

- SK** Benzínová elektrocentrála
- CZ** Benzinová elektrocentrála
- HU** Benzínes erőmű
- RO** Generator pe benzină
- EN** Gasoline generator
- DE** Elektrischer ölfreier Luftkompressor



**KM2500, KM4000, KM 8000**

**Preklad originálneho návodu na použitie**  
**Překlad originálním návodu k použití**  
**Az eredeti használati útmutató fordítása**  
**Traducerea manualului de utilizare original**  
**Instruction manual**  
**Übersetzung der Original-Gebrauchsanweisung**



**BENZÍNOVÁ ELEKTROCENTRÁLA****POUŽITIE**

Elektrocentrála je určená pre menej náročné použitie pri montážnych prácach, v domácnosti alebo na rekreačné účely. Je vybavená jednotkou AVR (Automatic Voltage Regulation), ktorá vyrovnáva výstupné napätie. Elektrocentrála je tiež vybavená voltmetrom, ktorý meria výstupné napätie, automatickou kontrolou hladiny oleja a ističom chrániacim centrálu pred preťažením

Zariadenie používajte iba na predpísané účely. Akékoľvek iné použitie je považované ako prípad Nesprávneho použitia. Používateľ/obsluha a nie výrobca bude zodpovedný za akékoľvek poškodenie, alebo zranenia spôsobené týmto nesprávnym používaním. Pamätajte si, že toto zariadenie nebolo navrhnuté pre komerčné alebo priemyselné používanie. Záruka nebude platná pokiaľ bude zariadenie používané na komerčné, priemyselné alebo podobné účely.

**TECHNICKÉ PARAMETRE****ELEKTROCENTRÁLA**

|  | <b>KM2500</b>                   | <b>KM4000</b>                   | <b>KM8000</b>                            |               |
|--|---------------------------------|---------------------------------|--|---------------|
| <b>Generované napätie/frekvencia</b>               | 230 V / 50 Hz;<br>12 V          | 230 V / 50 Hz;<br>12 V          | 230 V / 50 Hz;<br>380 V / 50 Hz;<br>12 V |               |
| <b>Maximálny výkon</b>                             | 2 300 W                         | 3 000 W                         | 230 V / 50 Hz                            | 380 V / 50 Hz |
|  |                                 |                                 | 2 000 W                                  | 6 500 W       |
| <b>Trvalý výkon</b>                                | 2 100 W                         | 2 800 W                         | 230 V / 50 Hz                            | 380 V / 50 Hz |
|  |                                 |                                 | 1 800 W                                  | 6 000 W       |
| <b>Menovitý prúd</b>                               | 9,1 A                           | 12,2 A                          | 230 V / 50 Hz                            | 380 V / 50 Hz |
|  |                                 |                                 | 8,6 A                                    | 8,7 A         |
| <b>Prúd pre 12 V</b>                               | 8,3 A                           | 8,3 A                           | 8,3 A                                    |               |
| <b>Istenie 12 V výstupu</b>                        | Poistka F10 A; 30 × 6 mm        | Poistka F10 A; 30 × 6 mm        | Poistka F10 A; 30 × 6 mm                 |               |
| <b>Výkonový faktor cos φ</b>                       | 1                               | 1                               | 0,8                                      |               |
| <b>Trieda izolácie</b>                             | H                               | H                               | H  |               |
| <b>Krytie</b>                                      | IP23                            | IP23                            | IP23                                     |               |
| <b>AVR (Automatic Voltage Regulation)</b>          | áno                             | áno                             | áno                                      |               |
| <b>Výkonnostný faktor</b>                          | G1                              | G1                              | G1                                       |               |
| <b>Objem palivovej nádrže</b>                      | 15 l                            | 15 l                            | 25 l                                     |               |
| <b>Objem olejovej nádrže</b>                       | 0,6 l                           | 0,6 l                           | 1,1 l                                    |               |
| <b>Hmotnosť</b>                                    | 41 kg                           | 44 kg                           | 80 kg                                    |               |
| <b>Hladina akustického výkonu (L<sub>WA</sub>)</b> | 96 dB(A) Odchýlka (K) = 3 dB(A) | 96 dB(A) Odchýlka (K) = 3 dB(A) | 97 dB(A) Odchýlka (K) = 3 dB(A)          |               |
| <b>Rozmery</b>                                     | 600 x 440 x 460 mm              | 600 x 475 x 495 mm              | 700 x 565 x 580 mm                       |               |

| MOTOR   |                                     |                                     |                                     |
|---|-------------------------------------|-------------------------------------|-------------------------------------|
| Typ motora  | KM170F, 4-taktný, vzduchom chladený | KM170F, 4-taktný, vzduchom chladený | KM190F, 4-taktný, vzduchom chladený |
| Palivo  | bezolovnatý benzín min. 95 oct.     | bezolovnatý benzín min. 95 oct.     | bezolovnatý benzín min. 95 oct.     |
| Typ oleja   | SAE 15W-40                          | SAE 15W-40                          | SAE 15W-40                          |
| Zapaľovanie   | tranzistorové bezkontaktné          | tranzistorové bezkontaktné          | tranzistorové bezkontaktné          |
| Štartovanie   | ručné                               | ručné                               | ručné, elektronické                 |
| Maximálny výkon   | 4,0 kW                              | 4,0 kW                              | 8,0 kW                              |
| Objem motora  | 212 cm <sup>3</sup>                 | 212 cm <sup>3</sup>                 | 420 cm <sup>3</sup>                 |
| Spotreba paliva   | 1,1 l / h                           | 1,25 l / h                          | 2,2 l / h                           |
| Vrtanie x zdvih   | 70 x 55 mm                          | 70 x 55 mm                          | 90 x 66 mm                          |
| Kompresný pomer   | 8,5:1                               | 8,5:1                               | 8,5:1                               |
| Dĺžka prevádzky na jednu nádrž pri max. prevádzkovom výkone | 10 h                                | 10 h                                | 9 h                                 |

#### IDEÁLNE (POROVNÁVACIE) PODMIENKY PRE MENOVITÝ VÝKON ELEKTROCENTRÁLY

|  |                       |
|--|-----------------------|
| Nadmorská výška m.n.m.   | 1 000 m.n.m.          |
| Barometrický tlak  | pr 100 kPa (~ 1 atm.) |
| Relatívna vlhkosť  | Ør = 30 %             |
| Rozmedzie teploty pre použitie elektrocentrály                 | -5° až + 40°C         |
| Trieda kvality elektrocentrál (quality class) podľa ISO 8528-8 | A                     |

#### ČASTI VÝROBKU



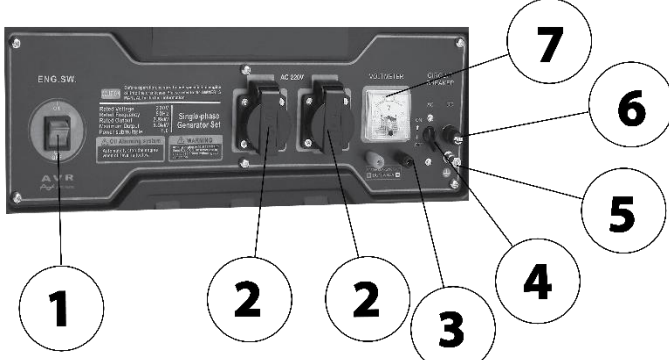
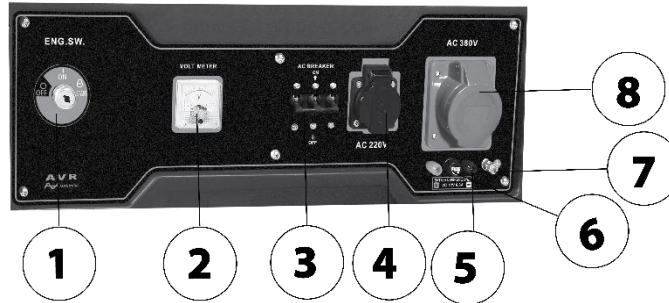

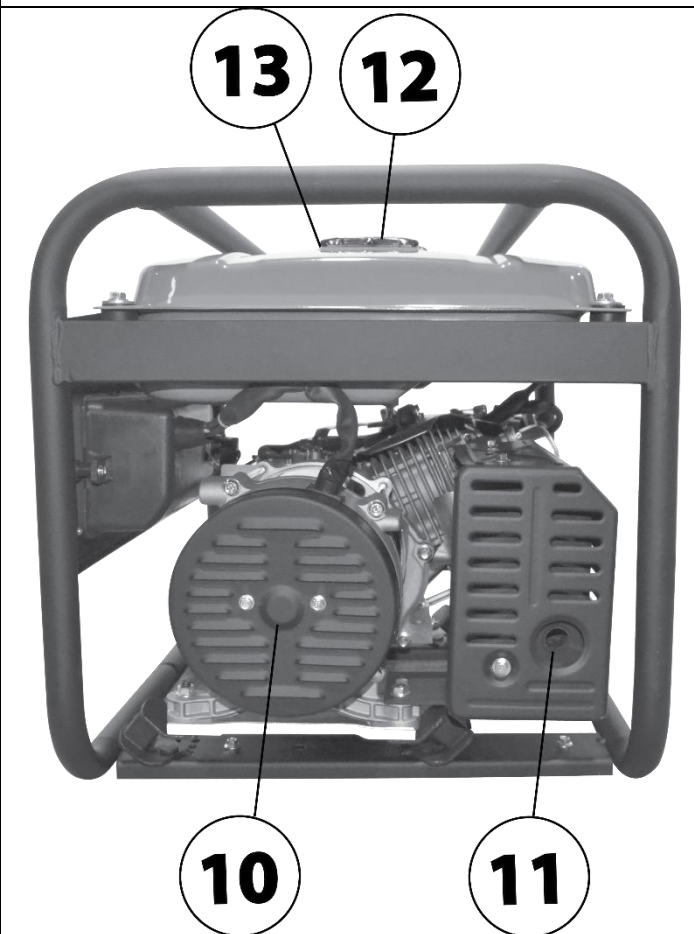
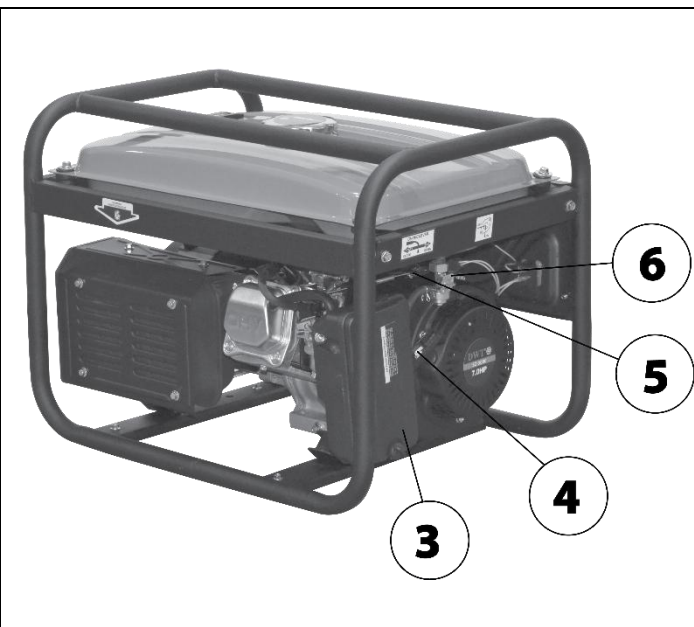









##### OVLADACÍ PANEL

| KM4000, KM2500  |  | KM8000   |  |
|---|--|--|--|
|  |  |  |  |
| 1   | Prevádzkový spínač   | 1  | Prevádzkový spínač   |
| 2   | Zásuvky 230 V ~ 50 Hz  | 2  | Voltmeter  |
| 3   | Konektory na pripojenie káblov pre nabíjanie 12 V olovej autobatérie | 3  | Istič  |
| 4   | Istič  | 4  | Zásuvky 230 V ~ 50 Hz  |
| 5   | Uzemňovacia svorka   | 5  | Konektory na pripojenie káblov pre nabíjanie 12 V olovej autobatérie |
| 6   | Istič 12 V DC  | 6  | Istič 12 V DC  |
| 7   | Voltmeter  | 7  | Uzemňovacia svorka   |
|   |  | 8  | Trojfázová zásuvka 400 V ~ 50 Hz                                     |



|   |                             |    |   |
|---|-----------------------------|----|---|
| 1 | Vypúšťacia skrutka          | 8  | Konektor zapalovacej sviečky                  |
| 2 | Uzáver olejovej nádrže      | 9  | Karburátor                                    |
| 3 | Kryt vzduchového filtra     | 10 | Vetracie otvory alternátora                   |
| 4 | Rukoväť ručného štartovania | 11 | Výfuk   |
| 5 | Páčka sytiča                | 12 | Veko palivovej nádrže                         |
| 6 | Palivový ventil             | 13 | Ukazovateľ množstva paliva v palivovej nádrži |
| 7 | Kryt výfuku                 |    |   |

## VYSVETLIVKY SYMBOLOV

|   |   |   |  |
|---|---|---|--|
|    | Všeobecné upozornenie na nebezpečenstvo.  |    | Pred použitím si prečítajte návod na použitie.   |
|    | Noste ochranné pracovné rukavice  |    | Nevyhadzujte do bežného domového odpadu. Namiesto toho, ekologicky prijateľnou cestou sa obráťte na recyklačné strediská. Prosím venujte starostlivosť ochrane životného prostredia. |
|    | Zaručená hladina akustického výkonu L <sub>wa</sub> v dB.   |    | Výrobok je v súlade s platnými európskymi smernicami a bola vykonaná metóda hodnotenia zhody týchto smerníc.   |
|    | Benzín je horľavina a môže explodovať. Fajčenie a používanie otvoreného ohňa je zakázané.   |    | Riziko popálenín. Udržujte bezpečnú vzdialenosť od horúcich častí stroja.  |
|    | Upozornenie: Počas prevádzky udržiavajte bezpečnú vzdialenosť od zariadenia.  |   | Nikdy nedopĺňajte palivo, ak je motor spustený.<br>Benzín je extrémne horľavý a preto pred dopĺňovaním paliva nechajte motor 2 minúty vychladnúť.                                    |
|  | UPOZORNENIE! Pred začatím akejkoľvek kontroly alebo údržby stroj vypnite a odpojte kábel zapalovacej sviečky.                                       |  | Emisia toxických plynov. Benzínovú kosačku nepoužívajte v uzatvorených či neventilovaných priestoroch.   |
|  | Obalové materiály sú recyklovateľné. Obalové materiály láskavo nevyhadzujte do komunálneho odpadu, ale odovzdajte ich do zberne druhotných surovín. |  | Za tento obal uhradený finančný príspevok na spätný odber a jeho ďalšie spracovanie recykláciou.   |
|  | Chráňte pred dažďom a vysokou vlhkosťou.  |   |  |

## VŠEOBECNÉ BEZPEČNOSTNÉ POKYNY

### ZÁKLADNÉ BEZPEČNOSTNÉ INFORMÁCIE

- Chráňte deti tak, aby sa nachádzali v bezpečnej vzdialenosti od benzínovej elektrocentrály.
- Palivo je horľavé a ľahko sa vznieti. Nedopĺňajte palivo počas chodu motora. Nedopĺňajte palivo, ak práve fajčíte alebo ak je v blízkosti otvorený zdroj ohňa. Zabráňte rozliatiu paliva.
- Niektoré časti spaľovacích motorov sú horúce a môžu spôsobiť popáleniny. Venujte pozornosť upozorneniam na benzínovej elektrocentrále.
- Výfukové plyny motora sú toxické. Nikdy neprevádzkujte benzínovú elektrocentrálu v nevetraných miestnostiach. Pri prevádzke v dobre vetraných miestnostiach sa musia výfukové plyny odvádzať pomocou výfukovej hadice priamo do vonkajšieho prostredia.

### ELEKTRICKÁ BEZPEČNOSŤ

- Pred použitím benzínovej elektrocentrály a jej elektrického vybavenia (vrátane káblov, zásuviek a zástrčiek) je nutné vykonať ich kontrolu, aby bolo zaistené, že nie sú poškodené.

- Ochrana proti úrazu elektrickým prúdom závisí od ističov, ktoré sú špeciálne prispôsobené benzínovej elektrocentrále. V prípade nutnosti výmeny ističov, musia byť nahradené ističmi s identickými parametrami a výkonovými charakteristikami. Výmenu smie vykonať iba autorizovaný servis!
- Vzhľadom na veľké mechanické namáhanie je nutné používať iba odolné a ohybné káble v gumovej izolácii (splňajúce požiadavky normy IEC 60245-4).
- Ak spĺňa benzínová elektrocentrála požiadavky ochrannej funkcie „ochrana elektrickým oddelením“ v súlade s prílohou B; B.5.2.1.1. EN ISO 8528-13, uzemnenie elektrocentrály nie je nutné.
- Pri použití predlžovacích káblov alebo mobilných distribučných sietí nesmie hodnota odporu presiahnuť 1,5  $\Omega$ . Celková dĺžka káblov pri priereze vodiča 1,5 mm<sup>2</sup> nesmie presiahnuť 60 m. Pri priereze vodiča 2,5 mm<sup>2</sup> nesmie dĺžka káblov presiahnuť 100 m (s výnimkou prípadu, keď elektrocentrála spĺňa požiadavky ochrannej funkcie „ochrana elektrickým oddelením“ v súlade s prílohou B, B.5.2.1.1. EN ISO 8528-13). Predlžovacie káble musia byť roztiahnuté po celej svojej dĺžke z dôvodu chladenia okolitým vzduchom.
- **VAROVANIE:** Používateľ musí dodržiavať požiadavky predpisov vzťahujúce sa na elektrickú bezpečnosť, ktoré sa vzťahujú na miesto, kde sa benzínová elektrocentrála používa.

- **Nikdy zariadenie nespúšťajte v uzatvorenom alebo v čiastočne uzatvorenom priestore za podmienok nedostatočného chladenia a prístupu čerstvého vzduchu. Prevádzkovanie elektrocentrály v blízkosti otvorených okien alebo dverí nie je dovolené z dôvodu nedokonalého odvodu výfukových plynov. Toto platí aj pri používaní elektrocentrály v priekopách, šachtách alebo jamách vonku, kde výfukové plyny zaplnia tieto priestory, pretože majú väčšiu hustotu ako vzduch, a preto nie sú z týchto priestorov dobre vetrané. Môže tak dôjsť k otrave osoby pracujúcej v týchto priestoroch. Výfukové plyny sú jedovaté a obsahujú jedovatý oxid uhoľnatý, ktorý ako bezfarebný a nezapáchajúci plyn môže pri nadýchaní spôsobiť stratu vedomia, prípadne aj smrť. Bezpečné prevádzkovanie elektrocentrály v uzavretých alebo v čiastočne uzavretých priestoroch musia posúdiť a schváliť príslušné bezpečnostné úrady (protipožiarna ochrana, odvod spalín, hluk a pod.), ktoré dokážu posúdiť všetky riziká, stanoviť a posúdiť všetky prípustné limitné hodnoty rizikových faktorov, inak nie je prevádzkovanie motora v týchto priestoroch dovolené.**

- Benzín vrátane jeho výparov je horľavý a jedovatý. Zabráňte preto kontaktu benzínu s pokožkou, vdychovaniu výparov alebo jeho požitiu. Manipulujte s benzínom a tankujte v dobre vetraných priestoroch, aby nedošlo k vdychovaniu benzínových výparov. Používajte pri tom vhodné ochranné pomôcky, aby nedošlo k zasiahnutiu kože pri prípadnom rozliatí. Pri manipulácii s benzínom nefajčíte ani nemanipulujte s otvoreným ohňom. Vyvarujte sa kontaktu so sálavými zdrojmi tepla. Benzín nedopĺňajte za chodu elektrocentrály. Pred tankovaním vypnite motor a počkajte, kým nebudú všetky jej časti vychladnuté.

- Ak dôjde k rozliatiu paliva, pred naštartovaním elektrocentrály je nutné ho vysušiť a výpary odvetrať.
- Skôr ako elektrocentrálu uvediete do chodu, musí sa obsluha elektrocentrály dôkladne oboznámiť so všetkými jej ovládacími prvkami a hlavne so spôsobom, ako v prípade núdze elektrocentrálu čo najrýchlejšie vypnúť.
- Nenechávajte nikoho obsluhovať elektrocentrálu bez predchádzajúceho poučenia. Zabráňte aj tomu, aby zariadenie obsluhovala fyzicky či mentálne nespôsobilá osoba a osoba indisponovaná vplyvom drog, liekov, alkoholu či nadmieru unavená. Zabráňte používaniu elektrocentrály deťmi a zaistite, aby sa s elektrocentrálou nehrali.
- Elektrocentrála (hlavne motor a výfuk) je v priebehu prevádzky aj dlho po vypnutí veľmi horúca a môže spôsobiť popáleniny. Dbajte preto na upozornenia v podobe symbolov na stroji. Všetky osoby (najmä deti) aj zvieratá sa preto musia zdržiavať v bezpečnej vzdialenosti od zariadenia.
- Nikdy neobsluhujte elektrocentrálu mokрыmi rukami. Hrozí nebezpečenstvo úrazu elektrickým prúdom.
- Pri pobyte v bezprostrednej blízkosti elektrocentrály používajte ochranu sluchu, inak môže dôjsť k nevratnému poškodeniu sluchu.

- Pri prípadnom požiari elektrocentrály je zakázané hasiť vodou. Použite hasiaci prístroj určený/vhodný na hasenie elektroinštalácie.
- V prípade nadýchania výfukových plynov alebo spalín z požiaru ihneď kontaktujte lekára a vyhľadajte lekárske ošetrovanie.
- S cieľom zaistiť dostatočné chladenie používajte elektrocentrálu vo vzdialenosti minimálne 1 m od stien budov, iných zariadení alebo strojov. Na elektrocentrálu nikdy nekladte žiadne predmety.
- Elektrocentrála nesmie byť zabudovaná do žiadnych konštrukcií.
- K elektrocentrále nepripájajte iné typy zásuvkových konektorov, než vyhovujúce platným normám a pre ktoré je elektrocentrála zároveň prispôsobená. V opačnom prípade hrozí nebezpečenstvo poranenia elektrickým prúdom. Prívodný (predlžovací) kábel použitých spotrebičov musí zodpovedať platným normám. Vzhľadom na veľké mechanické namáhanie používajte výhradne ohybný gumový kábel.
- K elektrocentrále pripájajte iba spotrebiče v bezchybnom stave, ktoré nevykazujú žiadnu funkčnú abnormalitu. Ak sa na spotrebiči prejavuje porucha (iskrí, beží pomaly, nerozbehne sa, je nadmieru hlučný, dymí sa...), okamžite ho vypnite, odpojte a poruchu odstráňte.
- Elektrocentrála sa nesmie prevádzkovať v prípade nepriaznivého počasia (dážď, vietor, hmla), pri vysokej vlhkosti a keď teplota okolia nie je v intervale -15 až + 40°C. Vysoká vlhkosť či námraza na ovládacom paneli elektrocentrály môžu viesť ku skratu a usmrteniu obsluhy elektrickým prúdom. Keď prší musí byť elektrocentrála umiestnená pod prístreškom. Centrálu počas používania aj skladovania neustále chráňte pred vlhkosťou, nečistotami, koróznymi vplyvmi, priamym slnečným žiarením a extrémnymi teplotami.
- Elektrocentrála sa nesmie prevádzkovať v prostredí s výbušnou alebo horľavou atmosférou alebo v prostredí s vysokým rizikom požiaru alebo výbuchu.
- Nikdy neprestavujte parametre elektrocentrály (napr. zmena otáčok, elektroniky, karburátora) ani elektrocentrálu neupravujte, napr. predĺženie výfuku.
- Všetky diely elektrocentrály môžu byť nahradené výhradne originálnymi kusmi od výrobcu, ktoré sú určené pre daný typ elektrocentrály. Ak elektrocentrála nefunguje správne, obráťte sa na autorizovaný servis.
- Podľa hygienických predpisov sa elektrocentrála nesmie používať v čase nočného pokoja, to znamená od 22:00 do 6:00 hod.

## POUŽITIE

### PRED UVEDENÍM DO PREVÁDZKY

- Pred použitím si prečítajte celý návod na použitie a ponechajte ho priložený pri výrobku, aby sa s ním obsluha mohla oboznámiť. Ak benzínovú elektrocentrálu komukoľvek požičiate alebo ju predávate, priložte k nej aj tento návod na použitie. Zamedzte poškodeniu tohto návodu. Výrobca nenesie zodpovednosť za škody či zranenia vzniknuté používaním benzínovej elektrocentrály, ktoré je v rozpore s týmto návodom.
- Pred použitím elektrocentrály sa oboznámte so všetkými ovládacími prvkami a súčasťami a tiež so spôsobom vypnutia prístroja, aby ste ho mohli v prípade nebezpečnej situácie ihneď vypnúť.
- Pred použitím skontrolujte pevné upevnenie všetkých súčastí a skontrolujte, či nejaká časť elektrocentrály ako napr. bezpečnostné ochranné prvky nie sú poškodené alebo zle nainštalované alebo či nechýbajú na svojom mieste. Elektrocentrálu s poškodenými alebo chýbajúcimi časťami nepoužívajte a zaistite jej opravu v autorizovanom servise.
- Po vybalení skontrolujte stav povrchu, funkciu prvkov na ovládanie elektrocentrály a či nie sú na pohľad viditeľné nejaké poruchy, napr. nezapojené káble, nepripojené hadičky na prívod paliva atď.
- Elektrocentrálu umiestnite na pevnú rovnú suchú plochu na miesto, ktoré je dobre vetrané a bezpečne vzdialené od horľavých a výbušných materiálov.
- Elektrocentrála sa nesmie prevádzkovať v uzavretých alebo zle odvetrávaných priestoroch (napr. v miestnosti alebo hlbších priekopách a pod.), pretože výfukové plyny sú jedovaté.

- Elektrocentrála nesmie mať väčší sklon ako 10° oproti vodorovnému povrchu, pretože pri väčšom sklone nie je systém mazania motora dostatočný a viedlo by to k vážnemu poškodeniu motora.
- Pri väčšom sklone centrálne môže dôjsť k vytekaniu paliva z nádrže.
- Elektrocentrála je dodávaná bez oleja. Pred uvedením do prevádzky olejovú nádrž naplňte cez plniace hrdlo po rysku motorovým olejom s viskóznou triedou SAE 15W-40.
- **VAROVANIE:** Pri manipulácii s olejom používajte vhodné ochranné rukavice, pretože olej sa vstrebáva pokožkou a je zdraviu škodlivý.
- Výšku hladiny oleja kontrolujte vždy pred uvedením elektrocentrály do prevádzky. Kontrolu hladiny oleja vykonávajte iba v tom prípade, ak elektrocentrála stojí na rovine a dlhšie (aspoň 15 minút) po vypnutí motora. Ak kontrolu hladiny oleja vykonáte ihneď po vypnutí elektrocentrály, nebude všetok olej stečený zo stien olejovej nádrže a odpočet hladiny nebude vierohodný.
- Používajte kvalitné motorové oleje určené na mazanie štvortaktných benzínových motorov chladených vzduchom, ktoré majú viskóznou triedu SAE 15W-40. Použitie iných typov olejov, napr. potravinárskeho a pod. je neprípustné z hľadiska nevhodných mazacích vlastností.
- V nižšie uvedenom grafe sú uvedené triedy motorových olejov pre uvedený rozsah teplôt v prípade, že nie je k dispozícii motorový olej triedy SAE 15W-40.

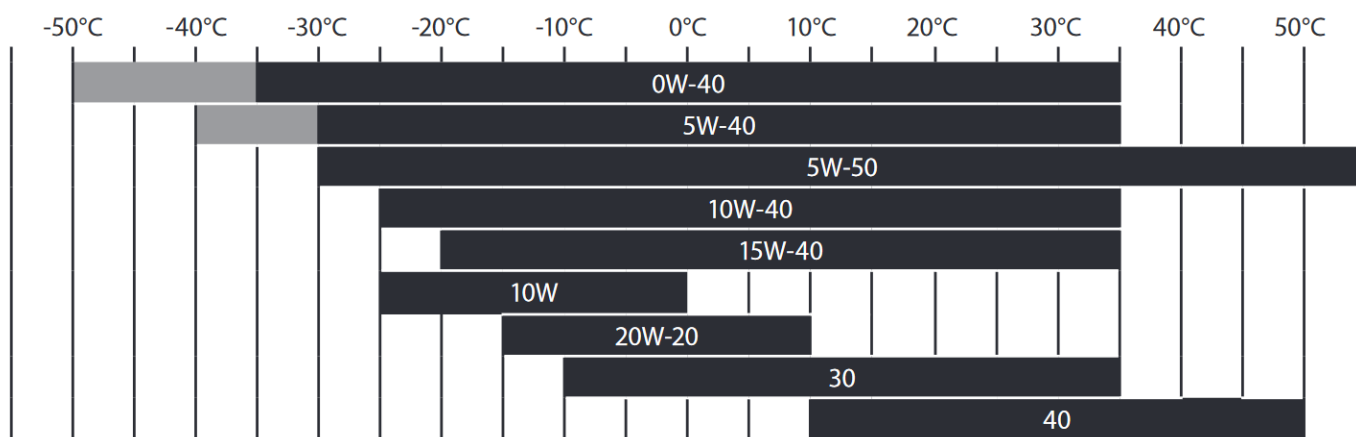

- Prevádzka elektrocentrály s nedostatočným alebo nadmerným množstvom oleja vedie k poškodeniu motora.
- Nikdy do elektrocentrály nepoužívajte oleje pre dvojtaktné motory!
- Pri nízkej hladine oleja doplňte jeho množstvo olejom rovnakej značky a typu, ktorý je v elektrocentrále použitý. Nemiešajte oleje s rozdielnou triedou SAE.
- Skontrolujte stav vzduchového filtra. Zanesenie a stav vzduchového filtra kontrolujte pred každým uvedením elektrocentrály do prevádzky. Odstráňte kryt vzduchového filtra a skontrolujte, či filter nechýba a v akom je stave, či nie je zanesený, poškodený a pod. Filter čistite po každých 50 prevádzkových hodinách alebo v prípade prevádzky v prašnom prostredí po každých 10 prevádzkových hodinách. V prípade silného zanesenia alebo opotrebovania ho nahraďte za nový originálny. Zanesený vzduchový filter alebo prevádzka elektrocentrály bez vzduchového filtra povedie k poškodeniu karburátora a motora.
- **UPOZORNENIE!** Palivá zmiešané s alkoholom či palivá s prímiesou etanolu či metánu na seba môžu viazať vlhkosť, čo môže počas skladovania viesť k separácii a tvorbe kyselín. Počas skladovania môžu výpary kyselín poškodiť palivový systém motora elektrocentrály. **Tieto palivá sa nesmú používať!**
- Do palivovej nádrže nalejte čistý bezolovnatý benzín. Používajte kvalitný a čerstvý bezolovnatý benzín s oktánovým číslom 95 alebo vyšším. Nekvalitné palivo má negatívny vplyv na chod elektrocentrály (napr. problémy pri štartovaní, netypický chod, nižší výkon motora, rýchlejšie zanášanie zapaľovacej sviečky atď.). Palivo nalievajte do nádrže vždy cez sitko, ktoré sa nachádza na vstupe nádrže. Odstránia sa tým prípadné mechanické nečistoty obsiahnuté v benzíne, ktoré môžu upchať palivový systém a zaniest karburátor.

- Prirodzenou vlastnosťou benzínu je pohlcovanie vzdušnej vlhkosti a zvetrávanie. Do elektrocentrály preto nepoužívajte benzín starší než jeden mesiac od načerpania na čerpacej stanici, pretože staré palivo má tiež negatívny vplyv na chod elektrocentrály.
- Množstvo paliva v nádrži sledujte na ukazovateli množstva paliva.
- Nádrž neplňte až po okraj. Mohlo by to spôsobiť vylievanie paliva aj cez uzatvorený uzáver v priebehu manipulácie s elektrocentrálou.
- Pri manipulácii s benzínom zabráňte kontaktu s pokožkou a s výparmi. Používajte vhodné rukavice. Benzín je zdraviu škodlivý a veľmi horľavý. S benzínom manipulujte v dobre odvetrávanom priestore mimo akéhokoľvek zdroja ohňa, iskier, vyšších teplôt. Pri manipulácii s benzínom nefajčite!
- Benzín nikdy nedopĺňajte počas chodu elektrocentrály. Pred doplnením paliva nechajte elektrocentrálu vychladnúť.
- Istič 230 V zásuviek pred uvedením elektrocentrály do chodu vypnite, aby páčka ističa smerovala nadol.
- Ak sú k elektrocentrále pripojené elektrické spotrebiče, pred uvedením elektrocentrály do chodu ich odpojte.
- Palivový ventil pretočte do pozície „ON“ a pred naštartovaním chvíľu počkajte, aby palivo dotieklo do karburátora.
- Páčku ovládania sýtiča prepnite do pozície „OFF“
- **UPOZORNENIE:** Pozícia páčky sýtiča pred štartovaním a po štartovaní má zásadný vplyv na naštartovanie a nasledujúci chod motora elektrocentrály, pri štartovaní je nutné mať páčku sýtiča v polohe „OFF“ a pre chod potom v pozícii „ON“. Polohu ovládacej páčky sýtiča pre chod elektrocentrály overte praktickou skúškou.
- Prevádzkový spínač prepnite do pozície „ON“.

## **ŠTARTOVANIE**

- **UPOZORNENIE:** Pred naštartovaním elektrocentrály vždy skontrolujte, či nie je elektrocentrála poškodená (nezapojené vodiče, netesnosti palivového systému, chýbajúce ochranné prvky a súčiastky a pod.). Pred použitím elektrocentrály na napájanie spotrebičov vykonajte prevádzkovú skúšku a uistite sa, či nemá poruchu. Môžete tak predísť úrazu, poškodeniu elektrocentrály alebo pripojených spotrebičov.

## **Ručné štartovanie**

- Rukoväť ručného štartovania chyťte pravou rukou. Pomaly ňou ťahajte, kým pocítite odpor. Následne rukoväť silno a rýchlo potiahnite.
- Rukoväť ručného štartovania z vytiahnutej pozície neuvoľňujte, ale za pridržavania ju nechajte vrátiť späť do pôvodnej pozície, pretože uvoľnenie povytiahnutej rukoväti by spôsobilo jej prudký návrat a mohlo by dôjsť k poškodeniu štartovacieho mechanizmu.
- Ak elektrocentrála nenašartuje proces štartovania opakujte.
- Po naštartovaní motora pozvoľna prepnite páčku sýtiča do pozície „ON“. Ak presuniete páčku sýtiča do pozície „ON“ príliš skoro, môže dôjsť k zaduseniu motora.
- Pri štartovaní elektrocentrály so zahriatym motorom, ktorá už bola dlhší čas v prevádzke, nemusí byť nutné, aby páčka sýtiča bola presunutá do pozície „OFF“.

## **Elektronické štartovanie (model KM8000)**

- Prevádzkový spínač prepnite do pozície „START“, čím naštartujete motor elektrocentrály.
- Pri ističoch vo vypnutej pozícii pripojte do zásuviek elektrocentrály elektrické spotrebiče.
- Ak počas chodu elektrocentrály zaregistrujete neštandardný zvuk, vibrácie či chod, elektrocentrálu ihneď vypnite a zistite a odstráňte príčinu neštandardného chodu. Ak je neštandardný chod spôsobený poruchou vnútri prístroja, zaistite jeho opravu v autorizovanom servise.

## **PRIPOJENIE ELEKTRICKÝCH SPOTREBIČOV A ZAŤAŽITEĽNOSŤ ELEKTROCENTRÁLY**

- Do 230 V zásuviek a 400 V zásuvky je možné pripojiť elektrospotrebiče určené na napájanie štandardnou elektrickou sieťou.

- **UPOZORNENIE:** Elektrocentrálu je možné dlhodobo zaťažiť iba na jej **PREVÁDZKOVÝ** výkon, čo znamená, že celkový dlhodobý príkon všetkých pripojených spotrebičov v zásuvkách elektrocentrály nesmie presiahnuť **PREVÁDZKOVÝ ELEKTRICKÝ VÝKON** elektrocentrály.

- Elektrocentrálu nezaťažujte nad jej prevádzkový výkon, vedie to k jej poškodeniu!

- Uvádzaný max. elektrický výkon slúži na veľmi krátkodobé pokrytie vyššieho odberu prúdu pripojenými spotrebičmi nad hodnotu dlhodobého prevádzkového výkonu, napr. pri ich zapnutí.

- Ak sa celkový príkon všetkých pripájaných spotrebičov blíži alebo je rovný prevádzkovému výkonu elektrocentrály, nepripájajte ich súčasne naraz, ale postupne.

- **UPOZORNENIE:** Príkon uvádzaný na štítku elektrospotrebičov s elektromotorom je vo väčšine prípadov elektrospotrebičov vyjadrením sily elektromotora (akú záťaž môže elektromotor zvládnuť) a nie je to príkon pri bežnom spôsobe použitia elektrospotrebiča, pretože hodnota príkonu vzrastá so zaťažením elektromotora.

- Silové elektromotory v ručnom elektronáradí majú pri rozbehu štartovací príkon, ktorý je vyšší než príkon pri bežnom prevádzkovom zaťažení elektromotora, ale väčšinou nedosahuje hodnotu príkonu uvádzanú na štítku elektrospotrebiča alebo výnimočne ju presahuje do 30%. Pri bežnom prevádzkovom zaťažení ručného elektronáradia je príkon pod hodnotou uvádzanou na štítku. Typickým príkladom elektrospotrebičov, ktoré sa líšia od vyššie uvedených a ktoré majú vyšší špičkový odber prúdu, sú kompresory s tlakovou nádobou, vysokotlakové vodné čističe s vyšším príkonom a tiež to môžu byť niektoré elektrospotrebiče s elektromotormi so starším rokom výroby, na ktorých napájanie je nutné zvoliť elektrocentrálu s cca o 1 až 2 kW vyšším elektrickým výkonom, než je príkon uvádzaný na štítku elektrospotrebiča, pretože výkonnejší alternátor elektrocentrály dokáže vykryť špičkový nábeh prúdu.

- Ak je k elektrocentrále pripojený tepelný elektrospotrebič a celkový odoberaný príkon sa blíži prevádzkovému elektrickému výkonu elektrocentrály, nemusí sa dosiahnuť uvádzaný prevádzkový elektrický výkon elektrocentrály, pretože v prípade pripojenia napr. teplovzdušnej pištole s reguláciou teploty, môže dôjsť k zmenám príkonu pištole až 300 W za sekundu (k tomuto javu dochádza aj pri jej napájaní z elektrickej siete) a takéto rýchle zmeny príkonu nemusí byť alternátor elektrocentrály schopný vykryť v prípade, keď sa celkový odoberaný príkon blíži prevádzkovému elektrickému výkonu elektrocentrály, čo sa prejaví znížením jej prevádzkového elektrického výkonu. Teplovzdušná pištoľ bez regulácie teploty máva stabilný príkon a k tomuto javu by nemalo dochádzať.

- Pri výbere elektrocentrály podľa jej elektrického výkonu je rozhodujúca hodnota príkonu uvádzaná na štítku elektrospotrebiča s presahom do 30%, rok výroby elektrospotrebiča, typ spotrebiča a počet zamýšľaných elektrospotrebičov, ktoré budú elektrocentrálou napájané, pretože príkony pripojených elektrospotrebičov sa sčítajú. Rozhodujúcim faktorom pre použitie elektrospotrebiča s príkonom, ktorý sa blíži hodnote prevádzkového elektrického výkonu elektrocentrály, môže byť funkcia soft start elektrospotrebiča, ktorá zaisťuje pomalší rozbeh elektromotora, a tým znižuje špičkový nábeh prúdu, ktorý by inak neumožňoval daný elektrospotrebič používať so zamýšľanou elektrocentrálou s nižším elektrickým výkonom.

- Pred kúpou elektrocentrály alebo pripojením elektrospotrebiča/elektrospotrebičov k elektrocentrále si najprv pre prehľad overte jeho/ich príkon bežne dostupným wattmetrom (meračom spotreby elektrickej energie) tak pri rozbehu elektrospotrebiča, ako aj jeho predpokladanom zaťažení z elektrickej siete, a ak je to možné, overte si používanie tohto spotrebiča/týchto spotrebičov na vzorke zamýšľanej elektrocentrály, pretože wattmeter nemusí byť schopný zachytiť špičkový nábeh prúdu, ktorý trvá menej než sekundu.

## **PRIPOJENIE CITLIVÝCH PRÍSTROJOVA NESYMETRICKÁ ZÁŤAŽ**

- Elektrocentrála je vybavená systémom elektronickej regulácie výstupného napätia AVR, ktorý udržiava konštantné výstupné napätie pri zaťažení a nedochádza ku kolísaniu napätia.
- V prípade, že chcete k elektrocentrále pripojiť citlivé elektrické prístroje ako napr. počítač, TV a pod., odporúčame ich pre istotu pripojiť cez **PREPÄŤOVÚ OCHRANU**.
- Ak máte k elektrocentrále pripojený citlivý elektrospotrebič, nie je možné k elektrocentrále súčasne pripojiť spotrebiče, ktoré majú elektromotor, aby nedošlo k výkyvom v napätí, čo by mohlo citlivý prístroj poškodiť.

## **VYPNUTIE ELEKTROCENTRÁLY**

- Istič elektrocentrály prepnete do polohy „OFF“.
- Prevádzkový spínač prepnete do polohy „OFF“.
- Odpojte všetky spotrebiče od výstupov elektrocentrály.
- Uzatvorte prívod paliva palivovým ventilom (pozícia „OFF“).
- Ak bude potrebné elektrocentrálu rýchlo vypnúť, prepnete najskôr prevádzkový spínač do polohy „OFF“ a potom prepnete ističe do polohy „OFF“. Následne vykonajte všetky ďalšie kroky.
- **UPOZORNENIE:** Uzavretie prívodu paliva do karburátora je nutné, inak môže dôjsť k vniknutiu benzínu palivovou sústavou do valca motora, najmä pri preprave a manipulácii, a je potom nutné v servise vyčistiť valec motora, a to bez uplatnenia nároku na bezplatnú opravu.

## **OLEJOVÝ SENZOR A KONTROLA MNOŽSTVA OLEJA**

- Súčasťou elektrocentrály je olejový senzor, ktorý zastaví chod motora pri poklese hladiny oleja pod kritickú hranicu a zabráni tak poškodeniu motora z dôvodu nedostatočného mazania.
- **UPOZORNENIE:** Prítomnosť tohto snímača neopravňuje obsluhu zabúdať na pravidelnú kontrolu množstva oleja v olejovej nádrži motora.
- Olejový snímač sa nesmie z elektrocentrály odmontovať.

## **UZEMNENIE ELEKTROCENTRÁLY**

- Uzemňovacia svorka, ktorou je elektrocentrála vybavená, sa používa na zjednotenie ochrany medzi obvody elektrocentrály a pripojeným elektrospotrebičom v prípade, že pripojený spotrebič je I. triedy ochrany, alebo ak je spotrebič uzemnený, potom je potrebné uzemniť aj elektrocentrálu, aby boli splnené požiadavky predpisu HD 60364-4-4 (v SR je to norma STN 33 2000-4-444). Uzemnenie je nutné vykonať normovaným uzemňovacím zariadením a musí ho vykonať osoba s potrebnou odbornou kvalifikáciou v závislosti od podmienok umiestnenia a prevádzky elektrocentrály.

## **NABÍJANIE 12 V OLOVENEJ AUTOBATÉRIE**

### **Pripojenie autobatérie:**

- Vypnite motor vozidla.
- Vypnite všetky zapnuté elektrospotrebiče vo vozidle a kľúčik vyberte zo štartovania vozidla.
- Vypnite elektrocentrálu, ak je v prevádzke.
- Nabíjacie káble pripojte k príslušným konektorom na elektrocentrále.
- Pred pripojením nabíjacích káblov k pólom autobatérie najprv zistite, ktorý pól autobatérie je uzemnený, t. j. spojený s kostrou vozidla. Pri väčšine moderných vozidiel je uzemnená záporná elektróda akumulátora (označená znamienkom „-“). V tomto prípade najprv pripojte svorku s červeným nabíjacím káblom na neuzemnený kladný pól batérie („+“) a potom svorku čierneho nabíjacieho kábla („-“) pripnite ku kostre vozidla. Nepripájajte svorku ku karburátoru, palivovému potrubiu či plechovým častiam karosérie, vždy využite masívne pevné kovové časti rámu alebo bloku motora.

- V prípade, že je uzemnená kladná elektróda akumulátora, potom najprv k zápornej elektróde akumulátora pripojte čierny nabíjací kábel so svorkou („-“) a potom ku kostre vozidla pripojte svorku s červeným nabíjacím káblom („+“) pri dodržaní všetkých opatrení – pozrite vyššie.
- **UPOZORNENIE:** Dbajte na správnosť pripojenia nabíjacích káblov k pólom autobatérie. Svorku červeného kábla pripojte ku kladnému pólu a svorku čierneho kábla pripojte k zápornému pólu autobatérie.
- Naštartuje motor elektrocentrály.
- Pri dobíjaní akumulátora sa riadte pokynmi výrobcu akumulátora.
- Počas procesu dobíjania neštartujte motor automobilu.
- **Pri nedodržaní týchto pokynov môže dôjsť k poškodeniu elektrocentrály aj akumulátora.**
- **UPOZORNENIE:** Elektrocentrály nemajú ochranu proti prebíjaniu autobatérie, preto počas nabíjania priebežne kontrolujte hodnotu na póloch autobatérie voltmetrom. Svorkové napätie na akumulátore by nemalo byť vyššie než 14,4 V, inak dôjde k poškodzovaniu autobatérie v dôsledku prebíjania.
- **Elektrocentrála nie je určená na nabíjanie iných než 12 V olovených autobaterií so zaplavenou elektródou**
- **UPOZORNENIE:** Počas procesu dobíjania akumulátora vzniká vodík, ktorý so vzduchom tvorí výbušnú zmes. Preto počas dobíjania nefajčite a zamedzte prístup akéhokoľvek zdroja ohňa a sálavého tepla. Zaistite dostatočné vetranie priestoru dobíjania.
- Akumulátor obsahuje roztok kyseliny sírovej, čo je silná žieravina, ktorá spôsobuje poleptanie a poškodenie tkanív. Pri manipulácii s akumulátorom používajte vhodné ochranné prostriedky, aspoň gumové rukavice a ochranné okuliare.
- Ak dôjde k požitiu roztoku tejto kyseliny, vypite 2 dcl čistej neochutenej neperlivej vody a okamžite vyhľadajte lekársku pomoc.
- V prípade preťaženia 12 V zásuvky dôjde k aktivácii ističa.

### **Odpojenie autobatérie**

- Pred odpojením nabíjacích káblov elektrocentrály od autobatérie najprv vypnite elektrocentrálu.
- Najprv odpojte svorku nabíjacieho kábla z uzemneného pólu autobatérie a potom svorku z neuzemneného pólu autobatérie.

## **RIEŠENIE PRÍPADNÝCH PROBLÉMOV**

### **MOTOR SA NEDÁ NAŠTARTOVAŤ**

- Je prevádzkový spínač v polohe „ON“?
- Je palivový ventil pre prívod paliva otvorený?
- Je v nádrži dostatok paliva?
- Je v motore dostatočné množstvo oleja?
- Je pripojený konektor zapaľovacej sviečky k zapaľovacej sviečke?
- Preskakuje na zapaľovacej sviečke iskra?
- Nemáte v nádrži palivo staršie ako 30 dní od kúpy na čerpacej stanici?
- Ak motor stále nie je možné naštartovať, odkaľte karburátor.
- Ak sa vám poruchu nepodarí odstrániť, zverte opravu autorizovanému servisu.

### **TEST FUNKČNOSTI ZAPAĽOVACEJ SVIEČKY**

- **UPOZORNENIE:** Skontrolujte najskôr, či sa v blízkosti nenachádza rozliaty benzín alebo iné látky, ktoré by sa mohli vznietiť. Pri teste funkčnosti použite vhodné ochranné rukavice, pri práci bez rukavíc hrozí úraz elektrickým prúdom! Pred demontážou zapaľovacej sviečky sa uistite, že zapaľovacia sviečka nie je horúca!
- Zapaľovaciu sviečku vyskrutkujte z motora.
- Zapaľovaciu sviečku nasadte do konektora zapaľovacej sviečky.
- Prevádzkový spínač prepnite do polohy „ON“.

- Závit zapaľovacej sviečky pridržiť na tele motora (napr. hlave valca) a zatiahnuť za rúkoväť ručného štartovania.
- Ak k iskreniu nedochádza, vymeňte zapaľovaciu sviečku za novú. V prípade, že k iskreniu nedochádza ani pri novej sviečke, je nutné zaistiť opravu v autorizovanom servise. Ak je iskrenie v poriadku, namontujte sviečku naspäť a pokračujte v štartovaní podľa návodu.
- Keď ani potom motor nenašartuje, nechajte elektrocentrálu opraviť v autorizovanom servise.

## ÚDRŽBA

- Skôr ako začnete s údržbou, vypnite motor a umiestnite elektrocentrálu na pevnú vodorovnú plochu.
- Skôr ako začnete vykonávať údržbové práce, nechajte elektrocentrálu vychladnúť.
- Aby ste predišli možnosti neočakávaného naštartovania elektrocentrály prevádzkový spínač prepnite do polohy „OFF“ a odpojte konektor zapaľovacej sviečky.
- Používajte výhradne originálne náhradné diely. Použitím nekvalitných dielov alebo súčastí s inými technickými parametrami môže dôjsť k vážnemu poškodeniu elektrocentrály, na ktoré nie je možné uplatniť bezplatnú záručnú opravu.
- Pravidelné prehliadky, údržba, kontroly, revízie a nastavenie v pravidelných intervaloch sú nevyhnutným predpokladom na zaistenie bezpečnosti a na dosiahnutie vysokého výkonu elektrocentrály. V tabuľke je uvedený plán úkonov, ktoré musí v pravidelných intervaloch vykonávať sám používateľ a ktoré môže vykonávať len autorizovaný servis.

| Vykonávajte vždy v uvedených prevádzkových hodinách |                                 | Pred každým použitím                   | Po prvých 20 h prevádzky | Každých 50 prev. hodín | Každých 100 prev. hodín | Každých 300 prev. hodín |
|---|---------------------------------|--|--------------------------|------------------------|-------------------------|-------------------------|
| Predmet údržby                                      |                                 |  |                          |                        |                         |                         |
| Motorový olej                                       | Kontrola stavu                  | ✓                                      |                          |                        |                         |                         |
|   | Výmena                          |  | ✓                        |                        | ✓                       |                         |
| Vzduchový filter                                    | Kontrola stavu                  | ✓                                      |                          |                        |                         |                         |
|   | Čistenie                        |  |                          | ✓                      |                         |                         |
| Zapaľovacia sviečka                                 | Kontrola, nastavenie            |  |                          |                        | ✓                       |                         |
|   | Výmena                          |  |                          |                        |                         | ✓                       |
| Vôľa ventilov                                       | Kontrola - nastavenie           |  |                          |                        |                         | ✓ *                     |
| Palivové vedenie                                    | Vizuálna kontrola tesnosti      | ✓                                      |                          |                        |                         |                         |
|   | Kontrola a prípadne výmena      | Každé 2 roky (výmena podľa potreby)*   |                          |                        |                         |                         |
| Sitko palivovej nádrže                              | Čistenie                        | Po každých 500 prevádzkových hodinách  |                          |                        |                         |                         |
| Palivová nádrž                                      | Čistenie                        | Po každých 500 prevádzkových hodinách* |                          |                        |                         |                         |
| Karburátor – odkaľovacia nádobka                    | Vypúšťanie odkaľovacou skrutkou |  |                          |                        | ✓                       |                         |
| Karburátor  | Čistenie                        |  |                          |                        | ✓ *                     |                         |
| Spaľovacia komora                                   | Čistenie                        | Po každých 500 prevádzkových hodinách* |                          |                        |                         |                         |

|                 |                |                       |  |  |     |  |
|-----------------|----------------|-----------------------|--|--|-----|--|
| Palivový ventil | Čistenie       |                       |  |  | ✓ * |  |
| Elektrická časť | Revízia/údržba | Každých 12 mesiacov** |  |  |     |  |

\* Úkony môže vykonávať len autorizovaný servis. \*\* Úkony môže vykonávať len kvalifikovaný revízny technik. Vykonanie úkonov iným servisom alebo svojpomocne sa bude posudzovať ako neoprávnený zásah do výrobku, ktorého následkom je strata záruky.

### ÚDRŽBA REBIER CHLADENIA VALCA A CHLADIACICH OTVOROV ALTERNÁTORA

- Pravidelne kontrolujte zanesenie rebier chladenia valca motora a chladiacich otvorov alternátora a udržiajte ich v čistom stave. V prípade silného zanesenia, môže dochádzať k prehrievaniu motora alebo alternátora a k ich možnému vážnemu poškodeniu.

### VÝMENA OLEJA

- Olej vypúšťajte z mierne zahriateho motora, keďže teplý olej má nižšiu viskozitu (lepšie tečie), a určitý čas po vypnutí motora, aby olej stiekol zo stien do olejovej nádrže.
- Pri vypúšťaní oleja z olejovej nádrže umiestnite elektrocentrálu tak, aby olej mohol vytekať do pripravenej nádoby.
- Vyskrutkujte skrutku na vypúšťanie oleja z olejovej nádrže a olej nechajte vytečiť do pripravenej nádoby. Elektrocentrálu mierne nakloňte tak, aby z nej vytekol všetok olej.
- Po vypustení všetkého oleja naskrutkujte naspäť skrutku na vypúšťanie a riadne ju dotiahnite.
- Odskrutkujte uzáver olejovej nádrže a olejovú nádrž naplňte novým olejom podľa pokynov uvedených vyššie v návode.
- Uzáver olejovej nádrže naskrutkujte späť.
- **UPOZORNENIE:** Prípadný rozliaty olej utrite do sucha. Používajte ochranné rukavice, aby ste zabránili styku oleja s pokožkou. V prípade zasiahnutia pokožky olejom postihnuté miesto umyte dôkladne mydlom a vodou.
- **Použitý olej likvidujte podľa pravidiel na ochranu životného prostredia. Nevyhadzujte ho do odpadu, nelejte do kanalizácie alebo do zeme, ale odovzdajte ho do zberu nebezpečného odpadu. Použitý olej prepravujte v uzavretých nádobách zaistených proti nárazu počas prepravy.**

### ČISTENIE/VÝMENA VZDUCHOVÉHO FILTRA

- Znečistený vzduchový filter bráni prúdeniu vzduchu do karburátora. Z dôvodu zabránenia následného poškodenia karburátora vzduchový filter čistíte v súlade s plánom predpísanej údržby. Pri používaní elektrocentrály v prašnom prostredí musíte čistiť filter ešte častejšie.
- **VAROVANIE:** Na čistenie vložky vzduchového filtra nikdy nepoužívajte benzín ani iné veľmi horľavé látky. Hrozí nebezpečenstvo požiaru či explózie v dôsledku novej statickej elektriny z prachu.
- **UPOZORNENIE:** Nikdy elektrocentrálu nepoužívajte bez vzduchového filtra. Prevádzka bez vzduchového filtra vedie k poškodeniu karburátora a motora elektrocentrály. Na takto vzniknuté opotrebovanie nie je možné uplatniť nárok na bezplatnú záručnú opravu.
- Odmontujte kryt vzduchového filtra a filter vytiahnite.
- Filter vyperte v teplom roztoku saponátu (nie v práčke) a nechajte ho dôkladne vyschnúť. Nepoužívajte organické rozpúšťadlá, napr. acetón.
- S filtrom zaobchádzajte jemne, aby sa nepoškodil.
- Suchý filter nechajte nasiaknuť motorovým olejom a prebytočný olej dobre vyžmýkajte, ale neprevracajte, aby sa nepotrhal. Olej je nutné z filtra dôkladne vytlačiť, inak by zamedzil prúdeniu vzduchu cez filter. Mastný vzduchový filter zvyšuje filtračnú účinnosť.
- Filter vložte späť a kryt správne namontujte naspäť.

## **KONTROLA/ÚDRŽBA/VÝMENA ZAPAĽOVACEJ SVIEČKY**

- S cieľom zaistiť bezproblémové štartovanie a chod motora nesmú byť elektródy sviečky zanesené, sviečka musí byť správne nastavená a namontovaná.
- Nepoužívajte sviečky s nevhodným teplotným rozsahom.
- **VAROVANIE:** Motor a výfuk sú počas chodu elektrocentrály aj dlho po jej vypnutí veľmi horúce. Dajte preto veľký pozor, aby nedošlo k popáleniu.
- Odpojte konektor zapaľovacej sviečky a pomocou kľúča na zapaľovacie sviečky sviečku demontujte.
- Vizuálne skontrolujte vonkajší vzhľad zapaľovacej sviečky.
- Ak má zapaľovacia sviečka zanesené elektródy, obrúste ich brúsnym papierom a prípadne oceľovou kefou.
- Ak je zapaľovacia sviečka viditeľne opotrebovaná alebo má poškodenú izoláciu, prípadne dochádza k jej lúpaniu, zapaľovaciu sviečku vymeňte.
- Pomocou mierky skontrolujte, či je vzdialenosť elektród 0,6 – 0,8 mm a či je v poriadku tesniaci krúžok.
- Zapaľovaciu sviečku potom naskrutkujte rukou, aby ste zabránili strhnutiu závitov.
- Hneď ako sviečka dosadne, dotiahnite ju pomocou kľúča na zapaľovacie sviečky tak, aby stlačila tesniaci krúžok.
- **POZNÁMKA:** Novú zapaľovaciu sviečku bude nutné po dosadnutí dotiahnuť asi o 1/2 otáčky, aby došlo k stlačeniu tesniaceho krúžku. Ak je opätovne použitá stará zapaľovacia sviečka, bude nutné ju dotiahnuť iba o 1/8 – 1/4 otáčky.
- Zapaľovacia sviečka je spotrebný tovar, na ktorého opotrebovanie nie je možné uplatňovať záruku.
- **UPOZORNENIE:** Dbajte na to, aby bola zapaľovacia sviečka dobre utiahnutá. Zle dotiahnutá zapaľovacia sviečka sa silno zahrieva a môže dôjsť k vážnemu poškodeniu motora.
- Konektor zapaľovacej sviečky nasadíte naspäť na zapaľovaciu sviečku tak, aby mohol správne zacvaknúť.

## **ÚDRŽBA FILTRAČNÉHO SITKA BENZÍNU V PLNIACOM OTVORE PALIVOVEJ NÁDRŽE**

- Odskrutkujte uzáver palivovej nádrže a vyberte sitko vložené v hrdle. Sitko prepláchnite v akomkoľvek nehorľavom čistiacom prostriedku (napr. roztok saponátu), prípadne je na čistenie sitka možné použiť kefku s umelými štetinami, a sitko potom umyte čistou vodou a nechajte ho dôkladne uschnúť, aby sa do benzínu nedostala voda. Ak je sitko enormne znečistené, vymeňte ho za nové.
- Vyčistené filtračné sitko vložte naspäť do plniaceho otvoru nádrže.
- Naskrutkujte naspäť uzáver palivovej nádrže a riadne ho dotiahnite.

## **ODKALENIE KARBURÁTORA**

- Uzatvorte prívod paliva do karburátora palivovým ventilom.
- Odskrutkujte skrutku na vypustenie karburátora a nečistoty vypustíte hadičkou do pripravenej nádoby.
- **UPOZORNENIE:** Po uvoľnení skrutky začne vytekať benzín. Odkalenie karburátora vykonávajte radšej vonku, pretože výpary benzínu sú zdraviu škodlivé. Používajte tiež vhodné ochranné rukavice, aby nedošlo k zasiahnutiu pokožky benzínom. Benzín sa vstrebáva pokožkou do tela! Karburátor odkalujte mimo akéhokoľvek zdroja ohňa a sálavého tepla.
- Na prečistenie karburátora môžete na krátky čas otvoriť palivový ventil prívodu paliva a prípadné nečistoty nechajte vytečť do nádoby. Potom palivovým ventilom opäť uzatvorte prívod paliva.
- Skrutku na vypustenie karburátora potom naskrutkujte naspäť a riadne utiahnite.
- Po otvorení palivového ventilu skontrolujte, či okolo skrutky neuniká palivo. V prípade, že palivo uniká, utiahnite skrutku, prípadne vymeňte tesnenie skrutky.
- **Benzín s nečistotami z karburátora odovzdajte v uzavretej nádobe do zberu nebezpečného odpadu.**
- **UPOZORNENIE: Odkaliť karburátor vypúšťacou skrutkou môže používateľ sám, ale akýkoľvek iný zásah do karburátora smie vykonávať iba autorizovaný servis.**

- Karburátor nastavil výrobca a nie je dovolené jeho nastavenia meniť. V prípade akéhokoľvek neodborného zásahu do nastavenia karburátora môžete vážne poškodiť motor.

## PREPRAVA A SKLADOVANIE

- Motor i výfuk sú v priebehu prevádzky veľmi horúce a zostávajú horúce aj dlho po vypnutí elektrocentrály, preto sa ich nedotýkajte. Aby ste predišli popáleninám pri manipulácii alebo nebezpečenstvu vznietenia pri skladovaní. Elektrocentrálu nechajte pred manipuláciou a skladovaním vychladnúť.

### PREPRAVA ELEKTROCENTRÁLY

- Elektrocentrálu prepravujte výhradne vo vodorovnej polohe vhodne zaistenú proti pohybu a nárazom v prepravovanom priestore.
- Prevádzkový spínač prepnite do polohy „OFF“.
- Prívod paliva musí byť uzatvorený palivovým ventilom a uzáver benzínovej nádrže pevne dotiahnutý.
- Nikdy elektrocentrálu v priebehu prepravy neuvádzajte do chodu. Pred zapnutím elektrocentrálu vždy vyložte z vozidla.
- Pri preprave v uzatvorenom vozidle vždy myslite na to, že pri silnom slnečnom žiarení a vyššej teplote vnútri vozidla extrémne narastá teplota a hrozí vznietenie alebo výbuch benzínových výparov.

### DLHODOBÉ SKLADOVANIE

- Pri skladovaní dbajte na to, aby teplota neklesla pod  $-15\text{ }^{\circ}\text{C}$  a nevystúpila nad  $40\text{ }^{\circ}\text{C}$ .
- Chráňte elektrocentrálu pred priamym slnečným žiarením.
- Z benzínovej nádrže a palivových hadičiek vypustíte všetko palivo a uzatvorte palivový ventil.
- Zbavte karburátor kalu.
- Vymeňte olej.
- Očistite vonkajšiu časť motora.
- Vyskrutkujte zapaľovaciu sviečku a do valca nechajte vtiecť cca 1 čajovú lyžičku motorového oleja, potom 2 – 3× zatiahnite za rukoväť ručného štartovania. Tým sa v priestore valca vytvorí rovnomerný ochranný olejový film. Potom zapaľovaciu sviečku naskrutkujte naspäť na miesto.
- Zatiahnite za rukoväť ručného štartovania a zastavte piest v hornej úvrati. Tak zostane výfukový i nasávací ventil uzavretý.
- Elektrocentrálu uložte do chránenej suchej miestnosti.

## OCHRANA ŽIVOTNÉHO PROSTREDIA



Symbol prečiarknutej nádoby na odpad na produktoch alebo v sprievodných dokumentoch znamená, že použité elektrické a elektronické výrobky nesmú byť pridané do bežného komunálneho odpadu. Pre správnu likvidáciu, obnovu a recykláciu doručte tieto výrobky na určené zberné miesta, kde budú prijaté zdarma. Alternatívne v niektorých krajinách môžete vrátiť svoje výrobky miestnemu predajcovi pri kúpe ekvivalentného nového produktu. Správnu likvidáciu tohto produktu pomôžete zachovať cenné prírodné zdroje a napomáhate prevencii potenciálnych negatívnych dopadov na životné prostredie a ľudské zdravie, čo by mohli byť dôsledky nesprávnej likvidácie odpadov. Ďalšie podrobnosti si vyžiadajte od miestneho úradu alebo najbližšieho zberného miesta. Pri nesprávnej likvidácii tohto druhu odpadu môžu byť v súlade s národnými predpismi udelené pokuty.

# ES VYHLÁSENIE O ZHODE

## ES DECLARATION OF CONFORMITY

vydané/issued by

Výrobca/Producer: SLOVAKIA TREND EXPORT - IMPORT, s.r.o.  
Sídlo/Seated: Michalovská 87/1414, Sobrance 07301, Slovensko  
IČO/ID Nr: 46512250

vyhlasuje na vlastnú zodpovednosť, že následne označené zariadenie na základe svojej koncepcie a konštrukcie, rovnako ako do obehu uvedené vyhotovenie, zodpovedá základným bezpečnostným požiadavkám príslušných legislatívnych predpisov/  
hereby declares that this appliance is in compliance with all basic safety requirements of all relevant directives.

### Benzinová elektrocentrála/Gasoline Generator

|        | TYP/TYPE |  |
|--------|----------|--|
| 118087 | KM2500   | Strend Pro KM2500, 2.0 kW  |
| 118088 | KM4000   | Strend Pro KM4000, 2.8 kW  |
| 118089 | KM8000   | Strend Pro KM8000, 6.0 kW, s elektronickým štartovaním/with electronic start |

bol navrhnutý a vyrobený v zhode s nasledujúcimi normami/was constructed and produced in compliance with following standards:

EN 55012:2007+A1  
EN IEC 61000-6-1:2019  
EN ISO 8528-13:2016

a nasledujúcimi predpismi (všetko v platnom znení)/and all relevant directives (all in compliance):

LVD 2014/35/EU  
MD 2006/42/EC  
RoHS 2011/65/EU

|  |                |            |
|--|----------------|------------|
| Noise measured Level/Hladina hluku nameraná L <sub>WA</sub>      | KM2500, KM4000 | 94,1 dB(A) |
|  | KM8000         | 96 dB(A)   |
| Noise guaranteed Level/Hladina hluku garantovaná L <sub>WA</sub> | KM2500, KM4000 | 96,1 dB(A) |
|  | KM8000         | 97 dB(A)   |

Všetky súbory technickej dokumentácie sa nachádzajú k nahliadnutiu na adrese: /All related technical documentation and test report are available for checking at seat of company on following address: Slovakia TREND Export – Import s.r.o, Michalovská 87/1414, 073 01 Sobrance, Slovenská Republika

Last two digits when product has been introduced on market  
/ Posledné dve číslice roka, kedy bol výrobok označený značkou CE: 22

JUDr. Michal ŽEŇUCH  
per procuram  
SLOVAKIA TREND EXPORT - IMPORT, s.r.o.  
Michalovská 87/1414  
073 01 SOB RANCE  
IČO: 46512250, DIČ: 2023403371

Sobrance 11.11.2022  
Dátum a miesto vydania vyhlásenia  
Place and date of issue

.....  
Vydal/Issued by. Pečiatka/Podpis, Stamp/Signature  
JUDr. Michal Žeňuch, confidential clerk/prokurista

# STREND PRO<sup>®</sup>

## Záručný list / Warranty

|                |                |                             |
|----------------|----------------|-----------------------------|
| Výrobné číslo: | Dátum predaja: | Podpis a pečiatka predajcu: |
|                |                |                             |

|                               |                                 |
|-------------------------------|---------------------------------|
| Meno zákazníka (názov firmy): | Adresa zákazníka (sídlo firmy): |
|                               |                                 |

|  |                   |
|--|-------------------|
| <b>Zákazník svojím podpisom potvrdzuje, že mu bolo zariadenie predvedené a vysvetlené, že bol oboznámený s návodom na obsluhu, nasadením a užívaním stroja a že mu zariadenie bolo vydané kompletne.</b> | Podpis zákazníka: |
|  |                   |

## Záznamy o reklamáciách- záručných opravách

| Dátum prijatia reklamácie: | Dátum ukončenia reklamácie: | Evidenčné číslo reklamácie: | Podpis prevedenej záručnej opravy<br>(Záznam o neoprávnenej reklamácie) | Pečiatka servisného technika: |
|----------------------------|-----------------------------|-----------------------------|---|-------------------------------|
|                            |                             |                             |   |                               |
|                            |                             |                             |   |                               |
|                            |                             |                             |   |                               |
|                            |                             |                             |   |                               |

### Podmienky záruky

- Dodávateľ poskytuje na tento výrobok záručnú dobu uvedenú v tomto záručnom liste za podmienok dodržania spôsobu používania a skladovania výrobku v súlade s platnými podmienkami a normami, ako i návodom na obsluhu. Záručná doba začína plynúť od dátumu predaja. Záruka na batérie je 12 mesiacov.
- Predĺžená záručná doba 5 rokov sa poskytuje na výrobok za podmienok, že tento výrobok je dodávateľom označený v zozname výrobkov s predĺženou zárukou, konečným zákazníkom je spotrebiteľ a výrobok nebude používaný na komerčné nasadenie. Predĺžená záruka je podmienená pravidelnými servisnými prehliadkami v autorizovaných servisných strediskách dodávateľa.
- Záručná doba sa predlžuje o dobu, počas ktorej bol výrobok v záručnej oprave a je o tom uvedený záznam v zozname o záručných opravách tohto záručného listu. Právo na záručnú opravu si spotrebiteľ môže uplatniť v niektorom autorizovanom servisnom stredisku, podľa priloženého zoznamu „A“ servisných stredísk. Servisné strediská „B“ prevádzkajú záručné opravy len na výrobky, ktoré boli predané v ich prevádzkach. Zoznam servisných stredísk je pravidelne aktualizovaný u predajcov a na stránke dovozu: [www.strendpro.sk](http://www.strendpro.sk).
- Záručné stredisko je povinné zabezpečiť záručnú opravu v zákonom stanovenej lehote. Zákonom stanovená lehota na vybavenie reklamácie začína plynúť nasledujúcim dňom po dátume prijatia reklamácie v servisnom stredisku.
- Bezplatná záručná oprava nemôže byť uplatňovaná ak ide o poruchy, ktoré boli spôsobené používaním výrobku v rozpore s ustanoveniami uvedenými v návode na obsluhu, nesprávnou manipuláciou, mechanickým poškodením, bežným mechanickým opotrebením dielov spôsobeným prevádzkou stroja, vinou obsluhy, živelnou pohromou, neoprávneným zásahom do výrobku, poruchy zapríčinené použitím nevhodných náhradných dielov, použitím nevhodného paliva, a zrejme preťaženie stroja v dôsledku trvalého prekračovania hornej hranice výkonu. Práce spojené s čistením, základnou údržbou, ošetrovaním alebo nastavením zariadenia, ktoré môže viesť k obsluhu a sú uvedené v návode na obsluhu, nespádajú do rozsahu záruky.
- Za bežné opotrebenie dielov sa považuje hlavne opotrebenie: všetkých rotujúcich a pohyblivých častí, rezných častí a ich krytov, strižných skrutiek a klinov, prevodových a klinových remeňov, reťazových prevodov, trecie plochy brzd a spojok, dezény pneumatík a diely bežnej údržby ako sú: vzduchové, hydraulické a olejové filtre, zapalovacie sviečky, olejové a chladiace náplne.
- Z predĺženej záruky sú vyňaté časti strojov a zariadení, na ktoré ich konkrétny výrobca poskytuje kratšiu záruku ako dodávateľ na samotný výrobok, v ktorom sú namontované. Do tejto kategórie častí patria: akumulátory, žiarovky a podobne.
- Právo uplatniť nároky plynúce zo záruky má vlastník výrobku, pokiaľ tak urobí najneskôr v posledný deň záručnej doby.
- Pri reklamáciách sa postupuje podľa príslušných ustanovení Občianskeho zákonníka a Zákona o ochrane spotrebiteľa.
- Servisné prehliadky, ktoré sú podmienkou predĺženej 5 ročnej záruky, musia byť prevádzkané len v autorizovanom servisnom stredisku dodávateľa, v pravidelných intervaloch a obdobie medzi jednotlivými prehliadkami nesmie prekročiť dobu 12 mesiacov. Prvá servisná prehliadka musí byť vykonaná najneskôr do 12 mesiacov od dátumu predaja výrobku. Servisné prehliadky vykonávajú servisné strediská v období posledných troch a prvých dvoch mesiacoch kalendárneho roku. Každá servisná prehliadka musí byť zaznamenaná v tomto záručnom liste s uvedeným dátumom prehliadky, podpisom a pečiatkou servisného strediska. Servisnou prehliadkou sa rozumie kontrola stroja, výmena náplní a filtrov podľa odporúčenia výrobcu, výmena opotrebených a poškodených dielov, ktoré môžu ovplyvniť poškodenie alebo opotrebenie iných dielov a samotné nastavenie stroja. Úkon servisnej prehliadky a použitý materiál sa účtuje podľa platného cenníka servisného strediska.

Pri uplatňovaní reklamácie je reklamujúci povinný predložiť k reklamácií čistý výrobok, doklad o kúpe alebo vyplnený a potvrdený záručný list. V prípade predĺženej záruky, záznamy o servisných prehliadkach a daňové doklady za jednotlivé prehliadky. Pri nesplnení niektorej z podmienok predĺženej záruky uvedenej v tomto záručnom liste, sa na výrobok poskytuje záručná doba 2 roky.

### ZÁRUČNÝ A POZÁRUČNÝ SERVIS VYKONÁVA VÝROBCA

Slovakia Trend Export-Import s.r.o., Michalovská 87/1414, 073 01 Sobrance

Fax: (056) 652-2329 Tel: 0915 392 687 E-mail: [servis@slovakia-trend.sk](mailto:servis@slovakia-trend.sk)

**BENZINOVÁ ELEKTROCENTRÁLA**
**POUŽITÍ**

Elektrocentrála je určena pro méně náročné použití při montážních pracích, v domácnosti nebo pro rekreační účely. Je vybavena jednotkou AVR (Automatic Voltage Regulation), která vyrovnává výstupní napětí. Elektrocentrála je také vybavena voltmetrem, který měří výstupní napětí, automatickou kontrolou hladiny oleje a jističem chránícím centrálu před přetížením

Zařízení používejte pouze k předepsaným účelům. Jakékoli jiné použití je považováno jako případ Nesprávného použití. Uživatel/obsluha a ne výrobce bude zodpovědný za jakékoli poškození nebo zranění způsobené tímto nesprávným používáním. Pamatujte si, že toto zařízení nebylo navrženo pro komerční nebo průmyslové používání. Záruka nebude platná pokud bude zařízení používáno pro komerční, průmyslové nebo podobné účely.

**TECHNICKÉ PARAMETRY**
**ELEKTROCENTRÁLA**

|   | <b>KM2500</b>                       | <b>KM4000</b>                       | <b>KM8000</b>                            |                             |
|---|-------------------------------------|-------------------------------------|--|-----------------------------|
| <b>Generované napětí/frekvence</b>        | 230 V / 50 Hz;<br>12 V              | 230 V / 50 Hz;<br>12 V              | 230 V / 50 Hz;<br>380 V / 50 Hz;<br>12 V |                             |
| <b>Maximální výkon</b>                    | 2 300 W                             | 3 000 W                             | 230 V /<br>50 Hz<br>2 000 W              | 380 V /<br>50 Hz<br>6 500 W |
| <b>Trvalý výkon</b>                       | 2 100 W                             | 2 800 W                             | 230 V /<br>50 Hz<br>1 800 W              | 380 V /<br>50 Hz<br>6 000 W |
| <b>Jmenovitý proud</b>                    | 9,1 A                               | 12,2 A                              | 230 V /<br>50 Hz<br>8,6 A                | 380 V /<br>50 Hz<br>8,7 A   |
| <b>Proud pro 12 V</b>                     | 8,3 A                               | 8,3 A                               | 8,3 A                                    |                             |
| <b>Jištění 12 V výstupu</b>               | Pojistka F10 A; 30 × 6 mm           | Pojistka F10 A; 30 × 6 mm           | Pojistka F10 A; 30 × 6 mm                |                             |
| <b>Výkonový faktor cos φ</b>              | 1                                   | 1                                   | 0,8                                      |                             |
| <b>Třída izolace</b>                      | H                                   | H                                   | H  |                             |
| <b>Krytí</b>                              | IP23                                | IP23                                | IP23                                     |                             |
| <b>AVR (Automatic Voltage Regulation)</b> | ano                                 | ano                                 | ano                                      |                             |
| <b>Výkonnostní faktor</b>                 | G1                                  | G1                                  | G1                                       |                             |
| <b>Objem palivové nádrže</b>              | 15 l                                | 15 l                                | 25 l                                     |                             |
| <b>Objem olejové nádrže</b>               | 0,6 l                               | 0,6 l                               | 1,1 l                                    |                             |
| <b>Hmotnost</b>                           | 41 kg                               | 44 kg                               | 80 kg                                    |                             |
| <b>Hladina akustického výkonu (LWA)</b>   | 96 dB(A) Odchylka (K) = 3 dB(A)     | 96 dB(A) Odchylka (K) = 3 dB(A)     | 97 dB(A) Odchylka (K) = 3 dB(A)          |                             |
| <b>Rozměry</b>                            | 600 x 440 x 460 mm                  |                                     |  |                             |
| <b>MOTOR</b>                              |                                     |                                     |  |                             |
| <b>Typ motoru</b>                         | KM170F, 4-taktní, vzduchem chlazený | KM170F, 4-taktní, vzduchem chlazený | KM190F, 4-taktní, vzduchem chlazený      |                             |

|   |                                    |                                    |                                    |
|---|------------------------------------|------------------------------------|------------------------------------|
| <b>Palivo</b>   | bezolovnatý benzin<br>min. 95 oct. | bezolovnatý benzin<br>min. 95 oct. | bezolovnatý benzin<br>min. 95 oct. |
| <b>Typ oleje</b>  | SAE 15W-40                         | SAE 15W-40                         | SAE 15W-40                         |
| <b>Zapalování</b>   | tranzistorové<br>bezkontaktní      | tranzistorové<br>bezkontaktní      | tranzistorové<br>bezkontaktní      |
| <b>Startování</b>   | ruční                              | ruční                              | ruční, elektronické                |
| <b>Maximální výkon</b>  | 4,0 kW                             | 4,0 kW                             | 8,0 kW                             |
| <b>Objem motoru</b>   | 212 cm <sup>3</sup>                | 212 cm <sup>3</sup>                | 420 cm <sup>3</sup>                |
| <b>Spotřeba paliva</b>  | 1,1 l / h                          | 1,25 l / h                         | 2,2 l / h                          |
| <b>Vrtání x zdvih</b>   | 70 x 55 mm                         | 70 x 55 mm                         | 90 x 66 mm                         |
| <b>Kompresní poměr</b>  | 8,5:1                              | 8,5:1                              | 8,5:1                              |
| <b>Délka provozu na jednu nádrž<br/>při Max. provozním výkonu</b> | 10 h                               | 10 h                               | 9 h                                |

### IDEÁLNÍ (POROVNÁVACÍ) PODMÍNKY PRO JMENOVITÝ VÝKON ELEKTROCENTRÁLY

|  |                       |
|--|-----------------------|
| <b>Nadmořská výška m.n.m.</b>  | 1 000 m.n.m.          |
| <b>Barometrický tlak</b>   | pr 100 kPa (~ 1 atm.) |
| <b>Relativní vlhkost</b>   | Ør = 30 %             |
| <b>Rozmezí teploty pro použití elektrocentrály</b>                   | -5° až + 40°C         |
| <b>Třída kvality elektrocentrál (quality class) podle ISO 8528-8</b> | A                     |

### ČÁSTI VÝROBKU

#### OVLÁDACÍ PANEĽ

**KM4000, KM2500**

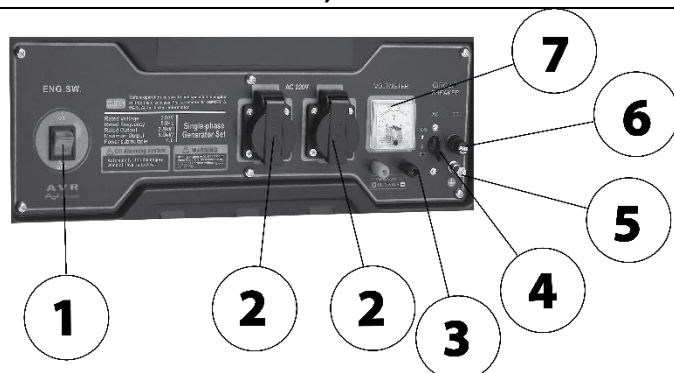

**KM8000**

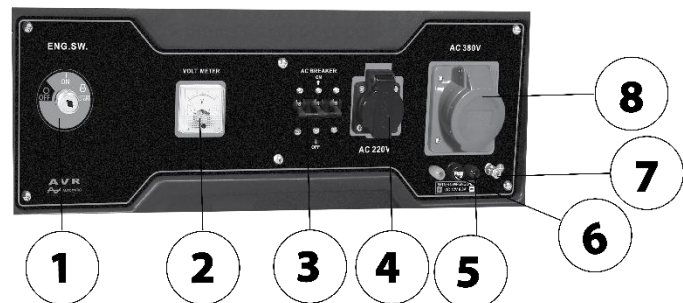



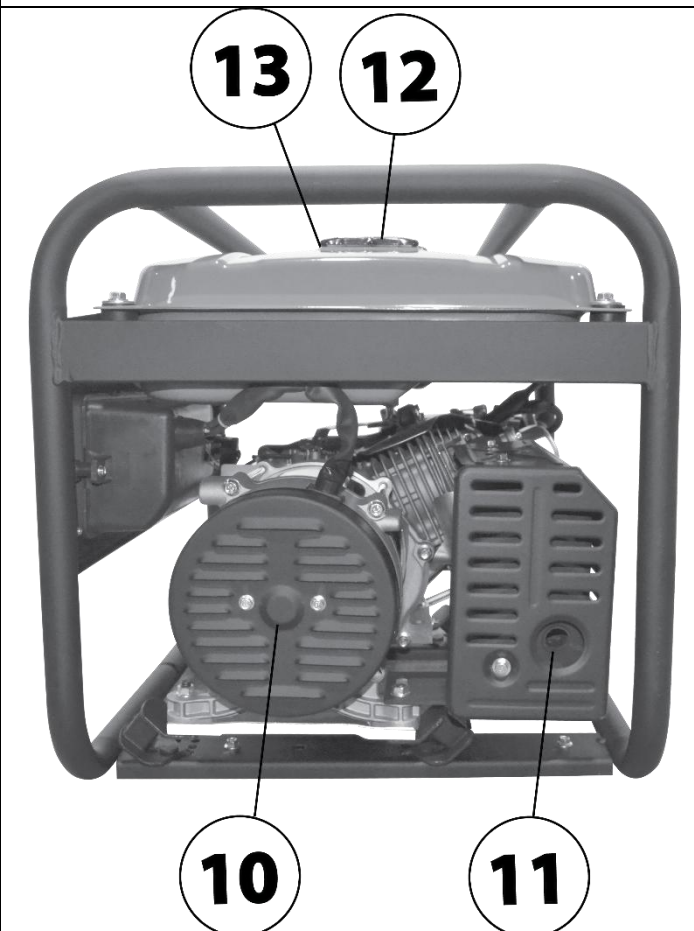
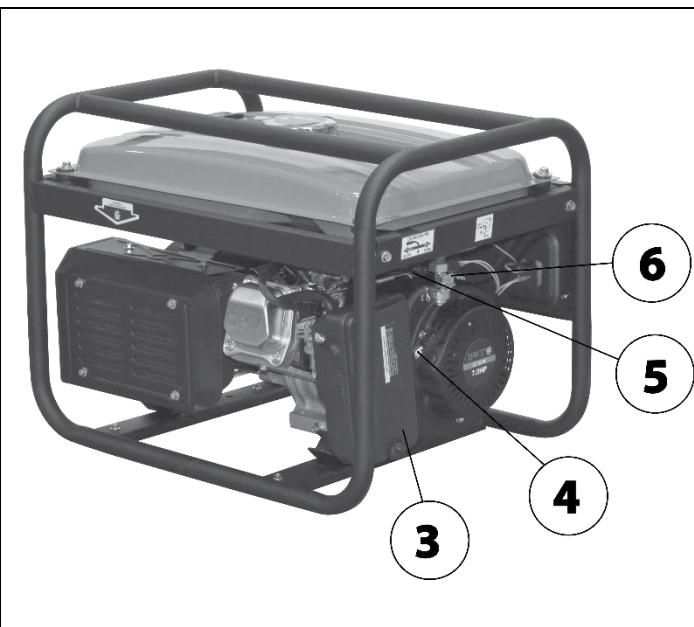
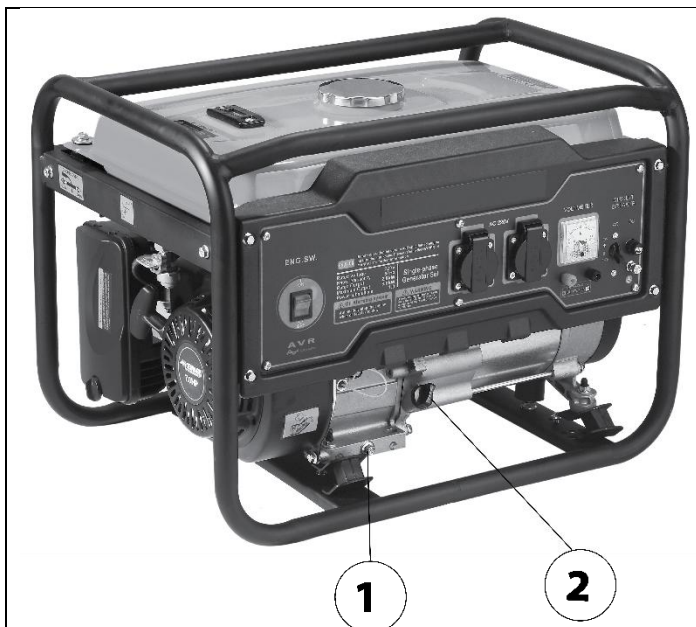











|   |  |   |  |
|---|--|---|--|
| 1 | Provozní spínač  | 1 | Provozní spínač  |
| 2 | Zásuvky 230 V ~ 50 Hz  | 2 | Voltmetr   |
| 3 | Konektory pro připojení kabelů pro nabíjení 12 V olověné autobaterie | 3 | Jistič   |
| 4 | Jistič   | 4 | Zásuvky 230 V ~ 50 Hz  |
| 5 | Uzemňovací svorka  | 5 | Konektory pro připojení kabelů pro nabíjení 12 V olověné autobaterie |
| 6 | Jistič 12 V DC   | 6 | Jistič 12 V DC   |
| 7 | Voltmetr   | 7 | Uzemňovací svorka  |
|   |  | 8 | Třífázová zásuvka 400 V ~50 Hz                                       |



|   |                            |    |  |
|---|----------------------------|----|--|
| 1 | Vypouštěcí šroub           | 8  | Konektor zapalovací svíčky                 |
| 2 | Uzávěr olejové nádrže      | 9  | Karburátor                                 |
| 3 | Kryt vzduchového filtru    | 10 | Větrací otvory alternátoru                 |
| 4 | Rukojeť ručního startování | 11 | Výfuk                                      |
| 5 | Páčka sytiče               | 12 | Víko palivové nádrže                       |
| 6 | Palivový ventil            | 13 | Ukazatel množství paliva v palivové nádrži |
| 7 | Kryt výfuku                |    |  |

## VYSVĚTLIVKY SYMBOLŮ

|   |   |   |   |
|---|---|---|---|
|    | Všeobecné upozornění na nebezpečí.  |    | Před použitím si přečtěte návod k použití.  |
|    | Noste ochranné pracovní rukavice  |    | Nevyhazujte do běžného domovního odpadu. Místo toho, ekologicky přijatelnou cestou se obraťte na recyklační střediska. Prosím věnujte péči ochraně životního prostředí. |
|    | Zaručená hladina akustického výkonu L <sub>wa</sub> v dB.   |    | Výrobek je v souladu s platnými evropskými směrnici a byla provedena metoda hodnocení shody těchto směrnic.   |
|    | Benzín je hořlavina a může explodovat. Kouření a používání otevřeného ohně je zakázáno.   |    | Riziko popálenin. Udržujte bezpečnou vzdálenost od horkých částí stroje.  |
|    | Upozornění: Během provozu udržujte bezpečnou vzdálenost od zařízení.  |    | Nikdy nedoplňujte palivo, pokud je motor spuštěn.<br>Benzín je extrémně hořlavý a proto před doplňováním paliva nechte motor 2 minuty vychladnout.                      |
|  | UPOZORNĚNÍ! Před zahájením jakékoli kontroly nebo údržby stroj vypněte a odpojte kabel zapalovací svíčky.   |   | Emise toxických plynů. Benzinovou sekačku nepoužívejte v uzavřených či neventilovaných prostorech.  |
|  | Obalové materiály jsou recyklovatelné. Obalové materiály laskavě nevyhazujte do komunálního odpadu, ale předejte je do sběrný druhotných surovin. |  | Za tento obal uhrazen finanční příspěvek na zpětný odběr a jeho další zpracování recyklací.   |
|  | Chraňte před deštěm a vysokou vlhkostí.   |   |   |

## OBECNÉ BEZPEČNOSTNÍ POKYNY

### ZÁKLADNÍ BEZPEČNOSTNÍ INFORMACE

- Chraňte děti tak, aby se nacházely v bezpečné vzdálenosti od benzinové elektrocentrály.
- Palivo je hořlavé a snadno se vznítí. Nedoplňujte palivo za chodu motoru. Nedoplňujte palivo, pokud právě kouříte nebo je-li v blízkosti otevřený zdroj ohně. Zabraňte rozlití paliva.
- Některé části spalovacích motorů jsou horké a mohou způsobit popáleniny. Věnujte pozornost upozorněním na benzinové elektrocentrále.
- Výfukové plyny motoru jsou toxické. Nikdy neprovozujte benzinovou elektrocentrálu v nevětraných místnostech. Při provozu v dobře větraných místnostech se musí výfukové plyny odvádět pomocí výfukové hadice přímo do venkovního prostředí.

### ELEKTRICKÁ BEZPEČNOST

- Před použitím benzinové elektrocentrály a jejího elektrického vybavení (včetně kabelů, zásuvek a zástrček) je nutno provést jejich kontrolu, aby bylo zajištěno, že nejsou poškozené.
- Ochrana proti úrazu elektrickým proudem závisí na jističích, které jsou speciálně přizpůsobeny benzinové elektrocentrále. V případě nutnosti výměny jističů, musí být nahrazeny jističi s identickými parametry

a výkonovými charakteristikami. Výměnu smí provést pouze autorizovaný servis!

- Vzhledem k velkému mechanickému namáhání je nutno používat pouze odolné a ohebné kabely v gumové izolaci (splňující požadavky normy IEC 60245-4).

- Splňuje-li benzinová elektrocentrála požadavky ochranné funkce „ochrana elektrickým oddělením“ v souladu s přílohou B; B.5.2.1.1. EN ISO 8528-13, uzemnění elektrocentrály není nutné.

- Při použití prodlužovacích kabelů nebo mobilních distribučních sítí nesmí hodnota odporu přesáhnout 1,5  $\Omega$ . Celková délka kabelů při průřezu vodiče 1,5 mm<sup>2</sup> nesmí přesáhnout 60m. Při průřezu vodiče 2,5 mm<sup>2</sup> nesmí délka kabelů přesáhnout 100 m (s výjimkou případu, kdy elektrocentrála splňuje požadavky ochranné funkce „ochrana elektrickým oddělením“ v souladu s přílohou B, B.5.2.1.1. EN ISO 8528-13). Prodlužovací kabely musí být roztaženy po celé své délce z důvodu chlazení okolním vzduchem.

- **VAROVÁNÍ:** Uživatel musí dodržovat požadavky předpisů vztahující se na elektrickou bezpečnost, které se vztahují na místo, kde se benzinová elektrocentrála používá.

- **Nikdy zařízení nespouštějte v uzavřeném nebo v částečně uzavřeném prostoru za podmínek nedostatečného chlazení a přístupu čerstvého vzduchu. Provozování elektrocentrály v blízkosti otevřených oken nebo dveří není dovoleno z důvodu nedokonalého odvodu výfukových plynů. Toto platí i při používání elektrocentrály v příkopech, šachtách nebo jámách venku, kde výfukové plyny zaplní tyto prostory, protože mají větší hustotu než vzduch, a proto nejsou z těchto prostor dobře větrané. Může tak dojít k otravě osoby pracující v těchto prostorách. Výfukové plyny jsou jedovaté a obsahují jedovatý oxid uhelnatý, který jako bezbarvý a nezapáchající plyn může při nadýchání způsobit ztrátu vědomí, případně i smrt. Bezpečné provozování elektrocentrály v uzavřených nebo v částečně uzavřených prostorách musí posoudit a schválit příslušné bezpečnostní úřady (protipožární ochrana, odvod spalin, hluk apod.), které dokáží posoudit všechna rizika, stanovit a posoudit všechny přípustné mezní hodnoty rizikových faktorů, jinak není provozování motoru v těchto prostorách dovoleno.**

- Benzín včetně jeho výparů je hořlavý a jedovatý. Zabraňte proto kontaktu benzínu s pokožkou, vdechování výparů nebo jeho požití. Manipulujte s benzínem a tankujte v dobře větraných prostorách, aby nedošlo k vdechování benzinových výparů. Používejte při tom vhodné ochranné pomůcky, aby nedošlo k zasažení kůže při případném rozlítí. Při manipulaci s benzínem nekouřte ani nemanipulujte s otevřeným ohněm. Vyvarujte se kontaktu se sálavými zdroji tepla. Benzín nedoplňujte za chodu elektrocentrály. Před tankováním vypněte motor a počkejte, dokud nebudou všechny její části vychladlé.

- Dojde-li k rozlítí paliva, před nastartováním elektrocentrály je nutné jej vysušit a výpary odvětrat.

- Dříve než elektrocentrálu uvedete do chodu, musí se obsluha elektrocentrály důkladně seznámit se všemi jejími ovládacími prvky a hlavně se způsobem, jak v případě nouze elektrocentrálu co nejdříve vypnout.

- Nenechávejte nikoho obsluhovat elektrocentrálu bez předchozího poučení. Zabraňte i tomu, aby zařízení obsluhovala fyzicky či mentálně nezpůsobilá osoba a osoba indisponovaná vlivem drog, léků, alkoholu či nadměru unavená. Zabraňte používání elektrocentrály dětmi a zajistěte, aby si s elektrocentrálou nehrály.

- Elektrocentrála (hlavně motor a výfuk) je v průběhu provozu i dlouho po vypnutí velmi horká a může způsobit popáleniny. Dbejte proto na upozornění v podobě symbolů na stroji. Všechny osoby (zejména děti) i zvířata se proto musí zdržovat v bezpečné vzdálenosti od zařízení.

- Nikdy neobsluhujte elektrocentrálu mokřýma rukama. Hrozí nebezpečí úrazu elektrickým proudem.

- Při pobytu v bezprostřední blízkosti elektrocentrály používejte ochranu sluchu, jinak může dojít k nevratnému poškození sluchu.

- Při případném požáru elektrocentrály je zakázáno hasit vodou. Použijte hasicí přístroj určený/vhodný pro hašení elektroinstalace.

- V případě nadýchání výfukových plynů nebo spalin z požáru ihned kontaktujte lékaře a vyhledejte lékařské ošetření.

- S cílem zajistit dostatečné chlazení používejte elektrocentrálu ve vzdálenosti minimálně 1 m od stěn budov, jiných zařízení nebo strojů. Na elektrocentrálu nikdy nepokládejte žádné předměty.
- Elektrocentrála nesmí být zabudována do žádných konstrukcí.
- K elektrocentrále nepřipojujte jiné typy zásuvkových konektorů, než vyhovující platným normám a pro které je elektrocentrála zároveň přizpůsobena. V opačném případě hrozí nebezpečí poranění elektrickým proudem. Přívodní (prodlužovací) kabel použitých spotřebičů musí odpovídat platným normám. Vzhledem k velkému mechanickému namáhání používejte výhradně ohebný gumový kabel.
- K elektrocentrále připojujte pouze spotřebiče v bezvadném stavu, které nevykazují žádnou funkční abnormalitu. Pokud se na spotřebiči projevuje porucha (jiskří, běží pomalu, nerozjede se, je nadměrně hlučný, kouří se...), okamžitě ho vypněte, odpojte a poruchu odstraňte.
- Elektrocentrála se nesmí provozovat v případě nepříznivého počasí (déšť, vítr, mlha), při vysoké vlhkosti a když teplota okolí není v intervalu -15 až + 40°C. Vysoká vlhkost či námraza na ovládacím panelu elektrocentrály mohou vést ke zkratu a usmrcení obsluhy elektrickým proudem. Když prší musí být elektrocentrála umístěna pod přístřeškem. Centrálu během používání i skladování neustále chraňte před vlhkostí, nečistotami, korozními vlivy, přímým slunečním zářením a extrémními teplotami.
- Elektrocentrála se nesmí provozovat v prostředí s výbušnou nebo hořlavou atmosférou nebo v prostředí s vysokým rizikem požáru nebo výbuchu.
- Nikdy nepřestavujte parametry elektrocentrály (např. změna otáček, elektroniky, karburátoru) ani elektrocentrálu neupravujte, například. prodloužení výfuku.
- Všechny díly elektrocentrály mohou být nahrazeny výhradně originálními kusy od výrobce, které jsou určeny pro daný typ elektrocentrály. Pokud elektrocentrála nefunguje správně, obraťte se na autorizovaný servis.
- Podle hygienických předpisů se elektrocentrála nesmí používat v době nočního klidu, to znamená od 22:00 do 6:00 hodin.

## POUŽITÍ

### PŘED UVEDENÍM DO PROVOZU

- Před použitím si přečtěte celý návod k použití a ponechte jej přiložený u výrobku, aby se s ním obsluha mohla seznámit. Pokud benzinovou elektrocentrálu komukoli půjčujete nebo ji prodáváte, přiložte k ní i tento návod k použití. Zamezte poškození tohoto návodu. Výrobce nenes zodpovědnost za škody či zranění vzniklé používáním benzinové elektrocentrály, které je v rozporu s tímto návodem.
- Před použitím elektrocentrály se seznamte se všemi ovládacími prvky a součástmi a také se způsobem vypnutí přístroje, abyste jej mohli v případě nebezpečné situace ihned vypnout.
- Před použitím zkontrolujte pevné upevnění všech součástí a zkontrolujte, zda nějaká část elektrocentrály jako například. bezpečnostní ochranné prvky nejsou poškozeny nebo špatně nainstalovány nebo zda nechybí na svém místě. Elektrocentrálu s poškozenými nebo chybějícími částmi nepoužívejte a zajistěte její opravu v autorizovaném servisu.
- Po vybalení zkontrolujte stav povrchu, funkci prvků pro ovládání elektrocentrály a zda nejsou na pohled viditelné nějaké poruchy. nezapojené kabely, nepřipojené hadičky pro přívod paliva atp.
- Elektrocentrálu umístěte na pevnou rovnou suchou plochu na místo, které je dobře větrané a bezpečně vzdálené od hořlavých a výbušných materiálů.
- Elektrocentrála se nesmí provozovat v uzavřených nebo špatně odvětrávaných prostorách (např. v místnosti nebo hlubších příkopech apod.), protože výfukové plyny jsou jedovaté.
- Elektrocentrála nesmí mít větší sklon než 10° oproti vodorovnému povrchu, protože při větším sklonu není systém mazání motoru dostatečný a vedlo by to k vážnému poškození motoru.
- Při větším sklonu centrály může dojít k vytékání paliva z nádrže.
- Elektrocentrála je dodávána bez oleje. Před uvedením do provozu olejovou nádrž naplňte přes plnicí hrdlo po rysku motorovým olejem s viskózní třídou SAE 15W-40.

- **VAROVÁNÍ:** Při manipulaci s olejem používejte vhodné ochranné rukavice, protože olej se vstřebává pokožkou a je zdraví škodlivý.
- Výšku hladiny oleje kontrolujte vždy před uvedením elektrocentrály do provozu. Kontrolu hladiny oleje provádějte pouze v tom případě, pokud elektrocentrála stojí na rovině a déle (alespoň 15 minut) po vypnutí motoru. Pokud kontrolu hladiny oleje provedete ihned po vypnutí elektrocentrály, nebude veškerý olej stečen ze stěn olejové nádrže a odečet hladiny nebude věrohodný.
- Používejte kvalitní motorové oleje určené k mazání čtyřtákných benzinových motorů chlazených vzduchem, které mají viskózní třídu SAE 15W-40. Použití jiných typů olejů, například potravinářského a pod. je nepřipustné z hlediska nevhodných mazacích vlastností.
- V níže uvedeném grafu jsou uvedeny třídy motorových olejů pro uvedený rozsah teplot v případě, že není k dispozici motorový olej třídy SAE 15W-40.

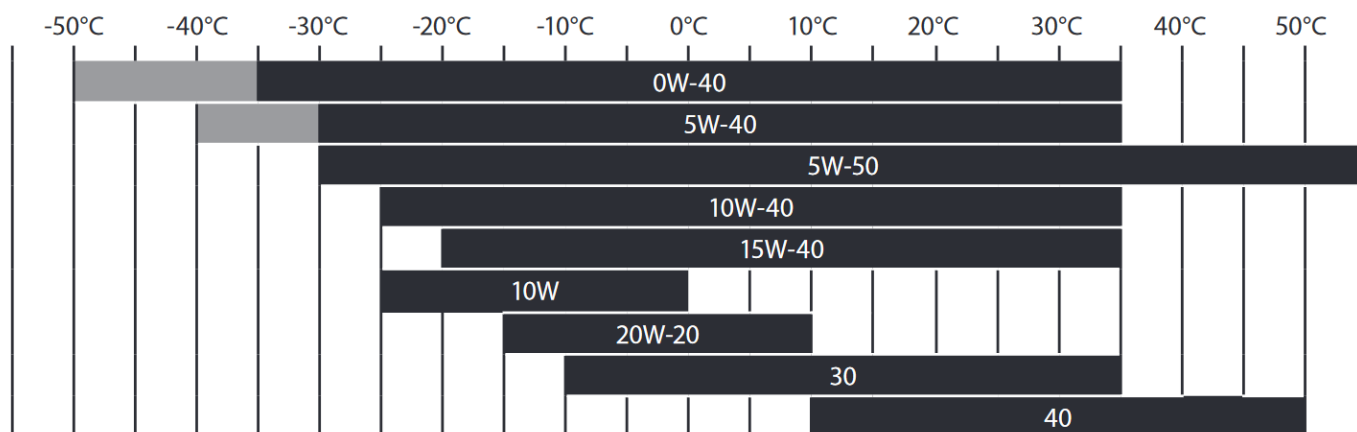

- Provoz elektrocentrály s nedostatečným nebo nadměrným množstvím oleje vede k poškození motoru.
- Nikdy do elektrocentrály nepoužívejte oleje pro dvoutákní motory!
- Při nízké hladině oleje doplňte jeho množství olejem stejné značky a typu, který je v elektrocentrále použit. Nemíchejte oleje s rozdílnou třídou SAE.
- Zkontrolujte stav vzduchového filtru. Zanesení a stav vzduchového filtru kontrolujte před každým uvedením elektrocentrály do provozu. Odstraňte kryt vzduchového filtru a zkontrolujte, zda filtr nechybí a v jakém je stavu, zda není zanesený, poškozený a pod. Filtr čistěte po každých 50 provozních hodinách nebo v případě provozu v prašném prostředí po každých 10 provozních hodinách. V případě silného zanesení nebo opotřebování jej nahradte za nový originální. Zanesený vzduchový filtr nebo provoz elektrocentrály bez vzduchového filtru povede k poškození karburátoru a motoru.
- **UPOZORNĚNÍ!** Paliva smíchaná s alkoholem či paliva s příměsí etanolu či metanu na sebe mohou vázat vlhkost, což může během skladování vést k separaci a tvorbě kyselin. Během skladování mohou výpary kyselin poškodit palivový systém motoru elektrocentrály. **Tato paliva se nesmí používat!**
- Do palivové nádrže nalijte čistý bezolovnatý benzin. Používejte kvalitní a čerstvý bezolovnatý benzin s oktánovým číslem 95 nebo vyšším. Nekvalitní palivo má negativní vliv na chod elektrocentrály (např. problémy při startování, netypický chod, nižší výkon motoru, rychlejší zanášení zapalovací svíčky atd.). Palivo nalévejte do nádrže vždy přes sítko, které se nachází na vstupu nádrže. Odstraní se tím případné mechanické nečistoty obsažené v benzínu, které mohou ucpat palivový systém a zanést karburátor.
- Přírozenou vlastností benzínu je pohlcování vzdušné vlhkosti a zvětrávání. Do elektrocentrály proto nepoužívejte benzin starší než jeden měsíc od načerpání na čerpací stanici, protože staré palivo má také negativní vliv na chod elektrocentrály.
- Množství paliva v nádrži sledujte na ukazateli množství paliva.
- Nádrž neplňte až po okraj. Mohlo by to způsobit vylévání paliva i přes uzavřený uzávěr během manipulace s elektrocentrálou.

- Při manipulaci s benzínem zabraňte kontaktu s pokožkou a výparů. Používejte vhodné rukavice. Benzín je zdraví škodlivý a velmi hořlavý. S benzínem manipulujte v dobře odvětrávaném prostoru mimo jakýkoli zdroj ohně, jisker, vyšších teplot. Při manipulaci s benzínem nekuřte!
- Benzín nikdy nedoplňujte za chodu elektrocentrály. Před doplněním paliva nechte elektrocentrálu vychladnout.
- Jistič 230 V zásuvek před uvedením elektrocentrály do chodu vypněte, aby páčka jističe směřovala dolů.
- Pokud jsou k elektrocentrále připojeny elektrické spotřebiče, před uvedením elektrocentrály do chodu je odpojte.
- Palivový ventil přetočte do pozice „ON“ a před nastartováním chvíli počkejte, aby palivo doteklo do karburátoru.
- Páčku ovládání sytiče přepněte do pozice „OFF“
- **UPOZORNĚNÍ:** Pozice páčky sytiče před startováním a po startování má zásadní vliv na nastartování a následující chod motoru elektrocentrály, při startování je nutné mít páčku sytiče v poloze „OFF“ a pro chod pak v pozici „ON“. Polohu ovládací páčky sytiče pro chod elektrocentrály ověřte praktickou zkouškou.
- Provozní spínač přepněte do pozice „ON“.

### **STARTOVÁNÍ**

- **UPOZORNĚNÍ:** Před nastartováním elektrocentrály vždy zkontrolujte, zda není elektrocentrála poškozena (nezapojené vodiče, netěsnosti palivového systému, chybějící ochranné prvky a součástky apod.). Před použitím elektrocentrály pro napájení spotřebičů proveďte provozní zkoušku a ujistěte se, zda nemá závadu. Můžete tak předejít úrazu, poškození elektrocentrály nebo připojených spotřebičů.

### **Ruční startování**

- Rukojeť ručního startování chyťte pravou rukou. Pomalu jí tahejte, dokud pocítíte odpor. Následně rukojeť silně a rychle zatáhněte.
- Rukojeť ručního startování z vytažené pozice neuvolňujte, ale za přidržování ji nechte vrátit zpět do původní pozice, protože uvolnění povytažené rukojeti by způsobilo její prudký návrat a mohlo by dojít k poškození startovacího mechanismu.
- Pokud elektrocentrála nenastartuje proces startování opakujte.
- Po nastartování motoru pozvolna přepněte páčku sytiče do pozice „ON“. Přesunete-li páčku sytiče do pozice „ON“ příliš brzy, může dojít k zadušení motoru.
- Při startování elektrocentrály se zahřátým motorem, která již byla delší dobu v provozu, nemusí být nutné, aby páčka sytiče byla přesunuta do pozice „OFF“.

### **Elektronické startování (model KM8000)**

- Provozní spínač přepněte do pozice „START“, čímž nastartujete motor elektrocentrály.
- U jističů ve vypnuté pozici připojte do zásuvek elektrocentrály elektrické spotřebiče.
- Pokud za chodu elektrocentrály zaregistrujete nestandardní zvuk, vibrace či chod, elektrocentrálu ihned vypněte a zjistěte a odstraňte příčinu nestandardního chodu. Pokud je nestandardní chod způsobený poruchou uvnitř přístroje, zajistěte jeho opravu v autorizovaném servisu.

### **PŘIPOJENÍ ELEKTRICKÝCH SPOTŘEBIČŮ A ZATÍŽITELNOST ELEKTROCENTRÁLY**

- Do 230 V zásuvek a 400 V zásuvky lze připojit elektrospotřebiče určené k napájení standardní elektrickou sítí.

- **UPOZORNĚNÍ:** Elektrocentrálu lze dlouhodobě zatížit pouze na její **PROVOZNÍ** výkon, což znamená, že celkový dlouhodobý příkon všech připojených spotřebičů v zásuvkách elektrocentrály nesmí přesáhnout **PROVOZNÍ ELEKTRICKÝ VÝKON** elektrocentrály.

- Elektrocentrálu nezatěžujte nad její provozní výkon, vede to k jejímu poškození!

- Uváděný Max. elektrický výkon slouží k velmi krátkodobému pokrytí vyššího odběru proudu připojenými spotřebiči nad hodnotu dlouhodobého provozního výkonu, například. při jejich zapnutí.

- Pokud se celkový příkon všech připojovaných spotřebičů blíží nebo je roven provoznímu výkonu elektrocentrály, nepřipojujte je současně najednou, ale postupně.

- **UPOZORNĚNÍ:** Příkon uváděný na štítku elektrospotřebičů s elektromotorem je ve většině případů elektrospotřebičů vyjádřením síly elektromotoru (jakou zátěž může elektromotor zvládnout) a není to příkon při běžném způsobu použití elektrospotřebiče, protože hodnota příkonu vzrůstá se zatížením elektromotoru.

- Silové elektromotory v ručním elektronáradí mají při rozběhu startovací příkon, který je vyšší než příkon při běžném provozním zatížení elektromotoru, ale většinou nedosahuje hodnotu příkonu uváděnou na štítku elektrospotřebiče nebo výjimečně ji přesahuje do 30%. Při běžném provozním zatížení ručního elektronáradí je příkon pod hodnotou uváděnou na štítku. Typickým příkladem elektrospotřebičů, které se liší od výše uvedených a které mají vyšší špičkový odběr proudu, jsou kompresory s tlakovou nádobou, vysokotlaké vodní čističe s vyšším příkonem a také to mohou být některé elektrospotřebiče s elektromotory se starším rokem výroby, na jejichž napájení je nutno zvolit elektrocentrálu s cca o 1 až 2 kW vyšším elektrickým výkonem, než je příkon uváděn na štítku elektrospotřebiče, protože výkonnější alternátor elektrocentrály dokáže vykrýt špičkový náběh proudu.

- Pokud je k elektrocentrále připojen tepelný elektrospotřebič a celkový odebíraný příkon se blíží provoznímu elektrickému výkonu elektrocentrály, nemusí se dosáhnout uváděného provozního elektrického výkonu elektrocentrály, protože v případě připojení např. horkovzdušné pistole s regulací teploty, může dojít ke změnám příkonu pistole až 300 W za sekundu (k tomuto jevu dochází i při jejím napájení z elektrické sítě) a takové rychlé změny příkonu nemusí být alternátor elektrocentrály schopen vykrýt v případě, kdy se celkový odebíraný příkon blíží provoznímu elektrickému výkonu elektrocentrály, což se projeví snížením jejího provozního elektrického výkonu. Horkovzdušná pistole bez regulace teploty mívá stabilní příkon ak tomuto jevu by nemělo docházet.

- Při výběru elektrocentrály podle jejího elektrického výkonu je rozhodující hodnota příkonu uváděna na štítku elektrospotřebiče s přesahem do 30%, rok výroby elektrospotřebiče, typ spotřebiče a počet zamýšlených elektrospotřebičů, které budou elektrocentrálou napájeny, protože příkony připojených elektrospotřebičů se sčítají. Rozhodujícím faktorem pro použití elektrospotřebiče s příkonem, který se blíží hodnotě provozního elektrického výkonu elektrocentrály, může být funkce soft start elektrospotřebiče, která zajišťuje pomalejší rozběh elektromotoru, a tím snižuje špičkový náběh proudu, který by jinak neumožňoval daný elektrospotřebič používat se zamýšlenou elektrocentrálou s nižším výkonem.

- Před koupí elektrocentrály nebo připojením elektrospotřebiče/elektrospotřebičů k elektrocentrále si nejprve pro přehled ověřte jeho/jejich příkon běžně dostupným wattmetrem (měřičem spotřeby elektrické energie) jak při rozběhu elektrospotřebiče, tak při jeho předpokládaném zatížení z elektrické sítě, a pokud je to možné, ověřte si používání tohoto spotřebiče/těchto spotřebičů na vzorku zamýšlené elektrocentrály, protože wattmetr nemusí být schopen zachytit špičkový náběh proudu, který trvá méně než sekundu.

### **PŘIPOJENÍ CITLIVÝCH PŘÍSTROJŮ A NESYMETRICKÁ ZÁTĚŽ**

- Elektrocentrála je vybavena systémem elektronické regulace výstupního napětí AVR, který udržuje konstantní výstupní napětí při zatížení a nedochází ke kolísání napětí.

- V případě, že chcete k elektrocentrále připojit citlivé elektrické přístroje. počítač, TV apod., doporučujeme je pro jistotu připojit přes **PŘEPĚŤOVOU OCHRANU**.

- Máte-li k elektrocentrále připojen citlivý elektrospotřebič, není možné k elektrocentrále

současně připojit spotřebiče, které mají elektromotor, aby nedošlo k výkyvům v napětí, což by mohlo citlivý přístroj poškodit.

### **VYPNUTÍ ELEKTROCENTRÁLY**

- Jistič elektrocentrály přepněte do polohy „OFF“.
- Provozní spínač přepněte do polohy „OFF“.
- Odpojte všechny spotřebiče od výstupů elektrocentrály.
- Uzavřete přívod paliva palivovým ventilem (pozice „OFF“).
- Bude-li třeba elektrocentrálu rychle vypnout, přepněte nejprve provozní spínač do polohy „OFF“ a poté přepněte jističe do polohy „OFF“. Následně proveďte všechny další kroky.
- **UPOZORNĚNÍ:** Uzavření přívodu paliva do karburátoru je nutné, jinak může dojít ke vniknutí benzínu palivovou soustavou do válce motoru, zejména při přepravě a manipulaci, a je pak nutné v servisu vyčistit válec motoru, a to bez uplatnění nároku na bezplatnou opravu.

### **OLEJOVÝ SENZOR A KONTROLA MNOŽSTVÍ OLEJE**

- Součástí elektrocentrály je olejový senzor, který zastaví chod motoru při poklesu hladiny oleje pod kritickou mez a zabrání tak poškození motoru z důvodu nedostatečného mazání.
- **UPOZORNĚNÍ:** Přítomnost tohoto snímače neopravňuje obsluhu zapomínat na pravidelnou kontrolu množství oleje v olejové nádrži motoru.
- Olejový snímač se nesmí z elektrocentrály odmontovat.

### **UZEMNĚNÍ ELEKTROCENTRÁLY**

- Uzemňovací svorka, kterou je elektrocentrála vybavena, se používá ke sjednocení ochrany mezi obvody elektrocentrály a připojeným elektrospotřebičem v případě, že připojený spotřebič je I. třídy ochrany, nebo je-li spotřebič uzemněn, pak je třeba uzemnit i elektrocentrálu, aby byly splněny požadavky předpisu HD 60364-4-4 (v ČR je to norma ČSN 33 2000-4-444). Uzemnění je nutno provést normovaným uzemňovacím zařízením a musí jej provést osoba s potřebnou odbornou kvalifikací v závislosti na podmínkách umístění a provozu elektrocentrály.

### **NABÍJENÍ 12 V OLOVENÉ AUTOBATERIE**

#### **Připojení autobaterie:**

- Vypněte motor vozidla.
- Vypněte všechny zapnuté elektrospotřebiče ve vozidle a klíček vyjměte ze startování vozidla.
- Vypněte elektrocentrálu, je-li v provozu.
- Nabíjecí kabely připojte k příslušným konektorům na elektrocentrále.
- Před připojením nabíjecích kabelů k pólům autobaterie nejprve zjistěte, který pól autobaterie je uzemněn, t. j. spojený s kostrou vozidla. U většiny moderních vozidel je uzemněna záporná elektroda akumulátoru (označená znaménkem „-“). V tomto případě nejprve připojte svorku s červeným nabíjecím kabelem na neuzemněný kladný pól baterie („+“) a poté svorku černého nabíjecího kabelu („-“) připeňte ke kostře vozidla. Nepřipojujte svorku ke karburátoru, palivovému potrubí či plechovým částem karoserie, vždy využijte masivní pevné kovové části rámu nebo bloku motoru.
- V případě, že je uzemněna kladná elektroda akumulátoru, pak nejprve k záporné elektrodě akumulátoru připojte černý nabíjecí kabel se svorkou („-“) a poté ke kostře vozidla připojte svorku s červeným nabíjecím kabelem („+“) při dodržení všech opatření – viz. výše.
- **UPOZORNĚNÍ:** Dbejte na správnost připojení nabíjecích kabelů k pólům autobaterie. Svorku červeného kabelu připojte ke kladnému pólu a svorku černého kabelu připojte k zápornému pólu autobaterie.
- Nastartuje motor elektrocentrály.
- Při dobíjení akumulátoru se řiďte pokyny výrobce akumulátoru.

- Během procesu dobíjení nespustíte motor automobilu.
- **Při nedodržení těchto pokynů může dojít k poškození elektrocentrály i akumulátoru.**
- **UPOZORNĚNÍ:** Elektrocentrály nemají ochranu proti přebíjení autobaterie, proto během nabíjení průběžně kontrolujte hodnotu na pólech autobaterie voltmetrem. Svorkové napětí na akumulátoru by nemělo být vyšší než 14,4 V, jinak dojde k poškození autobaterie v důsledku přebíjení.
- **Elektrocentrála není určena k nabíjení jiných než 12 V olověných autobaterií se zaplavenou elektrodou**
- **UPOZORNĚNÍ:** Během procesu dobíjení akumulátoru vzniká vodík, který se vzduchem tvoří výbušnou směs. Proto během dobíjení nekuřte a zamezte přístup jakéhokoli zdroje ohně a sálavého tepla. Zajistěte dostatečné větrání prostoru dobíjení.
- Akumulátor obsahuje roztok kyseliny sírové, což je silná žíravina, která způsobuje poleptání a poškození tkání. Při manipulaci s akumulátorem používejte vhodné ochranné prostředky, alespoň gumové rukavice a ochranné brýle.
- Dojde-li k požití roztoku této kyseliny, vypijte 2 dcl čisté neochucené neperlivé vody a okamžitě vyhledejte lékařskou pomoc.
- V případě přetížení 12 V zásuvky dojde k aktivaci jističe.

### **Odpojení autobaterie**

- Před odpojením nabíjecích kabelů elektrocentrály od autobaterie nejprve vypněte elektrocentrálu.
- Nejprve odpojte svorku nabíjecího kabelu z uzemněného pólu autobaterie a poté svorku z neuzemněného pólu autobaterie.

## ŘEŠENÍ PŘÍPADNÍCH PROBLÉMŮ

### **MOTOR SE NEDÁ NASTARTOVAT**

- Je provozní spínač v poloze „ON“?
- Je palivový ventil pro přívod paliva otevřen?
- Je v nádrži dostatek paliva?
- Je v motoru dostatečné množství oleje?
- Je připojen konektor zapalovací svíčky k zapalovací svíčke?
- Přeskakuje na zapalovací svíčke jiskra?
- Nemáte v nádrži palivo starší 30 dnů od koupě na čerpací stanici?
- Pokud motor stále není možné nastartovat, odkalte karburátor.
- Pokud se vám závada nepodaří odstranit, svěřte opravu autorizovanému servisu.

### **TEST FUNKČNOSTI ZAPALOVACÍ SVÍČKY**

- **UPOZORNĚNÍ:** Zkontrolujte nejprve, zda se v blízkosti nenachází rozlitý benzín nebo jiné látky, které by se mohly vznítit. Při testu funkčnosti použijte vhodné ochranné rukavice, při práci bez rukavic hrozí úraz elektrickým proudem! Před demontáží zapalovací svíčky se ujistěte, že zapalovací svíčka není horká!
- Zapalovací svíčku vyšroubujte z motoru.
- Zapalovací svíčku nasadte do konektoru zapalovací svíčky.
- Provozní spínač přepněte do polohy „ON“.
- Závit zapalovací svíčky přidržte na těle motoru (např. hlavě válce) a zatáhněte za rukojeť ručního startování.
- Pokud k jiskření nedochází, vyměňte zapalovací svíčku za novou. V případě, že k jiskření nedochází ani při nové svíčke, je nutno zajistit opravu v autorizovaném servisu. Pokud je jiskření v pořádku, namontujte svíčku zpět a pokračujte ve startování podle návodu.
- Když ani potom motor nenastartuje, nechte elektrocentrálu opravit v autorizovaném servisu.

## ÚDRŽBA

- Než začnete s údržbou, vypněte motor a umístěte elektrocentrálu na pevnou vodorovnou plochu.
- Dříve než začnete provádět údržbové práce, nechte elektrocentrálu vychladnout.
- Abyste předešli možnosti neočekávaného nastartování elektrocentrály, provozní spínač přepněte do polohy „OFF“ a odpojte konektor zapalovací svíčky.
- Používejte výhradně originální náhradní díly. Použitím nekvalitních dílů nebo součástí s jinými technickými parametry může dojít k vážnému poškození elektrocentrály, na které nelze uplatnit bezplatnou záruční opravu.
- Pravidelné prohlídky, údržba, kontroly, revize a nastavení v pravidelných intervalech jsou nezbytným předpokladem k zajištění bezpečnosti a dosažení vysokého výkonu elektrocentrály. V tabulce je uveden plán úkonů, které musí v pravidelných intervalech provádět sám uživatel a které může provádět pouze autorizovaný servis.

| Provádějte vždy v uvedených provozních hodinách |                               | Před každým použitím                | Po prvních 20 h provozu | Každých 50 prov. hodin | Každých 100 prov. hodin | Každých 300 prov. hodin |
|---|-------------------------------|-------------------------------------|-------------------------|------------------------|-------------------------|-------------------------|
| Předmět údržby                                  |                               |                                     |                         |                        |                         |                         |
| Motorový olej                                   | Kontrola stavu                | ✓                                   |                         |                        |                         |                         |
|   | Výměna                        |                                     | ✓                       |                        | ✓                       |                         |
| Vzduchový filtr                                 | Kontrola stavu                | ✓                                   |                         |                        |                         |                         |
|   | Čištění                       |                                     |                         | ✓                      |                         |                         |
| Zapalovací svíčka                               | Kontrola, nastavení           |                                     |                         |                        | ✓                       |                         |
|   | Výměna                        |                                     |                         |                        |                         | ✓                       |
| Vůle ventilů                                    | Kontrola - nastavení          |                                     |                         |                        |                         | ✓ *                     |
| Palivové vedení                                 | Vizuální kontrola těsnosti    | ✓                                   |                         |                        |                         |                         |
|   | Kontrola a případně výměna    | Každé 2 roky (výměna dle potřeby)*  |                         |                        |                         |                         |
| Sítka palivové nádrže                           | Čištění                       | Po každých 500 provozních hodinách  |                         |                        |                         |                         |
| Palivová nádrž                                  | Čištění                       | Po každých 500 provozních hodinách* |                         |                        |                         |                         |
| Karburátor – odkalovací nádobka                 | Vypouštění odkalovací šroubem |                                     |                         |                        | ✓                       |                         |
| Karburátor                                      | Čištění                       |                                     |                         |                        | ✓ *                     |                         |
| Spalovací komora                                | Čištění                       | Po každých 500 provozních hodinách* |                         |                        |                         |                         |
| Palivový ventil                                 | Čištění                       |                                     |                         |                        | ✓ *                     |                         |
| Elektrická část                                 | Revize/údržba                 | Každých 12 měsíců**                 |                         |                        |                         |                         |

\* Úkony může provádět pouze autorizovaný servis. \*\* Úkony může provádět pouze kvalifikovaný revizní technik. Provedení úkonů jiným servisem nebo svépomocí bude posuzováno jako neoprávněný zásah do výrobku, jehož následkem je ztráta záruky.

## ÚDRŽBA REBIER CHLAZENÍ VÁLCE A CHLADÍCÍCH OTVORŮ ALTERNÁTORU

- Pravidelně kontrolujte zanesení žebíř chlazení válce motoru a chladicích otvorů alternátoru a udržujte je v čistém stavu. V případě silného zanesení, může docházet k přehřívání motoru nebo alternátoru ak jejich možnému vážnému poškození.

## VÝMĚNA OLEJE

- Olej vypouštějte z mírně zahřátého motoru, jelikož teplý olej má nižší viskozitu (lepší teče), a určitou dobu po vypnutí motoru, aby olej stekl ze stěn do olejové nádrže.

- Při vypouštění oleje z olejové nádrže umístěte elektrocentrálu tak, aby olej mohl vytékat do připravené nádoby.

- Vyšroubujte šroub pro vypouštění oleje z olejové nádrže a olej nechte vytéct do připravené nádoby. Elektrocentrálu mírně nakloňte tak, aby z ní vytekl veškerý olej.

- Po vypouštění veškerého oleje našroubujte zpět šroub pro vypouštění a řádně jej dotáhněte.

- Odšroubujte uzávěr olejové nádrže a olejovou nádrž naplňte novým olejem podle pokynů uvedených výše v návodu.

- Uzávěr olejové nádrže našroubujte zpět.

- **UPOZORNĚNÍ:** Případný rozlitý olej otřete do sucha. Používejte ochranné rukavice, abyste zabránili styku oleje s pokožkou. V případě zasažení pokožky olejem omyjte postižené místo důkladně mýdlem a vodou.

- **Použitý olej likvidujte podle pravidel na ochranu životního prostředí. Nevyhazujte jej do odpadu, nelijte do kanalizace nebo do země, ale předejte jej do sběru nebezpečného odpadu. Použitý olej přepravujte v uzavřených nádobách zajištěných proti nárazu během přepravy.**

## ČIŠTĚNÍ/VÝMĚNA VZDUCHOVÉHO FILTRU

- Znečištěný vzduchový filtr brání proudění vzduchu do karburátoru. Z důvodu zabránění následného poškození karburátoru vzduchový filtr čistíte v souladu s plánem předepsané údržby. Při používání elektrocentrály v prašném prostředí musíte čistit filtr ještě častěji.

- **VAROVÁNÍ:** K čištění vložky vzduchového filtru nikdy nepoužívejte benzín ani jiné velmi hořlavé látky. Hrozí nebezpečí požáru či exploze v důsledku možné statické elektřiny z prachu.

- **UPOZORNĚNÍ:** **Nikdy elektrocentrálu nepoužívejte bez vzduchového filtru. Provoz bez vzduchového filtru vede k poškození karburátoru a motoru elektrocentrály. Na takto vzniklé opotřebení nelze uplatnit nárok na bezplatnou záruční opravu.**

- Odmontujte kryt vzduchového filtru a filtr vytáhněte.

- Filtr vyperte v teplém roztoku saponátu (ne v pračce) a nechte jej důkladně vyschnout. Nepoužívejte organická rozpouštědla, například. aceton.

- S filtrem zacházejte jemně, aby se nepoškodil.

- Suchý filtr nechte nasáknout motorovým olejem a přebytečný olej dobře vyždímejte, ale nepřevracejte, aby se nepotrhal. Olej je nutno z filtru důkladně vytlačit, jinak by zamezil proudění vzduchu přes filtr. Mastný vzduchový filtr zvyšuje filtrační účinnost.

- Filtr vložte zpět a kryt správně namontujte zpět.

## KONTROLA/ÚDRŽBA/VÝMĚNA ZAPALOVACÍ SVÍČKY

- S cílem zajistit bezproblémové startování a chod motoru nesmí být elektrody svíčky zaneseny, svíčka musí být správně nastavena a namontována.

- Nepoužívejte svíčky s nevhodným teplotním rozsahem.

- **VAROVÁNÍ:** Motor a výfuk jsou za chodu elektrocentrály i dlouho po jejím vypnutí velmi horké. Dejte proto velký pozor, aby nedošlo k popálení.

- Odpojte konektor zapalovací svíčky a pomocí klíče na zapalovací svíčky svíčku demontujte.
- Vizuálně zkontrolujte vnější vzhled zapalovací svíčky.
- Pokud má zapalovací svíčka zanesené elektrody, obruste je smirkovým papírem a případně ocelovým kartáčem.
- Pokud je zapalovací svíčka viditelně opotřebovaná nebo má poškozenou izolaci, případně dochází k jejímu loupání, zapalovací svíčku vyměňte.
- Pomocí měřítka zkontrolujte, zda je vzdálenost elektrod 0,6 – 0,8 mm a zda je v pořádku těsnící kroužek.
- Zapalovací svíčku pak našroubujte rukou, abyste zabránili stržení závitu.
- Jakmile svíčka dosedne, dotáhněte ji pomocí klíče na zapalovací svíčky tak, aby stlačila těsnící kroužek.
- **POZNÁMKA:** Novou zapalovací svíčku bude nutné po dosednutí dotáhnout asi o 1/2 otáčky, aby došlo ke stlačení těsnícího kroužku. Pokud je opětovně použita stará zapalovací svíčka, bude nutné ji dotáhnout pouze o 1/8 – 1/4 otáčky.
- Zapalovací svíčka je spotřební zboží, na jehož opotřebení nelze uplatňovat záruku.
- **UPOZORNĚNÍ:** Dbejte na to, aby byla zapalovací svíčka dobře utažena. Špatně dotažená zapalovací svíčka se silně zahřívá a může dojít k vážnému poškození motoru.
- Konektor zapalovací svíčky nasadte zpět na zapalovací svíčku tak, aby mohl správně zacvaknout.

### **ÚDRŽBA FILTRAČNÍHO SÍTKU BENZÍNU V PLNÍCÍM OTVORU PALIVOVÉ NÁDRŽE**

- Odšroubujte uzávěr palivové nádrže a vyjměte sítko vložené v hrdle. Sítko propláchněte v jakémkoli nehořlavém čisticím prostředku (např. roztok saponátu), případně je k čištění sítka možné použít kartáček s umělými štětinami, a sítko poté omyjte čistou vodou a nechte jej důkladně uschnout, aby se do benzínu nedostala voda. Pokud je sítko enormně znečištěné, vyměňte jej za nové.
- Vyčištěné filtrační sítko vložte zpět do plnicího otvoru nádrže.
- Našroubujte zpět uzávěr palivové nádrže a řádně jej dotáhněte.

### **ODKALENÍ KARBURÁTORA**

- Uzavřete přívod paliva do karburátoru palivovým ventilem.
- Odšroubujte šroub pro vypuštění karburátoru a nečistoty vypustíte hadičkou do připravené nádoby.
- **UPOZORNĚNÍ:** Po uvolnění šroubu začne vytékat benzín. Odkalení karburátoru provádějte raději venku, protože výpary benzínu jsou zdraví škodlivé. Používejte také vhodné ochranné rukavice, aby nedošlo k zasažení pokožky benzínem. Benzín se vstřebává pokožkou do těla! Karburátor odkalujte mimo jakýkoli zdroj ohně a sálavého tepla.
- K pročištění karburátoru můžete na krátkou dobu otevřít palivový ventil přívodu paliva a případné nečistoty nechte vytéct do nádoby. Potom palivovým ventilem opět uzavřete přívod paliva.
- Šroub pro vypuštění karburátoru potom našroubujte zpět a řádně utáhněte.
- Po otevření palivového ventilu zkontrolujte, zda kolem šroubu neuniká palivo. V případě, že palivo uniká, utáhněte šroub, případně vyměňte těsnění šroubu.
- **Benzín s nečistotami z karburátoru odevzdejte v uzavřené nádobě do sběru nebezpečného odpadu.**
- **UPOZORNĚNÍ: Odkalit karburátor vypouštěcím šroubem může uživatel sám, ale jakýkoli jiný zásah do karburátoru smí provádět pouze autorizovaný servis.**
- Karburátor nastavil výrobce a není dovoleno jeho nastavení měnit. V případě jakéhokoli neodborného zásahu do nastavení karburátoru můžete vážně poškodit motor.

### **PROVOZ A SKLADOVÁNÍ**

- Motor i výfuk jsou v průběhu provozu velmi horké a zůstávají horké i dlouho po vypnutí elektrocentrály, proto se jich nedotýkejte. Abyste předešli popáleninám při manipulaci nebo nebezpečí vznícení při skladování. Elektrocentrálu nechte před manipulací a skladováním vychladnout.

## **PŘEPRAVA ELEKTROCENTRÁLY**

- Elektrocentrálu přepravujte výhradně ve vodorovné poloze vhodně zajištěnou proti pohybu a nárazům v přepravovaném prostoru.
- Provozní spínač přepněte do polohy „OFF“.
- Přívod paliva musí být uzavřen palivovým ventilem a uzávěr benzinové nádrže pevně dotažen.
- Nikdy elektrocentrálu v průběhu přepravy neuvádějte do chodu. Před zapnutím elektrocentrálu vždy vyložte z vozidla.
- Při přepravě v uzavřeném vozidle vždy myslete na to, že při silném slunečním záření a vyšší teplotě uvnitř vozidla extrémně narůstá teplota a hrozí vznícení nebo výbuch benzinových výparů.

## **DLOUHODOBÉ SKLADOVÁNÍ**

- Při skladování dbejte na to, aby teplota neklesla pod -15 °C a nevystoupila nad 40 °C.
- Chraňte elektrocentrálu před přímým slunečním zářením.
- Z benzinové nádrže a palivových hadiček vypustíte veškeré palivo a uzavřete palivový ventil.
- Zbavte karburátor kalu.
- Vyměňte olej.
- Očistěte vnější část motoru.
- Vyšroubujte zapalovací svíčku a do válce nechte vtéct cca 1 čajovou lžičku motorového oleje, poté 2 – 3× zatáhněte za rukojeť ručního startování. Tím se v prostoru válce vytvoří rovnoměrný ochranný olejový film. Potom zapalovací svíčku našroubujte zpět na místo.
- Zatáhněte za rukojeť ručního startování a zastavte píst v horní úvratí. Tak zůstane výfukový i sací ventil uzavřen.
- Elektrocentrálu uložte do chráněné suché místnosti.

## **OCHRANA ŽIVOTNÍHO PROSTŘEDÍ**



Symbol přeškrtnuté nádoby na odpad na produktech nebo v průvodních dokumentech znamená, že použité elektrické a elektronické výrobky nesmí být přidány do běžného komunálního odpadu. Pro správnou likvidaci, obnovu a recyklaci doručte tyto výrobky na určená sběrná místa, kde budou přijata zdarma. Alternativně v některých zemích můžete vrátit své výrobky místnímu prodejci při koupi ekvivalentního nového produktu. Správnou likvidací tohoto produktu pomůžete zachovat cenné přírodní zdroje a napomáháte prevenci potenciálních negativních dopadů na životní prostředí a lidské zdraví, což by mohly být důsledky nesprávné likvidace odpadů. Další podrobnosti si vyžádejte od místního úřadu nebo nejbližšího sběrného místa. Při nesprávné likvidaci tohoto druhu odpadu mohou být v souladu s národními předpisy uděleny pokuty.

# STREND PRO<sup>®</sup>

## Záruční list / Warranty

| Výrobní číslo: | Dátum prodeje: | Podpis a razítko prodejce: |
|----------------|----------------|----------------------------|
|                |                |                            |

| Meno zákazníka (název firmy): | Adresa zákazníka (sídlo firmy): |
|-------------------------------|---------------------------------|
|                               |                                 |

|  |                   |
|--|-------------------|
| <b>Zákazník svým podpisem potvrzuje, že mu bylo zařízení předvedeno a vysvětleno, že byl seznámen s návodem k obsluze, nasazením a užíváním stroje a že mu zařízení bylo vydáno kompletní.</b> | Podpis zákazníka: |
|  |                   |

## Záznamy o reklamaci – záručních opravách

| Dátum přijetí reklamace: | Datum ukončení reklamace: | Evidenční číslo reklamace: | Podpis převedené záruční opravy<br>(Záznam o neoprávněné reklamaci) | Razítko servisního technika: |
|--------------------------|---------------------------|----------------------------|---|------------------------------|
|                          |                           |                            |   |                              |
|                          |                           |                            |   |                              |
|                          |                           |                            |   |                              |
|                          |                           |                            |   |                              |

### Podmínky záruky

- Dodavatel poskytuje na tento výrobek záruční dobu uvedenou v tomto záručním listu za podmínek dodržení způsobu používání a skladování výrobku v souladu s platnými podmínkami a normami, jako i návodem k obsluze. Záruční doba začíná běžet od data prodeje. Záruka na baterie je 12 měsíců.
- Prodoužená záruční doba 5 let se poskytuje na výrobek za podmínek, že tento výrobek je dodavatelem označený v seznamu výrobků s prodouženou zárukou, konečným zákazníkům je spotřebitel a výrobek nebude používán na komerční nasazení. Prodoužená záruka je podmíněna pravidelnými servisními prohlídkami v autorizovaných servisních střediscích dodavatele.
- Záruční doba se prodoužuje o dobu, po kterou byl výrobek v záruční opravě a je o tom uveden záznam v seznamu o záručních opravách tohoto záručního listu. Právo na záruční opravu si spotřebitel může uplatnit v některém autorizovaném servisním středisku, podle příloženého seznamu A servisních středisek. Servisní střediska B převádějí záruční opravy pouze na produkty, které byly prodány v jejich provozech. Seznam servisních středisek je pravidelně aktualizován u prodejců a na stránce dovozu: [www.strendpro.sk](http://www.strendpro.sk).
- Servisní středisko je povinné zajistit záruční opravu v zákonem stanovené lhůtě. Zákonem stanovená lhůta pro vyřízení reklamace začíná běžet dnem následujícím po datu přijetí reklamace v servisním středisku..
- Bezplatná záruční oprava nemůže být uplatňována pokud jde o poruchy, které byly způsobeny používáním výrobku v rozporu s ustanoveními uvedenými v návodu k obsluze, nesprávnou manipulací, mechanickým poškozením, běžným mechanickým opotřebením dílů způsobeným provozem stroje, vinou obsluhy, živelnou pohromou, neoprávněným zásahem do výrobku, poruchy zapříčiněné použitím nevhodných náhradních dílů, použitím nevhodného paliva, a zřejmě přetížení stroje v důsledku trvalého překračování horní hranice výkonu. Práce spojené s čištěním, základní údržbou, ošetřováním nebo nastavením zařízení, které může převést obsluha a jsou uvedeny v návodu k obsluze, nespádají do rozsahu záruky.
- Za běžné opotřebením dílů se zvaží hlavně opotřebením: všech rotujících a pohyblivých částí, řezných částí a jejich krytů, střížných šroubů a klínů, převodových a klínových řemenů, řetězových převodů, třecí plochy brzd a spojek, dezény pneumatik a díly běžné údržby jako jsou: vzduchové, hydraulické a olejové filtry, zapalovací svíčky, olejové a chladicí náplně.
- Z prodoužené záruky jsou vyjmuty části strojů a zařízení, na které je konkrétní výrobce poskytuje kratší záruku jako dodavatel na samotný výrobek, ve kterém jsou namontovány. Do této kategorie částí patří: akumulátory, žárovky a podobně.
- Právo uplatnit nároky plynoucí ze záruky má vlastník výrobku, pokud tak učiní nejpozději v poslední den záruční doby.
- Při reklamaci se postupuje podle příslušných ustanovení občanského zákoníku a Zákona o ochraně spotřebitele.
- Servisní prohlídky, které jsou podmínkou prodoužené 5 leté záruky, musí být prováděny pouze v autorizovaném servisním středisku dodavatele, v pravidelných intervalech a období mezi jednotlivými prohlídkami nesmí překročit dobu 12 měsíců. První servisní prohlídka musí být provedena nejpozději do 12 měsíců od data prodeje výrobku. Servisní prohlídky provádějí servisní střediska v období posledních tří a prvních dvou měsíců kalendářního roku. Každá servisní prohlídka musí být zaznamenána v tomto záručním listě s uvedeným datem prohlídky, podpisem a razítkem servisního střediska. Servisní prohlídkou se rozumí kontrola stroje, výměna náplní a filtrů dle doporučení výrobce, výměna opotřebených a poškozených dílů, které mohou ovlivnit poškození nebo opotřebením jiných dílů a samotné nastavení stroje. Úkon servisní prohlídky a použitý materiál se účtuje dle platného ceníku servisního střediska.

Při uplatňování reklamace je reklamující povinen předložit k reklamaci čistý a kompletní výrobek, doklad o koupi nebo vyplněný a potvrzený záruční list. V případě prodoužené záruky, záznamy o servisních prohlídkách a daňové doklady za jednotlivé prohlídky. Při nesplnění některé z podmínek prodoužené záruky uvedené v tomto záručním listu, se na výrobek poskytuje záruční doba 2 roky.

### ZÁRUČNÍ A POZÁRUČNÍ SERVIS PROVÁDÍ VÝROBCE

Slovakia Trend Export-Import s.r.o., Michalovská 87/1414, 073 01 Sobrance

Fax: (056) 652-2329 Tel: 0915 392 687 E-mail: [servis@slovakia-trend.sk](mailto:servis@slovakia-trend.sk)

**BENZÍNES ERŐMŰ****HASZNÁLAT**

Az erőművet kevésbé igényes használatra tervezték szerelési munkák során, otthoni vagy rekreációs célokra. Fel van szerelve egy AVR (Automatic Voltage Regulation) egységgel, amely kiegyenlíti a kimeneti feszültséget. Az erőmű a kimeneti feszültséget mérő voltmérővel, automatikus olajsint-szabályozással és a túlterheléstől védő megszakítóval is fel van szerelve.

*A készüléket csak az előírt célokra használja. Minden más használat nem rendeltetésszerű használatnak minősül. A felhasználó/üzemeltető, és nem a gyártó felelős a helytelen használatból eredő károkért vagy sérülésekért. Kérjük, vegye figyelembe, hogy ez a készülék nem kereskedelmi vagy ipari használatra készült. A garancia nem érvényes, ha a készüléket kereskedelmi, ipari vagy hasonló célokra használják.*

**TECHNIKAI PARAMÉTEREK****ERŐMŰ**

|  | <b>KM2500</b>                        | <b>KM4000</b>                        | <b>KM8000</b>                            |                  |
|--|--------------------------------------|--------------------------------------|--|------------------|
| <b>Generált feszültség/frekvencia</b>                | 230 V / 50 Hz;<br>12 V               | 230 V / 50 Hz;<br>12 V               | 230 V / 50 Hz;<br>380 V / 50 Hz;<br>12 V |                  |
| <b>Max.teljesítmény</b>                              | 2 300 W                              | 3 000 W                              | 230 V /<br>50 Hz                         | 380 V /<br>50 Hz |
|  |                                      |                                      | 2 000 W                                  | 6 500 W          |
| <b>Állandó teljesítmény</b>                          | 2 100 W                              | 2 800 W                              | 230 V /<br>50 Hz                         | 380 V /<br>50 Hz |
|  |                                      |                                      | 1 800 W                                  | 6 000 W          |
| <b>Névleges áram</b>                                 | 9,1 A                                | 12,2 A                               | 230 V /<br>50 Hz                         | 380 V /<br>50 Hz |
|  |                                      |                                      | 8,6 A                                    | 8,7 A            |
| <b>Áram 12 V</b>                                     | 8,3 A                                | 8,3 A                                | 8,3 A                                    |                  |
| <b>Védelem 12 V kimenet</b>                          | Biztosíték F10 A; 30<br>× 6 mm       | Biztosíték F10 A;<br>30 × 6 mm       | Biztosíték F10 A;<br>30 × 6 mm           |                  |
| <b>Teljesítménytényező cos φ</b>                     | 1                                    | 1                                    | 0,8                                      |                  |
| <b>Szigetelési osztály</b>                           | H                                    | H                                    | H  |                  |
| <b>Lefedettség</b>                                   | IP23                                 | IP23                                 | IP23                                     |                  |
| <b>AVR (Automatic Voltage Regulation)</b>            | igen                                 | igen                                 | igen                                     |                  |
| <b>Teljesítménytényező</b>                           | G1                                   | G1                                   | G1                                       |                  |
| <b>Üzemanyagtartály térfogata</b>                    | 15 l                                 | 15 l                                 | 25 l                                     |                  |
| <b>Olajtartály térfogata</b>                         | 0,6 l                                | 0,6 l                                | 1,1 l                                    |                  |
| <b>Súly</b>  | 41 kg                                | 44 kg                                | 80 kg                                    |                  |
| <b>Akusztikus teljesítményszint (L<sub>WA</sub>)</b> | 96 dB(A) Eltérés (K)<br>= 3 dB(A)    | 96 dB(A) Eltérés (K)<br>= 3 dB(A)    | 97 dB(A) Eltérés (K)<br>= 3 dB(A)        |                  |
| <b>Méret</b>   | 600 x 440 x 460 mm                   | 600 x 475 x 495<br>mm                | 700 x 565 x 580<br>mm                    |                  |
| <b>MOTOR</b>   |                                      |                                      |  |                  |
| <b>Motor típusa</b>                                  | KM170F, 4-ütemes,<br>levegővel hűtöt | KM170F, 4-ütemes,<br>levegővel hűtöt | KM190F, 4-ütemes,<br>levegővel hűtöt     |                  |

|   |                                    |                                    |                                    |
|---|------------------------------------|------------------------------------|------------------------------------|
| <b>Üzemanyag</b>  | ólommentes benzin<br>perc. 95 oct. | ólommentes benzin<br>perc. 95 oct. | ólommentes benzin<br>perc. 95 oct. |
| <b>Olaj típus</b>   | SAE 15W-40                         | SAE 15W-40                         | SAE 15W-40                         |
| <b>Begyújtás</b>  | tranzisztor<br>érintésmentes       | tranzisztor<br>érintésmentes       | tranzisztor<br>érintésmentes       |
| <b>Startolás</b>  | kézi                               | kézi                               | kézi, elektromos                   |
| <b>Maximális teljesítmény</b>   | 4,0 kW                             | 4,0 kW                             | 8,0 kW                             |
| <b>A motor köbtartalma</b>  | 212 cm <sup>3</sup>                | 212 cm <sup>3</sup>                | 420 cm <sup>3</sup>                |
| <b>Az üzemanyag fogyasztás</b>  | 1,1 l / óra                        | 1,25 l / óra                       | 2,2 l / óra                        |
| <b>Fúrás x emelés</b>   | 70 x 55 mm                         | 70 x 55 mm                         | 90 x 66 mm                         |
| <b>Tömörítési arány</b>   | 8,5:1                              | 8,5:1                              | 8,5:1                              |
| <b>Működési időtartam egy tartállynál<br/>max. működési teljesítménynél</b> | 10 óra                             | 10 óra                             | 9 óra                              |

### IDEÁLIS (ÖSSZEHASONLÍTÓ) FELTÉTELEK A NÉVLETESEN ERŐMŰHEZ

|  |                       |
|--|-----------------------|
| <b>Magasság m.a.s.l.</b>   | 1 000 m.n.m.          |
| <b>Légköri nyomás</b>  | pr 100 kPa (~ 1 atm.) |
| <b>Relatív páratartalom</b>  | Ør = 30 %             |
| <b>Hőmérséklet-tartomány erőművi használatra</b>                         | -5° -tól + 40°C-ig    |
| <b>Erőművi minőségi osztály (minőségi osztály) az ISO 8528-8 szerint</b> | A                     |

### A KÉSZÜLÉK RÉSZEI

#### VEZÉRLŐ PANEL

#### KM4000, KM2500

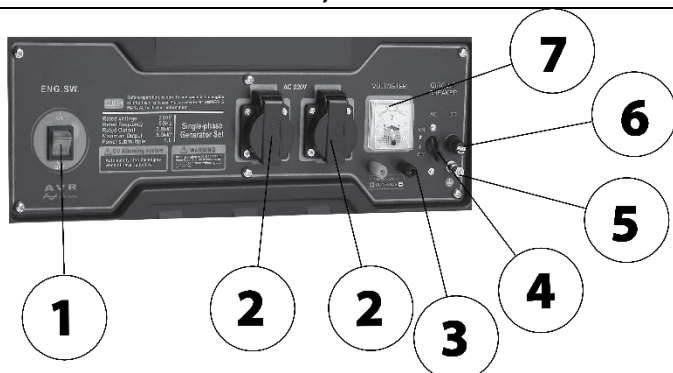

#### KM8000

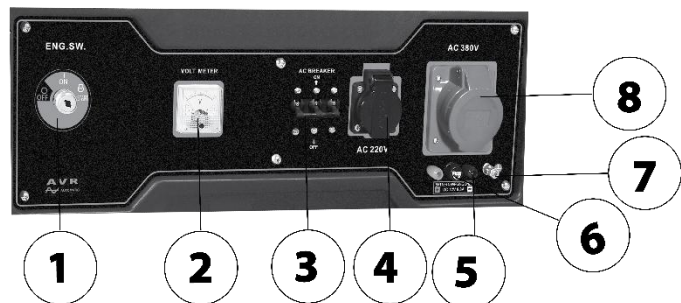



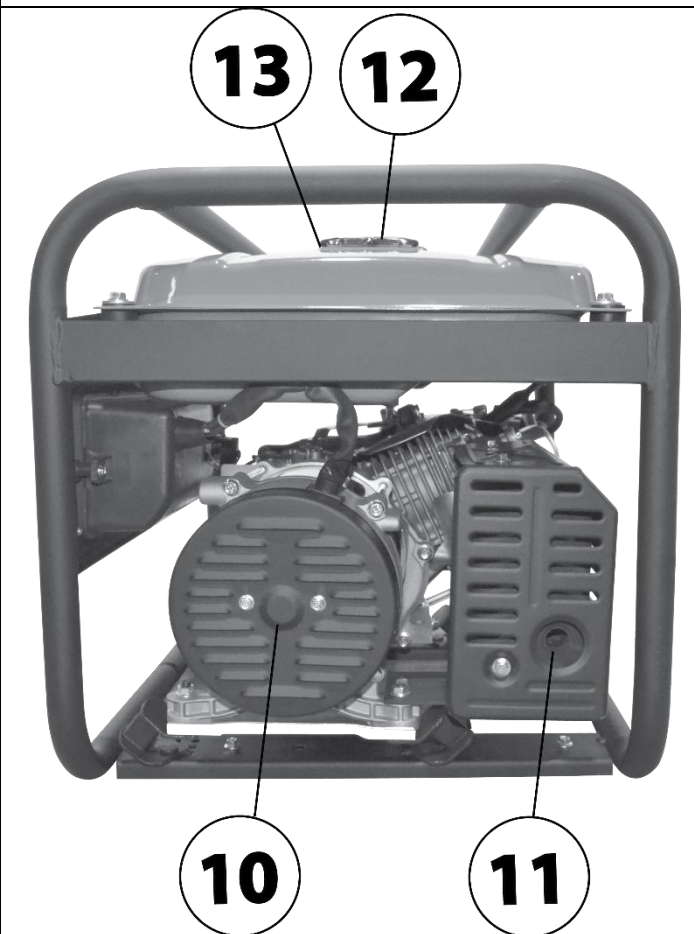
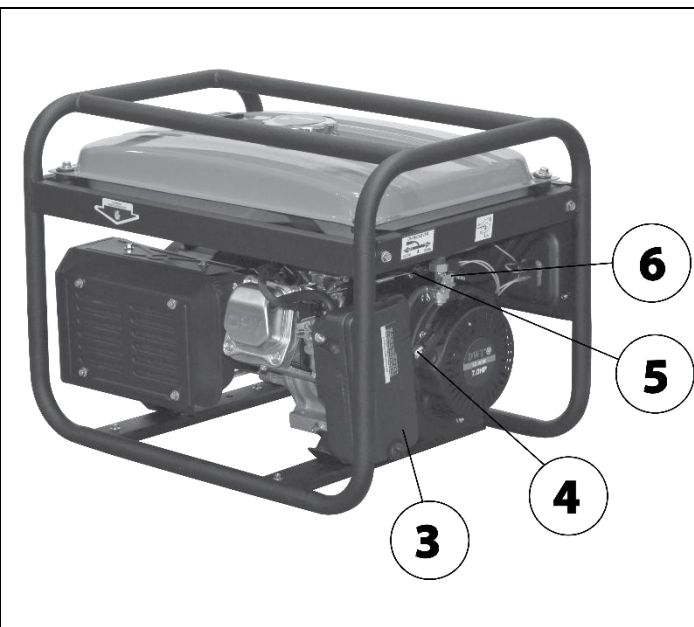











|   |  |   |  |
|---|--|---|--|
| 1 | Működési kapcsoló  | 1 | Működési kapcsoló  |
| 2 | Aljzatok 230 V ~ 50 Hz   | 2 | Voltmérő   |
| 3 | Csatlakozók kábelek csatlakoztatásához 12 V-os ólom-savas autóakkumulátor töltéséhez | 3 | Biztosíték   |
| 4 | Biztosíték   | 4 | Aljzatok 230 V ~ 50 Hz   |
| 5 | Földi terminál   | 5 | Csatlakozók kábelek csatlakoztatásához 12 V-os ólom-savas autóakkumulátor töltéséhez |
| 6 | Megszakító 12 V DC   | 6 | Megszakító 12 V DC   |
| 7 | Voltmérő   | 7 | Földi terminál   |
|   |  | 8 | Háromfázisú aljzat 400 V ~50 Hz  |



|   |                      |    |  |
|---|----------------------|----|--|
| 1 | Leeresztő csavar     | 8  | Gyújtógyertya csatlakozó                                     |
| 2 | Olajtartály sapka    | 9  | Karburátor   |
| 3 | Levegőszűrő fedele   | 10 | Generátor szellőzőnyílásai                                   |
| 4 | Kézi indító fogantyú | 11 | Kipufogó   |
| 5 | Fojtó kar            | 12 | Üzemanyagtartály sapka                                       |
| 6 | Üzemanyag szelep     | 13 | Az üzemanyagtartályban lévő üzemanyag mennyiségének mutatója |
| 7 | Kipufogó burkolat    |    |  |

## JELMAGYARÁZAT

|   |   |   |  |
|---|---|---|--|
|    | Általános figyelmeztetés a veszélyre.   |    | Használat előtt olvassa el a használati utasítást.   |
|    | Viseljen védőkesztyűt   |    | Ne dobja a normál háztartási hulladék közé. Ehelyett környezetvédelmi szempontból elfogadható módon forduljon újrahasznosító központokhoz. Kérjük, ügyeljen a környezet védelmére. |
|    | Garantált akusztikus teljesítményszint Lwa dB-ben.  |    | A termék megfelel a vonatkozó európai irányelveknek, és ezen irányelvek megfelelésértékelési módszerét is elvégezték.  |
|    | A benzin gyúlékony és felrobbanhat. Dohányzás és nyílt láng használata az tiltott.  |    | Égési sérülés veszélye. Tartson biztonságos távolságot a forró géprészekről.   |
|    | Figyelmeztetés: Működés közben tartson biztonságos távolságot a készüléktől.  |    | Soha ne tankoljon járó motor mellett.  |
|  | FIGYELEM! Bármilyen ellenőrzés vagy karbantartás megkezdése előtt kapcsolja ki a gépet, és húzza ki a gyújtógyertya kábelét.                              |   | A benzin rendkívül gyúlékony, ezért tankolás előtt hagyja hűlni a motort 2 percre.   |
|  | A csomagolóanyagok újrahasznosíthatók. Kérjük, hogy a csomagolóanyagokat ne dobják a kommunális hulladék közé, hanem adják át a másodnyersanyag gyűjtőbe. |  | Ennél a csomagolásnál anyagi hozzájárulást fizettek visszavételhez és újrahasznosítással történő további feldolgozáshoz.   |
|  | Kérjük végye az esőtől és magas páratartalomtól   |   |  |

## ÁLTALÁNOS BISZTONSÁGI ELŐÍRÁSOK

### ALAPVETŐ BISZTONSÁGI ELŐÍRÁSOK

- Védje meg a gyerekeket, hogy biztonságos távolságban legyenek a benzines erőműtől.
- Az üzemanyag gyúlékony és könnyen meggyullad. Járó motor mellett ne töltsön be üzemanyagot. Ne tankoljon, ha dohányzik, vagy ha nyílt láng van a közelben. Kerülje az üzemanyag kiömlését.
- A belső égésű motorok egyes részei forróak és égési sérüléseket okozhatnak. Figyeld figyelmeztetések a benzines erőműben.
- A motor kipufogógázai mérgezőek. Soha ne működtessen benzines erőművet szellőzetlen helyiségekben. Jól szellőző helyiségekben történő üzemeltetés esetén a kipufogógázokat a kipufogótömlőn keresztül közvetlenül a külső környezetbe kell vezetni.

### ELEKTROMOS BISZTONSÁG

- A benzines erőmű és elektromos berendezései (beleértve a kábeleket, aljzatokat és csatlakozókat) használatba vétele előtt ellenőrizni kell, hogy nem sérültek-e meg.
- Az áramütés elleni védelem a speciálisan a benzines erőműhöz igazított megszakítókra múlik. Ha a megszakítókat cserélni kell, akkor azokat azonos paraméterű megszakítókra kell cserélni

és a teljesítmény jellemzői. A cserét csak hivatalos szerviz végezheti!

- A nagy mechanikai igénybevétel miatt gumiszigetelésben csak tartós és rugalmas kábelek használata szükséges (amelyek megfelelnek az IEC 60245-4 szabvány követelményeinek).
- Ha a benzines erőmű megfelel a B. melléklet szerinti "elektromos leválasztási védelem" védelmi funkció követelményeinek; B.5.2.1.1. EN ISO 8528-13 szerint az erőmű földelése nem szükséges.
- Hosszabbító kábel vagy mobil elosztó hálózat használata esetén az ellenállás értéke nem haladhatja meg az 1,5  $\Omega$ -ot. Az 1,5 mm<sup>2</sup> vezeték-keresztmetszetű kábelek teljes hossza nem haladhatja meg a 60 m-t. 2,5 mm<sup>2</sup> vezeték-keresztmetszetnél a kábelek hossza nem haladhatja meg a 100 m-t (kivéve, ha az erőmű megfelel a B. melléklet B.5.2.1.1. pontja szerinti "elektromos leválasztási védelem" védelmi funkció követelményeinek EN ISO 8528-13). A hosszabbító kábeleket teljes hosszukban meg kell hosszabbítani a környezeti levegő hűtéséhez.
- **FIGYELMEZTETÉS:** A felhasználónak be kell tartania a benzingerátor használatának helyére vonatkozó elektromos biztonsági előírásokat.

**- Soha ne működtesse a készüléket zárt vagy félig zárt térben az adott körülmények között elégtelen hűtés és friss levegő hozzáférés. Nyitott ablakok vagy ajtók közelében az erőmű üzemeltetése nem megengedett a tökéletlen kipufogógáz-elvezetés miatt. Ez akkor is érvényes, ha az erőművet külső árokban, aknában vagy gödrökben használják, ahol a kipufogógázok kitöltik ezeket a tereket, mert sűrűbbek a levegőnél, és ezért nem jól szellőznek ezekből a terekből. Ez az ezeken a területeken dolgozó személy mérgezéséhez vezethet. A kipufogógázok mérgezőek és mérgező szén-monoxidot tartalmaznak, amely színtelen és szagtalan gázként belélegezve eszméletvesztést vagy akár halált is okozhat. Az erőmű biztonságos működését zárt vagy részben zárt térben az illetékes biztonsági hatóságoknak (tűzvédelem, égéstermék-elvezetés, zaj stb.) fel kell mérni és jóvá kell hagyni, amelyek minden kockázatot felmérnek, minden megengedett határértéket meghatároznak és értékelnek. kockázati tényezőktől, ellenkező esetben az üzemeltetés nem engedélyezett ezeken a területeken.**

**- A benzin, beleértve a gőzeit is, gyúlékony és mérgező. Ezért ügyeljen arra, hogy a benzin ne érintkezzen a bőrrel, ne lélegezze be a gőzöket vagy nyelje le. A benzint jól szellőző helyen kezelje és tankoljon, hogy elkerülje a benzingőzök belélegzését. Használjon megfelelő védőfelszerelést, hogy elkerülje a bőrrel való érintkezést kiömlés esetén. Benzin kezelése közben ne dohányozzon és ne kezeljen nyílt lángot. Kerülje a sugárzó hőforrásokkal való érintkezést. Ne adjon hozzá benzint, amíg az erőmű működik. Tankolás előtt állítsa le a motort, és várja meg, amíg minden alkatrésze lehűl.**

- Ha az üzemanyag kiömlött, a generátor elindítása előtt meg kell szárítani és ki kell szellőztetni a gőzöket.
- Az erőmű üzembe helyezése előtt az erőmű üzemeltetőjének alaposan meg kell ismerkednie annak minden vezérlőelemével, különös tekintettel az erőmű vészhelyzet esetén történő mielőbbi leállításának módjára.
- Előzetes utasítás nélkül ne engedje, hogy bárki üzemeltethesse az erőművet. Ügyeljen arra is, hogy a készüléket fizikailag vagy szellemileg cselekvőképtelen személy, valamint kábítószer, gyógyszer hatása miatt mozgássérült személy kezelje, alkohol vagy túlzott fáradtság. Akadályozza meg, hogy gyerekek használják a generátort, és ne játsszanak a generátorral.
- Az erőmű (főleg a motor és a kipufogó) nagyon felforrósodik működés közben és jóval a lekapcsolás után is, és égési sérüléseket okozhat. Ezért ügyeljen a gépen található szimbólumok formájában megjelenő figyelmeztetésekre. Ezért minden személynek (különösen gyerekeknek) és állatnak biztonságos távolságban kell lennie a készüléktől.
- Soha ne működtesse a generátort nedves kézzel. Fennáll az áramütés veszélye.
- Ha az erőmű közvetlen közelében tartózkodik, használjon hallásvédőt, ellenkező esetben visszafordíthatatlan halláskárosodás léphet fel.

- Erőművi tűz esetén a vízzel való oltás tilos. Használjon elektromos berendezések oltására tervezett/alkalmas tűzoltó készüléket.
- Tűzből származó kipufogógázok vagy füstök belélegzése esetén azonnal forduljon orvoshoz és forduljon orvoshoz.
- A megfelelő hűtés érdekében az erőművet épületek falától, egyéb berendezésektől, gépektől legalább 1 m távolságra használja. Soha ne helyezzen semmilyen tárgyat a tápegységre.
- Az erőművet semmilyen szerkezetbe nem szabad beépíteni.
- Ne csatlakoztasson más típusú dugaszolóaljzatot az elektromos egységhez, mint az érvényes szabványoknak megfelelő amelyhez az erőmű is alkalmazkodik. Ellenkező esetben fennáll az áramütés veszélye. A használt készülékek táp (hosszabbító) kábelének meg kell felelnie a vonatkozó szabványoknak. A nagy mechanikai igénybevétel miatt csak rugalmas gumikábelt használjon.
- Csak olyan hibátlan állapotú készülékeket csatlakoztasson az elektromos egységhez, amelyek működési rendellenességet nem mutatnak. Ha a készülék hibásan működik (szikrázik, lassan jár, nem indul, túl zajos, füstöl...), azonnal kapcsolja ki, húzza ki a konnektorból és szüntesse meg a hibát.
- Az erőművet nem szabad kedvezőtlen időjárási körülmények között (eső, szél, köd), magas páratartalom mellett üzemeltetni, és amikor a környezeti hőmérséklet nem esik -15 és + 40°C között. Az erőmű vezérlőpultján lévő magas páratartalom vagy fagy rövidzárlathoz és a kezelő áramütéséhez vezethet. Ha esik, az erőművet óvóhely alá kell helyezni. Központi használat és tárolás közben folyamatosan véd a nedvességtől, szennyeződéstől, korróziótól, közvetlen napfénytől és szélsőséges hőmérséklettől.
- Az erőművet nem szabad robbanásveszélyes vagy tűzveszélyes környezetben, illetve magas tűz- vagy robbanásveszélyes környezetben üzemeltetni.
- Soha ne változtassa meg az erőmű paramétereit (pl. fordulatszám, elektronika, karburátor) ill. ne módosítsa a tápegységet, pl. kipufogó hosszabbítás.
- Az erőmű minden alkatrésze kizárólag a gyártó eredeti darabjaira cserélhető, melyeket az adott típusú erőműhöz szánunk. Ha a tápegység nem működik megfelelően, forduljon egy hivatalos szervizközpontoz.
- A higiéniai előírások szerint az erőművet éjszaka, azaz 22:00 órától reggel 6:00 óráig nem szabad használni.

## HASZNÁLAT

### ÜZEMELTETÉS ELLŐT

- Használat előtt olvassa el a teljes használati útmutatót, és tartsa a termékhez csatolva, hogy a kezelő megismerhesse azt. Ha valakinek kölcsönadja vagy eladja a benzines erőművet, kérjük, mellékelje hozzá ezt a használati útmutatót is. Kerülje el a kézikönyv sérülését. A gyártó nem vállal felelősséget olyan károkért vagy sérülésekért, amelyeket a jelen kézikönyvben foglaltakkal ellentétes benzines erőmű használata okozott.
- A tápegység használatba vétele előtt ismerkedjen meg az összes vezérlőelemmel és komponenssel, valamint a készülék kikapcsolási módjával, hogy veszélyhelyzet esetén azonnal le tudja kapcsolni.
- Használat előtt ellenőrizze az összes alkatrész szilárd rögzítését, és ellenőrizze, hogy az erőmű valamely része, mint pl a védőburkolatok nincsenek megsérülve, nem megfelelően vannak felszerelve, vagy hiányoznak a helyükről. Ne használja a tápegységet sérült vagy hiányzó alkatrészekkel, és javíttassa meg egy hivatalos szervizközpontban.
- Kicsomagolás után ellenőrizze a felület állapotát, az erőművet vezérlő elemek működését és hogy nincs-e látható hiba, pl. nem csatlakoztatott kábelek, nem csatlakoztatott üzemanyag-ellátó tömlők stb.
- Helyezze a tápegységet szilárd, sima, száraz felületre, jól szellőző helyen, és biztonságosan távol gyúlékony és robbanásveszélyes anyagoktól.
- Az erőművet nem szabad zárt vagy rosszul szellőző helyen (pl. helyiségben vagy mélyebb árokban stb.) üzemeltetni, mert a kipufogógázok mérgezőek.

- Az erőműnek nem szabad 10°-nál nagyobb dőlése a vízszintes felülethez képest, mert nagyobb dőlés esetén a motor kenőrendszere nem elegendő és az a motor súlyos károsodásához vezetne.
- Az üzemanyag kifolyhat a tartályból, ha a központi egység ferdebb.
- Az erőművet olaj nélkül látják el. Üzembe helyezés előtt tölts fel az olajtartályt a jelzésig a betöltőcsonton keresztül SAE 15W-40 viszkozitási osztályú motorolajjal.
- **FIGYELMEZTETÉS:** Az olaj kezelésekor használjon megfelelő védőkesztyűt, mivel az olaj a bőrön keresztül felszívódik és káros az egészségre.
- A tápegység üzembe helyezése előtt mindig ellenőrizze az olajsintet. Az olajsintet csak akkor ellenőrizze, ha az erőforrás vízszintes felületen áll, és hosszabb ideig (legalább 15 percig) a motor leállítása után. Ha a generátor kikapcsolása után azonnal ellenőrzi az olajsintet, nem fog kifolyni az összes olaj az olajtartály falaiból, és a szint leolvasása nem lesz megbízható.
- Használjon kiváló minőségű motorolajokat, amelyeket négyütemű hűtésű benzinmotorok kenésére terveztek levegővel, amelyek viszkozitási osztálya SAE 15W-40. Más típusú olajok használata, pl. étel és így tovább. megengedhetetlen a nem megfelelő kenési tulajdonságok miatt.
- Az alábbi grafikonon a megadott hőmérsékleti tartományhoz tartozó motorolaj osztályok vannak feltüntetve abban az esetben, ha nem áll rendelkezésre SAE 15W-40 osztályú motorolaj.

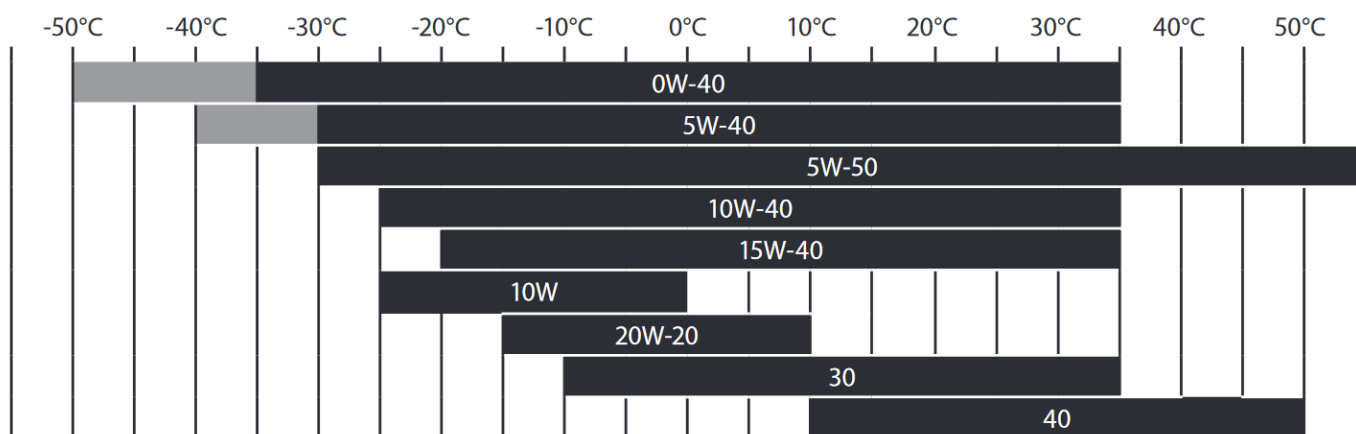

- Az erőmű elégtelen vagy túlzott mennyiségű olajjal történő üzemeltetése a motor károsodásához vezet.
- Soha ne használjon kétütemű motorokhoz való olajat az erőműben!
- Ha az olajsint alacsony, tölts fel mennyiségét az erőműben használt márkájú és típusú olajjal. Ne keverjen különböző SAE osztályú olajokat.
- Ellenőrizze a légszűrő állapotát. Az erőmű minden üzembe helyezése előtt ellenőrizze a légszűrő eltömődését és állapotát. Távolítsa el a légszűrő fedelét, és ellenőrizze, hogy hiányzik-e a szűrő, és milyen állapotban van, nincs-e eldugulva, sérült-e stb. 50-enként tisztítsa meg a szűrőt üzemóránként vagy poros környezetben történő üzemeltetés esetén minden 10 üzemóra után. Erős eltömődés vagy kopás esetén cserélje ki egy eredetire. Az eltömődött légszűrő vagy a generátor légszűrő nélküli működése károsítja a karburátort és a motort.
- **FIGYELMEZTETÉS!** Az alkohollal kevert üzemanyagok, illetve az etanol vagy metán keverékét tartalmazó üzemanyagok megköthetik a nedvességet, ami a tárolás során elváláshoz és savképződéshez vezethet. A tárolás során a savas gőzök károsíthatják az erőmű motorjának üzemanyagrendszerét. Ezeket az üzemanyagokat nem szabad használni!
- Töltsön tiszta ólommentes benzint az üzemanyagtartályba. Használjon jó minőségű, friss, 95-ös vagy magasabb oktánszámú ólommentes benzint. A rossz minőségű üzemanyag negatív hatással van az erőmű működésére (pl. indítási problémák, szokatlan működés, kisebb motorteljesítmény, gyorsabb gyújtógyertya szennyeződés stb.).

Mindig töltsön üzemanyagot a tartályba a tartály bemeneténél található szűrőn keresztül. Ez eltávolítja a benzinben található mechanikai szennyeződések, amelyek eltömíthetik az üzemanyagrendszer és a karburátort.

- A benzin természetes tulajdonsága a légköri nedvesség és az időjárási hatások felszívása. Az erőműhöz ezért ne használjon egy hónapnál régebbi benzint a benzinkúti feltöltés után, mert a régi üzemanyag is negatívan befolyásolja az erőmű működését.
- Figyelje a tartályban lévő üzemanyag mennyiségét az üzemanyagmennyiség-jelzőn.
- Ne töltsön fel színültig a tartályt. Az erőmű kezelése során még a zárt kupakon keresztül is kifolyhat az üzemanyag.
- Benzin kezelésekor kerülje a bőrrel és gőzzel való érintkezést. Használjon megfelelő kesztyűt. A benzin egészségre ártalmas és nagyon gyúlékony. A benzint jól szellőző helyen kezelje, távol minden tűzforrástól, szikrától vagy magas hőmérséklettől. Benzin kezelése közben ne dohányozzon!
- Soha ne töltsön be benzint, amíg az erőmű működik. Tankolás előtt hagyja működni a tápegységet lenyugodni.
- A tápegység indítása előtt kapcsolja ki a 230 V-os megszakítót a konnektorban úgy, hogy a megszakító karja lefelé mutasson.
- Ha elektromos készülékek csatlakoznak a generátorhoz, a generátor elindítása előtt válassza le azokat.
- Fordítsa az üzemanyagszelepet "ON" állásba, és várjon egy kicsit, amíg az üzemanyag kifolyik, mielőtt elindítaná a karburátorba.
- Kapcsolja a szivató vezérlő kart "OFF" állásba
- **FIGYELMEZTETÉS:** A szivatókar helyzete indítás előtt és indítás után alapvetően befolyásolja az erőmű motorjának beindítását és azt követő működését, indításkor a szivatókart "OFF" állásban kell tartani, ill. majd futtassa "BE" állásban. A fojtószelep vezérlőkarjának helyzete az erőművi működéshez gyakorlati próbával igazolni.
- Kapcsolja a működtető kapcsolót "ON" állásba.

## **ŠTARTOLÁS**

- **FIGYELMESZTETÉS:** A generátor indítása előtt mindig ellenőrizze, hogy a generátor nem sérült-e (vezetékek nincsenek csatlakoztatva, szivárgás az üzemanyagrendszerben, hiányoznak-e védőelemek és alkatrészecskék stb.). Mielőtt a tápegységet készülékek táplálására használná, végezzen működési próbát, és győződjön meg arról, hogy nem hibás. Így elkerülheti a sérüléseket, az erőmű vagy a csatlakoztatott készülékek károsodását.

### **Kézi startolás**

- Jobb kezével fogja meg a kézi indítókart. Lassan húzza, amíg ellenállást nem érez. Ezután erősen és gyorsan húzza meg a fogantyút.
- Ne engedje ki a kézi indítókart a kinyújtott helyzetből, hanem engedje vissza, miközben tartja eredeti helyzetébe, mert a kinyújtott fogantyú elengedése hevesen visszafordul, és károsíthatja az indítószerkezetet.
- Ha az erőmű nem indul el, ismétlje meg az indítási folyamatot.
- A motor beindítása után lassan állítsa a szivatókart "ON" állásba. Ha a szivató kart túl korán "ON" állásba állítja, a motor lefulladhat.
- A már régóta üzemelő, meleg motorral működő erőmű beindításakor előfordulhat, hogy nem szükséges úgy, hogy a szivató kar "OFF" állásba kerüljön.

### **Elektromos startolás (modell KM8000)**

- Kapcsolja a működtető kapcsolót "START" állásba, ezzel indítsa be az erőmű motorját.
- A megszakítók kikapcsolt állásában csatlakoztassa az elektromos készülékeket az erőmű konnektoraihoz.

- Ha a tápegység működése közben nem szabványos hangot, rezgést vagy működést észlel, azonnal kapcsolja ki a tápegységet, és derítse ki és szüntesse meg a nem szabványos működés okát. Ha a nem szabványos működést a készülék belsejében lévő meghibásodás okozza, javíttassa meg egy hivatalos szervizközpontban.

### **ELEKTROMOS KÉSZÜLÉKEK CSATLAKOZTATÁSA ÉS AZ ERŐMŰ LEHETSÉGES MEGTERHELÉSE**

- A szabványos elektromos hálózatról táplálásra tervezett elektromos készülékek 230 V-os és 400 V-os aljzatokhoz csatlakoztathatók.

- **FIGYELMEZTETÉS:** Az erőmű csak **ÜZEMELTETÉSI** teljesítményén terhelhető huzamosabb ideig, ami azt jelenti, hogy az erőművi aljzatokban lévő összes csatlakoztatott készülék teljes hosszú távú bemenete nem haladhatja meg az erőmű **ÜZEMI ELEKTROMOS TELJESÍTMÉNYÉT**.

- Ne terhelje az erőművet az üzemi teljesítményén túl, mert ez károsodáshoz vezet!

- A megadott max. az elektromos energiát a rákapcsoltak nagyobb áramfelvételének fedezésére használják nagyon rövid ideig

a hosszú távú üzemi teljesítmény értéke feletti készülékek, pl. bekapcsolásukkor.

- Ha az összes csatlakoztatott készülék teljes bemenete megközelíti vagy egyenlő az erőmű üzemi teljesítményével, ne egyszerre, hanem fokozatosan kösse be őket.

- **FIGYELMEZTETÉS:** Az elektromos készülékek címkéjén feltüntetett teljesítmény a legtöbb esetben az elektromos motorral ellátott elektromos készülékek címkéjén az elektromos motor teljesítményét fejezi ki (mekkora terhelést képes elviselni a villanymotor), és nem a bemeneti teljesítményt jelenti. az elektromos készülék szokásos használati módja, mert az elektromos motor terhelésével nő az áramfelvétel értéke.

- A kézi elektromos kéziszerszámokban található elektromos motorok indítási teljesítménye nagyobb, mint az elektromos motor normál üzemi terhelése mellett, de általában nem éri el az elektromos készülék címkéjén feltüntetett teljesítményt. készüléket, vagy kivételesen akár 30%-kal is meghaladja azt. A kézi elektromos kéziszerszám normál üzemi terhelése mellett az energiafogyasztás a címkén feltüntetett érték alatt van. A fentiekől eltérő, nagyobb csúcsáram-felvételű elektromos készülékek tipikus példája a nyomástartó edényes kompresszor,

nagyobb teljesítményű nagynyomású víztisztítók, valamint néhány régebbi gyártási évjáratú villanymotoros elektromos készülék, amelyek tápellátását olyan villamos erőműből kell kiválasztani, amelynek elektromos teljesítménye körülbelül 1-2 kW-mal nagyobb, mint a az elektromos készülék címkéjén feltüntetett teljesítmény, mert az elektromos erőmű nagyobb teljesítményű generátora képes érzékelni a csúcsáram-bekapcsolást.

- Ha az erőműhöz hőtermelő elektromos készülék csatlakozik, és a teljes fogyasztott teljesítmény közel van az erőmű üzemi villamos teljesítménye esetén előfordulhat, hogy az erőmű megadott üzemi villamos teljesítménye nem érhető el, mert bekötés esetén pl. hőfokszabályozós hőlégpisztoly, a pisztoly bemeneti teljesítményének változása akár 300 W/másodpercig is bekövetkezhet (ez a jelenség akkor is előfordul, ha hálózatról táplálják), és előfordulhat, hogy a bemeneti teljesítmény ilyen gyors változásait nem lehet észlelni az erőmű generátora abban az esetben, ha a teljes bemeneti teljesítmény közel van az erőmű üzemi villamos teljesítményéhez, ami az üzemi villamos teljesítmény csökkenésében fog megnyilvánulni. A hőmérséklet-szabályozás nélküli hőlégfúvó stabil teljesítményfelvétellel rendelkezik, és ez a jelenség nem fordulhat elő.

- A villamos teljesítménye szerinti villamos erőmű kiválasztásakor az elektromos készülék címkéjén feltüntetett teljesítményfelvételi érték legfeljebb 30%-os átfedéssel, az elektromos készülék gyártási éve, a készülék típusa és a tervezett darabszám A villamos erőmű által táplált elektromos készülékek meghatározóak, mert a csatlakoztatott elektromos készülékek bemeneti teljesítménye összeadódik. Az erőmű üzemi villamos teljesítményének értékéhez közeli bemeneti teljesítményű elektromos készülék használatánál döntő tényező lehet az elektromos készülék lágyindító funkciója, amely biztosítja a villamos energia lassabb indítását. motort, és ezzel csökkenti a csúcsáram-bekapcsolást, ami egyébként nem tenné lehetővé, hogy az adott elektromos készüléket a tervezett erőművel, alacsonyabb elektromos teljesítmény mellett használjuk.

- Erőmű vásárlása vagy elektromos készülék(ek) erőműhöz való csatlakoztatása előtt először az áttekintés érdekében ellenőrizze annak teljesítményfelvételét egy általánosan kapható wattmérővel (villanyfogyasztásmérővel) mind az elektromos készülék indításakor, mind pedig a várható elektromos terhelést.

hálózatról, és ha lehetséges, ellenőrizze a készülék(ek) használatát a tervezett erőmű mintáján, mivel előfordulhat, hogy a wattmérő nem képes felvenni a másodpercnél rövidebb bekapcsolási csúcsáramot.

### **ÉRZÉKENY ESZKÖZÖK CSATLAKOZTATÁSA UNSZIMMETRIKUS TERHELÉS**

- Az erőmű AVR elektronikus kimeneti feszültségszabályozó rendszerrel van felszerelve, amely terhelés alatt is állandó kimeneti feszültséget tart fenn, és nem okoz feszültségingadozást.

- Ha érzékeny elektromos eszközöket szeretne az erőműhöz csatlakoztatni, mint pl számítógépen, TV-n stb., javasoljuk, hogy a biztonság kedvéért csatlakoztassa őket **túlfeszültségvédelemmel**.

- Ha az erőműhöz érzékeny elektromos készülék van csatlakoztatva, az nem lehetséges az erőműhöz ugyanakkor csatlakoztassa az elektromos motorral rendelkező készülékeket, hogy elkerülje a feszültségingadozásokat, amelyek károsíthatják az érzékeny készüléket.

### **AZ ERŐMŰ KIKAPCSOLÁSA**

- Kapcsolja az erőmű megszakítóját "KI" állásba.

- Kapcsolja a működtető kapcsolót "OFF" állásba.

- Válassza le az összes készüléket az erőmű kimeneteiről.

- Zárja el az üzemanyag-ellátást az üzemanyagszeleppel ("OFF" állás).

- Ha az erőművet gyorsan le kell kapcsolni, először kapcsolja a működtető kapcsolót "OFF" állásba, majd kapcsolja a megszakítókat "KI" állásba. Ezután hajtsa végre az összes következő lépést.

- **FIGYELMEZTETÉS:** Le kell zárni a karburátor üzemanyag-ellátását, különben különösen szállítás és kezelés során benzin kerülhet a motor hengerébe az üzemanyagrendszeren keresztül, majd a szervizben a motor hengerét meg kell tisztítani, anélkül, hogy igényt tartana. ingyenes javításhoz való jog.

### **OLAJÉRZÉKELŐ ÉS OLAJMENNYISÉG SZABÁLYOZÁSA.**

- Az erőmű tartalmaz egy olajérzékelőt, amely leállítja a motort, ha az olajsint a kritikus szint alá csökken, és így megakadályozza a motor károsodását az elégtelen kenés miatt.

- **FIGYELMEZTETÉS:** Az érzékelő jelenléte nem jogosítja fel a kezelőt arra, hogy elfelejtse rendszeresen ellenőrizni a motor olajtartályában lévő olaj mennyiségét.

- Az olajérzékelőt nem szabad eltávolítani a tápegységről.

### **AZ ERŐMŰ FÖLDELÉSE**

- A földelő bilincs, amellyel az erőmű fel van szerelve, az erőmű és a csatlakoztatott elektromos készülék áramkörei közötti védelem egységesítésére szolgál abban az esetben, ha a csatlakoztatott készülék I. védelmi osztályú, vagy ha a készülék földelt, akkor az erőművet földelni is kell, hogy megfeleljen a HD 60364-4-4 előírás követelményeinek (a Szlovák Köztársaságban az STN 33 2000-4-444 szabvány). A földelést szabványosított földelő berendezéssel kell elvégezni, és az erőmű elhelyezési és működési feltételeitől függően a szükséges szakképzettséggel rendelkező személynek kell elvégeznie.

### **12 V-OS ÓLOM AUTÓAKKUMULÁTOR TÖLTÉSE**

**Az autó akkumulátorának csatlakoztatása:**

- Állítsa le a jármű motorját.

- Kapcsoljon ki minden elektromos készüléket a járműben, és vegye ki a kulcsot a jármű gyújtáskapcsolójából.

- Kapcsolja ki a generátort, ha működik.

- Csatlakoztassa a töltőkábeleket a tápegység megfelelő csatlakozóihoz.

- Mielőtt a töltőkábeleket az autóakkumulátor pólusaihoz csatlakoztatná, először ellenőrizze, hogy az autó akkumulátorának melyik pólusa van földelve, t. j. csatlakozik a jármű vázához. A legtöbb modern járműben az akkumulátor negatív elektródája ("-" jellel jelölve) földelve van. Ebben az esetben először csatlakoztassa a piros töltőkábellel ellátott terminált az akkumulátor nem földelt pozitív pólusához ("+"), majd csatlakoztassa a fekete töltőkábel ("-") kivezetését a jármű alvázához. . Ne csatlakoztassa a bilincset a karburátorhoz, az üzemanyagcsőhöz vagy a karosszéria fémlemez részeihez, mindig használja a váz vagy a motorblokk masszív tömör fém részeit.
- Ha az akkumulátor pozitív elektródája földelt, akkor először csatlakoztassa a fekete töltőkábelt ("-") az akkumulátor negatív elektródájához, majd csatlakoztassa a piros töltőkábellel ("+") a jármű alvázat, minden óvintézkedést betartva – lásd fent.
- **FIGYELMEZTETÉS:** Ügyeljen a töltőkábelek helyes csatlakoztatására az autó akkumulátorának pólusaihoz. Csatlakoztassa a piros kábel kivezetését az autó akkumulátorának pozitív pólusához, a fekete kábel kivezetését pedig a negatív pólushoz.
- Beindítja az erőmű motorját.
- Az akkumulátor újratöltésénél kövesse az akkumulátor gyártójának utasításait.
- Ne indítsa be az autó motorját töltés közben.

**- Ha ezeket az utasításokat nem tartják be, az erőmű és az akkumulátor károsodhat.**

**FIGYELMEZTETÉS:** Az erőművekben nincs védelem az autó akkumulátorának túltöltése ellen, ezért töltés közben folyamatosan ellenőrizze az értéket az autó akkumulátorának pólusain voltmérővel. Az akkumulátor kapcsai feszültsége nem lehet magasabb 14,4 V-nál, különben az autó akkumulátora megsérül a túltöltés miatt.

- **Az erőmű csak 12 V-os ólom-savas autóakkumulátorok töltésére szolgál elárasztott elektródával - FIGYELMEZTETÉS:** Az akkumulátor töltési folyamata során hidrogén képződik, amely a levegővel robbanásveszélyes keveréket képez. Ezért töltés közben ne dohányozzon, és akadályozza meg a tűz- és sugárzó hőforrásokhoz való hozzáférést. Gondoskodjon a töltési terület megfelelő szellőztetéséről.
- Az akkumulátor kénsav oldatot tartalmaz, amely erős maró hatású, égési sérüléseket és szövetkárosodást okoz. Az akkumulátor kezelésekor használjon megfelelő védőfelszerelést, legalább gumit kesztyűt és védőszemüveget.
- Ha ennek a savnak az oldatát lenyeli, igyon meg 2 dcl tiszta, ízesítetlen, szénsavmentes vizet, és azonnal forduljon orvoshoz.
- **Ha a 12 V-os aljzat túlterhelt, a megszakító aktiválódik.**

### **Az autóelem szétkapcsolása**

- Mielőtt leválasztja a tápegység töltőkábeleit az autó akkumulátoráról, először kapcsolja ki a tápegységet.
- Először válassza le a töltőkábel kivezetését az autó akkumulátorának földelt pólusáról, majd az autó akkumulátorának földelt pólusáról.

## **A PROBLÉMÁK MEGOLDÁSA**

### **A MOTORT NEM LEHET BESTARTOLNI**

- A működtető kapcsoló "BE" állásban van?
- Nyitva van az üzemanyag-ellátó szelep?
- Van elég üzemanyag a tankban?
- Van elég olaj a motorban?
- A gyújtógyertya csatlakozója csatlakoztatva van a gyújtógyertyához?
- A szikra ráugrik a gyújtógyertyára?
- Van a tankjában 30 napnál régebbi üzemanyag, mióta a benzinkúton vásárolta?
- Ha a motor továbbra sem indítható, engedje le a karburátort.

- Ha nem tudja elhárítani a hibát, bízza a javítást egy hivatalos szervizre.

### **A GYÚJTÓ GYERTYA FUNKCIÓS VIZSGÁLATA**

- **FIGYELMESZTETÉS:** Először ellenőrizze, hogy nincs-e a közelben kiömlött benzin vagy más gyúlékony anyag. A működési teszt során használjon megfelelő védőkesztyűt, kesztyű nélküli munkavégzés esetén áramütés veszélye áll fenn! A gyújtógyertya eltávolítása előtt győződjön meg arról, hogy a gyújtógyertya nem forró!

- Csavarja le a gyújtógyertyát a motorról.
- Helyezze be a gyújtógyertyát a gyújtógyertya-csatlakozóba.
- Kapcsolja a működtető kapcsolót "ON" állásba.
- Fogja meg a gyújtógyertya menetét a motortesten (pl. hengerfejen), és húzza meg a kézi indítókart.
- Ha nincs szikra, cserélje ki a gyújtógyertyát egy újra. Abban az esetben, ha új gyújtógyertya esetén sem keletkezik szikra, gondoskodni kell a javításról egy hivatalos szervizben. Ha a szikra rendben van, helyezze vissza a gyújtógyertyát, és folytassa az indítást az utasításoknak megfelelően.
- Ha a motor még akkor sem indul be, javíttassa meg a tápegységet egy hivatalos szervizben.

### **KARBANTARTÁS**

- A karbantartás megkezdése előtt állítsa le a motort, és helyezze a tápegységet szilárd vízszintes felületre terület.
  - A karbantartási munkák megkezdése előtt hagyja lehűlni a generátort.
  - A tápegység váratlan beindulásának elkerülése érdekében kapcsolja a működtető kapcsolót "OFF" állásba, és válassza le a gyújtógyertya csatlakozóját.
  - Csak eredeti alkatrészeket használjon. Gyenge minőségű vagy eltérő műszaki paraméterű alkatrészek használata komoly károkat okozhat az erőműben, amelyre nem lehet ingyenes garanciális javítást igényelni.
  - A rendszeres ellenőrzések, karbantartások, ellenőrzések, átdolgozások és beállítások rendszeres időközönként elengedhetetlenek
- előfeltétele a biztonság biztosításának és a magas erőművi teljesítmény elérésének. A táblázatban van a meghatározott műveleti tervet, amelyet a felhasználónak magának kell végrehajtania rendszeres időközönként, és amelyeket csak felhatalmazott szerviz végezhet.

| Mindig teljesítse a megadott üzemidőben |                                       | Minden használat előtt                 | Az üzem.első 20 óra | Minden 50 óra üzem. után | Minden 100 óra üzem. után | Minden 300 óra üzem. után |
|---|---------------------------------------|--|---------------------|--------------------------|---------------------------|---------------------------|
| A karbantartás oka                      |                                       |  |                     |                          |                           |                           |
| Motor olaj                              | Állapot ellenőrzés                    | ✓                                      |                     |                          |                           |                           |
|   | Cserélés                              |  | ✓                   |                          | ✓                         |                           |
| Légszűrő                                | Állapot ellenőrzés                    | ✓                                      |                     |                          |                           |                           |
|   | Tisztítás                             |  |                     | ✓                        |                           |                           |
| Gyújtógyertya                           | Beállítás ellenőrzése                 |  |                     |                          | ✓                         |                           |
|   | Kicserélés                            |  |                     |                          |                           | ✓                         |
| Szelephézag                             | Beállítás ellenőrzése                 |  |                     |                          |                           | ✓ *                       |
| Üzemanyagvezeték                        | A tömítés szemrevételezés ellenőrzése | ✓                                      |                     |                          |                           |                           |
|   | Ellenőrzés vagy kicserélés            | Minden 2 évbe (szükség szerint csere)* |                     |                          |                           |                           |
| Üzemanyagtartály szűrő                  | Tisztítás                             | Minden 500 üzemóra után                |                     |                          |                           |                           |
| Üzemanyag tartály                       | Tisztítás                             |  |                     |                          |                           |                           |

|   |                                       |                           |  |  |     |  |
|---|---------------------------------------|---------------------------|--|--|-----|--|
| Karburátor -<br>iszap eltávolítása<br>tartály | Kiengedés<br>iszaptalanítás<br>csavar |                           |  |  | ✓   |  |
| Karburátor                                    | Tisztítás                             |                           |  |  | ✓ * |  |
| Égéskamra                                     | Tisztítás                             | Minden 500 üzemóra után * |  |  |     |  |
| Üzemanyag szelep                              | Tisztítás                             |                           |  |  | ✓ * |  |
| Elektromos rész                               | Revízió/karbantartás                  | Minden 12 óra után**      |  |  |     |  |

\* A műveleteket csak hivatalos szerviz végezheti. \*\* A műveleteket csak szakképzett ellenőrző technikus végezheti el. Más szerviz által vagy saját maga által végzett műveletek a termékbe való jogosulatlan beavatkozásnak minősül, melynek következménye a garancia elvesztése..

### **A HENGERHÚTÓ LEMÉLYEK ÉS A ALTERNÁTOR HÚTÓfuratainak KARBANTARTÁSA**

- Rendszeresen ellenőrizze a motorhenger hűtőbordáit és a generátor hűtőfuratait, hogy nincsenek-e eltömődve, és tartsa tisztán. Erős eltömődés esetén a motor vagy a generátor túlmelegedhet, és súlyos károkat okozhat.

### **OLAJ CSERÉLÉSE**

- Enyhén felmelegített motorból engedje le az olajat, mivel a meleg olajnak alacsonyabb a viszkozitása (jobban folyik), és egy ideig a motor leállítása után, így az olaj a falakról az olajtartályba folyik.
- Az olajtartályból való olaj leeresztésekor a tápegységet úgy helyezze el, hogy az olaj az előkészített tartályba folyhasson.
- Csavarja ki az olajat az olajtartályból leeresztő csavart, és engedje le az olajat az előkészített tartályba. Enyhén döntse meg a tápegységet, hogy az összes olaj kifolyjon belőle.
- Az összes olaj leeresztése után csavarja vissza a leeresztő csavart és húzza meg megfelelően.
- Csavarja le az olajtartály kupakját, és tölts fel az olajtartályt új olajjal a kézikönyvben megadott utasítások szerint.
- Csavarja vissza az olajtartály sapkáját.
- **FIGYELMEZTETÉS:** Törölje szárazra a kiömlött olajat. Használjon védőkesztyűt, hogy az olaj ne érintkezzen a bőrrel. Bőrrel való érintkezés esetén az érintett területet alaposan mossa le szappannal és vízzel.
- **A használt olajat a környezetvédelmi szabályoknak megfelelően ártalmatlanítsa. Ne dobja a szemétkébe, ne öntse a csatornába vagy a földbe, hanem adja át a veszélyes hulladék gyűjtőhelyére. A fáradt olajat zárt tartályokban szállítsa, amelyek szállítás közben ütés ellen biztosítottak.**

### **LÉGSZŰRŐ TISZTÍTÁSA/CSERE**

- A szennyezett légszűrő megakadályozza a levegő beáramlását a karburátorba. A karburátor későbbi károsodásának elkerülése érdekében tisztítsa meg a levegőszűrőt az előírt karbantartási ütemterv szerint. Ha a tápegységet poros környezetben használja, még gyakrabban kell tisztítani a szűrőt.
- **FIGYELMEZTETÉS:** Soha ne használjon benzint vagy más gyúlékony anyagot a levegőszűrő betét tisztításához. Tűz- vagy robbanásveszély áll fenn a por által okozott esetleges statikus elektromosság miatt.
- **FIGYELMEZTETÉS:** Soha ne használja a generátort légszűrő nélkül. A légszűrő nélküli működés az erőmű karburátorának és motorjának károsodásához vezet. Az így okozott elhasználódás miatt ingyenes garanciális javítási igény érvényesítésére nincs lehetőség.
- Távolítsa el a levegőszűrő fedelét, és húzza ki a szűrőt.
- Mossa ki a szűrőt meleg mosószeres oldatban (nem a mosógépben), és hagyja alaposan megszáradni. Ne használjon szerves oldószereket, pl. acetont.
- Óvatosan kezelje a szűrőt, hogy ne sérüljön meg.

- Hagyja, hogy a száraz szűrő átítassa a motorolajat, és jól nyomja ki a felesleges olajat, de ne fordítsa meg, nehogy elszakadjon. Az olajat alaposan ki kell préselni a szűrőből, különben megakadályozza a levegő átáramlását a szűrőn. A zsíros levegőszűrő növeli a szűrési hatékonyságot.
- Helyezze vissza a szűrőt, és megfelelően helyezze vissza a fedelet.

### **GYERTYA VIZSGÁLAT/KARBANTARTÁS/CSERE**

- A motor problémamentes indítása és működése érdekében a gyújtógyertya elektródái nem lehetnek eltömődve, a gyújtógyertya megfelelően be kell állítani és fel kell szerelni.
- Ne használjon nem megfelelő hőmérsékletű gyertyát.
- **FIGYELMEZTETÉS:** A motor és a kipufogó nagyon forró a generátor működése közben és jóval a leállítás után is. Ezért legyen nagyon óvatos, nehogy megégesse magát.
- Húzza ki a gyújtógyertya-csatlakozót, és vegye ki a gyújtógyertyát egy gyújtógyertya-kulcs segítségével.
- Szemrevételezéssel ellenőrizze a gyújtógyertya külső megjelenését.
- Ha a gyújtógyertya elektródái eltömődtek, csiszolja le őket csiszolópapírral, esetleg acélkefével.
- Ha a gyújtógyertya láthatóan elkopott vagy sérült a szigetelése, vagy ha leválik, cserélje ki a gyújtógyertyát.
- Skála segítségével ellenőrizze, hogy az elektródák közötti távolság 0,6-0,8 mm, és a tömítőgyűrű rendben van-e.
- Ezután kézzel csavarja be a gyújtógyertyát, hogy megakadályozza a menet elszakadását.
- Amint a gyújtógyertya a helyére került, húzza meg gyertyakulccsal úgy, hogy az megnyomja a tömítőgyűrűt.
- **MEGJEGYZÉS:** Az új gyújtógyertyát a beszerelés után körülbelül 1/2 fordulattal meg kell húzni a tömítőgyűrű összenyomásához. Ha egy régi gyújtógyertyát újra felhasznál, akkor csak 1/8-1/4 fordulattal kell meghúzni.
- A gyújtógyertya fogyasztási cikk, melynek elhasználódása nem garantálható.
- **FIGYELMEZTETÉS:** Győződjön meg arról, hogy a gyújtógyertya jól meg van húzva. A rosszul meghúzott gyújtógyertya nagyon felforrósodik, és súlyosan károsíthatja a motort.
- Helyezze vissza a gyújtógyertya csatlakozóját a gyújtógyertyára, hogy megfelelően kattanjon.

### **A BENZINSZŰRŐ SZŰRŐJÁNAK KARBANTARTÁSA**

- Csavarja le az üzemanyagtartály kupakját és távolítsa el a nyakba helyezett szűrőt. Öblítse le a szűrőt bármilyen nem gyúlékony tisztítószerrel (pl. tisztítószeres oldat), vagy mesterséges sörtéjű kefével tisztítsa meg a szűrőt, majd mossa le a szűrőt tiszta vízzel és hagyja alaposan megszáradni, hogy víz ne kerüljön a szűrőbe. a benzint. Ha a szűrő nagyon szennyezett, cserélje ki egy újra.
- Helyezze vissza a megtisztított szűrőszűrőt a tartály töltőnyílásába.
- Csavarja vissza az üzemanyagtartály sapkáját és húzza meg rendesen.

### **A KARBURÁTOR ELRAKÁSA**

- Zárja el a karburátor üzemanyag-ellátását az üzemanyagszeleppel.
- Csavarja ki a karburátor leeresztő csavarját, és engedje le a szennyeződést egy tömlővel az előkészített edénybe.
- **FIGYELMEZTETÉS:** A csavar kilazítása után a benzin folyni kezd. A karburátort érdemes kint tisztítani, mert a benzingőz káros az egészségre. Ezenkívül használjon megfelelő védőkesztyűt, hogy elkerülje a benzinnel való érintkezést a bőrön. A benzin a bőrön keresztül felszívódik a szervezetbe! Eressze le a karburátort minden tűzforrástól és sugárzó hőtől.
- A karburátor tisztításához rövid időre nyissa ki az üzemanyag-ellátó tüzelőanyag-szelepét, és hagyja, hogy az esetleges szennyeződések befolyjanak a tartályba. Ezután ismét zárja el az üzemanyag-ellátást az üzemanyagszeleppel.
- Ezután csavarja vissza a karburátor leeresztő csavarját, és húzza meg megfelelően.

- Az üzemanyagszelep kinyitása után ellenőrizze, hogy nincs-e üzemanyagszivárgás a csavar körül. Ha szivárog az üzemanyag, húzza meg a csavart, vagy cserélje ki a csavartömítést.
- A szennyeződések tartalmazó benzint a porlasztóból zárt tartályban adja át a veszélyes hulladékok gyűjtőhelyére.
- **FIGYELMESZTETÉS: A felhasználó a porlasztót a leeresztő csavarral ürítheti ki, de a porlasztóban bármilyen egyéb beavatkozást csak felhatalmazott szerviz végezhet.**
- A karburátort a gyártó állította be, és a beállításait nem szabad megváltoztatni. Bármelyik esetben a karburátor nem megfelelő beállítása súlyosan károsíthatja a motort.

## SZÁLLÍTÁS ÉS TÁROLÁS

- A motor és a kipufogó nagyon forró működés közben, és még az erőmű kikapcsolása után is forró marad, ezért ne érintse meg őket. Kezelés közbeni égési sérülések vagy tárolás közbeni tűzveszély elkerülése érdekében. Hagyja lehűlni a generátort kezelés és tárolás előtt.

### AZ ERŐMŰ ELKÉSZÍTÉSE

- Az erőművet kizárólag vízszintes helyzetben, a szállított területen elmozdulás és ütés ellen megfelelően biztosítva szállítsa.
- Kapcsolja a működtető kapcsolót "OFF" állásba.
- Az üzemanyag-ellátást úgy kell lezárni, hogy az üzemanyagszelepet és a benzintartály kupakját szorosan meghúzzuk.
- Soha ne indítsa be az erőművet szállítás közben. A tápegység bekapcsolása előtt mindig rakja le a járművet.
- Zárt járműben történő szállításkor mindig ne feledje, hogy erős napfény és magasabb belső hőmérséklet esetén a jármű hőmérséklete rendkívül megemelkedik, és fennáll a gyulladás vagy a benzingőz robbanásának veszélye.

### HOSZÚTÁVÚ TÁROLÁS

- Tároláskor ügyeljen arra, hogy a hőmérséklet ne csökkenjen  $-15\text{ °C}$  alá és ne emelkedjen  $40\text{ °C}$  fölé.
- Óvja az erőművet a közvetlen napfénytől.
- Engedje le az összes üzemanyagot a benzintartályból és az üzemanyag-vezetékekből, és zárja el az üzemanyagszelepet.
- Távolítsa el az iszapot a karburátorból.
- Cserélje ki az olajat.
- Tisztítsa meg a motor külsejét.
- Csavarja ki a gyújtógyertyát, és hagyja, hogy kb. Ez egyenletes védő olajfilmet hoz létre a hengertérben. Ezután csavarja vissza a gyújtógyertyát a helyére.
- Húzza meg a kézi indítókart, és állítsa le a dugattyút a felső holtponthoz. Így a kipufogó- és szívószelepek zárva maradnak.
- A tápegységet védett, száraz helyiségben tárolja.

## KÖRNYEZETVÉDELEM



Az áthúzott hulladékgyűjtő tartály szimbólum a termékeken vagy a kísérő dokumentumokban azt jelenti, hogy az elhasznált elektromos és elektronikus termékeket nem szabad a normál kommunális hulladékhoz adni. A megfelelő ártalmatlanítás, hasznosítás és újrahasznosítás érdekében ezeket a termékeket szállítsa a kijelölt gyűjtőhelyekre, ahol ingyenesen átveszik azokat. Alternatív megoldásként egyes országokban visszaküldheti termékeit a helyi kiskereskedőnek, ha egyenértékű új terméket vásárol. A termék megfelelő ártalmatlanításával hozzájárul az értékes természeti erőforrások megőrzéséhez, és segít megelőzni a környezetre és az emberi egészségre gyakorolt lehetséges negatív hatásokat, amelyek

a nem megfelelő hulladékkezelésből származhatnak. További részletekért forduljon a helyi hatósághoz vagy a legközelebbi gyűjtőhelyhez. Az ilyen típusú hulladékok szakszerűtlen ártalmatlanítása a nemzeti előírásoknak megfelelően bírságot vonhat maga után.

# STREND PRO®

## Garancialevél/Warranty

|             |                |                             |
|-------------|----------------|-----------------------------|
| Modellszám: | Eladás dátuma: | Eladó aláírása és pecsétje: |
|             |                |                             |

|                         |                           |
|-------------------------|---------------------------|
| Ügyfél neve (cég neve): | Ügyfél címje (Cég címje): |
|                         |                           |

|  |                  |
|--|------------------|
| <b>Az ügyfél az aláírásával megerősíti, hogy a készüléket bemutatták és elmagyarázták neki, hogy ismeri a gép üzemeltetésére és használatára vonatkozó utasításokat, valamint hogy a készülék teljesen volt neki kiadva.</b> | Ügyfél aláírása: |
|  |                  |

## Jegyzések a panszokról – jótálási javítások

| A panasz elfogadásának dátuma: | A panasz befejezésének dátuma: | A panasz száma: | Aláírás az átvett jótálási javításról<br>(Jegyzések a jogosulatlan panszról) | Serviztechnikus pecsétje: |
|--------------------------------|--------------------------------|-----------------|--|---------------------------|
|                                |                                |                 |  |                           |
|                                |                                |                 |  |                           |
|                                |                                |                 |  |                           |
|                                |                                |                 |  |                           |

### Jótállás feltételek

- A szállító biztosítja a termék jótállását amely szerepel a garancialevelen a feltétellel, hogy a használat és tárolás összhangban lesz a feltételekkel és normákkal, valamint a használati utasítással. A garanciaidő az értékesítés időpontjától kezdődik.  
A jótálási idő a töltőkre 12 hónap.
- A kiterjesztett garanciát 5 éves időszakra nyújtják a feltétellel, hogy a termék bevan írva a hoszab garancia termékek listájára, az utolsó használó a vevő, es nemlesz használva kereskedelmi célokra. A kiterjesztett jótállás rendszeres szervizellenőrzést igényel a szállító hivatalos szervizközpontjában.
- A garancia időtartama meghosszabbodik a termék garanciális idejével mikor a szervizközpontba volt javításba, és a jótállási lapon felvann jegyezve ez az idő. A jótállási igényt a fogyasztó igényelheti egy hivatalos szervizközpontban, a mellékelt "A" szervizközpont lista szerint. A "B" szervizközpontokba csak olyan termékeken végeznek javításokat amelyeket ott adtak ell. A szervizközpontok listáját rendszeresen frissítik a gyártók és az import oldalon: [www.strendpro.sk](http://www.strendpro.sk).
- A Szervizközpontnak a törvényi határidőn belül jótállási javítást kell biztosítania. A panaszkezelés törvényes határideje a panasz kézhezvételét követő napon kezdődik
- Az ingyenes garanciális javítás nem alkalmazható a termék helytelen használatából eredő hibákra, az üzemeltetési utasítás okal elentétben, a nem megfelelő kezelésének, a gép mechanikai károsodásra, az általános mechanikai károsodásra amely általános használatkor keletkezik, az üzemeltető helytelen használatára, természeti katasztrófáknál, a termékkel való illetéktelen beavatkozásnál , a nem megfelelő pótalkatrészek használatánál a nem megfelelő tüzelőanyag használatnál és a látszólagos gépi túlterhelés következtében fellépő hibáknál a felső teljesítmény határ folyamatos túllépése miatt. Az üzemeltető által kezelhető, és a használati utasításban felsorolt tisztítási, karbantartási, gondoskodás és a beállítási munkák nem tartoznak a jótállás hatálya alá.
- Az alkatrészek kopásának elsősorban olyan alkatrészek kopása érhető mind: minden forgó és mozgó alkatrész, vágó rész és burkolat, kapcsok és ékek, fogaskerekek és ékszíjak, láncos fogaskerekek, súrlódás és tengelykapcsoló súrlódó felületek, gumibroncs futófelületek és rutinszerű karbantartási alkatrészek, mint például: , hidraulikus és olajsűrők, gyújtógyertyák, olaj- és hűtőfolyadék-kazetták
- A kiterjesztett garanciából kivannak hagyva olyan gépek és berendezések mentesített részeit, amelyeknél az adott gyártó rövidebb garanciát nyújt, mint maga a termék gyártója. Ez a kategória magában foglalja: akkumulátorok, izzók és hasonlók
- A garancia alá tartozó igények igénybevételéhez való jog a termék tulajdonosa, feltéve hogy ezt legkésőbb a jótállási időszak utolsó napján teszi meg.
- A követelések feldolgozása a Polgári Törvénykönyv és a Fogyasztóvédelmi Törvény vonatkozó rendelkezéseinek megfelelően történik.
- A meghosszabbított 5 éves garanciális feltételeknek megfelelő szervizellenőrzést csak rendszeres időközönként, a szállító hivatalos szervizközpontjában lehet elvégezni, és az egyes vizsgálatok közötti időszak nem haladhatja meg a 12 hónapot. Az első szervizvizsgálatot legkésőbb a termék értékesítésének napjától számított 12 hónapon belül kell elvégezni. A szervizvizsgálatokat a naptári év utolsó három és első két hónapjában szervizközpontok végzik. Minden szervizvizsgálatot fel kell jegyezni a jótállási jegyen a szervizközpont ellenőrzésének, aláírásának és bélyegzőjének dátumával. A szervizvizsgálat a gyártó által ajánlott gépellőrzést, a patronok és szűrők cseréjét, a kopott és sérült alkatrészek cseréjét, amelyek a más alkatrészek károsodását, kopását és a gép beállítását érinthetik. A szolgáltatási ellenőrzést és a felhasznált anyagot egy érvényes kiszolgálóközponti árlista szerint kell kiszámítani.

A panasz benyújtásakor a panaszolt köteles benyújtani egy tiszta és teljes terméket, a vásárlás igazolását, vagy egy kitöltött és megerősített garanciajegyet a panaszra. A kiterjesztett garancia esetén a szervizvizsgálatok és az egyes turrák adozási dokumentumait rögzítik.  
Ha a garanciális kártyán a meghosszabbított garanciális feltételek egyikének sem felel meg, a termék 2 év garanciát vállal.

### A SZAVATOSSÁGI ES A JÓTÁLÁSI SZERVISZT A GYÁRTÓ BISZTOSÍJA

Slovakia Trend Export-Import s.r.o., Michalovská 87/1414, 073 01 Sobrance

Fax: (056) 652-2329 Tel: 0915 392 687 E-mail: [servis@slovakia-trend.sk](mailto:servis@slovakia-trend.sk)

**GENERATOR PE BENZINĂ****UTILIZARE**

Generatorul este destinat utilizării mai puțin solicitante în timpul lucrărilor de asamblare, în casă sau în scopuri recreative. Este echipat cu o unitate AVR (Automatic Voltage Regulation), care echilibrează tensiunea de ieșire. Generatorul este echipat și cu un voltmetru care măsoară tensiunea de ieșire, control automat al nivelului de ulei și un întrerupător care protejează instalația de supra sarcină.

Utilizați dispozitivul numai în scopurile prescrise. Orice altă utilizare este considerată un caz de utilizare necorespunzătoare. Utilizatorul/operatorul și nu producătorul va fi responsabil pentru orice daune sau vătămări cauzate de această utilizare greșită. Vă rugăm să rețineți că acest dispozitiv nu este conceput pentru uz comercial sau industrial. Garanția nu va fi valabilă dacă dispozitivul este utilizat în scopuri comerciale, industriale sau similare.

**PARAMETRI TEHNICI****ELEKTROCENTRÁLA**

|  | <b>KM2500</b>                      | <b>KM4000</b>                      | <b>KM8000</b>                            |                  |
|--|------------------------------------|------------------------------------|--|------------------|
| <b>Tensiunea/frecvența generată</b>              | 230 V / 50 Hz;<br>12 V             | 230 V / 50 Hz;<br>12 V             | 230 V / 50 Hz;<br>380 V / 50 Hz;<br>12 V |                  |
| <b>Performanță maximă</b>                        | 2 300 W                            | 3 000 W                            | 230 V /<br>50 Hz                         | 380 V /<br>50 Hz |
|  |                                    |                                    | 2 000 W                                  | 6 500 W          |
| <b>Puterea continuă</b>                          | 2 100 W                            | 2 800 W                            | 230 V /<br>50 Hz                         | 380 V /<br>50 Hz |
|  |                                    |                                    | 1 800 W                                  | 6 000 W          |
| <b>Curent nominal</b>                            | 9,1 A                              | 12,2 A                             | 230 V /<br>50 Hz                         | 380 V /<br>50 Hz |
|  |                                    |                                    | 8,6 A                                    | 8,7 A            |
| <b>Curent pentru 12 V</b>                        | 8,3 A                              | 8,3 A                              | 8,3 A                                    |                  |
| <b>Protecție ieșire 12 V</b>                     | Siguranță F10 A;<br>30 × 6 mm      | Siguranță F10 A;<br>30 × 6 mm      | Siguranță F10 A; 30<br>× 6 mm            |                  |
| <b>Factorul de putere cos φ</b>                  | 1                                  | 1                                  | 0,8                                      |                  |
| <b>Clasa de izolare</b>                          | H                                  | H                                  | H  |                  |
| <b>Acoperire</b>                                 | IP23                               | IP23                               | IP23                                     |                  |
| <b>AVR (Automatic Voltage Regulation)</b>        | da                                 | da                                 | da                                       |                  |
| <b>Factorul de performanță</b>                   | G1                                 | G1                                 | G1                                       |                  |
| <b>Volumul rezervorului de combustibil</b>       | 15 l                               | 15 l                               | 25 l                                     |                  |
| <b>Volumul rezervorului de ulei</b>              | 0,6 l                              | 0,6 l                              | 1,1 l                                    |                  |
| <b>Greutate</b>                                  | 41 kg                              | 44 kg                              | 80 kg                                    |                  |
| <b>Nivel de putere acustică (L<sub>WA</sub>)</b> | 96 dB(A) Abatere<br>(K) = 3 dB(A)  | 96 dB(A) Abatere<br>(K) = 3 dB(A)  | 97 dB(A) Abatere<br>(K) = 3 dB(A)        |                  |
| <b>Dimensiuni</b>                                | 600 x 440 x 460<br>mm              | 600 x 475 x 495<br>mm              | 700 x 565 x 580<br>mm                    |                  |
| <b>MOTOR</b>                                     |                                    |                                    |  |                  |
| <b>Tipul motorului</b>                           | KM170F, în 4<br>timi, răcit cu aer | KM170F, în 4<br>timi, răcit cu aer | KM190F, în 4<br>timi, răcit cu aer       |                  |

|  |                                 |                                 |                           |
|--|---------------------------------|---------------------------------|---------------------------|
| <b>Combustibil</b>   | benzină fără plumb min. 95 oct. | benzină fără plumb min. 95 oct. | benzină fără min. 95 oct. |
| <b>Tipul de ulei</b>   | SAE 15W-40                      | SAE 15W-40                      | SAE 15W-40                |
| <b>Aprindere</b>   | tranzistor fără contact         | tranzistor fără contact         | tranzistor fără contact   |
| <b>Pornire</b>   | manuală                         | manuală                         | manuală, electronică      |
| <b>Performanță maximă</b>  | 4,0 kW                          | 4,0 kW                          | 8,0 kW                    |
| <b>Volumul motorului</b>   | 212 cm <sup>3</sup>             | 212 cm <sup>3</sup>             | 420 cm <sup>3</sup>       |
| <b>Consum de combustibil</b>   | 1,1 l/h                         | 1,25 l/h                        | 2,2 l/h                   |
| <b>Alezajul x cursa</b>  | 70 x 55 mm                      | 70 x 55 mm                      | 90 x 66 mm                |
| <b>Rata compresiei</b>   | 8,5:1                           | 8,5:1                           | 8,5:1                     |
| <b>Durata de funcționare per rezervor la puterea maximă de funcționare</b> | 10 h                            | 10 h                            | 9 h                       |

### CONDIȚII IDEALE (COMPARATIVE) PENTRU PERFORMANȚA NOMINALĂ A GENERATORULUI

|   |                       |
|---|-----------------------|
| <b>Altitudine m.a.s.l.</b>  | 1 000 m.n.m.          |
| <b>Presiune barometrică</b>   | pr 100 kPa (~ 1 atm.) |
| <b>Umiditate relativă</b>   | Ør = 30 %             |
| <b>Interval de temperatură pentru utilizarea generatorului</b>              | -5° până la + 40°C    |
| <b>Clasa de calitate a generatorului (quality class) conform ISO 8528-8</b> | A                     |

### COMPONENTE PRODUS

#### PANOU DE CONTROL

##### KM4000, KM2500

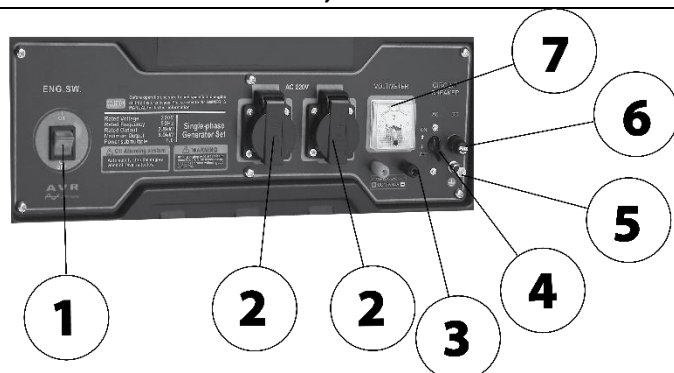

##### KM8000

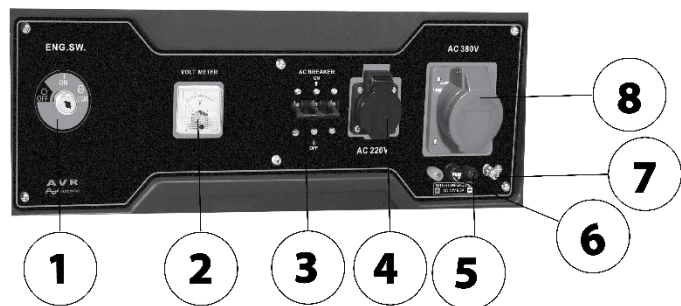



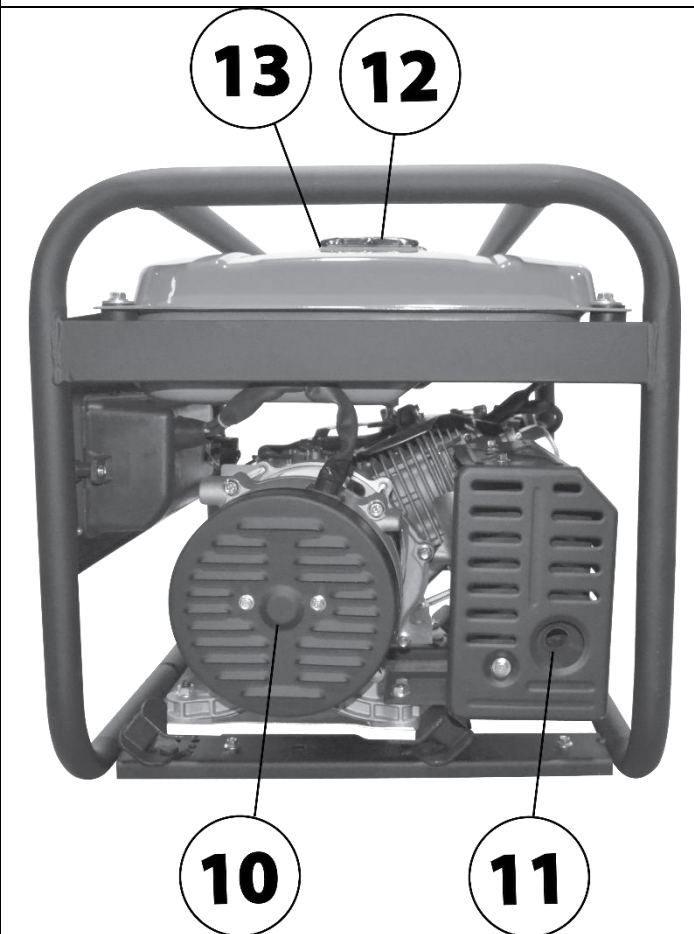
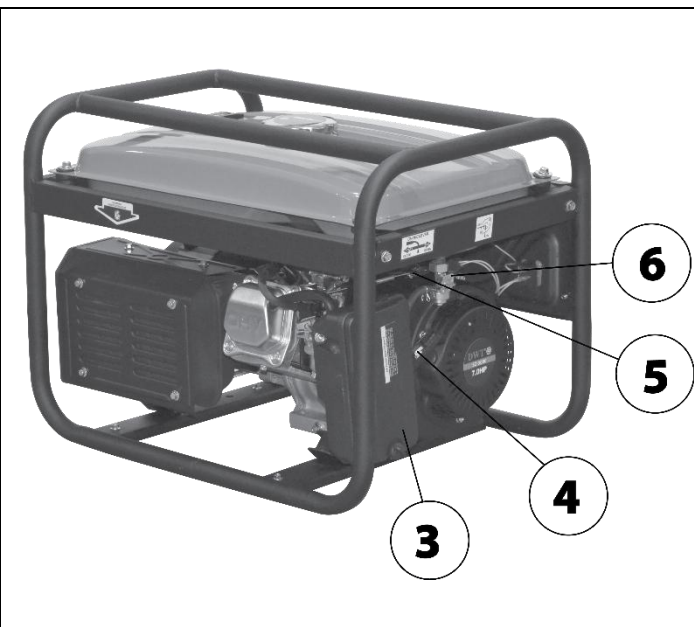
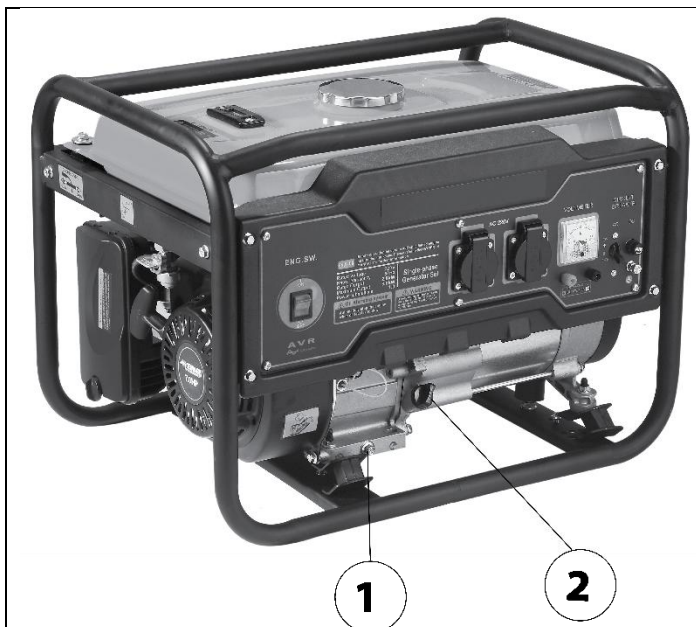









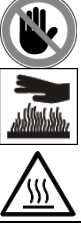

|   |   |   |   |
|---|---|---|---|
| 1 | Comutator de operare  | 1 | Comutator de operare  |
| 2 | Prize 230 V ~ 50 Hz   | 2 | Voltmetru   |
| 3 | Conectori pentru conectarea cablurilor pentru încărcarea bateriei auto de 12 V plumb-acid | 3 | Întreprupător de circuit  |
| 4 | Întreprupător de circuit  | 4 | Prize 230 V ~ 50 Hz   |
| 5 | Terminal la sol   | 5 | Conectori pentru conectarea cablurilor pentru încărcarea bateriei auto de 12 V plumb-acid |
| 6 | Întreprupător 12 V DC   | 6 | Întreprupător 12 V DC   |
| 7 | Voltmetru   | 7 | Terminal la sol   |
|   |   | 8 | Priză trifazată 400 V ~50 Hz  |



|   |                       |    |  |
|---|-----------------------|----|--|
| 1 | Șurub de golire       | 8  | Conector bujie   |
| 2 | Capac rezervor ulei   | 9  | Carburator   |
| 3 | Capac filtru de aer   | 10 | Gurile de aerisire ale alternatorului                                |
| 4 | Mâner pornire manuală | 11 | Evacuare   |
| 5 | Maneta de sufocare    | 12 | Capac rezervor combustibil   |
| 6 | Supapa de combustibil | 13 | Indicator al cantității de combustibil din rezervorul de combustibil |
| 7 | Capac de evacuare     |    |  |

## NOTĂ EXPLICATIVĂ SIMBOLURI

|   |  |   |   |
|---|--|---|---|
|    | Avertizare generală asupra pericolului.  |    | Citiți instrucțiunile de utilizare înainte de folosire.   |
|    | Purtați mănuși de protecție.   |    | Nu aruncați la gunoiul menajer normal. În schimb, apălați la centrele de reciclare într-un mod acceptabil din punct de vedere ecologic. Vă rugăm să aveți grijă să protejați mediul înconjurător. |
|    | Nivel de putere acustică garantat Lwa în dB.   |    | Produsul este în conformitate cu directivele europene aplicabile și a fost efectuată o metodă de evaluare a conformității acestor directive.  |
|    | Benzina este inflamabilă și poate exploda. Fumatul și flăcările deschise sunt interzise.   |    | Risc de arsuri. Păstrați o distanță de siguranță față de piesele fierbinți ale dispozitivului.  |
|    | Avertisment: Păstrați o distanță sigură față de dispozitiv în timpul funcționării acestuia.  |    | Nu alimentați niciodată cu motorul pornit. Benzina este extrem de inflamabilă, așa că lăsați motorul să se răcească timp de 2 minute înainte de a alimenta.                                       |
|  | AVERTISMENT! Înainte de a începe orice inspecție sau întreținere, opriți dispozitivul și deconectați cablul bujiei.  |  | Emisia de gaze toxice. Nu utilizați generatorul pe benzină în spații închise sau neaerisite.  |
|  | Materialele de ambalare sunt reciclabile. Vă rugăm să nu aruncați materialele de ambalare la gunoiul municipal, ci să le predați la colectarea materiilor prime secundare. |  | Pentru acest ambalaj s-a plătit o contribuție financiară pentru preluare și prelucrarea ulterioară a acestuia prin reciclare.   |
|  | Feriți de ploaie și umiditate ridicată.  |   |   |

## INSTRUCȚIUNI GENERALE DE SIGURANȚĂ

### INFORMAȚII DE BAZĂ PRIVIND SIGURANȚA

- Protejați copiii astfel încât să se afle la o distanță sigură de generatorul pe benzină.
- Combustibilul este inflamabil și se aprinde ușor. Nu adăugați combustibil în timp ce motorul funcționează. Nu alimentați dacă fumați sau dacă există o flacără deschisă în apropiere. Evitați vărsarea combustibilului.
- Unele părți ale motoarelor cu ardere internă sunt fierbinți și pot provoca arsuri. Acordați atenție la avertismentele de pe generatorul pe benzină.
- Gazele de evacuare ale motorului sunt toxice. Nu utilizați niciodată un generator electric pe benzină în încăperi neaerisite. Când se operează în încăperi bine ventilate, gazele de evacuare trebuie evacuate direct în mediul exterior folosind furtunul de evacuare.

### SIGURANȚA ELECTRICĂ

- Înainte de a generatorul pe benzină și echipamentele sale electrice (inclusiv cabluri, prize și ștecher), este necesar să le verificați pentru a vă asigura că nu sunt deteriorate.
- Protecția împotriva șocurilor electrice depinde de întrerupătoarele care sunt special adaptate generatorului pe benzină. Dacă este necesară înlocuirea întrerupătoarelor, acestea trebuie înlocuite cu întreruptoare cu

parametri și caracteristici de performanță identice. Înlocuirea poate fi efectuată numai de către un service autorizat!

- Datorita solicitărilor mecanice ridicate, este necesar să se folosească numai cabluri rezistente și flexibile în izolația cauciucată (îndeplinesc cerințele standardului IEC 60245-4).

- Dacă generatorul îndeplinește cerințele funcției de protecție „protecție prin separare electrică” conform Anexei B; B.5.2.1.1. EN ISO 8528-13, împământarea generatorului nu este necesară.

- La utilizarea cablurilor prelungitoare sau a rețelelor mobile de distribuție, valoarea rezistenței nu trebuie să depășească 1,5 Ω. Lungimea totală a cablurilor cu secțiunea conductorului de 1,5 mm<sup>2</sup> nu trebuie să depășească 60 m. Cu o secțiune transversală a conductorului de 2,5 mm<sup>2</sup>, lungimea cablurilor nu trebuie să depășească 100 m (cu excepția cazului în care centrala electrică îndeplinește cerințele funcției de protecție „protecție prin separare electrică” conform Anexei B, B.5.2.1.1). EN ISO 8528-13). Cablurile de prelungire trebuie extinse pe toată lungimea lor pentru răcirea aerului ambiental.

- **AVERTIZARE:** Utilizatorul trebuie să respecte cerințele reglementărilor de siguranță electrică aplicabile locației în care este utilizat generatorul pe benzină.

- **Nu porniți niciodată aparatul într-un spațiu închis sau parțial închis în condiții de răcire insuficientă și acces la aer proaspăt. Funcționarea generatorului în apropierea ferestrelor sau ușilor deschise nu este permisă din cauza extragerii imperfecte a gazelor de eșapament. Acest lucru este valabil și atunci când generatorul este utilizat în șanțuri, puțuri sau gropi în exterior, unde gazele de evacuare umplu aceste spații deoarece sunt mai dense decât aerul și, prin urmare, nu sunt bine ventilate din aceste spații. Acest lucru poate duce la otrăvirea persoanei care lucrează în aceste zone. Gazele de eșapament sunt otrăvitoare și conțin monoxid de carbon otrăvitor, care, ca gaz incolor și inodor, poate provoca pierderea cunoștinței sau chiar moartea atunci când este inhalat. Funcționarea în siguranță a generatorului în spații închise sau parțial închise trebuie evaluată și aprobată de autoritățile de siguranță competente (protecția împotriva incendiilor, evacuarea gazelor arse, zgomot etc.), care poate evalua toate riscurile, stabilește și evalua toate valorile limită admisibile ale factorilor de risc, în caz contrar nu este permisă funcționarea dispozitivului în aceste zone.**

- **Benzina, inclusiv vaporii săi, este inflamabilă și otrăvitoare. Prin urmare, împiedicați benzina să intre în contact cu pielea, să inhaleze vaporii sau să o ingereze. Manipulați benzina și alimentați în zone bine ventilate pentru a evita inhalarea vaporilor de benzină. Utilizați echipament de protecție adecvat pentru a evita contactul cu pielea în cazul unei scurgeri. Nu fumați și nu manipulați flăcări deschise când manipulați benzină. Evitați contactul cu sursele de căldură radiantă. Nu adăugați benzină în timp ce generatorul este în funcțiune. Înainte de realimentare, opriți motorul și așteptați până când toate piesele acestuia s-au răcit.**

- Dacă se varsă combustibil, înainte de a reporni generatorul acesta trebuie uscat și vaporii ventilați.

- Înainte de punerea în funcțiune a generatorului, operatorul acestuia trebuie să se familiarizeze temeinic cu toate elementele de control ale generatorului și mai ales cu modul de oprire cât mai rapidă a generatorului în caz de urgență.

- Nu lăsați pe nimeni să opereze generatorul fără instrucțiuni prealabile. De asemenea, împiedicați utilizarea dispozitivului de către o persoană incapabilă fizic sau psihic și o persoană indispusă din cauza influenței drogurilor, medicamentelor, alcoolului sau oboselii excesive. Preveniți copiii să folosească generatorul și asigurați-vă că nu se joacă cu generatorul.

- Generatorul (în principal motorul și eșapamentul) este foarte fierbinte în timpul funcționării și mult timp după ce a fost oprit și poate provoca arsuri. Prin urmare, acordați atenție avertismentelor sub formă de simboluri de pe dispozitiv. Așadar, toate persoanele (în special copiii) și animalele trebuie să rămână la o distanță sigură de dispozitiv.

- Nu utilizați niciodată generatorul cu mâinile ude. Există riscul de electrocutare.

- Când stați în imediata apropiere a generatorului, utilizați protecție auditivă, altfel pot apărea leziuni ireversibile ale auzului.
  - Dacă generatorul ia foc, stingerea cu apa este interzisă. Utilizați un stingător de incendiu proiectat/adekvat pentru stingerea instalațiilor electrice.
  - În cazul inhalării gazelor de eșapament sau a fumului de la incendiu, contactați imediat un medic și solicitați tratament medical.
  - Pentru a asigura o răcire suficientă, folosiți generatorul la o distanță de minim 1 m față de pereții clădirilor, a altor dispozitive sau utilaje. Nu așezați niciodată obiecte pe generator.
  - Nu încorporați generatorul în nici o construcție.
  - Nu conectați la generator alte tipuri de conectori prize decât cei care respectă standardele aplicabile și pentru care generatorul este, de asemenea, adaptată. În caz contrar, există riscul de electrocutare. Cablul de alimentare (prelungitor) al aparatelor uzate trebuie să respecte standardele aplicabile.
- Datorită solicitării mecanice ridicate, utilizați numai un cablu flexibil din cauciuc.
- Conectați la generatorul numai aparate în stare perfectă, care nu prezintă nicio anomalie funcțională. Dacă aparatul prezintă o defecțiune (scântee, funcționează lent, nu pornește, este excesiv de zgomotos, fumează...), opriți-l imediat, scoateți-l din priză și eliminați defecțiunea.
  - Generatorul nu trebuie utilizat în caz de vreme nefavorabilă (ploaie, vânt, ceață), cu umiditate ridicată și când temperatura ambientală nu este în intervalul -15 până la + 40°C. Umiditatea ridicată sau înghețul de pe panoul de comandă al generatorului pot duce la un scurtcircuit și electrocutarea operatorului. Când plouă, generatorul trebuie plasat sub un adăpost. Protejați întotdeauna generatorul de umiditate, murdărie, coroziune, lumina directă a soarelui și temperaturi extreme în timpul utilizării și depozitării.
  - Nu utilizați generatorul într-un mediu cu atmosferă explozivă sau inflamabilă sau într-un mediu cu risc ridicat de incendiu sau explozie.
  - Nu modificați niciodată parametrii generatorului (de exemplu, schimbarea rotațiilor, electronica, carburatorul) sau nu modificați unitatea de alimentare, de ex. extensie de evacuare.
  - Toate piesele generatorului pot fi înlocuite exclusiv cu piese originale de la producător, care sunt destinate tipului dat de generatorul. Dacă generatorul nu funcționează corect, contactați un centru de service autorizat.
  - Conform normelor de igienă, generatorul nu trebuie utilizat pe timp de noapte, adică de la 22:00 la 6:00 dimineața.

## **PUNEREA ÎN FUNCȚIUNE**

### **ÎNAINTE DE PUNEREA ÎN FUNCȚIUNE**

- Înainte de utilizare, citiți întregul manual de utilizare și păstrați-l atașat de produs, astfel încât operatorul să se poată familiariza cu acesta. Dacă împrumutați sau vindeți cuiva generatorul pe benzină, vă rugăm să includeți acest manual de utilizare împreună cu acesta. Evitați deteriorarea acestui manual. Producătorul nu este responsabil pentru daune sau vătămări cauzate de utilizarea generator pe benzină care este în contradicție cu acest manual.
- Înainte de a utiliza generatorul, familiarizați-vă cu toate elementele și componentele de control, precum și cu metoda de oprire a dispozitivului, astfel încât să îl puteți opri imediat în cazul unei situații periculoase.
- Înainte de utilizare, verificați fixarea fermă a tuturor componentelor și verificați dacă vreo parte a generatorului, cum ar fi dispozitivele de protecție nu sunt deteriorate sau instalate incorect sau lipsesc la locul lor. Nu utilizați generatorul cu piese deteriorate sau lipsă și solicitați repararea acestuia la un centru de service autorizat.
- După despachetare, verificați starea suprafeței, funcționarea elementelor de control al centralei și dacă există defecte vizibile, de ex. cabluri neconectate, furtunuri de alimentare cu combustibil neconectate etc.

- Așezați generatorul pe o suprafață solidă, plană și uscată, într-un loc bine ventilat și departe de materiale inflamabile și explozive.
- Generatorul nu trebuie utilizat în spații închise sau slab ventilate (de exemplu, într-o încăpere sau șanțuri mai adânci etc.), deoarece gazele de evacuare sunt otrăvitoare.
- Generatorul nu trebuie să aibă o înclinare mai mare de 10° față de suprafața orizontală, deoarece cu o înclinare mai mare sistemul de ungere a motorului nu este suficient și ar duce la deteriorarea serioasă a motorului.
- La înclinație mai mare a generatorului, se poate scurge combustibil din rezervor.
- Generatorul electric este livrat fără ulei. Înainte de punerea în funcțiune, umpleți rezervorul de ulei până la marcaj prin gâtul de umplere cu ulei de motor cu o clasă de vâscozitate SAE 15W-40.
- **AVERTIZARE:** Folosiți mănuși de protecție adecvate atunci când manipulați uleiul, deoarece uleiul este absorbit prin piele și este dăunător sănătății.
- Verificați întotdeauna nivelul uleiului înainte de a pune în funcțiune generatorul. Verificați nivelul uleiului numai dacă generatorul stă pe o suprafață plană și mai mult timp (cel puțin 15 minute) după oprirea motorului. Dacă verificați nivelul uleiului imediat după oprirea generatorului, uleiul nu va fi încă scurs de pe pereții rezervorului de ulei și citirea nivelului nu va fi fiabilă.
- Folosiți uleiuri de motor de înaltă calitate concepute pentru lubrifierea motoarelor pe benzină în patru timpi răcite cu aer, care au o clasă de vâscozitate SAE 15W-40. Utilizarea altor tipuri de uleiuri, de ex. pentru mâncare și așa mai departe, este inadmisibil din punct de vedere al proprietăților de lubrifiere necorespunzătoare.
- În graficul de mai jos, sunt indicate clasele de ulei de motor pentru intervalul de temperatură indicat în cazul în care uleiul de motor din clasa SAE 15W-40 nu este disponibil.

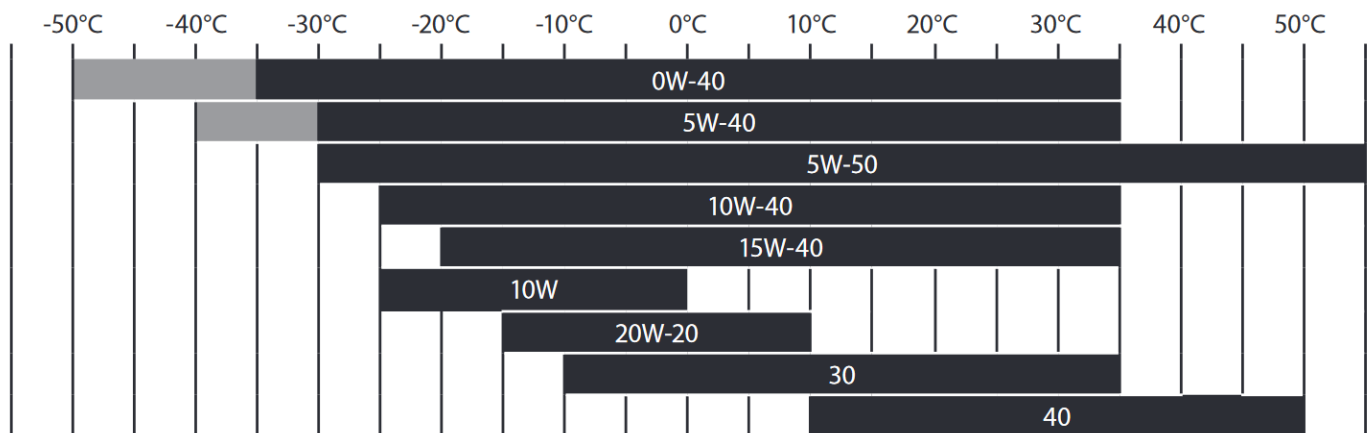

- Funcționarea generatorului cu o cantitate insuficientă sau excesivă de ulei duce la deteriorarea motorului.
- Nu folosiți niciodată uleiuri pentru motoarele în doi timpi în generator!
- Dacă nivelul uleiului este scăzut, completați cantitatea acestuia cu ulei de aceeași marcă și tip care este utilizat în generator. Nu amestecați uleiuri cu clase SAE diferite.
- Verificați starea filtrului de aer. Verificați înfundarea și starea filtrului de aer înainte de fiecare pornire a generatorului. Scoateți capacul filtrului de aer și verificați dacă filtrul lipsește și în ce stare se află, dacă este înfundat, deteriorat etc. Curățați filtrul la fiecare 50 ore de funcționare sau în cazul funcționării într-un mediu cu praf după fiecare 10 ore de funcționare. În caz de înfundare sau uzură severă, înlocuiți-l cu unul nou original. Un filtru de aer înfundat sau funcționarea generatorului fără filtru de aer va deteriora carburatorul și motorul.
- **ATENȚIONARE!** Combustibilii amestecați cu alcool sau combustibilii cu un amestec de etanol sau metan pot lega umiditatea, ceea ce poate duce la separare și formare de acid în timpul depozitării. În timpul depozitării, vaporii acizi pot deteriora sistemul de combustibil al motorului generatorului. **Acești combustibili nu trebuie folosiți!**

- Turnați benzină curată fără plumb în rezervorul de combustibil. Utilizați benzină proaspătă, fără plumb, de bună calitate, cu o valoare octanică de 95 sau mai mare. Combustibilul de calitate scăzută are un efect negativ asupra funcționării generatorului (de exemplu, probleme de pornire, funcționare neobișnuită, putere mai mică a motorului, murdărire mai rapidă a bujiei etc.).

Turnați întotdeauna combustibil în rezervor prin sita situată la admisia rezervorului. Acest lucru elimină orice impurități mecanice conținute în benzină, care pot înfunda sistemul de combustibil și pot înfunda carburatorul.

- Proprietatea naturală a benzinei este absorbția umidității atmosferice și a intemperiilor. Prin urmare, nu folosiți benzină mai veche de o lună de la completarea la benzinăria din generator, deoarece combustibilul vechi are și un efect negativ asupra funcționării acestuia.

- Monitorizați cantitatea de combustibil din rezervor pe indicatorul cantității de combustibil.

- Nu umpleți rezervorul până la refuz. Ar putea cauza scurgerea combustibilului chiar și printr-un capac închis în timpul manipulării generatorului.

- Când manipulați benzină, evitați contactul cu pielea și vaporii. Folosiți mănuși adecvate. Benzina este dăunătoare sănătății și foarte inflamabilă. Manipulați benzina într-o zonă bine ventilată, departe de orice sursă de foc, scânteii sau temperaturi ridicate. Nu fumați când manipulați benzină!

- Nu adăugați niciodată benzină în timp ce generatorul este în funcțiune. Lăsați generatorul să se răcească înainte de alimentare.

- Oprii întrerupătorul 230 V din priză înainte de a porni unitatea de alimentare, astfel încât pârghia întreruptorului să fie orientată în jos.

- Dacă aparatele electrice sunt conectate la generator, deconectați-le înainte de a porni generatorul.

- Rotiți supapa de combustibil în poziția „ON” și așteptați puțin ca combustibilul să curgă în carburator înainte de a porni.

- Comutați maneta de comandă a șocului în poziția „OFF”.

- **ATENȚIONARE:** Poziția manetei de sufocare înainte de pornire și după pornire are o influență fundamentală asupra pornirii și funcționării ulterioare a motorului centralei, este necesar ca maneta șocului să fie în poziția „OPRIT” pentru pornire și apoi în „poziția ON” pentru alergare. Verificați poziția manetei de sufocare pentru funcționarea generatorului printr-un test practic.

- Mutați comutatorul de operare în poziția „ON”.

## **PORNIRE**

- **ATENȚIONARE:** Înainte de a porni generatorul, verificați întotdeauna dacă generatorul nu este deteriorat (fire neconectate, scurgeri în sistemul de alimentare cu combustibil, elemente și piese de protecție lipsă etc.). Înainte de a utiliza generatorul pentru alimentarea aparatelor, efectuați un test de funcționare și asigurați-vă că nu este defect. În acest fel puteți preveni rănirea, deteriorarea generatorului sau a aparatelor conectate.

### **Pornire manuală**

- Prindeți mânerul de pornire manuală cu mâna dreaptă. Trageți-l încet până când simțiți rezistență. Apoi trageți puternic și rapid de mâner.

- Nu eliberați mânerul de pornire manuală din poziția extinsă, ci lăsați-l să revină în poziția inițială în timp ce îl țineți, deoarece eliberarea mânerului extins ar provoca revenirea violentă și ar putea deteriora mecanismul de pornire.

- Dacă generatorul nu pornește, repetați procesul de pornire.

- După pornirea motorului, comutați încet maneta de sufocare în poziția „ON”. Dacă mutați maneta de sufocare în poziția „ON” prea devreme, motorul se poate sufoca.

- La pornirea unei generatorului cu un motor cald, care a fost deja în funcțiune de mult timp, poate să nu fie necesar ca maneta de sufocare să fie mutată în poziția „OFF”.

## **Pornire electronică (model KM8000)**

- Comutați comutatorul de funcționare în poziția „START”, pornind astfel motorul generatorului.
- Cu întreruptoarele în poziția oprit, conectați aparatele electrice la prizele generatorului.
- Dacă înregistrați un sunet, o vibrație sau o funcționare non-standard în timpul funcționării generatorului, opriți imediat generatorul și aflați și eliminați cauza funcționării non-standard. Dacă funcționarea non-standard este cauzată de o defecțiune în interiorul dispozitivului, solicitați-l reparat la un centru de service autorizat.

## **CONECTAREA APARATELOR ELECTRICE ȘI CAPACITATEA DE ÎNCARCARE A GENERATORULUI**

- Este posibilă conectarea aparatelor electrice concepute pentru a fi alimentate de o rețea electrică standard la prize de 230 V și prizele de 400 V.
- **ATENȚIONARE:** Generatorul poate fi solicitat pentru o perioadă lungă de timp doar la puterea sa de **OPERARE**, ceea ce înseamnă că aportul total pe termen lung a tuturor aparatelor conectate în prizele generatorului nu trebuie să depășească **PUTEREA ELECTRICĂ DE FUNCȚIONARE** a generatorului.
- Nu suprasolicitați generatorul peste performanța lui operațională, aceasta duce la deteriorarea acestuia!
- Puterea electrică maximă indicată este utilizată pentru acoperirea pe termen foarte scurt a unui consum de curent mai mare de către aparatele conectate peste valoarea puterii de funcționare pe termen lung, de ex. la pornirea lor.
- Dacă puterea totală de intrare a tuturor aparatelor conectate este apropiată sau egală cu puterea de funcționare a generatorului, nu le conectați în același timp, ci treptat.
- **ATENȚIONARE:** Puterea indicată pe eticheta aparatelor electrice cu motor electric este, în majoritatea cazurilor de aparate electrice, o expresie a puterii motorului electric (câtă sarcină poate suporta motorul electric) și nu este puterea de intrare în modul normal de utilizare a aparatului electric, deoarece valoarea puterii de intrare crește odată cu sarcina pe motorul electric.
- Motoarele electrice de putere din sculele electrice de mână au o putere de pornire în timpul pornirii care este mai mare decât puterea la sarcina normală de funcționare a motorului electric, dar de obicei nu atinge valoarea puterii menționată pe eticheta aparatului electric sau, în mod excepțional, îl depășește cu până la 30%. Cu sarcina de funcționare normală a uneltelor electrice portabile, consumul de energie este sub valoarea indicată pe etichetă. Un exemplu tipic de aparate electrice care diferă de cele de mai sus și au un consum de curent de vârf mai mare sunt compresoarele din vase sub presiune, aparate de curățare cu apă de înaltă presiune cu o putere mai mare absorbită și, de asemenea, unele aparate electrice cu motoare electrice cu un an de fabricație mai vechi, pentru care sursa de alimentare trebuie selectată dintr-o centrală electrică cu o putere electrică cu aproximativ 1 până la 2 kW mai mare decât puterea indicată pe eticheta aparatului electric, deoarece alternatorul mai puternic al generatorului poate detecta curentul de vârf.
- Dacă la generator este conectat un aparat termoelectric și puterea totală consumată este apropiată de puterea electrică de exploatare a generatorului, este posibil ca puterea electrică de exploatare declarată a generatorului să nu fie realizată, deoarece în cazul racordării de ex. pistol cu aer cald cu reglare a temperaturii, modificări ale puterii de intrare a pistolului pot apărea până la 300 W pe secundă (acest fenomen are loc și atunci când este alimentat de la rețea), iar astfel de modificări rapide ale puterii de intrare pot să nu poată fi detectate de alternatorul generatorului în cazul în care puterea totală de intrare este apropiată de puterea electrică de funcționare a generatorului, ceea ce se va reflecta în reducerea puterii generatorului de funcționare a acestuia. Un pistol termic fără reglare a temperaturii are o putere de intrare stabilă și acest fenomen nu ar trebui să apară.
- Atunci când alegeți un generator în funcție de puterea lui electrică, valoarea puterii de intrare menționată pe eticheta aparatului electric cu o suprapunere de până la 30%, anul de fabricație a aparatului electric, tipul de aparat și numărul de dispozitive preconizate, aparatele electrice care vor fi alimentate de generator sunt decisive, deoarece se adună puterea de intrare a aparatelor electrice conectate. Un factor decisiv pentru

utilizarea unui aparat electric cu o putere de intrare apropiată de valoarea puterii electrice de funcționare a generatorului poate fi funcția de pornire ușoară a aparatului electric, care asigură o pornire mai lentă a energiei electrice, motorul și astfel reduce curentul de vârf, care altfel nu ar permite ca aparatul electric dat să fie utilizat cu generatorul prevăzut cu o performanță de putere electrică mai mică.

- Înainte de a cumpăra un generator sau de a conecta un/ele aparat/e electrice la generator mai întâi, pentru a avea o imagine de ansamblu, verificați consumul de energie cu un wattmetru disponibil în mod obișnuit (contor de consum de energie electrică) atât la pornirea aparatului electric, cât și sarcina electrică așteptată la rețea și, dacă este posibil, verificați utilizarea acestui(e) aparat(e) pe un eșantion din generatorul prevăzut, deoarece wattmetrul poate să nu fie capabil să capteze un curent de pornire de vârf care durează mai puțin de o secundă.

### **CONECTAREA DISPOZITIVELOR SENSIBILE ÎNCĂRCARE NESIMMETRICĂ**

- Generatorul este echipat cu un sistem electronic de reglare a tensiunii de ieșire AVR, care menține o tensiune de ieșire constantă sub sarcină și nu există fluctuații de tensiune.
- Dacă doriți să conectați dispozitive electrice sensibile la generator, cum ar fi computer, televizor etc., vă recomandăm să le conectați **PRIN PROTECȚIE la SUPRAPRESIUNE** pentru siguranță.
- Dacă aveți conectat la generator un aparat electric sensibil, nu este posibil să conectați în același timp electrocasnice care au motor electric pentru a evita fluctuațiile de tensiune, care ar putea deteriora aparatul sensibil.

### **OPRIREA GENERATORULUI**

- Comutați întrerupătorul de circuit al generatorului în poziția „OFF”.
- Mutați comutatorul de funcționare în poziția „OFF”.
- Deconectați toate aparatele de la ieșirile generatorului.
- Închideți alimentarea cu combustibil cu supapa de combustibil (poziția „OFF”).
- Dacă este necesară oprirea rapidă a generatorului, comutați mai întâi întrerupătorul de funcționare în poziția „OFF” și apoi comutați întreruptoarele în poziția „OFF”. Apoi faceți toți pașii următori.
- **ATENȚIONARE:** Este necesar să închideți alimentarea cu combustibil a carburatorului, altfel benzina poate pătrunde în cilindrul motorului prin sistemul de alimentare cu combustibil, în special în timpul transportului și manipulării, iar apoi este necesară curățarea cilindrului motorului în service, fără a pretinde dreptul la reparație gratuită.

### **SENSOR DE ULEI ȘI CONTROLUL CANTITĂȚII DE ULEI**

- O parte a generatorului este un senzor de ulei care oprește motorul atunci când nivelul uleiului scade sub un nivel critic și astfel previne deteriorarea motorului din cauza lubrifierii insuficiente.
- **ATENȚIONARE:** Prezența acestui senzor nu dă dreptul operatorului să uite să verifice regulat cantitatea de ulei din rezervorul de ulei al motorului.
- Senzorul de ulei nu trebuie scos din generator.

### **TERMINALUL DE ÎMPĂMÂNTARE**

- Terminalul de împământare cu care este echipat generatorul este utilizat pentru unificarea protecției dintre circuitele generatorului și aparatul electric conectat în cazul în care aparatul conectat este de clasa de protecție I, sau dacă aparatul este împământat, atunci generatorul trebuie, de asemenea, împământat pentru a îndeplini cerințele regulamentului HD 60364-4-4 (în Republica Slovacă este standardul STN 33 2000-4-444). Împământarea trebuie efectuată cu un dispozitiv standardizat de împământare și trebuie efectuată de o persoană cu calificarea profesională necesară, în funcție de condițiile de amplasare și utilizare a generatorului.

## **ÎNCĂRCAREA BATERIEI AUTO CU PLUMB 12V**

### **Conectarea bateriei mașinii:**

- Opriți motorul vehiculului.
- Opriți toate aparatele electrice din vehicul și scoateți cheia din contactul vehiculului.
- Opriți generatorul dacă este în funcțiune.
- Conectați cablurile de încărcare la conectorii corespunzători de pe generator.
- Înainte de a conecta cablurile de încărcare la polii bateriei autovehiculului, aflați mai întâi ce pol al bateriei auto este împământat, adică conectat la șasiul vehiculului. În majoritatea vehiculelor moderne, electrodul negativ al bateriei (marcat cu semnul „-”) este împământat. În acest caz, conectați mai întâi terminalul cu cablul roșu de încărcare la borna pozitivă neîmpământată a bateriei (“+”), apoi conectați terminalul cablului negru de încărcare (“-”) la șasiul vehiculului. . Nu conectați clema la carburator, conducta de combustibil sau părțile din tablă ale corpului, folosiți întotdeauna părțile metalice masive ale cadrului sau blocului motor.
- Dacă electrodul pozitiv al bateriei este împământat, apoi conectați mai întâi cablul negru de încărcare cu borna (“-”) la electrodul negativ al bateriei și apoi conectați terminalul cu cablul roșu de încărcare (“+”) la șasiul vehiculului, respectând toate precauțiile - vezi mai sus.
- **ATENȚIONARE:** Atenție la conectarea corectă a cablurilor de încărcare la polii bateriei auto. Conectați borna cablului roșu la polul pozitiv și borna cablului negru la polul negativ al bateriei auto.
- Porniți motorul generatorului.
- Când reîncărcați bateria, urmați instrucțiunile producătorului bateriei.
- Nu porniți motorul mașinii în timpul procesului de încărcare.
- **Nerespectarea acestor instrucțiuni poate deteriora generatorul și bateria.**
- **ATENȚIONARE:** Generatoarele nu au protecție împotriva supraîncărcării bateriei auto, așa că în timpul încărcării verificați continuu valoarea la polii bateriei auto cu un voltmetru. Tensiunea la bornele acumulatorului nu trebuie să fie mai mare de 14,4 V, altfel bateria mașinii va fi deteriorată din cauza supraîncărcării.
- **Generatorul nu este destinat încărcării altor baterii auto cu plumb de 12 V cu un electrod inundat**
- **ATENȚIONARE:** În timpul procesului de încărcare a bateriei, se produce hidrogen, care formează un amestec exploziv cu aerul. Prin urmare, nu fumați în timpul reîncărcării și împiedicați accesul oricărei surse de foc și căldură radiantă. Asigurați o ventilație suficientă a zonei de încărcare.
- Bateria conține soluție de acid sulfuric, care este un coroziv puternic ce provoacă arsuri și leziuni ale țesuturilor. Când manipulați bateria, utilizați echipament de protecție adecvat, cel puțin mănuși de cauciuc și ochelari de protecție.
- Dacă această soluție de acid este ingerată, beți 2 dcl de apă plată fără arome, neminerală și solicitați imediat asistență medicală.
- Dacă priza de 12 V este supraîncărcată, întrerupătorul de circuit va fi activat.

### **Deconectarea bateriei autoturismului**

- Înainte de a deconecta cablurile de încărcare a generatorului de la bateria mașinii, mai întâi opriți generatorul.
- Deconectați mai întâi borna cablului de încărcare de la polul împământat al bateriei auto și apoi borna de la polul neîmpământat al bateriei auto.

## **REZOLVAREA POTENȚIALELOR PROBLEME**

### **MOTORUL NU POATE FI PORNIT**

- Comutatorul de operare este în poziția „ON”?
- Supapa de alimentare cu combustibil este deschisă?
- Este suficient combustibil în rezervor?
- Este suficient ulei în motor?

- Este conectat conectorul bujiei la bujie?
- Sare scânteia pe bujie?
- Ai combustibil în rezervor mai vechi de 30 de zile de când l-ai cumpărat de la benzinărie?
- Dacă motorul tot nu poate fi pornit, goliți carburatorul.
- Dacă nu puteți elimina defectiunea, încredințați reparația unui centru de service autorizat.

### **TEST DE FUNCȚIONALITATE AL BUJIEI**

- **AVERTISMENT:** În primul rând, verificați dacă în apropiere nu există benzină vărsată sau alte substanțe inflamabile. Utilizați mănuși de protecție adecvate în timpul testului de funcționare, există riscul de electrocutare când lucrați fără mănuși! Înainte de a scoate bujia, asigurați-vă că bujia nu este fierbinte!

- Deșurubați bujia de la motor.
- Introduceți bujia în conectorul bujiei.
- Comutați comutatorul de funcționare în poziția „ON”.
- Țineți filetul bujiei de pe corpul motorului (de exemplu, chiulasa) și trageți de mânerul de pornire manuală.
- Dacă nu există scânteie, înlocuiți bujia cu una nouă. În cazul în care nu se produce scânteie nici măcar cu o bujie nouă, este necesar să se asigure o reparație la un centru de service autorizat. Dacă scânteia este în regulă, remontați bujia și continuați pornirea conform instrucțiunilor.
- Dacă nici atunci motorul nu pornește, solicitați repararea generatorului la un centru de service autorizat.

### **ÎNTREȚINERE**

- Înainte de a începe întreținerea, opriți motorul și așezați generatorul pe o suprafață fermă, orizontală.
- Înainte de a începe lucrările de întreținere, lăsați generatorul să se răcească.
- Pentru a evita posibilitatea de pornire neașteptată a generatorului, comutați comutatorul de funcționare în poziția „OFF” și deconectați conectorul bujiei.
- Folosiți numai piese de schimb originale. Folosirea de piese sau componente de calitate inferioară cu parametri tehnici diferiți poate provoca daune grave generatorului, pentru care nu se poate solicita o reparație gratuită în garanție.
- Inspecțiile regulate, întreținerea, verificările, reviziile și ajustările la intervale regulate sunt o condiție prealabilă necesară pentru asigurarea siguranței și obținerea performanței ridicate a generatorului. Tabelul prezintă un program de acțiuni care trebuie efectuate de către utilizator însuși la intervale regulate și care pot fi efectuate numai de către un service autorizat.

| Efectuați întotdeauna în timpul orelor de funcționare menționate |                                    | Înainte de fiecare utilizare            | După primele 20 de ore de funcționare | La fiecare 50 de ore de funcționare | La fiecare 100 de ore de funcționare | La fiecare 300 de ore de funcționare |
|--|------------------------------------|---|---------------------------------------|-------------------------------------|--------------------------------------|--------------------------------------|
| Componenta de întreținere  |                                    |   |                                       |                                     |                                      |                                      |
| Ulei motor   | Verificare nivel                   | ✓                                       |                                       |                                     |                                      |                                      |
|  | Schimb                             |   | ✓                                     |                                     | ✓                                    |                                      |
| Filtru de aer  | Verificare stare                   | ✓                                       |                                       |                                     |                                      |                                      |
|  | Curățare                           |   |                                       | ✓                                   |                                      |                                      |
| Bujia  | Verificare, setare                 |   |                                       |                                     | ✓                                    |                                      |
|  | Schimb                             |   |                                       |                                     |                                      | ✓                                    |
| Jocul supapelor  | Verificare - setare                |   |                                       |                                     |                                      | ✓ *                                  |
| Linia de combustibil   | Verificarea vizuală a etanșeității | ✓                                       |                                       |                                     |                                      |                                      |
|  | Verificare și eventual înlocuire   | La fiecare 2 ani (înlocuire la nevoie)* |                                       |                                     |                                      |                                      |

|  |   |  |  |  |     |  |
|--|---|--|--|--|-----|--|
| <b>Sita rezervor de combustibil</b>    | <b>Curățare</b>                         | După fiecare 500 de ore de funcționare   |  |  |     |  |
| <b>Rezervor de combustibil</b>         | <b>Curățare</b>                         |  |  |  |     |  |
| <b>Carburator - rezervor de golire</b> | <b>Drenarea cu un șurub de scurgere</b> |  |  |  | ✓   |  |
| <b>Carburator</b>                      | <b>Curățare</b>                         |  |  |  | ✓ * |  |
| <b>Camera de ardere</b>                | <b>Curățare</b>                         | După fiecare 500 de ore de funcționare * |  |  |     |  |
| <b>Supapa de combustibil</b>           | <b>Curățare</b>                         |  |  |  | ✓ * |  |
| <b>Partea electrică</b>                | <b>Revizuire/întreținere</b>            | La fiecare 12 luni **                    |  |  |     |  |

\* Operațiunile pot fi efectuate numai de un service autorizat. \*\* Operațiunile pot fi efectuate numai de un tehnician de inspecție calificat. Executarea acțiunilor de către un alt serviciu sau de către sine va fi considerată intervenție neautorizată în produs, a cărei consecință este pierderea garanției.

### **ÎNTREȚINEREA ARIPIOARELOR DE RĂCIRE A CILINDRILOR ȘI A GĂURILOR DE RĂCIRE A ALTERNATORULUI**

- Verificați periodic aripioarele de răcire a cilindrului motorului și orificiile de răcire a alternatorului pentru a nu există murdărie și păstrați-le curate. În caz de înfundare puternică, motorul sau alternatorul se pot supraîncălzi și pot deteriora grav.

### **SCHIMB DE ULEI**

- Scurgeți uleiul dintr-un motor ușor încălzit, deoarece uleiul cald are o vâscozitate mai mică (curge mai bine), și la un timp după oprirea motorului, astfel încât uleiul să curgă de pe pereți în rezervorul de ulei.
- Când scurgeți uleiul din rezervorul de ulei, așezați generatorul astfel încât uleiul să poată curge în recipientul pregătit.
- Deșurubați șurubul pentru scurgerea uleiului din rezervorul de ulei și lăsați uleiul să se scurgă în recipientul pregătit. Înclinați ușor generatorul, astfel încât tot uleiul să curgă din acesta.
- După ce ați scurs tot uleiul, înșurubați înapoi șurubul de scurgere și strângeți-l corespunzător.
- Deșurubați capacul rezervorului de ulei și umpleți rezervorul de ulei cu ulei nou conform instrucțiunilor de mai sus în manual.
- Înșurubați la loc capacul rezervorului de ulei.
- **AVERTISMENT:** Ștergeți orice ulei vărsat până este uscat. Folosiți mănuși de protecție pentru a preveni contactul uleiului cu pielea. În cazul contactului pielii cu uleiul, spălați bine zona afectată cu apă și săpun.
- **Aruncați uleiul uzat conform normelor de protecție a mediului. Nu-l aruncați la gunoi, nu-l turnați în canalizare sau în pământ, ci predați-l la colectarea deșeurilor periculoase. Transportați uleiul uzat în containere închise, protejate împotriva impactului în timpul transportului.**

### **CURĂȚARE/ÎNLOCUIRE FILTRU DE AER**

- Un filtru de aer murdar previne curgerea aerului în carburator. Pentru a preveni deteriorarea ulterioară a carburatorului, curățați filtrul de aer în conformitate cu programul de întreținere prescris. Când utilizați unitatea de alimentare într-un mediu cu praf, trebuie să curățați filtrul și mai des.
- **ATENȚIONARE:** Nu utilizați niciodată benzină sau alte substanțe foarte inflamabile pentru a curăța inserția filtrului de aer. Există riscul de incendiu sau explozie din cauza posibilei electricități statice din praf.

**- AVERTISMENT: Nu utilizați niciodată generatorul fără filtru de aer. Funcționarea fără filtru de aer duce la deteriorarea carburatorului și a motorului generatorului. Pentru uzura cauzată în acest mod, nu este posibil să solicitați o reparație gratuită în garanție.**

- Scoateți capacul filtrului de aer și scoateți filtrul.
- Spălați filtrul în soluție de detergent cald (nu în mașina de spălat) și lăsați-l să se usuce bine. Nu utilizați solvenți organici, de ex. acetona.
- Manipulați filtrul cu grijă, astfel încât să nu se deterioreze.
- Lăsați filtrul uscat să se înmoaie în ulei de motor și stoarceți bine excesul de ulei, dar nu îl întoarceți pentru a nu se rupe. Uleiul trebuie stors bine din filtru, altfel ar împiedica curgerea aerului prin filtru. Filtrul de aer gras mărește eficiența filtrării.
- Puneți filtrul înapoi și remontați corect capacul.

### **INSPECTIE/ÎNTREINERE/ÎNLOCUIRE BUGIE**

- Pentru a asigura pornirea și funcționarea fără probleme a motorului, electrozii bujiilor nu trebuie să fie înfundați, bujia trebuie reglată și instalată corect.
- Nu utilizați bujii cu un interval de temperatură necorespunzător.
- **ATENȚIONARE:** Motorul și eșapamentul sunt foarte fierbinți în timp ce generatorul funcționează și mult timp după ce acesta a fost oprit. Prin urmare, aveți mare grijă să nu vă ardeți.
- Deconectați conectorul bujiilor și scoateți bujia folosind o cheie pentru bujii.
- Verificați vizual aspectul exterior al bujiei.
- Dacă bujia are electrozi înfundați, slefuiți-i cu hârtie abrazivă și eventual o perie de oțel.
- Dacă bujia este vizibil uzată sau are izolația deteriorată sau dacă se decojește, înlocuiți bujia.
- Cu ajutorul unei scale, verificați ca distanța dintre electrozi este de 0,6-0,8 mm și ca inelul de etanșare este OK.
- Apoi înșurubați bujia cu mâna pentru a preveni smulgerea firului.
- De îndată ce bujia este așezată, strângeți-o cu o cheie pentru bujii astfel încât să apese inelul de etanșare.
- **NOTĂ:** După instalarea bujiei noi, va fi necesar să o strângeți cu aproximativ 1/2 tură pentru a comprima inelul de etanșare. Dacă o bujie veche este refolosită, va fi necesar să o strângeți doar cu 1/8 - 1/4 de tură.
- Bujia este un produs de larg consum, a cărui uzură nu poate fi garantată.
- **AVERTISMENT:** Asigurați-vă că bujia este bine strânsă. O bujie strânsă incorect se încălzește foarte mult și poate deteriora grav motorul.
- Puneți conectorul bujiei înapoi pe bujie, astfel încât să se declanșeze corect.

### **ÎNTREINEREA FILTRULUI DE BENZINĂ ÎN ORIFICIUL DE UMPLEARE A REZERVORULUI DE COMBUSTIBIL**

- Deșurubați capacul rezervorului de combustibil și scoateți sita introdusă în gât. Clătiți sita cu orice agent de curățare neinflamabil (de exemplu, soluție de detergent), sau puteți folosi o perie cu peri artificiali pentru a curăța sita, apoi spălați sita cu apă curată și lăsați-o să se usuce bine, astfel încât apa să nu pătrundă în benzină. Dacă sita este extrem de murdară, înlocuiți-o cu una nouă.
- Puneți sita filtrului curățat înapoi în orificiul de umplere al rezervorului.
- Înșurubați la loc capacul rezervorului de combustibil și strângeți-l bine.

### **CURĂȚARE CARBURATOR**

- Închideți alimentarea cu combustibil la carburator cu supapa de combustibil.
- Deșurubați șurubul pentru golirea carburatorului și scurgeți murdăria cu un furtun în recipientul pregătit.
- **AVERTISMENT:** După slăbirea șurubului, benzina începe să curgă. Este mai bine să curățați carburatorul afară, deoarece fumul de benzină este dăunător sănătății. De asemenea, folosiți mănuși de protecție

adequate pentru a evita contactul cu benzina pe piele. Benzina este absorbită prin piele în organism! Goliți carburatorul departe de orice sursă de foc și căldură radiantă.

- Pentru a curăța carburatorul, puteți deschide pentru scurt timp robinetul de alimentare cu combustibil și lăsați orice impurități să curgă în recipient. Apoi închideți din nou alimentarea cu combustibil cu supapa de combustibil.

- Apoi înșurubați din nou șurubul de golire a carburatorului și strângeți corespunzător.

- După deschiderea supapei de combustibil, verificați să nu existe scurgeri de combustibil în jurul șurubului. Dacă se scurge combustibil, strângeți șurubul sau înlocuiți garnitura șurubului.

- **Aruncați benzina cu impuritățile din carburator într-un recipient închis pentru colectarea deșeurilor periculoase.**

- **AVERTISMENT: Utilizatorul poate curăța singur carburatorul cu șurubul de golire, dar orice altă intervenție în carburator poate fi efectuată numai de un service autorizat.**

- Carburatorul este setat de producător și nu este permisă modificarea setărilor. În cazul oricărei intervenții neprofesioniste în reglarea carburatorului, puteți deteriora grav motorul.

## TRANSPORT ȘI DEPOZITARE

- Motorul și eșapamentul sunt foarte fierbinți în timpul funcționării și rămân fierbinți mult timp după oprirea generatorului, așa că nu le atingeți. Pentru a evita arsurile în timpul manipulării sau pericolele de incendiu în timpul depozitării. Lăsați generatorul să se răcească înainte de manipulare și depozitare.

### TRANSPORTUL GENERATORULUI

- Transportați generatorul exclusiv în poziție orizontală, asigurată corespunzător împotriva mișcării și impacturilor în spațiul transportat.

- Mutați comutatorul de funcționare în poziția „OPRIT”.

- Alimentarea cu combustibil trebuie închisă cu supapa de combustibil și capacul rezervorului de benzină bine strâns.

- Nu porniți niciodată generatorul în timpul transportului. Înainte de a porni generatorul acesta trebuie scos întotdeauna din vehicul.

- Când se efectuează transportul într-un vehicul închis, rețineți întotdeauna că la lumina puternică a soarelui și la temperatură mai ridicată în interiorul vehiculului, temperatura crește extrem și există riscul de aprindere sau explozie a vaporilor de benzină.

### DEPOZITARE PE TERMEN LUNG

- La depozitare, asigurați-vă că temperatura nu scade sub -15 °C și nu crește peste 40 °C.

- Protejați generatorul de lumina directă a soarelui.

- Goliți tot combustibilul din rezervorul de benzină și din conductele de combustibil și închideți robinetul de combustibil.

- Îndepărtați nămolul din carburator.

- Schimbați uleiul.

- Curățați exteriorul motorului.

- Deșurubați bujia și lăsați să curgă aproximativ 1 linguriță de ulei de motor în cilindru, apoi trageți de 2-3 ori mânerul de pornire manuală. Acest lucru creează o peliculă de ulei de protecție uniformă în spațiul cilindrului. Apoi, înșurubați bujia la loc.

- Trageți mânerul de pornire manuală și opriți pistonul în punctul mort superior. Astfel, supapele de evacuare și admisie rămân închise.

- Depozitați generatorul într-o încăpere protejată și uscată.

## PROTECȚIA MEDIULUI ÎNCONJURĂTOR



Simbolul pubelei tăiate de pe produsele dumneavoastră sau din documentele însoțitoare înseamnă că produsele electrice și electronice uzate nu trebuie amestecate cu deșeurile menajere generale. Pentru eliminarea, recuperarea și reciclarea corespunzătoare, livrați aceste produse la punctele de colectare desemnate, unde vor fi acceptate gratuit. Ca alternativă, în unele țări, puteți returna produsele la distribuitorul local atunci când cumpărați un produs nou echivalent. Asigurându-vă că acest produs este eliminat corect, veți contribui la prevenirea potențialelor consecințe negative asupra mediului și sănătății umane, care altfel ar putea fi cauzate de manipularea necorespunzătoare a deșeurilor a acestui produs. Contactați autoritatea locală sau cel mai apropiat punct de colectare pentru mai multe detalii. Eliminarea necorespunzătoare a acestui tip de deșeuri poate duce la sancțiuni în conformitate cu reglementările naționale.

# STREND PRO®

## Lista de garanție / Warranty

|                        |                |                                     |
|------------------------|----------------|-------------------------------------|
| Numărul de fabricație: | Data vânzării: | Semnătura și ștampila vânzătorului: |
|                        |                |                                     |

|                                       |                                    |
|---------------------------------------|------------------------------------|
| Numele clientului (denumirea firmei): | Adresa clientului (sediul firmei): |
|                                       |                                    |

|  |                       |
|--|-----------------------|
| <b>Clientul prin semnătura sa confirmă, că instalația i-a fost prezentată și explicată, că a fost încunoștințat cu modul de folosire, punerea în funcțiune a mașinii și utilizare, și că instalația i-a fost eliberată (predată) completă.</b> | Semnătura clientului: |
|  |                       |

## Note despre reparații – reparații de garanție

| Data primirii reclamației: | Data de sfârșit al reclamației: | Numărul de evidență a reclamației: | Semnătura de reparație garantată<br>(nota despre reparația nexecutată) | Ștampila tehnicianului serviciului: |
|----------------------------|---------------------------------|------------------------------------|--|-------------------------------------|
|                            |                                 |                                    |  |                                     |
|                            |                                 |                                    |  |                                     |
|                            |                                 |                                    |  |                                     |
|                            |                                 |                                    |  |                                     |

### Condițiile de garanție

- Furnizorul oferă pentru acest produs perioada de garanție menționată în această listă de garanție cu respectarea condițiilor modului de utilizare și depozitare a produsului, corespunzător cu condițiile și normele în vigoare, în sensul indicațiilor de utilizare. Perioada de garanție începe la data vânzării produsului. Garanția pentru baterii este de 12 luni.
- Perioada de garanție prelungită de 5 ani se acordă clienților pentru produsul trecut în tabelul produselor cu garanția prezentată. Ultimul client este consumatorul, în condițiile că produsul nu va fi folosit ca obiect de comerț. Perioada prelungită este condiționată de control reglementar la centre de servicii autorizate ale furnizorului.
- Perioada de garanție se prelungește cu timpul cât a fost produsul în reparații de garanție. Această condiție este consemnată și în tabelul de reparații garantate. Beneficiarul poate revendica dreptul la asigurarea reparației la unul din centre de servis autorizat conform tabelului anexă „A” – centre de serviciu. Centre de serviciu „B” execută reparații de garanție numai la produsele, care au fost vândute la centrele lor de desfacere. Tabelul centrelor de serviciu este actualizat regulat la vânzătorii, cât și pe siteul de import: [www.strendpro.sk](http://www.strendpro.sk).
- Centrul de servicii este obligat să asigure reparația în termen stabilit de lege. Termenul stabilit de lege pentru rezolvarea reclamației începe cu ziua următoare după data de primire a reclamației de centru de servicii.
- Reparația garantată fără plată poate nu fi revendicată când este vorba despre defecțiuni care au fost produse de folosirea produsului contrar prevederilor din indicațiile de utilizare, manipulare necorespunzătoare, defectarea mecanică curentă, uzura produsă de funcționarea mașinii, din vina deservirii, dezastru nestăvilit, intervenție neîndreptătită în produs, defecțiuni pricinuite de folosirea pieselor necorespunzătoare, carburanților necorespunzători și supraîncărcarea mașinii ca urmare a depășirii continue a limitei superioare de randament. Lucrările de curățire, întreținere curentă, repararea sau reglarea instalației, care poate executată de deservirea și sunt cuprinse în indicații de utilizare, nu fac parte din prevederile garanției.
- Drept uzura curentă a pieselor se consideră uzura principală: a tuturor pieselor rotative și în mișcare, părților de tăiere și capacelor, șuruburilor tăietoare și pironului, curelelor de transmisie, transmisie în lanț, suprafeței de frecare a frânelor și ambreaj, dezenul anvelopelor și piesele de întreținere curentă cum sunt: filtre de aer, hidraulice și de ulei, lumânări de aprindere, rezervoare de ulei și de răcire.
- Din garanția prelungită sunt scoase părțile mașinilor și instalației pentru care producătorul concret al acestor piese acordă garanția mai scurtă decât furnizorul pentru fiecare product în care sunt montate. Din această categorie fac parte: acumulatele, becurile și etc.
- Dreptul de aplicare a revendicării rezultat din garanție are proprietarul produsului, dacă face acest lucru cel târziu în ultima zi a perioadei de garanție.
- La rezolvarea reclamațiilor se procedează conform prevederilor corespunzătoare ale Codului comercial și Legii de protecție a consumatorului.
- Controlul de servicii, care constituie condiția garanției prelungite de 5 ani poate fi efectuat numai în centrul de servicii autorizat al furnizorului, în intervale regulate; perioada între două controale nu poate depăși 12 luni. Primul control de servicii trebuie făcut cel târziu 12 luni de la data vânzării produsului. Controlul serviciilor efectuează centrele de servicii în perioada ultimelor trei luni și primelor două luni anului calendaristic. Fiecare control de servicii trebuie înregistrat în această listă de garanție cu introducerea datei controlului, semnătura și ștampila serviciului de control. Prin controlul serviciilor se înțelege controlul mașinii, înlocuirea materialului de umplură și filtrelor conform recomandării producătorului, înlocuire pieselor uzate și defecte, cât și reglarea proprie a mașinii. Randamentul controlului de servicii și materialul folosit se stabilește conform tarifului valabil al centrului de servicii.

La aplicarea reclamației reclamantul este obligat să preînte pe lângă reclamație produsul complet și curat, documentul de cumpărare sau lista de garanție completată și confirmată. În cazul garanției prelungite înregistrări ale controlului de servicii și documentele de impoyit pentru fiecare control. În cazul neîndeplinirii a vreunei condiții garanției prelungite cuprinse în această listă de garanție, se acorda pentru produs perioada de garanție de 2 ani.

### SERVICIUL DE GARANȚIE ȘI POSTGARANȚIE EFECTUEAZĂ PRODUCĂTOR

Slovakia Trend Export-Import s.r.o., Michalovská 87/1414, 073 01 Sobrance

Fax: (056) 652-2329 Tel: 0915 392 687 E-mail: [servis@slovakia-trend.sk](mailto:servis@slovakia-trend.sk)

**GASOLINE GENERATOR****INTENDED USE**

The generator is intended for less demanding use during assembly work, at home or for recreational purposes. It is equipped with an AVR (Automatic Voltage Regulation) unit, which balances the output voltage. The generator is also equipped with a voltmeter that measures the output voltage, automatic oil level control and a circuit breaker protecting the generator from overload.

Use the device only for the prescribed purposes. Any other use is considered a case of Improper Use. The user/operator and not the manufacturer will be responsible for any damage or injury caused by this misuse. Please note that this device is not designed for commercial or industrial use. The warranty will not be valid if the device is used for commercial, industrial or similar purposes.

**TECHNICAL PARAMETERS**

| GENERATOR                                    |                                     |                                     |  |                  |
|--|-------------------------------------|-------------------------------------|--|------------------|
|  | KM2500                              | KM4000                              | KM8000                                   |                  |
| <b>Generated voltage/frequency</b>           | 230 V / 50 Hz;<br>12 V              | 230 V / 50 Hz;<br>12 V              | 230 V / 50 Hz;<br>380 V / 50 Hz;<br>12 V |                  |
| <b>Maximum performance</b>                   | 2 300 W                             | 3 000 W                             | 230 V /<br>50 Hz                         | 380 V /<br>50 Hz |
|  |                                     |                                     | 2 000 W                                  | 6 500 W          |
| <b>Continuous power</b>                      | 2 100 W                             | 2 800 W                             | 230 V /<br>50 Hz                         | 380 V /<br>50 Hz |
|  |                                     |                                     | 1 800 W                                  | 6 000 W          |
| <b>Rated current</b>                         | 9.1 A                               | 12.2 A                              | 230 V /<br>50 Hz                         | 380 V /<br>50 Hz |
|  |                                     |                                     | 8,6 A                                    | 8,7 A            |
| <b>Current for 12 V</b>                      | 8.3 A                               | 8.3 A                               | 8.3 A                                    |                  |
| <b>Protection 12 V output</b>                | Fuse F10 A; 30 × 6<br>mm            | Fuse F10 A; 30 × 6<br>mm            | Fuse F10 A; 30 × 6<br>mm                 |                  |
| <b>Power factor cos φ</b>                    | 1                                   | 1                                   | 0,8                                      |                  |
| <b>Insulation class</b>                      | H                                   | H                                   | H  |                  |
| <b>Coverage</b>                              | IP23                                | IP23                                | IP23                                     |                  |
| <b>AVR (Automatic Voltage Regulation)</b>    | yes                                 | yes                                 | yes                                      |                  |
| <b>Performance factor</b>                    | G1                                  | G1                                  | G1                                       |                  |
| <b>Fuel tank volume</b>                      | 15 l                                | 15 l                                | 25 l                                     |                  |
| <b>Oil tank volume</b>                       | 0.6 l                               | 0.6 l                               | 1.1 l                                    |                  |
| <b>Weight</b>                                | 41 kg                               | 44 kg                               | 80 kg                                    |                  |
| <b>Acoustic power level (L<sub>WA</sub>)</b> | 96 dB(A) Deviation<br>(K) = 3 dB(A) | 96 dB(A) Deviation<br>(K) = 3 dB(A) | 97 dB(A) Deviation<br>(K) = 3 dB(A)      |                  |
| <b>Dimensions</b>                            | 600 x 440 x 460<br>mm               | 600 x 475 x 495<br>mm               | 700 x 565 x 580<br>mm                    |                  |
| ENGINE                                       |                                     |                                     |  |                  |
| <b>Engine type</b>                           | KM170F, 4- stroke,<br>air-cooled    | KM170F, 4- stroke,<br>air-cooled    | KM190F, 4-stroke,<br>air-cooled          |                  |
| <b>Fuel</b>                                  | unleaded gasoline,<br>min. 95 oct.  | unleaded gasoline,<br>min. 95 oct.  | unleaded gasoline,<br>min. 95 oct.       |                  |

|   |                        |                        |                        |
|---|------------------------|------------------------|------------------------|
| <b>Oil type</b>   | SAE 15W-40             | SAE 15W-40             | SAE 15W-40             |
| <b>Ignition</b>   | transistor contactless | transistor contactless | transistor contactless |
| <b>Starting up</b>  | manual                 | manual                 | manual, electronic     |
| <b>Maximum performance</b>  | 4.0 kW                 | 4.0 kW                 | 8.0 kW                 |
| <b>Engine volume</b>  | 212 cm <sup>3</sup>    | 212 cm <sup>3</sup>    | 420 cm <sup>3</sup>    |
| <b>Fuel consumption</b>   | 1,1 l / h              | 1,25 l / h             | 2,2 l / h              |
| <b>Bore x stroke</b>  | 70 x 55 mm             | 70 x 55 mm             | 90 x 66 mm             |
| <b>Compression ratio</b>  | 8.5:1                  | 8.5:1                  | 8.5:1                  |
| <b>Duration of operation for one tank at max. operational performance</b> | 10 h                   | 10 h                   | 9 h                    |

| <b>IDEAL (COMPARATIVE) CONDITIONS FOR NOMINAL POWER OF THE GENERATOR</b> |                       |
|--|-----------------------|
| <b>Altitude m.a.s.l.</b>   | 1 000 m.a.s.l.        |
| <b>Barometric pressure</b>   | pr 100 kPa (~ 1 atm.) |
| <b>Relative humidity</b>   | ∅r = 30 %             |
| <b>Temperature range for generator use</b>                               | -5° to + 40°C         |
| <b>Generator quality class according to ISO 8528-8</b>                   | A                     |

**PRODUCT COMPONENTS**

**CONTROL PANEL**

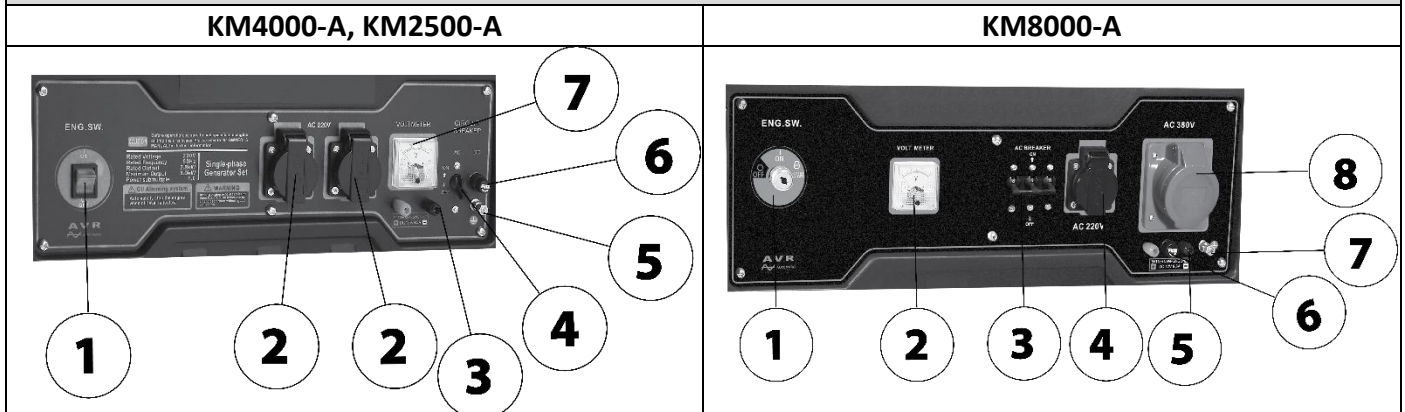



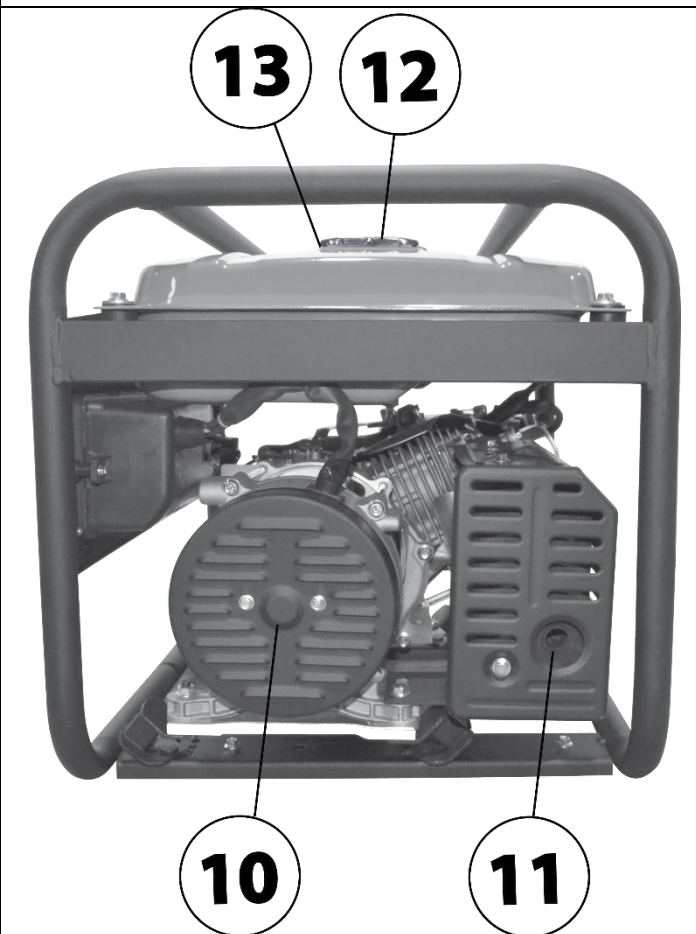
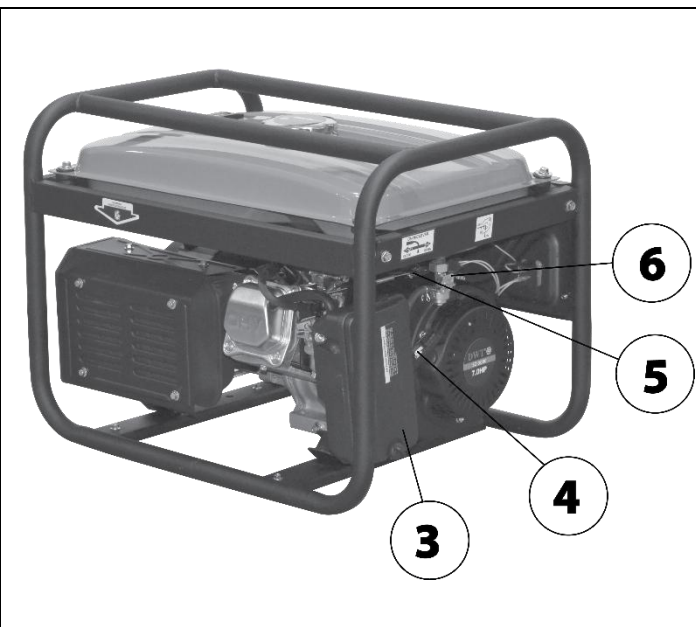











|   |  |   |  |
|---|--|---|--|
| 1 | Operation switch   | 1 | Operation switch   |
| 2 | Sockets 230 V ~ 50 Hz  | 2 | Voltmeter  |
| 3 | Connectors for connecting cables for charging a 12 V lead-acid car battery | 3 | Circuit breaker  |
| 4 | Circuit breaker  | 4 | Sockets 230 V ~ 50 Hz  |
| 5 | Ground terminal  | 5 | Connectors for connecting cables for charging a 12 V lead-acid car battery |
| 6 | Circuit breaker 12 V DC  | 6 | Circuit breaker 12 V DC  |
| 7 | Voltmeter  | 7 | Ground terminal  |
|   |  | 8 | Three-phase socket 400 V ~50 Hz  |



|   |                     |    |  |
|---|---------------------|----|--|
| 1 | Drain screw         | 8  | Spark plug connector                     |
| 2 | Oil tank cap        | 9  | Carburetor                               |
| 3 | Air filter cover    | 10 | Alternator vent holes                    |
| 4 | Manual start handle | 11 | Exhaust                                  |
| 5 | Choke lever         | 12 | Fuel tank cap                            |
| 6 | Fuel valve          | 13 | Fuel quantity indicator in the fuel tank |
| 7 | Exhaust cover       |    |  |

## EXPLANATION OF SYMBOLS

|   |  |   |  |
|---|--|---|--|
|    | General warning of danger.   |    | Read the instructions manual before use.   |
|    | Wear protective work gloves.   |    | Do not dispose of in normal household waste. Instead, turn to recycling centers in an environmentally acceptable way. Please take care to protect the environment. |
|    | Guaranteed acoustic power level Lwa in dB.   |    | The product complies with the applicable European directives and a conformity assessment method of these directives has been carried out.                          |
|    | Gasoline is flammable and can explode. Smoking and open flames are prohibited.   |    | Risk of burns. Keep a safe distance from hot machine parts.  |
|    | Warning: Keep a safe distance from the device during operation.  |    | Never refuel with the engine running. Gasoline is extremely flammable, so allow the engine to cool for 2 minutes before refueling.                                 |
|  | WARNING! Before starting any inspection or maintenance, turn off the device and disconnect the spark plug cable.   |   | Emission of toxic gases. Do not use the gasoline generator in closed or unventilated areas.  |
|  | Packaging materials are recyclable. Please do not throw the packaging materials in the municipal waste, but hand them over to the collection of secondary raw materials. |  | For this packaging, a financial contribution was paid for takeback and its further processing by recycling.  |
|  | Protect from rain and high humidity.   |   |  |

## GENERAL SAFETY INSTRUCTIONS

### BASIC SAFETY INFORMATION

- Protect children so that they are at a safe distance from the gasoline generator.
- The fuel is flammable and ignites easily. Do not add fuel while the engine is running. Do not refuel if you are smoking or if there is an open flame nearby. Avoid spilling fuel.
- Some parts of internal combustion engines are hot and can cause burns. Pay attention to the warnings on the gasoline generator.
- Engine exhaust gases are toxic. Never operate a gasoline generator in unventilated rooms. When operating in well-ventilated rooms, the exhaust gases must be discharged directly to the outside environment using the exhaust hose.

### ELECTRICAL SAFETY

- Before using the gasoline generator and its electrical equipment (including cables, sockets and plugs), it is necessary to check them to ensure that they are not damaged.
- Protection against electric shock depends on circuit breakers that are specially adapted to the gasoline generator. If it is necessary to replace circuit breakers, they must be replaced with circuit breakers with

identical parameters and performance characteristics. The replacement may only be carried out by an authorized service!

- Due to the high mechanical stress, it is necessary to use only durable and flexible cables in rubber insulation (meeting the requirements of the IEC 60245-4 standard).

- If the gasoline generator meets the requirements of the protection function "protection by electrical separation" in accordance with Annex B; B.5.2.1.1. EN ISO 8528-13, grounding of the generator is not necessary.

- When using extension cables or mobile distribution networks, the resistance value must not exceed 1.5  $\Omega$ . The total length of cables with a conductor cross-section of 1.5 mm<sup>2</sup> must not exceed 60 m. With a conductor cross-section of 2.5 mm<sup>2</sup>, the length of the cables must not exceed 100 m (except when the generator meets the requirements of the protection function "protection by electrical separation" in accordance with Annex B, B.5.2.1.1. EN ISO 8528-13). Extension cables must be extended along their entire length for ambient air cooling.

- **WARNING:** The user must comply with the requirements of the electrical safety regulations applicable to the location where the gasoline generator is used.

- **Never start the device in a closed or partially closed space under conditions of insufficient cooling and access to fresh air. Operation of the generator near open windows or doors is not permitted due to imperfect exhaust gas extraction. This also applies when the generator is used in trenches, shafts or pits outside, where the exhaust gases fill these spaces because they are more dense than air and are therefore not well ventilated from these spaces. This can lead to poisoning of a person working in these areas. Exhaust gases are poisonous and contain poisonous carbon monoxide, which as a colorless and odorless gas can cause loss of consciousness or even death when inhaled. The safe operation of the generator in closed or partially closed spaces must be assessed and approved by the relevant safety authorities (fire protection, flue gas evacuation, noise, etc.), which can assess all risks, determine and assess all permissible limit values of risk factors, otherwise the operation is not engine is allowed in these areas.**

- **Gasoline, including its vapors, is flammable and poisonous. Therefore, prevent gasoline from coming into contact with the skin, inhaling vapors or ingesting it. Handle gasoline and refuel in well-ventilated areas to avoid inhaling gasoline vapors. Use suitable protective equipment to avoid skin contact in the event of a spill. Do not smoke or handle open flames when handling gasoline. Avoid contact with radiant heat sources. Do not add gasoline while the generator is running. Before refueling, turn off the engine and wait until all its parts have cooled down.**

- If fuel is spilled, it is necessary to dry it and ventilate the vapors before starting the generator.

- Before putting the generator into operation, the operator of the generator must thoroughly familiarize himself with all its control elements and especially with the way to shut down the generator as quickly as possible in case of an emergency.

- Do not let anyone operate the generator without prior instruction. Also prevent the device from being operated by a physically or mentally incapable person and a person indisposed due to the influence of drugs, medicines, alcohol or excessively tired. Prevent children from using the generator and ensure that they do not play with it.

- The generator (mainly engine and exhaust) is very hot during operation and long after it has been switched off and can cause burns. Therefore, pay attention to the warnings in the form of symbols on the machine. All persons (especially children) and animals must therefore stay at a safe distance from the device.

- Never operate the generator with wet hands. There is a risk of electric shock.

- When staying in the immediate vicinity of the generator, use hearing protection, otherwise irreversible hearing damage may occur.

- In the event of a generator fire, extinguishing with water is prohibited. Use a fire extinguisher designed/suitable for extinguishing electrical installations.

- In case of inhalation of exhaust gases or fumes from a fire, contact a doctor immediately and seek medical treatment.
- To ensure sufficient cooling, use the generator at a distance of at least 1 m from the walls of buildings, other equipment or machines. Never place any objects on the generator.
- The generator must not be built into any structures.
- Do not connect other types of socket connectors to the generator than those that comply with applicable standards and for which the generator is also adapted. Otherwise, there is a risk of electric shock. The supply (extension) cable of used appliances must comply with applicable standards.  
Due to the high mechanical stress, use only a flexible rubber cable.
- Only connect appliances in perfect condition to the electrical unit, which do not show any functional abnormality. If the appliance shows a malfunction (sparks, runs slowly, does not start, is excessively noisy, smokes...), immediately switch it off, unplug it and eliminate the malfunction.
- The generator must not be operated in case of adverse weather (rain, wind, fog), with high humidity and when the ambient temperature is not in the range of -15 to + 40° C. High humidity or frost on the control panel of the generator can lead to a short circuit and electrocution of the operator. When it rains, the generator must be placed under a shelter. Central during use and storage constantly protect against moisture, dirt, corrosion, direct sunlight and extreme temperatures.
- The generator must not be operated in an environment with an explosive or flammable atmosphere or in an environment with a high risk of fire or explosion.
- Never change the parameters of the generator(e.g. change of revolutions, electronics, carburetor) or do not modify the generator, e.g. exhaust extension.
- All parts of the generator can be replaced exclusively with original pieces from the manufacturer, which are intended for the given type of generator. If the generator does not work properly, contact an authorized service center.
- According to hygiene regulations, the generator must not be used during night time, that means from 10:00 p.m. to 6:00 a.m.

## **OPERATION**

### **BEFORE PUTTING INTO OPERATION**

- Before use, read the entire user manual and keep it attached to the product so that the operator can familiarize himself with it. If you lend or sell the gasoline generator to anyone, please include this user manual with it. Avoid damaging this manual. The manufacturer is not responsible for damages or injuries caused by the use of a gasoline generator that is contrary to this manual.
- Before using the generator, familiarize yourself with all the control elements and components, as well as with the method of turning off the device, so that you can turn it off immediately in the event of a dangerous situation.
- Before use, check the firm fastening of all components and check whether any part of the generator, such as safety guards, are not damaged or incorrectly installed or missing in place. Do not use the generator with damaged or missing parts and have it repaired at an authorized service center.
- After unpacking, check the condition of the surface, the function of the elements for controlling the generator and whether there are any visible defects, e.g. unconnected cables, unconnected fuel supply hoses, etc.
- Place the generator on a solid, flat, dry surface in a place that is well ventilated and safely away from flammable and explosive materials.
- The generator must not be operated in closed or poorly ventilated areas (e.g. in a room or deeper ditches, etc.), because the exhaust gases are poisonous.

- The generator must not have an inclination of more than 10° compared to the horizontal surface, because with a greater inclination the engine lubrication system is not sufficient and it would lead to serious damage to the engine.
- Fuel may leak out of the tank if the central unit is more inclined.
- The generator is supplied without oil. Before putting into operation, fill the oil tank up to the mark through the filler neck with engine oil with a viscosity class of SAE 15W-40.
- **WARNING:** Use suitable protective gloves when handling the oil, as the oil is absorbed through the skin and is harmful to health.
- Always check the oil level before putting the generator into operation. Check the oil level only if the generator is standing on a level surface and longer (at least 15 minutes) after the engine is turned off. If you check the oil level immediately after turning off the generator, not all the oil will drain from the walls of the oil tank and the reading of the level will not be reliable.
- Use high-quality motor oils designed for the lubrication of air-cooled four-stroke gasoline engines that have a viscosity class of SAE 15W-40. Use of other types of oils, e.g. food and so on. is inadmissible in terms of unsuitable lubricating properties.
- In the graph below, the engine oil classes for the indicated temperature range are indicated in the event that SAE 15W-40 class engine oil is not available.

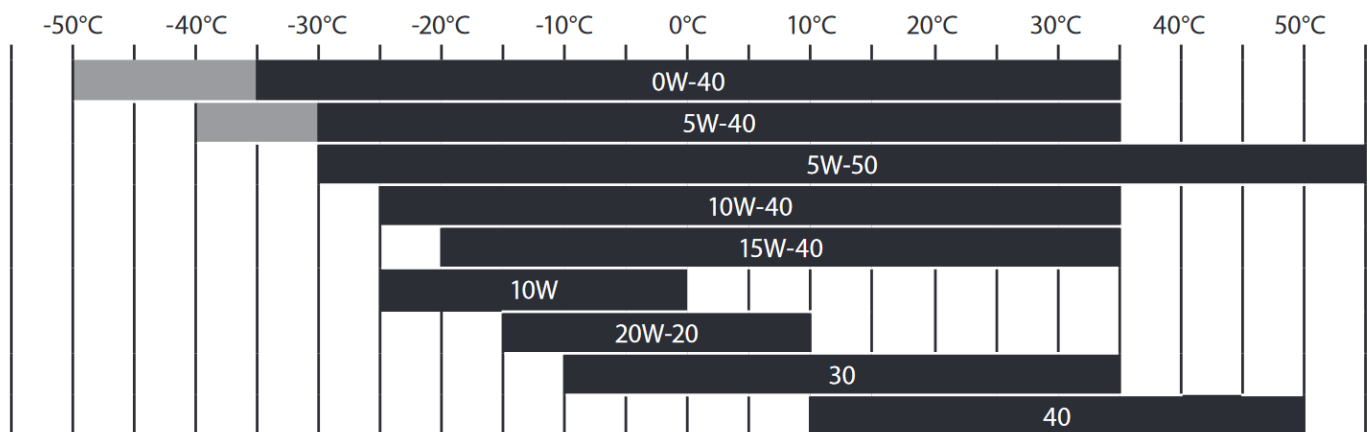

- Operation of the generator with an insufficient or excessive amount of oil leads to engine damage.
- Never use oils for two-stroke engines in the generator!
- If the oil level is low, top up its amount with oil of the same brand and type that is used in the generator. Do not mix oils with different SAE classes.
- Check the condition of the air filter. Check the clogging and condition of the air filter before every start-up of the generator. Remove the air filter cover and check whether the filter is missing and in what condition it is, whether it is clogged, damaged, etc. Clean the filter after every 50 operating hours or, in the case of operation in a dusty environment, after every 10 operating hours. In the case of severe clogging or wear, replace it with a new original one. A clogged air filter or operation of the generator without an air filter will damage the carburetor and the engine.
- **WARNING!** Fuels mixed with alcohol or fuels with an admixture of ethanol or methane can bind moisture, which can lead to separation and acid formation during storage. During storage, acid fumes can damage the fuel system of the generator engine. **These fuels must not be used!**
- Pour clean unleaded gasoline into the fuel tank. Use good quality, fresh unleaded gasoline with an octane rating of 95 or higher. Low-quality gasoline has a negative effect on the operation of the generator (e.g. starting problems, unusual operation, lower engine power, faster fouling of the spark plug, etc.). Always pour fuel into the tank through the strainer located at the tank inlet. This removes any mechanical impurities contained in the gasoline, which can clog the fuel system and clog the carburetor.

- The natural property of gasoline is the absorption of atmospheric moisture and weathering. Therefore, do not use gasoline older than one month from filling up at the gas station in the generator, because old fuel also has a negative effect on the operation of the generator.
- Monitor the amount of gasoline in the tank on the fuel quantity indicator.
- Do not fill the tank to the brim. It could cause fuel to spill even through a closed cap during handling of the generator.
- When handling gasoline, avoid contact with skin and vapors. Use suitable gloves. Gasoline is harmful to health and highly flammable. Handle gasoline in a well-ventilated area away from any source of fire, sparks, or high temperatures. Do not smoke when handling gasoline!
- Never add gasoline while the generator is running. Allow the generator to cool before refueling.
- Switch off the circuit breaker 230 V in the outlet before starting the generator so that the lever of the circuit breaker points down.
- If electrical appliances are connected to the generator, disconnect them before starting the generator.
- Turn the fuel valve to the "ON" position and wait a while for the gasoline to flow before starting into the carburetor.
- Switch the choke control lever to the "OFF" position
- **WARNING:** The position of the choke lever before starting and after starting has a fundamental influence on the start-up and subsequent operation of the generator engine, it is necessary to have the choke lever in the "OFF" position for starting and then in the "ON" position for running. Check the position of the control lever of the choke for the operation of the generator by a practical test.
- Switch the operating switch to the "ON" position.

## **STARTING**

- **WARNING:** Before starting the generator, always check whether the generator is damaged (wires not connected, leaks in the fuel system, missing protective elements and parts, etc.). Before using the generator to power appliances, perform an operational test and make sure it is not faulty. This way you can prevent injury, damage to the generator or connected appliances.

### **Manual starting**

- Grasp the manual start handle with your right hand. Pull it slowly until you feel resistance. Then pull the handle strongly and quickly.
- Do not release the manual start handle from the extended position, but let it return to its original position while holding it, because releasing the extended handle would cause it to return violently and could damage the starting mechanism.
- If the generator does not start, repeat the starting process.
- After starting the engine, slowly switch the choke lever to the "ON" position. If you move the choke lever to the "ON" position too early, the engine may choke.
- When starting a generator with a warm engine, which has already been in operation for a long time, it may not be necessary for the choke lever to be moved to the "OFF" position.

### **Electronic starting (model KM8000)**

- Switch the operating switch to the "START" position, thereby starting the engine of the generator.
- With the circuit breakers in the off position, connect electrical appliances to the sockets of the generator.
- If you register a non-standard sound, vibration or operation during the operation of the generator, immediately switch off the generator and find out and eliminate the cause of the non-standard operation. If non-standard operation is caused by a malfunction inside the device, have it repaired at an authorized service center.

## **CONNECTION OF ELECTRICAL APPLIANCES AND LOAD CAPACITY OF THE GENERATOR**

- It is possible to connect electrical appliances designed to be powered by a standard electrical network to 230 V sockets and 400 V sockets.
- **WARNING:** The generator can only be loaded for a long time at its **OPERATING** power, which means that the total long-term input of all connected appliances in the generator sockets must not exceed the **OPERATING ELECTRICAL POWER** of the generator.
- Do not load the generator beyond its operational performance, this leads to its damage!
- The indicated max. electric power is used for very short-term coverage of higher current consumption by connected appliances above the value of long-term operating power, e.g. when turning them on.
- If the total input of all connected appliances is close to or equal to the operating power of the generator, do not connect them at the same time, but gradually.
- **WARNING:** The power indicated on the label of electrical appliances with an electric motor is, in most cases of electrical appliances, an expression of the power of the electric motor (how much load the electric motor can handle) and is not the power input in the normal way of using the electrical appliance, because the value of the input power increases with the load of the electric motor.
- Power electric motors in hand-held power tools have a starting wattage during start-up that is higher than the wattage at normal operating load of the electric motor, but usually does not reach the value of the wattage stated on the label of the electrical appliance or, exceptionally, exceeds it by up to 30%. With the normal operating load of the hand-held power tool, the power consumption is below the value indicated on the label. A typical example of electrical appliances that differ from the above and have a higher peak current consumption are pressure vessel compressors, high-pressure water cleaners with a higher power input and also some electrical appliances with electric motors with an older year of manufacture, for which the power supply must be selected from an electrical generator with an electrical power approximately 1 to 2 kW higher than the power indicated on the label of the electrical appliance, because the more powerful alternator of the electrical generator it can detect peak current inrush.
- If a thermal electrical appliance is connected to the generator and the total consumed power is close to the operating electrical power of the generator, the stated operating electrical power of the generator may not be achieved, because in the case of connecting e.g. hot air gun with temperature regulation, changes in the gun's input power can occur up to 300 W per second (this phenomenon also occurs when it is powered from the mains), and such rapid changes in power input may not be able to be detected by the generator's alternator in the case when the total input power is close to the operating electrical power of the generator, which will be reflected in the reduction of its operating electrical power. A heat gun without temperature regulation has a stable power input and this phenomenon should not occur.
- When choosing an electrical generator according to its electrical output, the power input value stated on the electrical appliance label with an overlap of up to 30%, the year of manufacture of the electrical appliance, the type of appliance and the number of intended electrical appliances that will be powered by the electrical power plant are decisive, because the input power of the connected electrical appliances are added up. A decisive factor for the use of an electrical appliance with an input power that is close to the value of the operating electric power of the power plant can be the soft start function of the electrical appliance, which ensures a slower start-up of the electric motor and thus reduces the peak current inrush, which would otherwise not allow the given electrical appliance to be used with the intended power plant with a lower electrical power performance.
- Before buying a generator or connecting an electrical appliance/s to the power plant, first, for an overview, check its/their power consumption with a commonly available wattmeter m (electricity consumption meter) both when starting up the electrical appliance and when it is expected to be loaded from the electrical network, and if possible, verify the use of this appliance(s) on a sample of the intended generator, as the wattmeter may not be able to pick up a peak inrush current lasting less than a second.

### **CONNECTION OF SENSITIVE DEVICES UNSYMMETRICAL LOAD**

- The generator is equipped with an AVR electronic output voltage regulation system, which maintains a constant output voltage under load and does not cause voltage fluctuations.
- If you want to connect sensitive electrical devices to the power generator, such as computer, TV, etc., we recommend connecting them through **OVERVOLTAGE PROTECTION** for safety.
- If you have a sensitive electrical appliance connected to the power generator, it is not possible to connect appliances that have an electric motor to the generator at the same time, in order to avoid fluctuations in the voltage, which could damage the sensitive device.

### **SWITCHING OFF THE GENERATOR**

- Switch the circuit breaker of the generator to the "OFF" position.
- Switch the operating switch to the "OFF" position.
- Disconnect all appliances from the outputs of the generator.
- Close the fuel supply with the fuel valve ("OFF" position).
- If it is necessary to turn off the generator quickly, first switch the operating switch to the "OFF" position and then switch the circuit breakers to the "OFF" position. Then do all the next steps.
- **WARNING:** It is necessary to close the fuel supply to the carburetor, otherwise gasoline may enter the engine cylinder through the fuel system, especially during transport and handling, and it is then necessary to clean the engine cylinder in the service, without claiming the right to a free repair.

### **OIL SENSOR AND OIL QUANTITY CONTROL**

- Part of the generator is an oil sensor that stops the engine when the oil level drops below a critical level and thus prevents damage to the engine due to insufficient lubrication.
- **WARNING:** The presence of this sensor does not entitle the operator to forget to regularly check the amount of oil in the engine's oil tank.
- The oil sensor must not be removed from the generator.

### **GENERATOR GROUNDING**

- The generator is equipped with a grounding clamp which is used to unify the protection between the circuits of the generator and the connected electrical appliance in the case that the connected appliance is of protection class I, or if the appliance is grounded, then the generator must also be grounded in order to meet the requirements of the regulation HD 60364-4-4 (in Slovak Republic it is standard STN 33 2000-4-444). Grounding must be carried out with a standardized grounding device and must be carried out by a person with the necessary professional qualifications, depending on the conditions of location and operation of the power generator.

### **CHARGING A 12 V LEAD CAR BATTERY**

#### **Connecting the car battery:**

- Turn off the vehicle engine.
- Turn off all electrical appliances in the vehicle and remove the key from the vehicle's ignition.
- Switch off the generator if it is in operation.
- Connect the charging cables to the appropriate connectors on the power unit.
- Before connecting the charging cables to the poles of the car battery, first find out which pole of the car battery is grounded, i.e. j. connected to the vehicle frame. In most modern vehicles, the battery's negative electrode (marked with a "-" sign) is grounded. In this case, first connect the terminal with the red charging cable to the non-grounded positive terminal of the battery ("+"), and then connect the terminal of the black

charging cable ("-") to the chassis of the vehicle. Do not connect the clamp to the carburetor, fuel pipe or sheet metal parts of the body, always use the massive solid metal parts of the frame or engine block.

- In case the positive electrode of the battery is grounded, then first connect the black charging cable with the terminal ("-") to the negative electrode of the battery and then connect the terminal with the red charging cable ("+") to the chassis of the vehicle, while complying with all precautions - see higher.

- **WARNING:** Pay attention to the correct connection of the charging cables to the poles of the car battery. Connect the terminal of the red cable to the positive pole and the terminal of the black cable to the negative pole of the car battery.

- Starts the power plant engine.

- When recharging the battery, follow the battery manufacturer's instructions.

- Do not start the car engine during the charging process.

- **Failure to follow these instructions may damage the generator and the battery.**

- **WARNING:** Generators do not have protection against overcharging the car battery, so during charging, continuously check the value at the poles of the car battery with a voltmeter. The terminal voltage on the accumulator should not be higher than 14.4 V, otherwise the car battery will be damaged due to overcharging.

- **The generator is not intended for charging other than 12 V lead car batteries with a flooded electrode.**

**WARNING:** During the battery charging process, hydrogen is produced, which forms an explosive mixture with air. Therefore, do not smoke while recharging and prevent the access of any source of fire and radiant heat. Ensure sufficient ventilation of the charging area.

- The battery contains a solution of sulfuric acid, which is a strong corrosive that causes burns and tissue damage. When handling the battery, use appropriate protective equipment, at least rubber gloves and safety glasses.

- If a solution of this acid is ingested, drink 2 dcl of clean, unflavored, non-sparkling water and seek medical attention immediately.

- If the 12 V socket is overloaded, the circuit breaker will be activated.

### **Disconnecting the car battery**

- Before disconnecting the power unit charging cables from the car battery, first turn off the generator.

- First disconnect the charging cable terminal from the grounded pole of the car battery and then the terminal from the non-grounded pole of the car battery.

## **POTENTIAL TROUBLESHOOTING**

### **THE ENGINE CANNOT BE STARTED**

- Is the operating switch in the "ON" position?

- Is the fuel supply valve open?

- Is there enough fuel in the tank?

- Is there enough oil in the engine?

- Is the spark plug connector connected to the spark plug?

- Does the spark jump on the spark plug?

- Do you have fuel in the tank older than 30 days since you bought it at the gas station?

- If the engine still cannot be started, drain the carburetor.

- If you are unable to eliminate the fault, entrust the repair to an authorized service center.

### **SPARK PLUG FUNCTIONALITY TEST**

- **WARNING:** First, check that there is no spilled gasoline or other flammable substances nearby. Use suitable protective gloves during the functionality test, there is a risk of electric shock when working without gloves! Before removing the spark plug, make sure that the spark plug is not hot!

- Unscrew the spark plug from the engine.
- Insert the spark plug into the spark plug connector.
- Switch the operating switch to the "ON" position.
- Hold the spark plug thread on the engine body (e.g. cylinder head) and pull the manual start handle.
- If there is no spark, replace the spark plug with a new one. In the event that sparking does not occur even with a new spark plug, it is necessary to ensure a repair at an authorized service center. If the spark is fine, refit the spark plug and continue starting according to the instructions.
- If even then the engine does not start, have the generator repaired at an authorized service center.

## MAINTENANCE

- Before starting maintenance, switch off the engine and place the generator on a firm, horizontal surface.
- Before starting maintenance work, let the generator cool down.
- To prevent the possibility of unexpected start-up of the generator, switch the operating switch to the "OFF" position and disconnect the spark plug connector.
- Use only original spare parts. The use of low-quality parts or components with different technical parameters can cause serious damage to the generator, for which it is not possible to claim a free warranty repair.
- Regular inspections, maintenance, checks, revisions and adjustments at regular intervals are a necessary prerequisite for ensuring safety and achieving high generator performance. The table shows a schedule of actions that must be performed by the user himself at regular intervals and that can only be performed by an authorized service.

| Always work during the stated operating hours |                                     | Before each use                        | After the first 20 hours of operation | Every 50 working hours | Every 100 working hours | Every 300 working hours |
|---|-------------------------------------|--|---------------------------------------|------------------------|-------------------------|-------------------------|
| Maintenance subject                           |                                     |  |                                       |                        |                         |                         |
| Motor oil                                     | Status check                        | ✓                                      |                                       |                        |                         |                         |
|   | Exchange                            |  | ✓                                     |                        | ✓                       |                         |
| Air filter                                    | Status check                        | ✓                                      |                                       |                        |                         |                         |
|   | Cleaning                            |  |                                       | ✓                      |                         |                         |
| Spark plugs                                   | Inspection, setting                 |  |                                       |                        | ✓                       |                         |
|   | Exchange                            |  |                                       |                        |                         | ✓                       |
| Valve clearance                               | Check - setting                     |  |                                       |                        |                         | ✓ *                     |
| Fuel lead                                     | Visual inspection of tightness      | ✓                                      |                                       |                        |                         |                         |
|   | Inspection and possibly replacement | Every 2 years (replacement as needed)* |                                       |                        |                         |                         |
| Fuel tank strainer                            | Cleaning                            | After every 500 operating hours        |                                       |                        |                         |                         |
| Fuel tank                                     | Cleaning                            |  |                                       |                        |                         |                         |
| Carburetor - drain tank                       | Draining with a drain screw         |  |                                       |                        | ✓                       |                         |
| Carburetor                                    | Cleaning                            |  |                                       |                        | ✓ *                     |                         |
| Combustion chamber                            | Cleaning                            | After every 500 operating hours *      |                                       |                        |                         |                         |
| Fuel valve                                    | Cleaning                            |  |                                       |                        | ✓ *                     |                         |
| Electrical part                               | Revision/maintenance                | Every 12 months **                     |                                       |                        |                         |                         |

*\* Operations can only be performed by an authorized service. \*\* Operations can only be performed by a qualified inspection technician. The execution of actions by another service or by oneself will be considered as unauthorized intervention in the product, the consequence of which is the loss of the warranty.*

### **MAINTENANCE OF CYLINDER COOLING FINS AND ALTERNATOR COOLING HOLES**

- Regularly check engine cylinder cooling fins and alternator cooling holes for clogging and keep them clean. In the case of heavy clogging, the engine or alternator may overheat and their possible serious damage.

### **OIL CHANGE**

- Drain the oil from a slightly warmed engine, as warm oil has a lower viscosity (flows better), and some time after turning off the engine, so that the oil flows from the walls into the oil tank.
- When draining the oil from the oil tank, place the power unit so that the oil can flow into the prepared container.
- Unscrew the screw for draining the oil from the oil tank and let the oil drain into the prepared container. Tilt the generator slightly so that all the oil flows out of it.
- After draining all the oil, screw back the drain screw and tighten it properly.
- Unscrew the cap of the oil tank and fill the oil tank with new oil according to the instructions given above in the manual.
- Screw the oil tank cap back on.
- **WARNING:** Wipe any spilled oil dry. Use protective gloves to prevent the oil from coming into contact with the skin. In case of skin contact with oil, wash the affected area thoroughly with soap and water.
- **Dispose of used oil according to environmental protection rules. Do not throw it in the garbage, do not pour it into the sewer or into the ground, but hand it over to the collection of hazardous waste. Transport used oil in closed containers secured against impact during transport.**

### **AIR FILTER CLEANING/REPLACEMENT**

- A dirty air filter prevents the flow of air into the carburetor. To prevent subsequent damage to the carburetor, clean the air filter in accordance with the prescribed maintenance schedule. When using the generator in a dusty environment, you need to clean the filter even more often.
- **CAUTION:** Never use gasoline or other highly flammable substances to clean the air filter insert. There is a risk of fire or explosion due to possible static electricity from the dust.
- **WARNING: Never use the generator without an air filter. Operation without an air filter leads to damage to the carburetor and engine of the generator. It is not possible to make a claim for a free warranty repair for wear and tear caused in this way.**
- Remove the air filter cover and pull out the filter.
- Wash the filter in warm detergent solution (not in the washing machine) and let it dry thoroughly. Do not use organic solvents, e.g. acetone.
- Handle the filter gently so that it does not get damaged.
- Allow the dry filter to soak in engine oil and squeeze out the excess oil well, but do not turn it over so that it does not tear. The oil must be thoroughly squeezed out of the filter, otherwise it would prevent the flow of air through the filter. The greasy air filter increases the filtration efficiency.
- Put the filter back in and refit the cover correctly.

### **SPARK PLUG INSPECTION/MAINTENANCE/REPLACEMENT**

- To ensure trouble-free starting and running of the engine, the spark plug electrodes must not be clogged, the spark plug must be correctly adjusted and mounted.
- Do not use candles with an unsuitable temperature range.

- **CAUTION:** The engine and exhaust are very hot while the generator is running and long after it has been turned off. Therefore, be very careful not to burn yourself.
- Disconnect the spark plug connector and remove the spark plug using a spark plug wrench.
- Visually check the external appearance of the spark plug.
- If the spark plug has clogged electrodes, sand them with sandpaper and possibly a steel brush.
- If the spark plug is visibly worn or has damaged insulation, or if it is peeling, replace the spark plug.
- Using a scale, check that the distance between the electrodes is 0.6-0.8 mm and that the sealing ring is OK.
- Then screw in the spark plug by hand to prevent the thread from pulling off.
- As soon as the spark plug is seated, tighten it with a spark plug wrench so that it presses the sealing ring.
- **NOTE:** After installing the new spark plug, it will be necessary to tighten it by about 1/2 turn to compress the sealing ring. If an old spark plug is reused, it will only be necessary to tighten it by 1/8 - 1/4 turn.
- The spark plug is a consumer product, the wear and tear of which cannot be guaranteed.
- **WARNING:** Make sure the spark plug is well tightened. A poorly tightened spark plug gets very hot and can seriously damage the engine.
- Put the spark plug connector back on the spark plug so that it clicks correctly.

#### **MAINTENANCE OF THE GASOLINE FILTER STRAINER IN THE FUEL TANK FILLER HOLE**

- Unscrew the cap of the fuel tank and remove the strainer inserted in the neck. Rinse the strainer in any non-flammable cleaning agent (e.g. detergent solution), or you can use a brush with artificial bristles to clean the strainer, and then wash the strainer with clean water and let it dry thoroughly so that water does not get into the gasoline. If the strainer is extremely dirty, replace it with a new one.
- Put the cleaned filter screen back into the filling hole of the tank.
- Screw the fuel tank cap back on and tighten it properly.

#### **CARBURETOR CLOUDING**

- Close the fuel supply to the carburetor with the fuel valve.
- Unscrew the screw for draining the carburetor and drain the dirt with a hose into the prepared container.
- **WARNING:** After loosening the screw, gasoline starts to flow. It is better to clean the carburetor outside, because gasoline fumes are harmful to health. Also, use suitable protective gloves to avoid contact with gasoline on the skin. Gasoline is absorbed through the skin into the body! Drain the carburetor away from any source of fire and radiant heat.
- To clean the carburetor, you can open the fuel valve of the fuel supply for a short time and let any impurities flow into the container. Then close the fuel supply again with the fuel valve.
- Then screw the carburetor drain screw back in and tighten properly.
- After opening the fuel valve, check that there is no fuel leakage around the screw. If fuel is leaking, tighten the screw or replace the screw gasket.
- **Dispose of gasoline with impurities from the carburetor in a closed container for hazardous waste collection.**
- **WARNING: The user can clear the carburetor with the drain screw, but any other intervention in the carburetor may only be performed by an authorized service.**
- The carburetor is set by the manufacturer and it is not allowed to change its settings. In case of any unprofessional intervention in the adjustment of the carburetor, you can seriously damage the engine.

## TRANSPORTATION AND STORAGE

- The engine and exhaust are very hot during operation and remain hot for a long time after the generator is switched off, so do not touch them. To avoid burns during handling or fire hazards during storage. Allow the generator to cool down before handling and storing.

### GENERATOR TRANSPORTATION

- Transport the generator exclusively in a horizontal position, suitably secured against movement and impacts in the transported space.
- Switch the operating switch to the "OFF" position.
- The fuel supply must be closed with the fuel valve and the cap of the petrol tank tightly tightened.
- Never start up the generator during transport. Always unload the vehicle before switching on the power unit.
- When transporting in a closed vehicle, always remember that with strong sunlight and a higher temperature inside the vehicle, the temperature rises extremely and there is a risk of ignition or explosion of gasoline vapors.

### LONG-TERM STORAGE

- When storing, make sure that the temperature does not fall below -15 °C and does not rise above 40 °C.
- Protect the generator from direct sunlight.
- Drain all fuel from the fuel tank and fuel lines and close the fuel valve.
- Remove sludge from the carburetor.
- Change the oil.
- Clean the outside of the engine.
- Unscrew the spark plug and let approx. 1 teaspoon of engine oil flow into the cylinder, then pull the manual start handle 2-3 times. This creates a uniform protective oil film in the cylinder space. Then screw the spark plug back into place.
- Pull the manual start handle and stop the piston at top dead center. Thus, the exhaust and intake valves remain closed.
- Store the generator in a protected, dry room.

## ENVIRONMENTAL PROTECTION



The crossed-out wheeled-bin symbol on the products or accompanying documents means that used electrical and electronic products should not be mixed with general household waste. For proper disposal, recovery and recycling, please deliver these products to designated collection points, where they will be accepted free of charge. Alternatively, in some countries, you may return your products to your local retailer when purchasing an equivalent new product. By ensuring this product is disposed of correctly, you will help prevent potential negative consequences for the environment and human health, which could otherwise be caused by inappropriate waste handling of this product. Contact your local authority or the nearest collection point for further details. Improper disposal of this type of waste may result in penalties in accordance with national regulations.

# STREND PRO<sup>®</sup>

## Garantiekarte / Warranty

|               |                |   |
|---------------|----------------|---|
| Seriennummer: | Verkaufsdatum: | Unterschrift und Stempel<br>des Verkäufers: |
|               |                |   |

|                               |                                  |
|-------------------------------|----------------------------------|
| Name des Kunden (Firmenname): | Adresse des Kunden (Firmensitz): |
|                               |                                  |

|   |                          |
|---|--------------------------|
| <b>Der Kunde bestätigt mit seiner Unterschrift,<br/>dass ihm das Gerät vorgeführt und erklärt wurde,<br/>dass er mit der Bedienungsanleitung,<br/>dem Einsatz und der Verwendung der Maschine<br/>vertraut gemacht wurde und dass ihm das<br/>Gerät vollständig ausgehändigt wurde.</b> | Unterschrift des Kunden: |
|   |                          |

## Aufzeichnungen über Reklamationen – Garantiereparaturen

| Datum der Annahme der Reklamation: | Datum der Beendigung der Reklamation: | Reklamationsnummer: | Unterschrift der durchgeführten Garantiereparatur:<br>(Aufzeichnung über unberechtigte Reklamation) | Stempel des Servicetechnikers: |
|------------------------------------|---------------------------------------|---------------------|---|--------------------------------|
|                                    |                                       |                     |   |                                |
|                                    |                                       |                     |   |                                |
|                                    |                                       |                     |   |                                |
|                                    |                                       |                     |   |                                |

### Garantiebedingungen

- Der Lieferant gewährt für dieses Produkt eine Garantiezeit, die in diesem Garantieschein angegeben ist, unter der Voraussetzung, dass das Produkt gemäß den geltenden Bedingungen und Normen sowie der Bedienungsanleitung verwendet und gelagert wird. Die Garantiezeit beginnt mit dem Datum des Verkaufs. Die Garantie für Batterien beträgt 12 Monate.
- Die verlängerte Garantiezeit von 5 Jahren wird für das Produkt unter der Voraussetzung gewährt, dass dieses Produkt vom Lieferanten in der Liste der Produkte mit verlängerter Garantie aufgeführt ist, der Endkunde ein Verbraucher ist und das Produkt nicht für gewerbliche Zwecke verwendet wird. Die erweiterte Garantie ist an regelmäßige Wartungsinspektionen in autorisierten Servicezentren des Lieferanten gebunden.
- Die Garantiezeit verlängert sich um den Zeitraum, in dem das Produkt in der Garantiereparatur war, und wird im Verzeichnis der Garantiereparaturen dieses Garantiescheins vermerkt. Der Verbraucher kann sein Recht auf Garantiereparatur in einem autorisierten Servicecenter gemäß der beigefügten Liste „A“ der Servicecenter geltend machen. Die „B“-Kundendienstzentren führen Garantiereparaturen nur an Produkten durch, die in ihren Betrieben verkauft wurden. Die Liste der Kundendienstzentren wird regelmäßig bei den Händlern und auf der Import-Website aktualisiert: [www.strendpro.sk](http://www.strendpro.sk).
- Das Servicecenter ist verpflichtet, die Garantiereparatur innerhalb der gesetzlich festgelegten Frist durchzuführen. Die gesetzlich festgelegte Frist für die Bearbeitung der Reklamation beginnt am Tag nach dem Datum des Eingangs der Reklamation im Servicecenter.
- Die kostenlose Garantiereparatur kann nicht in Anspruch genommen werden, wenn es sich um Störungen handelt, die durch eine nicht den Bestimmungen der Bedienungsanleitung entsprechende Verwendung des Produkts, unsachgemäße Handhabung, mechanische Beschädigung, normale mechanische Abnutzung von Teilen durch den Betrieb der Maschine, Verschulden des Bedieners, Naturkatastrophen, unbefugten Eingriffen in das Produkt, Störungen durch die Verwendung ungeeigneter Ersatzteile, Verwendung ungeeigneter Kraftstoffe und offensichtlicher Überlastung der Maschine durch ständiges Überschreiten der oberen Leistungsgrenze. Arbeiten im Zusammenhang mit der Reinigung, grundlegenden Wartung, Pflege oder Einstellung des Geräts, die vom Bediener durchgeführt werden können und in der Bedienungsanleitung aufgeführt sind, fallen nicht unter die Garantie.
- Als normale Abnutzung von Teilen gilt vor allem die Abnutzung von: allen rotierenden und beweglichen Teilen, Schneidteilen und deren Abdeckungen, Scherenbolzen und Keilen, Getriebe- und Keilriemen, Kettenantrieben, Reibflächen von Bremsen und Kupplungen, Reifenprofile und Teile der normalen Wartung wie: Luft-, Hydraulik- und Ölfilter, Zündkerzen, Öl- und Kühlflüssigkeiten.
- Von der verlängerten Garantie ausgenommen sind Teile von Maschinen und Geräten, für die der jeweilige Hersteller eine kürzere Garantie gewährt als der Lieferant für das Produkt, in das sie eingebaut sind. Zu dieser Kategorie von Teilen gehören: Akkus, Glühbirnen und Ähnliches.
- Das Recht, Ansprüche aus der Garantie geltend zu machen, hat der Eigentümer des Produkts, sofern er dies spätestens am letzten Tag der Garantiezeit tut.
- Bei Reklamationen wird gemäß den einschlägigen Bestimmungen des Bürgerlichen Gesetzbuches und des Verbraucherschutzgesetzes vorgegangen.
- Die für die Verlängerung der 5-Jahres-Garantie erforderlichen Wartungsinspektionen dürfen nur in einer autorisierten Servicestelle des Lieferanten in regelmäßigen Abständen durchgeführt werden, wobei der Zeitraum zwischen den einzelnen Inspektionen 12 Monate nicht überschreiten darf. Die erste Wartungsinspektion muss spätestens 12 Monate nach dem Verkaufsdatum des Produkts durchgeführt werden. Die Wartungsinspektionen werden von den Servicezentren in den letzten drei und ersten zwei Monaten des Kalenderjahres durchgeführt. Jede Wartungsinspektion muss in diesem Garantieschein mit Angabe des Inspektionsdatums, der Unterschrift und dem Stempel des Servicecenters vermerkt werden. Unter einer Wartungsinspektion versteht man die Überprüfung der Maschine, den Austausch von Füllungen und Filtern gemäß den Empfehlungen des Herstellers, den Austausch verschlissener und beschädigter Teile, die die Beschädigung oder den Verschleiß anderer Teile beeinträchtigen können, sowie die Einstellung der Maschine selbst. Die Servicekontrolle und das verwendete Material werden gemäß der gültigen Preisliste des Servicecenters in Rechnung gestellt.

Bei der Geltendmachung einer Reklamation ist der Reklamierende verpflichtet, das saubere Produkt, den Kaufbeleg oder den ausgefüllten und bestätigten Garantieschein vorzulegen. Im Falle einer erweiterten Garantie sind die Aufzeichnungen über die Wartungsinspektionen und die Steuerbelege für die einzelnen Inspektionen vorzulegen. Bei Nichterfüllung einer der in diesem Garantieschein genannten Bedingungen für die erweiterte Garantie beträgt die Garantiezeit für das Produkt 2 Jahre.

**GARANTIE- UND NACHGARANTIE-SERVICE WIRD VOM HERSTELLER DURCHGEFÜHRT**

Slovakia Trend Export-Import s.r.o., Michalovská 87/1414, 073 01 Sobrance

Fax: (056) 652-2329 Tel: 0915 392 687 E-mail: [servis@slovakia-trend.sk](mailto:servis@slovakia-trend.sk)

**BENZINSTROMERZEUGER****BESTIMMUNGSGEMÄSSER GEBRAUCH**

Der Stromerzeuger ist für weniger anspruchsvolle Einsätze bei Montagearbeiten, im Heimgebrauch oder für Freizeitzwecke vorgesehen. Er ist mit einer AVR-Einheit (Automatic Voltage Regulation – Automatische Spannungsregelung) ausgestattet, die die Ausgangsspannung ausgleicht. Der Stromerzeuger verfügt außerdem über ein Voltmeter zur Messung der Ausgangsspannung, eine automatische Ölstandsüberwachung und einen Schutzschalter, der den Generator vor Überlastung schützt.

Verwenden Sie das Gerät nur für die vorgeschriebenen Zwecke. Jede andere Verwendung gilt als unsachgemäße Verwendung (oder zweckentfremdeter Gebrauch). Der Benutzer/Betreiber und nicht der Hersteller haftet für Schäden oder Verletzungen, die durch diesen Missbrauch entstehen. Bitte beachten Sie, dass dieses Gerät nicht für den gewerblichen oder industriellen Einsatz konzipiert ist. Die Garantie erlischt, wenn das Gerät für gewerbliche, industrielle oder ähnliche Zwecke verwendet wird.

**TECHNISCHE DATEN****STROMERZEUGER**

|  | <b>KM2500</b>                           | <b>KM4000</b>                           | <b>KM8000</b>                            |                  |
|--|---|---|--|------------------|
| <b>Generierte Spannung/Frequenz</b>          | 230 V / 50 Hz;<br>12 V                  | 230 V / 50 Hz;<br>12 V                  | 230 V / 50 Hz;<br>380 V / 50 Hz;<br>12 V |                  |
| <b>Maximale Leistung</b>                     | 2 300 W                                 | 3 000 W                                 | 230 V /<br>50 Hz                         | 380 V /<br>50 Hz |
|  |   |   | 2 000 W                                  | 6 500 W          |
| <b>Dauerleistung</b>                         | 2 100 W                                 | 2 800 W                                 | 230 V /<br>50 Hz                         | 380 V /<br>50 Hz |
|  |   |   | 1 800 W                                  | 6 000 W          |
| <b>Nennstrom</b>                             | 9.1 A                                   | 12.2 A                                  | 230 V /<br>50 Hz                         | 380 V /<br>50 Hz |
|  |   |   | 8,6 A                                    | 8,7 A            |
| <b>Stromstärke bei 12 V</b>                  | 8.3 A                                   | 8.3 A                                   | 8.3 A                                    |                  |
| <b>Absicherung 12-V-Ausgang</b>              | Sicherung F10 A;<br>30 × 6 mm           | Sicherung F10 A;<br>30 × 6 mm           | Sicherung F10 A;<br>30 × 6 mm            |                  |
| <b>Leistungsfaktor cos φ</b>                 | 1                                       | 1                                       | 0,8                                      |                  |
| <b>Isolationsklasse</b>                      | H                                       | H                                       | H  |                  |
| <b>Schutzart</b>                             | IP23                                    | IP23                                    | IP23                                     |                  |
| <b>AVR (Automatische Spannungsregelung)</b>  | ja                                      | ja                                      | ja                                       |                  |
| <b>Wirkungsgrad</b>                          | G1                                      | G1                                      | G1                                       |                  |
| <b>Volumen Kraftstofftank</b>                | 15 l                                    | 15 l                                    | 25 l                                     |                  |
| <b>Volumen Öltank</b>                        | 0.6 l                                   | 0.6 l                                   | 1.1 l                                    |                  |
| <b>Gewicht</b>                               | 41 kg                                   | 44 kg                                   | 80 kg                                    |                  |
| <b>Schallleistungspegel (L<sub>WA</sub>)</b> | 96 dB(A)<br>Abweichung (K) = 3<br>dB(A) | 96 dB(A)<br>Abweichung (K) = 3<br>dB(A) | 97 dB(A)<br>Abweichung (K) = 3<br>dB(A)  |                  |
| <b>Abmessungen</b>                           | 600 x 440 x 460<br>mm                   | 600 x 475 x 495<br>mm                   | 700 x 565 x 580<br>mm                    |                  |

## MOTOR

|  |                                    |                                    |                                    |
|--|------------------------------------|------------------------------------|------------------------------------|
| <b>Motortyp</b>  | KM170F, 4-Takt, luftgekühlt        | KM170F, 4-Takt, luftgekühlt        | KM190F, 4-Takt, luftgekühlt        |
| <b>Kraftstoff</b>  | Unverbleites Benzin, min. 95 Oktan | Unverbleites Benzin, min. 95 Oktan | Unverbleites Benzin, min. 95 Oktan |
| <b>Öltyp</b>   | SAE 15W-40                         | SAE 15W-40                         | SAE 15W-40                         |
| <b>Zündung</b>   | Transistor Kontaktlos              | Transistor Kontaktlos              | Transistor Kontaktlos              |
| <b>Startvorgang</b>  | manuell                            | manuell                            | manuell, elektronisch              |
| <b>Maximale Leistung</b>   | 4.0 kW                             | 4.0 kW                             | 8.0 kW                             |
| <b>Hubraum</b>   | 212 cm <sup>3</sup>                | 212 cm <sup>3</sup>                | 420 cm <sup>3</sup>                |
| <b>Kraftstoffverbrauch</b>   | 1,1 l / h                          | 1,25 l / h                         | 2,2 l / h                          |
| <b>Bohrung x Hub</b>   | 70 x 55 mm                         | 70 x 55 mm                         | 90 x 66 mm                         |
| <b>Verdichtungsverhältnis</b>  | 8.5:1                              | 8.5:1                              | 8.5:1                              |
| <b>Laufzeit mit einer Tankfüllung bei maximaler Betriebsleistung</b> | 10 h                               | 10 h                               | 9 h                                |

## IDEALE (VERGLEICHS-) BEDINGUNGEN FÜR DIE NENNLEISTUNG DES GENERATORS

|  |                       |
|--|-----------------------|
| <b>Höhe über dem Meeresspiegel (ü. NN)</b>                   | 1 000 m. ü. NN        |
| <b>Luftdruck</b>   | pr 100 kPa (~ 1 atm.) |
| <b>Relative Luftfeuchtigkeit</b>                             | Ør = 30 %             |
| <b>Zulässiger Umgebungstemperaturbereich für den Betrieb</b> | -5° to + 40°C         |
| <b>Generator-Qualitätsklasse nach ISO 8528-8</b>             | A                     |

## PRODUKTKOMPONENTEN

### BEDIENFELD

**KM4000-A, KM2500-A**

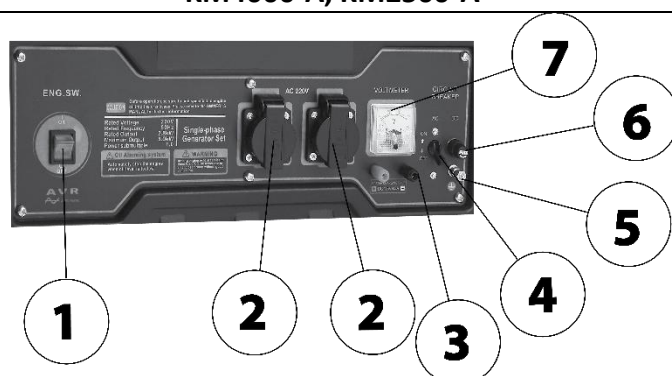

**KM8000-A**

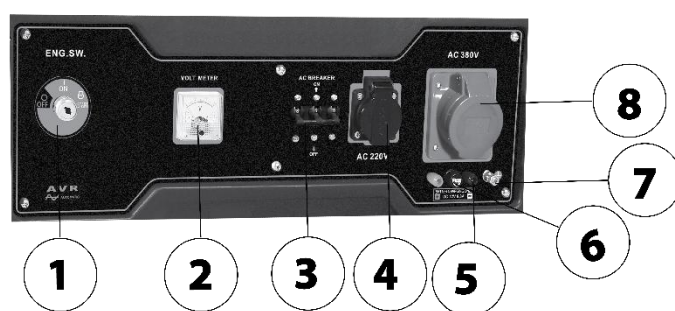



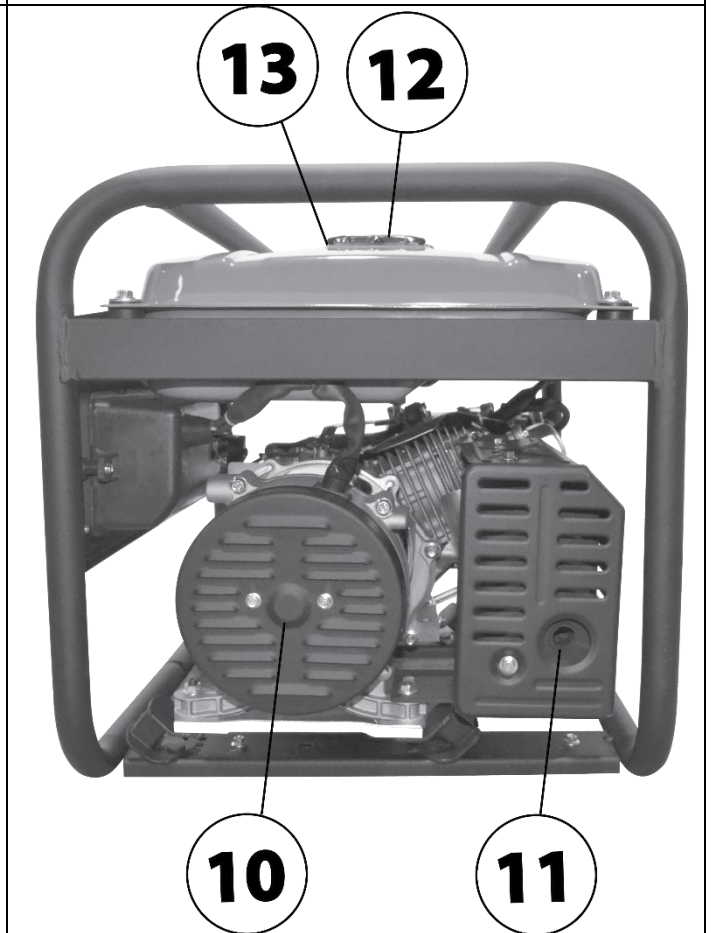
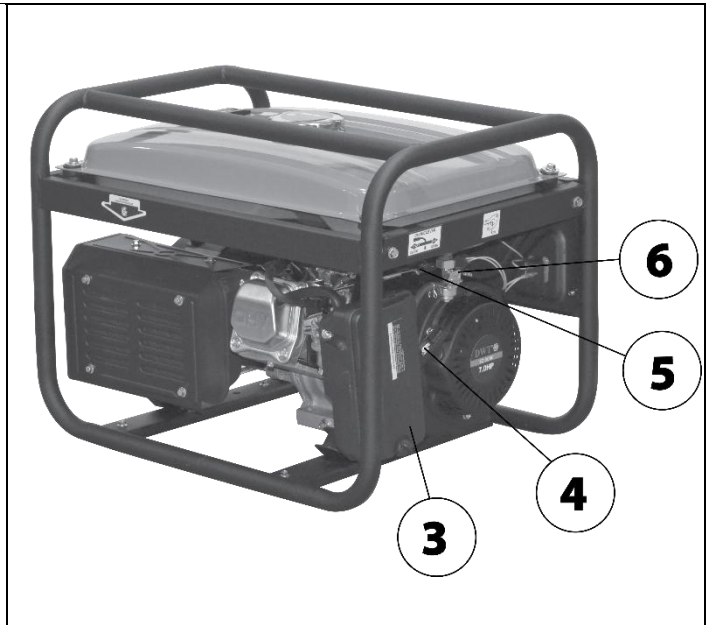











|   |   |   |   |
|---|---|---|---|
| 1 | Betriebsschalter  | 1 | Betriebsschalter  |
| 2 | Steckdosen 230 V ~ 50 Hz  | 2 | Voltmeter   |
| 3 | Anschlussklemmen (oder Anschlussbuchsen) für Ladekabel zum Laden einer \$12 \text{ V}\$ Blei-Säure-Autobatterie | 3 | Schutzschalter  |
| 4 | Schutzschalter  | 4 | Steckdosen 230 V ~ 50 Hz  |
| 5 | Erdungsklemme   | 5 | Anschlussklemmen (oder Anschlussbuchsen) für Ladekabel zum Laden einer \$12 \text{ V}\$ Blei-Säure-Autobatterie |
| 6 | Schutzschalter 12 V DC  | 6 | Schutzschalter 12 V DC  |
| 7 | Voltmeter   | 7 | Erdungsklemme   |
|   |   | 8 | Drehstromsteckdose 400 V ~50 Hz   |



|   |                     |    |                                     |
|---|---------------------|----|-------------------------------------|
| 1 | Ablausschraube      | 8  | Zündkerzenstecker                   |
| 2 | Öltankdeckel        | 9  | Vergaser                            |
| 3 | Luftfilterabdeckung | 10 | Lüftungsöffnungen der Lichtmaschine |
| 4 | Handstartgriff      | 11 | Auspuff                             |
| 5 | Chokehebel          | 12 | Tankverschluss                      |
| 6 | Kraftstoffhahn      | 13 | Kraftstofffüllstandsanzeige im Tank |
| 7 | Auspuffabdeckung    |    |                                     |

## ERKLÄRUNG DER SYMBOLE

|   |  |   |   |
|---|--|---|---|
|    | Allgemeine Warnung vor Gefahr.   |    | Vor der Verwendung die Bedienungsanleitung lesen.   |
|    | Schutzhandschuhe tragen.   |    | Nicht im normalen Hausmüll entsorgen. Stattdessen einer umweltgerechten Entsorgung über Recyclingzentren zuführen. Bitte achten Sie auf den Umweltschutz. |
|    | Garantierter Schallleistungspegel Lwa in dB.   |    | Das Produkt entspricht den geltenden europäischen Richtlinien und es wurde ein Konformitätsbewertungsverfahren für diese Richtlinien durchgeführt.        |
|    | Benzin ist entzündlich und kann explodieren. Rauchen und offenes Feuer sind verboten.  |    | Verbrennungsgefahr. Halten Sie einen Sicherheitsabstand zu heißen Maschinenteilen ein.  |
|    | Achtung: Während des Betriebs einen Sicherheitsabstand zum Gerät einhalten.  |   | Niemals bei laufendem Motor nachtanken. Benzin ist extrem entzündlich; lassen Sie den Motor daher vor dem Nachtanken 2 Minuten abkühlen.                  |
|  | WARNUNG! Vor Beginn jeglicher Inspektion oder Wartung das Gerät ausschalten und das Zündkerzenkabel abziehen.  |  | Ausstoß giftiger Gase. Betreiben Sie den Benzinstromerzeuger nicht in geschlossenen oder unbelüfteten Bereichen.  |
|  | Verpackungsmaterialien sind recycelbar. Bitte entsorgen Sie die Verpackungsmaterialien nicht im Hausmüll, sondern geben Sie sie bei einer Sammelstelle für Sekundärrohstoffe ab. |  | Für diese Verpackung wurde ein finanzieller Beitrag für die Rücknahme und die weitere Verarbeitung durch Recycling entrichtet.                            |
|  | Vor Regen und hoher Luftfeuchtigkeit schützen.   |   |   |

## ALLGEMEINE SICHERHEITSHINWEISE

### GRUNDLEGENDE SICHERHEITSHINWEISE

- Kinder sind so zu schützen, dass sie sich in einem sicheren Abstand zum Benzinstromerzeuger befinden.
- Der Kraftstoff ist entzündlich und leicht entzündbar. Keinen Kraftstoff nachfüllen, solange der Motor läuft. Tanken Sie nicht, wenn Sie rauchen oder sich offene Flammen in der Nähe befinden. Vermeiden Sie das Verschütten von Kraftstoff.
- Einige Teile von Verbrennungsmotoren sind heiß und können Verbrennungen verursachen. Achten Sie auf die Warnhinweise am Benzinstromerzeuger.
- Motorabgase sind giftig. Betreiben Sie einen Benzinstromerzeuger niemals in unbelüfteten Räumen. Beim Betrieb in gut belüfteten Räumen müssen die Abgase über den Abluftschlauch direkt in die Umgebung abgeleitet werden.

## ELEKTRISCHE SICHERHEIT

- Vor der Verwendung des Benzinstromerzeugers und seiner elektrischen Ausrüstung (einschließlich Kabel, Steckdosen und Stecker) ist eine Überprüfung auf Beschädigungen erforderlich.
- Der Schutz gegen elektrischen Schlag hängt von den Schutzschaltern ab, die speziell an den Benzinstromerzeuger angepasst sind. Falls ein Austausch der Schutzschalter erforderlich ist, müssen diese durch Schutzschalter mit identischen Parametern und Leistungsmerkmalen ersetzt werden. Der Austausch darf nur durch einen autorisierten Service erfolgen!
- Aufgrund der hohen mechanischen Beanspruchung ist die Verwendung von ausschließlich widerstandsfähigen und flexiblen Kabeln in Gummiisolierung (die den Anforderungen der Norm IEC 60245-4 entsprechen) erforderlich.
- Wenn der Benzinstromerzeuger die Anforderungen der Schutzmaßnahme „Schutz durch elektrische Trennung“ gemäß Anhang B; B.5.2.1.1. der Norm EN ISO 8528-13 erfüllt, ist eine Erdung des Generators nicht erforderlich.
- Bei der Verwendung von Verlängerungskabeln oder mobilen Verteilernetzen darf der Widerstandswert 1,5  $\Omega$  nicht überschreiten. Die Gesamtlänge der Kabel mit einem Leiterquerschnitt von 1,5 mm<sup>2</sup> darf 60 m nicht überschreiten. Bei einem Leiterquerschnitt von 2.5 mm<sup>2</sup> darf die Länge der Kabel 100 m nicht überschreiten (es sei denn, der Stromerzeuger erfüllt die Anforderungen der Schutzmaßnahme „Schutz durch elektrische Trennung“ gemäß Anhang B, B.5.2.1.1. der Norm EN ISO 8528-13). Verlängerungskabel müssen zur Kühlung durch die Umgebungsluft über ihre gesamte Länge ausgerollt werden.
- **WARNUNG:** Der Benutzer muss die Anforderungen der elektrischen Sicherheitsvorschriften erfüllen, die am Verwendungsort des Benzinstromerzeugers gelten.
  
- **Nehmen Sie das Gerät niemals in einem geschlossenen oder teilweise geschlossenen Raum unter Bedingungen unzureichender Kühlung und Frischluftzufuhr in Betrieb. Der Betrieb des Generators in der Nähe offener Fenster oder Türen ist aufgrund unzureichender Abgasabsaugung nicht zulässig. Dies gilt auch, wenn der Generator im Freien in Gräben, Schächten oder Gruben verwendet wird, da die Abgase diese Räume füllen, weil sie dichter als Luft sind und daher aus diesen Räumen nicht gut abgeführt werden. Dies kann zur Vergiftung einer in diesen Bereichen arbeitenden Person führen. Abgase sind giftig und enthalten das giftige Kohlenmonoxid, welches als farb- und geruchloses Gas beim Einatmen zu Bewusstlosigkeit oder sogar zum Tod führen kann. Der sichere Betrieb des Generators in geschlossenen oder teilweise geschlossenen Räumen muss von den zuständigen Sicherheitsbehörden (Brandschutz, Abgasabsaugung, Lärmschutz usw.) beurteilt und genehmigt werden, da diese alle Risiken einschätzen sowie alle zulässigen Grenzwerte von Risikofaktoren festlegen und bewerten können. Andernfalls ist der Betrieb des Motors in diesen Bereichen nicht gestattet.**
- **Benzin, einschließlich seiner Dämpfe, ist entzündlich und giftig. Verhindern Sie daher, dass Benzin mit der Haut in Kontakt kommt, Dämpfe eingeatmet oder es verschluckt wird. Gehen Sie mit Benzin um und tanken Sie nur in gut belüfteten Bereichen, um das Einatmen von Benzindämpfen zu vermeiden. Verwenden Sie geeignete Schutzausrüstung, um Hautkontakt im Falle eines Verschüttens zu vermeiden. Rauchen Sie nicht und hantieren Sie nicht mit offenen Flammen beim Umgang mit Benzin. Vermeiden Sie den Kontakt mit Wärmequellen. Füllen Sie kein Benzin nach, während der Generator läuft. Schalten Sie den Motor vor dem Betanken aus und warten Sie, bis alle seine Teile abgekühlt sind.**
- Falls Kraftstoff verschüttet wurde, muss dieser aufgetrocknet und die Dämpfe müssen belüftet werden, bevor der Generator gestartet wird.
- Vor der Inbetriebnahme des Generators muss sich der Betreiber gründlich mit allen Bedienelementen und insbesondere mit der Methode zur schnellstmöglichen Abschaltung des Generators im Notfall vertraut machen.
- Lassen Sie den Generator nicht von Personen ohne vorherige Einweisung bedienen. Verhindern Sie ebenfalls, dass das Gerät von körperlich oder geistig unfähigen Personen, Personen unter dem Einfluss von

Drogen, Medikamenten, Alkohol oder übermäßig müden Personen bedient wird. Verhindern Sie, dass Kinder den Generator benutzen, und stellen Sie sicher, dass sie nicht damit spielen.

- Der Stromerzeuger (hauptsächlich Motor und Auspuff) ist während des Betriebs und lange nach dem Ausschalten sehr heiß und kann Verbrennungen verursachen. Achten Sie daher auf die Warnhinweise in Form von Symbolen an der Maschine. Alle Personen (insbesondere Kinder) und Tiere müssen daher einen sicheren Abstand zum Gerät einhalten.

- Betreiben Sie den Generator niemals mit nassen Händen. Es besteht die Gefahr eines elektrischen Schlags.

- Bei längerem Aufenthalt in unmittelbarer Nähe des Generators ist Gehörschutz zu verwenden, da sonst irreversible Gehörschäden auftreten können.

- Im Falle eines Generatorbrandes ist das Löschen mit Wasser verboten. Verwenden Sie einen Feuerlöscher, der für das Löschen von elektrischen Anlagen geeignet ist.

- Bei Einatmen von Abgasen oder Brandrauch ist sofort ein Arzt zu kontaktieren und eine medizinische Behandlung aufzusuchen.

- Um eine ausreichende Kühlung zu gewährleisten, betreiben Sie den Generator in einem Abstand von mindestens 1 m zu Gebäudewänden, anderen Geräten oder Maschinen. Legen Sie niemals Gegenstände auf den Generator.

- Der Generator darf nicht in bauliche Strukturen eingebaut werden.

- Schließen Sie an den Generator keine anderen Steckverbinder an als jene, die den geltenden Normen entsprechen und für die der Generator angepasst ist. Andernfalls besteht die Gefahr eines elektrischen Schlags. Das Versorgungs- (Verlängerungs-) Kabel der verwendeten Geräte muss den geltenden Normen entsprechen.

- Verwenden Sie aufgrund der hohen mechanischen Beanspruchung nur ein flexibles Gummikabel.

- Schließen Sie an das elektrische Gerät nur fehlerfreie Verbraucher an, die keine Funktionsstörungen aufweisen. Zeigt ein Gerät eine Störung (funkelt, läuft langsam, startet nicht, ist übermäßig laut, raucht...), schalten Sie es sofort aus, ziehen Sie den Stecker und beheben Sie die Störung.

- Der Generator darf nicht bei ungünstigem Wetter (Regen, Wind, Nebel) und bei hoher Luftfeuchtigkeit betrieben werden, oder wenn die Umgebungstemperatur außerhalb des Bereichs von -15 bis + 40° C liegt. Hohe Feuchtigkeit oder Frost am Bedienfeld des Generators kann zu einem Kurzschluss und einer Stromschlaggefahr für den Bediener führen. Bei Regen muss der Generator unter einer Überdachung platziert werden. Schützen Sie das Gerät während des Gebrauchs und der Lagerung ständig vor Feuchtigkeit, Schmutz, Korrosion, direkter Sonneneinstrahlung und extremen Temperaturen.

- Der Generator darf nicht in einer Umgebung mit explosiver oder entzündlicher Atmosphäre oder in einer Umgebung mit einem hohen Brand- oder Explosionsrisiko betrieben werden.

- Verändern Sie niemals die Parameter des Generators (z. B. Änderung der Drehzahlen, der Elektronik, des Vergasers) oder nehmen Sie keine Modifikationen am Generator vor, z. B. eine Auspuffverlängerung.

- Alle Teile des Generators dürfen ausschließlich durch Originalteile des Herstellers ersetzt werden, die für den jeweiligen Generatortyp vorgesehen sind. Funktioniert der Generator nicht ordnungsgemäß, wenden Sie sich an ein autorisiertes Servicezentrum.

- Gemäß den Hygienevorschriften darf der Generator nicht während der Nachtzeit (d. h. von 22:00 Uhr bis 06:00 Uhr) verwendet werden.

## **BETRIEB**

### **VOR DER INBETRIEBNAHME**

- Lesen Sie vor der Verwendung die gesamte Bedienungsanleitung sorgfältig durch und bewahren Sie diese beim Produkt auf, damit sich der Bediener damit vertraut machen kann. Wenn Sie den Benzin-Generator verleihen oder verkaufen, legen Sie bitte diese Bedienungsanleitung bei. Vermeiden Sie die Beschädigung dieser Anleitung. Der Hersteller haftet nicht für Schäden oder Verletzungen, die durch eine dem Handbuch widersprechende Verwendung des Benzin-Generators verursacht werden.

- Machen Sie sich vor der Verwendung des Generators mit allen Bedienelementen und Komponenten sowie mit der Methode zum Ausschalten des Geräts vertraut, damit Sie es im Falle einer gefährlichen Situation sofort ausschalten können.
- Überprüfen Sie vor dem Gebrauch den festen Sitz aller Komponenten und prüfen Sie, ob Teile des Generators, wie z. B. Sicherheitsvorrichtungen, beschädigt, falsch montiert oder nicht vorhanden sind. Betreiben Sie den Generator nicht mit beschädigten oder fehlenden Teilen und lassen Sie ihn in einem autorisierten Servicezentrum reparieren.
- Überprüfen Sie nach dem Auspacken den Zustand der Oberfläche, die Funktion der Bedienelemente des Generators und ob sichtbare Mängel vorliegen, z. B. nicht angeschlossene Kabel, nicht angeschlossene Kraftstoffzufuhrschläuche usw.
- Stellen Sie den Generator auf eine feste, ebene, trockene Oberfläche an einem gut belüfteten Ort und in sicherem Abstand zu brennbaren und explosiven Materialien.
- Der Generator darf nicht in geschlossenen oder schlecht belüfteten Bereichen (z. B. in einem Raum oder tieferen Gräben usw.) betrieben werden, da die Abgase giftig sind.
- Die Neigung des Generators darf im Vergleich zur horizontalen Oberfläche 10° nicht überschreiten, da bei einer größeren Neigung die Motorschmierung nicht ausreichend gewährleistet ist, was zu schweren Motorschäden führen würde.
- Bei stärkerer Neigung des Geräts kann Kraftstoff aus dem Tank austreten.
- Der Generator wird ohne Öl geliefert. Füllen Sie vor der Inbetriebnahme Motorenöl der Viskositätsklasse SAE 15W-40 über den Einfüllstutzen bis zur Markierung in den Öltank.
- **WARNUNG:** Verwenden Sie beim Umgang mit Öl geeignete Schutzhandschuhe, da das Öl über die Haut aufgenommen wird und gesundheitsschädlich ist.
- Überprüfen Sie den Ölstand immer, bevor Sie den Generator in Betrieb nehmen. Prüfen Sie den Ölstand nur, wenn der Generator auf einer ebenen Fläche steht und längere Zeit (mindestens 15 Minuten) nach dem Ausschalten des Motors vergangen ist. Wenn Sie den Ölstand unmittelbar nach dem Ausschalten des Generators prüfen, ist nicht das gesamte Öl von den Wänden des Öltanks abgelaufen, und die Anzeige des Füllstands ist nicht zuverlässig.
- Verwenden Sie hochwertige Motoröle, die für die Schmierung von luftgekühlten Viertakt-Benzinmotoren ausgelegt sind und die Viskositätsklasse SAE 15W-40 aufweisen. Die Verwendung anderer Ölsorten, z. B. Speiseöle usw., ist aufgrund ungeeigneter Schmiereigenschaften unzulässig.
- In der folgenden Grafik sind die Motorölklassen für den angegebenen Temperaturbereich angegeben, falls Motoröl der Klasse SAE 15W-40 nicht verfügbar ist.

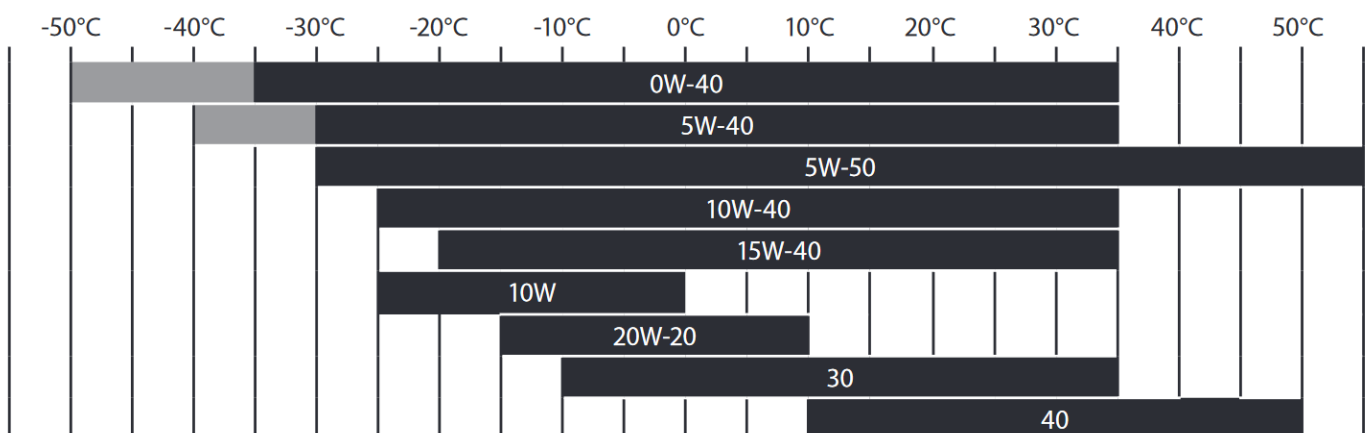

- Der Betrieb des Generators mit einer unzureichenden oder übermäßigen Ölmenge führt zu Motorschäden.
- Verwenden Sie im Generator niemals Öle für Zweitaktmotoren!
- Bei niedrigem Ölstand füllen Sie die fehlende Menge mit Öl der gleichen Marke und des gleichen Typs nach, das im Generator verwendet wird. Mischen Sie keine Öle unterschiedlicher SAE-Klassen.

- Überprüfen Sie den Zustand des Luftfilters. Überprüfen Sie vor jedem Start des Generators die Verschmutzung und den Zustand des Luftfilters. Entfernen Sie die Luftfilterabdeckung und prüfen Sie, ob der Filter fehlt und in welchem Zustand er sich befindet, ob er verstopft, beschädigt usw. ist.
- Reinigen Sie den Filter nach jeweils 50 Betriebsstunden oder, bei Betrieb in einer staubigen Umgebung, nach jeweils 10 Betriebsstunden.
- Bei starker Verstopfung oder Verschleiß ersetzen Sie ihn durch ein neues Originalteil. Ein verstopfter Luftfilter oder der Betrieb des Generators ohne Luftfilter beschädigt den Vergaser und den Motor.
- **WARNUNG!** Kraftstoffe, die mit Alkohol gemischt sind, oder Kraftstoffe mit einem Zusatz von Ethanol oder Methan können Feuchtigkeit binden, was während der Lagerung zu Entmischung und Säurebildung führen kann. Während der Lagerung können Säuredämpfe das Kraftstoffsystem des Generator-Motors beschädigen. **Diese Kraftstoffe dürfen nicht verwendet werden!**
- Füllen Sie sauberes, unverbleites Benzin in den Kraftstofftank. Verwenden Sie hochwertiges, frisches, unverbleites Benzin mit einer Oktanzahl von 95 oder höher. Minderwertiges Benzin wirkt sich negativ auf den Betrieb des Generators aus (z. B. Startprobleme, ungewöhnlicher Lauf, geringere Motorleistung, schnellere Verschmutzung der Zündkerze usw.).
- Gießen Sie den Kraftstoff stets durch das am Tankeinlass befindliche Sieb in den Tank. Dadurch werden mechanische Verunreinigungen aus dem Benzin entfernt, die das Kraftstoffsystem und den Vergaser verstopfen könnten.
- Die natürliche Eigenschaft von Benzin ist die Aufnahme von atmosphärischer Feuchtigkeit und Verwitterung. Verwenden Sie daher im Generator kein Benzin, das älter als einen Monat nach dem Tanken an der Tankstelle ist, da auch alter Kraftstoff den Betrieb des Generators negativ beeinflusst.
- Überwachen Sie die Kraftstoffmenge im Tank mithilfe der Kraftstofffüllstandsanzeige.
- Füllen Sie den Tank nicht bis zum Rand. Dies könnte dazu führen, dass Kraftstoff selbst bei geschlossenem Verschluss bei der Handhabung des Generators verschüttet wird.
- Vermeiden Sie beim Umgang mit Benzin den Kontakt mit der Haut und den Dämpfen. Verwenden Sie geeignete Handschuhe. Benzin ist gesundheitsschädlich und leicht entzündlich. Gehen Sie mit Benzin in einem gut belüfteten Bereich um, fern von jeglichen Zündquellen, Funken oder hohen Temperaturen. Rauchen Sie nicht beim Umgang mit Benzin!
- Füllen Sie niemals Benzin nach, während der Generator läuft. Lassen Sie den Generator vor dem Tanken abkühlen.
- Schalten Sie den Schutzschalter 230 V an der Steckdose aus, sodass der Hebel des Schutzschalters nach unten zeigt, bevor Sie den Generator starten.
- Falls elektrische Geräte an den Generator angeschlossen sind, trennen Sie diese vor dem Starten des Generators.
- Drehen Sie den Kraftstoffhahn in die Position „ON“ (Ein) und warten Sie einen Moment, damit der Kraftstoff vor dem Start in den Vergaser fließen kann.
- Stellen Sie den Chokehebel (Choke-Steuerhebel) in die Position „OFF“ (Aus).
- **WARNUNG:** Die Position des Chokehebels vor dem Start und nach dem Start hat einen grundlegenden Einfluss auf den Anlauf und den nachfolgenden Betrieb des Generatormotors. Es ist notwendig, den Chokehebel für den Start in der Position „OFF“ (Aus) und anschließend für den Betrieb in der Position „ON“ (Ein) zu halten. Überprüfen Sie die korrekte Position des Choke-Steuerhebels für den Betrieb des Generators durch einen praktischen Test.
- Stellen Sie den Betriebsschalter auf die Position „ON“ (Ein).

## **STARTEN**

- **WARNUNG:** Überprüfen Sie vor dem Starten des Generators immer, ob dieser beschädigt ist (nicht angeschlossene Kabel, Undichtigkeiten im Kraftstoffsystem, fehlende Schutzelemente und Teile usw.). Bevor Sie den Generator zum Betreiben von Geräten verwenden, führen Sie einen Betriebstest durch und stellen

Sie sicher, dass er fehlerfrei ist. Auf diese Weise können Sie Verletzungen, Schäden am Generator oder an angeschlossenen Geräten verhindern.

### **Manueller Start**

- Fassen Sie den Handstartgriff mit der rechten Hand. Ziehen Sie ihn langsam, bis Sie einen Widerstand spüren. Ziehen Sie den Griff danach stark und schnell durch.
- Lassen Sie den Handstartgriff nicht los aus der ausgezogenen Position, sondern lassen Sie ihn beim Festhalten kontrolliert in seine Ausgangsposition zurückkehren. Das Loslassen des ausgezogenen Griffs würde ein heftiges Zurückschnellen verursachen und könnte den Startmechanismus beschädigen.
- Startet der Generator nicht, wiederholen Sie den Startvorgang.
- Nachdem der Motor gestartet ist, stellen Sie den Chokehebel langsam in die Position „ON“ (Ein). Wenn Sie den Chokehebel zu früh in die Position „ON“ bewegen, kann der Motor abgewürgt werden.
- Beim Starten eines warmen Motors, der bereits längere Zeit in Betrieb war, ist es möglicherweise nicht erforderlich, den Chokehebel in die Position „OFF“ zu bringen.

### **Elektronischer Start (Modell KM8000)**

- Stellen Sie den **Betriebsschalter** auf die Position „**START**“, wodurch der Motor des Generators gestartet wird.
- Schließen Sie bei ausgeschalteten Schutzschaltern die elektrischen Geräte an die Steckdosen des Generators an.
- Wenn Sie während des Betriebs des Generators ungewöhnliche Geräusche, Vibrationen oder einen unregelmäßigen Lauf feststellen, schalten Sie den Generator sofort aus, suchen und beheben Sie die Ursache des nicht normgerechten Betriebs. Wird der unregelmäßige Betrieb durch einen internen Defekt verursacht, lassen Sie ihn in einem autorisierten Servicezentrum reparieren.

### **ANSCHLUSS ELEKTRISCHER GERÄTE UND LASTKAPAZITÄT DES GENERATORS**

- Es ist möglich, elektrische Geräte, die für den Betrieb mit einem Standard-Stromnetz ausgelegt sind, an die 230 V-Steckdosen und die 400 V-Steckdosen anzuschließen.
- **WARNUNG:** Der Generator darf nur langfristig mit seiner **BETRIEBSLEISTUNG** belastet werden. Dies bedeutet, dass die gesamte langfristige Leistungsaufnahme aller an den Generatorsteckdosen angeschlossenen Geräte die **ELEKTRISCHE BETRIEBSLEISTUNG** des Generators nicht überschreiten darf.
- Überlasten Sie den Generator nicht über seine Betriebsleistung hinaus; dies führt zu seiner Beschädigung!
- Die angegebene maximale elektrische Leistung dient zur sehr kurzfristigen Abdeckung eines höheren Stromverbrauchs durch angeschlossene Geräte, der über dem Wert der langfristigen Betriebsleistung liegt, z. B. beim Einschalten.
- Liegt die Gesamtleistungsaufnahme aller angeschlossenen Geräte nahe an oder gleich der Betriebsleistung des Generators, schließen Sie diese nicht gleichzeitig, sondern schrittweise an.
- **WARNUNG:** Die auf dem Etikett von elektrischen Geräten mit Elektromotor angegebene Leistung ist in den meisten Fällen ein Ausdruck der Leistung des Elektromotors (wie viel Last der Elektromotor bewältigen kann) und nicht die Leistungsaufnahme bei normaler Verwendung des elektrischen Geräts, da der Wert der Leistungsaufnahme mit der Belastung des Elektromotors ansteigt.
- Die Elektromotoren in handgeführten Elektrowerkzeugen haben beim Anlauf eine Anlaufleistung, die höher ist als die Leistung bei normaler Betriebslast des Elektromotors, erreicht jedoch in der Regel nicht den auf dem Etikett des elektrischen Geräts angegebenen Leistungswert oder überschreitet diesen ausnahmsweise um bis zu 30 %. Bei normaler Betriebslast des handgeführten Elektrowerkzeugs liegt die Leistungsaufnahme unter dem auf dem Etikett angegebenen Wert. Typische Beispiele für elektrische Geräte, die von den oben genannten abweichen und eine höhere Spitzenstromaufnahme aufweisen, sind

Druckbehälterkompressoren, Hochdruckwasserreiniger mit höherer Leistungsaufnahme sowie einige elektrische Geräte mit Elektromotoren älteren Baujahrs. Für diese muss die Stromversorgung von einem Stromerzeuger gewählt werden, dessen elektrische Leistung etwa 1 bis 2 kW höher ist als die auf dem Etikett des elektrischen Geräts angegebene Leistung, da die leistungsstärkere Lichtmaschine des Stromerzeugers den Spitzenstromstoß bewältigen kann.

- Wenn ein thermisches elektrisches Gerät an den Generator angeschlossen wird und die insgesamt verbrauchte Leistung nahe an der elektrischen Betriebsleistung des Generators liegt, kann die angegebene elektrische Betriebsleistung des Generators möglicherweise nicht erreicht werden. Dies liegt daran, dass beim Anschließen, z. B. eines Heißluftgebläses mit Temperaturregelung, Leistungsänderungen von bis zu 300 W pro Sekunde auftreten können (dieses Phänomen tritt auch beim Betrieb über das Stromnetz auf). Solche schnellen Änderungen der Leistungsaufnahme können von der Lichtmaschine des Generators möglicherweise nicht erfasst werden, insbesondere wenn die gesamte Leistungsaufnahme nahe an der elektrischen Betriebsleistung des Generators liegt. Dies führt zu einer Reduzierung der elektrischen Betriebsleistung. Ein Heißluftgebläse ohne Temperaturregelung hat eine stabile Leistungsaufnahme, und dieses Phänomen sollte nicht auftreten.

- Bei der Auswahl eines Stromerzeugers anhand seiner elektrischen Leistung sind der auf dem Etikett des Elektrogeräts angegebene Wert der Leistungsaufnahme mit einem Aufschlag von bis zu 30 %, das Baujahr des Elektrogeräts, der Gerätetyp und die Anzahl der geplanten Elektrogeräte maßgeblich, die von dem Stromerzeuger versorgt werden sollen, da sich die Leistungsaufnahmen der angeschlossenen Geräte addieren.

- Ein entscheidender Faktor für die Verwendung eines Elektrogeräts mit einer Leistungsaufnahme, die nahe am Wert der elektrischen Betriebsleistung des Stromerzeugers liegt, kann die Sanftanlauf-Funktion (Soft-Start) des Elektrogeräts sein. Diese gewährleistet einen langsameren Anlauf des Elektromotors und reduziert somit den Spitzenstromstoß, der andernfalls die Verwendung des betreffenden Elektrogeräts mit dem vorgesehenen Stromerzeuger geringerer elektrischer Leistung nicht ermöglichen würde.

- Bevor Sie einen Generator kaufen oder ein Elektrogerät an den Stromerzeuger anschließen, überprüfen Sie zunächst zur Übersicht dessen/deren Leistungsaufnahme mit einem handelsüblichen Wattmeter (Stromverbrauchsmessgerät) – sowohl beim Starten des Elektrogeräts als auch bei erwarteter Last aus dem Stromnetz. Überprüfen Sie, wenn möglich, die Verwendung dieses/dieser Geräte an einem Muster des vorgesehenen Generators, da das Wattmeter möglicherweise einen Spitzenanlaufstrom, der kürzer als eine Sekunde dauert, nicht erfassen kann.

### **ANSCHLUSS EMPFINDLICHER GERÄTE UND UNSYMMETRISCHE LAST**

- Der Generator ist mit einem elektronischen System zur Regelung der Ausgangsspannung, der AVR (Automatic Voltage Regulation), ausgestattet, das die Ausgangsspannung unter Last konstant hält und Spannungsschwankungen verhindert.

- Wenn Sie empfindliche elektrische Geräte wie Computer, Fernseher usw. an den Stromerzeuger anschließen möchten, empfehlen wir zu Ihrer Sicherheit, diese über einen **ÜBERSPANNUNGSSCHUTZ** anzuschließen.

- Wenn Sie ein empfindliches Elektrogerät an den Stromerzeuger angeschlossen haben, ist es nicht möglich, gleichzeitig Geräte mit einem Elektromotor an den Generator anzuschließen, um Spannungsschwankungen zu vermeiden, die das empfindliche Gerät beschädigen könnten.

### **ABSCHALTEN DES GENERATORS**

- Stellen Sie den Schutzschalter des Generators auf die Position „OFF“ (Aus).

- Stellen Sie den Betriebsschalter auf die Position „OFF“ (Aus).

- Trennen Sie alle Geräte von den Ausgängen des Generators.

- Schließen Sie die Kraftstoffzufuhr mit dem Kraftstoffhahn (Position „OFF“).

- Wenn es notwendig ist, den Generator schnell auszuschalten, stellen Sie zuerst den Betriebsschalter auf die Position „OFF“ und schalten Sie danach die Schutzschalter auf die Position „OFF“. Führen Sie anschließend alle weiteren Schritte durch.
- **WARNUNG:** Es ist unbedingt erforderlich, die Kraftstoffzufuhr zum Vergaser zu schließen, da sonst Benzin über das Kraftstoffsystem in den Motorzylinder gelangen kann, insbesondere während des Transports und der Handhabung. In diesem Fall ist eine Reinigung des Motorzylinders in der Werkstatt erforderlich, ohne Anspruch auf eine kostenlose Reparatur.

### **ÖLSENSOR UND ÖLMENGENKONTROLLE**

- Bestandteil des Generators ist ein Ölsensor, der den Motor stoppt, wenn der Ölstand unter ein kritisches Niveau fällt, und somit Motorschäden durch unzureichende Schmierung verhindert.
- **WARNUNG:** Das Vorhandensein dieses Sensors berechtigt den Bediener nicht, die regelmäßige Überprüfung der Ölmenge im Öltank des Motors zu vergessen.
- Der Ölsensor darf nicht aus dem Generator entfernt werden.

### **ERDUNG DES GENERATORS**

- Der Generator ist mit einer Erdungsklemme ausgestattet, die zur Schutzpotentialangleichung zwischen den Stromkreisen des Generators und dem angeschlossenen Elektrogerät dient, falls das angeschlossene Gerät der Schutzklasse I entspricht oder falls das Gerät geerdet ist. In diesem Fall muss auch der Generator geerdet werden, um die Anforderungen der Vorschrift HD 60364-4-4 (in der Slowakischen Republik ist dies die Norm STN 33 2000-4-444) zu erfüllen. Die Erdung muss mit einer normierten Erdungsvorrichtung erfolgen und von einer Person mit der erforderlichen Fachqualifikation durchgeführt werden, abhängig von den örtlichen Gegebenheiten und den Betriebsbedingungen des Stromerzeugers.

### **LADEN EINER 12 V-BLEI-SÄURE-AUTOBATTERIE**

#### **Anschließen der Autobatterie:**

- Schalten Sie den Fahrzeugmotor ab.
- Schalten Sie alle elektrischen Verbraucher im Fahrzeug aus und ziehen Sie den Schlüssel aus dem Zündschloss des Fahrzeugs.
- Schalten Sie den Generator aus, falls er in Betrieb ist.
- Schließen Sie die Ladekabel an die entsprechenden Anschlussklemmen am Stromerzeuger an.
- Bevor Sie die Ladekabel an die Pole der Autobatterie anschließen, ermitteln Sie zunächst, welcher Pol der Autobatterie geerdet ist, d. h. mit dem Fahrzeugrahmen verbunden ist. In den meisten modernen Fahrzeugen ist die negative Elektrode der Batterie (gekennzeichnet mit „-“) geerdet. Schließen Sie in diesem Fall zuerst die Klemme mit dem roten Ladekabel an den nicht geerdeten positiven Pol der Batterie („+“) an, und schließen Sie dann die Klemme des schwarzen Ladekabels („-“) an das Fahrgestell des Fahrzeugs an. Schließen Sie die Klemme nicht an den Vergaser, die Kraftstoffleitung oder Blechteile der Karosserie an, sondern verwenden Sie immer die massiven Vollmetallteile des Rahmens oder des Motorblocks.
- Falls die positive Elektrode der Batterie geerdet ist, schließen Sie zuerst das schwarze Ladekabel mit der Klemme („-“) an die negative Elektrode der Batterie an und schließen Sie dann die Klemme mit dem roten Ladekabel („+“) an das Fahrgestell des Fahrzeugs an, unter Einhaltung aller Vorsichtsmaßnahmen – siehe oben.
- **WARNUNG:** Achten Sie auf den korrekten Anschluss der Ladekabel an die Pole der Autobatterie. Schließen Sie die Klemme des roten Kabels an den Pluspol und die Klemme des schwarzen Kabels an den Minuspol der Autobatterie an.
- Starten Sie den Motor des Stromerzeugers.
- Befolgen Sie beim Wiederaufladen der Batterie die Anweisungen des Batterieherstellers.
- Starten Sie den Fahrzeugmotor nicht während des Ladevorgangs.

- **Die Nichtbeachtung dieser Anweisungen kann den Generator und die Batterie beschädigen.**

- **WARNUNG:** Generatoren verfügen nicht über einen Überladeschutz für die Autobatterie. Überprüfen Sie daher während des Ladevorgangs kontinuierlich den Spannungswert an den Polen der Autobatterie mit einem Voltmeter. Die Klemmenspannung am Akkumulator sollte nicht höher als 14,4 V sein, da die Autobatterie sonst durch Überladung beschädigt wird.

- **Der Generator ist nicht zum Laden anderer Batterietypen als 12 V-Blei-Säure-Autobatterien mit gefluteter Elektrode (Nassbatterien) vorgesehen.**

**WARNUNG:** Während des Batterieladevorgangs wird Wasserstoff produziert, der mit Luft ein explosives Gemisch bildet. Rauchen Sie daher während des Aufladens nicht und verhindern Sie den Zugang jeglicher Zündquellen und strahlender Hitze. Sorgen Sie für eine ausreichende Belüftung des Ladebereichs.

- Die Batterie enthält eine Schwefelsäurelösung, die ein starkes Ätzmittel ist, das Verbrennungen und Gewebeschäden verursacht. Verwenden Sie beim Umgang mit der Batterie eine geeignete Schutzausrüstung, mindestens Gummihandschuhe und Schutzbrille.

- Wird eine Lösung dieser Säure verschluckt, trinken Sie 2 dcl reines, unaromatisiertes, stilles Wasser und suchen Sie sofort einen Arzt auf.

- Bei Überlastung der 12 V-Steckdose wird der Schutzschalter ausgelöst.

### **Trennen der Autobatterie**

- Schalten Sie zuerst den Generator aus, bevor Sie die Ladekabel des Stromerzeugers von der Autobatterie trennen.

- Trennen Sie zuerst die Ladekabelklemme vom geerdeten Pol der Autobatterie und danach die Klemme vom nicht geerdeten Pol der Autobatterie.

## **POTENZIELLE FEHLERBEHEBUNG**

### **DER MOTOR LÄSST SICH NICHT STARTEN**

- Steht der Betriebsschalter in der Position „ON“ (Ein)?

- Ist der Kraftstoffhahn geöffnet?

- Ist ausreichend Kraftstoff im Tank?

- Ist ausreichend Öl im Motor?

- Ist der Zündkerzenstecker mit der Zündkerze verbunden?

- Springt ein Funke an der Zündkerze über?

- Haben Sie Kraftstoff im Tank, der älter als 30 Tage seit dem Kauf an der Tankstelle ist?

- Wenn der Motor immer noch nicht gestartet werden kann, lassen Sie den Vergaser entleeren.

- Wenn Sie den Fehler nicht selbst beheben können, beauftragen Sie ein autorisiertes Servicezentrum mit der Reparatur.

### **FUNKTIONSPRÜFUNG DER ZÜNDKERZE**

- **WARNUNG:** Stellen Sie zunächst sicher, dass sich kein verschüttetes Benzin oder andere brennbare Substanzen in der Nähe befinden. Verwenden Sie während der Funktionsprüfung geeignete Schutzhandschuhe, da beim Arbeiten ohne Handschuhe die Gefahr eines elektrischen Schlags besteht! Stellen Sie vor dem Entfernen der Zündkerze sicher, dass die Zündkerze nicht heiß ist!

- Schrauben Sie die Zündkerze aus dem Motor heraus.

- Stecken Sie die Zündkerze in den Zündkerzenstecker.

- Stellen Sie den Betriebsschalter auf die Position „ON“ (Ein).

- Halten Sie das Gewinde der Zündkerze an den Motorkörper (z. B. den Zylinderkopf) und ziehen Sie den Handstartgriff durch.

- Wenn kein Funke springt, ersetzen Sie die Zündkerze durch eine neue. Falls auch mit einer neuen Zündkerze keine Funkenbildung auftritt, ist eine Reparatur durch ein autorisiertes Servicezentrum zu veranlassen.
- Ist der Funke in Ordnung, bauen Sie die Zündkerze wieder ein und setzen Sie den Startvorgang gemäß den Anweisungen fort.
- Falls der Motor auch danach nicht startet, lassen Sie den Generator in einem autorisierten Servicezentrum reparieren.

## WARTUNG

- Vor Beginn der Wartungsarbeiten schalten Sie den Motor ab und stellen den Generator auf eine feste, horizontale Oberfläche.
- Lassen Sie den Generator vor Beginn der Wartungsarbeiten abkühlen.
- Um die Möglichkeit eines unerwarteten Startens des Generators zu verhindern, stellen Sie den Betriebsschalter auf die Position „OFF“ (Aus) und trennen Sie den Zündkerzenstecker.
- Verwenden Sie nur Original-Ersatzteile. Die Verwendung von minderwertigen Teilen oder Komponenten mit abweichenden technischen Parametern kann zu schweren Schäden am Generator führen, für die keine kostenlose Garantiereparatur geltend gemacht werden kann.
- Regelmäßige Inspektionen, Wartungen, Kontrollen, Überprüfungen und Einstellungen in regelmäßigen Intervallen sind eine notwendige Voraussetzung für die Gewährleistung der Sicherheit und das Erreichen einer hohen Generatorleistung.
- Die Tabelle zeigt einen Maßnahmenplan, der in regelmäßigen Abständen vom Benutzer selbst durchgeführt werden muss und welcher nur von einem autorisierten Servicezentrum durchgeführt werden darf.

| Immer nach den angegebenen Betriebsstunden durchführen |                                  | Vor jedem Gebrauch                    | Nach den ersten 20 Betriebsstunden | Alle 50 Betriebsstunden | Alle 100 Betriebsstunden | Alle 300 Betriebsstunden |
|--|----------------------------------|---------------------------------------|------------------------------------|-------------------------|--------------------------|--------------------------|
| Wartungsthema  |                                  |                                       |                                    |                         |                          |                          |
| Motoröl  | Zustandskontrolle                | ✓                                     |                                    |                         |                          |                          |
|  | Austausch                        |                                       | ✓                                  |                         | ✓                        |                          |
| Luftfilter   | Zustandskontrolle                | ✓                                     |                                    |                         |                          |                          |
|  | Reinigung                        |                                       |                                    | ✓                       |                          |                          |
| Zündkerzen   | Prüfen, Einstellung              |                                       |                                    |                         | ✓                        |                          |
|  | Wechsel                          |                                       |                                    |                         |                          | ✓                        |
| Ventilspiel  | Prüfen – Einstellung             |                                       |                                    |                         |                          | ✓ *                      |
| Kraftstoffleitung                                      | Sichtprüfung der Dichtheit       | ✓                                     |                                    |                         |                          |                          |
|  | Prüfung und ggf. Austausch       | Alle 2 Jahre (Austausch nach Bedarf)* |                                    |                         |                          |                          |
| Kraftstoffsieb im Tank                                 | Reinigung                        | Nach jeweils 500 Betriebsstunden      |                                    |                         |                          |                          |
| Kraftstofftank   | Reinigung                        |                                       |                                    |                         |                          |                          |
| Vergaser – Schwimmerkammer entleeren                   | Entleeren mittels Ablassschraube |                                       |                                    |                         | ✓                        |                          |

|                        |                     |                                    |  |  |     |  |
|------------------------|---------------------|------------------------------------|--|--|-----|--|
| Vergaser               | Reinigung           |                                    |  |  | ✓ * |  |
| Brennraum              | Reinigung           | Nach jeweils 500 Betriebsstunden * |  |  |     |  |
| Kraftstoffhahn         | Reinigung           |                                    |  |  | ✓ * |  |
| Elektrische Komponente | Überprüfung/Wartung | Alle 12 Monate **                  |  |  |     |  |

\* Vorgänge dürfen nur von einem autorisierten Servicezentrum durchgeführt werden. \*\* Vorgänge dürfen nur von einem qualifizierten Prüftechniker durchgeführt werden. Die Durchführung von Maßnahmen durch einen anderen Service oder in Eigenregie wird als unbefugter Eingriff in das Produkt betrachtet, dessen Konsequenz der Verlust der Garantie ist.

### **WARTUNG DER ZYLINDERKÜHLrippEN UND LüFTUNGSÖFFNUNGEN DER LICHTMASCHINE**

- Überprüfen Sie regelmäßig die Kühlrippen des Motorzylinders und die Lüftungsöffnungen der Lichtmaschine auf Verstopfung und halten Sie diese sauber. Im Falle einer starken Verstopfung kann der Motor oder die Lichtmaschine überhitzen und es drohen schwere Schäden.

### **ÖLWECHSEL**

- Lassen Sie das Öl bei einem leicht erwärmten Motor ab, da warmes Öl eine geringere Viskosität aufweist (besser fließt). Warten Sie einige Zeit nach dem Ausschalten des Motors, damit das Öl von den Wänden in den Öltank zurückfließen kann.
- Platzieren Sie den Stromerzeuger so, dass das Öl beim Ablassen aus dem Öltank in den vorbereiteten Behälter fließen kann.
- Schrauben Sie die Ablassschraube für das Ablassen des Öls aus dem Öltank heraus und lassen Sie das Öl in den vorbereiteten Behälter ablaufen. Kippen Sie den Generator leicht, damit das gesamte Öl abfließt.
- Nach dem Ablassen des gesamten Öls schrauben Sie die Ablassschraube wieder ein und ziehen Sie diese ordnungsgemäß fest.
- Schrauben Sie den Öltankdeckel ab und füllen Sie den Öltank mit neuem Öl gemäß den zuvor in der Anleitung gegebenen Anweisungen.
- Schrauben Sie den Öltankdeckel wieder fest.
- **WARNUNG:** Wischen Sie verschüttetes Öl trocken auf. Verwenden Sie Schutzhandschuhe, um den Kontakt des Öls mit der Haut zu verhindern. Bei Hautkontakt mit Öl waschen Sie die betroffene Stelle gründlich mit Wasser und Seife ab.
- **Entsorgen Sie Altöl gemäß den Umweltschutzbestimmungen. Werfen Sie es nicht in den Müll, gießen Sie es nicht in die Kanalisation oder in den Boden, sondern geben Sie es bei einer Sammelstelle für gefährliche Abfälle ab. Transportieren Sie Altöl in geschlossenen Behältern, die gegen Stöße während des Transports gesichert sind.**

### **LUFTFILTER REINIGEN/AUSTAUSCHEN**

- Ein verschmutzter Luftfilter verhindert den Luftstrom in den Vergaser. Um Folgeschäden am Vergaser zu vermeiden, reinigen Sie den Luftfilter gemäß dem vorgeschriebenen Wartungsplan. Bei Verwendung des Generators in einer staubigen Umgebung müssen Sie den Filter noch häufiger reinigen.
- **VORSICHT:** Verwenden Sie zur Reinigung des Luftfiltereinsatzes niemals Benzin oder andere leicht entflammbare Substanzen. Es besteht Brand- oder Explosionsgefahr aufgrund möglicher statischer Elektrizität durch den Staub.
- **WARNUNG: Betreiben Sie den Generator niemals ohne Luftfilter. Der Betrieb ohne Luftfilter führt zu Schäden am Vergaser und am Motor des Generators. Für so verursachten Verschleiß kann kein Anspruch auf eine kostenlose Garantiereparatur geltend gemacht werden.**

- Entfernen Sie die Luftfilterabdeckung und ziehen Sie den Filter heraus.
- Waschen Sie den Filter in warmer Reinigungslösung (nicht in der Waschmaschine) und lassen Sie ihn gründlich trocknen. Verwenden Sie keine organischen Lösungsmittel, z. B. Aceton.
- Behandeln Sie den Filter vorsichtig, damit er nicht beschädigt wird.
- Lassen Sie den trockenen Filter in Motoröl einweichen und drücken Sie das überschüssige Öl gut aus, aber verdrehen Sie ihn nicht, damit er nicht reißt. Das Öl muss gründlich aus dem Filter herausgedrückt werden, da es sonst den Luftstrom durch den Filter behindern würde. Der geölte Luftfilter erhöht die Filtrationseffizienz.
- Setzen Sie den Filter wieder ein und bringen Sie die Abdeckung ordnungsgemäß wieder an.

### **ZÜNDKERZE PRÜFEN/WARTEN/AUSTAUSCHEN**

- Um einen störungsfreien Start und Lauf des Motors zu gewährleisten, dürfen die Zündkerzenelektroden nicht verschmutzt sein, die Zündkerze muss korrekt eingestellt und montiert sein.
- Verwenden Sie keine Zündkerzen mit einem ungeeigneten Wärmewertbereich.
- **VORSICHT:** Der Motor und der Auspuff sind während des Betriebs des Generators und lange nach dem Ausschalten sehr heiß. Seien Sie daher äußerst vorsichtig, um sich nicht zu verbrennen.
- Trennen Sie den Zündkerzenstecker und entfernen Sie die Zündkerze mithilfe eines Zündkerzenschlüssels.
- Überprüfen Sie das äußere Erscheinungsbild der Zündkerze visuell.
- Falls die Zündkerze verschmutzte Elektroden aufweist, schleifen Sie diese mit Schleifpapier und ggf. einer Stahlbürste ab.
- Falls die Zündkerze sichtbar abgenutzt ist, eine beschädigte Isolierung aufweist oder abblättert, ersetzen Sie die Zündkerze.
- Überprüfen Sie mithilfe einer Fühlerlehre (Skala), dass der Elektrodenabstand 0,6 bis 0,8 mm beträgt und dass der Dichtring in Ordnung ist.
- Schrauben Sie die Zündkerze anschließend handfest ein, um ein Abreißen des Gewindes zu verhindern.
- Sobald die Zündkerze sitzt, ziehen Sie sie mit einem Zündkerzenschlüssel fest, sodass sie den Dichtring presst.
- **HINWEIS:** Nach der Installation der neuen Zündkerze ist es notwendig, diese um etwa 1/2 Umdrehung festzuziehen, um den Dichtring zusammenzudrücken. Wenn eine alte Zündkerze wiederverwendet wird, ist nur ein Anziehen um 1/8 bis 1/4 Umdrehung erforderlich.
- Die Zündkerze ist ein Verbrauchsmaterial, dessen Verschleiß nicht garantiert werden kann.
- **WARNUNG:** Stellen Sie sicher, dass die Zündkerze gut festgezogen ist. Eine locker sitzende Zündkerze wird sehr heiß und kann den Motor ernsthaft beschädigen.
- Setzen Sie den Zündkerzenstecker wieder auf die Zündkerze, sodass er korrekt einrastet.

### **WARTUNG DES BENZINFILTERS (SIEB IM KRAFTSTOFFTANK-EINFÜLLSTUTZEN)**

- Schrauben Sie den Tankverschluss ab und entfernen Sie das in den Einfüllstutzen eingesetzte Sieb. Spülen Sie das Sieb in einem beliebigen nicht brennbaren Reinigungsmittel (z. B. Spülmittellösung), oder verwenden Sie eine Bürste mit synthetischen Borsten zur Reinigung des Siebes. Waschen Sie das Sieb danach mit sauberem Wasser und lassen Sie es gründlich trocknen, damit kein Wasser in das Benzin gelangt. Wenn das Sieb extrem verschmutzt ist, ersetzen Sie es durch ein neues.
- Setzen Sie das gereinigte Filtersieb wieder in die Einfüllöffnung des Tanks ein.
- Schrauben Sie den Kraftstofftankverschluss wieder auf und ziehen Sie ihn ordnungsgemäß fest.

### **VERGASERREINIGUNG (ENTLEEREN DER SCHWIMMERKAMMER)**

- Schließen Sie die Kraftstoffzufuhr zum Vergaser mit dem Kraftstoffhahn.
- Schrauben Sie die Ablassschraube für das Entleeren des Vergasers heraus und lassen Sie den Schmutz über einen Schlauch in den vorbereiteten Behälter ablaufen.
- **WARNUNG:** Nach dem Lösen der Schraube beginnt Benzin zu fließen. Es ist besser, den Vergaser im Freien zu reinigen, da Benzindämpfe gesundheitsschädlich sind. Verwenden Sie auch geeignete Schutzhandschuhe, um Hautkontakt mit Benzin zu vermeiden. Benzin wird über die Haut in den Körper aufgenommen! Lassen Sie das Benzin fern von jeglichen Zündquellen und strahlender Hitze ab.
- Zur Reinigung des Vergasers können Sie den Kraftstoffhahn der Kraftstoffzufuhr kurzzeitig öffnen und eventuelle Verunreinigungen in den Behälter fließen lassen. Schließen Sie danach die Kraftstoffzufuhr wieder mit dem Kraftstoffhahn.
- Schrauben Sie anschließend die Vergaser-Ablassschraube wieder ein und ziehen Sie sie ordnungsgemäß fest.
- Überprüfen Sie nach dem Öffnen des Kraftstoffhahns, ob kein Kraftstoffleck um die Schraube herum auftritt. Falls Kraftstoff austritt, ziehen Sie die Schraube fest oder ersetzen Sie die Schraubendichtung.
- **Entsorgen Sie das Benzin mit Verunreinigungen aus dem Vergaser in einem geschlossenen Behälter zur Sammlung von gefährlichen Abfällen.**
- **WARNUNG:** Der Benutzer kann den Vergaser mithilfe der Ablassschraube entleeren, jedoch darf jeder andere Eingriff in den Vergaser nur von einem autorisierten Servicezentrum durchgeführt werden.
- Der Vergaser ist vom Hersteller eingestellt und seine Einstellungen dürfen nicht verändert werden. Im Falle eines unsachgemäßen Eingriffs in die Einstellung des Vergasers können Sie den Motor ernsthaft beschädigen.

## TRANSPORT UND LAGERUNG

- Der Motor und der Auspuff sind während des Betriebs **sehr heiß** und bleiben lange nach dem Ausschalten des Generators heiß. Fassen Sie diese daher nicht an. Lassen Sie den Generator vor der Handhabung und Lagerung abkühlen, um Verbrennungen beim Transport oder Brandgefahren während der Lagerung zu vermeiden.

### **TRANSPORT DES GENERATORS**

- Transportieren Sie den Generator ausschließlich in einer horizontalen Position und sichern Sie ihn ordnungsgemäß gegen Bewegung und Stöße im Transportraum.
- Stellen Sie den Betriebsschalter auf die Position „OFF“ (Aus).
- Die Kraftstoffzufuhr muss mit dem Kraftstoffhahn geschlossen und der Tankdeckel fest verschlossen sein.
- Starten Sie den Generator niemals während des Transports. Laden Sie das Gerät immer aus dem Fahrzeug, bevor Sie den Stromerzeuger einschalten.
- Beachten Sie beim Transport in einem geschlossenen Fahrzeug immer, dass bei starker Sonneneinstrahlung und einer höheren Temperatur im Fahrzeuginneren die Temperatur extrem ansteigt und die Gefahr der Entzündung oder Explosion von Benzindämpfen besteht.

### **LANGFRISTIGE LAGERUNG**

- Stellen Sie bei der Lagerung sicher, dass die Temperatur nicht unter -15 °C fällt und nicht über 40 °C steigt.
- Schützen Sie den Generator vor direkter Sonneneinstrahlung.
- Lassen Sie den gesamten Kraftstoff aus dem Kraftstofftank und den Kraftstoffleitungen ab und schließen Sie den Kraftstoffhahn.
- Entfernen Sie Ablagerungen aus dem Vergaser.
- Wechseln Sie das Öl.
- Reinigen Sie die Außenseite des Motors.

- Schrauben Sie die Zündkerze heraus und lassen Sie ca. 1 Teelöffel Motoröl in den Zylinder fließen. Ziehen Sie danach den Handstartgriff 2 bis 3 Mal durch. Dies erzeugt einen gleichmäßigen Schutzölfilm im Zylinderraum. Schrauben Sie anschließend die Zündkerze wieder fest ein.
- Ziehen Sie den Handstartgriff und lassen Sie den Kolben am oberen Totpunkt stehen. Dadurch bleiben die Auslass- und Einlassventile geschlossen.
- Lagern Sie den Generator in einem geschützten, trockenen Raum.

## UMWELTSCHUTZ



Das Symbol der durchgestrichenen Mülltonne auf Rädern auf den Produkten oder in den Begleitdokumenten bedeutet, dass gebrauchte elektrische und elektronische Produkte nicht mit dem allgemeinen Hausmüll vermischt werden dürfen. Für die ordnungsgemäße Entsorgung, Wiederverwertung und das Recycling liefern Sie diese Produkte bitte an die dafür vorgesehenen Sammelstellen, wo sie kostenlos entgegengenommen werden. Alternativ können Sie in einigen Ländern Ihre Produkte beim Kauf eines gleichwertigen neuen Produkts an Ihren örtlichen Händler zurückgeben. Durch die Sicherstellung der korrekten Entsorgung dieses Produkts tragen Sie dazu bei, potenzielle negative Folgen für die Umwelt und die menschliche Gesundheit zu verhindern, die andernfalls durch eine unsachgemäße Abfallbehandlung dieses Produkts verursacht werden könnten. Wenden Sie sich für weitere Einzelheiten an Ihre örtliche Behörde oder die nächstgelegene Sammelstelle. Die unsachgemäße Entsorgung dieser Art von Abfällen kann gemäß den nationalen Vorschriften zu Strafen führen.

# STREND PRO<sup>®</sup>

## Warranty

---

|                |               |                                    |
|----------------|---------------|------------------------------------|
| Serial number: | Date of sale: | Signature and stamp of the seller: |
|                |               |                                    |

|                               |  |
|-------------------------------|--|
| Customer name (company name): | Customer's address (company headquarters): |
|                               |  |

|   |                       |
|---|-----------------------|
| <b>By signing, the customer confirms that the device has been demonstrated and explained to them, that they have been familiarised with the operating instructions, the use and application of the machine, and that the device has been handed over to them in its entirety.</b> | Customer's signature: |
|   |                       |

## Records of complaints – warranty repairs

| Date of acceptance of the complaint: | Date of resolution of the complaint: | Complaint number: | Signature of the warranty repair performed:<br>(Record of unjustified complaint) | Stamp of the service technician: |
|--------------------------------------|--------------------------------------|-------------------|--|----------------------------------|
|                                      |                                      |                   |  |                                  |
|                                      |                                      |                   |  |                                  |
|                                      |                                      |                   |  |                                  |
|                                      |                                      |                   |  |                                  |

### Warranty terms

1. The supplier provides a warranty period for this product as specified in this warranty certificate, provided that the product is used and stored in accordance with the applicable conditions and standards, as well as the operating instructions. The warranty period begins on the date of sale. The warranty for batteries is 12 months.
2. The extended warranty period of 5 years is granted for the product provided that this product is listed by the supplier in the list of products with extended warranty, the end customer is a consumer and the product is not used for commercial purposes. The extended warranty is subject to regular maintenance inspections at authorised service centres of the supplier.
3. The warranty period is extended by the period during which the product was under warranty repair, and this is recorded in the warranty repair list of this warranty certificate. The consumer can exercise their right to warranty repair at any authorized service center, according to the attached list of "A" service centers. "B" service centers perform warranty repairs only on products that were sold in their stores. The list of service centers is regularly updated at dealers and on the importer's website: [www.strendpro.sk](http://www.strendpro.sk).
4. The service center is obliged to provide warranty repairs within the period specified by law. The period specified by law for handling complaints begins on the day following the date of receipt of the complaint by the service center.
5. Free warranty repairs cannot be claimed for faults caused by using the product in a way that goes against the instructions in the manual, incorrect handling, mechanical damage, normal mechanical wear and tear of parts caused by operating the machine, operator error, natural disasters, unauthorized tampering with the product, malfunctions caused by the use of unsuitable spare parts, the use of unsuitable fuel, and obvious overloading of the machine as a result of continuously exceeding the upper performance limit. Work related to cleaning, basic maintenance, care, or adjustment of the equipment that can be performed by the operator and is specified in the operating instructions is not covered by the warranty.
6. Normal wear and tear of parts mainly includes wear and tear of: all rotating and moving parts, cutting parts and their covers, shear bolts and wedges, transmission and V-belts, chain drives, friction surfaces of brakes and clutches, tire treads, and routine maintenance parts such as air, hydraulic, and oil filters, spark plugs, oil, and coolant.
7. Parts of machines and equipment for which the specific manufacturer provides a shorter warranty than the supplier for the product in which they are installed are excluded from the extended warranty. This category of parts includes: batteries, light bulbs, and the like.
8. The owner of the product has the right to assert claims arising from the warranty, provided that they do so no later than on the last day of the warranty period.
9. Complaints shall be handled in accordance with the relevant provisions of the Civil Code and the Consumer Protection Act.
10. Service inspections, which are a condition of the extended 5-year warranty, must be performed only at an authorized service center of the supplier, at regular intervals, and the period between individual inspections must not exceed 12 months. The first service inspection must be performed no later than 12 months from the date of sale of the product. Service inspections are performed by service centers during the last three and first two months of the calendar year. Each service inspection must be recorded in this warranty card with the date of the inspection, signature, and stamp of the service center. A service inspection is understood to mean an inspection of the machine, replacement of fluids and filters as recommended by the manufacturer, replacement of worn and damaged parts that may affect the damage or wear of other parts, and the adjustment of the machine itself. The service inspection and materials used are charged according to the service center's current price list.

When filing a complaint, the complainant is required to submit the clean product, proof of purchase, or a completed and confirmed warranty card. In the case of an extended warranty, records of service inspections and tax documents for individual inspections. If any of the conditions of the extended warranty specified in this warranty certificate are not met, the product is covered by a 2-year warranty period.

### WARRANTY AND POST-WARRANTY SERVICE PROVIDED BY THE MANUFACTURER

Slovakia Trend Export-Import s.r.o., Michalovská 87/1414, 073 01 Sobrance  
 Fax: (056) 652-2329 Tel: 0915 392 687 E-mail: [servis@slovakia-trend.sk](mailto:servis@slovakia-trend.sk)