

NÁVOD NA POUŽITIE/NÁVOD K POUŽÍTI/HASZNÁLATI UTASÍTÁS//MANUAL DE INSTRUCTIUNI/INSTRUCTION MANUAL

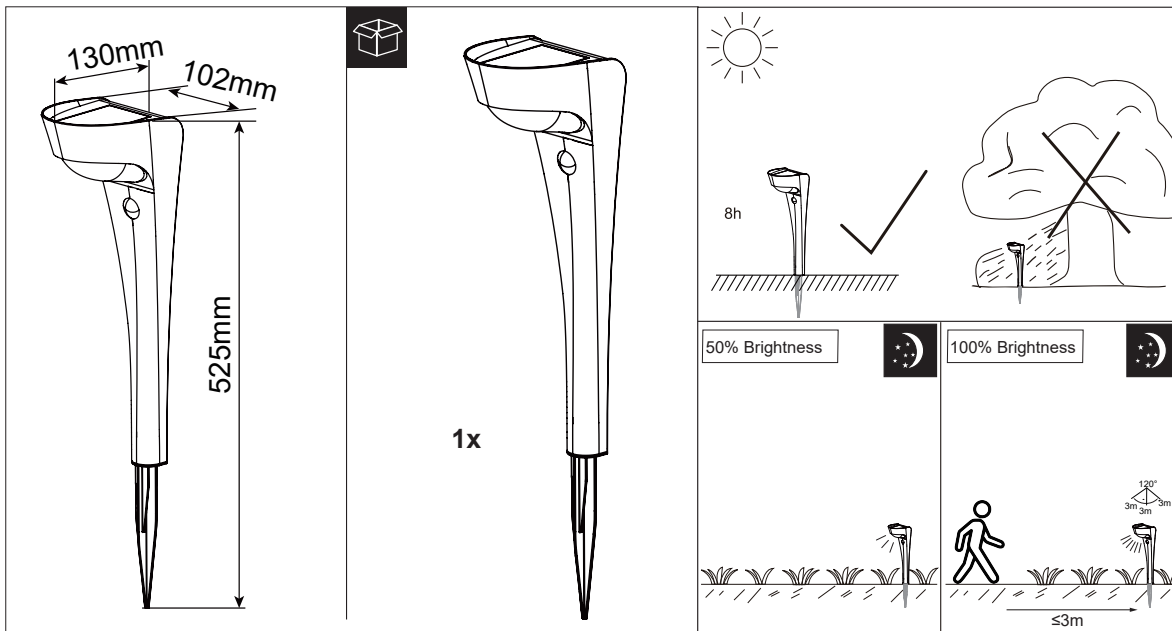

TECHNICKÉ PARAMETRE/TECHNICKÉ PARAMETRY/TECHNIKAI PARAMÉTEREK/ PARAMETRI TEHNICI /TECHNICAL PARAMETERS						
SK	1 SMD LED teplá biela, 15 lm	Senzor pohybu (Uhol snímania: 120°, Detekčná vzdialenosť: 3m), ON/OFF vypínač	1x 14500 600mAh LiFePO4 nabíjateľná batéria (súčasťou balenia)	plast	10,2 x 13 x 52,5 cm	
CZ	1 SMD LED teplá bílá, 15 lm	Senzor pohybu (Úhel snímání: 120°, Detekční vzdálenost: 3m), ON / OFF vypínač	1x 14500 600mAh LiFePO4 dobíjecí baterie (součástí balení)	plast		
HU	1 SMD LED meleg fehér, 15 lm	Mozgásérzékelő (Érzékelési szög: 120°, Érzékelési távolság: 3m), ON/OFF kapcsoló	1x 14500 600mAh LiFePO4 újratölthető elem (a csomagolás része)	műanyag		
RO	1 SMD LED alb cald, 15 lm	Senzor de mișcare (Unghi de acțiune: 120°, Distanța de detecție: 3m), intrerupător ON/OFF	1x 14500 600mAh LiFePO4 baterie reincărcabilă (parte a pachetului)	plastic		
EN	1 SMD LED warm white, 15 lm	Motion sensor (Sensing angle: 120°, Detection distance: 3m), ON / OFF switch	1x 14500 600mAh LiFePO4 rechargeable battery (included)	plastic		

VYSVETLENIA SYMBOLOV/VYSVĚTLENÍ SYMBOLŮ/A JELEK MAGYARÁZATA/EXPLICAȚII ALE SIMBOLELOR/EXPLANATIONS OF SYMBOLS



SK: Zariadenie nevystavujte nepriaznivým vplyvom počasia (dážď, vietor, mraz atď.) **I CZ:** Zariadení nevystavujte nepříznivým vlivum počasí (déšť, vítr, mráz atd.) **I HU:** A

berendezést ne tegye ki kedvezőtlen időjárási körülményeknek (eso, szél, fagy stb.) **I RO:** Nu expuneți instalația la efectele climatice nefavorabile (ploaie, vânt, ger etc.) **I EN:** Do not expose the device to adverse weather conditions (rain, wind, frost, etc.)



SK: Výrobok je v súlade s platnými európskymi smernicami a bola vykonaná metóda hodnotenia zhody týchto smerníc. **I CZ:** Výrobek je v souladu s platnými evropskými směrnicemi a metoda posuzování shody těchto směrnic byla provedena. **I HU:** A termék megfelel a vonatkozó európai irányelveknek, a azonosság értékelési módszer ezen irányelveken el lett végezve. **I RO:** Produsul respectă directivele europene aplicabile și a fost efectuată metoda de evaluare a conformității cu aceste directive. **I EN:** The product complies with valid European directives and assessment of conformity with these directives has been carried out.



SK: Len na vonkajšie použitie. **I CZ:** Pouze pro venkovní použití. **I HU:** Csak kültéri használatra. **I RO:** Numai pentru utilizare în exterior. **I EN:** For outdoor use only.



SK: Symbol prečiarknutej nádoby na odpad na produktoch alebo v sprievodných dokumentoch znamená, že použité elektrické a elektronické výrobky nesmú byť pridané do bežného komunálneho odpadu. Pre správnu likvidáciu, obnovu a recykláciu doručte tieto výrobky na určené zberné miesta, kde budú prijaté zdarma. Alternatívne v niektorých krajinách môžete vrátiť svoje výrobky miestnemu predajcovi pri kúpe ekvivalentného nového produktu. Správnu likvidáciu tohto produktu pomôžete zachovať cenné prírodné zdroje a napomáhate prevencii potenciálnych negatívnych dopadov na životné prostredie a ľudské zdravie, čo by mohli byť dôsledky nesprávnej likvidácie odpadov. Ďalšie podrobnosti si vyžiadajte od miestneho úradu alebo najbližšieho zberného miesta. Pri nesprávnej likvidácii tohto druhu odpadu môžu byť v súlade s národnými predpismi udelené pokuty. **I CZ:** Symbol přeškrtnuté popelnice na produktech nebo v průvodních dokumentech znamená, že použité elektrické a elektronické výrobky nesmí být přidány do běžného komunálního odpadu. Pro správnou likvidaci, obnovu a recyklaci doručte tyto výrobky na určená sběrná místa, kde budou přijata zdarma. Alternativně v některých zemích můžete vrátit své výrobky místnímu prodejci při koupi ekvivalentního nového produktu. Správnou likvidaci tohoto produktu pomůžete zachovat cenné přírodní zdroje a napomáháte prevenci potenciálních negativních dopadů na životní prostředí a lidské zdraví, což by mohly být důsledky nesprávné likvidace odpadů. Další podrobnosti si vyžádejte od místního úřadu nebo nejbližšího sběrného místa. Při nesprávné likvidaci tohoto druhu odpadu mohou být v souladu s národními předpisy uděleny pokuty. **I HU:** A termékeken vagy a kíséző dokumentumokon áthúzott, kerekés kukán látható szimbólum azt jelenti, hogy a használt elektromos és elektronikus termékeket nem szabad keverni az általános háztartási hulladékkal. A megfelelő ártalmatlanítás, hasznosítás és újrahasznosítás érdekében kérjük, szállítsa ezeket a termékeket a kijelölt gyűjtőhelyekre, ahol azokat ingyenesen elfogadják. Alternatív megoldásként néhány országban visszajuttathatja termékeit a helyi kereskedőhöz, amikor egyenértékű új terméket vásárol. Annak biztosításával, hogy ezt a terméket megfelelő módon ártalmatlanítják, elősegíti a környezetet és az emberi egészségre gyakorolt lehetséges negatív következmények elkerülését, amelyek egyébként a termék nem megfelelő hulladékkezelése okozhat. További részletekért forduljon a helyi önkormányzathoz vagy a legközelebbi gyűjtőponthoz. Az ilyen típusú hulladék nem megfelelő ártalmatlanítása a nemzeti előírásokkal összhangban büntetést vonhat maga után. **I RO:** Simbolul coșului de gunoi tăiat de pe produse sau documentele însoțitoare înseamnă că produsele electrice și electronice utilizate nu trebuie eliminate împreună cu deșeurile menajere normale. Pentru eliminarea, reinnoirea și reciclarea corespunzătoare, duceți aceste produse în punctele de colectare desemnate, unde vor fi acceptate gratuit. În mod alternativ, în unele țări puteți returna produsele dvs. la un distribuitor local atunci când achiziționați un produs nou echivalent. Eliminarea corespunzătoare a acestui produs va contribui la păstrarea resurselor naturale valoroase și va ajuta la prevenirea posibilelor impacturi negative asupra mediului și sănătății umane, ceea ce ar putea fi consecințele eliminării necorespunzătoare a deșeurilor. Pentru detalii suplimentare, contactați autoritatea locală sau cel mai apropiat punct de colectare. Eliminarea necorespunzătoare a acestui tip de deșeurii poate duce la aplicarea amenziilor în conformitate cu normele naționale. **I EN:** The crossed-out wheelie-bin symbol on products or accompanying documents means that the electrical and electronic products used must not be added to the normal municipal waste. For proper disposal, renewal and recycling, deliver these products to the designated collection points, where they will be accepted free of charge. Alternatively, in some countries you can return your products to a local retailer when buying an equivalent new product. The proper disposal of this product will help preserve valuable natural resources and help prevent potential negative impacts on the environment and human health, which could be the consequences of improper waste disposal. For further details, contact your local authority or nearest collection point. The improper disposal of this type of waste may result in fines being imposed in accordance with national rules.

SK **AKO SOLÁRNE SVETLO FUNGUJE:** Počas dňa solárny panel konvertuje slnečnú energiu na elektrickú energiu, ktorá sa ukladá do dobijateľnej batérie. V noci sa svetlo automaticky zapne a využíva uloženu energiu. Dĺžka osvetlenia závisí od geografickej polohy, počasia a sezónnej dostupnosti svetla. Zvoľte si miesto vonku kde je dostatok svetla a solárny panel sa môže nepretržite dobíjať aspoň po dobu 6 hodín. **UPOZORNENIE PRI PRVOM POUŽITÍ:** Pred prvým použitím odstráňte prúžok, svetelné senzory automaticky ovládajú solárne svetlo. Keď sa zotmie, solárne svetlo sa zapne a začne využívať energiu z dobijateľnej batérie. Ak sa solárne svetlo automaticky v noci nezapne po 6 hodinách dobijania počas dňa, skontrolujte nasledujúce: 1. Uistite sa, že ste vypínač sa nachádza v polohe "ON". 2. Skontrolujte či sú správne uložené batérie a kontakty priliehajú. 3. Uistite sa, že solárne svetlo je umiestnené na osvetlenej ploche a solárny panel je vystavený priamemu slnečnému žiareniu. **BEZPEČNOSTNÉ OPATRENIA:** 1. Uvedomte si, že solárne svetlo je navrhnuté tak, že sa automaticky zapne po zotmení. Ak je blízko neho silný zdroj svetla, môže sa stať, že sa nerozsvieti. 2. Batérie svetla sú plne dobité výrobcom, avšak kým sa svetlo dostane ku konečnému spotrebiteľovi už môžu byť čiastočne alebo úplne vybité. Preto prosím nechajte solárne svetlo dobíjať sa po celý deň pre jeho maximálny výkon. 3. Udržujte povrch solárneho panelu čistý. Znečistený panel znižuje účinnosť dobijania.

CZ **JAK SOLÁRNÍ SVĚTLO FUNGUJE:** Během dne solární panel konvertuje sluneční energii na elektrickou energii, která se ukládá do dobíjecí baterie. V noci se světlo automaticky zapne a využívá uloženou energii. Délka osvětlení závisí od geografické polohy, počasí a sezónní dostupnosti světla. Zvolte si místo venku kde je dostatek světla a solární panel může nepřetržitě dobíjet alespoň po dobu 6 hodin. **UPOZORNĚNÍ PŘI PRVNÍM POUŽITÍ:** Před prvním použitím odstraňte proužek, světelné senzory automaticky ovládají solární světlo. Když se setmí, solární světlo se zapne a začne využívat energii z dobíjecí baterie. Pokud se solární světlo automaticky v noci nezapne po 6 hodinách dobíjení během dne, zkontrolujte následující: 1. Ujistěte se, že vypínač se nachází v poloze "ON". 2. Zkontrolujte, zda jsou správně uloženy baterie a kontakty přiléhají. 3. Ujistěte se, že solární světlo je umístěno na osvětlené ploše a solární panel je vystaven přímému slunečnímu záření. **BEZPEČNOSTNÍ OPATŘENÍ:** 1. Uvědomte si, že solární světlo je navrženo tak, že se automaticky zapne po setmění. Pokud je blízko něj silný zdroj světla, může se stát, že se nerozsvítí. 2. Baterie světla jsou plně dobíté výrobcem, avšak dokud se světlo dostane ke konečnému spotřebiteli již mohou být částečně nebo zcela vybité. Proto prosím nechte solární světlo dobíjet se po celý den pro jeho maximální výkon. 3. Udržujte povrch solárního panelu čistý. Znečištěný panel snižuje účinnost dobíjení.

HU **HOGYAN MŰKÖDIK A NAPELEMES FÉNYFORRÁS:** A nap folyamán a napelem a nap energiáját elektromos energiára alakítja és eltárolja az akkumulátorban. Éjjel a fényforrás automatikusan bekapcsol és felhasználja a tárolt energiát. A fényforrás világító állapotának hossza függ a földrajzi helyzettől, az időjárástól és az adott időnyben elérhető fény mennyiségétől. Válasszon egy olyan, napfényel elégségesen megvilágított kültéri helyet, ahol a napelem megszakítás nélkül legalább 6 óráig töltődhet. **AZ ELSŐ HASZNÁLATRA VONATKOZÓ FIGYELMEZTETÉS:** Az első használat előtt távolítsa el a szalagot, a fényérzékelők automatikusan elvégzik a napelemes fényforrás vezérlését. Sötétedés után a napelemes fényforrás bekapcsol és felhasználja az akkumulátorban tárolt energiát. Amennyiben a napelemes fényforrás éjszaka automatikusan nem kapcsol be a nappali 6 óras töltést követően sem, ellenőrizze a következőket: 1. Győződjön meg róla, hogy a kapcsoló ON állásban van. 2. Ellenőrizze, hogy az akkumulátorok megfelelően vannak-e behelyezve és sarkai megfelelően csatlakoznak-e. 3. Győződjön meg róla, hogy a napelemes fényforrás jól megvilágított helyen van, és a napelemet közvetlen napsugárzás éri. **BIZTONSÁGI INTÉZKEDÉSEK:** 1. Fontos tudni, hogy a napelemes fényforrás úgy van kialakítva, hogy sötétedés után automatikusan bekapcsol. Amennyiben környezetében erős fényforrás van, előfordulhat, hogy nem kapcsol be. 2. A fényforrás akkumulátorát a gyártó teljesen feltöltötte, azonban amíg a fényforrás fogyszóhoz ér, előfordulhat, hogy az akkumulátor részben vagy teljesen lemerül. Ezért kérjük, a maximális teljesítmény elérése érdekében hagyja a napelemes fényforrást feltöltődni egy egész napig. 3. A napelem felületét tartsa tisztán. Az elszennyeződött napelem csökkenti a töltés hatékonyságát.

RO **CUM FUNCȚIONEAZĂ LAMPA SOLARĂ:** În timpul zilei, panoul solar convertește energia solară în energie electrică ce se stochează în acumulatorul reincărcabil. Pe timp de noapte, lampa se aprinde automat și folosește energia stocată. Durata iluminării depinde de localizarea geografică, de vreme și de existența luminii în funcție de sezon. Alegeți o locație unde există suficientă lumină, astfel încât panoul solar să se poată încărcă continuu timp de cel puțin 6 ore. **UAVERTIZARE PENTRU PRIMA UTILIZARE:** Înainte de prima utilizare, îndepărtați banda, senzorii de lumină răspunzând automat la lumina solară. Când se înserează, lampa solară se aprinde și începe să utilizeze energia din bateria reincărcabilă. Dacă lampa solară nu pornește automat noaptea, după 6 ore de încărcare în timpul zilei, verificați următoarele: 1. Asigurați-vă, că întrerupătorul se află în poziția ON. 2. Asigurați-vă că bateriile sunt amplasate corespunzător iar contactele sunt pe poziții. 3. Asigurați-vă că lampa solară este amplasată pe suprafață iluminată, iar panoul solar este expus la lumina directă a soarelui. **MĂSURI DE SIGURANȚĂ:** 1. Rețineți că lampa solară este proiectată să pornească automat după căderea serii. Dacă în apropiere există o sursă de lumină puternică, este posibil să nu se aprindă. 2. Bateriile lămpii sunt complet încărcate de la producător, însă până când lampa ajunge la consumatorul final ea poate fi deja descărcată parțial sau total. De aceea, lăsați lampa solară să se încarce pe durata unei zile întregi, pentru atingerea performanței maxime. 3. Păstrați suprafața panoului solar curată. Panoul cu impurități reduce eficiența încărcării.

EN **HOW THE SOLAR LIGHT WORKS:** During the day, the solar panel converts solar energy into electricity which is stored in a rechargeable battery. At night, the light automatically comes on, using the stored electricity. The duration of the lighting depends on the geographic location, weather and season availability of light. Choose a place outside with sufficient light where the solar panel can charge itself without interruption for at least 6 hours. **WARNING BEFORE FIRST USE:** Before its first use, remove the strip. The light sensors will automatically command the solar light. When it gets dark, the solar light will come on and start using the electricity from the rechargeable battery. If the solar light does not come on automatically at night after 6 hours of charging during the day, check the following: 1. Make sure the power switch is at the "ON" position. 2. Check whether the batteries have been correctly put in place and that the contacts fit tightly. 3. Make sure that the solar light is located on a surface which receives light and that the solar panel is exposed to direct sunlight. **SAFETY MEASURES:** 1. Be aware of the fact that the solar light is designed to switch on automatically after dark. If it is near a powerful source of light, it might not come on. 2. The light's batteries are fully charged by the producer, but by the time the light arrives with the final customer, it might be partially, or completely, discharged. For this reason, please leave the solar light to charge all day for its maximum performance. 3. Maintain the surface of the solar panel clean. A dirty panel may reduce the efficiency of the charging.

ZÁRUČNÝ LIST / ZÁRUČNÍ LIST / JÓTÁLLÁSI JEGY / LISTA DE GARANȚIE / WARRANTY LETTER

Sériové číslo: I Sériové číslo: I Sorozatszám: I Nr. serie: I Serial number:

Dátum predaja: I Datum prodeje: I Eladás dátuma: I Data vânzării: I Date of sale:

Podpis a pečiatka
predajcu: I Razitko a
podpis prodajce: I Az eladó
aláírása és bélyegzője: I
Ștampila vânzătorului: I
Seller's stamp and
signature:

PODMIENKY ZÁRUKY / ZÁRUČNÍ PODMÍNKY / A JÓTÁLLÁS FELTÉTELEI / CONDIȚIILE DE GARANȚIE / WARRANTY TERMS

SK: Na tento výrobok sa poskytuje záruka po dobu 24 mesiacov odo dňa predaja, respektíve odo dňa vyskladnenia. V dobe záruky vám záručný servis vykoná opravy všetkých závad vzniknutých následkom výrobných chyby bezplatne. Pri uplatnení požiadavky na záručnú opravu musí byť spolu s prístrojom predložený úplne a čitateľne vyplnený záručný list. Pri odosielaní prístroja do opravy, dopravné náklady hradí zákazník. Originálny obal od výrobku starostlivo uschovajte. Záruka sa nevzťahuje na: - prístroj poškodený počas dopravy a nesprávneho skladovania I - poruchy spôsobené nesprávnou obsluhou alebo údržbou I - poruchy spôsobené vplyvom opotrebenia výrobku a materiálu I - poruchy spôsobené používaním prístroja na iný účel než na aký je určený I - prístroj, do ktorého bol vykonaný neodborný zásah alebo úprava I - nekompletnosť výrobku, ktorú bolo možné zistiť už pri predaji I **CZ:** Na tento výrobek se poskytuje záruka po dobu 24 měsíců ode dne prodeje, respektive ode dne vyskladnění. V době záruky vám záruční servis provede opravy všech závad vzniklých následkem výrobní chyby bezplatně. Při uplatnění požadavku na záruční opravu musí být spolu s přístrojem předložen úplně a čitelně vyplněný záruční list. Při odeslání přístroje do opravy, dopravní náklady hradí zákazník. Originální obal od výrobku pečlivě uschovejte. Záruka se nevztahuje na: - přístroj poškozen během dopravy a nesprávného skladování I - poruchy způsobené nesprávnou obsluhou nebo údržbou I - poruchy způsobené vlivem opotřebení výrobku a materiálu I - poruchy způsobené používáním přístroje na jiný účel, než na jaký je určen I - přístroj, do kterého byl proveden neodborný zásah nebo úprava I - nekompletnost výrobku, kterou bylo možné zjistit již při prodeji I **HU:** Erre a termékre az eladás, illetve a kiraktározás dátumától számított 24 hónap jótállás érvényes. A jótállás időtartamán belül a garanciaszerviz Önnek ingyen biztosítja a gyártási hibából származó minden termékhiba javítását. A jótállás érvényesítéséhez a terméken kívül az olvashatóan és teljes körűen kitöltött jótállási jegy leadása is szükséges. A termék küldése esetén a szállítási költségek a vásárlót terhelik. A termék eredeti csomagolását gondosan őrizze meg. A jótállás nem érvényes: - ha a készülék a nem megfelelő szállítást vagy tárolást következtében hibásodott I - a helytelen használat vagy karbantartás következtében keletkező hibákra I - a termék vagy az anyag elhasználódása következtében keletkező hibákra I - a készülék nem rendeltetésszerű használatára következtében keletkező hibákra I - a készülékre, amelyen nem szakszerű beavatkozást vagy módosítást hajtottak végre I - a termék hiányos voltára, amely az eladás során is már észrevehető volt I **RO:** Garanția pentru acest produs este 24 luni de la data vânzării, respectiv de la data scoaterii din depozit. În timpul garanției service-ul de garanție va efectua toate reparațiile de defecțiuni apărute ca urmare a greșelilor de producție, în mod gratuit. La revendicarea reparației de garanție solicitate, pe lângă produsul prezentat trebuie depus și lista de garanție completată corect și citibil. La trimiterea aparatului la reparație, cheltuielile de transport suportă clientul. Păstrați ambalajul original al produsului cu atenție. Garanția nu se referă la: - aparatul defectat în timpul transportului și prin depozitare necorespunzătoare I - defecțiunile pricinuite de manipulare sau întreținerea necorespunzătoare I - defecțiunile pricinuite de uzura produsului sau materialului I - defecțiunile pricinuite de folosirea aparatului în alt scop, decât pentru care este destinat I - aparatul în care s-a intervenit sau s-a efectuat reparația în mod necalificat I - produsul fabricat incomplet, greșeala care putea fi constatată deja la vânzare I **EN:** This product is guaranteed for 24 months from date of sale or removal from storage. All manufacturing defects found during the warranty period will be repaired at no charge. To submit a request for warranty repairs, fill out the warranty card legibly and completely and attach it to the device. Customers pay the cost of transport when sending a device for repairs. Keep the product's original packaging in a safe place. The warranty does not cover: - Damage caused to the device during transit or from improper storage I - Malfunctions caused by incorrect operation or maintenance I - Malfunctions caused by product and material wear I - Malfunctions caused by using the device for purposes other than those intended I - Damage caused by tampering or modifications I - Any incomplete work not discovered on the product when it was sold

SERVISNÉ ZÁZNAMY / SERVISNÍ ZÁZNAMY / JAVÍTÁSI BEJEGYZÉSEK / NOTIFICAREA SERVICE / SERVICE RECORDS: