

- SK** Záhradný fóliovník
- CZ** Zahradní fóliovník
- HU** Kerti fóliasátor
- RO** Seră de grădină
- EN** Garden green house
- DE** Garten Gewächshaus libre



Návod na použitie a montáž
Návod k použití a montáži
Használati és összeszerelési útmutató
Instructions de utilizare si asamblare
Instructions for use and assembly
Gebrauchs- und Montageanleitung

POUŽITIE

- Záhradný fóliovník dokonale chráni všetky vaše rastliny a udržuje ich v bezpečí. Je ideálny na pestovanie rastlín (paradajky, paprika) pred výsadbou vonku.
- Je nenáročný na údržbu, odolný a ľahko zostaviteľný.

- **BEZPEČNOSTNÉ UPOZORNENIE PRE BALENIE:** Toto nie je hračka. Aby sa zabránilo nebezpečenstvu zadusenía, udržujte mimo dosahu detí a domácich zvierat.

- Záhradný fóliovník nevystavujte silnému vetru.

Diely a súčasti:

- Pred montážou skontrolujte či máte všetky potrebné diely a súčasti. **NA PRÍPADNÉ POŠKODENIE FÓLIOVNÍKA POSTAVENÉHO Z NEKOMPLETNÝCH DIELOV SA NEVZŤAHUJE ZÁRUKA !**
- Oboznámte sa s jednotlivými dielmi a spojovacím materiálom pre zjednodušené použitie počas montáže.

Pokyny pre montáž: V tomto návode na montáž sú uvedené všetky potrebné pokyny pre montáž záhradného fóliovníka. Pred začatím montáže si preštudujte všetky pokyny a počas montáže kontrolujte postup s pokynmi v návode.

- **Sledujte počasie:** Uistite sa, že vo vybraný deň montáže bude suché a pokojné počasie. Nikdy nevykonávajte montáž počas veterného počasia. Na mokrej, alebo bahnitej zemi buďte extra opatrný.
- Montáž odporúčame vykonávať na rovnom a mäkkom povrchu aby ste nepoškriabali jednotlivé diely.
- Počas montáže udržujte deti mimo pracovnú oblasť.
- Montáž nevykonávajte ak ste unavený, požili drogy, lieky, alkohol, alebo ak máte závraty.
- Ak pri montáži používate rebrík alebo schodky dodržujte bezpečnostné pokyny.

Vo fóliovníku neskladujte horúce predmety a nezakladajte v jeho blízkosti oheň.

STAROSTLIVOSŤ A ÚDRŽBA

Čistenie:

Na čistenie záhradného fóliovníka používajte iba mäkkú handričku navlhčenú vo vode alebo v bežnom čistiacom prostriedku. Nepoužívajte abrazívne čistiace prostriedky, chemické rozpúšťadla ani prostriedky na báze liehu alebo alkoholu. Používaním organických alebo chemických čistiacich prostriedkov dôjde k poškodeniu fólie. Záhradný fóliovník počas zimného obdobia skladujte na suchom a tmavom mieste.

ZOZNAM DIELOV

A	B	C	D	E
18 Pcs	30 Pcs	30 Pcs	3 Pcs	6 Pcs

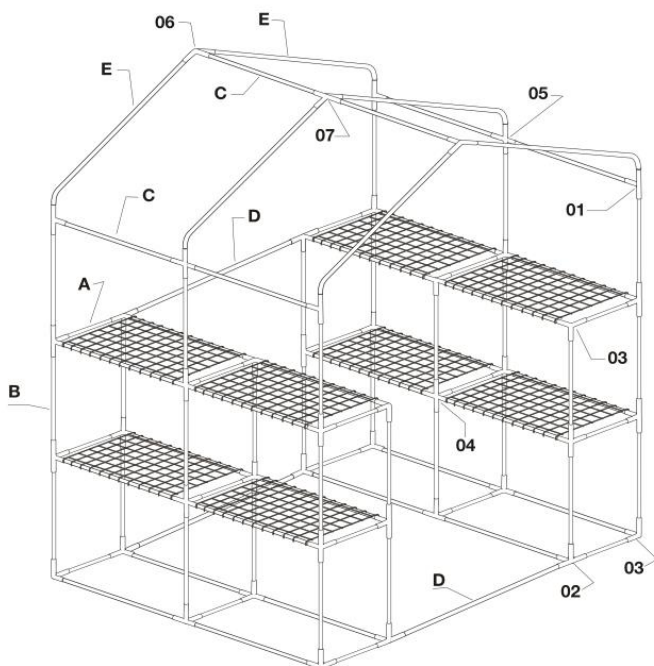

No.		Qty
01		4 Pcs
02		24 Pcs
03		6 Pcs
04		6 Pcs
05		2 Pcs
06		2 Pcs
07		1 Pcs
08		4 Pcs
09		1 Pcs
10		8 Pcs

MONTÁŽ PRVEJ ÚROVNE

A) Pomocou 3 spojok (02) a 1 spojky (03) spojte dokopy 2 rúrky (A) a (C).

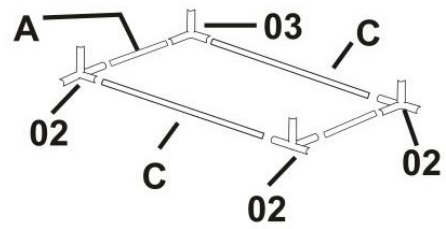

B) Pomocou spojok (02) a (03) spojte dokopy 2 rúrky (C) s rúrkou (A).

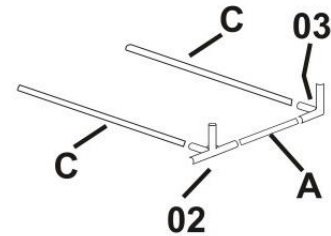

C) Zmontované časti konštrukcie v krokoch A-B spojte dokopy.

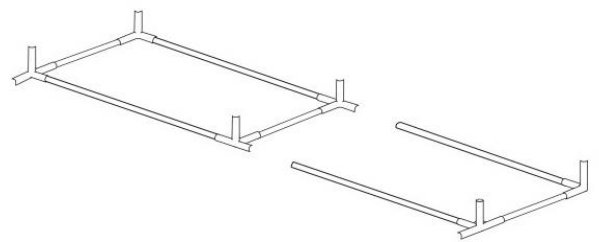

D) Zopakujte postup uvedený v krokoch A-C

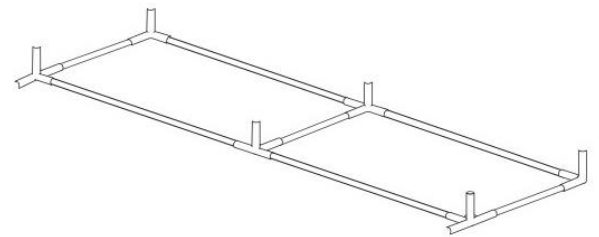

E) Zmontované časti konštrukcie spojte dokopy pomocou 2 rúrok (2)

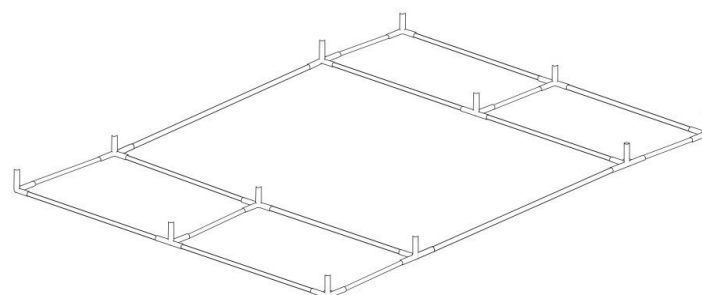
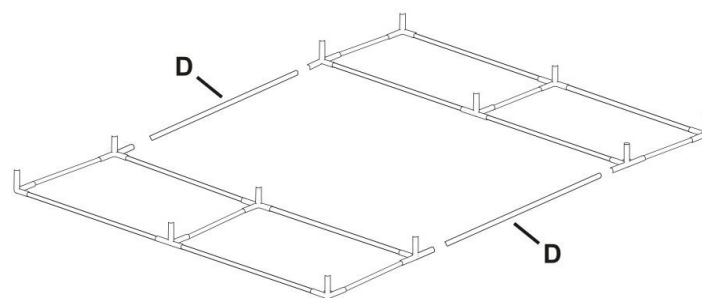

MONTÁŽ DRUHEJ ÚROVNE

A) K zmontovanej prvej úrovni namontujte podľa obrázka nižšie 12 rúrok (B).

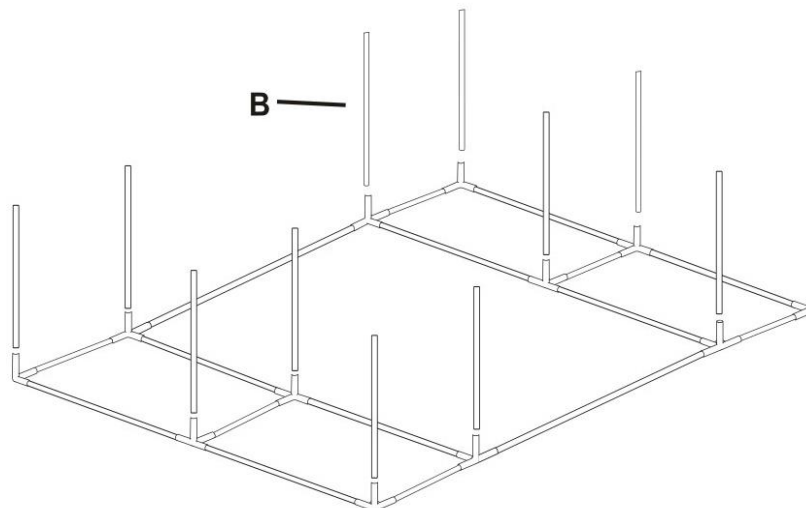

B) Použite 2 spojky (04), 4 spojky (02), 8 rúrok (C) a 6 rúrok (A) a zmontujte podľa obrázka nižšie druhú úroveň konštrukcie.

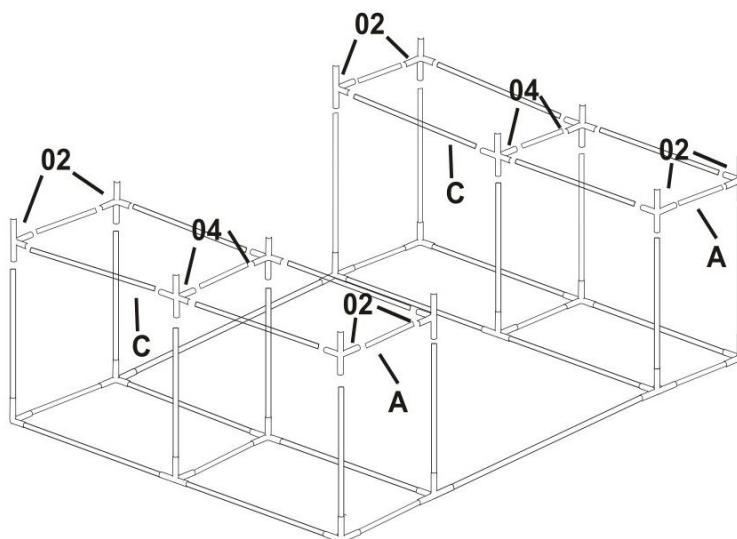

C) Na konštrukciu namontujte 4 police (10)

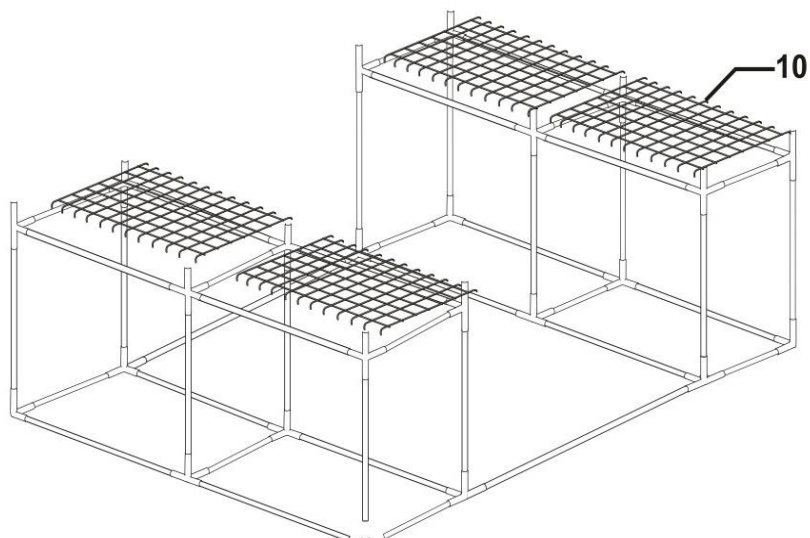

MONTÁŽ TŘETĚJ ÚROVNE

A) K zmontované druhé úrovni namontujte podle obrázka nižší 12 rúrok (B).

B

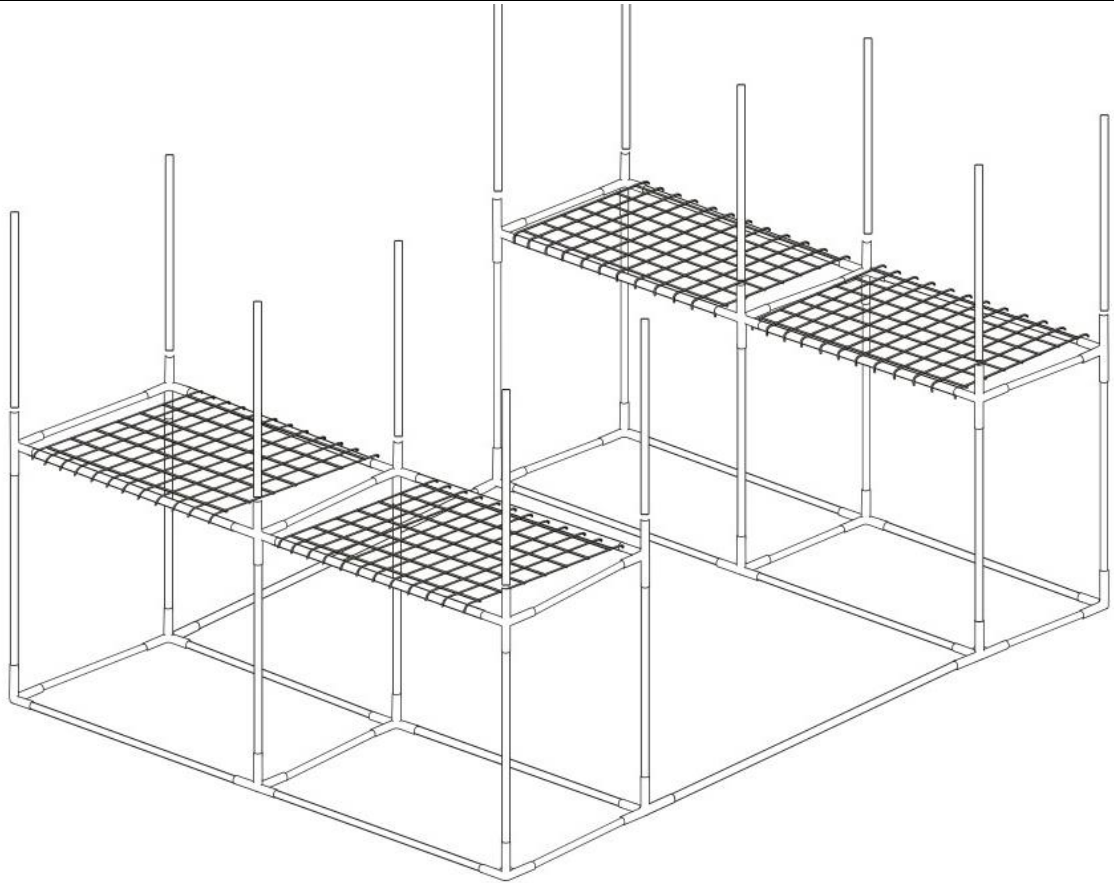

B) Použijte 2 spojky (04), 8 spojky (02), 8 rúrok (C), 6 rúrok (A) a 1 rúčku (D) a zmontujte podle obrázka nižší druhou úroveň konstrukce.

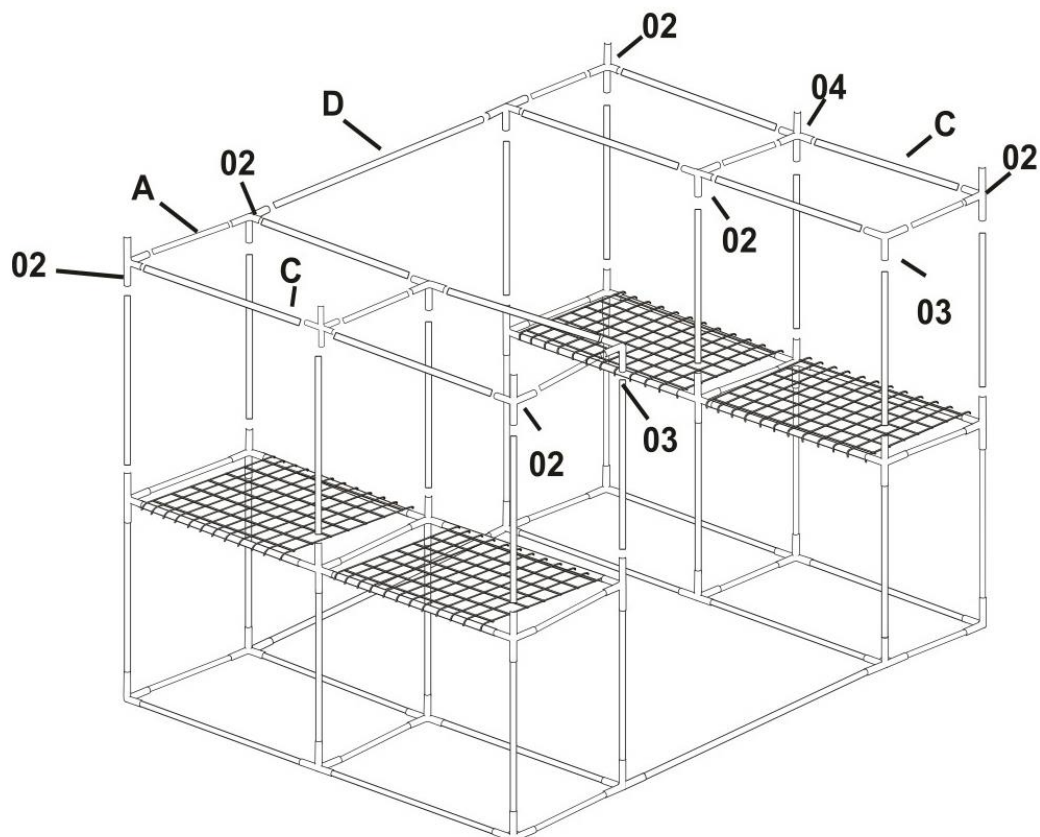

MONTÁŽ POLÍC NA 3 ÚROVNI

A) Na konštrukciu namontujte 4 police (10).

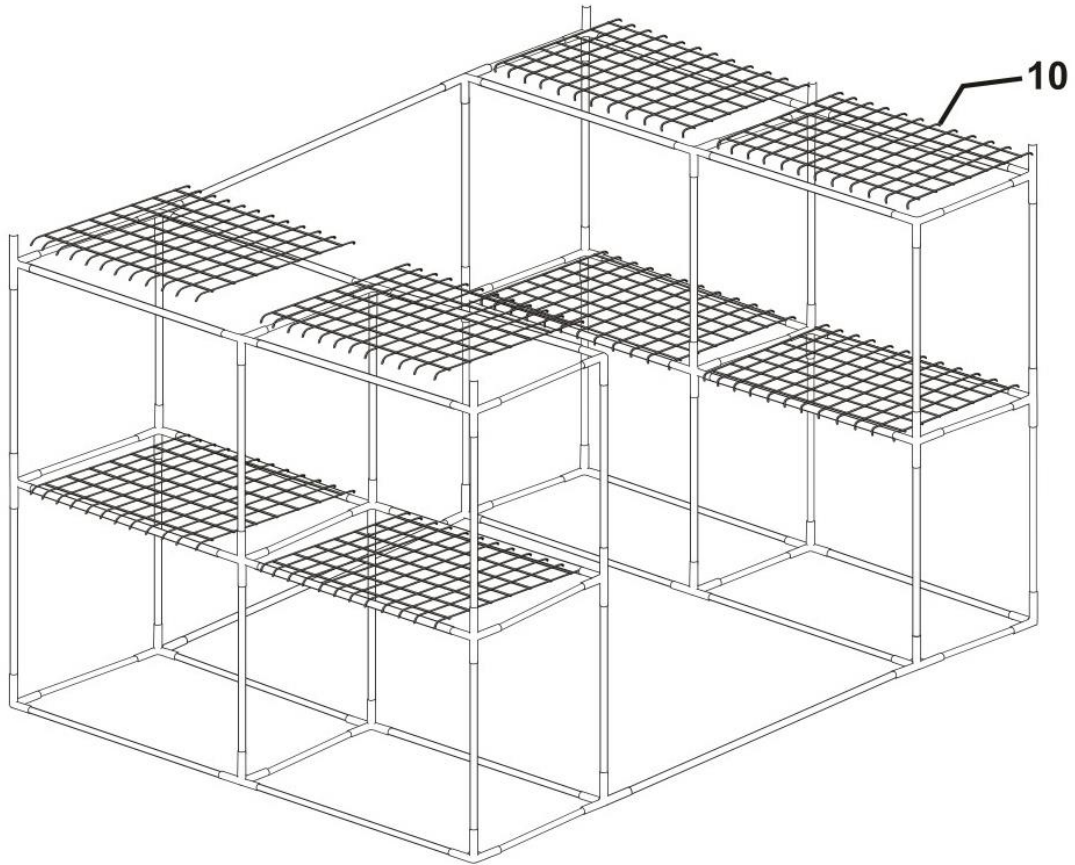

B) Použite 4 spojky (01), 2 spojky (05), 6 rúrok (B), 4 rúrok (C) a zmontujte podľa obrázka nižšie tretiu úroveň konštrukcie.

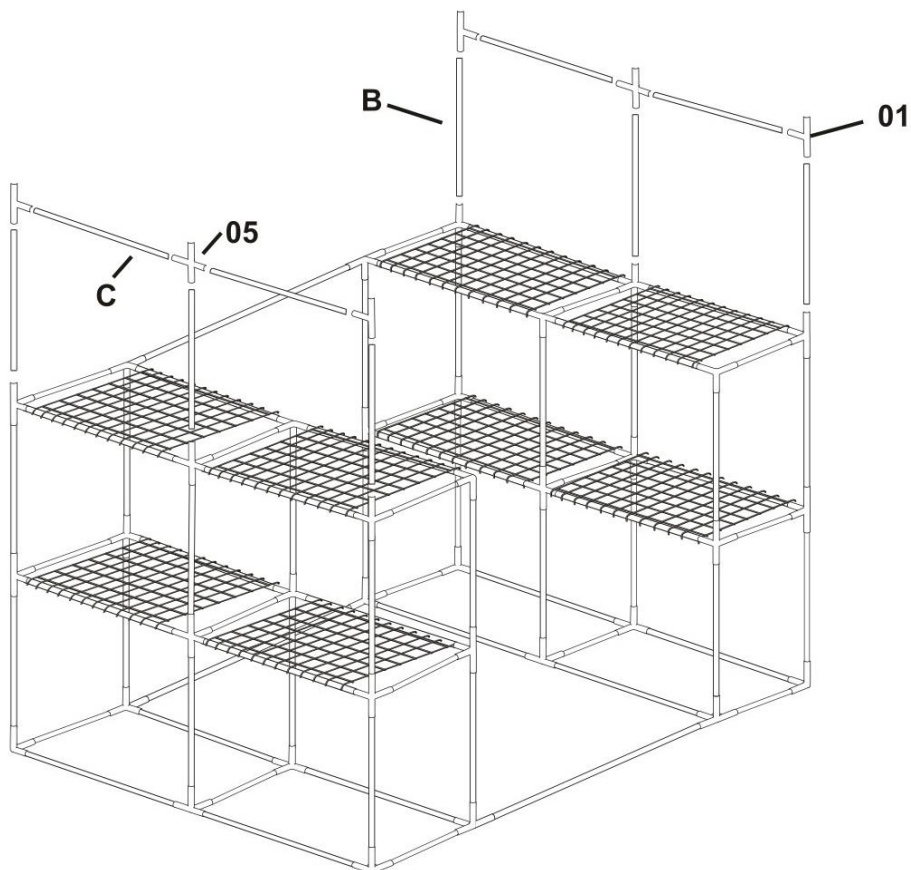

MONTÁŽ STRECHY

A) Použijte 4 spojky (01), 2 spojky (05), 2 spojky (06), 1 spojku (07) a 6 rúrok (E) a zmontujte podľa obrázka strechu fóliovníka.

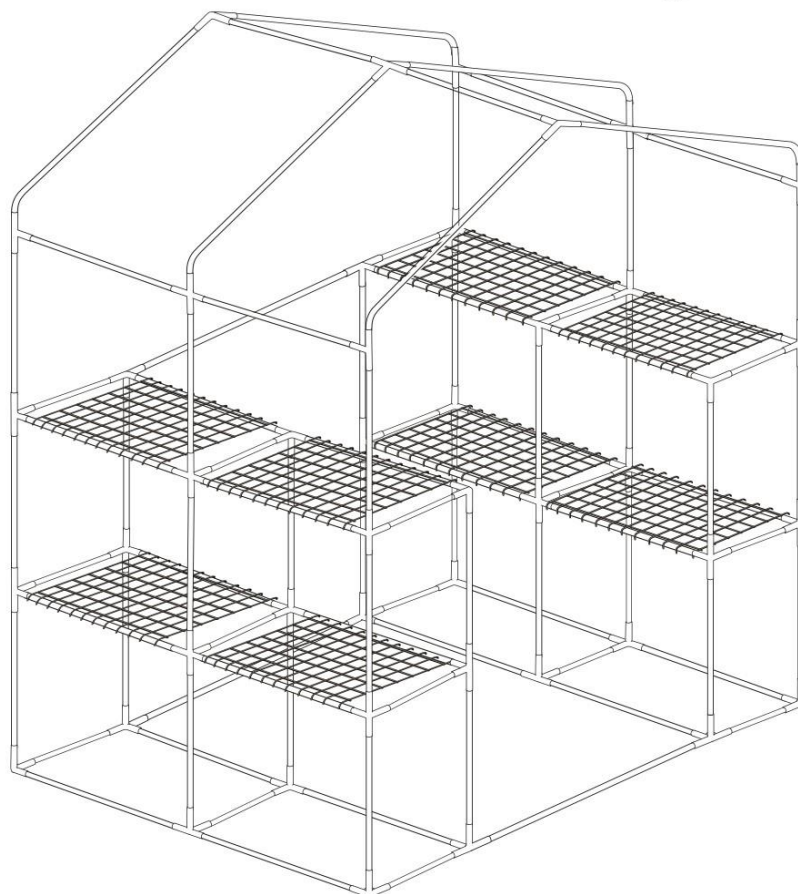
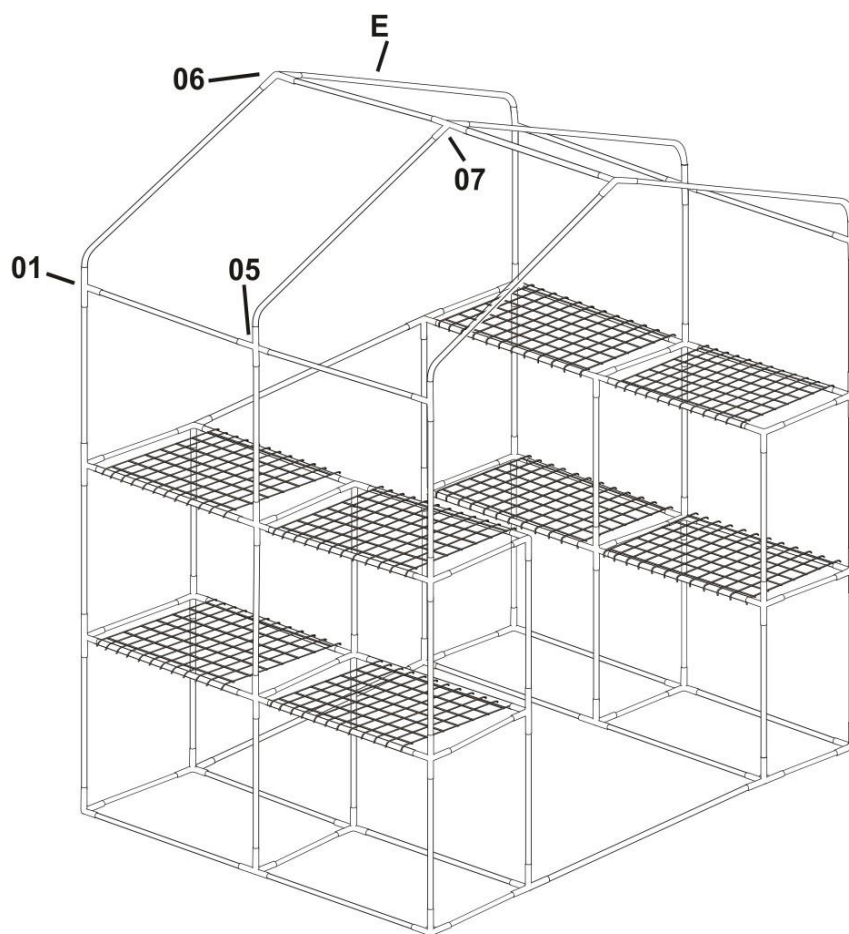

MONTÁŽ FÓLIE

A) Na konštrukciu natiahnite fóliu.

POZNÁMKA: Záhradný fóliovník umiestnite na rovný povrch na miesto, ktoré je chránené pred silným vetrom a prudkým dažďom.

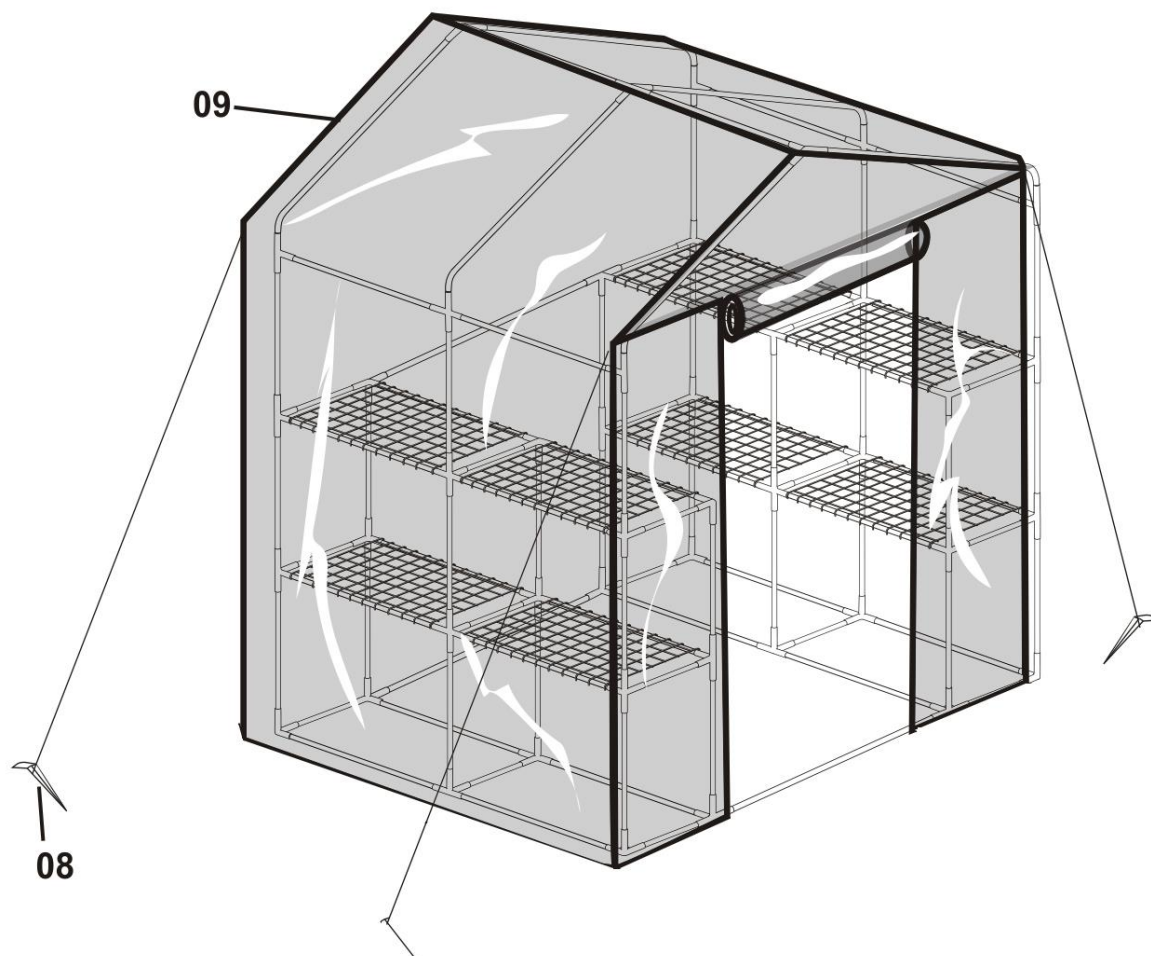

B) Fóliu zaistite pomocou zaistovacích kolíkov.

POUŽITÍ

- Zahradní fóliovník dokonale chrání všechny vaše rostliny a udržuje je v bezpečí. Je ideální pro pěstování rostlin (rajčata, paprika) před výsadbou venku.
- Je nenáročný na údržbu, odolný a snadno sestavitelný.

- **BEZPEČNOSTNÍ UPOZORNĚNÍ PRO BALENÍ:** Toto není hračka. Aby se zabránilo nebezpečí zadušení, udržujte mimo dosah dětí a domácích zvířat.

- Zahradní fóliovník nevystavujte silnému větru.

Díly a součásti:

- Před montáží zkontrolujte zda máte všechny potřebné díly a součásti. **NA PŘÍPADNÉ POŠKOZENÍ FÓLIOVNÍKŮ POSTAVENÉHO Z NEKOMPLETNÍCH DÍLŮ SE NEVZTAHUJE ZÁRUKA!**
- Seznamte se s jednotlivými díly a spojovacím materiálem pro zjednodušené použití během montáže.

Pokyny pro montáž: V tomto návodu k montáži jsou uvedeny všechny potřebné pokyny pro montáž zahradního fóliovníku. Před zahájením montáže si prostudujte všechny pokyny a během montáže kontrolujte postup s pokyny v návodu.

- **Sledujte počasí:** Ujistěte se, že ve vybraný den montáže bude suché a klidné počasí. Nikdy neprovádějte montáž během větrného počasí. Na mokré nebo bahnitě zemi buďte extra opatrný.
- Montáž doporučujeme provádět na rovném a měkkém povrchu abyste nepoškrábali jednotlivé díly.
- Během montáže udržujte děti mimo pracovní oblast.
- Montáž neprovádějte pokud jste unavený, požili drogy, léky, alkohol, nebo pokud máte závratě.
- Pokud při montáži používáte žebřík nebo schodky dodržujte bezpečnostní pokyny.





Ve fóliovníku neskladujte horké předměty a nezakládejte v jeho blízkosti oheň.

PÉČE A ÚDRŽBA







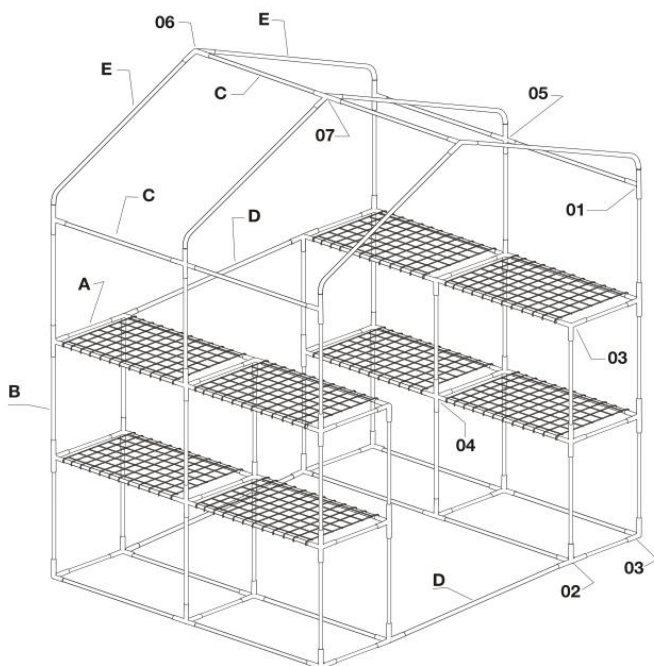

Čištění:

K čištění zahradního fóliovníku používejte pouze měkký hadřík navlhčený ve vodě nebo v běžném čistícím prostředku. Nepoužívejte abrazivní čistící prostředky, chemické rozpouštědla ani prostředky na bázi lihu nebo alkoholu. Používáním organických nebo chemických čistících prostředků dojde k poškození fólie. Zahradní fóliovník během zimního období skladujte na suchém a tmavém místě.

SEZNAM DÍLŮ

A	B	C	D	E
				
18 Pcs	30 Pcs	30 Pcs	3 Pcs	6 Pcs

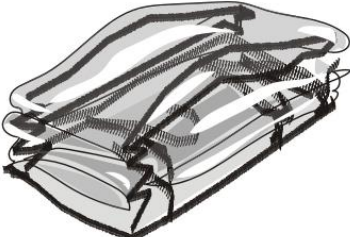
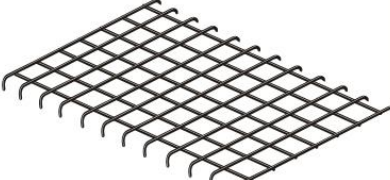

No.		Qty
01		4 Pcs
02		24 Pcs
03		6 Pcs
04		6 Pcs
05		2 Pcs
06		2 Pcs
07		1 Pcs
08		4 Pcs
09		1 Pcs
10		8 Pcs

MONTÁŽ PRVNÍ ÚROVNĚ

A) Pomocí 3 spojek (02) a 1 spojky (03) spojte dohromady 2 trubky (A) a (C).

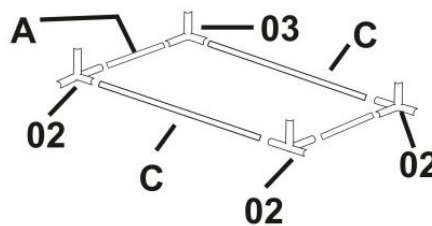

B) Pomocí spojek (02) a (03) spojte dohromady 2 trubky (C) s trubkou (A).

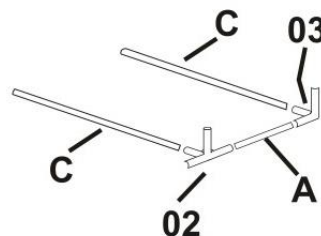

C) Smontované části konstrukce v krocích A-B spojte dohromady.

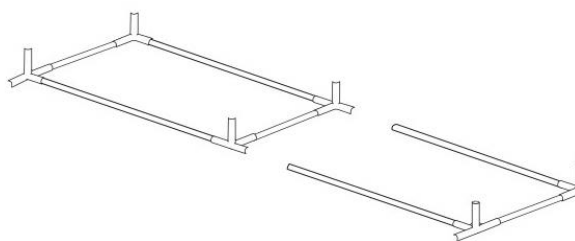

D) Opakujte postup uvedený v krocích A-C

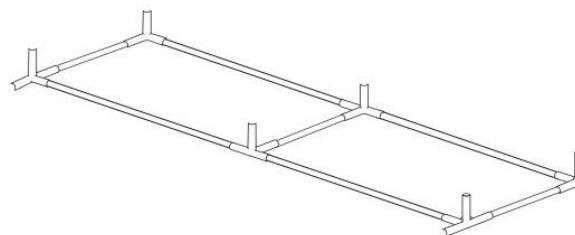

E) Smontované části konstrukce spojte dohromady pomocí 2 trubek (2)

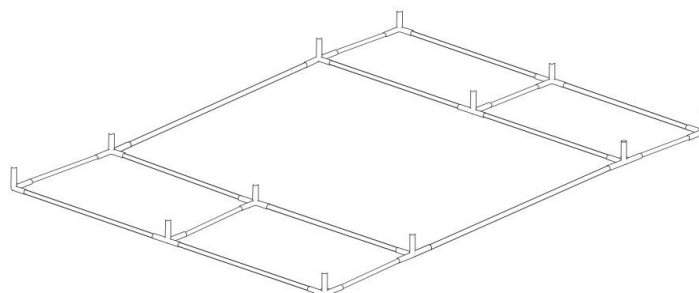
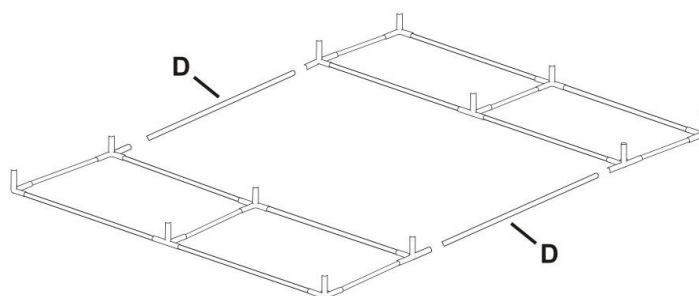

MONTÁŽ DRUHÉ ÚROVNĚ

A) K sestavené první úrovni namontujte podle obrázku níže 12 trubek (B).

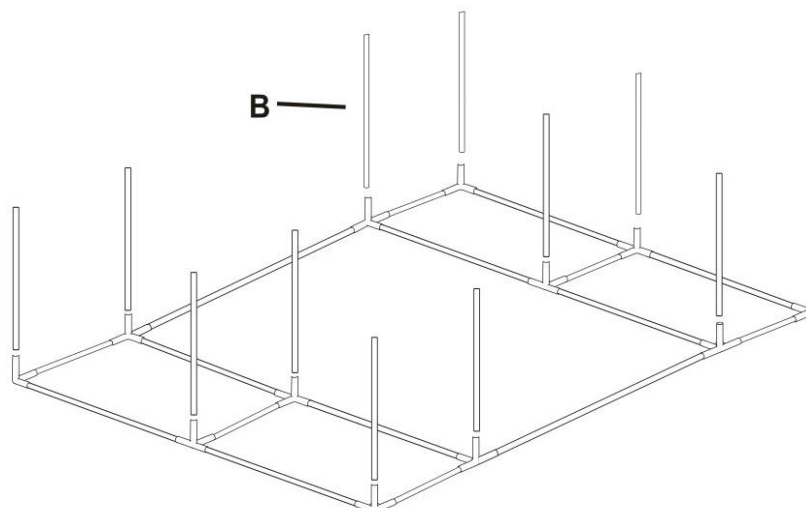

B) Použijte 2 spojky (04), 4 spojky (02), 8 trubek (C) a 6 trubek (A) a smontujte podle obrázku níže druhou úroveň konstrukce.

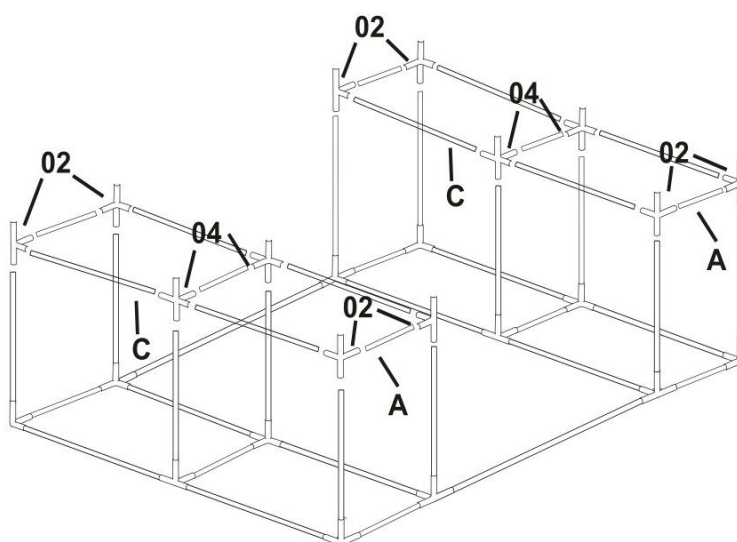

C) Na konstrukci namontujte 4 police (10)

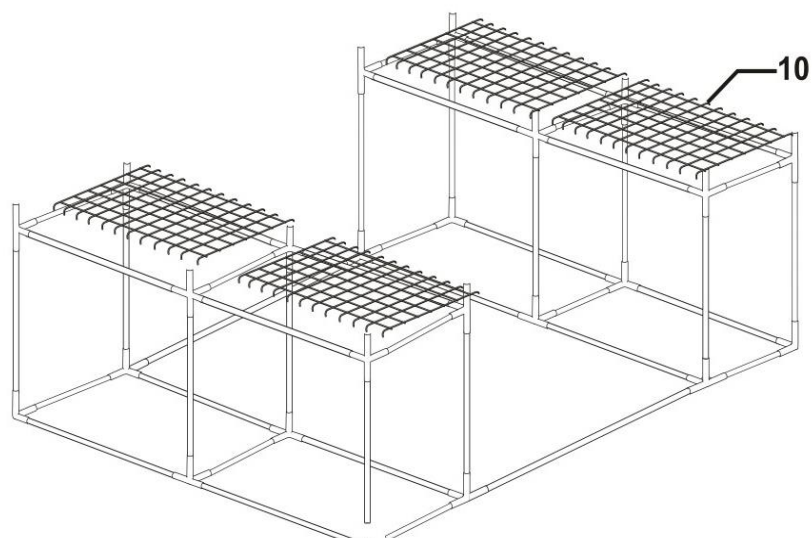

MONTÁŽ TŘETÍ ÚROVNĚ

A) K sestavené druhé úrovni namontujte podle obrázku níže 12 trubek (B).

B

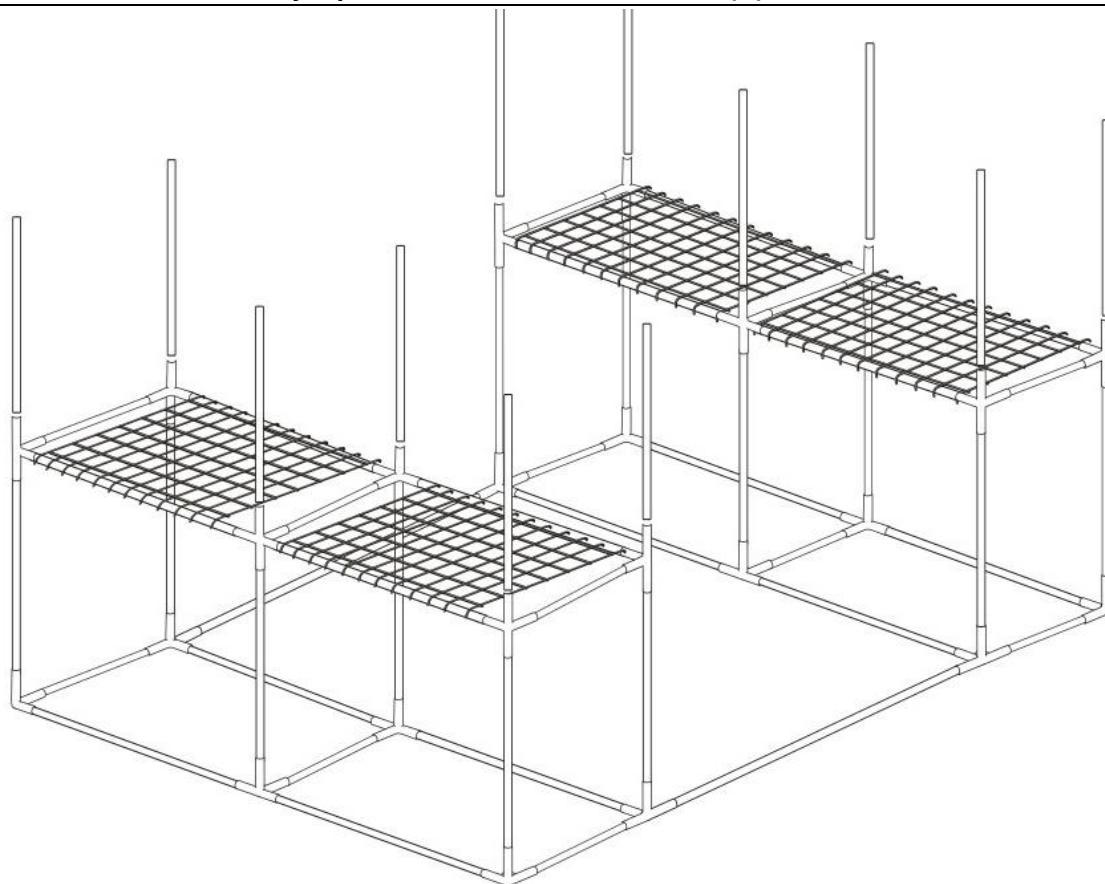

B) Použijte 2 spojky (04), 8 spojky (02), 8 trubek (C), 6 trubek (A) a 1 trubku (D) a smontujte podle obrázku níže druhou úroveň konstrukce.

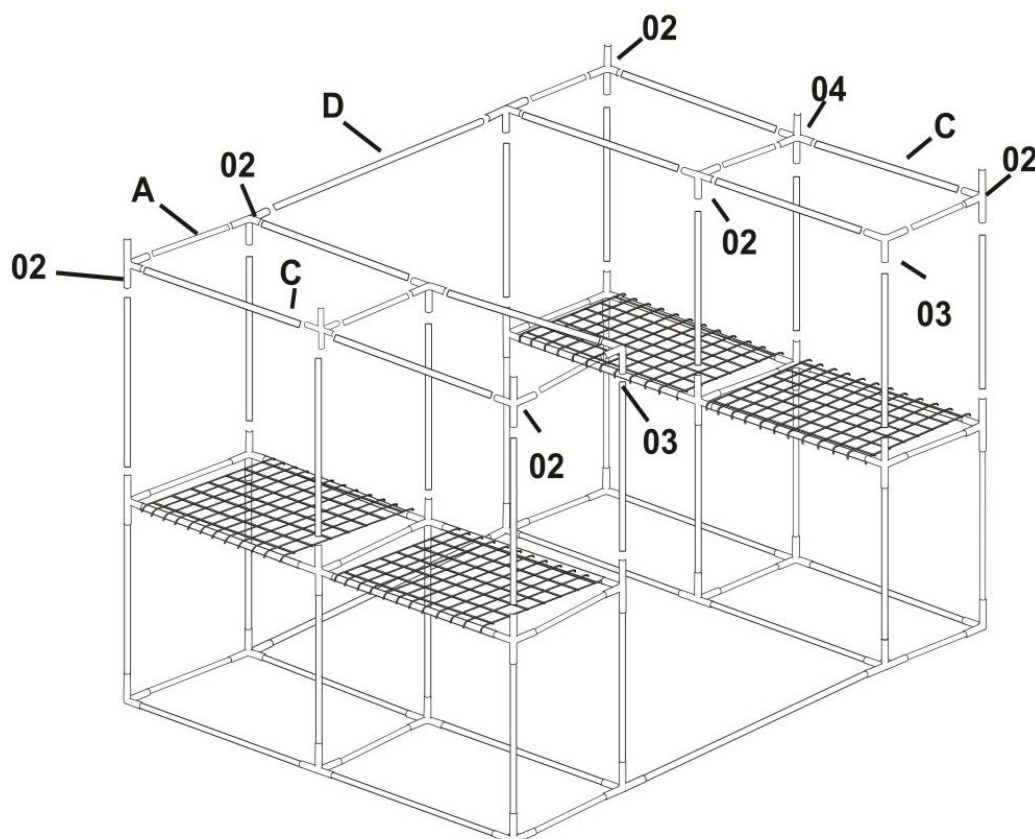

MONTÁŽ POLIC NA 3 ÚROVNI

A) Na konstrukci namontujte 4 police (10).

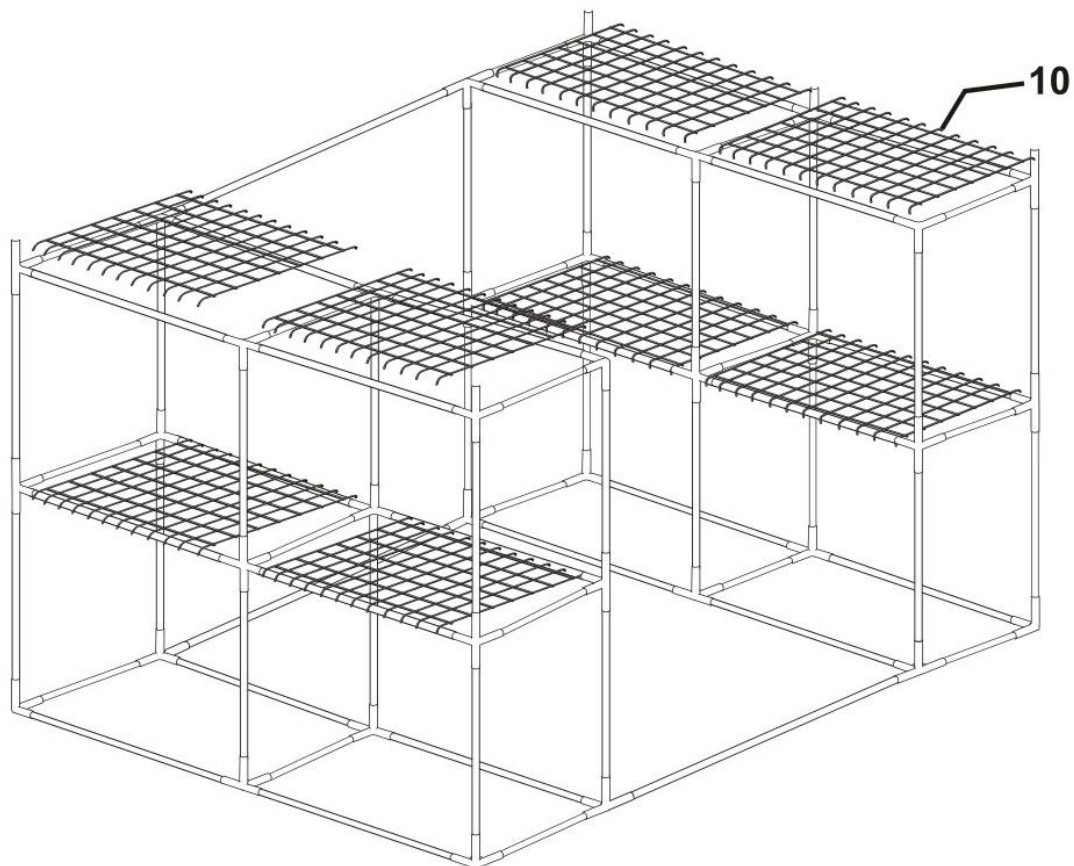

B) Použijte 4 spojky (01), 2 spojky (05), 6 trubek (B), 4 trubek (C) a smontujte podle obrázku níže třetí úroveň konstrukce.

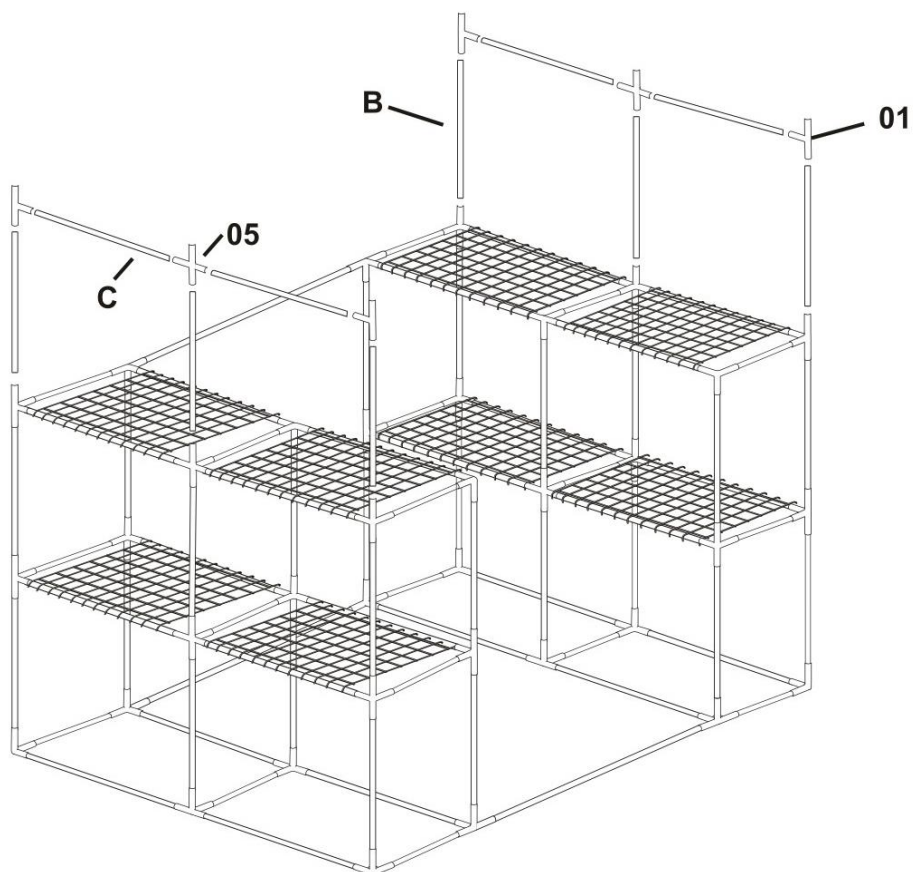

MONTÁŽ STŘECHY

A) Použijte 4 spojky (01), 2 spojky (05), 2 spojky (06), 1 spojku (07) a 6 trubek (E) a smontujte podle obrázku střechu fóliovníku.

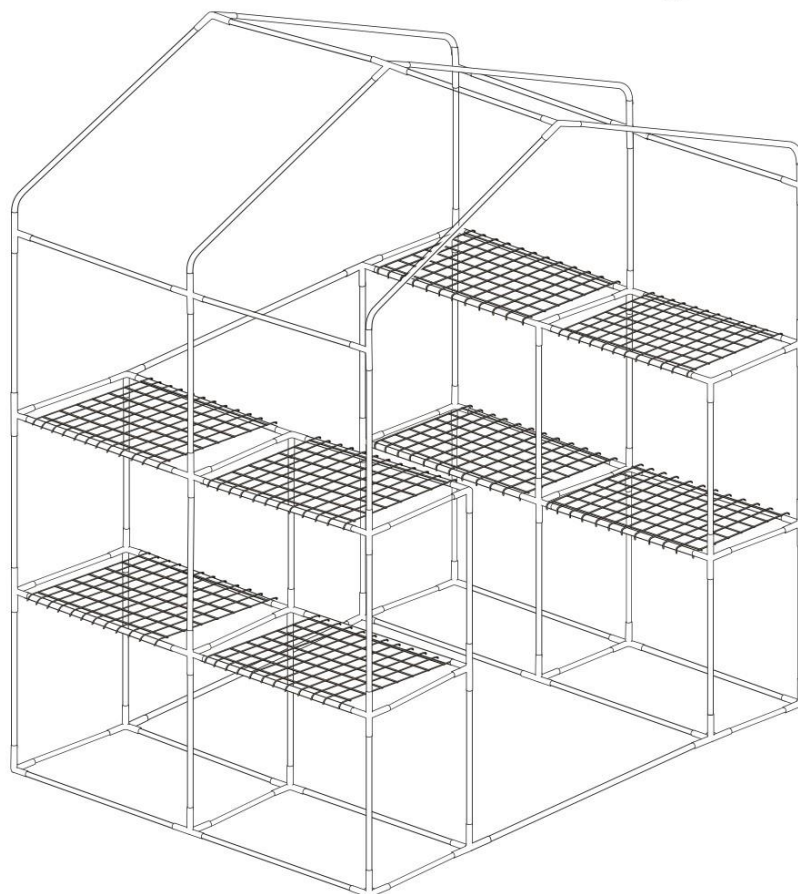
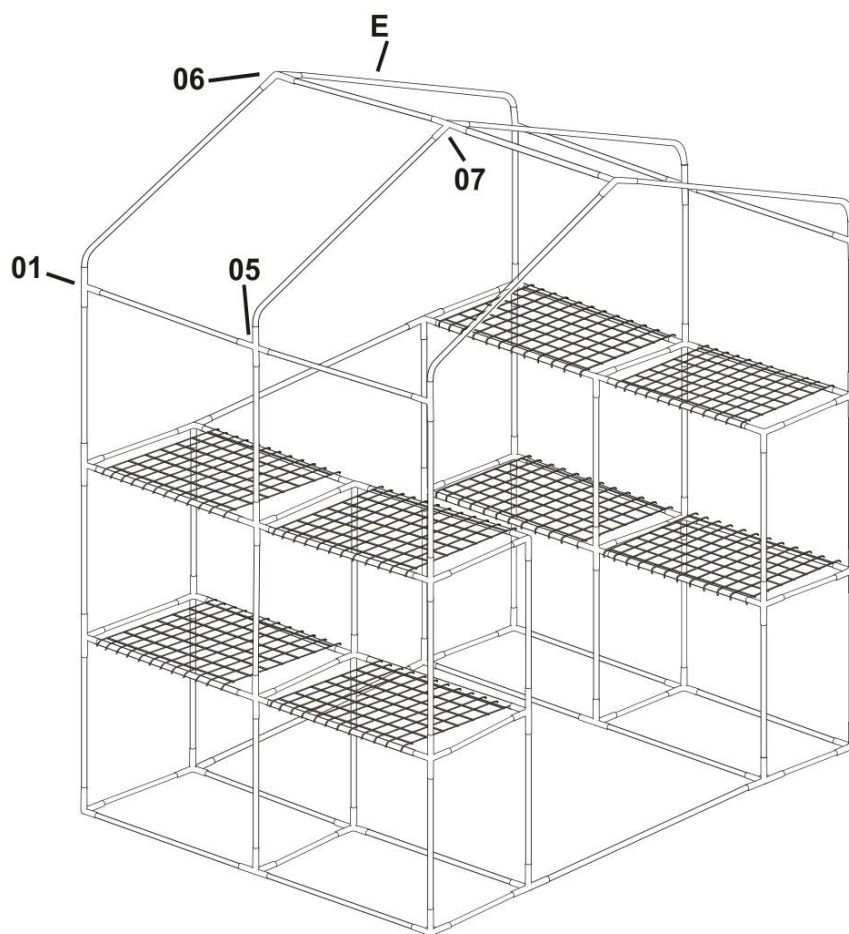

MONTÁŽ FÓLIE

A) Na konstrukci natáhněte fólii.

POZNÁMKA: Zahradní fóliovník umístěte na rovný povrch na místo, které je chráněno před silným větrem a prudkým deštěm.

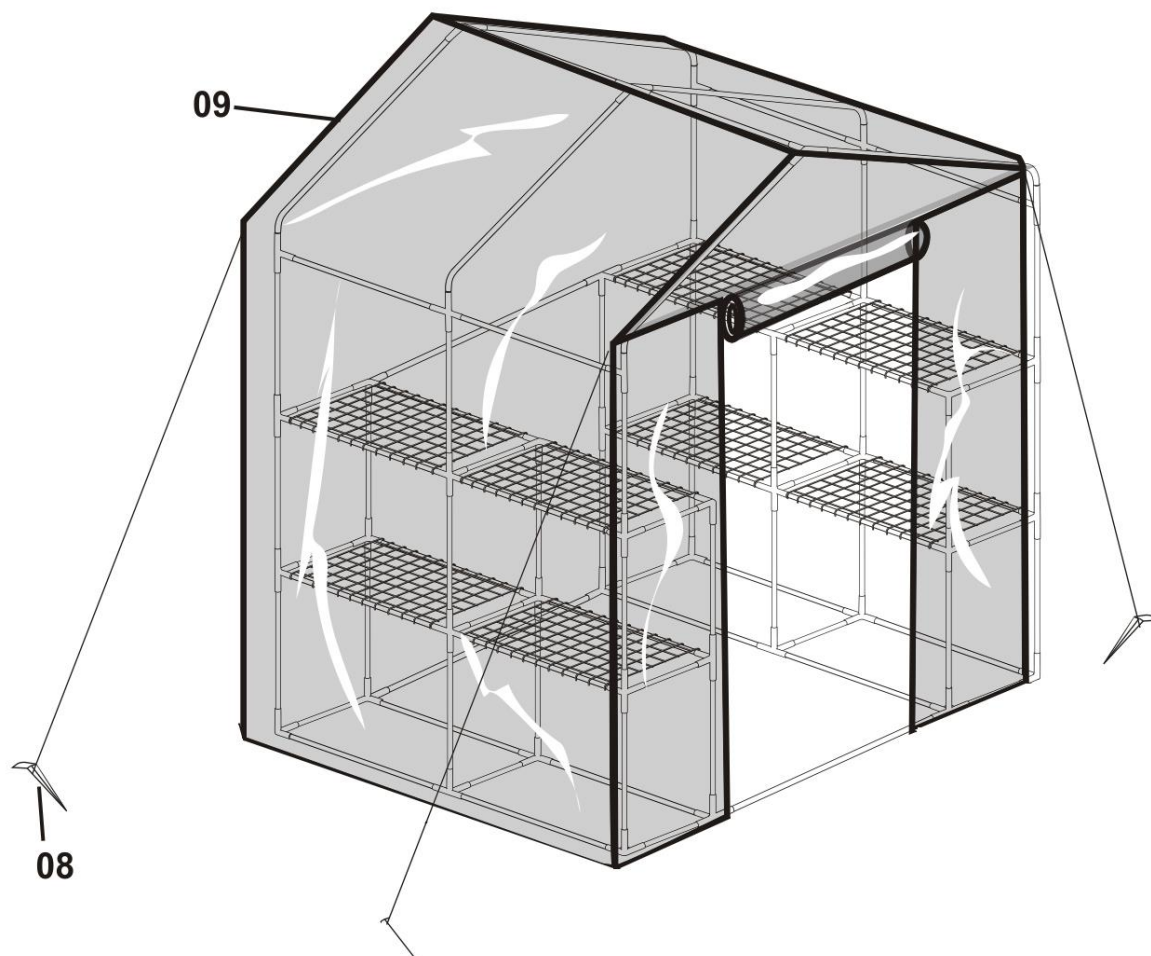

B) Fólii zajistěte pomocí zajišťovacích kolíků.

HASZNÁLAT

- A kerti fólia tökéletesen megvédi az összes növényét és biztonságban tartja őket. Ideális növények termesztésére a szabadban történő ültetés előtt (paradicsom, paprika).

- Könnyen karbantartható, tartós és összeszerelhető.

- **BIZTONSÁGOS FIGYELMEZTETÉS A CSOMAGOLÁSHOZ:** Ez nem játék. A fulladás veszélyének elkerülése érdekében tartsa távol gyermekektől és háziállatoktól.

- Ne tegye ki a kerti fóliát erős szélnek.

Darabok és tartozékok:

- A összeszerelés előtt ellenőrizze, hogy rendelkezik-e a szükséges alkatrészekkel és tartozékokkal.

A FÓLIANAK A HIÁNYOS ALKATRÉSZEK ÁLTAL OKOZOTT BÁRMILYEN SÉRÜLÉSÉRE NEM VONATKOZIK A JÓTÁLLÁS!

- Ismerkedjen meg az egyes alkatrészekkel és kötőelemekkel az egyszerű használat érdekében az összeszerelés során.

Összeszerelési utasítások: Ez a útmutató tartalmazza a kerti fólia összeszereléséhez szükséges összes útmutatást. A összeszerelés megkezdése előtt olvassa el az összes útmutatást, és ellenőrizze az eljárást a kézikönyvben szereplő utasítások szerint.

- **Figyelje a időjárást:** Ügyeljen arra, hogy a kiválasztott összeállítási napon az időjárás száraz és nyugodt legyen. Soha ne csinálja szeles időben. Vigyázzon különösen a vizes vagy sáros talajon.

- Javasoljuk, hogy a összeszerelésnél helyezze sima és puha felületre, hogy ne karcolja meg az egyes alkatrészeket.

- A összeszerelés során tartsa távol a gyermekeket a munkaterületről.

- Ne hajtsa végre a összeszerelés, ha fáradt, drogokat, gyógyszereket vagy alkoholt fogyasztott, vagy ha szédül.

- Ha létrát vagy lépcsőket használ a összeszerelés során, kövesse a biztonsági előírásokat.





Ne tároljon forró tárgyakat és ne helyezzen tüzet a fóliába és a közelébe.

GONDOZTÁS ÉS KARBANTARTÁS







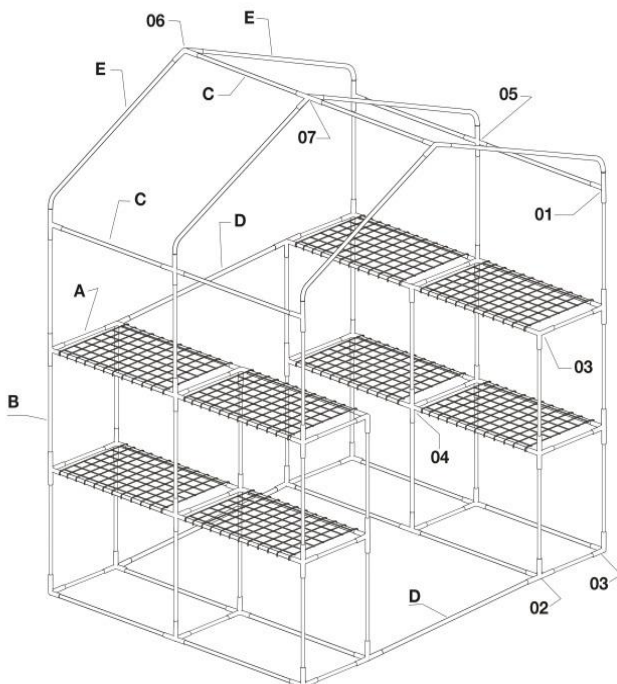

Tisztítás:

A kerti fólia tisztításához csak vízzel vagy normál mosószerrel megnedvesített puha rongyot használjon. Ne használjon súrolószert, vegyi oldószereket, szeszalapú vagy alkoholalapú termékeket. Szerves vagy vegyi tisztítószerek használata károsítja a filmet. Télen tárolja a kerti fóliát száraz és sötét helyen.

A DARABOK LISTÁJA

A	B	C	D	E
				
18 db	30 db	30 db	3 db	6 db

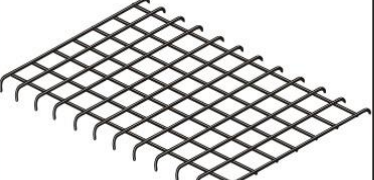

Sz.		Db
01		4 db
02		24 db
03		6 db
04		6 db
05		2 db
06		2 db
07		1 db
08		4 db
09		1 db
10		8 db

AZ ELSŐ SZINT ÖSSZESZERELÉSE

A) 3 db (02) és 1 db (03) kötőelemmel kösse össze a 2 csövet (A) és (C).

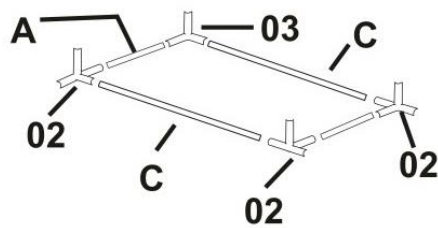

B) 1 db (02) és 1 db (03) kötőelem segítségével kösse össze 2 db (C) csövet a 1 db (A) csővel.

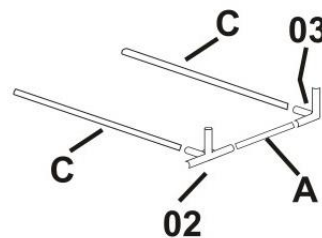

C) Az A és B lépésekben összeszerelt szerkezet részeit csatlakoztassa egymásba.

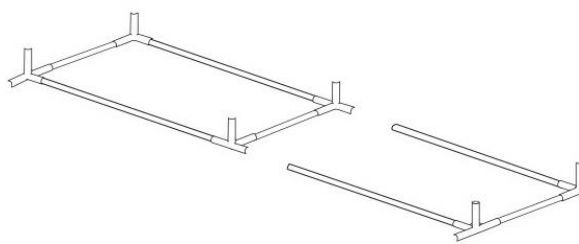

D) Ismételje meg az eljárást az A-C lépések szerint

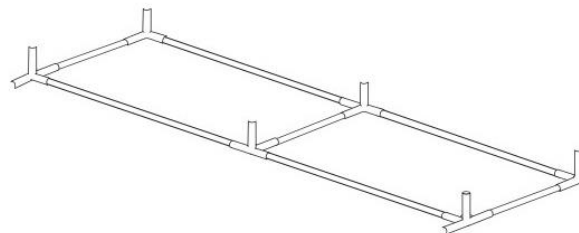

E) Csatlakoztassa a szerkezet összeszerelt részeit 2 csővel (2)

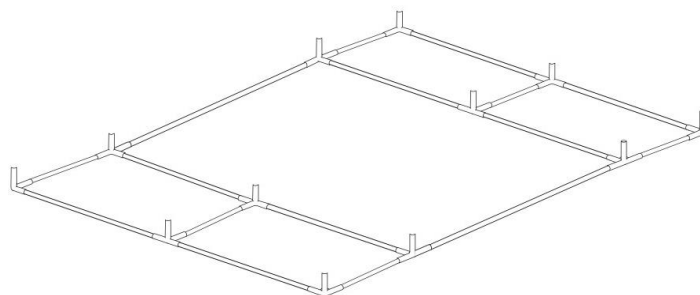
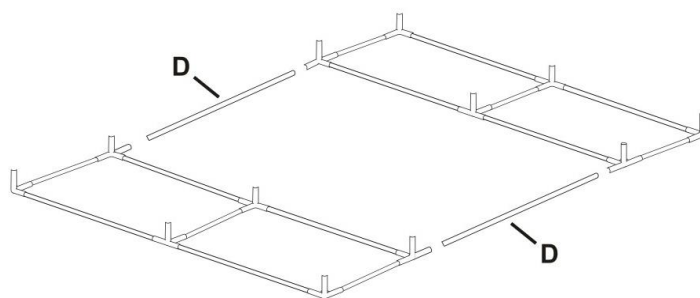

A MÁSODIK SZINT ÖSSZESZERELÉSE

A) Szereljen fel 12 db csövet az összeszerelt első szintre az alábbiak szerint (B).

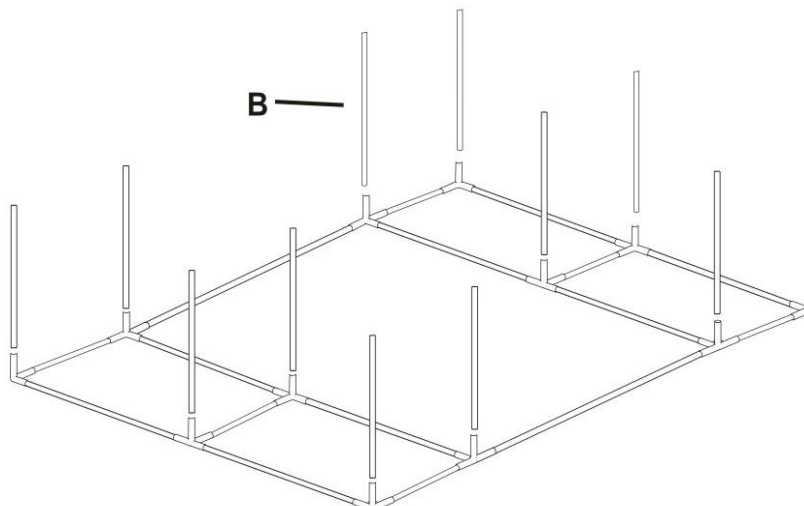

B) Használjon 2 db (04), 4 db (02) kötőelemet, 8 db (C) és 6 db (A) csövet és szerelje össze az alább látható módon a második szintet.

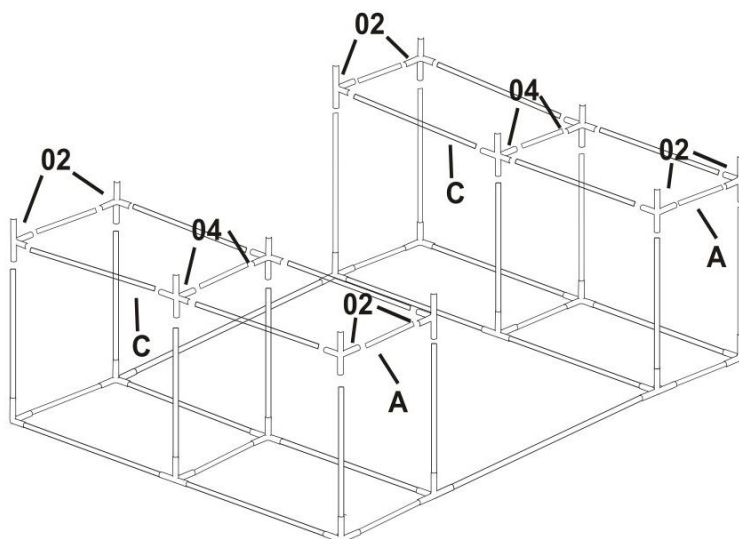

C) Szereljen fel 4 polcot a szerkezetre (10)

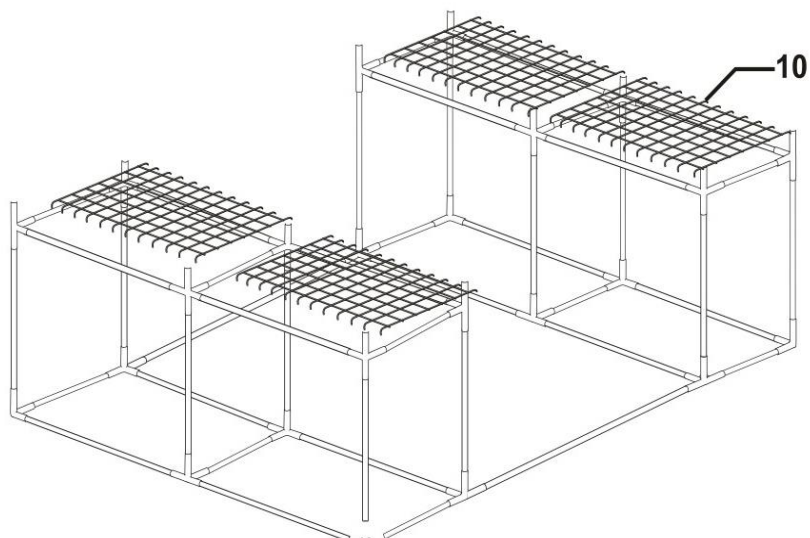

A HARMADIK SZINT ÖSSZESZERELÉSE

A) Szereljen fel 12 db csövet az összeszerelt második szintre az alább látható módon (B).

B

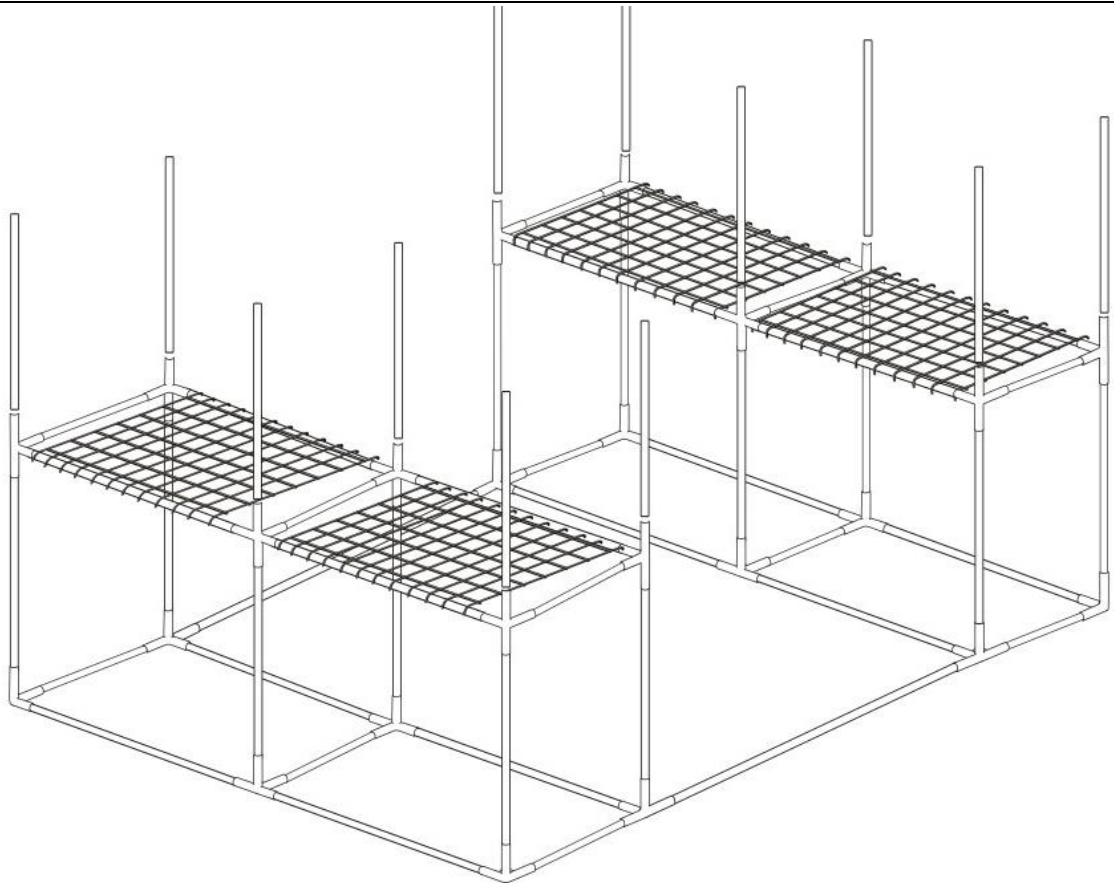

B) Használjon 2 db (04), 8 db (02) kötőelemet, 8 db (C), 6 db (A) és 1 db (D) csövet és szerelje össze az alább látható módon a második szintet.

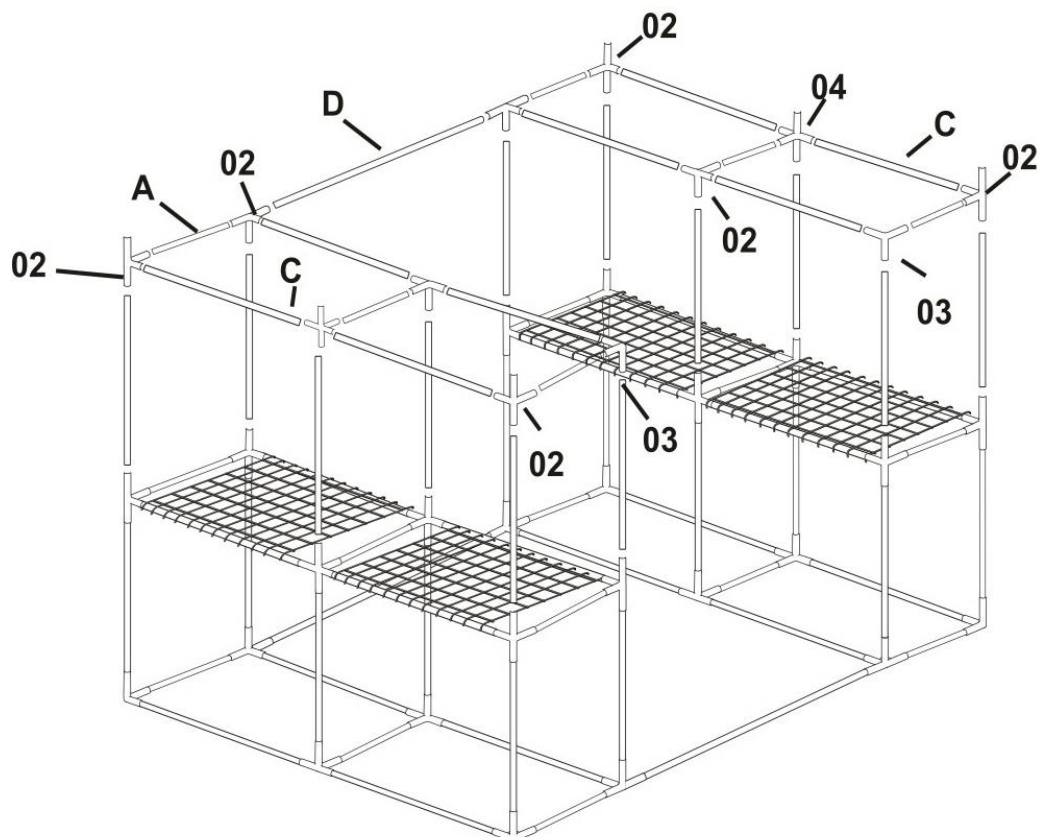

A POLCOK FELSZERELÉSE A 3 SZINTRE

A) Szereljen fel 4 polcot a szerkezetre (10).

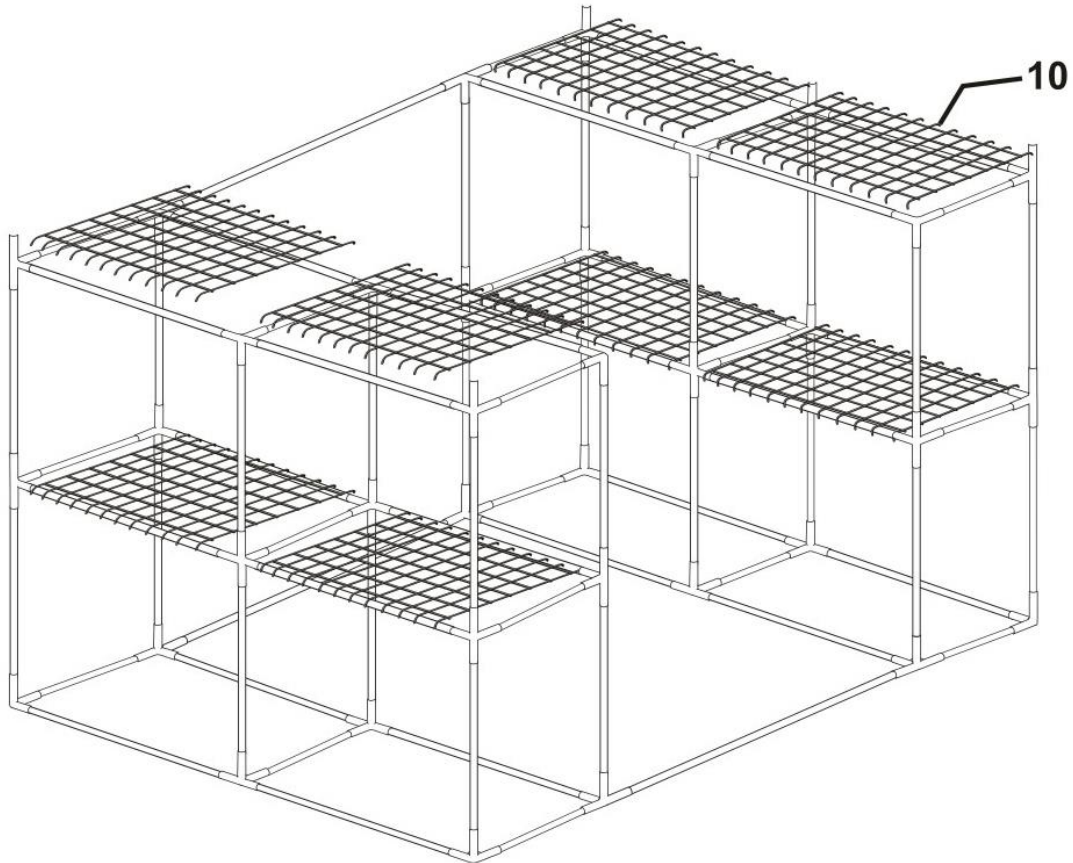

B) Használjon 4 db (01), 2 db (05) kötőelemet, 6 db (B), 4 db (C) csövet és szerelje össze a szerkezet harmadik szintjét az alább látható módon.

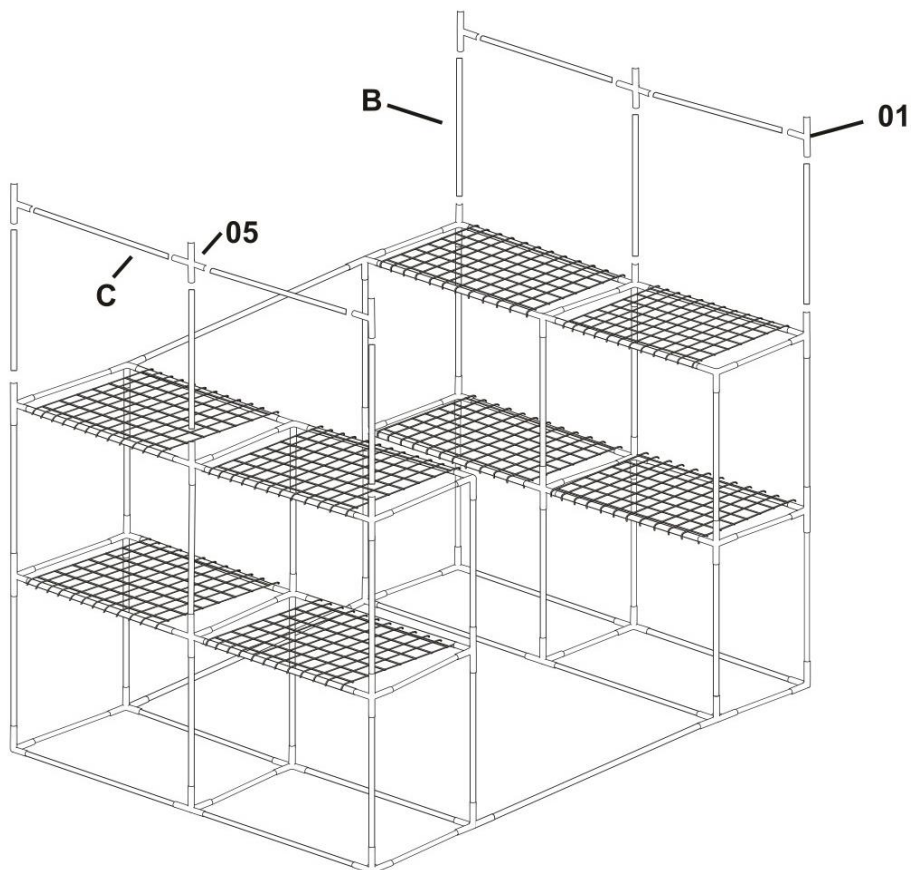

A TETŐ ÖSSZESZERELÉSE

A) Használjon 4 db (01), 2 db (05), 2 db (06), 1 db (07) kötőelemet és 6 db (E) csövet és szerelje össze a fólia tetőt az ábra szerint.

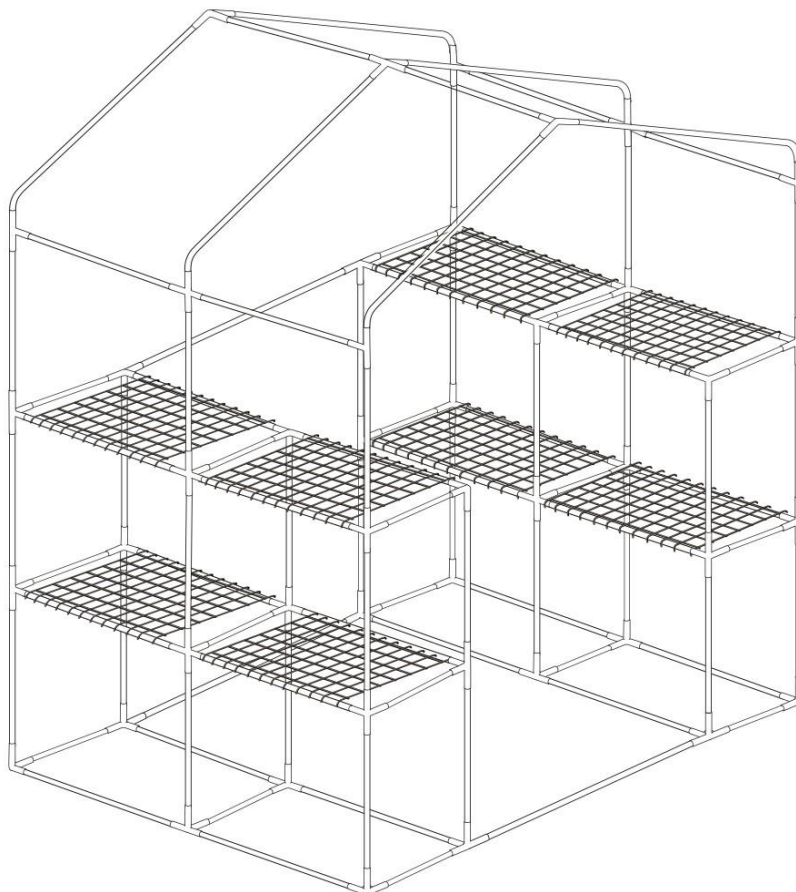
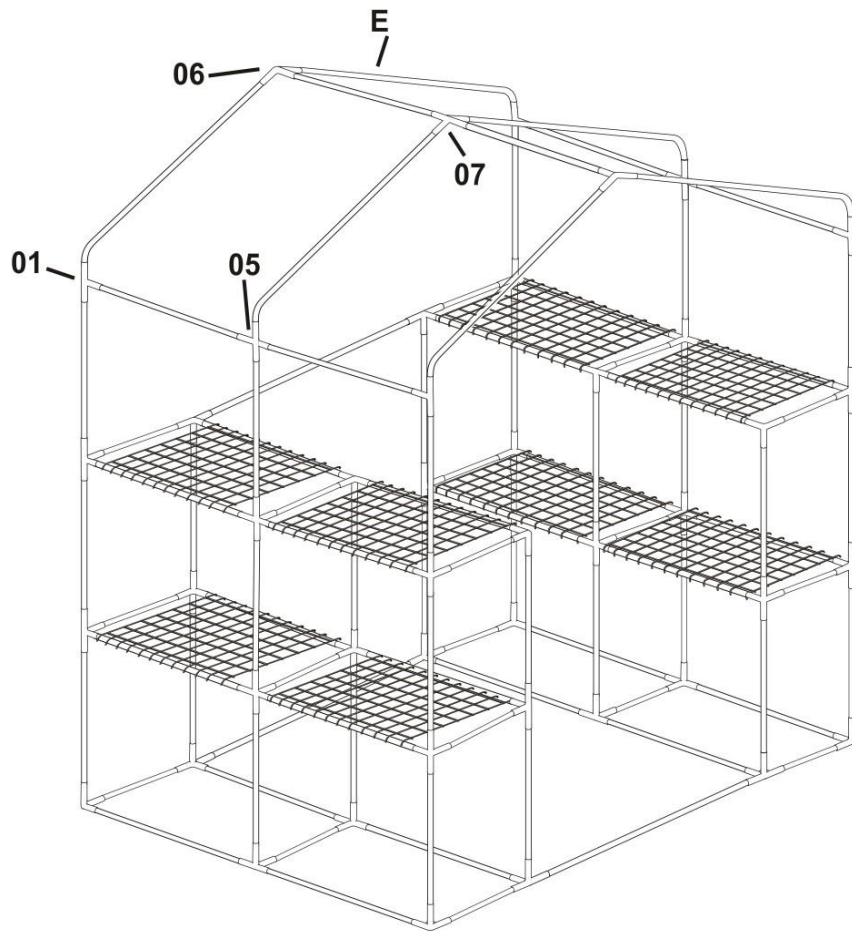

A FÓLIA FELTEVÉSE

A) Húzza a fóliát a szerkezetre.

MEGJEGYZÉS: Helyezze a kerti fóliát egy sima felületre, erős szél és erős esőtől védett helyre.

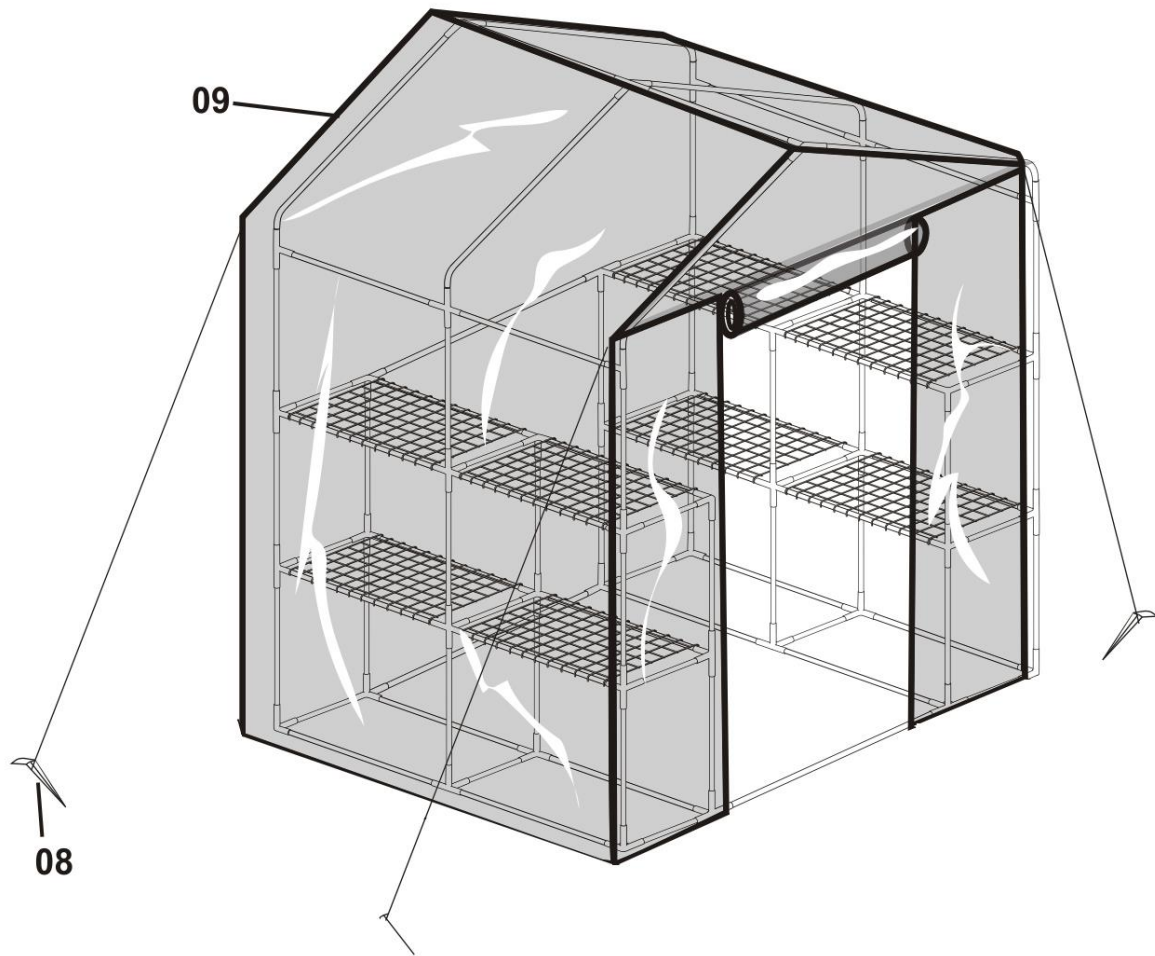

B) Rögzítse le a fóliát a rögzítő szegekkel.

UTILIZARE

- Sera de grădină vă protejează perfect toate plantele și le păstrează în siguranță. Este ideală pentru cultivarea plantelor (roșii, ardei) înainte de plantarea acestora în aer liber.
- Este ușor de întreținut, durabilă și ușor de asamblat.

- **AVERTIZAREA DE SIGURANȚĂ PENTRU PACHETE:** Aceasta nu este o jucărie. Pentru a evita riscul de sufocare, țineți departe de îndemâna copiilor și a animalelor de companie.

- Nu expuneți sera de grădină la vânturi puternice.

Componente și piese:

- Înainte de montare, asigurați-vă că aveți toate componentele și părțile necesare. **ÎN CAZUL ÎN CARE SERA A FOST ASAMBLATĂ DIN CARE LIPSESC ANUMITE COMPONENTE, ATUNCI NU SE POATE OFERI GARANȚIA!**

- Familiarizați-vă cu piesele individuale și materialul de conectare pentru o utilizare ușoară în timpul asamblării.

Instrucțiuni de asamblare: Acest manual de instalare conține toate instrucțiunile necesare pentru instalarea serei de grădină. Înainte de a începe instalarea, citiți toate instrucțiunile și verificați procedura cu instrucțiunile din manual în timpul instalării.

- **Urmăriți vremea:** Asigurați-vă că vremea din ziua în care asamblați sera este frumoasă și fără vânt. Nu instalați niciodată în timpul vântului. Aveți grijă deosebită pe pământ umed sau noroios.

- Recomandăm montarea pe o suprafață plană și moale, astfel încât să nu zgâriați piesele individuale.

- Lăsați copiii în afara zonei de lucru în timpul instalării.

- Nu instalați sera dacă sunteți obosit, sub influența drogurilor, medicamentelor, alcoolului sau dacă vă simțiți amețit.

- Dacă folosiți o scară sau trepte la montare, urmați instrucțiunile de siguranță.





Nu depozitați obiecte fierbinți și nu faceți foc în seră.

ÎNGRIJIRE ȘI ÎNTREȚINERE







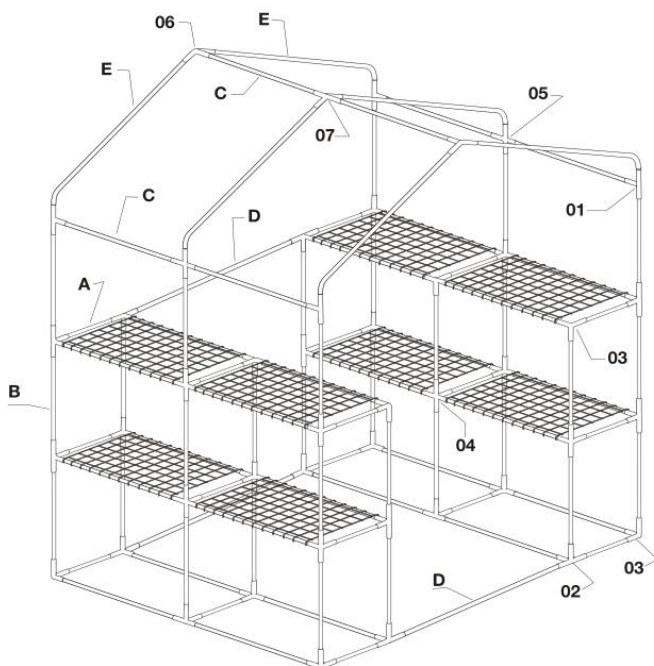

Curățare:

Folosiți numai o cârpă moale umezită cu apă sau un detergent obișnuit pentru a curăța sera de grădină. Nu folosiți substanțe de curățare abrazive, solvenți chimici, produse pe bază de alcool sau pe bază de alcool. Utilizarea substanțelor de curățare organice sau chimice va deteriora pelicula. Depozitați folia de grădină într-un loc uscat și întunecat în timpul iernii.

LISTA COMPONENTELOR

A	B	C	D	E
				
18 Pcs	30 Pcs	30 Pcs	3 Pcs	6 Pcs

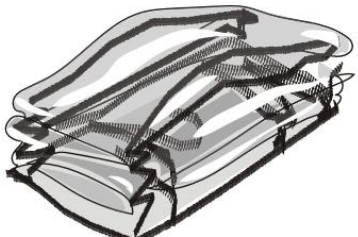
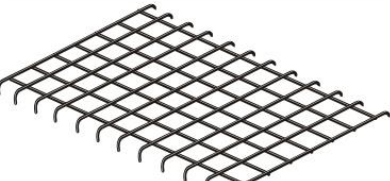

No.		Qty
01		4 Pcs
02		24 Pcs
03		6 Pcs
04		6 Pcs
05		2 Pcs
06		2 Pcs
07		1 Pcs
08		4 Pcs
09		1 Pcs
10		8 Pcs

MONTAREA PRIMEI PĂRȚI

A) Utilizați 3 cuplaje (02) și 1 cuplaj (03) pentru a conecta 2 conducte (A) și (C).

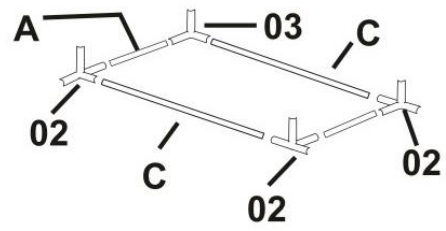

B) Folosiți cuplajele (02) și (03) pentru a conecta cele 2 conducte (C) la conducta (A).

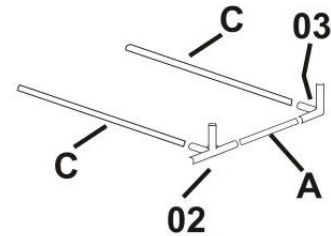

C) Alăturați părțile asamblate ale structurii în etapele A-B împreună.

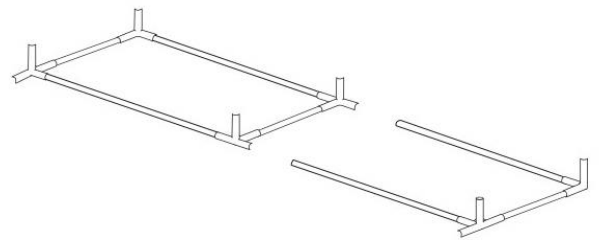

D) Repetați procedura în etapele A-C

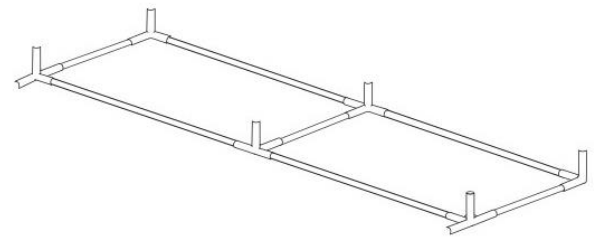

E) Conectați părțile asamblate ale structurii împreună cu 2 conducte (2)

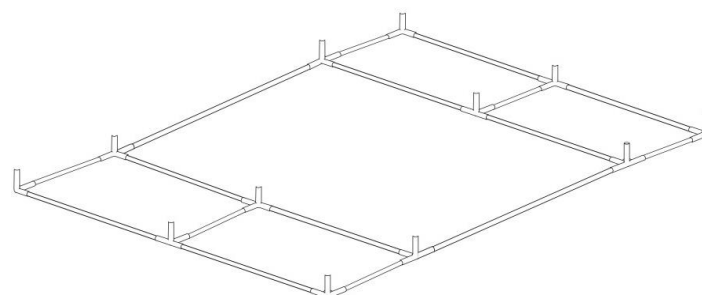
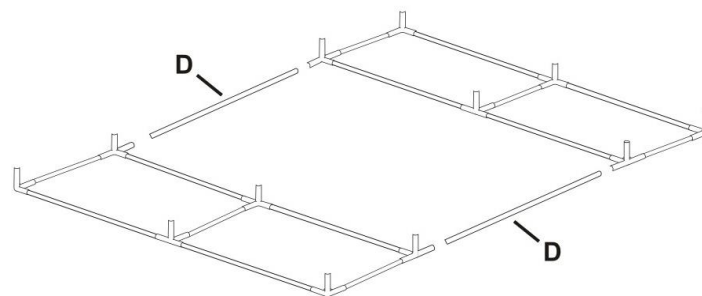

MONTAREA CELEI DE A DOUA PĂRȚI

A) Instalați 12 conducte (B) la primul nivel asamblat, așa cum se arată mai jos.

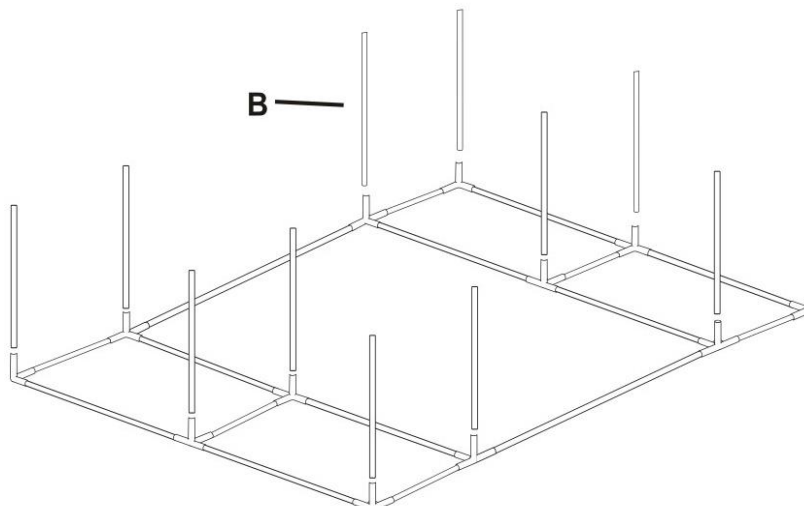

B) Utilizați 2 cuplaje (04), 4 cuplaje (02), 8 conducte (C) și 6 conducte (A) și asamblați al doilea nivel de construcție, așa cum se arată mai jos.

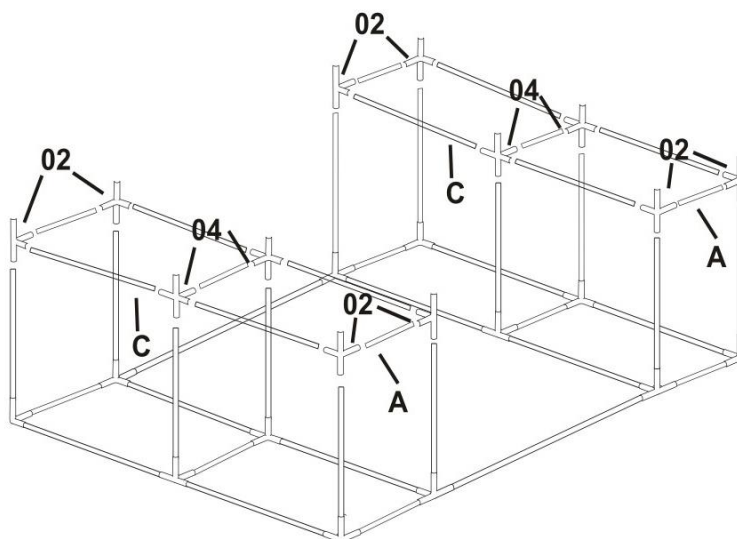

C) Instalați 4 rafturi (10) pe structură

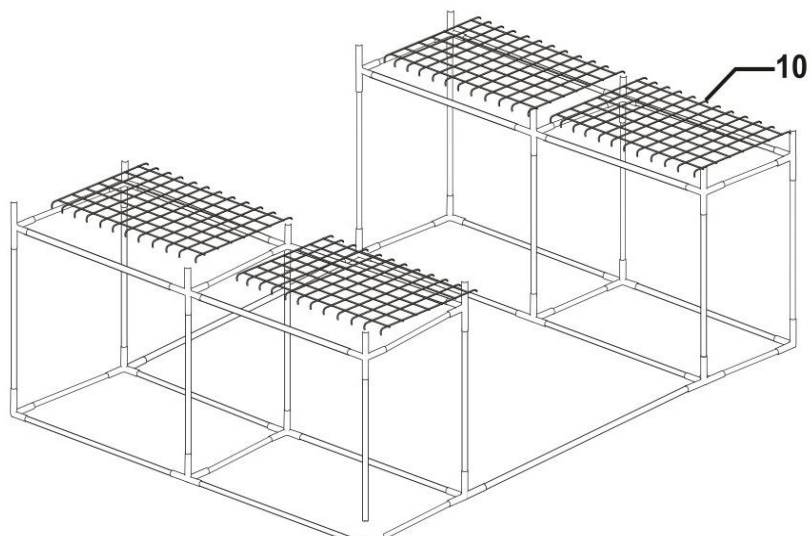

MONTAREA CELEI DE A TREIA PĂRȚI

A) Instalați 12 conducte (B), așa cum se arată mai jos la partea a doua montată.

B

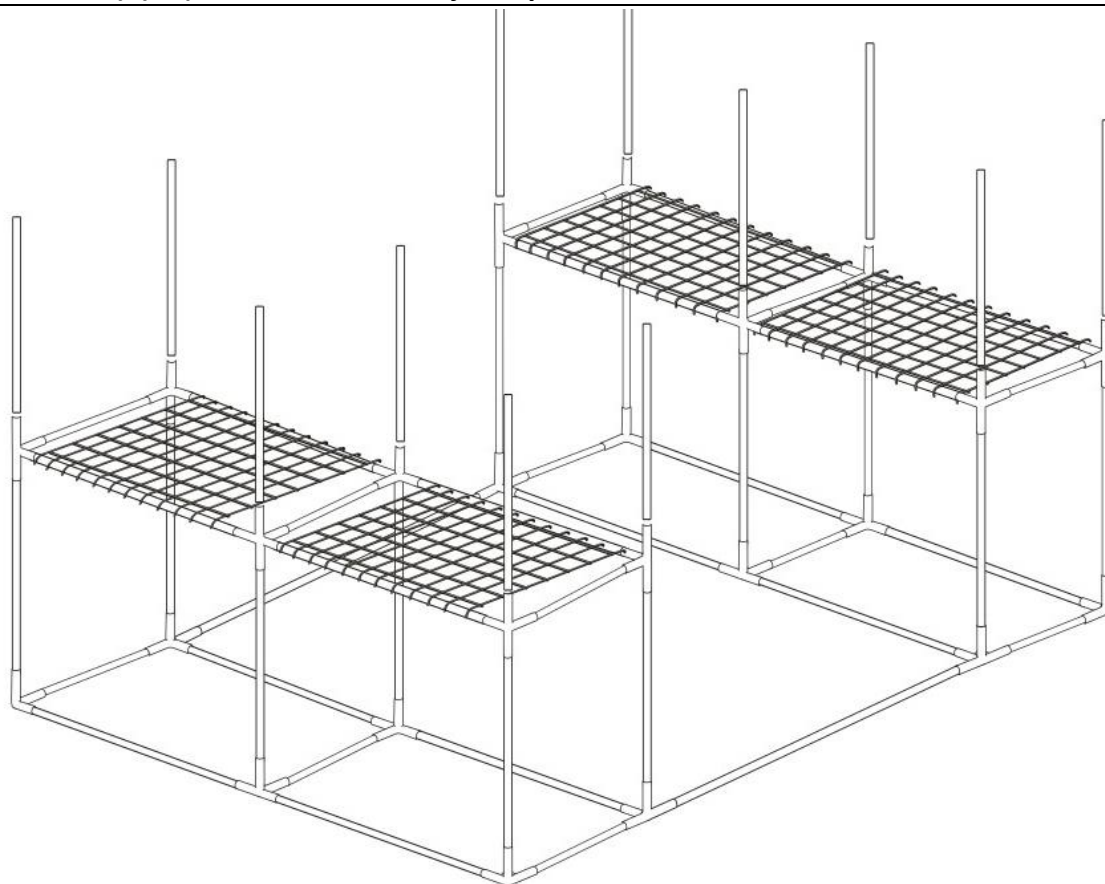

B) Utilizați 2 cuplaje (04), 8 cuplaje (02), 8 conducte (C), 6 conducte (A) și 1 conductă (D) și asamblați al doilea nivel de construcție, așa cum se arată mai jos.

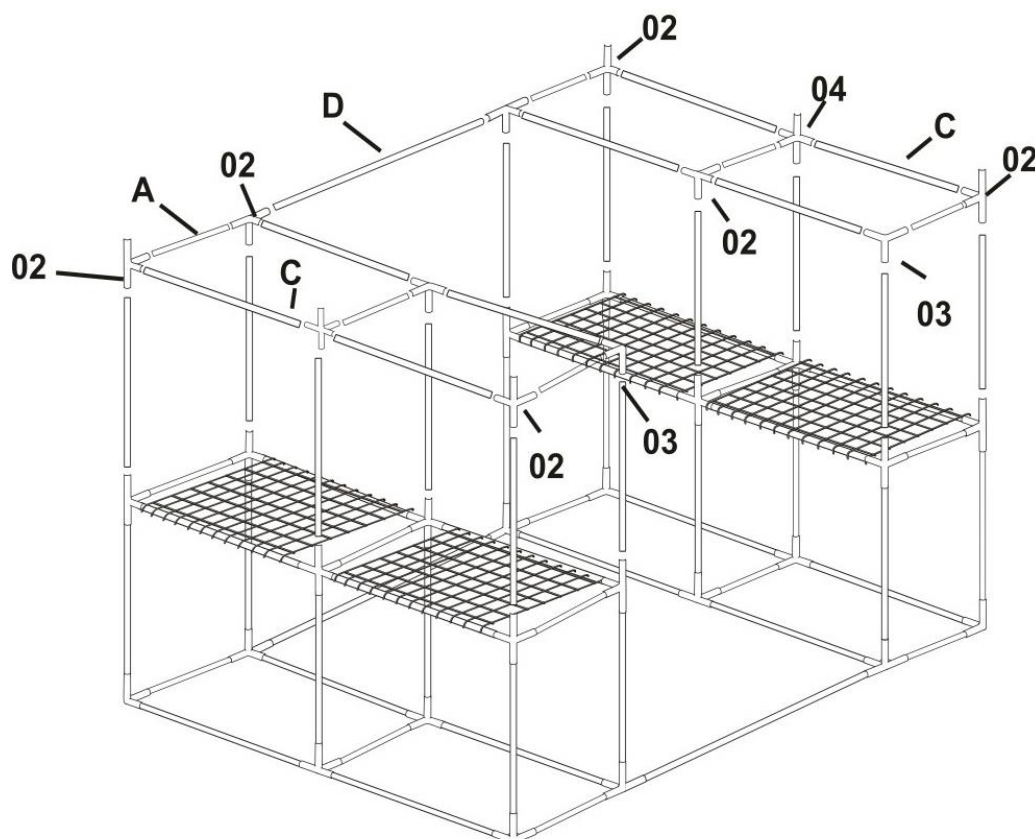

INSTALAREA RAFTURILOR LA NIVELUL 3

A) Montați 4 rafturi (10) pe structură.

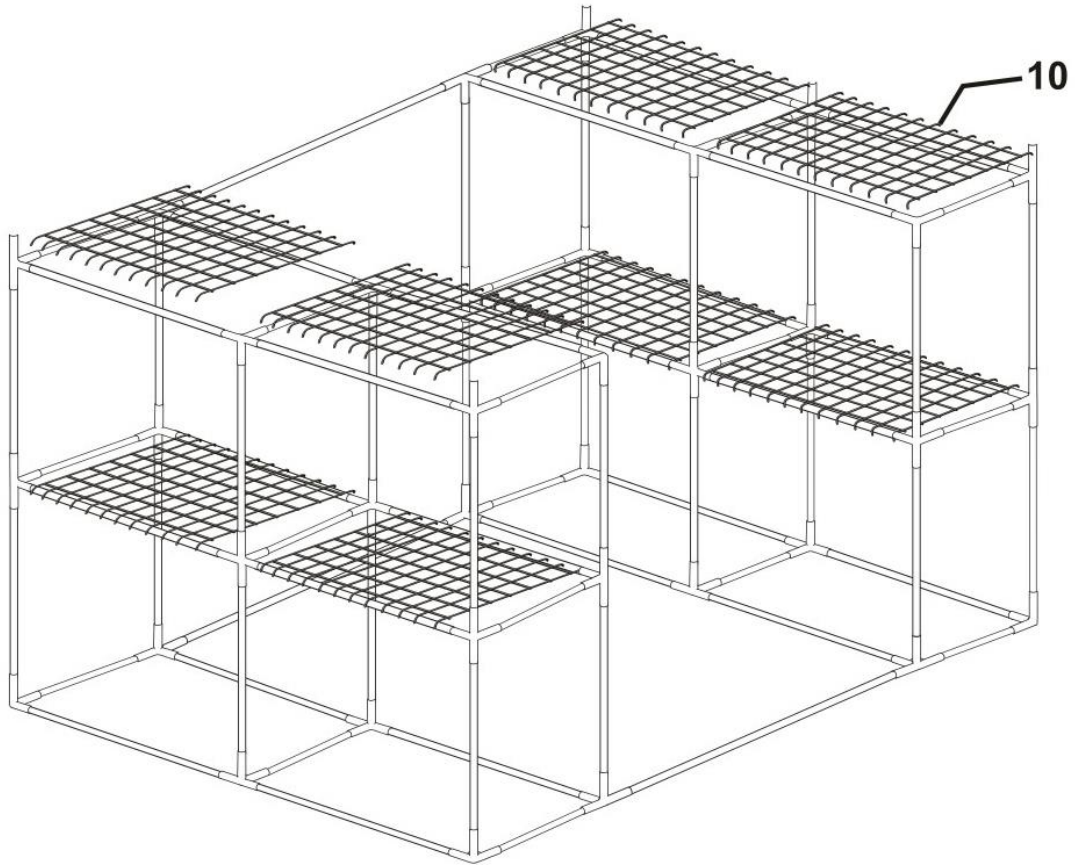

B) Utilizați 4 cuplaje (01), 2 cuplaje (05), 6 conducte (B), 4 conducte (C) și montați al treilea nivel de construcție, așa cum se arată mai jos.

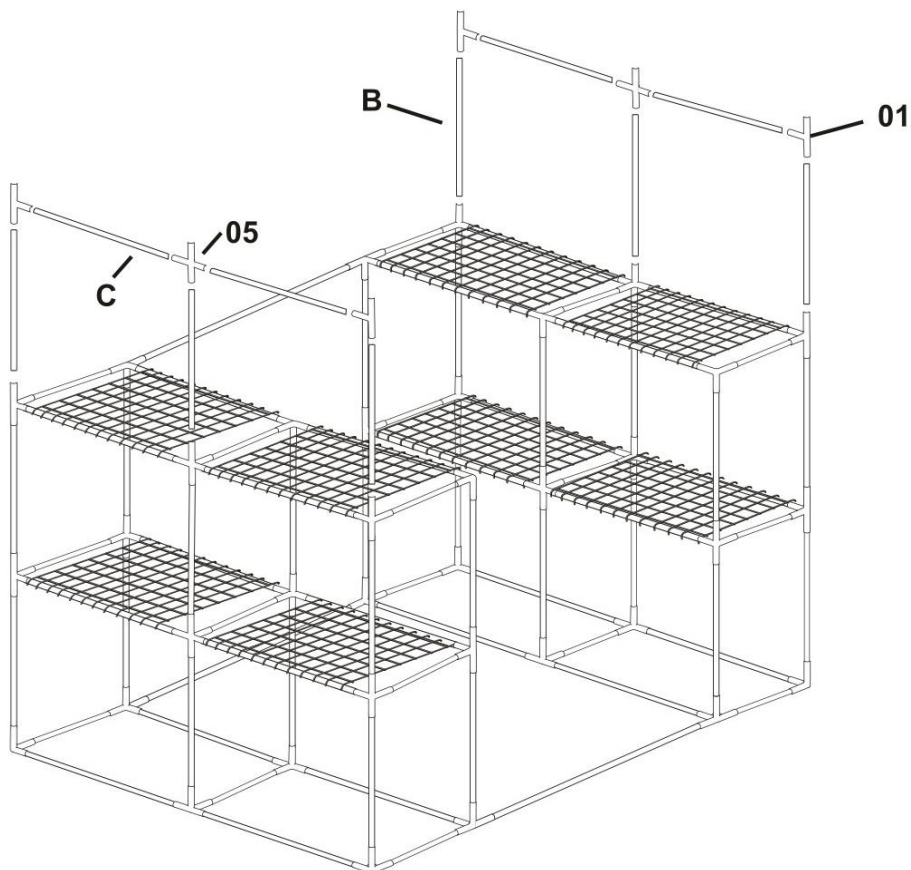

MONTAREA ACOPERȘULUI

A) Utilizați 4 cuplaje (01), 2 cuplaje (05), 2 cuplaje (06), 1 cuplaj (07) și 6 conducte (E) și asamblați acoperișul din folie, așa cum este prezentat.

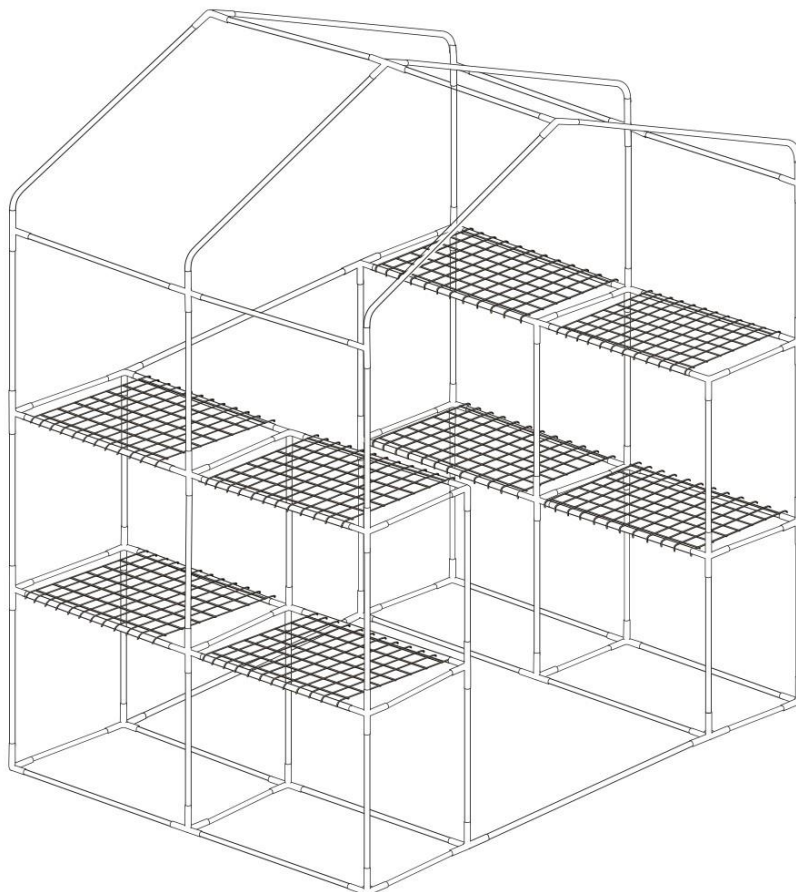
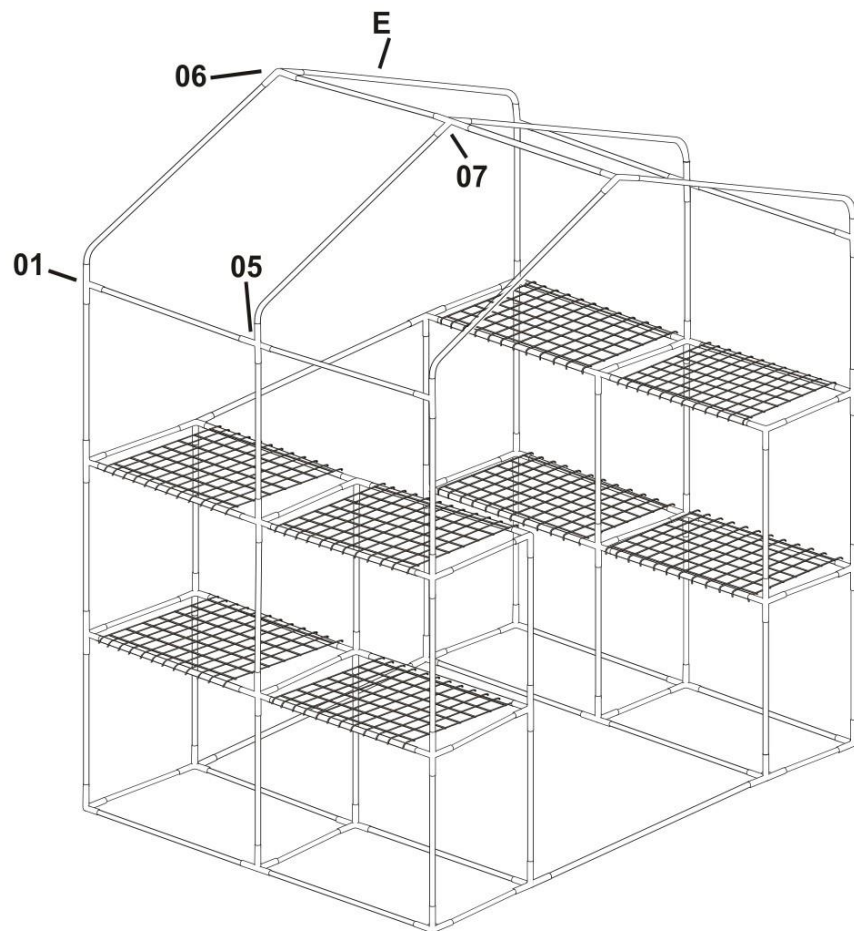

MONTAREA FOLIEI

A) Întindeți folia pe structură.

NOTĂ: Plasați folia de grădină pe o suprafață plană într-un loc protejat de vânturi puternice și ploi abundente.

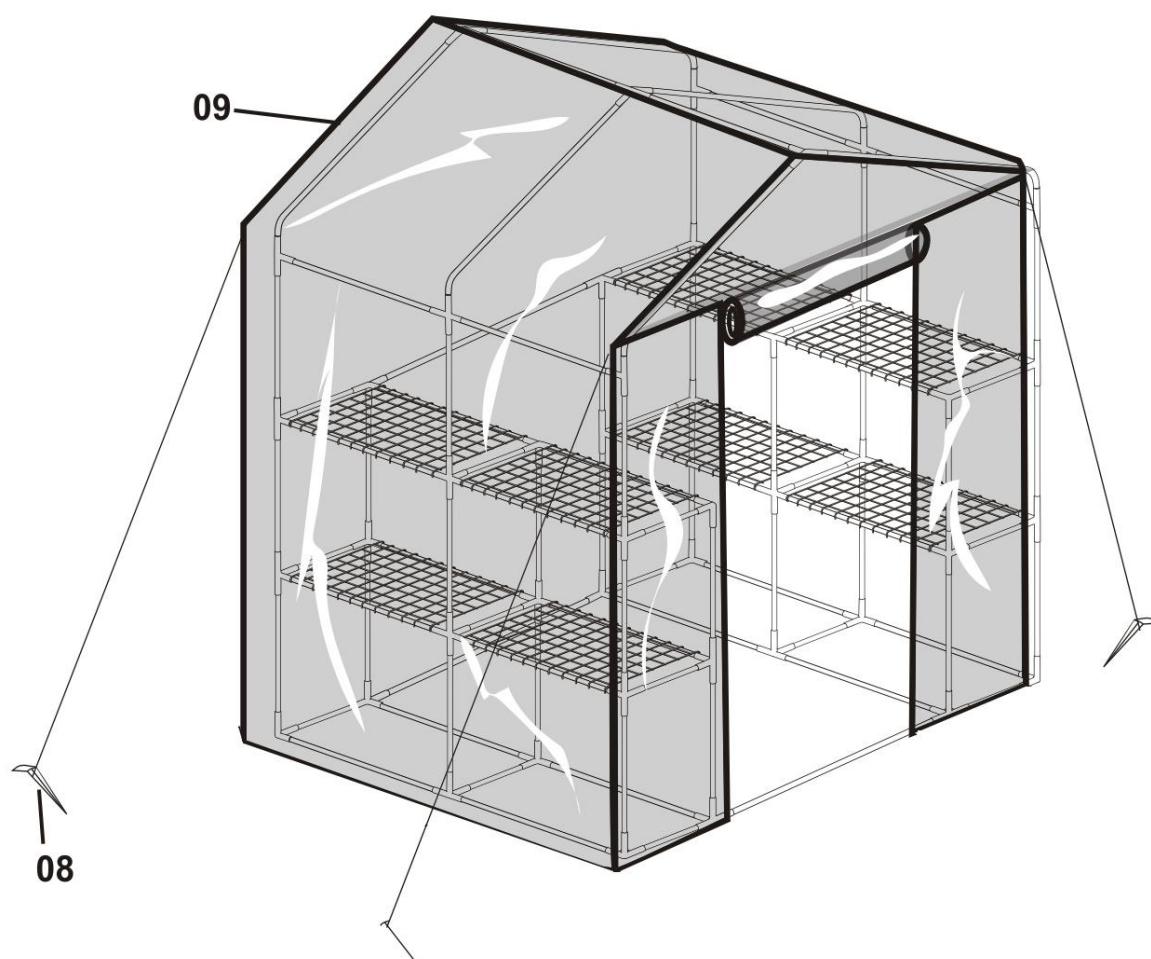

B) Fixați folia cu ace de blocare.

INTENDED USE

- The Greenhouse protects perfectly all your plants and keeps them safe. It is ideal for growing plants (tomatoes, peppers) before planting them outdoors.
- It is easy to maintain, durable and easy to assemble.

- **SAFETY NOTICE FOR PACKAGING:** This is not a toy. To avoid the risk of suffocation, keep out of reach of children and pets.

- Do not expose the greenhouse to strong winds.

Parts and components:

- Before assembling, check if you have all the necessary parts and components. **IN THE EVENT OF DAMAGED GREENHOUSE BUILT OF INCOMPLETE PARTS THE WARRANTY IS NOT APPLICABLE!**
- Familiarize yourself with the individual parts and fasteners for easy use during assembly.

Assembly instructions: This assembly manual contains all the necessary instructions for installing the greenhouse. Before starting the assembly, read all the instructions and also check the assembly instructions in the manual during the installation process.

- **Watch the weather:** Make sure that the weather on the chosen day of assembly is dry and calm. Never install during windy weather. Be extra careful on wet or muddy ground.
- We recommend mounting on a flat and soft surface so that you do not scratch the individual parts.
- Keep children out of the work area during installation.
- Do not install if you are tired, ingested drugs, medicines, alcohol, or if you feel dizzy.
- If you use a ladder or steps when mounting, follow the safety instructions.





Do not store hot objects or place a fire in the vicinity of the Greenhouse.









CARE AND MAINTENANCE

Cleaning:

Use only a soft cloth dampened with water or a regular detergent to clean the Greenhouse. Do not use abrasive cleaners, chemical solvents, alcohol-based or alcohol-based products. Using organic or chemical cleaners will damage the film. Store the Greenhouse in a dry and dark place during the winter.

CONTENTS

A	B	C	D	E
				
18 Pcs	30 Pcs	30 Pcs	3 Pcs	6 Pcs

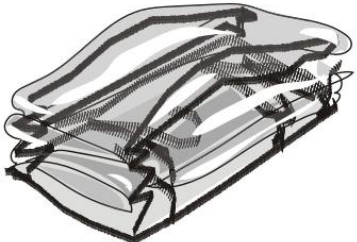
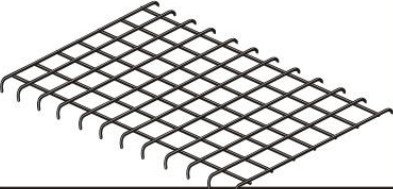
No.		Qty
01		4 Pcs
02		24 Pcs
03		6 Pcs
04		6 Pcs
05		2 Pcs
06		2 Pcs
07		1 Pcs
08		4 Pcs
09		1 Pcs
10		8 Pcs

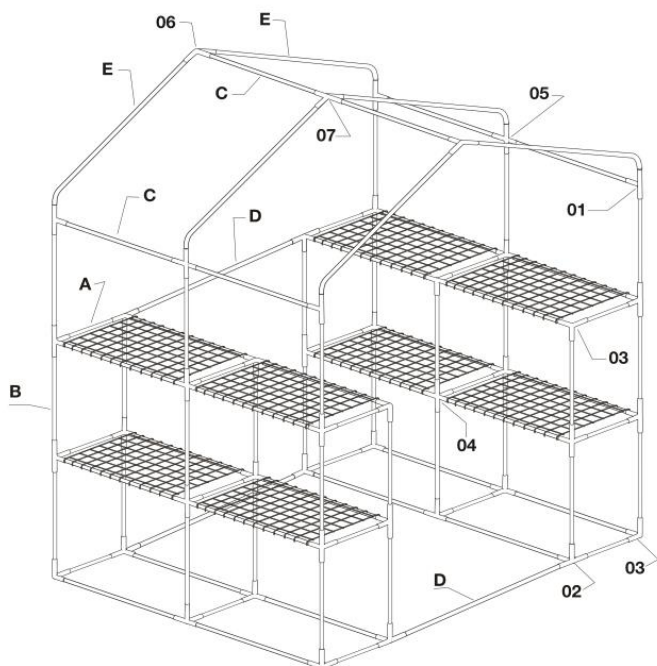

ASSEMBLING THE FIRST LAYER

A) Take 2 x C pipes, 2 x A pipes and connect them using 3 x (02) brackets, 1 x (03) bracket as shown in the diagram.

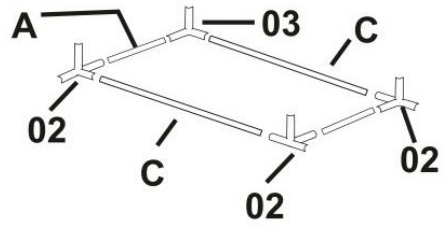

B) Take 2 x C pipes, 1 x A pipe and connect them using 1 x (02) bracket, 1 x (03) bracket as shown in the diagram.

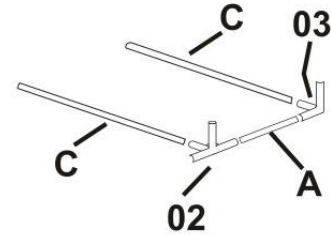

C) Connect the two frames together, as shown in the diagram.

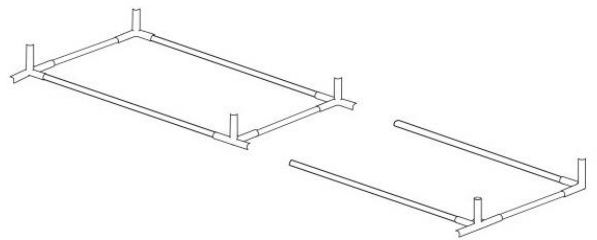

D) Repeat A to C.

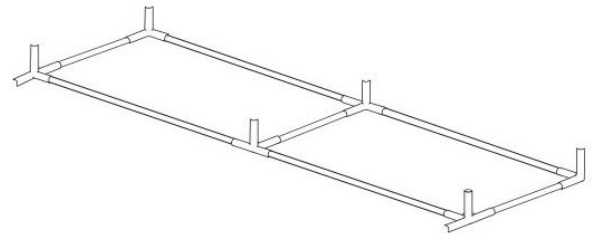

E) Join the two frames using pipe D as shown below.

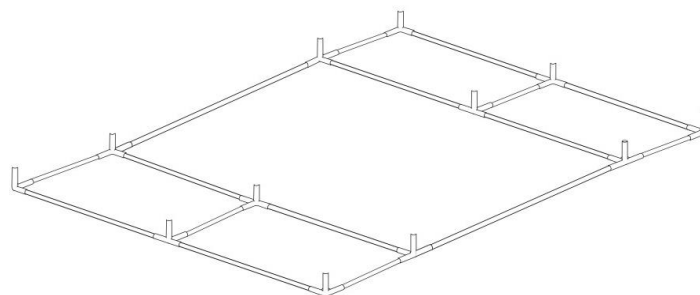
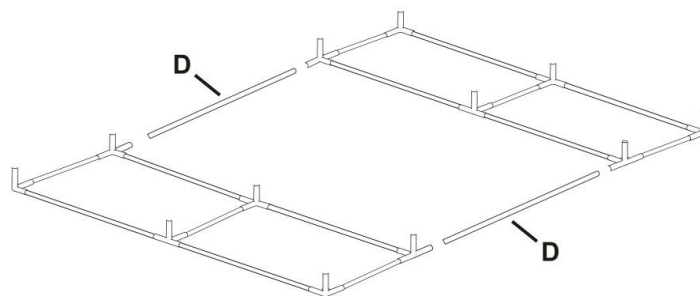

ASSEMBLING THE SECOND LAYER

A) Using 12 x B pipes assemble the second layer as shown in the diagram.

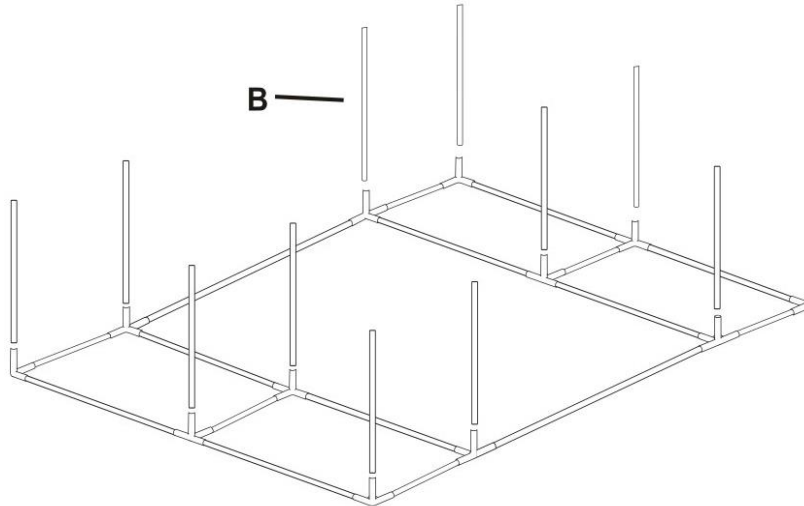

B) Use 2 x (04) brackets, 4 x (02) brackets, 8 x C pipes, 6 x A pipes to complete the second frame as shown in the diagram.

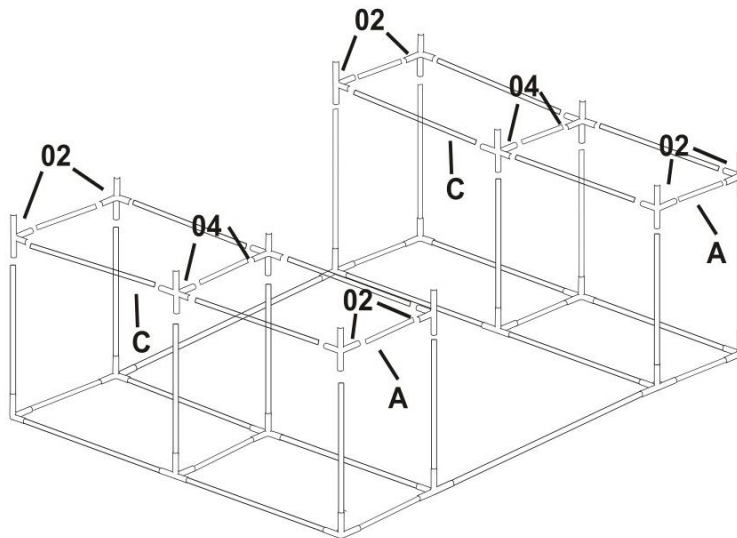

C) Place 4x mesh on the frame to complete the second layer as shown in the diagram.

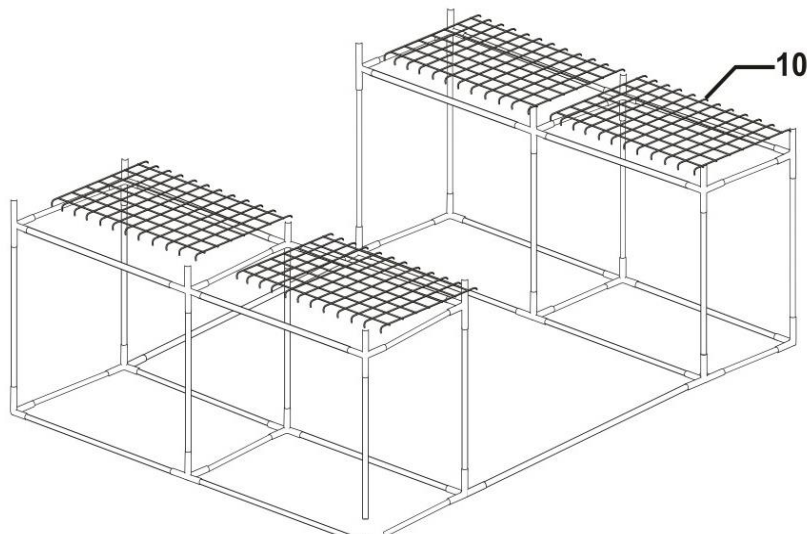

ASSEMBLING THE THIRD LAYER

A) Use 12 x B pipes to assemble the second layer as shown in the diagram.

B

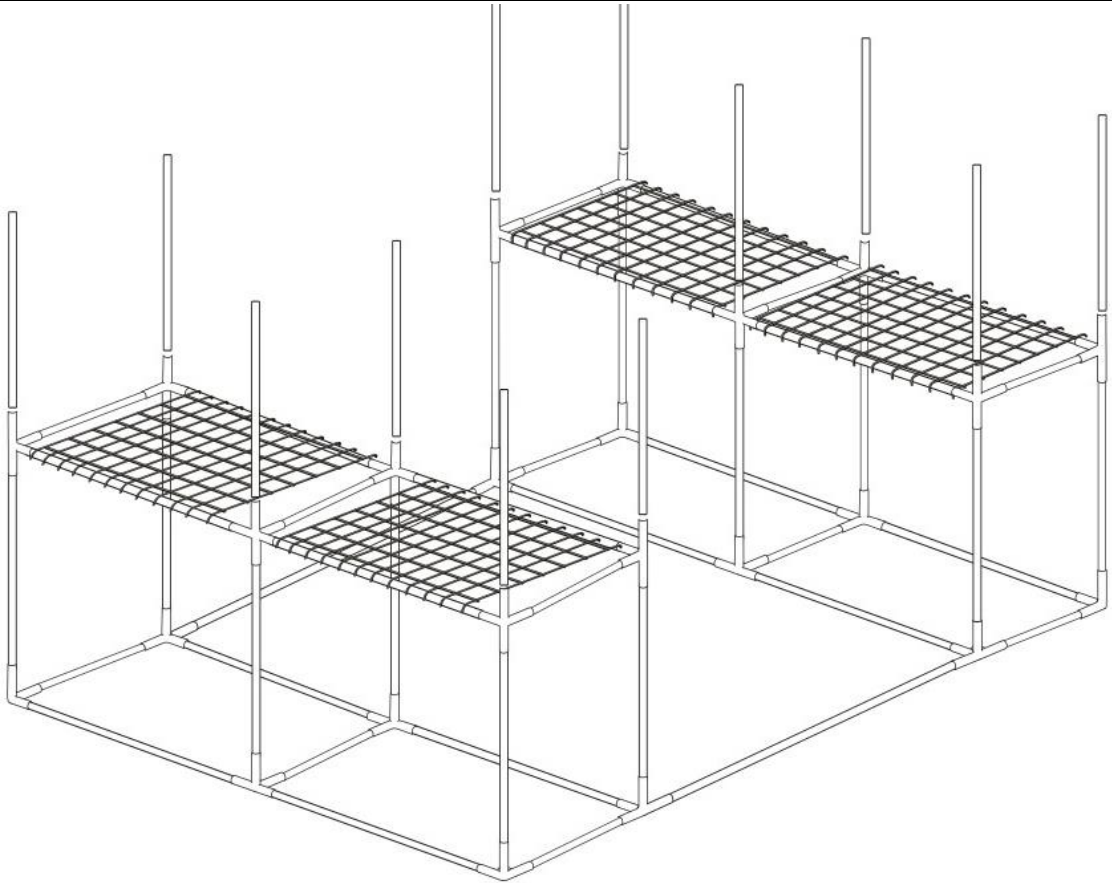

B) Use 8 x (02) brackets, 2 x (04) bracket, 8 x C pipes, 6 x A pipes and 1 x D pipe and complete the third layer as shown in the diagram.

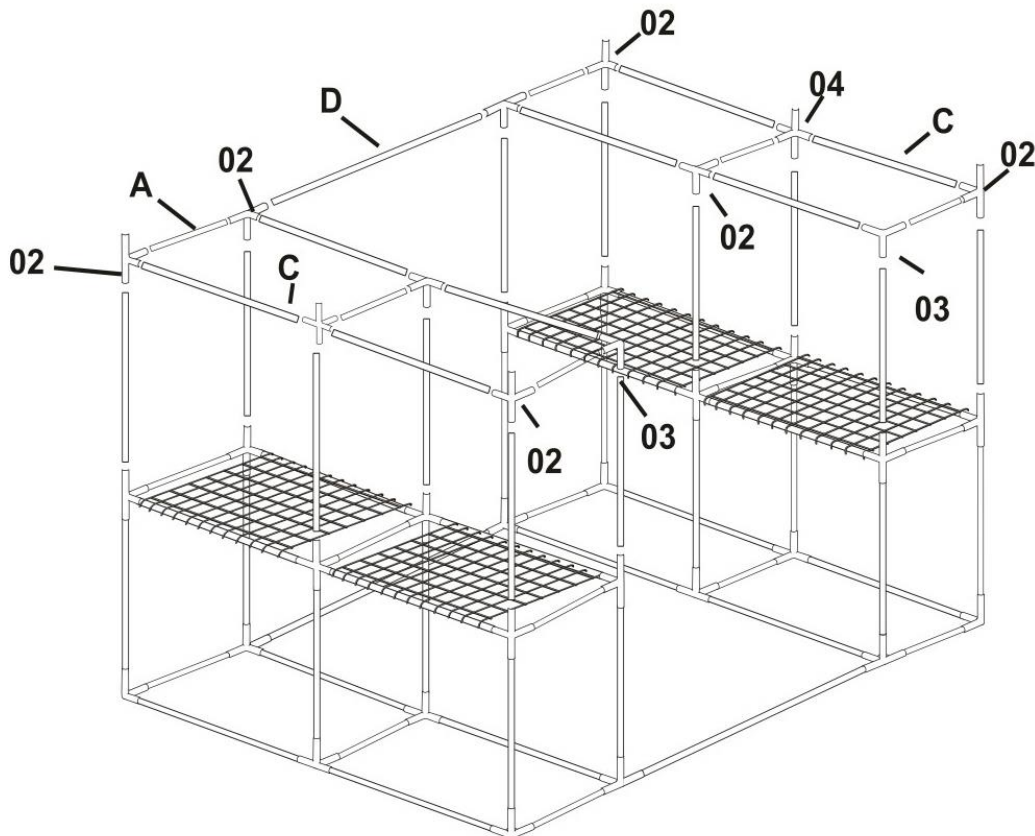

MESH ON THRD LAYER

A) Place 4 x mesh on the frame to complete the third layer as shown in the diagram.

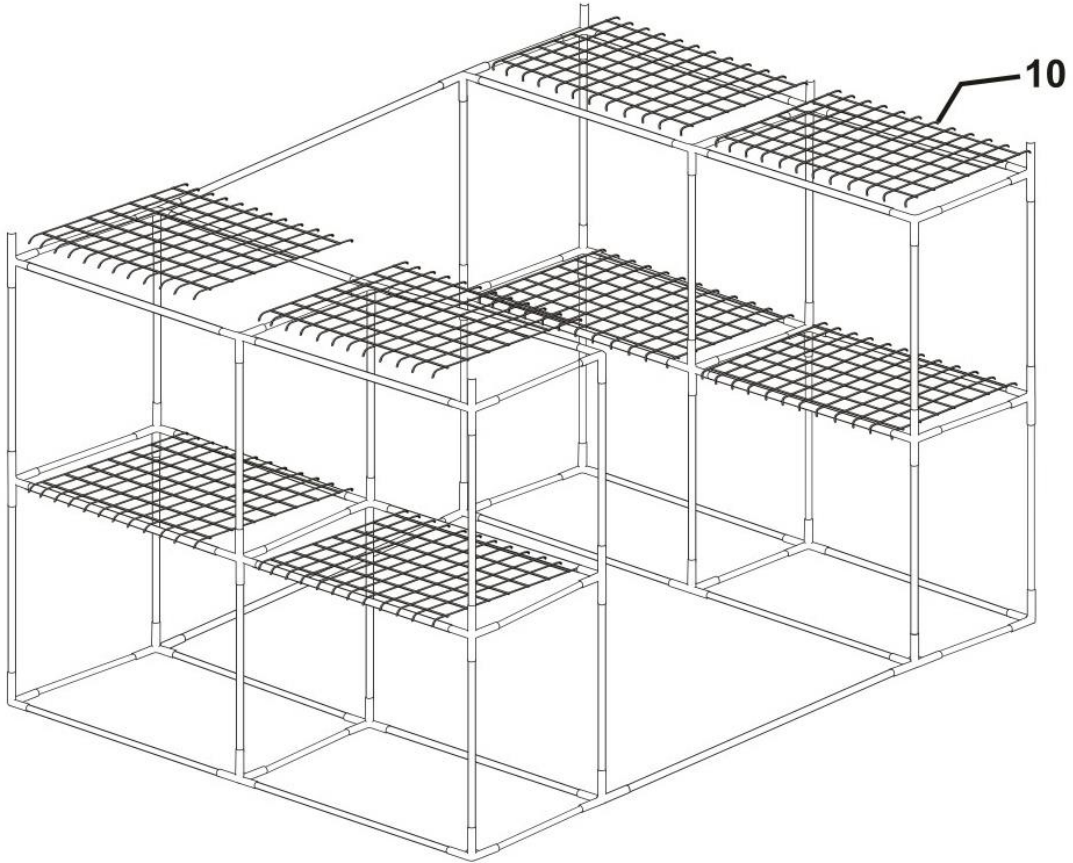

B) Take 6 x B pipes, 4 x (01) brackets, 2 x (05) brackets, 4 x C pipes and connect with third layer as shown in the diagram.

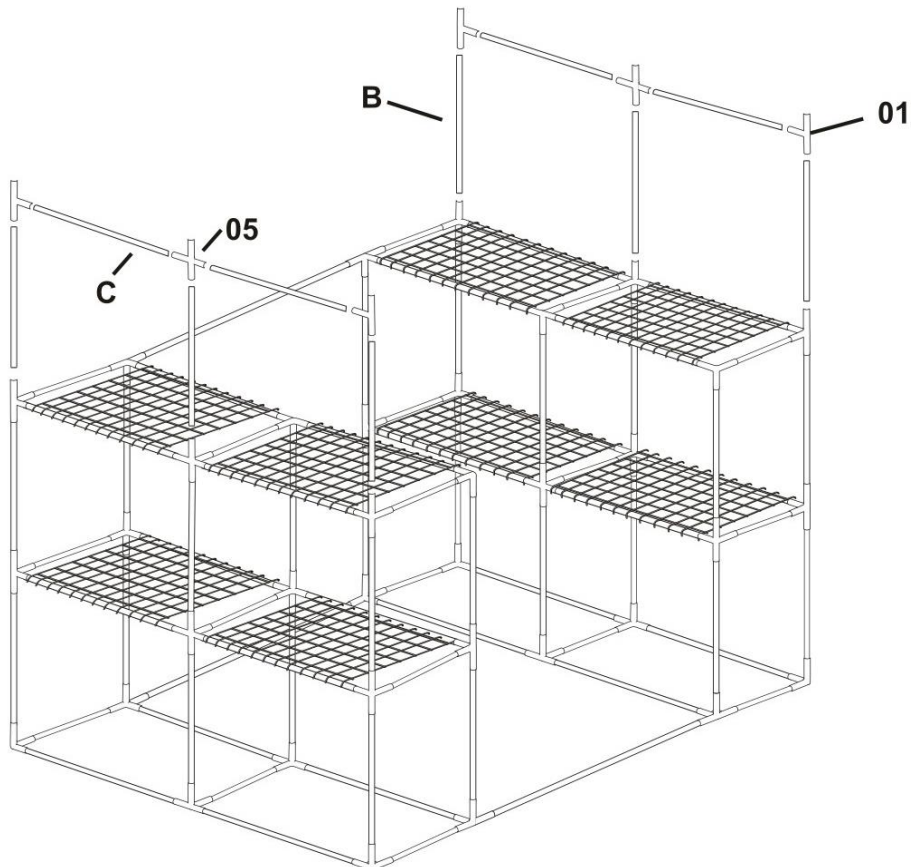

ASSEMBLING THE ROOF

A) Take 4 x (01) brackets, 2 x (05) brackets, 2 x (06) brackets, 1 x (07) bracket, 6 x E pipes and connect to the third layer of the frame as shown in the diagram below.

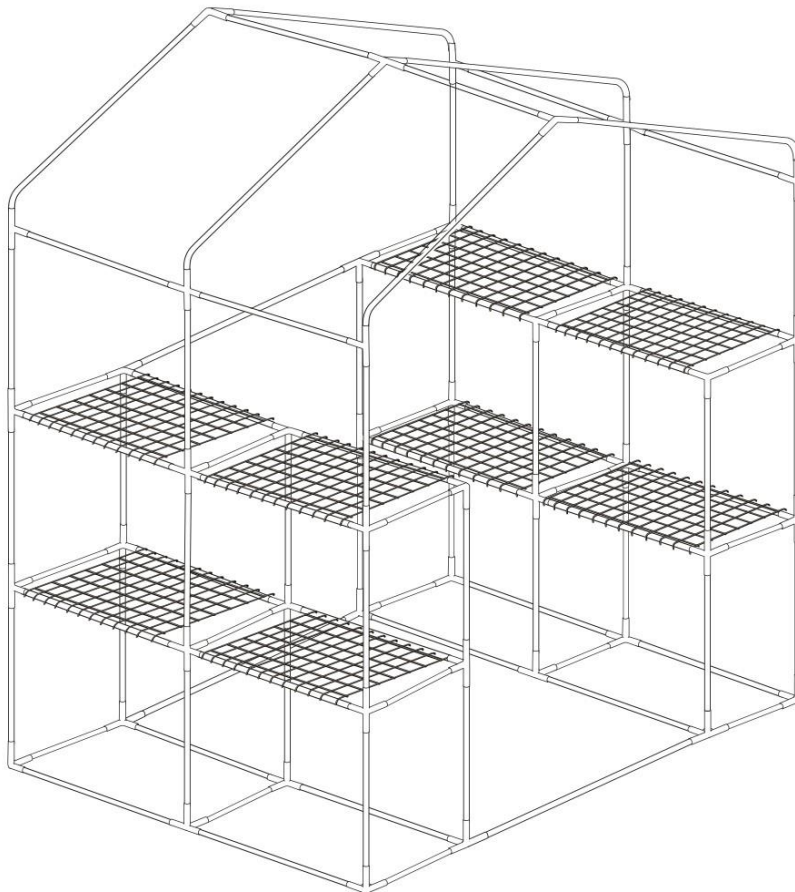
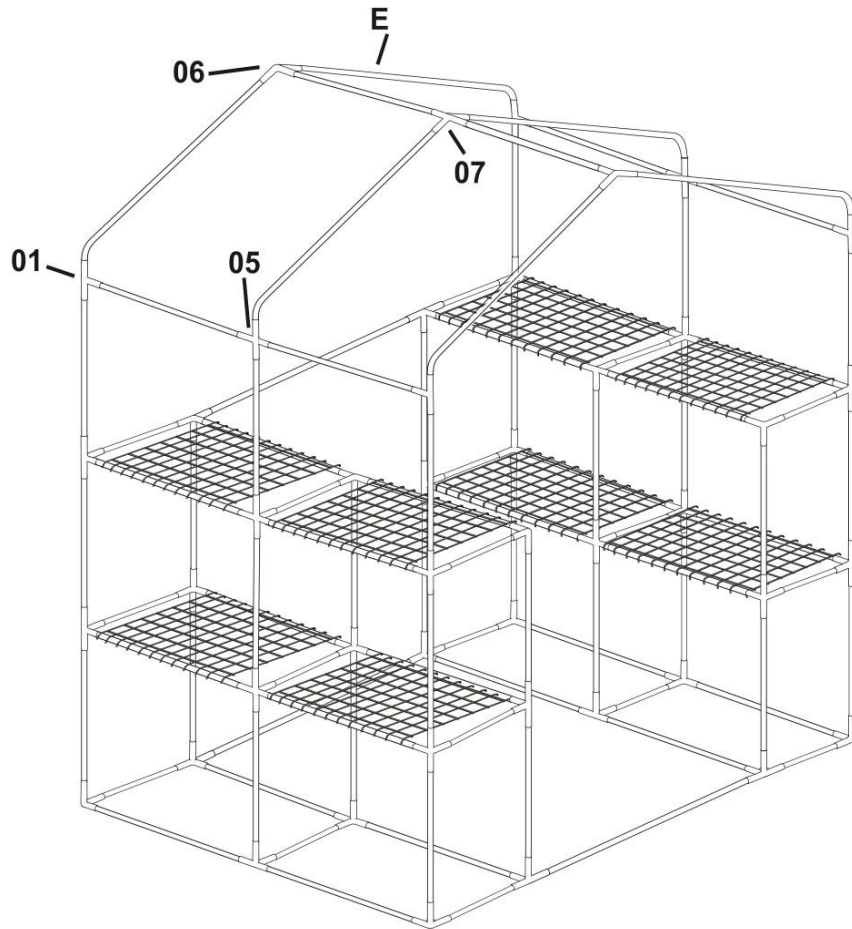

PUTTING THE COVER

A) Place the cover on the frame.

NOTE: Place the unit on Rat ground sheltered away from strong wind and heavy rain.

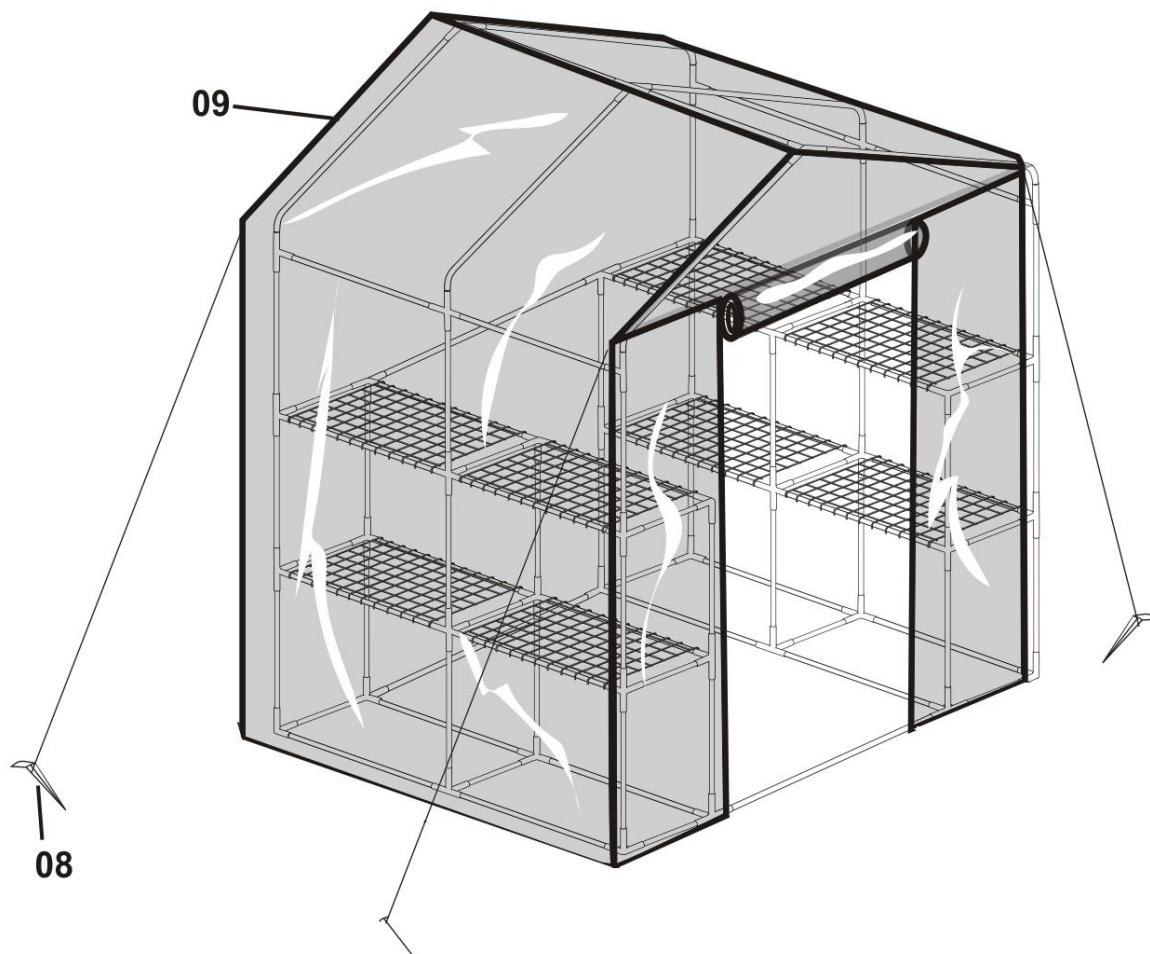

B) Secure hooks in desired location.

VERWENDUNGSZWECK

- Das Gewächshaus schützt Ihre Pflanzen optimal und bietet ihnen Schutz. Es ist ideal für die Aufzucht von Pflanzen (Tomaten, Paprika) vor der Auspflanzung im Freien.
- Es ist pflegeleicht, robust und leicht aufzubauen.

- **SICHERHEITSHINWEIS FÜR DIE VERPACKUNG:** Dies ist kein Spielzeug. Bewahren Sie sie außerhalb der Reichweite von Kindern und Haustieren auf, um eine Erstickungsgefahr zu vermeiden.
- Setzen Sie das Gewächshaus keinen starken Winden aus.

Teile und Komponenten:

- Prüfen Sie vor dem Aufbau, ob alle notwendigen Teile und Komponenten vorhanden sind. **BEI SCHÄDEN AM GEWÄCHSHAUS, DAS AUS UNVOLLSTÄNDIGEN TEILEN AUFGEBAUT WURDE, ENTFÄLLT DIE GARANTIE!**
- Machen Sie sich mit den Einzelteilen und Verbindungselementen vertraut, um sie beim Aufbau problemlos verwenden zu können.

Aufbauanleitung: Diese Aufbauanleitung enthält alle notwendigen Anweisungen für den Aufbau des Gewächshauses. Bevor Sie mit dem Aufbau des Gewächshauses beginnen, lesen Sie alle Anweisungen und kontrollieren Sie die Anweisungen in der Anleitung auch während des Aufbaus.

- **Achten Sie auf das Wetter:** Achten Sie darauf, dass das Wetter am gewählten Bautag trocken und ruhig ist. Bauen Sie es niemals bei windigem Wetter auf. Seien Sie auf nassen oder schlammigen Böden besonders vorsichtig.
- Wir empfehlen den Aufbau auf einer ebenen und weichen Oberfläche durchzuführen, damit Sie die einzelnen Teile nicht zerkratzen.
- Halten Sie Kinder während des Aufbaus vom Arbeitsbereich fern.
- Bauen Sie das Gewächshaus nicht auf, wenn Sie müde sind, Drogen, Medikamente oder Alkohol zu sich genommen haben oder wenn Ihnen schwindelig ist.
- Wenn Sie beim Aufbau eine Leiter oder Stufen verwenden, befolgen Sie die Sicherheitshinweise.

Lagern Sie keine heißen Gegenstände und machen Sie kein Feuer in der Nähe des Gewächshauses.

PFLEGE UND INSTANDHALTUNG

Reinigung:

Verwenden Sie zur Reinigung des Gewächshauses nur ein weiches, mit Wasser oder einem normalen Reinigungsmittel angefeuchtetes Tuch. Verwenden Sie keine Scheuermittel, chemischen Lösungsmittel oder Produkte auf Alkoholbasis. Die Verwendung biologischer oder chemischer Reinigungsmittel beschädigt die Folie. Lagern Sie das Gewächshaus während des Winters an einem trockenen und dunklen Ort.

TEILELISTE

A	B	C	D	E
18 Pcs	30 Pcs	30 Pcs	3 Pcs	6 Pcs

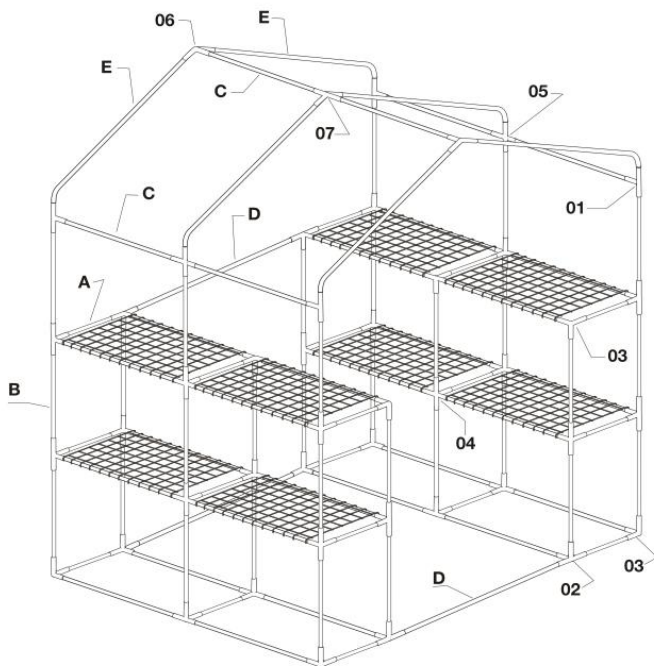

No.		Qty
01		4 Pcs
02		24 Pcs
03		6 Pcs
04		6 Pcs
05		2 Pcs
06		2 Pcs
07		1 Pcs
08		4 Pcs
09		1 Pcs
10		8 Pcs

AUFBAU DER ERSTEN EBENE

A) Verwenden Sie 3 (02) Verbindungsstücke und 1 (03) Verbindungsstück, um die Rohre (A) und (C) miteinander zu verbinden.

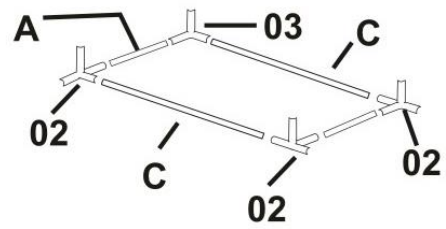

B) Verwenden Sie die Verbindungsstücke (02) und (03), um die beiden Rohre (C) mit Rohr (A) zu verbinden.

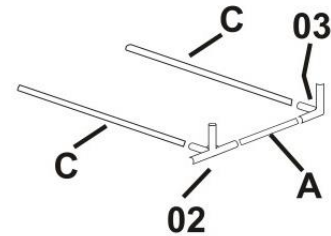

C) Verbinden Sie die zusammengebauten Teile der Konstruktion in den Schritten A-B.

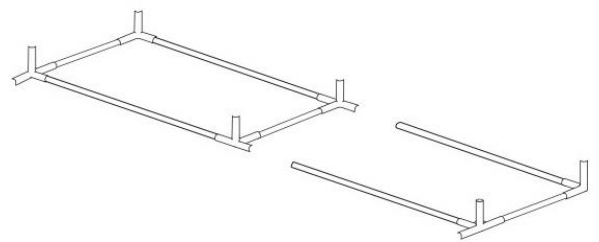

D) Wiederholen Sie die Schritte A-C.

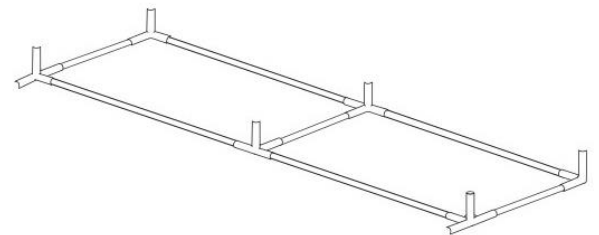

E) Verbinden Sie die zusammengebauten Teile der Konstruktion mit 2 (D) Rohren.

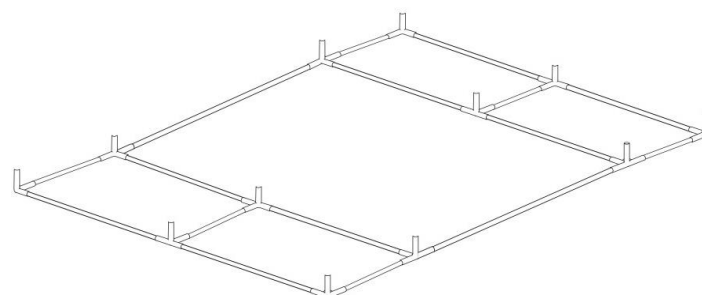
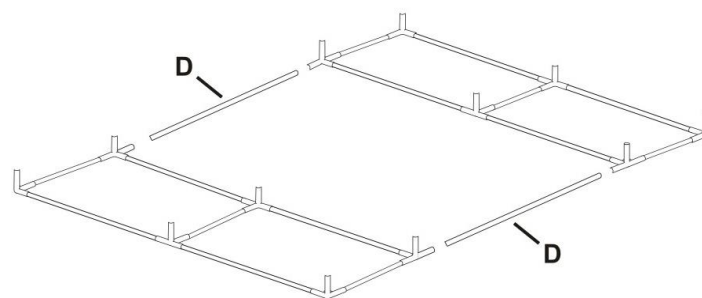

AUFBAU DER ZWEITEN EBENE

A) Bringen Sie 12 (B) Rohre auf der zusammengebauten ersten Ebene an, wie unten dargestellt.

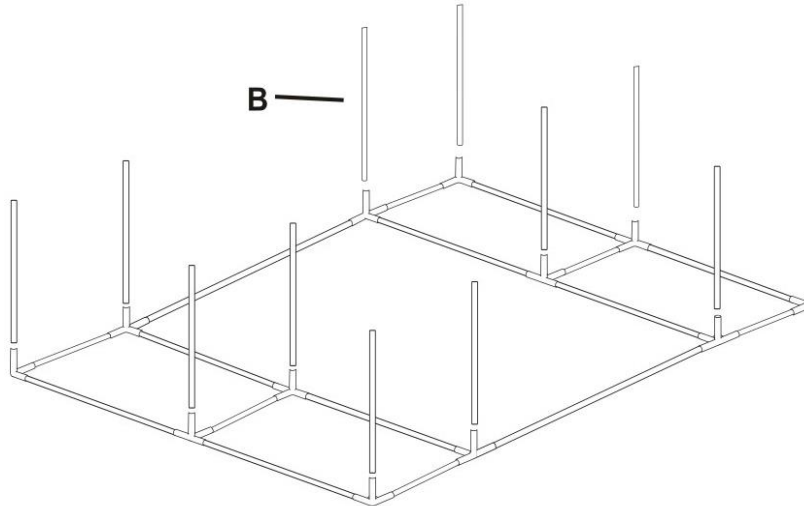

B) Verwenden Sie 2 (04) Verbindungsstücke, 4 (02) Verbindungsstücke, 8 (C) Rohre und 6 (A) Rohre und bauen Sie die zweite Ebene der Konstruktion auf, wie unten dargestellt.

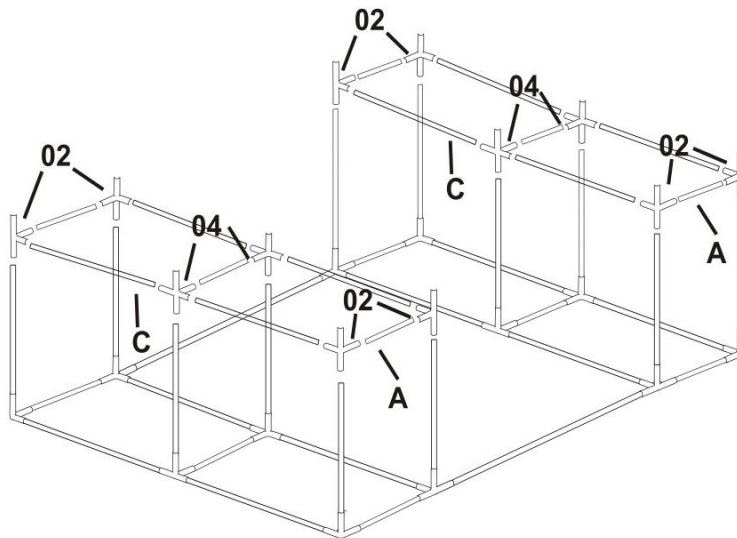

C) Montieren Sie 4 (10) Böden auf der Konstruktion.

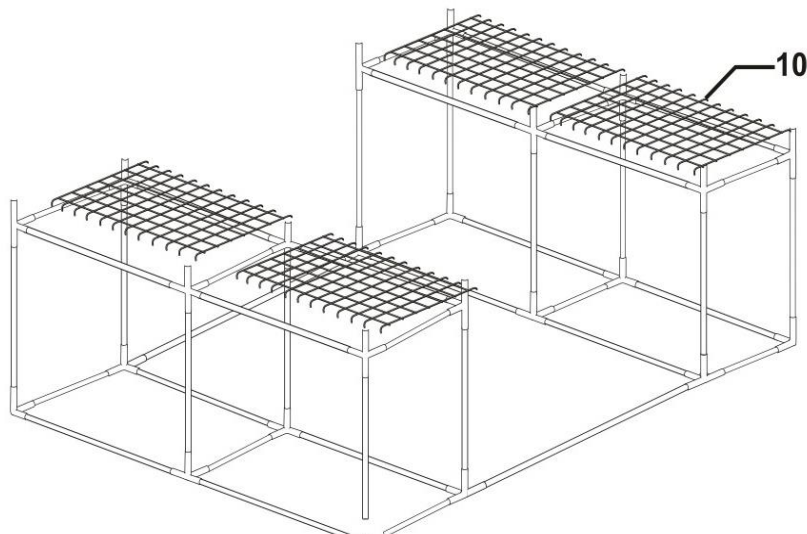

AUFBAU DER DRITTEN EBENE

A) Bringen Sie 12 (B) Rohre auf der zusammengebauten zweiten Ebene an, wie unten dargestellt.

B

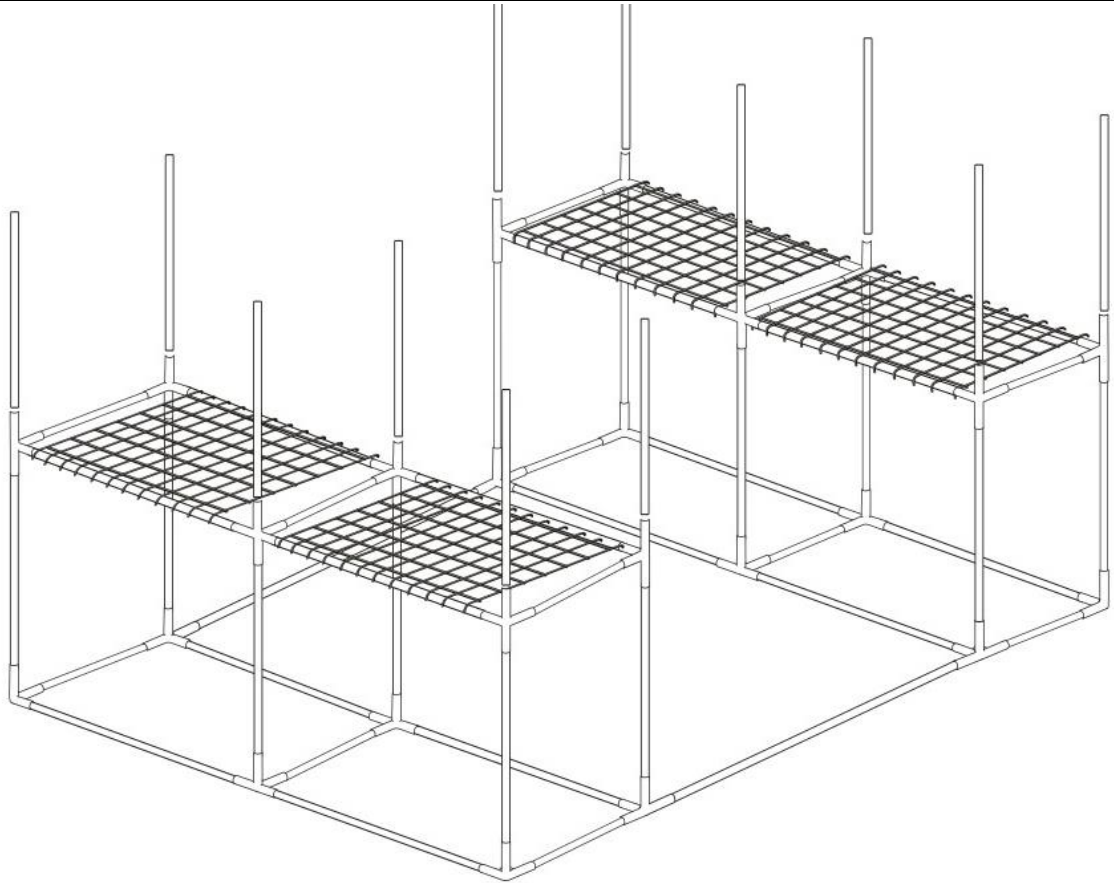

B) Verwenden Sie 2 (04) Verbindungsstücke, 8 (02) Verbindungsstücke, 8 (C) Rohre, 6 (A) Rohre und 1 (D) Rohr und bauen Sie die zweite Ebene der Konstruktion auf, wie unten dargestellt.

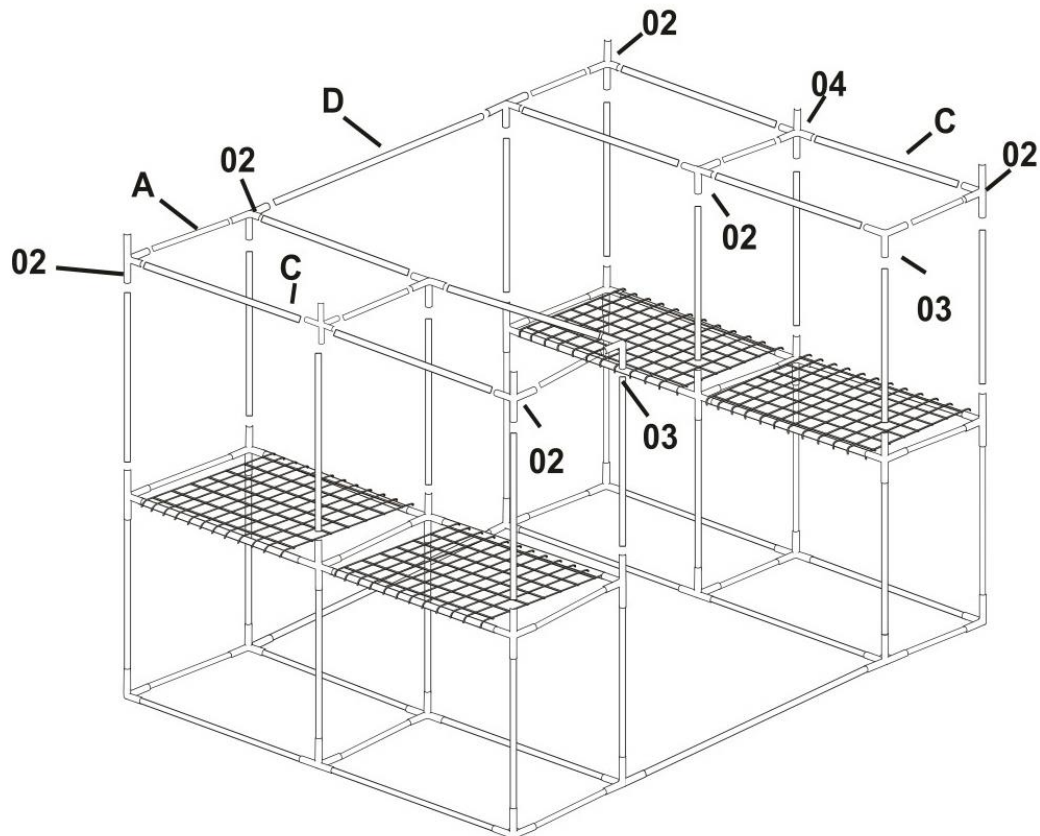

ANBRINGUNG DER BÖDEN AUF DER 3. EBENE

A) Montieren Sie 4 (10) Böden auf der Konstruktion.

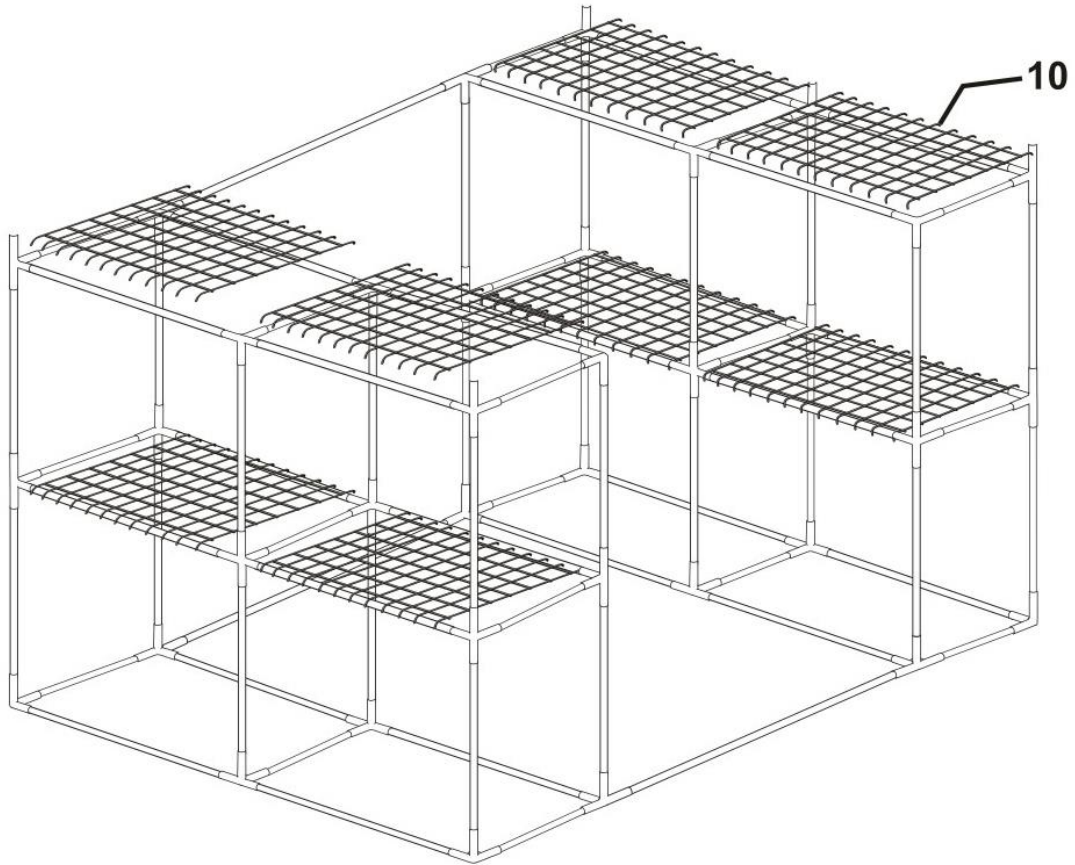

B) Verwenden Sie 4 (01) Verbindungsstücke, 2 (05) Verbindungsstücke, 6 (B) Rohre, 4 (C) Rohre und bauen Sie die dritte Ebene der Konstruktion auf, wie unten dargestellt.

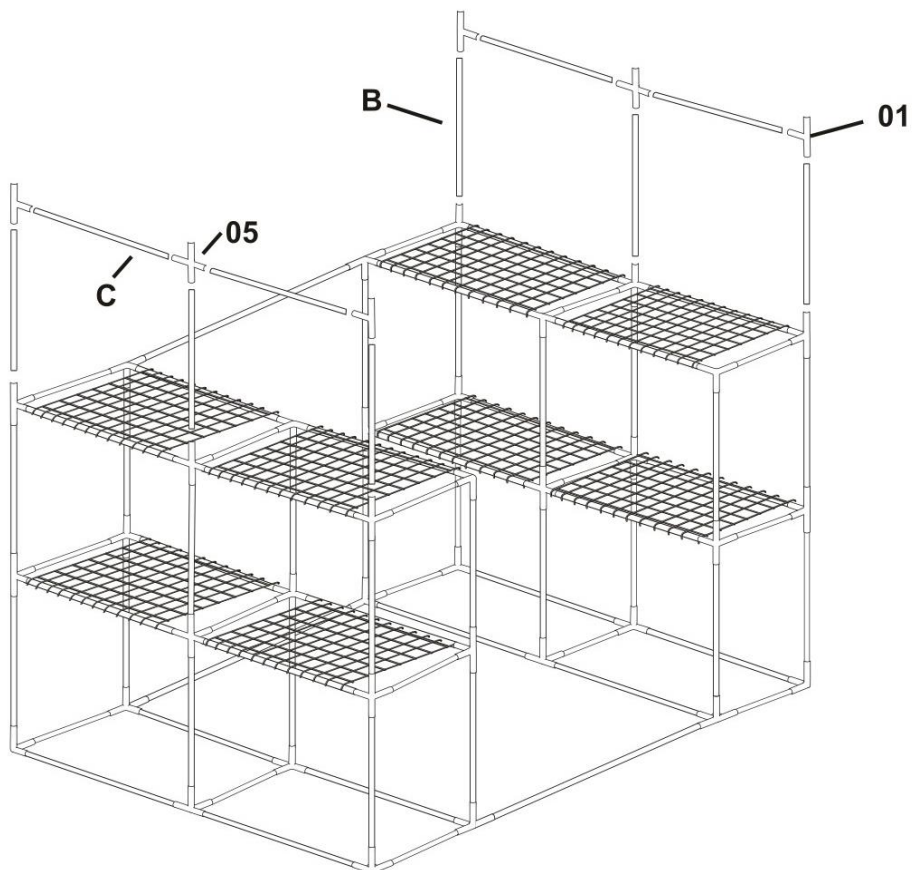

DACHAUFBAU

A) Verwenden Sie 4 (01) Verbindungsstücke, 2 (05) Verbindungsstücke, 2 (06) Verbindungsstücke, 1 (07) Verbindungsstück und 6 (E) Rohre und montieren Sie das Foliendach wie abgebildet.

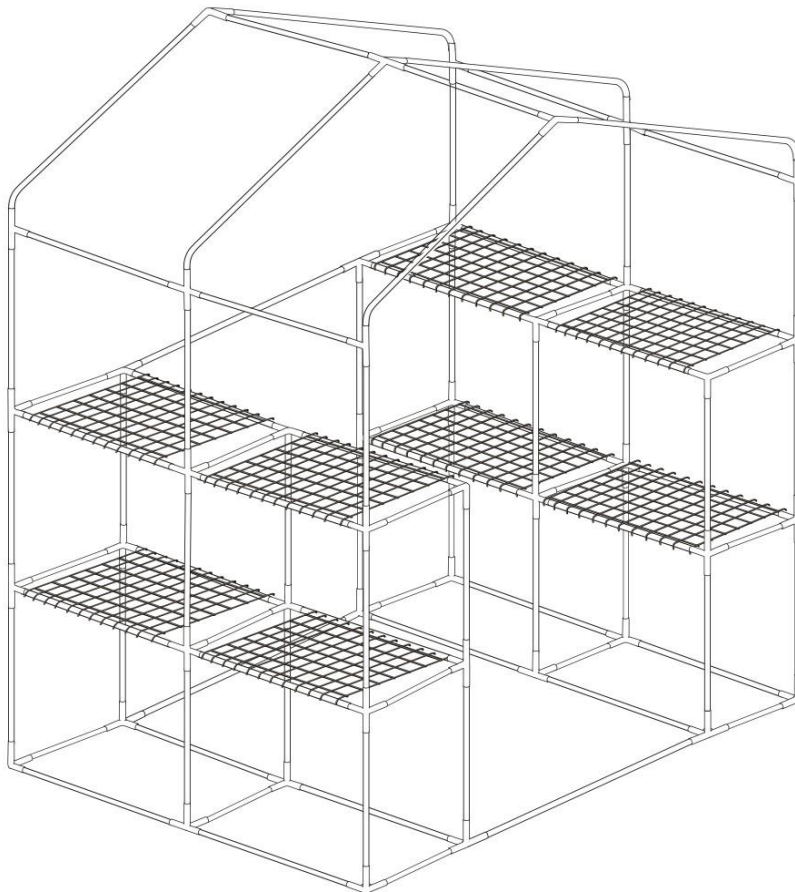
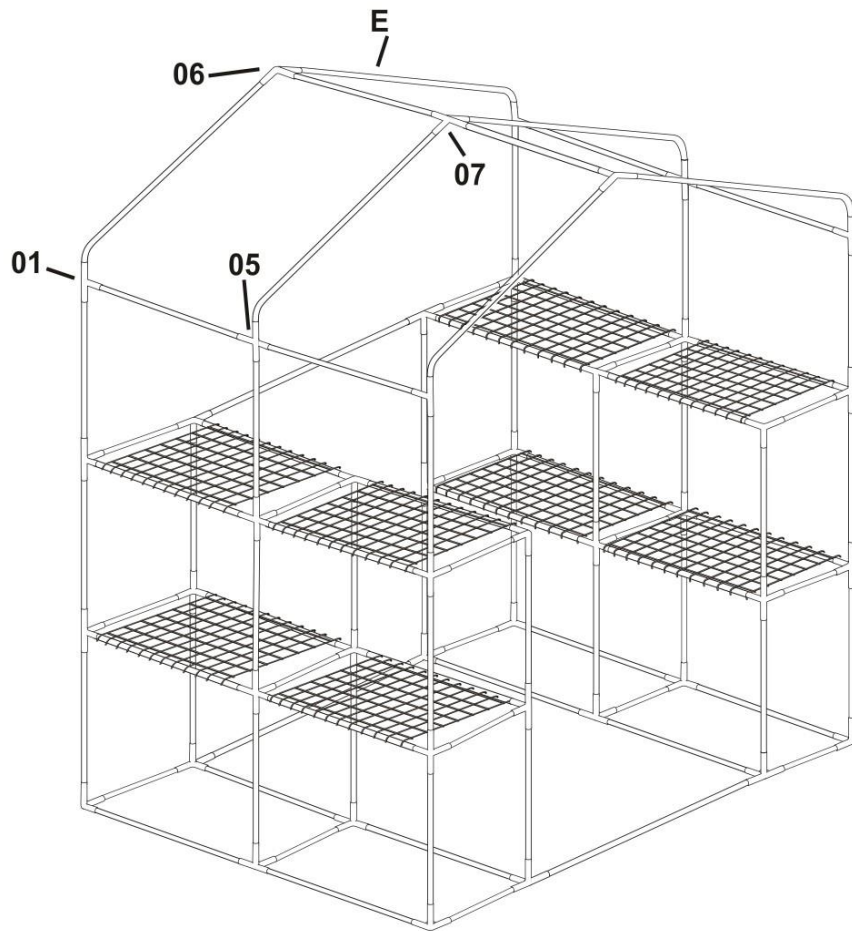

ANBRINGUNG DER FOLIE

A) Spannen Sie die Folie über die Konstruktion.

HINWEIS: Stellen Sie das Gewächshaus auf eine ebene Fläche und an einen vor kräftigem Wind und starkem Regen geschützten Ort.

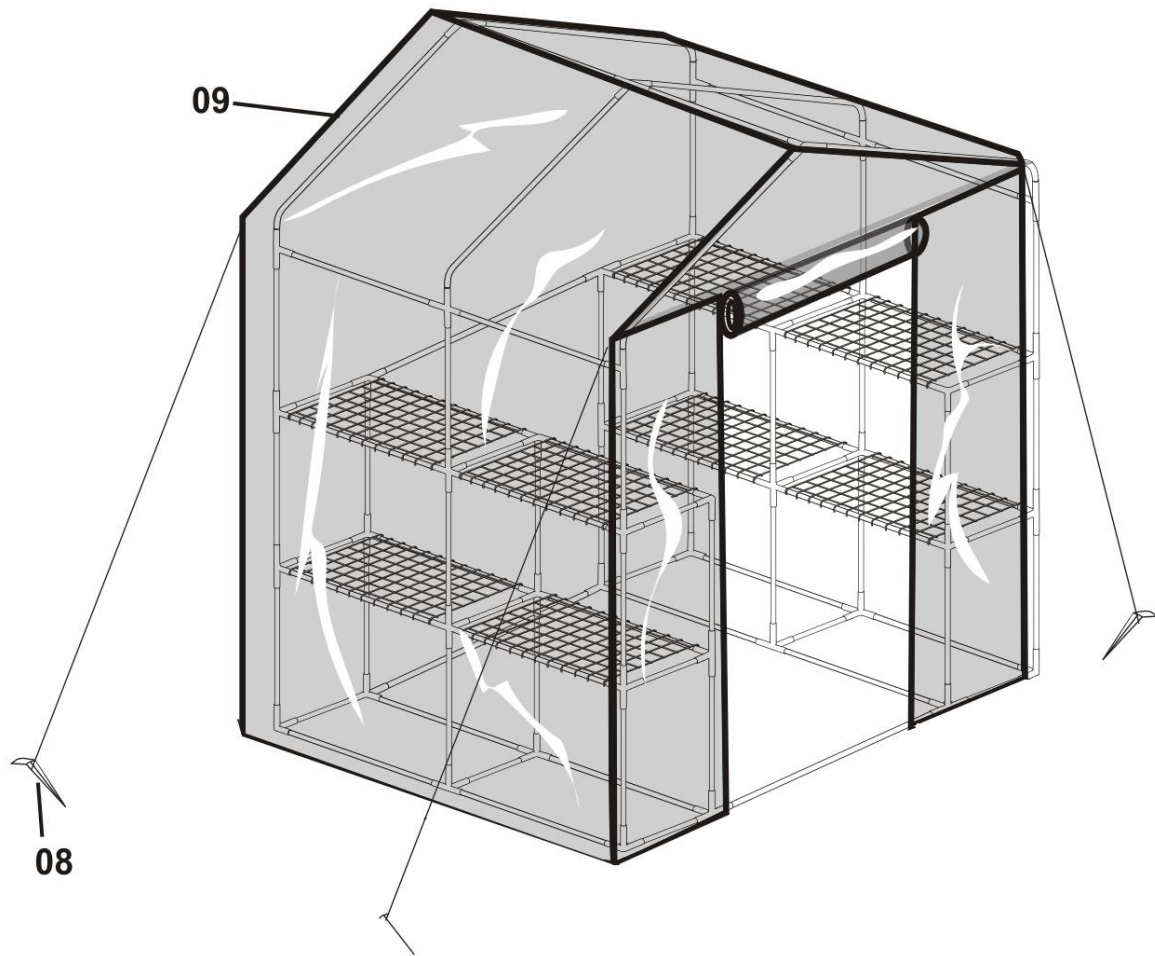

B) Sichern Sie die Folie mit den Sicherungstiften.

STREND PRO®

ZÁRUČNÝ LIST / ZÁRUČNÍ LIST / JÓTÁLLÁSI JEGY / LISTA DE GARANȚIE / WARRANTY LETTER / GARANTIEKARTE

Sériové číslo: Sériové číslo: Sorozatszám: Nr. serie: Serial number: Seriennummer:	Dátum predaja: Datum prodeje: Eladás dátuma: Data vânzării: Date of sale: Verkaufsdatum:	Podpis a pečiatka predajcu: Razitko a podpis prodajce: Az eladó aláírása és bélyegzője: Ștampila vânzătorului: Seller's stamp and signature: Unterschrift und Stempel des Verkäufers:

PODMIENKY ZÁRUKY / ZÁRUČNÍ PODMÍNKY / A JÓTÁLLÁS FELTÉTELEI / CONDIȚIILE DE GARANȚIE / WARRANTY TERMS / GARANTIEBEDINGUNGEN

SK: Na tento výrobok sa poskytuje záruka po dobu 24 mesiacov odo dňa predaja, respektíve odo dňa vyskladnenia. V dobe záruky vám záručný servis vykoná opravy všetkých závad vzniknutých následkom výrobnnej chyby bezplatne. Pri uplatnení požiadavky na záručnú opravu musí byť spolu s prístrojom predložený úplne a čitateľne vyplnený záručný list. Pri odosielaní prístroja do opravy, dopravné náklady hradí zákazník. Originálny obal od výrobku starostlivo uschovajte.

Záruka sa nevzťahuje na

- prístroj poškodený počas dopravy a nesprávneho skladovania
- poruchy spôsobené nesprávnou obsluhou alebo údržbou
- poruchy spôsobené vplyvom opotrebenia výrobku a materiálu
- poruchy spôsobené používaním prístroja na iný účel než na aký je určený
- prístroj, do ktorého bol vykonaný neodborný zásah alebo úprava
- nekompletnosť výrobku, ktorú bolo možné zistiť už pri predaji

CZ: Na tento výrobek se poskytuje záruka po dobu 24 měsíců ode dne prodeje, respektive ode dne vyskladnění. V době záruky vám záruční servis provede opravy všech závad vzniklých následkem výrobní chyby bezplatně. Při uplatnění požadavku na záruční opravu musí být spolu s přístrojem předložen úplně a čitelně vyplněný záruční list. Při odesílání přístroje do opravy, dopravní náklady hradí zákazník. Originální obal od výrobku pečlivě uschovejte.

Záruka se nevztahuje na:

- přístroj poškozen během dopravy a nesprávného skladování
- poruchy způsobené nesprávnou obsluhou nebo údržbou
- poruchy způsobené vlivem opotřebení výrobku a materiálu
- poruchy způsobené používáním přístroje na jiný účel, než na jaký je určen
- přístroj, do kterého byl proveden neodborný zásah nebo úprava
- nekompletnost výrobku, kterou bylo možné zjistit již při prodeji

HU: Erre a termékre az eladás, illetve a kiraktározás dátumától számított 24 hónap jótállás érvényes. A jótállás időtartamán belül a garanciaszerviz Önnek ingyen biztosítja a gyártási hibából származó minden termékhiba javítását. A jótállás érvényesítéséhez a terméken kívül az olvashatóan és teljes körűen kitöltött jótállási jegy leadása is szükséges. A termék küldése esetén a szállítási költségek a vásárlót terhelik. A termék eredeti csomagolását gondosan őrizze meg.

A jótállás nem érvényes:

- ha a készülék a nem megfelelő szállítás vagy tárolás következtében hibásodott
- a helytelen használat vagy karbantartás következtében keletkező hibákra
- a termék vagy az anyag elhasználódása következtében keletkező hibákra
- a készülék nem rendeltetésszerű használata következtében keletkező hibákra
- a készülékre, amelyen nem szakszerű beavatkozást vagy módosítást hajtottak végre
- a termék hiányos voltára, amely az eladás során is már észrevehető volt

RO: Garanția pentru acest produs este 24 luni de la data vânzării, respectiv de la data scoaterii din depozit. În timpul garanției service-ul de garanție va efectua toate reparațiile de defecțiuni apărute ca urmare a greșelilor de producție, în mod gratuit. La revendicarea reparației de garanție solicitate, pe lângă produsul prezentat trebuie depusă și lista de garanție completată corect și citibil. La trimiterea aparatului la reparații, cheltuielile de transport suportă clientul. Păstrați ambalajul original al produsului cu atenție.

Garanția nu se referă la:

- aparatul defectat în timpul transportului și prin depozitare necorespunzătoare
- defecțiunile pricinuite de manipularea sau întreținerea necorespunzătoare
- defecțiunile pricinuite de uzura produsului sau materialului
- defecțiunile pricinuite de folosirea aparatului în alt scop, decât pentru care este destinat
- aparatul în care s-a intervenit sau s-a efectuat reglarea în mod necalificat
- produsul fabricat incomplet, greșeala care putea fi constatată deja la vânzare

EN: This product is guaranteed for 24 months from date of sale or removal from storage. All manufacturing defects found during the warranty period will be repaired at no charge. To submit a request for warranty repairs, fill out the warranty card legibly and completely and attach it to the device. Customers pay the cost of transport when sending a device for repairs. Keep the product's original packaging in a safe place.

The warranty does not cover:

- Damage caused to the device during transit or from improper storage
- Malfunctions caused by incorrect operation or maintenance
- Malfunctions caused by product and material wear
- Malfunctions caused by using the device for purposes other than those intended
- Damage caused by tampering or modifications
- Any incomplete work not discovered on the product when it was sold

DE: Für dieses Produkt gilt eine Garantie von 24 Monaten ab dem Verkaufsdatum oder Auslagerungsdatum. Während der Garantiezeit repariert der Garantieservice kostenlos alle Mängel, die auf einen Herstellungsfehler zurückzuführen sind. Bei Beantragung einer Garantiereparatur ist eine vollständig und leserlich ausgefüllte Garantiekarte mit dem Gerät einzureichen. Bei Einsendung des Gerätes zur Reparatur gehen die Versandkosten zu Lasten des Kunden. Bewahren Sie die Originalverpackung des Produkts sorgfältig auf.

Die Garantie erstreckt sich nicht auf:

- Beschädigungen des Gerätes durch Transport und unsachgemäße Lagerung
- Mängel, die durch falsche Bedienung oder Wartung verursacht wurden
- Mängel, die durch Abnutzung des Produkts und des Materials verursacht wurden
- Mängel, die durch zweckentfremdete Verwendung des Geräts verursacht wurden
- Geräte, die unsachgemäß behandelt oder angepasst wurden
- Unvollständigkeit des Produkts, die bereits zum Zeitpunkt des Verkaufs festgestellt werden konnte

**SERVISNÉ ZÁZNAMY / SERVISNÍ ZÁZNAMY / JAVÍTÁSI BEJEGYZÉSEK /
NOTIFICAREA SERVICE / SERVICE RECORDS / SERVICEAUFZEICHNUNGEN**

Splnomocnený zástupca výrobcu / Zplnomocněný zástupce výrobce/ A gyártó felhatalmazott képviselője /
Reprezentantul împuternicit al producătorului: / Represented by / Hauptbevollmächtigter des Herstellers:
Slovakia Trend Export-Import s.r.o., Michalovská 87/1414, 073 01 Sobrance
Fax: (056) 652-2329 Tel: 0915 392 687 E-mail: servis@slovakia-trend.sk