

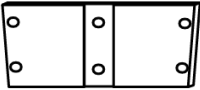

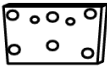







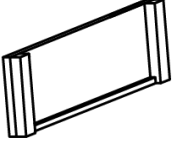
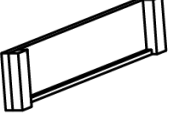
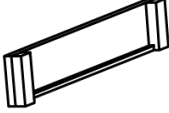

- SK** 4-POSCHODOVÝ VYVÝŠENÝ VERTIKÁLNY ZÁHON S KOLIESKAMI
- CZ** 4-POSCHODOVÝ VYVÝŠENÝ VERTIKÁLNÍ ZÁHON S KOLEČKY
- HU** 4 EMELETES FÜGGŐLEGES VIRÁGÁGY KEREKEKKEL
- RO** JARDINIERĂ DIN LEMN PENTRU PLANTE PE 4 NIVELURI CU ROȚI
- EN** 4-LEVEL WOOD RAISED PLANTER BOX WITH WHEELS
- DE** 4-STÖCKIGER HOLZ-HOCHBEET-KASTEN MIT RÄDERN
- SI** LESENA ŠKATLA ZA SADIKE S KOLESI V 4 RAVNEH

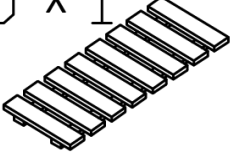
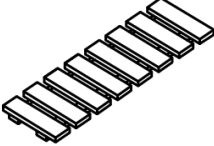
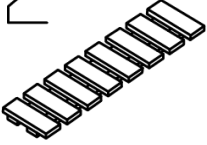

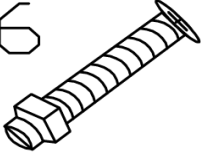
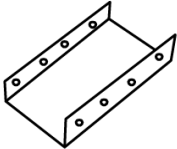
**Návod na montáž**  
**Návod k montáži**  
**Telepítési útmutató**  
**Instrucțiuni de instalare**  
**Installation Instructions**  
**Installationsanleitung**  
**Navodila za sestavljanje**

**ZOZNAM DIELOV / SEZNAM DÍLŮ / AZ ALKATRÉSZ RÉSZEI / LISTĚ COMPONENTE /  
LIST OF PARTS / LISTE DER TEILE / SEZNAM SESTAVNIH DIELOV**

A x 2 	B x 2 	C x 4 	D x 2  E x 2 
F x 2 	G x 2 	H x 4 	I x 4 
J x 1 	K x 1 	L x 2 	
M x 2 	N x 2 	O x 16  6*40	
S x 2 		P x 48  3.5*25	
Q x 16  3*35	R x 16  3*16		

**SK:** - Pred montážou skontrolujte či máte všetky potrebné diely a súčasti. Napriek starostlivej kontrole sa niektoré diely môžu pri preprave poškodiť. 4-poschodový vyvýšený vertikálny záhon s kolieskami nezostavujte ak niektoré jeho diely chýbajú alebo sú poškodené. **NA PRÍPADNÉ POŠKODENIE 4-POSCHODOVÉHO VYVÝŠENÉHO VERTIKÁLNEHO ZÁHONU S KOLIESKAMI POSTAVENÉHO Z NEKOMPLETNÝCH DIELOV SA NEVZŤAHUJE ZÁRUKA !**

- Oboznámte sa s jednotlivými dielmi a spojovacím materiálom pre zjednodušené použitie počas montáže.

**CZ:** - Před montáží zkontrolujte zda máte všechny potřebné díly a součásti. I přes pečlivou kontrolu se některé díly mohou při přepravě poškodit. 4-patrový vyvýšený vertikální záhon s kolečky sestavujte pokud některé jeho díly

chybí nebo jsou poškozeny. **NA PŘÍPADNÉ POŠKOZENÍ 4-POSCHODOVÉHO VYVÝŠENÉHO VERTIKÁLNÍHO ZÁHONU S KOLEČKY POSTAVENÉHO Z NEKOMPLETNÍCH DÍLŮ SE NEVZTAHUJE ZÁRUKA!**

- Seznamte se s jednotlivými díly a spojovacím materiálem pro zjednodušené použití během montáže.

**HU:** - Összeszerelés előtt ellenőrizze, hogy minden szükséges alkatrész és tartozék megvan-e. A gondos ellenőrzés ellenére egyes alkatrészek szállítás közben megsérülhetnek. Ne szerelje össze a 4 szintes emelt függőleges ágyat kerekkel, ha egyes részei hiányoznak vagy sérültek. **A GARANCIA NEM TAKARJA A HIÁNYOS ALKATRÉSZEK NÉLKÜLI FELÉPÍTETT 4 EMELETES FÜGGŐLEGES VIRÁGÁGY SÉRÜLÉSÉ ESETÉT!**

- Ismerkedjen meg az egyes alkatrészekkel és a csatlakozó anyagokkal az egyszerűbb használat érdekében az összeszerelés során.

**RO:** - Înainte de asamblare, verificați dacă aveți toate piesele și componentele necesare. În ciuda unei inspecții atente, unele piese pot fi deteriorate în timpul transportului. Nu asamblați jardiniera din lemn pentru plante cu 4 niveluri cu roți dacă lipsesc sau sunt deteriorate unele piese. **ORICE DETERIORARE A JARDINIEREI DIN LEMN PENTRU PLANTE PE 4 NIVELURI CU ROȚI CONSTRUITĂ DIN PIESE INCOMPLETE NU ESTE ACOPERITĂ DE GARANȚIE!**

- Familiarizați-vă cu piesele și elementele de fixare individuale pentru o utilizare simplificată în timpul asamblării.

**EN:** - Before assembly, check that you have all the necessary parts and components. Despite careful inspection, some parts may be damaged in transit. Do not assemble the 4-level wood raised planter box with wheels if any of its parts are missing or damaged. **ANY DAMAGE TO THE 4-LEVEL WOOD RAISED PLANTER BOX WITH WHEELS BUILT FROM INCOMPLETE PARTS IS NOT COVERED BY THE WARRANTY!**

- Familiarize yourself with the individual parts and fasteners for simplified use during assembly.

**DE:** - Vergewissern Sie sich vor dem Zusammenbau, dass Sie alle erforderlichen Teile und Komponenten haben. Trotz sorgfältiger Prüfung können einige Teile beim Transport beschädigt werden. Bauen Sie den 4-stöckigen Hochbeet-Kasten mit Rädern nicht zusammen, wenn Teile fehlen oder beschädigt sind. **SCHÄDEN AM 4-STÖCKIGEN HOLZ-HOCHBEET-KASTEN MIT RÄDERN, DIE DURCH UNVOLLSTÄNDIGE TEILE ENTSTANDEN SIND, FALLEN NICHT UNTER DIE GARANTIE!**

- Machen Sie sich mit den einzelnen Teilen und Befestigungselementen vertraut, um die Montage zu erleichtern.

**SI:** - Pred sestavljanjem preverite, ali imate vse potrebne sestavne dele in sestavine. Kljub skrbnemu pregledu se lahko nekateri sestavni deli med prevozom poškodujejo. Ne sestavljajte lesenega dvignjenega zabožčka za sadiko s kolesi v 4 ravneh, če manjka kateri koli sestavni del ali je poškodovan. **GARANCIJA NE KRIJE POŠKODB LESENEGA ZABOŽČKA V 4 RAVNEH ZA SADIKE S KOLESI, IZDELANEGA Z NEPOPOLNIMI SESTAVNIMI DELI!**

- Seznanite se s posameznimi sestavnimi deli in pritrdilnimi elementi za poenostavljeno uporabo med sestavljanjem.

KROK 1 / KROK 1 / 1. LÉPÉS / PASUL 1 / STEP 1 / SCHRITT 1/ 1. KORAK

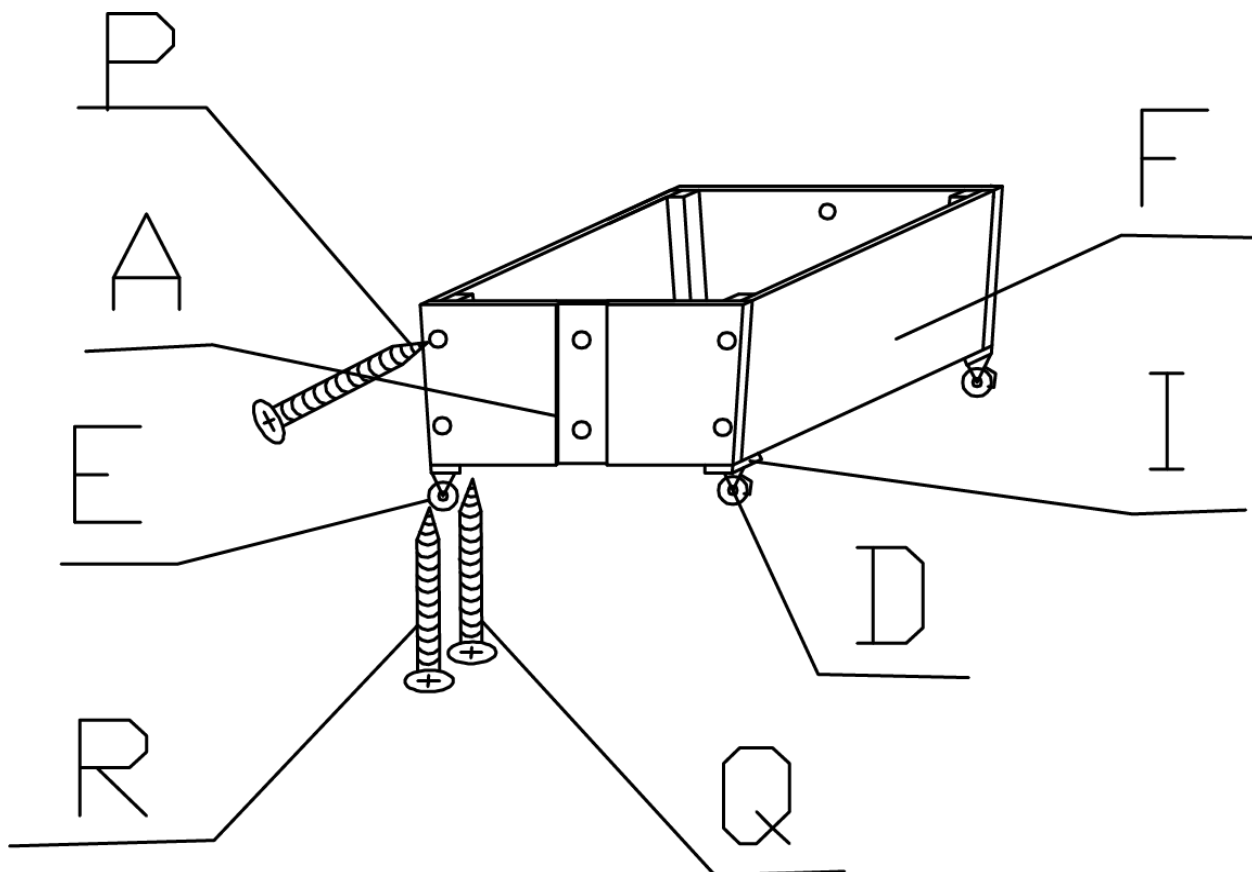

**SK:** Pomocou skrutiek P (8 ks) pripevnite diel A (2 ks) k dielu F (2 ks). Pomocou skrutiek R (16 ks) pripevnite diel I (4 ks) k štyrom spodným rohom. Pomocou skrutiek Q (16 ks) upevnite kolesá (diely D (2 ks) a E (2 ks)).

**CZ:** Pomocí šroubů P (8 ks) připevněte díl A (2 ks) k dílu F (2 ks). Pomocí šroubů R (16 ks) připevněte díl I (4 ks) ke čtyřem spodním rohům. Pomocí šroubů Q (16 ks) upevněte kola (díly D (2 ks) a E (2 ks)).

**HU:** A P csavarokkal (8 db) rögzítse az A részt (2 db) az F alkatrészhez (2 db). A R csavarokkal (16 db) rögzítse az I. részt (4 db) a négy alsó sarokhoz. Rögzítse a kerekeket (D (2 db) és E (2 db)) a Q csavarokkal (16 db).

**RO:** Utilizați șuruburile P (8 buc.) pentru a fixa partea A (2 buc.) de partea F (2 buc.). Cu ajutorul șuruburilor R (16 buc.), fixați partea I (4 buc.) la cele patru colțuri din partea inferioară. Fixați roțile [părțile D (2 buc.) și E (2 buc.)] cu ajutorul șuruburilor Q (16 buc.).

**EN:** Use the screws P (8 pcs.) to attach the part A (2 pcs.) to the part F (2 pcs.). Use the screws R (16 pcs.), to attach part I (4 pcs.) to the four bottom corners. Secure the wheels (parts D (2 pcs) and E (2 pcs)) using screws Q (16 pcs).

**DE:** Verwenden Sie die Schrauben P (8 Stück), um das Teil A (2 Stück) an dem Teil F (2 Stück) zu befestigen. Verwenden Sie die Schrauben R (16 Stück), um Teil I (4 Stück) an den vier unteren Ecken zu befestigen. Befestigen Sie die Räder (Teile D (2 Stück) und E (2 Stück)) mit den Schrauben Q (16 Stück).

**SI:** Z vijaki P (8 kosov) pritrdite sestavna dela A (2 kosa) na sestavna dela F (2 kosa). Z vijaki R (16 kosov) pritrdite sestavne dele I (4 kosi) na štiri spodnje vogale. Z vijaki Q (16 kosov) pritrdite kolesa (sestavna dela D (2 kosa) in E (2 kosa)).

## KROK 2 / KROK 2 / 2. LÉPÉS / PASUL 2 / STEP 2 / SCHRITT 2 / 2. KORAK

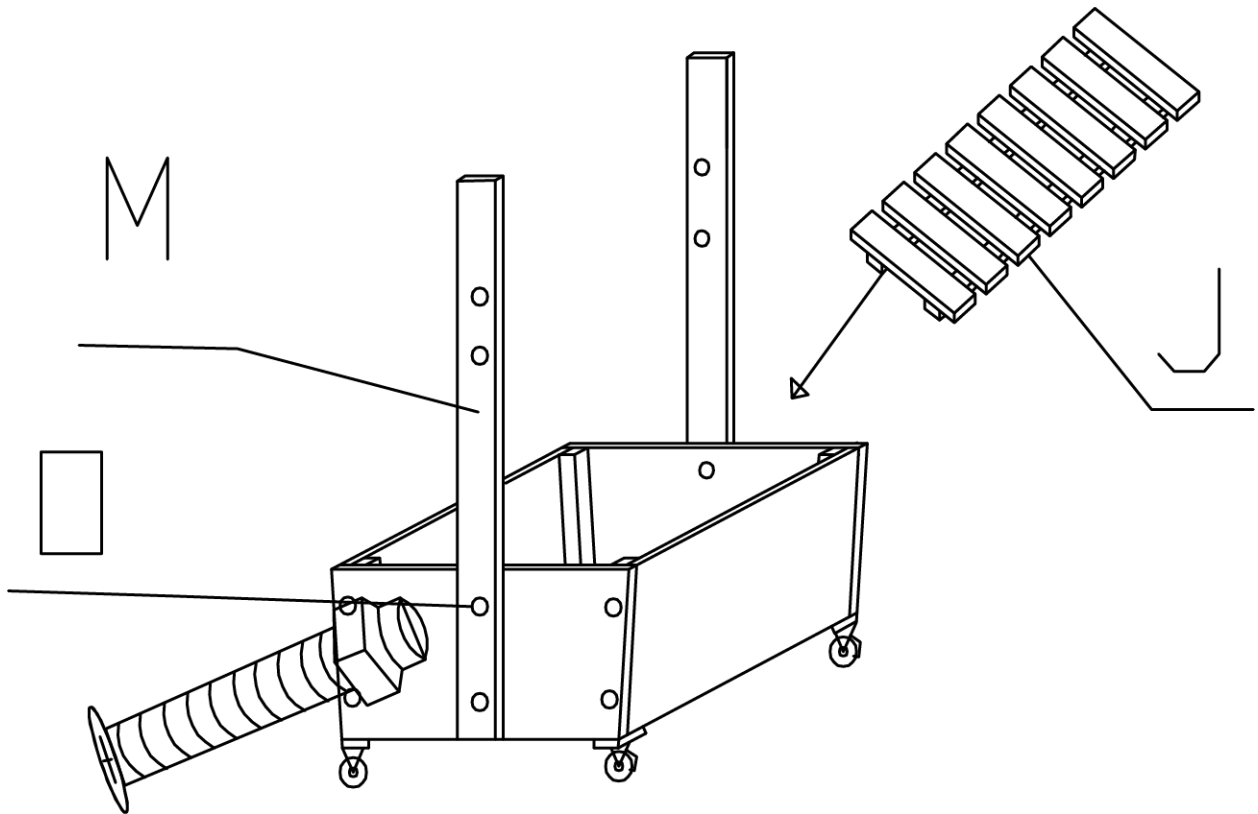

**SK:** Pomocou skrutiek 0 (4 ks) pripevnite diel M (2 ks) k oboj stranám boxu zmontovaného v kroku 1. Diel J vložte do vnútra boxu zmontovaného v kroku 1.

**CZ:** Pomocí šroubů 0 (4 ks) připevněte díl M (2 ks) k oběma stranám boxu smontovaného v kroku 1. Díl J vložte dovnitř boxu smontovaného v kroku 1.

**HU:** A 0-s csavarokkal (4 db) rögzítse az M alkatrészt (2 db) az 1. lépésben összeállított doboz mindkét oldalára. Helyezze a J alkatrészt az 1. lépésben összeállított dobozba.

**RO:** Utilizați șuruburile 0(4 buc.), pentru a fixa partea M(2 buc.) pe ambele părți ale cutiei asamblate la pasul 1. Introduceți piesa J în interiorul cutiei asamblate la pasul 1.

**EN:** Use the screws 0 (4 pcs), attach part M (2 pcs) to both sides of the box assembled in step 1. Insert part J into the inside of the box assembled in step 1.

**DE:** Befestigen Sie Teil M (2 Stück) mit den Schrauben 0 (4 Stück) an beiden Seiten des in Schritt 1 zusammengebauten Kastens. Setzen Sie Teil J in das Innere des in Schritt 1 zusammengebauten Kastens ein.

**SI:** Z vijaki 0 (4 kosi) pritrdite sestavna dela M (2 kosa) na obe strani škatle, sestavljene v 1. koraku. Sestavni del J vstavite v notranjost škatle, sestavljene v 1. koraku.

### KROK 3 / KROK 3 / 3. LÉPÉS / PASUL 3 / STEP 3 / SCHRITT 3 / 3. KORAK

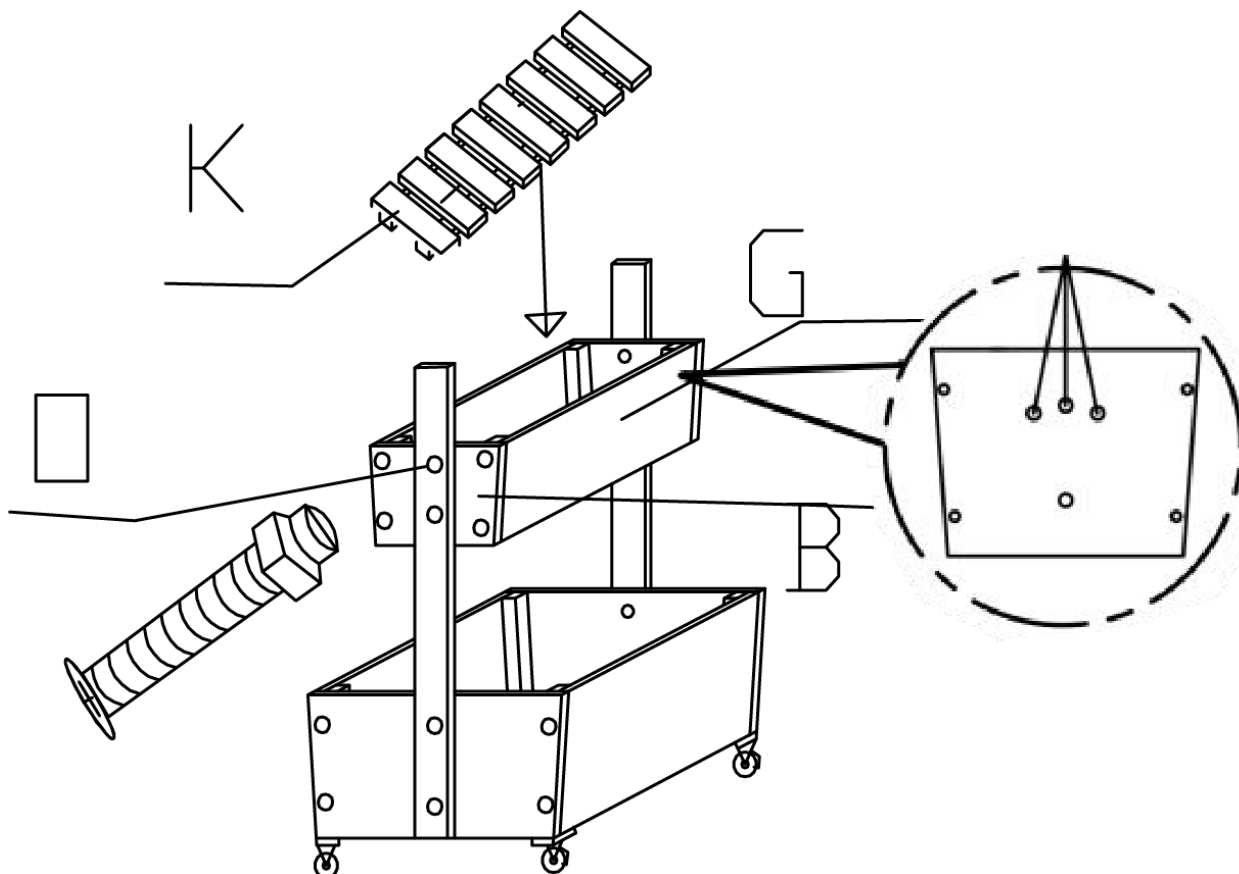

**SK:** Pomocou skrutiek P (8 ks) pripevnite diel B (2 ks) k dielu G (2 ks). Teraz zmontovaný box pripevnite pomocou skrutiek O (4 ks) k dvom bočným stĺpikom a do spodnej časti boxu vložte diel K. **Poznámka:** Pomocou skrutiek možno podľa potreby nastaviť rôzne uhly sklonu boxu

**CZ:** Pomocí šroubů P (8 ks) připevněte díl B (2 ks) k dílu G (2 ks). Nyní smontovaný box připevněte pomocí šroubů O (4 ks) ke dvěma bočním sloupkům a do spodní části boxu vložte díl K. **Poznámka:** Pomocí šroubů lze podle potřeby nastavit různé úhly sklonu boxu.

**HU:** A P csavarokkal (8 db) rögzítse a B részt (2 db) a G alkatrészhez (2 db). Most rögzítse az összeszerelt dobozt O csavarokkal (4 db) a két oldalsó oszlophoz, és helyezze be a K részt a doboz alsó részébe.

**Megjegyzés:** Csavarok segítségével igény szerint a doboz különböző dőlésszögei állíthatók be

**RO:** Utilizați șuruburile P (8 buc.) pentru a fixa partea B (2 buc.) la partea G (2 buc.). Acum fixați cutia asamblată cu șuruburile O (4 buc.) la cei doi stâlpi laterali și introduceți partea K în partea inferioară a cutiei.

**Observație:** Cu ajutorul șuruburilor se pot regla diferite unghiuri de înclinare ale cutiei, în funcție de preferințe.

**EN:** Use the screws P (8 pcs) to attach the part B (2 pcs) to the part G (2 pcs). Now attach the assembled box with screws O (4 pcs.) to the two side posts, and insert part K into the bottom of the box. **Note:** You can adjust the different tilt angles of the box using the screws as needed.

**DE:** Verwenden Sie die Schrauben P (8 Stück), um das Teil B (2 Stück) am Teil G (2 Stück) zu befestigen. Befestigen Sie nun den zusammengebauten Kasten mit den Schrauben O (4 Stück) an den beiden Seitenpfosten und setzen Sie Teil K in den Boden des Kastens ein. **Hinweis:** Sie können die verschiedenen Neigungswinkel der Box mit den Schrauben nach Bedarf einstellen.

**SI:** Z vijaki P (8 kosov) pritrdite sestavna dela B (2 kosa) na sestavni del G (2 kosa). Sestavljeno škatlo z vijaki O (4 kosi) pritrdite na oba stranska stebrička in sestavni del K vstavite v dno škatle. **Opomba:** Z vijaki lahko po potrebi nastavite različne kote nagiba škatle.

KROK 4 / KROK 4 / 4. LÉPÉS / PASUL 4 / STEP 4 / SCHRITT 4 / 4. KORAK

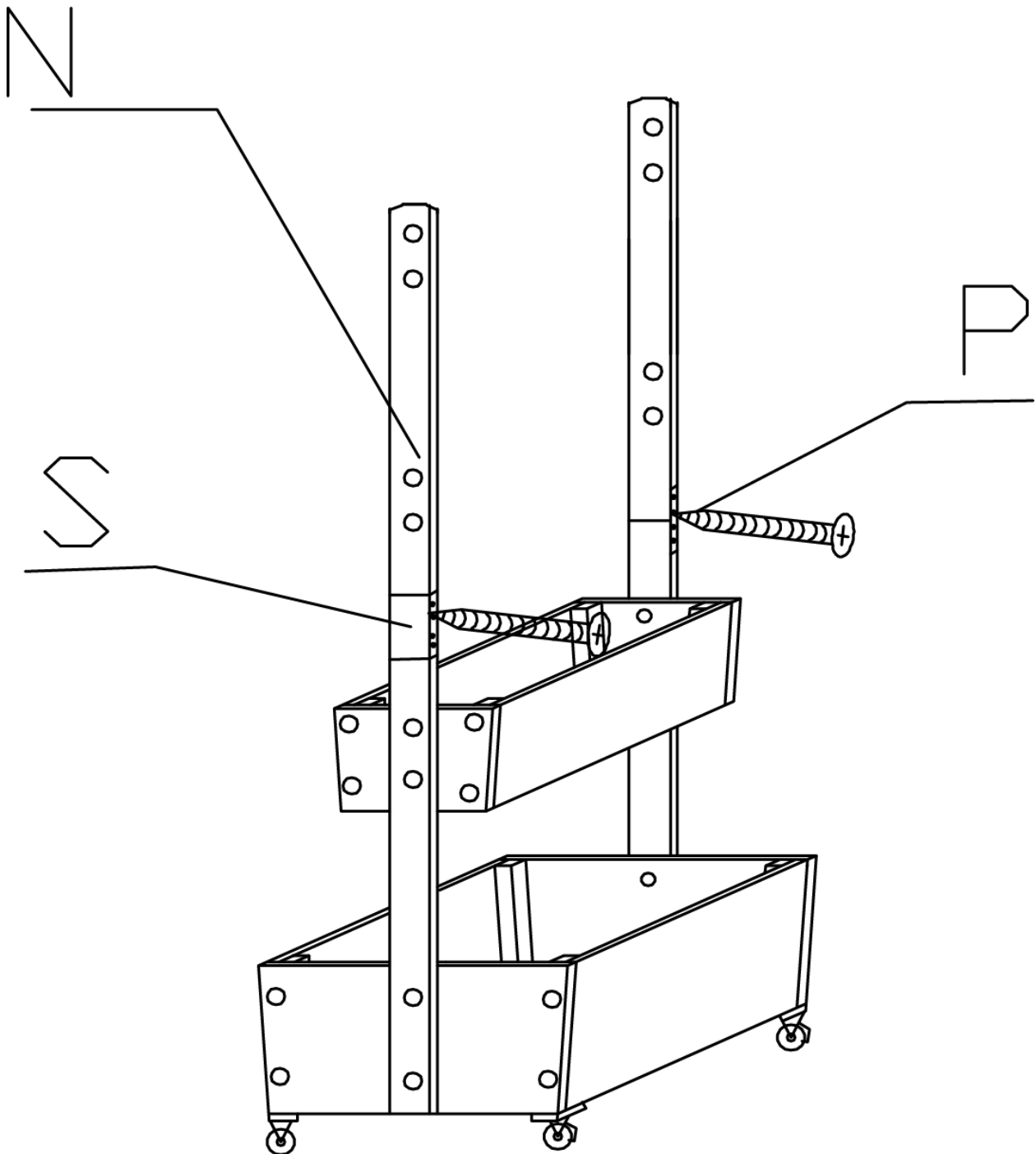

**SK:** Pomocou skrutiek P (16 ks) a dielu S (2 ks) spojte dokopy diely N a M (obojsstranný stĺpik).

**CZ:** Pomocí šroubů P (16 ks) a dílu S (2 ks) spojte dohromady díly N a M (oboustranný sloupek).

**HU:** A P csavarok (16 db) és az S alkatrész (2 db) segítségével kösse össze az N és M részeket (kétoldalas oszlop).

**RO:** Utilizați șuruburile P (16 buc.) și piesa S (2 buc.) pentru a conecta piesele N și M împreună (stâlp cu două fețe).

**EN:** Use the screws P (16 pcs) and part S (2 pcs) to connect parts N and M (double-sided post) together.

**DE:** Verwenden Sie die Schrauben P (16 Stück) und Teil S (2 Stück), um die Teile N und M (doppelseitiger Pfosten) miteinander zu verbinden.

**SI:** Z vijaki P (16 kosov) in sestavnima deloma S (2 kosa) povežite sestavna dela N in M (dvostranski stebriček).

KROK 5 / KROK 5 / 5. LÉPÉS / PASUL 5 / STEP 5 / SCHRITT 5 / 5. KORAK

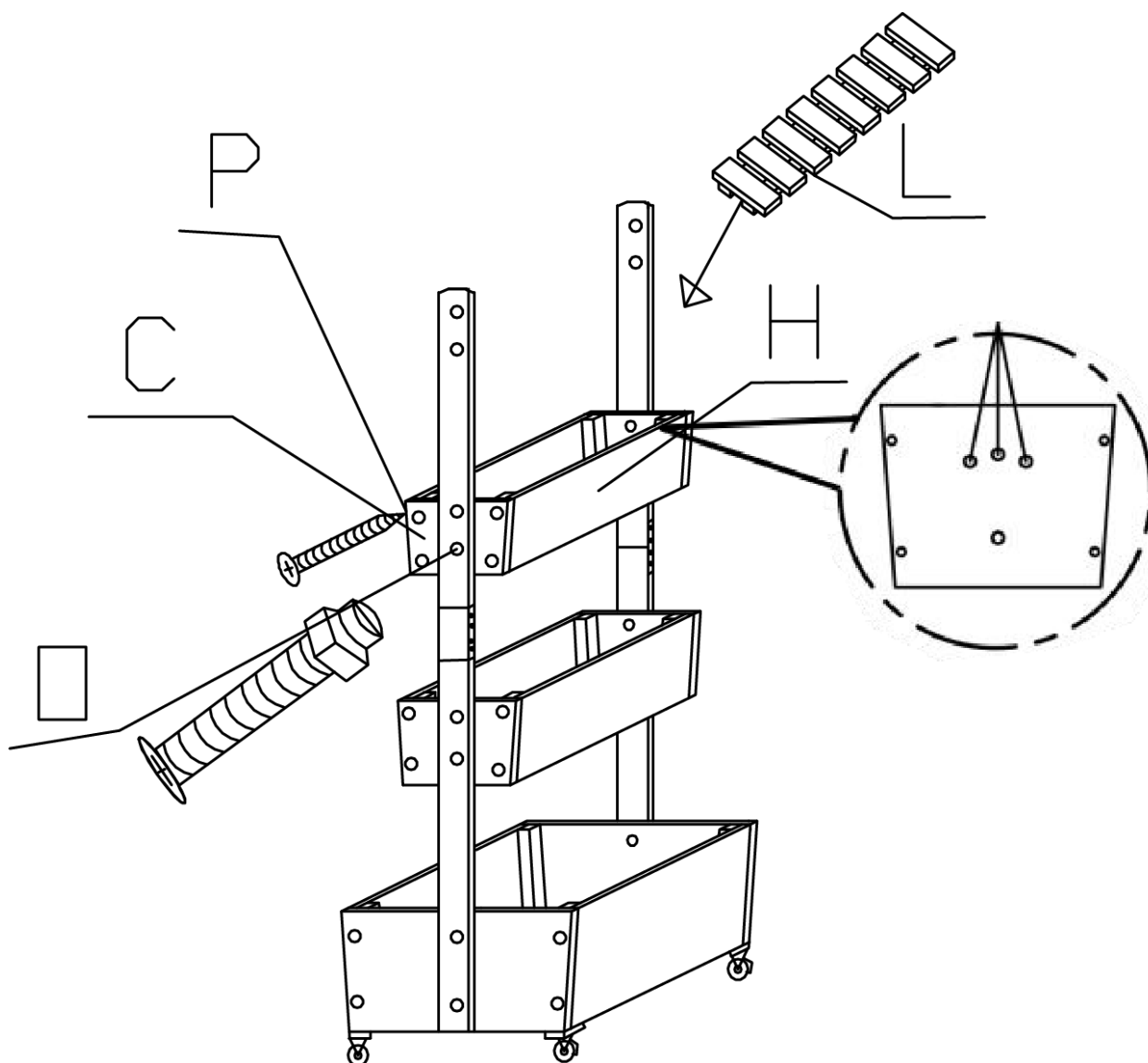

**SK:** Pomocou skrutiek P (8 ks) pripevnite diel C (2 ks) k dielu H (2 ks). Teraz zmontovaný box pripevnite pomocou skrutiek O (4 ks) k dvom bočným stĺpikom a do spodnej časti boxu vložte diel L. **Poznámka:** Pomocou skrutiek možno podľa potreby nastaviť rôzne uhly sklonu boxu.

**CZ:** Pomocí šroubů P (8 ks) připevněte díl C (2 ks) k dílu H (2 ks). Nyní smontovaný box připevněte pomocí šroubů O (4 ks) ke dvěma bočním sloupkům a do spodní části boxu vložte díl L. **Poznámka:** Pomocí šroubů lze podle potřeby nastavit různé úhly sklonu boxu.

**HU:** A P csavarokkal (8 db) rögzítse a C részt (2 db) a H alkatrészhöz (2 db). Most rögzítse az összeszerelt dobozt O csavarokkal (4 db) a két oldalsó oszlophoz, és helyezze be az L részt a doboz alsó részébe.

**Megjegyzés:** Csavarok segítségével igény szerint a doboz különböző dőlésszögei állíthatók be.

**RO:** Utilizați șuruburile P (8 buc.) pentru a fixa partea C (2 buc.) la partea H (2 buc.). Acum fixați cutia asamblată cu șuruburile O (4 buc.) la cei doi stâlpi laterali și introduceți partea L în partea inferioară a cutiei.

**Observație:** Cu ajutorul șuruburilor se pot regla diferite unghiuri de înclinare ale cutiei, în funcție de preferințe.

**EN:** Use the P-bolts (8 pcs) to attach the part C (2 pcs) to the part H (2 pcs). Now secure the assembled box with screws O (4 pcs.) to the two side posts, and insert part L into the bottom of the box. **Note:** You can adjust the different tilt angles of the box using the screws as needed.

**DE:** Verwenden Sie die P-Schrauben (8 Stück), um das Teil C (2 Stück) am Teil H (2 Stück) zu befestigen. Befestigen Sie nun den zusammengebauten Kasten mit den Schrauben O (4 Stück) an den beiden Seitenpfosten und setzen Sie Teil L in den Boden des Kastens ein. **Hinweis:** Sie können die verschiedenen Neigungswinkel der Box mit den Schrauben nach Bedarf einstellen.

**SI:** Z vijaki P (8 kosov) pritrdite sestavna dela C (2 kosa) na sestavni del G (2 kosa). Sestavljeno škatlo z vijaki O (4 kosi) pritrdite na oba stranska stebrička in sestavni del L vstavite v dno škatle. **Opomba:** Z vijaki lahko po potrebi nastavite različne kote nagiba škatle.

**KROK 6 / KROK 6 / 6. LÉPÉS / PASUL 6 / STEP 6 / SCHRITT 6 / 6. KORAK**

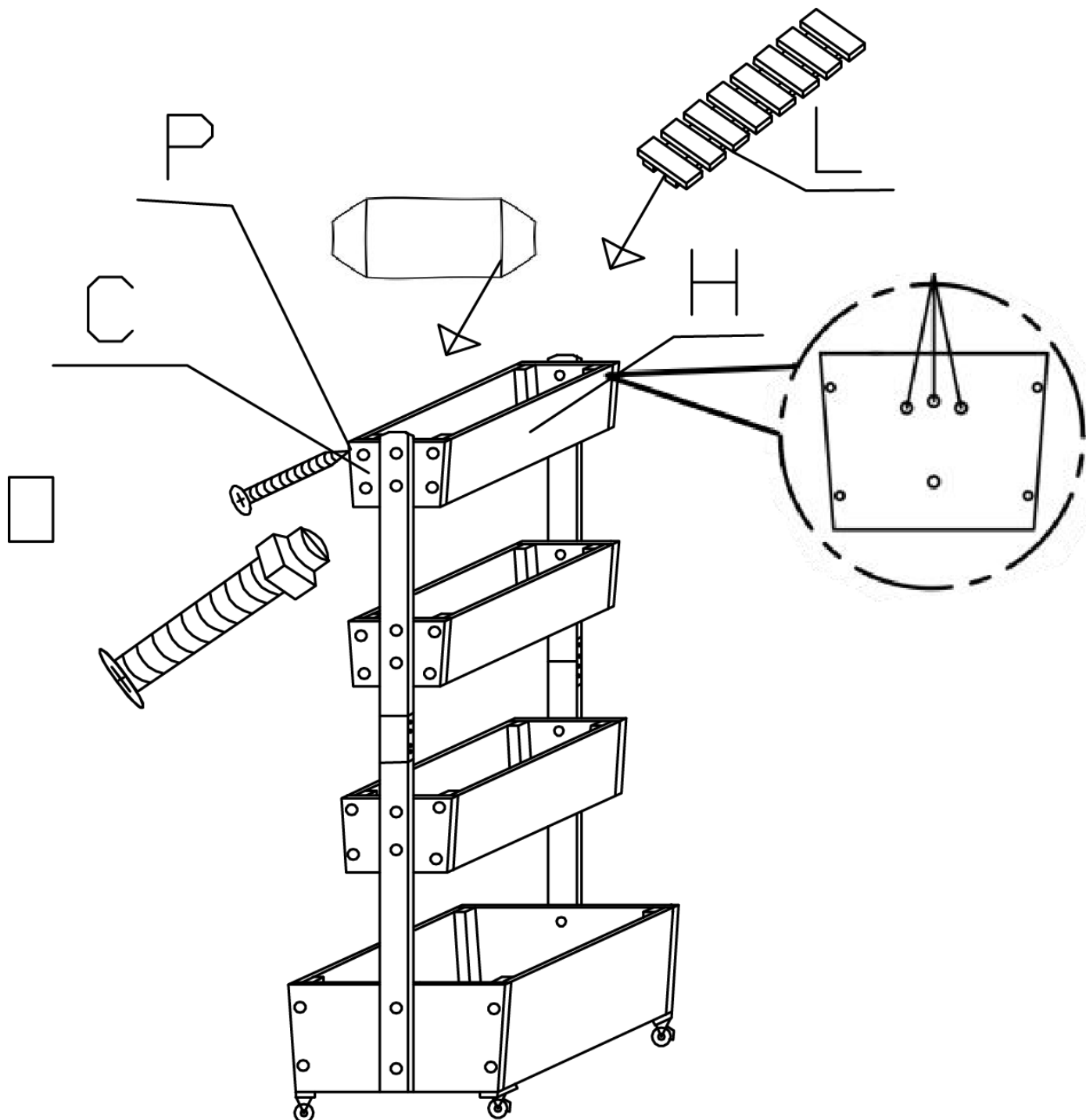

**SK:** Pomocou skrutiek P (8 ks) pripevnite diel C (2 ks) k dielu H (2 ks). Teraz zmontovaný box pripevnite pomocou skrutiek O (4 ks) k dvom bočným stĺpikom a do spodnej časti boxu vložte diel L. **Poznámka:** Pomocou skrutiek možno podľa potreby nastaviť rôzne uhly sklonu boxu.

**CZ:** Pomocí šroubů P (8 ks) připevněte díl C (2 ks) k dílu H (2 ks). Nyní smontovaný box připevněte pomocí šroubů O (4 ks) ke dvěma bočním sloupkům a do spodní části boxu vložte díl L. **Poznámka:** Pomocí šroubů lze podle potřeby nastavit různé úhly sklonu boxu.

**HU:** A P csavarokkal (8 db) rögzítse a C részt (2 db) a H alkatrészhöz (2 db). Most rögzítse az összeszerelt dobozt O csavarokkal (4 db) a két oldalsó oszlophoz, és helyezze be az L részt a doboz alsó részébe.

**Megjegyzés:** Csavarok segítségével igény szerint a doboz különböző dőlésszögei állíthatók be.

**RO:** Utilizați șuruburile P (8 buc.) pentru a fixa partea C (2 buc.) la partea H (2 buc.). Acum fixați cutia asamblată cu șuruburile O (4 buc.) la cei doi stâlpi laterali și introduceți partea L în partea inferioară a cutiei.

**Observație:** Cu ajutorul șuruburilor se pot regla diferite unghiuri de înclinare ale cutiei, în funcție de preferințe.

**EN:** Use the P-bolts (8 pcs) to attach the part C (2 pcs) to the part H (2 pcs). Now secure the assembled box with screws O (4 pcs.) to the two side posts, and insert part L into the bottom of the box. **Note:** You can adjust the different tilt angles of the box using the screws as needed.

**DE:** Verwenden Sie die P-Schrauben (8 Stück), um das Teil C (2 Stück) am Teil H (2 Stück) zu befestigen. Befestigen Sie nun den zusammengebauten Kasten mit den Schrauben O (4 Stück) an den beiden Seitenpfosten und setzen Sie Teil L in den Boden des Kastens ein. **Hinweis:** Sie können die verschiedenen Neigungswinkel der Box mit den Schrauben nach Bedarf einstellen.

**SI:** Z vijaki P (8 kosov) pritrdite sestavna dela C (2 kosa) na sestavni del G (2 kosa). Sestavljeno škatlo z vijaki O (4 kosi) pritrdite na oba stranska stebrička in sestavni del L vstavite v dno škatle. **Opomba:** Z vijaki lahko po potrebi nastavite različne kote nagiba škatle.



**ZÁRUČNÝ LIST / ZÁRUČNÍ LIST / JÓTÁLLÁSI JEGY / LISTA DE GARANȚIE / WARRANTY LETTER / GARANTIEKARTE**

Sériové číslo: Sériové číslo: Sorozatszám: Nr. serie: Serial number: Seriennummer:	Dátum predaja: Datum prodeje: Eladás dátuma: Data vânzării: Date of sale: Verkaufsdatum:	Podpis a pečiatka predajcu: Razitko a podpis prodajce: Az eladó aláírása és bélyegzője: Ștampila vânzătorului: Seller's stamp and signature: Unterschrift und Stempel des Verkäufers:

**PODMIENKY ZÁRUKY / ZÁRUČNÍ PODMÍNKY / A JÓTÁLLÁS FELTÉTELEI /  
CONDIȚIILE DE GARANȚIE / WARRANTY TERMS / GARANTIEBEDINGUNGEN**

**SK:** Na tento výrobok sa poskytuje záruka po dobu 24 mesiacov odo dňa predaja, respektíve odo dňa vyskladnenia. V dobe záruky vám záručný servis vykoná opravy všetkých závad vzniknutých následkom výrobnnej chyby bezplatne. Pri uplatnení požiadavky na záručnú opravu musí byť spolu s prístrojom predložený úplne a čitateľne vyplnený záručný list. Pri odosielaní prístroja do opravy, dopravné náklady hradí zákazník. Originálny obal od výrobku starostlivo uschovajte.

**Záruka sa nevzťahuje na**

- prístroj poškodený počas dopravy a nesprávneho skladovania
- poruchy spôsobené nesprávnou obsluhou alebo údržbou
- poruchy spôsobené vplyvom opotrebenia výrobku a materiálu
- poruchy spôsobené používaním prístroja na iný účel než na aký je určený
- prístroj, do ktorého bol vykonaný neodborný zásah alebo úprava
- nekompletnosť výrobku, ktorú bolo možné zistiť už pri predaji

**CZ:** Na tento výrobek se poskytuje záruka po dobu 24 měsíců ode dne prodeje, respektive ode dne vyskladnění. V době záruky vám záruční servis provede opravy všech závad vzniklých následkem výrobní chyby bezplatně. Při uplatnění požadavku na záruční opravu musí být spolu s přístrojem předložen úplně a čitelně vyplněný záruční list. Při odesílání přístroje do opravy, dopravní náklady hradí zákazník. Originální obal od výrobku pečlivě uschovejte.

**Záruka se nevztahuje na:**

- přístroj poškozen během dopravy a nesprávného skladování
- poruchy způsobené nesprávnou obsluhou nebo údržbou
- poruchy způsobené vlivem opotřebení výrobku a materiálu
- poruchy způsobené používáním přístroje na jiný účel, než na jaký je určen
- přístroj, do kterého byl proveden neodborný zásah nebo úprava
- nekompletnost výrobku, kterou bylo možné zjistit již při prodeji

**HU:** Erre a termékre az eladás, illetve a kiraktározás dátumától számított 24 hónap jótállás érvényes. A jótállás időtartamán belül a garanciaszerviz Önnek ingyen biztosítja a gyártási hibából származó minden termékhiba javítását. A jótállás érvényesítéséhez a terméken kívül az olvashatóan és teljes körűen kitöltött jótállási jegy leadása is szükséges. A termék küldése esetén a szállítási költségek a vásárlót terhelik. A termék eredeti csomagolását gondosan őrizze meg.

**A jótállás nem érvényes:**

- ha a készülék a nem megfelelő szállítás vagy tárolás következtében hibásodott
- a helytelen használat vagy karbantartás következtében keletkező hibákra
- a termék vagy az anyag elhasználódása következtében keletkező hibákra
- a készülék nem rendeltetésszerű használata következtében keletkező hibákra
- a készülékre, amelyen nem szakszerű beavatkozást vagy módosítást hajtottak végre
- a termék hiányos voltára, amely az eladás során is már észrevehető volt

**RO:** Garanția pentru acest produs este 24 luni de la data vânzării, respectiv de la data scoaterii din depozit. În timpul garanției service-ul de garanție va efectua toate reparațiile de defecțiuni apărute ca urmare a greșelilor de producție, în mod gratuit. La revendicarea reparației de garanție solicitate, pe lângă produsul prezentat trebuie depusă și lista de garanție completată corect și citibil. La trimiterea aparatului la reparații, cheltuielile de transport suportă clientul. Păstrați ambalajul original al produsului cu atenție.

**Garanția nu se referă la:**

- aparatul defectat în timpul transportului și prin depozitare necorespunzătoare
- defecțiunile pricinuite de manipularea sau întreținerea necorespunzătoare
- defecțiunile pricinuite de uzura produsului sau materialului
- defecțiunile pricinuite de folosirea aparatului în alt scop, decât pentru care este destinat
- aparatul în care s-a intervenit sau s-a efectuat reglarea în mod necalificat
- produsul fabricat incomplet, greșeala care putea fi constatată deja la vânzare

**EN:** This product is guaranteed for 24 months from date of sale or removal from storage. All manufacturing defects found during the warranty period will be repaired at no charge. To submit a request for warranty repairs, fill out the warranty card legibly and completely and attach it to the device. Customers pay the cost of transport when sending a device for repairs. Keep the product's original packaging in a safe place.

**The warranty does not cover:**

- Damage caused to the device during transit or from improper storage
- Malfunctions caused by incorrect operation or maintenance
- Malfunctions caused by product and material wear
- Malfunctions caused by using the device for purposes other than those intended
- Damage caused by tampering or modifications
- Any incomplete work not discovered on the product when it was sold

**DE:** Für dieses Produkt gilt eine Garantie von 24 Monaten ab dem Verkaufsdatum oder Auslagerungsdatum. Während der Garantiezeit repariert der Garantieservice kostenlos alle Mängel, die auf einen Herstellungsfehler zurückzuführen sind. Bei Beantragung einer Garantiereparatur ist eine vollständig und leserlich ausgefüllte Garantiekarte mit dem Gerät einzureichen. Bei Einsendung des Gerätes zur Reparatur gehen die Versandkosten zu Lasten des Kunden. Bewahren Sie die Originalverpackung des Produkts sorgfältig auf.

**Die Garantie erstreckt sich nicht auf:**

- Beschädigungen des Gerätes durch Transport und unsachgemäße Lagerung
- Mängel, die durch falsche Bedienung oder Wartung verursacht wurden
- Mängel, die durch Abnutzung des Produkts und des Materials verursacht wurden
- Mängel, die durch zweckentfremdete Verwendung des Geräts verursacht wurden
- Geräte, die unsachgemäß behandelt oder angepasst wurden
- Unvollständigkeit des Produkts, die bereits zum Zeitpunkt des Verkaufs festgestellt werden konnte

**SERVISNÉ ZÁZNAMY / SERVISNÍ ZÁZNAMY / JAVÍTÁSI BEJEGYZÉSEK /  
NOTIFICAREA SERVICE / SERVICE RECORDS / SERVICEAUFZEICHNUNGEN**

Splnomocnený zástupca výrobcu / Zplnomocnený zástupce výrobcu / A gyártó felhatalmazott képviselője /  
Reprezentantul împuternicit al producătorului: / Represented by / Hauptbevollmächtigter des Herstellers:  
Slovakia Trend Export-Import s.r.o., Michalovská 87/1414, 073 01 Sobrance  
Fax: (056) 652-2329 Tel: 0915 392 687 E-mail: [servis@slovakia-trend.sk](mailto:servis@slovakia-trend.sk)