

- SK** Záhradný vozík
- CZ** Záhradní vozík
- HU** Kerti taliga
- RO** Cărucior pentru grădină
- EN** Garden trolley



**Preklad originálneho návodu na použitie  
Překlad originálním návodu k použití  
Az eredeti használati útmutató fordítása  
Traducerea manualului de utilizare original  
Instruction manual**

**POUŽÍVAJTE IBA V EXTERIERI! PREDTÝM AKO ZAČNETE VOZÍK POUŽÍVAŤ SI PREČÍTAJTE NÁVOD NA POUŽITIE! Návod na použitie si odložte pre prípad budúcej potreby.**

**UPOZORNENIE! Výrobok nepatrí do rúk deťom!**

**Výrobok nie je hračka ani nie je určený na hranie.**

**Vozík neumiestňujte do blízkosti horľavých materiálov. Nedodržanie bezpečnostných pokynov môže mať za následok ohrozenie zdravia používateľa, poškodenie majetku alebo samotného výrobku.**

#### **POUŽITIE:**

Vozík je určený na prepravu nákladov a rastlinného odpadu v domácnostiach. Výrobok nie je určený na prepravu alebo skladovanie potravín. Taktiež vozík nepoužívajte na prepravu osôb alebo zvierat. Vozík nepoužívajte ako dekoráciu vo vnútri obytných budov.

#### **BALENIE:**

Pred prvým použitím vozíka skontrolujte či je balenie kompletné a či nie sú jednotlivé časti balenie poškodené. Zoznam jednotlivých dielov nájdete v časti nájdete na konci tohto návodu.

#### **TECHNICKÉ PARAMETRE:**

Rozmery	1 300 x 610 x 660/1080 mm
Nosnosť	300 kg
Tlak v pneumatikách	30 PSI

#### **BEZPEČNOSTNÉ POKYNY:**

**POZOR! Nebezpečenstvo poranenia!** Uistite sa, že sú všetky časti vozíka nepoškodené a bezpečne namontované. Pri neodbornej montáži hrozí nebezpečenstvo poranenia. Poškodené diely môže ovplyvniť bezpečnosť a funkciu vozíka. V prípade poškodenia vozíka alebo niektorej z jeho častí vozík ďalej nepoužívajte a kontaktujte predajcu alebo odborné servisné stredisko.

**POZOR! Nenechávajte deti bez dozoru! Výrobok nie je hračka!** Dávajte pozor na to, aby osoby, obzvlášť deti neliezli na výrobok alebo sa na ňom nevozili. Mohlo by dôjsť k prevráteniu vozíka alebo pádu, čo môže mať za následok zranenie alebo poškodenie výrobku.

**POZOR! Vozík neumiestňujte v blízkosti otvoreného ohňa, ani ho nepoužívajte na prepravu horľavín!**

**POZOR! Dodržujte maximálnu hodnotu tlaku v pneumatikách!** V prípade jej prekročenia by mohlo dôjsť k zraneniu používateľa alebo poškodeniu pneumatík vozíka.

- Pred každým použitím skontrolujte vozík. V prípade zistenia akejkoľvek poruchy vozík nepoužívajte.
- Vozík nikdy nezaťažujte väčšou záťažou ako je uvedené v časti „TECHNICKÉ PARAMETRE“.
- Vždy sa uistite, že náklad je na vozíku rovnomerne rozložený.
- Na bočnice nikdy nenakladajte prepravovaný materiál. Pokiaľ rozmery prepravovaného materiálu presahujú nosnú plochu vozíka, bočnice sklopte alebo ich úplne odmontujte. Vozík nepoužívajte na prepravu materiálu, ktorý by ho mohol poškodiť.

#### **MONTÁŽ:**

- Kontrolujte pravidelne spoje z hľadiska ich pevnosti.
- V prípade potreby uvoľnenia spojov použité nové poistné matice.

**VAROVANIE!** Obalový materiál predovšetkým ale plastové sáčky udržiavajte mimo dosahu detí. Hrozí nebezpečenstvo udusenía.

**VAROVANIE!** Vozík nie je určené na používanie osobami (vrátane detí) s obmedzenými fyzickými, zmyslovými alebo mentálnymi schopnosťami, prípadne nedostatkom skúsenosti a znalosti, pokiaľ to nevykonávajú pod dohľadom alebo nezískali pokyny týkajúce sa používania zariadenia od osoby, ktorá je zodpovedná za ich bezpečnosť. Deti musia byť pod dohľadom, aby sa zaručilo, že sa so zariadením nebudú hrať. Vozík nepoužívajte pokiaľ ste unavený, pod vplyvom drog, alkoholu alebo liekov.

Montáž vozíka vykonajte presne podľa vyobrazenia v časti postup pri montáži. Skontrolujte každý spoj z hľadiska pevnosti a utiahnutia skrutiek. Pokiaľ sú niektoré z častí vozíka poškodené alebo chýbajú vozík nemontujte. Doplňte chýbajúce alebo vymeňte poškodené časti a dokončíte montáž. Postupujte pri montáži opatrne a vždy noste ochranné pracovné rukavice. Niektoré časti vozíka môžu mať ostré hrany, čo môže spôsobiť poranenie.

#### **SKLADOVANIE:**

Pre zachovanie dlhodobej životnosti vozíka ho odporúčame skladovať v suchom a dobre vetranom mieste (napr. sklad, garáž, záhradný domček). Vozík neskladujte v obytných priestoroch. Pred dlhodobým uskladnením vozíka vždy skontrolujte a ošetríte spoje a pohyblivé časti vhodným mazivom. Taktiež skontrolujte či je vozík vyčistený. V prípade, že vozík skladujete vo vonkajšom prostredí odporúčame ho zakryť vhodnou ochrannou plachtou. Aj napriek tomu, že je vozík chránený ochrannou plachtou je nutné ho pravidelne kontrolovať. Môže byť vystavený vplyvu vlhkosti alebo kondenzácie, ktorá môže mať za následok vznik korózie.

#### **ČISTENIE A ÚDRŽBA:**

Šetrným a ohľaduplným použitím výrazne predĺžite životnosť vozíka. Odporúčame vozík čistiť po každom použití. Pravidelne kontrolujte pevnosť spojov. Potrite ich vhodným mazivom a prípravkom proti vzniku korózie. Poškriabané alebo koróziou poškodené miesta vozíka ošetríte vhodnou farbou alebo lakom. Vozík čistite suchou alebo jemne navlhčenou handričkou v mydlovej vode. Na čistenie nikdy nepoužívajte rozpúšťadla ako sú benzín alkohol, čpavok a pod., ktoré by mohli poškodiť povrch vozíka.

#### **LIKVIDÁCIA:**



Vozík v žiadnom prípade nevyhadzujte do bežného domáceho odpadu. Zlikvidujte výrobok prostredníctvom komunálneho zariadenia na likvidáciu odpadu alebo zberného dvora. V prípade pochybností sa poraďte s recyklačnou firmou. Všetky obalové materiály nechajte zlikvidovať v súlade s ekologickými predpismi.



**POUŽÍVEJTE POUZE V EXTERIÉRECH! NEŽ ZAČNETE VOZÍK POUŽÍVAT SI PŘEČTĚTE NÁVOD K POUŽITÍ! Návod k použití si uschovejte pro případ budoucí potřeby.**

**UPOZORNĚNÍ! Výrobek nepatří do rukou dětem!**

**Výrobek není hračka ani není určen na hraní.**

**Vozík neumísťujte do blízkosti hořlavých materiálů. Nedodržení bezpečnostních pokynů může mít za následek ohrožení zdraví uživatele, poškození majetku nebo samotného výrobku.**

#### **POUŽITÍ:**

Vozík je určen pro přepravu nákladů a rostlinného odpadu v domácnostech. Výrobek není určen pro přepravu nebo skladování potravin. Také vozík nepoužívejte pro přepravu osob nebo zvířat. Vozík nepoužívejte jako dekoraci uvnitř obytných budov.

#### **BALENÍ:**

Před prvním použitím vozíku zkontrolujte, zda je balení kompletní a zda nejsou jednotlivé části balení poškozeny. Seznam jednotlivých dílů naleznete v části naleznete na konci tohoto návodu.

#### **TECHNICKÉ PARAMETRY:**

Rozměry	1 300 x 610 x 660/1080 mm
Nosnost	300 kg
Tlak v pneumatikách	30 PSI

#### **BEZPEČNOSTNÍ POKYNY:**

**POZOR! Nebezpečí poranění!** Ujistěte se, že jsou všechny části vozíku nepoškozené a bezpečně namontovány. Při neodborné montáži hrozí nebezpečí poranění. Poškozené díly může ovlivnit bezpečnost a funkci vozíku. V případě poškození vozíku nebo některé z jeho částí vozík dále nepoužívejte a kontaktujte prodejce nebo odborné servisní středisko.

**POZOR! Nenechávejte děti bez dozoru! Výrobek není hračka!** Dávejte pozor na to, aby osoby, zvláště děti nelezly na výrobek nebo se na něm nevozili. Mohlo by dojít k převrácení vozíku nebo pádu, což může mít za následek zranění nebo poškození výrobku.

**POZOR! Vozík neumísťujte v blízkosti otevřeného ohně, ani jej nepoužívejte k přepravě hořlavin!**

**POZOR! Dodržujte maximální hodnotu tlaku v pneumatikách!** V případě jejího překročení by mohlo dojít ke zranění uživatele nebo poškození pneumatik vozíku.

- Před každým použitím zkontrolujte vozík. V případě zjištění jakékoliv poruchy vozík nepoužívejte.
- Vozík nikdy nezatěžujte větší zátěží jak je uvedeno v části "TECHNICKÉ PARAMETRY".
- Vždy se ujistěte, že náklad je na vozíku rovnoměrně rozložen.
- Na bočnice nikdy nenakládejte přepravovaný materiál. Pokud rozměry přepravovaného materiálu přesahují nosnou plochu vozíku, bočnice sklopte nebo jejich zcela odmontujte. Vozík nepoužívejte pro přepravu materiálu, který by ho mohl poškodit.

#### **MONTÁŽ:**

- Kontrolujte pravidelně spoje z hlediska jejich pevnosti.
- V případě potřeby uvolnění spojů použijte nové pojistné matice.

**VAROVÁNÍ!** Obalový materiál především ale plastové sáčky udržujte mimo dosah dětí. Hrozí nebezpečí udušení.

**VAROVÁNÍ!** Vozík není určeno pro používání osobami (včetně dětí) s omezenými fyzickými, smyslovými nebo mentálními schopnostmi, případně nedostatkem zkušenosti a znalosti, pokud to neprovádějí pod dohledem nebo podány instrukce zahrnující použití tohoto přístroje osobou, která je zodpovědná za jejich bezpečnost. Děti musí být pod dohledem, aby se zajistilo, že si se zařízením nebudou hrát. Vozík nepoužívejte pokud jste unavený, pod vlivem drog, alkoholu nebo léků.

Montáž vozíku proveďte přesně dle vyobrazení v části postup při montáži. Zkontrolujte každý spoj z hlediska pevnosti a utažení šroubů. Pokud jsou některé z částí vozíku poškozené nebo chybí vozík nemontujte. Doplňte chybějící nebo vyměňte poškozené části a dokončíte montáž. Postupujte při montáži opatrně a vždy noste ochranné pracovní rukavice. Některé části vozíku mohou mít ostré hrany, což může způsobit poranění.

### **SKLADOVÁNÍ**

Pro zachování dlouhodobé životnosti vozíku ho doporučujeme skladovat v suchém a dobře větraném místě (např. Sklad, garáž, zahradní domek). Vozík neskladujte v obytných prostorách. Před dlouhodobým uskladněním vozíku vždy zkontrolujte a ošetřete spoje a pohyblivé části vhodným mazivem. Také zkontrolujte zda je vozík vyčištěn. V případě, že vozík skladujete ve venkovním prostředí doporučujeme ho zakrýt vhodnou ochrannou plachtou. I přesto, že je vozík chráněn ochrannou plachtou je nutné ho pravidelně kontrolovat. Může být vystaven vlivu vlhkosti nebo kondenzace, která může mít za následek vznik koroze.

### **ČIŠTĚNÍ A ÚDRŽBA:**

Šetrným a ohleduplným použitím výrazně prodloužíte životnost vozíku. Doporučujeme vozík čistit po každém použití. Pravidelně kontrolujte pevnost spojů. Potřete jejich vhodným mazivem a přípravkem proti vzniku koroze. Poškrábané nebo korozi poškozená místa vozíku ošetřete vhodnou barvou nebo lakem. Vozík čistěte suchou nebo jemně navlhčeným hadříkem v mýdlové vodě. K čištění nikdy nepoužívejte rozpouštědla jako jsou benzín alkohol, čpavek apod., které by mohly poškodit povrch vozíku.

### **LIKVIDACE:**



Vozík v žádném případě nevyhazujte do běžného domácího odpadu. Zlikvidujte výrobek prostřednictvím komunálního zařízení na likvidaci odpadu nebo sběrného dvora. V případě pochybností se poraďte s recyklační firmou. Všechny obalové materiály nechte zlikvidovat v souladu s ekologickými předpisy.



**CSAK KÜLSŐ HASZNÁLATOT! KÉRJÜK OLVASSA EL A HASZNÁLATI UTASÍTÁST A SZERKEZÉS HASZNÁLATA ELŐTT!** Tartsa a használati útmutatót a későbbi referencia céljából.

**FIGYELMESZTETÉS! A termék nem tartozik a gyermekek kezébe!**

**A termék nem játék vagy játékhoz készült.**

**Ne tegye a targoncát gyúlékony anyagok közelében. A biztonsági előírások be nem tartása veszélyt jelenthet a felhasználó egészségére, anyagi károokra vagy magára a termékre.**

#### **A HASZNÁLAT:**

A kocsit háztartásokban rakományok és növényi hulladékok szállítására tervezték. A terméket nem szánják élelmiszerek szállítására vagy tárolására. Ne használja a kocsit sem emberek, sem állatok szállítására. Ne használja a kerekesszéket dekorációként lakóépületekben.

#### **CSOMAGOLÁS:**

A targonca első használata előtt ellenőrizze, hogy a csomagolás komplett-e, és hogy a csomagolás egyes részei nem sérültek-e. Az egyes alkatrészek listáját lásd a kézikönyv végén található szakaszban.

#### **TECHNIKAI PARAMÉTEREK:**

Méret	1 300 x 610 x 660/1080 mm
Horderő	300 kg
Nyomás a gumikba	30 PSI

#### **BISZTONSÁGI ELŐÍRÁSOK:**

**FIGYELEM! Sérülésveszély!** Ellenőrizze, hogy a targonca minden része sértetlen és megfelelően van-e felszerelve. A nem megfelelő telepítés sérüléseket okozhat. A sérült alkatrészek befolyásolhatják a targonca biztonságát és működését. A teherautó vagy annak bármely részének megsérülése esetén ne használja tovább a targoncát, és vegye fel a kapcsolatot a kereskedőjével vagy a szakosodott garázsban.

**FIGYELEM! Ne hagyja gyermekeket felügyelet nélkül! A termék nem játék!** Ügyeljen arra, hogy az emberek, különösen a gyermekek, ne másszanak fel vagy hordozzák a terméket. Ez a kocsi megfordulását vagy leesését okozhatja, ami személyi sérüléseket vagy a termék károsodását okozhatja.

**FIGYELEM! Ne tegye a targoncát nyílt láng közelében, és ne használja éghető anyagok szállításához!**

**FIGYELEM! Vegye figyelembe a maximális gumiabroncsnyomást! Ha túllépné, megsérülhet a felhasználó vagy megrongálhatja a teherautó gumiabroncsait.**

- Minden használat előtt ellenőrizze a targoncát. Ha hibát észlel, ne használja a targoncát.
- Soha ne terhelje a targoncát a "MŰSZAKI PARAMÉTEREK" szakaszban megadottnál nagyobb teherrel.
- Mindig ügyeljen arra, hogy a rakomány egyenletesen oszlik el a targoncán.
- Soha ne helyezze a szállított anyagot oldalára. Ha a szállított anyag mérete meghaladja a targonca teherhordó felületét, engedje le az oldalakat vagy távolítsa el őket teljesen. Ne használja a kocsit olyan anyag szállításához, amely károsíthatja azt.

#### **SZERELÉS:**

- Rendszeresen ellenőrizze az illesztések szilárdságát.
- Új rögzítőanyagok használhatók, ha az ízületeket meg kell lazítani.

**FIGYELMESZTETÉS!** Mindenekelőtt a csomagolóanyagot tartsa távol a gyermekektől. Fojtás veszélye áll fenn.

**FIGYELMESZTETÉS!** A kerekes szék nem alkalmas csökkent csökkent fizikai, érzékszervi vagy mentális képességekkel rendelkező, vagy tapasztalat és ismeretekkel nem rendelkező személyek (beleértve a gyermekeket) számára, kivéve, ha felügyelet vagy utasítások adják a készülék használatáért a biztonságáért felelős személyek számára. A gyermekeket felügyelni kell annak biztosítása érdekében, hogy ne játsszanak a készülékkel. Ne használja a kosarat, ha fáradt, drogok, alkohol vagy gyógyszerek hatása alatt áll.

Szerelje össze a targoncát pontosan az összeszerelési szakaszban bemutatottak szerint. Ellenőrizze az egyes csatlakozások szilárdságát és meghúzódságát. Ne szerelje fel a targonca sérült vagy hiányzó alkatrészeit. Töltse ki a hiányzó vagy cserélje ki a sérült alkatrészeket, és fejezze be az összeszerelést. Vigyázzon az összeszerelés során, és mindig viseljen védőkesztyűt. A targonca egyes részeinek éles szélei lehetnek, amelyek sérüléseket okozhatnak.

### **TÁROLÁS:**

A targonca hosszú élettartamának fenntartása érdekében azt javasoljuk, hogy száraz és jól szellőző helyen tárolja (pl. Raktárban, garázsban, kerti házban). Ne tárolja a targoncát lakóövezetben. A targonca hosszú ideig történő tárolása előtt mindig ellenőrizze és kezelje az illesztéseket és a mozgó alkatrészeket megfelelő kenőanyaggal. Ellenőrizze azt is, hogy a targonca tiszta-e. Ha a teherautót szabadban tárolja, javasoljuk, hogy tegye le megfelelő védő ponyvával. Annak ellenére, hogy a teherautót ponyva védi, rendszeresen ellenőrizni kell. Nedvességnek vagy páralecsapódásnak lehet kitéve, amely korróziót okozhat.

### **TISZTÍTÁS ÉS KARBANTARTÁS:**

A gondos és körültekintő használat jelentősen meghosszabbítja a targonca élettartamát. Javasoljuk, hogy minden alkalommal tisztítsa meg a targoncát. Rendszeresen ellenőrizze az illesztések szilárdságát. Használjon megfelelő kenőanyagot és korróziógátló szert. Kezelje a targonca karcos vagy korrodált részeit megfelelő festékekkel vagy lakkal. Tisztítsa meg a targoncát szappanos vízben egy száraz vagy enyhén nedves ruhával. A tisztításhoz soha ne használjon oldószert, például benzint, alkoholt, ammóniát stb., Mert ez károsíthatja a targonca felületét.

### **LIKVIDÁLÁS:**



Soha ne dobja a targoncát a háztartási hulladék közé. A terméket a települési hulladéklerakóban vagy a gyűjtő udvaron selejtezze. Ha kétségei vannak, vegye fel a kapcsolatot egy újrahasznosító társasággal. Az összes csomagolóanyagot a környezetvédelmi előírások szerint ártalmatlanítsa.



**UTILIZAȚI NUMAI ÎN EXTERIOR! VĂ RUGĂM SĂ CITIȚI INSTRUCȚIUNILE DE UTILIZARE ÎNAINTE DE UTILIZAREA CĂRUCIORULUI! Păstrați instrucțiunile de utilizare pentru a le utiliza mai târziu.**

**ATENȚIONARE! Produsul nu poate fi utilizat de copii!**

**Produsul nu este o jucărie și nu poate fi folosit pentru a se juca cu acesta.**

**Nu lăsați căruciorul lângă materiale inflamabile. Nerespectarea instrucțiunilor de siguranță poate duce la pericol pentru sănătatea utilizatorului, deteriorarea proprietății sau a produsului în sine.**

**UTILIZARE:**

Căruciorul este destinat pentru a transporta încărcături și deșeuri vegetale în gospodării. Produsul nu este destinat pentru transportul sau depozitarea alimentelor. De asemenea, nu folosiți căruciorul pentru a transporta persoane sau animale. Nu folosiți căruciorul ca și decorațiune în clădirile rezidențiale.

**AMBALAREA:**

Înainte de a utiliza căruciorul pentru prima dată, verificați dacă ambalajul este complet și dacă părțile individuale ale acestuia nu sunt deteriorate. Veți găsi o listă cu piese în secțiunea aflată la sfârșitul acestui manual.

**PARAMETRII TEHNICI:**

Dimensiuni	1 300 x 610 x 660/1080 mm
Capacitate maximă	300 kg
Presiunea în cauciucuri	30 PSI

**INSTRUCȚIUNI DE SIGURANȚĂ:**

**ATENȚIE! Pericol de rănire! Asigurați-vă că toate piesele căruciorului nu sunt deteriorate și sunt montate în siguranță. Instalarea necorespunzătoare poate duce la vătămări. Piesele deteriorate pot afecta siguranța și funcționarea căruciorului. În caz de deteriorare a căruciorului sau a oricărei părți ale acestuia, nu continuați să utilizați căruciorul și contactați-vă dealerul sau serviciul specializat.**

**ATENȚIE! Nu lăsați copii nesupravegheați! Produsul nu este o jucărie! Asigurați-vă că persoanele, în special copiii, nu se urcă în cărucior sau nu se transportă cu acesta. Acest lucru ar putea provoca răsturnarea sau căderea căruciorului, ceea ce poate duce la vătămări personale sau la deteriorarea produsului.**

**ATENȚIE! Nu așezați căruciorul lângă un foc deschis și nu-l folosiți pentru a transporta combustibili!**

**ATENȚIE! Respectați presiunea maximă prescrisă din cauciucuri! Depășirea acestuia ar putea răni utilizatorul sau deteriora anvelopele căruciorului.**

- Verificați căruciorul înainte de fiecare utilizare. Dacă veți constata o defecțiune, nu îl folosiți.
- Nu încărcați niciodată căruciorul cu o sarcină mai mare decât cea specificată în secțiunea "PARAMETRII TEHNICI".
- Asigurați-vă întotdeauna că sarcina este distribuită uniform pe cărucior.
- Nu așezați niciodată materialul transportat pe părțile laterale. Dacă dimensiunile materialului transportat depășesc suprafața portantă a căruciorului, coborâți părțile laterale sau îndepărtați-le complet. Nu folosiți căruciorul pentru a transporta materialul care l-ar putea deteriora.

**MONTAREA:**

- Verificați cu regularitate îmbinările.
- În cazul în care îmbinările trebuie desfăcute folosiți piulițe noi cu autoblocare.

**AVERTIZARE!**

Păstrați materialul de pe ambalaj departe de îndemâna copiilor, în special pungile din plastic. Există riscul de asfixiere.

**AVERTIZARE!** Căruciorul nu este destinat utilizării de către persoane (inclusiv copii) cu capacități fizice, senzoriale sau mentale reduse sau lipsă de experiență și cunoștințe, cu excepția cazului în care au primit supraveghere sau instrucțiuni privind utilizarea aparatului de către o persoană responsabilă pentru siguranța acestora. Copiii trebuie supravegheați pentru a se asigura că nu aceștia nu se joacă cu acest cărucior. Nu folosiți căruciorul dacă sunteți obosit, sub influența drogurilor, alcoolului sau a medicamentelor.

Asamblați căruciorul exact așa cum este descris în secțiunea de modalitatea de asamblare. Verificați fiecare îmbinare cu privire la rezistența și strângerea șuruburilor. Nu montați nici o parte a căruciorului dacă este deteriorată sau dacă vă lipsește. Completați elementele lipsă sau înlocuiți piesele deteriorate iar apoi terminați montarea. Aveți grijă în timpul asamblării și purtați întotdeauna mănuși de protecție de lucru. Unele părți ale căruciorului pot avea margini ascuțite, ceea ce poate provoca vătămări.

**DEPOZITAREA:**

Pentru a menține longevitatea căruciorului, vă recomandăm să le depozitați într-un loc uscat și bine ventilat (de exemplu în depozit, garaj, casă de grădină). Nu depozitați căruciorul în zonele locuite. Înainte de a păstra căruciorul un timp îndelungat, verificați și ungeți întotdeauna îmbinările și piesele mobile cu un lubrifiant adecvat. De asemenea, verificați dacă a fost curățat căruciorul. În cazul în care îl depozitați în aer liber, vă recomandăm să-l acoperiți cu o prelată de protecție adecvată. Chiar dacă îl protejați cu o prelată, acesta trebuie verificat periodic. Poate fi expus la umiditate sau condens, ceea ce poate duce la coroziune..

**CURĂȚAREA ȘI MENTENANTA:**

Utilizarea atentă și cu grijă va prelungi în mod semnificativ durata de viață a căruciorului. Vă recomandăm să-l curățați după fiecare utilizare. Verificați rezistența îmbinărilor în mod regulat. Aplicați un lubrifiant și un agent anticoroziv adecvat. Tratați părțile zgâriate sau corodate ale camionului cu o vopsea sau cu un lac adecvat. Curățați căruciorul cu o cârpă uscată sau ușor umedă în apă cu săpun. Nu folosiți niciodată solvenți precum benzina, alcoolul, amoniacul, etc. pentru curățare, care ar putea deteriora suprafața acestuia..

**LICHIDAREA:**



Nu aruncați niciodată căruciorul cu deșeurile menajere normale. Produsul trebuie lichidat printr-o instalație de eliminare a deșeurilor municipale sau într-un punct de colectare. Dacă aveți întrebări, consultați o companie de reciclare. Lichidați toate materialele de ambalare în conformitate cu reglementările de mediu.



**USE ONLY IN EXTERIOR! PLEASE READ THE INSTRUCTIONS FOR USE BEFORE USING THE TROLLEY! Keep the instructions for use for future reference.**

**WARNING! The product does not belong in the hands of children!**

**The product is not a toy or intended for play.**

**Do not place the trolley near flammable materials. Failure to observe the safety instructions can result in danger to the user's health, damage to property or the product itself.**

**THE USE:**

The trolley is designed for transporting loads and vegetable waste in households. The product is not intended for transport or storage of food. Also, do not use the trolley to transport people or animals. Do not use the trolley as a decoration inside residential buildings.

**PACKAGING:**

Before using the trolley for the first time, check that the packaging is complete and if the individual parts are not damaged. Parts and hardware identification, you can find at the end of this manual.

**TECHNICAL PARAMETERS:**

Dimensions	1 300 x 610 x 660/1080 mm
Loading	300 kg
Tire pressure	30 PSI

**SAFETY INSTRUCTIONS:**

**WARNING! Danger of injury!** Make sure that all parts of the trolley are undamaged and securely mounted. Improper installation can result in injury. Damaged parts can affect the safety and function of the trolley. In the event of damage to the trolley or any of its parts, do not continue to use it and contact your dealer or authorised service center.

**WARNING! Do not leave children unattended! The product is not a toy!** Make sure that people, especially children, do not climb on or carry the product. This could cause the trolley to overturn or fall, which could result in personal injury or damage to the product.

**WARNING! Do not place the trolley near an open flame or use it to transport combustibles!**

**WARNING! Observe the maximum tire pressure!** Exceeding it could injure the user or damage the truck's tires.

- Check the trolley before each use. If any malfunction is found, do not use the trolley.
- Never load the trolley with a load greater than that specified in the "TECHNICAL PARAMETERS" section.
- Always make sure that the load is evenly distributed on the trolley.
- Never place transported material on the sides. If the dimensions of the transported material exceed the load-bearing surface of the trolley, lower the sides or remove them completely. Do not use the trolley to transport material that could damage it.

**ASSEMBLY:**

- Check the joints regularly for strength.
- If the joints need to be loosened use new lock nuts.

**WARNING!** Keep the packaging material out of the reach of children. There is a risk of suffocation.

**WARNING!** The trolley is not intended for use by persons (including children) with reduced physical, sensory or mental capabilities, or lack of experience and knowledge, unless they have been given supervision or instruction concerning use of the appliance by a person responsible for their safety. Children must be supervised to ensure that they do not play with the appliance. Do not use the trolley if you are tired, under the influence of drugs, alcohol or medication.

Assemble the trolley exactly as shown in the assembly procedure section. Check each joint for strength and tightening of the screws. Do not install any parts of the trolley that are damaged or missing. Fill in the missing or replace the damaged parts and complete the assembly. Be careful during assembly and always wear protective work gloves. Some parts of the trolley may have sharp edges, which can cause injury.

**STORAGE:**

To maintain the longevity of the trolley, we recommend storing it in a dry and well-ventilated place (e.g. warehouse, garage, garden house). Do not store the trolley in living areas. Before storing the trolley for a long time, always check and treat the joints and moving parts with a suitable lubricant. Also check that the trolley is cleaned. If you store the trolley outdoors, we recommend covering it with a suitable protective tarpaulin. Even though the trolley is protected by a tarpaulin, it must be checked regularly. It may be exposed to moisture or condensation, which may result in corrosion.

**CLEANING AND MAINTENANCE:**

Careful and considerate use will significantly extend the life of the trolley. We recommend cleaning the trolley after each use. Check the strength of the joints regularly. Apply a suitable lubricant and anti-corrosion agent. Treat scratched or corroded parts of the trolley with a suitable paint or varnish. Clean the trolley with a dry or slightly damp cloth in soapy water. Never use solvents such as benzine, alcohol, ammonia, etc. for cleaning, which could damage the surface of the trolley.

**DISPOSAL:**



Never dispose of the trolley with normal household waste. Dispose of the product through a municipal waste disposal facility or collection yard. If in doubt, consult with a recycling company. Have all packaging materials disposed of in accordance with environmental regulations.



**ZOZNAM DIELOV / SEZNAM DÍLŮ / ALKATRÉSZLISTA / LISTA PIESELOR / PARTS LIST**

**A** x 1

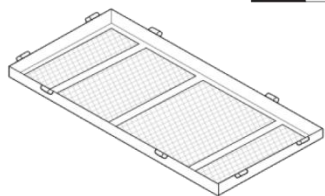

**B** x 2

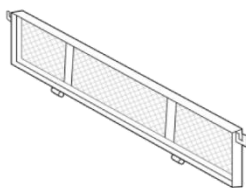

**C** x 2

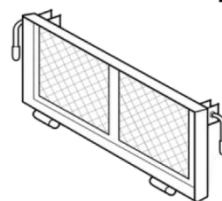

**D** x 4

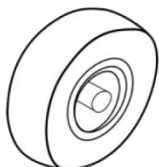

**E** x 1



**F** x 1

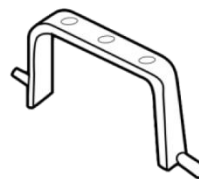

**G** x 1

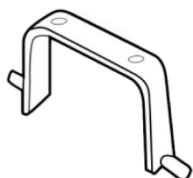

**H** x 1

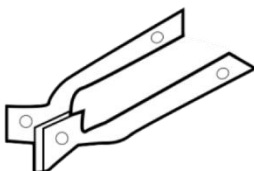

**I** x 1



**SPOHOVACÍ MATERIÁL / SPOJOVACÍ MATERIÁL / ÖTŐELEMÉK / ELEMENTE DE FIXARE / FASTENERS**

**J** x 8

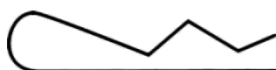

**K** x 4



**L** x 1



**N** x 2

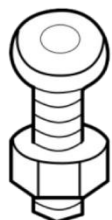

**M** x 4



$\varnothing 16$

**O** x 3



$\varnothing 12$

**P** x 3



## SK Slovenský

### 1. MONTÁŽ KOLIES

- Nasadte kolesá **D** na držiaky **G** alebo **F**. Na koniec osky nasadte podložku **M** a kolesa zaistite závlačkou **K**. Tento postup zopakujte pre všetky štyri kolesá.

## CZ Český

### 1. MONTÁŽ KOL

- Nasadte kola **D** na držáky **G** nebo **F**. Na konec osy nasadte podložku **M** a kolo zajistěte závlačkou **K**. Tento postup zopakujte pro všechna čtyři kola.

## HU Magyar

### 1. KEREKEK FELSZERELÉSE

- Helyezze fel a **D** kerekeket a **G** vagy **F** tartókra. Az agy végére tegye fel az **M** alátétet, majd rögzítse a kereket a **K** sasszeggel. Ismételje meg a műveletet mind a négy keréknél.

## RO Română

### 1. MONTAREA ROTILOR

- Montați roțile **D** pe suporturile **G** sau **F**. Pe capătul axului puneți șaiba **M** și fixați roata cu știftul **K**. Repetați procedura pentru toate cele patru roți.

## EN English

### 1. WHEEL ASSEMBLY

- Attach wheels **D** onto the brackets **G** or **F**. Place washer **M** on the end of the axle and secure the wheel with cotter pin **K**. Repeat this process for all four wheels.

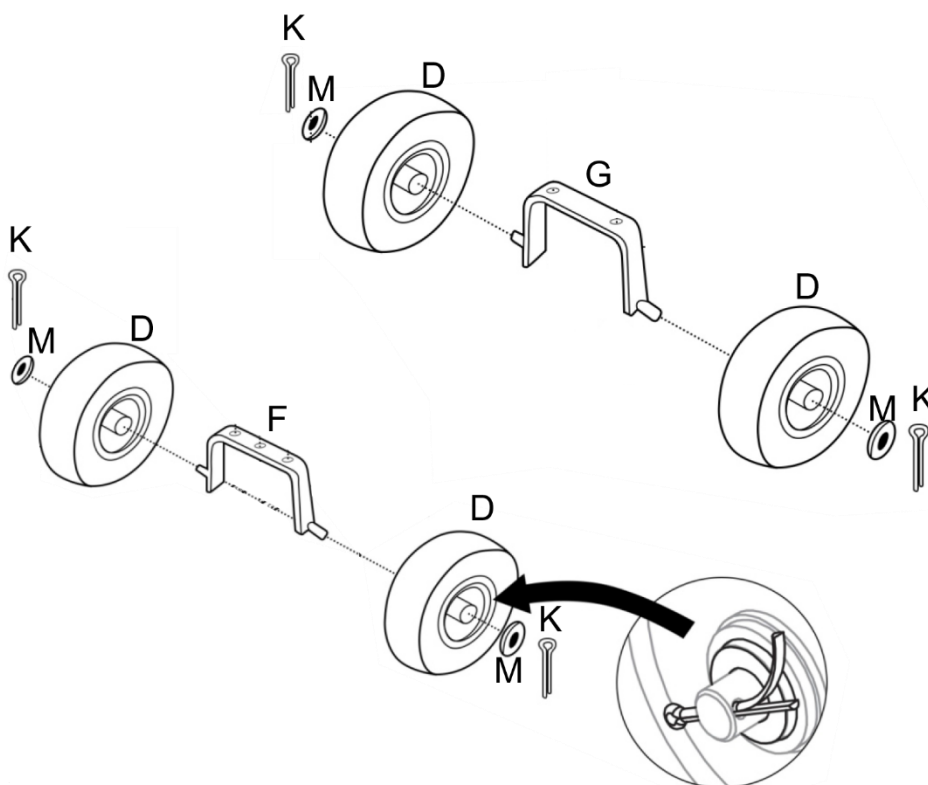

## **SK** Slovenský

### **2. MONTÁŽ RIADIACEHO MECHANIZMU**

- Použite 2 skrutky **N**, aby ste spojili diely **H** a **F**. Následne pomocou skrutky **L** spojte dokopy diely **E**, **I** a **H**

## **CZ** Český

### **2. MONTÁŽ ŘÍDICÍHO MECHANIZMU**

- Použijte 2 šrouby **N** k upevnění dílů **H** a **F**. Poté pomocí šroubu **L** spojte díly **E**, **I** a **H**.

## **HU** Magyar

### **2. KORMÁNYMECHANIZMUS ÖSSZESZERELÉSE**

- Használjon 2 darab **N** csavart a **H** és **F** alkatrészek összekapcsolásához. Ezután az **L** csavar segítségével rögzítse együtt az **E**, **I** és **H** alkatrészeket.

## **RO** Română

### **2. MONTAREA MECANISMULUI DE DIRECTIE**

- Folosiți 2 șuruburi **N** pentru a conecta piesele **H** și **F**. Apoi, cu ajutorul șurubului **L**, fixați împreună piesele **E**, **I** și **H**.

## **EN** English

### **2. STEERING MECHANISM ASSEMBLY**

- Use 2 screws **N** to connect parts **H** and **F**. Then use screw **L** to fasten parts **E**, **I**, and **H** together.

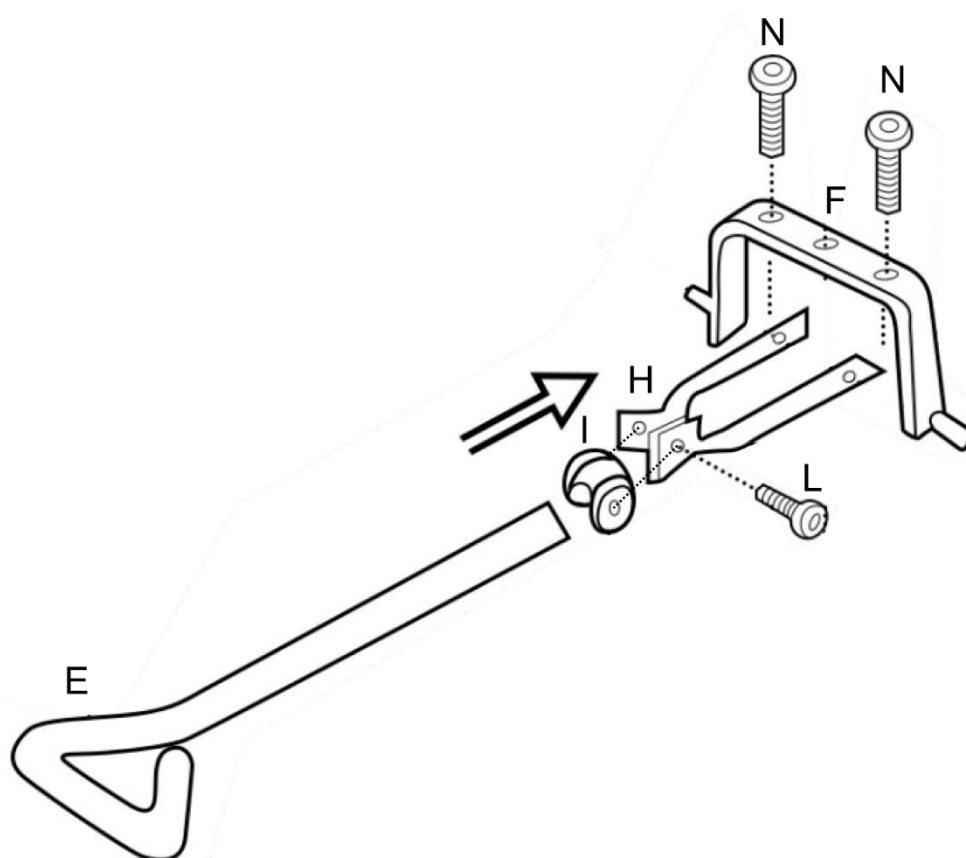

## SK Slovenský

### 3. MONTÁŽ ZÁKLADNE

- Položte základňu **A** na už zostavené nosné časti **F** a **G**. Zospodu ju upevnite pomocou spojovacieho materiálu **O** (podložky) a **P** (matice). Uistite sa, že je základňa pevne priskrutkovaná a stabilná.

## CZ Český

### 3. MONTÁŽ ZÁKLADNY

- Položte základnu **A** na již sestavené nosné části **F** a **G**. Ze spodní strany ji upevněte pomocí spojovacího materiálu **O** (podložky) a **P** (matice). Ujistěte se, že je základna pevně přišroubovaná a stabilní.

## HU Magyar

### 3. ALAP FELSZERELÉSE

- Helyezze az **A** alapot a már összeszerelt **F** és **G** tartóelemekre. Alulról rögzítse **O** (alátét) és **P** (anya) kötőelemekkel. Győződjön meg róla, hogy az alap stabilan és szilárdan van rögzítve.

## RO Română

### 3. MONTAREA BAZEI

- Așezați baza **A** pe piesele de susținere **F** și **G** deja montate. Fixați-o dedesubt cu elementele de prindere **O** (șaibe) și **P** (piulițe). Asigurați-vă că baza este bine strânsă și stabilă.

## EN English

### 3. BASE ASSEMBLY

- Place the base **A** onto the already assembled support parts **F** and **G**. Secure it from underneath using fasteners **O** (washers) and **P** (nuts). Make sure the base is firmly screwed in and stable.

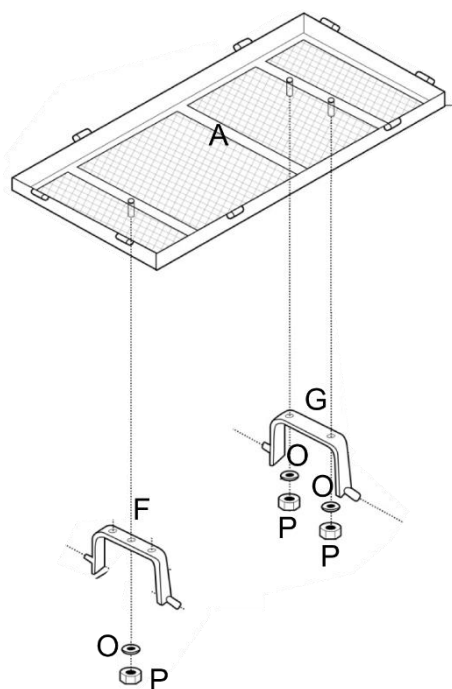

## **SK** Slovenský

### **4. ZOSTAVENIE RÁMU**

- Pripojte bočné steny **B** a prednú/zadnú stenu **C** k základni **A**. Na upevnenie použite závlačky **J**. Uistite sa, že jednotlivé steny sú správne usadené, pevne upevnené a vytvárajú stabilný rám vozíka.

## **CZ** Český

### **4. SESTAVENÍ RÁMU**

- Připojte boční stěny **B** a přední/zadní stěnu **C** k základně **A**. K upevnění použijte závlačky **J**. Ujistěte se, že jednotlivé stěny jsou správně usazené, pevně upevněny a tvoří stabilní rám vozíku.

## **HU** Magyar

### **4. VÁZ ÖSSZESZERELÉSE**

- Rögzítse az oldalfalakat **B** és az elülső/hátsó falat **C** az **A** alaphoz. A rögzítéshez használja a **J** sasszegeket. Ellenőrizze, hogy a falak megfelelően illeszkednek, stabilak és szilárdan rögzítve vannak, így biztosítva a kocsi stabil vázát.

## **RO** Română

### **4. ASAMBLAREA CADRULUI**

- Ataşaţi pereţii laterali **B** şi pereţii faţă/spate **C** la baza **A**. Pentru fixare folosiţi ştifturile **J**. Asiguraţi-vă că pereţii sunt corect montaţi, bine fixaţi şi formează cadrul stabil al căruciorului.

## **EN** English

### **4. FRAME ASSEMBLY**

- Attach the side panels **B** and the front/rear panel **C** to the base **A**. Use cotter pins **J** for fastening. Ensure all panels are properly fitted, securely fastened, and form a stable frame of the cart.

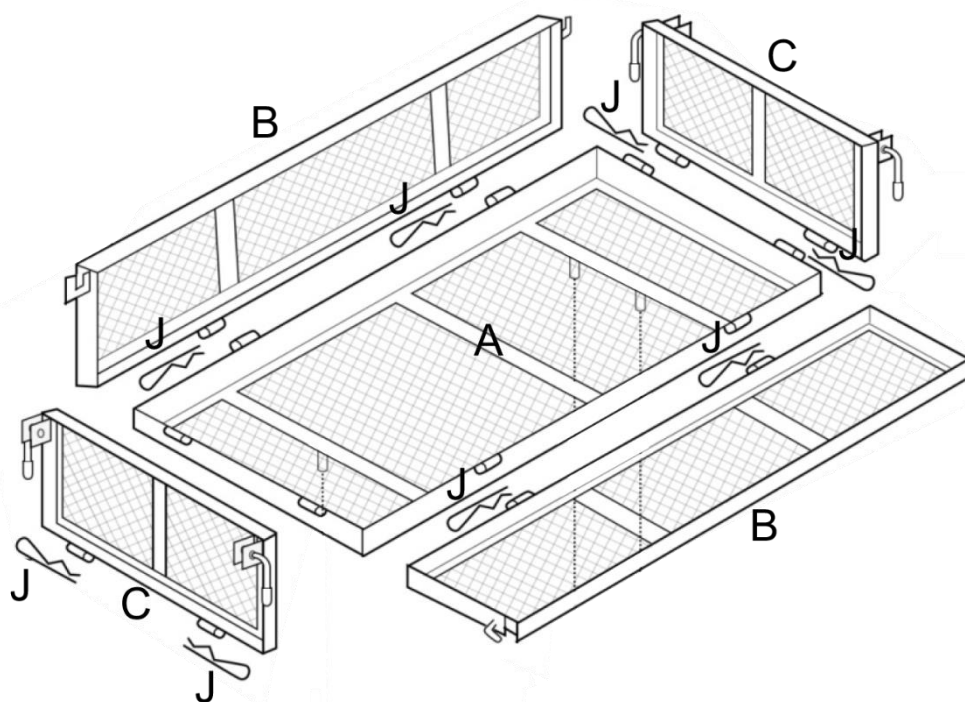

# STREND PRO®

## ZÁRUČNÝ LIST / ZÁRUČNÍ LIST / JÓTÁLLÁSI JEGY / LISTA DE GARANȚIE / WARRANTY LETTER

Sériové číslo: Sériové číslo: Sorozatszám: Nr. serie: Serial number:	Dátum predaja: Datum prodeje: Eladás dátuma: Data vânzării: Date of sale:	Podpis a pečiatka predajcu: Razitko a podpis prodajce: Az eladó aláírása és bélyegzője: Ștampila vânzătorului: Seller's stamp and signature:

### PODMIENKY ZÁRUKY / ZÁRUČNÍ PODMÍNKY / A JÓTÁLLÁS FELTÉTELEI / CONDIȚIILE DE GARANȚIE / WARRANTY TERMS

**SK:** Na tento výrobok sa poskytuje záruka po dobu 24 mesiacov odo dňa predaja, respektíve odo dňa vyskladnenia. V dobe záruky vám záručný servis vykoná opravy všetkých závad vzniknutých následkom výrobnéj chyby bezplatne. Pri uplatnení požiadavky na záručnú opravu musí byť spolu s prístrojom predložený úplne a čitateľne vyplnený záručný list. Pri odosielaní prístroja do opravy, dopravné náklady hradí zákazník. Originálny obal od výrobku starostlivo uschovajte.

#### Záruka sa nevzťahuje na

- prístroj poškodený počas dopravy a nesprávneho skladovania
- poruchy spôsobené nesprávnou obsluhou alebo údržbou
- poruchy spôsobené vplyvom opotrebenia výrobku a materiálu
- poruchy spôsobené používaním prístroja na iný účel než na aký je určený
- prístroj, do ktorého bol vykonaný neodborný zásah alebo úprava
- nekompletnosť výrobku, ktorú bolo možné zistiť už pri predaji

**CZ:** Na tento výrobek se poskytuje záruka po dobu 24 měsíců ode dne prodeje, respektive ode dne vyskladnění. V době záruky vám záruční servis provede opravy všech závad vzniklých následkem výrobní chyby bezplatně. Při uplatnění požadavku na záruční opravu musí být spolu s přístrojem předložen úplně a čitelně vyplněný záruční list. Při odesílání přístroje do opravy, dopravní náklady hradí zákazník. Originální obal od výrobku pečlivě uschovejte.

#### Záruka se nevztahuje na:

- přístroj poškozen během dopravy a nesprávného skladování
- poruchy způsobené nesprávnou obsluhou nebo údržbou
- poruchy způsobené vlivem opotřebení výrobku a materiálu
- poruchy způsobené používáním přístroje na jiný účel, než na jaký je určen
- přístroj, do kterého byl proveden neodborný zásah nebo úprava
- nekompletnost výrobku, kterou bylo možné zjistit již při prodeji

**HU:** Erre a termékre az eladás, illetve a kiraktározás dátumától számított 24 hónap jótállás érvényes. A jótállás időtartamán belül a garanciaszerviz Önnek ingyen biztosítja a gyártási hibából származó minden termékhiba javítását. A jótállás érvényesítéséhez a terméken kívül az olvashatóan és teljes körűen kitöltött jótállási jegy leadása is szükséges. A termék küldése esetén a szállítási költségek a vásárlót terhelik. A termék eredeti csomagolását gondosan őrizze meg.

#### A jótállás nem érvényes:

- ha a készülék a nem megfelelő szállítás vagy tárolás következtében hibásodott
- a helytelen használat vagy karbantartás következtében keletkező hibákra
- a termék vagy az anyag elhasználódása következtében keletkező hibákra
- a készülék nem rendeltetésszerű használata következtében keletkező hibákra
- a készülékre, amelyen nem szakszerű beavatkozást vagy módosítást hajtottak végre
- a termék hiányos voltára, amely az eladás során is már észrevehető volt

**RO:** Garanția pentru acest produs este 24 luni de la data vânzării, respectiv de la data scoaterii din depozit. În timpul garanției service-ul de garanție va efectua toate reparațiile de defecțiuni apărute ca urmare a greșelilor de producție, în mod gratuit. La revendicarea reparației de garanție solicitate, pe lângă produsul prezentat trebuie depusă și lista de garanție completată corect și citibil. La trimiterea aparatului la reparații, cheltuielile de transport suportă clientul. Păstrați ambalajul original al produsului cu atenție.

**Garanția nu se referă la:**

- aparatul defectat în timpul transportului și prin depozitare necorespunzătoare
- defecțiunile pricinuite de manipularea sau întreținerea necorespunzătoare
- defecțiunile pricinuite de uzura produsului sau materialului
- defecțiunile pricinuite de folosirea aparatului în alt scop, decât pentru care este destinat
- aparatul în care s-a intervenit sau s-a efectuat reglarea în mod necalificat
- produsul fabricat incomplet, greșeala care putea fi constatată deja la vânzare

**EN:** This product is guaranteed for 24 months from date of sale or removal from storage. All manufacturing defects found during the warranty period will be repaired at no charge. To submit a request for warranty repairs, fill out the warranty card legibly and completely and attach it to the device. Customers pay the cost of transport when sending a device for repairs. Keep the product's original packaging in a safe place.

**The warranty does not cover:**

- Damage caused to the device during transit or from improper storage
- Malfunctions caused by incorrect operation or maintenance
- Malfunctions caused by product and material wear
- Malfunctions caused by using the device for purposes other than those intended
- Damage caused by tampering or modifications
- Any incomplete work not discovered on the product when it was sold

**SERVISNÉ ZÁZNAMY / SERVISNÍ ZÁZNAMY / JAVÍTÁSI BEJEGYZÉSEK / NOTIFICAREA SERVICE / SERVICE RECORDS**

Splnomocnený zástupca výrobcu / Zplnomocněný zástupce výrobce/ A gyártó felhatalmazott képviselője /  
Reprezentantul împuternicit al producătorului: / Represented by :  
Slovakia Trend Export-Import s.r.o., Michalovská 87/1414, 073 01 Sobrance  
Fax: (056) 652-2329 Tel: 0915 392 687 E-mail: [servis@slovakia-trend.sk](mailto:servis@slovakia-trend.sk)