

- SK** Vysávač na popol
- CZ** Vysavač na popel
- HU** Porszívó to hamu
- RO** Aspirator pentru ashes
- EN** Ash vacuum cleaner
- DE** Aschesauger

STREND PRO®



K-408

Preklad originálneho návodu na použitie
Překlad originálním návodu k použití
Az eredeti használati útmutató fordítása
Traducerea manualului de utilizare original
Instruction manual
Übersetzung der Original-Gebrauchsanweisung



POUŽITIE

Zariadenie je určené na vysávanie studeného popola z krbov, kachli, popolníkov a grilov.

„Studený popol“ je popol vychladnutý po dostatočne dlhú dobu, ktorý neobsahuje žiadne žeravé uhlíky.



Pred začatím vysávania popol prehrabte a uistite sa, že ozaj neobsahuje žiadne žeravé uhlíky.

Studený popol nevyžaruje žiadne teplo.

Zariadenie používajte iba na predpísané účely. Akékoľvek iné použitie je považované ako prípad nesprávneho použitia. Používateľ/obsluha a nie výrobca bude zodpovedný za akékoľvek poškodenie, alebo zranenia spôsobené týmto nesprávaným používaním. Pamätajte si, že toto zariadenie nebolo navrhnuté pre komerčné alebo priemyselné používanie. Záruka nebude platná pokiaľ bude zariadenie používané na komerčné, priemyselné alebo podobné účely.

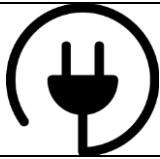

TECHNICKÉ PARAMETRE

| NAPÄTIE/ FREKVENCIA | PRIETOK VZDUCHU | ZBERNÁ NÁDOBA | PODTLAK | DĹŽKA KÁBLA |
|---|---|---|--|---|
|  |  |  |  |  |
| 230 V/50 Hz | 25 l/s | železo 15 l | 16 kPa | 1,2 m |

| | |
|----------------------|---|
| PRÍKON | 1000 W |
| HADICA | 1 m |
| | Ø 36.5 mm |
| | Kov, plast |
| PRÍSLUŠENSTVO | Plastová hadica 3,6 x 100 cm  |
| | Kovová trubica 3,4 x 23 cm  |
| ROZMERY | 317 x 305 x 305 mm |

- držiak hadice

VYSVETLIVKY SYMBOLOV

| | |
|---|--|
|  | Výrobok je v súlade s platnými európskymi smernicami a bola vykonaná metóda hodnotenia zhody týchto smerníc. |
|  | Ochrana dvojitoú izoláciou II. Nie je potrebné uzemnenie. |
|  | Nevyhadzujte do bežného domového odpadu. Namiesto toho, ekologicky prijateľnou cestou sa obráťte na recyklačné strediská. Prosím venujte starostlivosť ochrane životného prostredia. |

ČASTI VÝROBKU**VŠEOBECNÉ BEZPEČNOSTNÉ POKYNY**

Prečítajte si bezpečnostné upozornenia, inštrukcie, vyobrazenia a technické údaje poskytované s týmto elektrickým náradím. Porušenie dodržiavania všetkých inštrukcií uvedených ďalej v texte môže mať za následok úraz elektrickým prúdom, požiar a/alebo ťažké ublíženie na zdraví.

- Pred použitím skontrolujte, či sa napätie v zásuvke zhoduje s napätím uvedeným na štítku zariadenia.
- Pred každým použitím skontrolujte či nie je poškodený napájací kábel alebo zástrčka.
- Nikdy nepracujte s vysávačom, ktorý má poškodený napájací kábel alebo zástrčku, alebo spadlo na zem a je akýmkoľvek spôsobom poškodené.
- V prípade že je napájací kábel poškodený, musí ho vymeniť výrobca, jeho servisná služba, alebo podobne kvalifikovaná osoba, aby sa predišlo nebezpečenstvu.
- Napájací kábel sa nesmie nadmerne zaťažovať. Kábel nikdy nepoužívajte na prenášanie, ťahanie alebo vyťahovanie zástrčky zo zásuvky. Kábel nesmie byť vystavený pôsobeniu tepla, oleja, ostrých hrán alebo pohyblivých dielov. Poškodené alebo zapletené káble zvyšujú riziko úrazu elektrickým prúdom.
- Nepoužívajte zariadenie v blízkosti horľavých materiálov a na miestach so zvýšením nebezpečenstvom výbuchu. Iskra z motora by mohla spôsobiť požiar.
- Zariadenie nevystavujte priamemu slnku ani vysokým teplotám, mohli by sa poškodiť jeho plastové časti. Nikdy ho neumývajte pod tečúcou vodou ani neponárajte do vody.
- Toto zariadenie nie je určené na používanie osobami (vrátane detí) s obmedzenými fyzickými, zmyslovými alebo mentálnymi schopnosťami, prípadne nedostatkom skúsenosti a znalosti, pokiaľ to nevykonávajú pod dohľadom alebo nezískali pokyny týkajúce sa používania zariadenia od osoby, ktorá je zodpovedná za ich bezpečnosť. Deti musia byť pod dohľadom, aby sa zaručilo, že sa so zariadením nebudú hrať.
- Vysávač vždy odpojte od elektrickej siete v prípade akéhokoľvek problému pri práci, pred každým čistením alebo údržbou, pri každom presune a pri ukončení činnosti! Nikdy nepracujte s vysávačom, ak je akýmkoľvek spôsobom poškodený.
- Ak začne vysávač vydávať abnormálny zvuk alebo zápach, okamžite ukončite prácu.
- Nepoužívajte vysávač, ktorý nemožno bezpečne zapnúť a vypnúť ovládacím vypínačom. Používanie takého zariadenia je nebezpečné. Poškodený vypínač musí byť opravený certifikovaným servisom.
- Pred začatím práce a po jej skončení skontrolujte, vyprázdňte a vyčistite vysávač aby ste zabránili usadzovaniu materiálu, ktorý by mohol zapríčiniť vznik požiaru.
- Nepoužívajte vysávač na vysávanie sadzí a horľavých materiálov.

- Počas práce kontrolujte vysávač a nasávaciu hadicu či sa neprehrievajú. Ak zistíte prehrievanie, okamžite vysávač vypnite a odpojte sieťový kábel zo zásuvky. Vyberte povysávanú nečistotu z vysávača nechajte ho vychladnúť pod dozorom v exteriéri.
- Vysávač na popol skladujte na suchom a bezpečnom mieste mimo dosahu detí. Neskladujte na horľavých podkladoch alebo podkladoch z polyméru, ako napr. kobercové podklady alebo vinylové dlaždice.



- Nevysávajte zdraviu škodlivý prach.
- Nevysávajte sadze.
- Nevysávajte horúce, horiace ani žeravé predmety.
- Nevysávajte materiály, ktorých teplota je vyššia ako 40 °C.
- Nevysávajte horľavé materiály.

POUŽITIE

- Uistite sa, že vysávač je vypnutý a vytiahnite elektrickú zástrčku zo zásuvky.
- Uvoľnite uzáver nádrže.
- Nadvihnite vrchnú časť vysávača a namontujte ju.
- Namontujte kovovú trubicu na nasávaciu hadicu a následne namontujte nasávaciu hadicu k nádrži vysávača.

ZAPNUTIE/ VYPNUTIE:

- Pripojte zariadenie k zdroju elektrickej energie.
- Pre zapnutie vysávača stlačte ON/OFF vypínač do polohy „I“
- Pre vypnutie vysávača stlačte ON/OFF vypínač do polohy „O“

ČISTENIE A ÚDRŽBA

- Pred vykonávaním akejkoľvek údržby prístroj vypnite a vytiahnite elektrickú zástrčku zo zásuvky.
- Povrch prístroja vyčistite jemnou suchou handričkou.
- Na čistenie zariadenia nikdy nepoužívajte vodu, čistiace prostriedky spôsobujúce oter, benzín alebo riedidlá.
- Po skončení čistenia držte kovovú trubicu a nasávaciu hadicu vo vertikálnej polohe aby všetok uvoľnení popol spadol do nádrže vysávača.

Vyprázdenie nádrže:



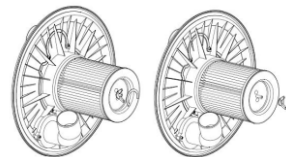
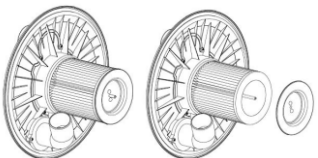
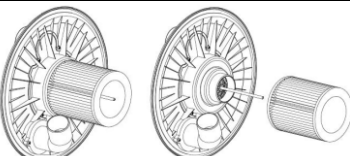

- Po naplnení nádrže popolom odpojte nasávaciu hadicu. Uvoľnite uzáver nádrže, zložte vrchnú časť vysávača a vyprázdňte obsah nádrže.

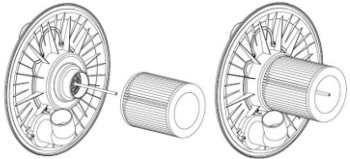
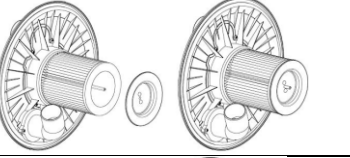
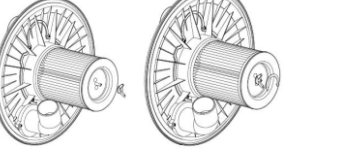
Výmena vzduchového filtra:

| | |
|---|---|
|  | Vyskrutkujte maticu filtra proti smeru hodinových ručičiek. |
|  | Odstráňte ochranný kryt vzduchového filtra. |
|  | Odstráňte vzduchový filter. |

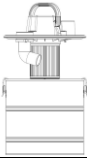
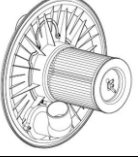
| | |
|---|---|
|  | Nový vzduchový filter zľahka zatlačte smerom dole do správnej polohy. |
|  | Namontujte naspäť ochranný kryt vzduchového filtra. |
|  | Zaskrutkujte maticu filtra v smere hodinových ručičiek. |

Čistenie vzduchového filtra a nádrže:

| | |
|---|--|
|  | Uvoľnite uzáver nádrže vysávača. |
|  | Zložte vrchnú časť vysávača. |
|  | Otočte vrchnú časť vysávača tak aby bol filter umiestnení nad odpadovou nádobou. Pomocou kefy odstráňte usadený prach z filtra. |
|  | V prípade potreby vzduchový filter odmontujte a vyčistite opláchnutím v čistej vode. Filter nepoužívajte pokiaľ dôkladne nevyschne. Skontrolujte filter, či je vhodný pre ďalšie použitie. V prípade, že je filter poškodený, prasknutý alebo príliš opotrebovaný, vymeňte ho za nový. |
|  | Odstráňte prach usadený prach na vnútornej strane nádrže. V prípade potreby použite mäkkú navlhčenú handričku. |
|  | Po skončení čistenia namontujte vzduchový filter na pôvodne miesto (postupujte podľa pokynov uvedených vyššie). Potom nasadte vrchnú časť vysávača. Zaisťte uzáver nádrže vysávača a zaisťte nasávaciu hadicu do držiaku na nádrže. |

RIEŠENIE PROBLÉMOV

- Predtým než kontaktujete servisné stredisko, skontrolujte nasledujúce:

| PROBLÉM | MOŽNÁ PRÍČINA | RIEŠENIE |
|--------------------------|---|--|
| Motor nechce naštartovať | <ul style="list-style-type: none"> - Zle zapojení sieťový kábel v elektrickej zásuvke. - Poškodená elektrická zásuvka. - Vysávač nie je zapnutý. | <ul style="list-style-type: none"> - Zapojte správne sieťový kábel. - Skontrolujte elektrickú zásuvku. - Zapnite vysávač. |

| | | |
|------------------|---|---|
| Slabý sací výkon | <ul style="list-style-type: none">- Upchatý vysávač- Vzduchový filter je potrebné vyčistiť- Zle umiestnená nádrž vysávača | <ul style="list-style-type: none">- Odstráňte predmety/materiál, ktoré spôsobujú upchatie.- Vyčistite vzduchový filter.- Správne namontujte nádrž vysávača. |
|------------------|---|---|

OCHRANA ŽIVOTNÉHO PROSTREDIA

Obalové materiály sú recyklovateľné. Obalové materiály láskavo nevyhadzujte do komunálneho odpadu, ale odovzdajte ich do zberne druhotných surovín.



Vyradené prístroje obsahujú hodnotné recyklovateľné látky, ktoré by sa mali opäť 'zžitkovať'. Staré zariadenia preto láskavo odovzdajte do vhodnej zberne odpadových surovín. Elektrické a elektronické prístroje často obsahujú súčasti, ktoré môžu pri nesprávnom zaobchádzaní alebo nesprávnej likvidácii predstavovať potenciálne nebezpečenstvo pre ľudské zdravie a životné prostredie. Tieto súčasti sú však potrebné pre správnu prevádzku prístroja. Prístroje označené týmto symbolom sa nesmú likvidovať spolu s domovým odpadom.

EU VYHLÁSENIE O ZHODE

EU DECLARATION OF CONFORMITY

vydané/issued by

Výrobca/Producer: SLOVAKIA TREND EXPORT - IMPORT, s.r.o.
Sídlo/Seated: Michalovská 87/1414, Sobrance 07301, Slovensko
IČO/ID Nr: 46512250

vyhlasuje na vlastnú zodpovednosť, že následne označené zariadenie na základe svojej koncepcie a konštrukcie, rovnako ako do obehu uvedené vyhotovenie, zodpovedá základným bezpečnostným požiadavkám príslušných legislatívnych predpisov/
hereby declares that this appliance is in compliance with all basic safety requirements of all relevant directives.

Vysávač popola / Ash Vacuumer Strend Pro K-408, 230V/50Hz, 15 lit, 1000W, Class II
Typ/Type: K-408

bol navrhnutý a vyrobený v zhode s nasledujúcimi normami / was constructed and produced in compliance with following standards:

EN IEC 55014-1:2021
EN IEC 55014-2:2021
EN IEC 61000-3-2:2019+A1:2021
EN 61000-3-3:2013+A1:2019+A2:2021
EN 60335-2-2:2010+A11:2012+A1:2013
EN 60335-1:2012+A11:2014+A13:2017+A1:2019+A14:2019+A2:2019+A15:2021
EN 62233:2008

a nasledujúcimi predpismi (všetko v platnom znení)/and all relevant directives (all in compliance):

EMC 2014/30/EU
LVD 2014/35/EU
RoHS 2011/65/EU

Všetky súbory technickej dokumentácie sa nachádzajú k nahliadnutiu na adrese: /All related technical documentation and test report are available for checking at seat of company on following address: Slovakia TREND Export – Import s.r.o., Michalovská 87/1414, 073 01 Sobrance, Slovenská Republika

Last two digits when product has been introduced on market
/ Posledné dve číslice roka, kedy bol výrobok označený značkou

CE: 24

JUDr. Michal ŽEŇUCH
per procuram
SLOVAKIA TREND EXPORT - IMPORT, s.r.o.
Michalovská 87/1414
073 01 SOB RANCE
IČO: 46512250, DIČ: 2023403371

Sobrance 13.5.2024
Dátum a miesto vydania vyhlásenia
Place and date of issue

.....
Vydal/Issued by. Pečiatka/Podpis, Stamp/Signature
JUDr. Michal Žeňuch, confidential clerk/prokurista

STREND PRO[®]

Záručný list / Warranty

| | | |
|----------------|----------------|-----------------------------|
| Výrobné číslo: | Dátum predaja: | Podpis a pečiatka predajcu: |
| | | |

| | |
|-------------------------------|---------------------------------|
| Meno zákazníka (názov firmy): | Adresa zákazníka (sídlo firmy): |
| | |

| | |
|--|-------------------|
| Zákazník svojím podpisom potvrdzuje, že mu bolo zariadenie predvedené a vysvetlené, že bol oboznámený s návodom na obsluhu, nasadením a užívaním stroja a že mu zariadenie bolo vydané kompletne. | Podpis zákazníka: |
| | |

Záznamy o reklamáciách- záručných opravách

| Dátum prijatia reklamácie: | Dátum ukončenia reklamácie: | Evidenčné číslo reklamácie: | Podpis prevedenej záručnej opravy (Záznam o neoprávnenej reklamácie) | Pečiatka servisného technika: |
|----------------------------|-----------------------------|-----------------------------|---|-------------------------------|
| | | | | |
| | | | | |
| | | | | |
| | | | | |

Podmienky záruky

- Dodávateľ poskytuje na tento výrobok záručnú dobu uvedenú v tomto záručnom liste za podmienok dodržania spôsobu používania a skladovania výrobku v súlade s platnými podmienkami a normami, ako i návodom na obsluhu. Záručná doba začína plynúť od dátumu predaja. Záruka na batérie je 12 mesiacov.
- Predĺžená záručná doba 5 rokov sa poskytuje na výrobok za podmienok, že tento výrobok je dodávateľom označený v zozname výrobkov s predĺženou zárukou, konečným zákazníkom je spotrebiteľ a výrobok nebude používaný na komerčné nasadenie. Predĺžená záruka je podmienená pravidelnými servisnými prehliadkami v autorizovaných servisných strediskách dodávateľa.
- Záručná doba sa predlžuje o dobu, počas ktorej bol výrobok v záručnej oprave a je o tom uvedený záznam v zozname o záručných opravách tohto záručného listu. Právo na záručnú opravu si spotrebiteľ môže uplatniť v niektorom autorizovanom servisnom stredisku, podľa priloženého zoznamu „A“ servisných stredísk. Servisné strediská „B“ prevádzkujú záručné opravy len na výrobky, ktoré boli predané v ich prevádzkach. Zoznam servisných stredísk je pravidelne aktualizovaný u predajcov a na stránke dovozu: www.strendpro.sk.
- Záručné stredisko je povinné zabezpečiť záručnú opravu v zákonom stanovenej lehote. Zákonom stanovená lehota na vybavenie reklamácie začína plynúť nasledujúcim dňom po dátume prijatia reklamácie v servisnom stredisku.
- Bezplatná záručná oprava nemôže byť uplatňovaná ak ide o poruchy, ktoré boli spôsobené používaním výrobku v rozpore s ustanoveniami uvedenými v návode na obsluhu, nesprávnou manipuláciou, mechanickým poškodením, bežným mechanickým opotrebením dielov spôsobeným prevádzkou stroja, vinou obsluhy, živelnou pohromou, neoprávneným zásahom do výrobku, poruchy zapríčinené použitím nevhodných náhradných dielov, použitím nevhodného paliva, a zrejme preťaženie stroja v dôsledku trvalého prekračovania hornej hranice výkonu. Práce spojené s čistením, základnou údržbou, ošetrovaním alebo nastavením zariadenia, ktoré môže viesť k obsluhu a sú uvedené v návode na obsluhu, nespádajú do rozsahu záruky.
- Za bežné opotrebenie dielov sa považuje hlavne opotrebenie: všetkých rotujúcich a pohyblivých častí, rezných častí a ich krytov, strižných skrutiek a klinov, prevodových a klinových remeňov, reťazových prevodov, trecie plochy brzd a spojok, dezény pneumatík a diely bežnej údržby ako sú: vzduchové, hydraulické a olejové filtre, zapalovacie sviečky, olejové a chladiace náplne.
- Z predĺženej záruky sú vyňaté časti strojov a zariadení, na ktoré ich konkrétny výrobca poskytuje kratšiu záruku ako dodávateľ na samotný výrobok, v ktorom sú namontované. Do tejto kategórie častí patria: akumulátory, žiarovky a podobne.
- Právo uplatniť nároky plynúce zo záruky má vlastník výrobku, pokiaľ tak urobí najneskôr v posledný deň záručnej doby.
- Pri reklamáciách sa postupuje podľa príslušných ustanovení Občianskeho zákonníka a Zákona o ochrane spotrebiteľa.
- Servisné prehliadky, ktoré sú podmienkou predĺženej 5 ročnej záruky, musia byť prevádzané len v autorizovanom servisnom stredisku dodávateľa, v pravidelných intervaloch a obdobie medzi jednotlivými prehliadkami nesmie prekročiť dobu 12 mesiacov. Prvá servisná prehliadka musí byť vykonaná najneskôr do 12 mesiacov od dátumu predaja výrobku. Servisné prehliadky vykonávajú servisné strediská v období posledných troch a prvých dvoch mesiacoch kalendárneho roku. Každá servisná prehliadka musí byť zaznamenaná v tomto záručnom liste s uvedeným dátumom prehliadky, podpisom a pečiatkou servisného strediska. Servisnou prehliadkou sa rozumie kontrola stroja, výmena náplní a filtrov podľa odporúčenia výrobcu, výmena opotrebených a poškodených dielov, ktoré môžu ovplyvniť poškodenie alebo opotrebenie iných dielov a samotné nastavenie stroja. Úkon servisnej prehliadky a použitý materiál sa účtuje podľa platného cenníka servisného strediska.

Pri uplatňovaní reklamácie je reklamujúci povinný predložiť k reklamácií čistý výrobok, doklad o kúpe alebo vyplnený a potvrdený záručný list. V prípade predĺženej záruky, záznamy o servisných prehliadkach a daňové doklady za jednotlivé prehliadky. Pri nesplnení niektorej z podmienok predĺženej záruky uvedenej v tomto záručnom liste, sa na výrobok poskytuje záručná doba 2 roky.

ZÁRUČNÝ A POZÁRUČNÝ SERVIS VYKONÁVA VÝROBCA

Slovakia Trend Export-Import s.r.o., Michalovská 87/1414, 073 01 Sobrance

Fax: (056) 652-2329 Tel: 0915 392 687 E-mail: servis@slovakia-trend.sk



POUŽITÍ

Zařízení je určeno k vysávání studeného popela z krbů, kamen, popelníků a grilů. Studený popel je popel vychladlý po dostatečně dlouhou dobu, který neobsahuje žádné žhavé uhlíky. Před zahájením vysávání popel prehrabte a ujistěte se, že opravdu neobsahuje žádné žhavé uhlíky. Studený popel nevyzařuje žádné teplo.

Zařízení používejte pouze na předepsané účely. Jakékoliv jiné použití je považováno jako případ nesprávného použití. Uživatel / obsluha a ne výrobce bude zodpovědný za jakékoliv poškození nebo zranění způsobené tímto nesprávným používáním. Pamatujte si, že toto zařízení nebylo navrženo pro komerční nebo průmyslové použití. Záruka nebude platná pokud bude zařízení používáno pro komerční, průmyslové nebo podobné účely.



TECHNICKÉ PARAMETRY:

| NAPĚTÍ / FREKVENCE | PRŮTOK VZDUCHU | SBĚRNÁ NÁDOBA | PODTLAK | DĚLKA KABELU |
|---|---|---|--|---|
|  |  |  |  |  |
| 230 V/50 Hz | 25 l/s | Železo 15 l | 16 kPa | 1,2 m |

| | |
|----------------------|---|
| PŘÍKON | 1000 W |
| HADICE | 1 m |
| | Ø 36.5 mm |
| | Kov, plast |
| PŘÍSLUŠENSTVÍ | Plastová hadice 3,6 x 100 cm  |
| | Kovová trubice 3,4 x 23 cm  |
| ROZMĚRY | 317 x 305 x 305 mm |

- držák hadice

VYSVĚTLIVKY SYMBOLŮ

| | |
|---|---|
|  | Nevyhazujte do běžného domovního odpadu. Namísto toho, ekologicky přijatelnou cestou se obraťte na recyklační střediska. Prosím věnujte péči ochraně životního prostředí. |
|  | Ochrana dvojitou izolací II. Není třeba uzemnění. |
|  | Nevyhazujte do běžného domovního odpadu. Namísto toho, ekologicky přijatelnou cestou se obraťte na recyklační střediska. Prosím věnujte péči ochraně životního prostředí. |

**OBEČNÉ BEZPEČNOSTNÍ POKYNY**

Přečtěte si bezpečnostní upozornění, instrukce, vyobrazení a technické údaje poskytované s tímto elektrickým nářadím. Porušení dodržování všech instrukcí uvedených dále v textu může mít za následek úraz elektrickým proudem, požár nebo těžké ublížení na zdraví.

- Před použitím zkontrolujte, zda napětí v zásuvce shoduje s napětím uvedeným na štítku zařízení.
- Před každým použitím zkontrolujte, zda není poškozen napájecí kabel nebo zástrčka.
- Nikdy nepracujte s vysavačem, který má poškozený napájecí kabel nebo zástrčku nebo spadlo na zem a je jakýmkoliv způsobem poškozeno.
- V případě že je napájecí kabel poškozen, musí jej vyměnit výrobce, jeho servisní služba nebo podobně kvalifikovaná osoba, aby se předešlo nebezpečí.
- Napájecí kabel se nesmí nadměrně zatěžovat. Kabel nikdy nepoužívejte k přenášení, tahání nebo vytahování zástrčky ze zásuvky. Kabel nesmí být vystaven působení tepla, oleje, ostrých hran nebo pohyblivých dílů. Poškozené nebo zapletené kabely zvyšují riziko úrazu elektrickým proudem.
- Nepoužívejte zařízení v blízkosti hořlavých materiálů a na místech se zvýšením nebezpečím výbuchu. Jiskra z motoru by mohla způsobit požár.
- Zařízení nevystavujte přímému slunci ani vysokým teplotám, mohli by se poškodit jeho plastové části. Nikdy ho nemyjte pod tekoucí vodou ani neponořujte do vody.
- Toto zařízení není určeno k používání osobami (včetně dětí) s omezenými fyzickými, smyslovými nebo mentálními schopnostmi, případně nedostatkem zkušenosti a znalosti, pokud to neprovádějí pod dohledem nebo podány instrukce zahrnující použití tohoto přístroje osobou, která je zodpovědná za jejich bezpečnost. Děti musí být pod dohledem, aby sa zaručilo, že sa so zariadením nebudú hrať.
- Vysavač vždy odpojte od elektrické siete v prípade akéhokoľvek problému pri práci, pred každým čistením alebo údržbou, pri každom presune a pri ukončení činnosti! Nikdy nepracujte s vysavačem, pokud je jakýmkoli způsobem poškozen. - Pokud začne vysavač vydávat abnormální zvuk nebo zápach, okamžitě ukončete práci.
- Nepoužívejte vysavač, který nelze bezpečně zapnout a vypnout ovládacím vypínačem. Používání takového zařízení je nebezpečné. Poškozený vypínač musí být opraven certifikovaným servisem. - Před zahájením práce a po jejím skončení zkontrolujte, vyprázdněte a vyčistěte vysavač abyste zabránili usazování materiálu, který by mohl zapříčinit vznik požáru.
- Nepoužívejte vysavač pro vysávání sazí a hořlavých materiálů.

- Během práce kontrolujte vysavač a sací hadici, zda se nepřehřívají. Pokud zjistíte přehřívání, okamžitě vysavač vypněte a odpojte síťový kabel ze zásuvky. Vyberte vysáté nečistotu z vysavače nechte ho vychladnout pod dozorem v exteriéru.
- Vysavač na popel skladujte na suchém a bezpečném místě mimo dosah dětí. Neskladujte na hořlavých podkladech nebo podkladech z polymeru, jako např. kobercové podklady nebo vinylové dlaždice.



Nevysávejte zdraví škodlivý prach.

- Nevysávejte saze.
- Nevysávejte horké, hořící ani žhavé předměty.
- Nevysávejte materiály, jejichž teplota je vyšší než 40 ° C.
- Nevysávejte hořlavé materiály.

POUŽITÍ

- Ujistěte se, že vysavač je vypnutý a vytáhněte zástrčku ze zásuvky.
- Uvolněte uzávěr nádrže.
- Zvedněte vrchní část vysavače a namontujte ji.
- Namontujte kovovou trubici na sací hadici a následně namontujte sací hadici k nádrži vysavače.

ZAPNUTÍ/ VYPNUTÍ:

- Připojte zařízení ke zdroji elektrické energie.
- Pro zapnutí vysavače stiskněte ON / OFF vypínač do polohy „I“
- Pro vypnutí vysavače stiskněte ON / OFF vypínač do polohy „O“

ČISTENÍ A ÚDRŽBA

- Před prováděním jakékoli údržby přístroj vypněte a vytáhněte zástrčku ze zásuvky.
- Povrch přístroje vyčistěte jemným suchým hadříkem.
- K čištění zařízení nikdy nepoužívejte vodu, čisticí prostředky způsobující ořez, benzín nebo ředidla.
- Po skončení čištění držte kovovou trubici a sací hadici ve vertikální poloze, aby všechen uvolněný popel spadl do nádrže vysavače

Vyprázdnění nádrže:



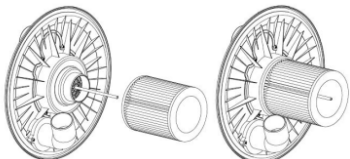
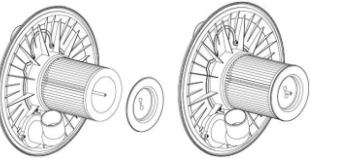
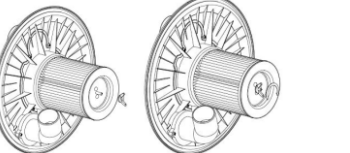

- Po naplnění nádrže popelem odpojte sací hadici. Uvolněte uzávěr nádrže a sejměte vrchní část vysavače a vyprázdněte obsah nádrže.

Výměna vzduchového filtru:

| | |
|--|---|
| | Vyšroubujte matici filtru proti směru hodinových ručiček. |
| | Odstraňte ochranný kryt vzduchového filtru |
| | Odstraňte vzduchový filtr |

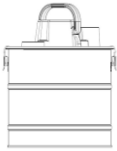
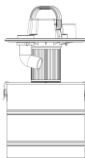
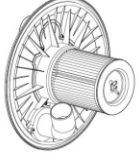
| | |
|---|--|
|  | Nový vzduchový filtr lehce zatlačte směrem dolů do správné polohy. |
|  | Namontujte zpět ochranný kryt vzduchového filtru. |
|  | Zašroubujte matici filtru ve směru hodinových ručiček. |

Čištění vzduchového filtru a nádrže:

| | |
|---|---|
|  | Uvolněte uzávěr nádrže vysavače |
|  | Složte vrchní část vysavače. |
|  | Otočte vrchní část vysavače tak aby byl filtr umístěn nad odpadovou nádobou. Pomocí kartáčku odstraňte usazený prach z filtru. |
|  | V případě potřeby vzduchový filtr odmontujte a vyčistěte opláchnutím v čisté vodě. Filtr nepoužívejte, pokud důkladně nevyschne. Zkontrolujte filtr, zda je vhodný pro další použití. V případě, že je filtr poškozen, prasklý nebo příliš opotřebovaný, vyměňte jej za nový. |
|  | Odstraňte prach usazený prach na vnitřní straně nádrže. V případě potřeby použijte měkký navlhčený hadřík. |
|  | Po skončení čištění namontujte vzduchový filtr na původní místo (postupujte podle pokynů uvedených výše). Potom nasadte vrchní část vysavače. Zajistěte uzávěr nádrže vysavače a zajistěte sací hadici do držáku na nádrže. |

ŘEŠENÍ PROBLÉMŮ

- Předtím než kontaktujete servisní středisko, zkontrolujte následující:

| PROBLÉM | MOŽNÁ PŘÍČINA | ŘEŠENÍ |
|--------------------------|---|--|
| Motor nechce nastartovat | <ul style="list-style-type: none"> - Špatně zapojení síťový kabel v elektrické zásuvce. - Poškozená elektrická zásuvka. -Vysávač není zapnutí. | <ul style="list-style-type: none"> - Zapojte správně síťový kabel. - Zkontrolujte elektrickou zásuvku. - Zapněte vysavač. |

| | | |
|------------------|---|--|
| Slabý sací výkon | <ul style="list-style-type: none">- Ucpaný vysavač- Vzduchový filtr je třeba vyčistit- Špatně umístěná nádrž vysavače | <ul style="list-style-type: none">- Odstraňte předměty / materiál, které způsobují ucpání.- Vyčistěte vzduchový filtr.- Správně namontujte nádrž vysavače. |
|------------------|---|--|

OCHRANA ŽIVOTNÍHO PROSTŘEDÍ

Obalové materiály jsou recyklovatelné. Obalové materiály laskavě nevyhazujte do komunálního odpadu, ale odevzdejte je do sběrný druhotných surovin.



Vyřazené přístroje obsahují hodnotné recyklovatelné látky, které by se měly opět zužitkovat. Staré zařízení proto laskavě odevzdejte do vhodné sběrný odpadních surovin. Elektrické a elektronické přístroje často obsahují součásti, které mohou při nesprávném zacházení nebo nesprávné likvidaci představovat potenciální nebezpečí pro lidské zdraví a životní prostředí. Tyto součásti jsou však potřebné pro správný provoz přístroje. Přístroje označené tímto symbolem se nesmí vyhazovat spolu s domovním odpadem.

EU PROHLÁŠENÍ O SHODĚ

EU DECLARATION OF CONFORMITY

vydano/issued by

Výrobce/Producer: SLOVAKIA TREND EXPORT - IMPORT, s.r.o.
Sídlo/Seated: Michalovská 87/1414, Sobrance 07301, Slovensko
IČO/ID Nr: 46512250

prohlašuje na vlastní odpovědnost, že následně označené zařízení na základě své koncepce a konstrukce, stejně jako do oběhu uvedené provedení, odpovídá základním bezpečnostním požadavkům příslušných legislativních předpisů/hereby declares that this appliance is in compliance with all basic safety requirements of all relevant directives.

Vysavač popela / Ash Vacuumer Strend Pro K-408, 230V/50Hz, 15 lit, 1000W, Class II
Typ/Type: K-408

byl navržen a vyroben ve shodě s následujícími normami / was constructed and produced in compliance with following standards:

EN IEC 55014-1:2021
EN IEC 55014-2:2021
EN IEC 61000-3-2:2019+A1:2021
EN 61000-3-3:2013+A1:2019+A2:2021
EN 60335-2-2:2010+A11:2012+A1:2013
EN 60335-1:2012+A11:2014+A13:2017+A1:2019+A14:2019+A2:2019+A15:2021
EN 62233:2008

a následujícími předpisy (vše v platném znění)/and all relevant directives (all in compliance):

EMC 2014/30/EU
LVD 2014/35/EU
RoHS 2011/65/EU

Všechny soubory technické dokumentace se nacházejí k nahlédnutí na adrese: /All related technical documentation and test report are available for checking at seat of company on following address: Slovakia TREND Export – Import s.r.o, Michalovská 87/1414, 073 01 Sobrance, Slovenská Republika

Last two digits when product has been introduced on market
/ Poslední dvě číslice roku, kdy byl výrobek označen značkou

CE: 24

JUDr. Michal ŽEŇUCH
per procuram
SLOVAKIA TREND EXPORT - IMPORT, s.r.o.
Michalovská 87/1414
073 01 SOB RANCE
IČO: 46512250, DIČ: 2023403371

Sobrance 13.5.2024
Datum a místo vydání prohlášení
Place and date of issue

.....
Vydal/Issued by. Razítko/Podpis, Stamp/Signature
JUDr. Michal Žeňuch, confidential clerk/prokurista

STREND PRO®

Záruční list / Warranty

| Výrobní číslo: | Dátum prodeje: | Podpis a razítko prodejce: |
|----------------|----------------|----------------------------|
| | | |

| Meno zákazníka (název firmy): | Adresa zákazníka (sídlo firmy): |
|-------------------------------|---------------------------------|
| | |

| | |
|--|-------------------|
| Zákazník svým podpisem potvrzuje, že mu bylo zařízení předvedeno a vysvětleno, že byl seznámen s návodem k obsluze, nasazením a užíváním stroje a že mu zařízení bylo vydáno kompletní. | Podpis zákazníka: |
| | |

Záznamy o reklamaci – záručních opravách

| Dátum přijetí reklamace: | Datum ukončení reklamace: | Evidenční číslo reklamace: | Podpis převedené záruční opravy (Záznam o neoprávněné reklamaci) | Razítko servisního technika: |
|--------------------------|---------------------------|----------------------------|---|------------------------------|
| | | | | |
| | | | | |
| | | | | |
| | | | | |

Podmínky záruky

- Dodavatel poskytuje na tento výrobek záruční dobu uvedenou v tomto záručním listu za podmínek dodržení způsobu používání a skladování výrobku v souladu s platnými podmínkami a normami, jako i návodem k obsluze. Záruční doba začíná běžet od data prodeje. Záruka na baterie je 12 měsíců.
- Prodoužená záruční doba 5 let se poskytuje na výrobek za podmínek, že tento výrobek je dodavatelem označený v seznamu výrobků s prodouženou zárukou, konečným zákazníkům je spotřebitel a výrobek nebude používán na komerční nasazení. Prodoužená záruka je podmíněna pravidelnými servisními prohlídkami v autorizovaných servisních střediscích dodavatele.
- Záruční doba se prodoužuje o dobu, po kterou byl výrobek v záruční opravě a je o tom uveden záznam v seznamu o záručních opravách tohoto záručního listu. Právo na záruční opravu si spotřebitel může uplatnit v některém autorizovaném servisním středisku, podle příloženého seznamu A servisních středisek. Servisní střediska B převádějí záruční opravy pouze na produkty, které byly prodány v jejich provozech. Seznam servisních středisek je pravidelně aktualizován u prodejců a na stránce dovozu: www.strendpro.sk.
- Servisní středisko je povinné zajistit záruční opravu v zákonem stanovené lhůtě. Zákonem stanovená lhůta pro vyřízení reklamace začíná běžet dnem následujícím po datu přijetí reklamace v servisním středisku..
- Bezplatná záruční oprava nemůže být uplatňována pokud jde o poruchy, které byly způsobeny používáním výrobku v rozporu s ustanoveními uvedenými v návodu k obsluze, nesprávnou manipulací, mechanickým poškozením, běžným mechanickým opotřebením dílů způsobeným provozem stroje, vinou obsluhy, živelnou pohromou, neoprávněným zásahem do výrobku, poruchy zapříčiněné použitím nevhodných náhradních dílů, použitím nevhodného paliva, a zřejmě přetížení stroje v důsledku trvalého překračování horní hranice výkonu. Práce spojené s čištěním, základní údržbou, ošetřováním nebo nastavením zařízení, které může převést obsluha a jsou uvedeny v návodu k obsluze, nespádají do rozsahu záruky.
- Za běžné opotřebením dílů se zvaží hlavně opotřebením: všech rotujících a pohyblivých částí, řezných částí a jejich krytů, střížných šroubů a klínů, převodových a klínových řemenů, řetězových převodů, třecí plochy brzd a spojek, dezény pneumatik a díly běžné údržby jako jsou: vzduchové, hydraulické a olejové filtry, zapalovací svíčky, olejové a chladicí náplně.
- Z prodoužené záruky jsou vyjmuty části strojů a zařízení, na které je konkrétní výrobce poskytuje kratší záruku jako dodavatel na samotný výrobek, ve kterém jsou namontovány. Do této kategorie částí patří: akumulátory, žárovky a podobně.
- Právo uplatnit nároky plynoucí ze záruky má vlastník výrobku, pokud tak učiní nejpozději v poslední den záruční doby.
- Při reklamaci se postupuje podle příslušných ustanovení občanského zákoníku a Zákona o ochraně spotřebitele.
- Servisní prohlídky, které jsou podmínkou prodoužené 5 leté záruky, musí být prováděny pouze v autorizovaném servisním středisku dodavatele, v pravidelných intervalech a období mezi jednotlivými prohlídkami nesmí překročit dobu 12 měsíců. První servisní prohlídka musí být provedena nejpozději do 12 měsíců od data prodeje výrobku. Servisní prohlídky provádějí servisní střediska v období posledních tří a prvních dvou měsíců kalendářního roku. Každá servisní prohlídka musí být zaznamenána v tomto záručním listě s uvedeným datem prohlídky, podpisem a razítkem servisního střediska. Servisní prohlídkou se rozumí kontrola stroje, výměna náplní a filtrů dle doporučení výrobce, výměna opotřebených a poškozených dílů, které mohou ovlivnit poškození nebo opotřebením jiných dílů a samotné nastavení stroje. Úkon servisní prohlídky a použitý materiál se účtuje dle platného ceníku servisního střediska.

Při uplatňování reklamace je reklamující povinen předložit k reklamaci čistý a kompletní výrobek, doklad o koupi nebo vyplněný a potvrzený záruční list. V případě prodoužené záruky, záznamy o servisních prohlídkách a daňové doklady za jednotlivé prohlídky. Při nesplnění některé z podmínek prodoužené záruky uvedené v tomto záručním listu, se na výrobek poskytuje záruční doba 2 roky.

ZÁRUČNÍ A POZÁRUČNÍ SERVIS PROVÁDÍ VÝROBCE

Slovakia Trend Export-Import s.r.o., Michalovská 87/1414, 073 01 Sobrance

Fax: (056) 652-2329 Tel: 0915 392 687 E-mail: servis@slovakia-trend.sk



HASZNÁLAT

A készüléket kandallók, kályhák, hamutartók és grillék hideg hamutartalmának porszívózására tervezték. A "hideg hamu" már kihűlt és nem tartalmaz éghető szénét. Keverje át a hamut, mielőtt elkezd porszívózni, és győződjön meg róla, hogy nem tartalmaz égő szenet. A hideg hamu nem bocsát ki meleget.

A készüléket csak az előírt célokra használja. Bármely más felhasználás a visszaélés példaként tekintendő. A felhasználó / üzemeltető, és nem a gyártó felel az ilyen visszaélések által okozott károkért vagy sérülésekért. Ne feledje, hogy ezt az eszközt nem kereskedelmi vagy ipari használatra tervezték. A garancia nem érvényes, ha az eszközt kereskedelmi, ipari vagy hasonló célra használják.



TECHNIKAI ADATOK

| FESZÜLTÉG/ FREKVENCIA | LÉGÁRAMLÁS | GYŰJTŐTARTÁLY | SZÍVÓTELJESÍTMÉNY | KÁBELVEZETÉK HOSSZA |
|---|---|---|--|---|
|  |  |  |  |  |
| 230 V/50 Hz | 25 l/mp | vas 15 l | 16 kPa | 1,2 m |

| | |
|---------------------|---|
| TELJESÍTMÉNY | 1000 W |
| TÖMLŐ | 1 m |
| | Ø 36.5 mm |
| | Fém, műanyag |
| KIEGÉSZÍTŐK | Műanyag tömlő 3,6 x 100 cm  |
| | Fém cső 3,4 x 23 cm  |
| MÉRETEK | 317 x 305 x 305 mm |

- tömlőtartó

A SZIMBÓLUMOK LEÍRÁSA

| | |
|---|---|
|  | A termék megfelel a vonatkozó európai irányelveknek, a azonosság értékelési módszer ezen irányelveken el lett végezve |
|  | Védelem kettős szigeteléssel II. Nemszükséges a földelés. |
|  | Ne dobja a háztartási hulladékba. Ehelyett, környezetbarát módon, lépjen kapcsolatba az újrahasznosító központal. Kérjük, gondoskodjon a környezetvédelemről. |

A TERMÉK RÉSZEI**ÁLTALÁNOS BIZTONSÁGI ELŐÍRÁSOK**

Olvassa el az elektromos kéziszerszám biztonsági előírásait, utasításait, illusztrációit és műszaki adatait. Az alábbiakban felsorolt utasítások be nem tartása áramütést, tüzet és / vagy súlyos testi sértést okozhat.

- Használat előtt győződjön meg róla, hogy az aljzat feszültsége megegyezik a típustáblán feltüntetett feszültséggel.
 - Ellenőrizze minden használat előtt, hogy a tápkábel vagy a dugó nem-e sérült.
 - Soha ne használjon olyan porszívót, amely sérült tápkábellel vagy csatlakozóval van ellátva, vagy leesett a talajra, és bármilyen módon károsodott.
 - Ha a tápkábel sérült, a veszély elkerülése érdekében a gyártónak, a szerviznek vagy hasonlóan képzett személynek ki kell cserélnie.
 - Ne terhelje túl a tápkábelt. Soha ne használja a kábelt a készülék átviteléhez, húzásához vagy kihúzásához. A kábelt ne tegye ki hőnek, olajnak, éles széléknek vagy mozgó alkatrészeknek. A sérült vagy összezsavarodott kábelek növelik az áramütés veszélyét.
 - Ne használja a készüléket gyúlékony anyagok mellett és robbanásveszélyes helyeket. A szikra a motorból tüzet okozhat.
 - Ne tegye ki a készüléket közvetlen napfénynek vagy magas hőmérsékletnek, mivel ez károsíthatja a műanyag részeket.
- Soha ne mossa folyó víz alatt, vagy ne merítse vízbe.
- Ezt a készüléket csökkent fizikai vagy szellemi képességekkel rendelkező személyeknek (beleértve a gyermekeket is), vagy tapasztalatlan személyeknek használni tilos, kivéve, ha felügyelünk rájuk vagy a biztonságukért felelős személy felügyel rájuk. A gyermekeket felügyelni kell annak biztosítására, hogy ne játszanak az eszközzel.
 - Mindig húzza ki a porszívót a tápegységből bármilyen munkahelyi probléma esetén, a tisztítás vagy karbantartás, a művelet minden lépése és vége előtt! Soha ne működtesse a porszívót, ha bármilyen módon megsérül.
 - Ha a porszívó abnormális hangot vagy szagot vált ki, azonnal hagyja abba a munkát.
 - Ne használja a porszívót, hogyha nem lehet biztonságosan ki- és bekapcsolni kapcsolóval. Az ilyen eszköz használata veszélyes. A sérült kapcsolót szakképzett szervizközponttal kell javítani.
 - A munka előtt és után ellenőrizze, ürítse ki és tisztítsa meg a porszívót, hogy megakadályozza az olyan anyag lerakódását, amely tüzet okozhat.

HU Magyar

- Ne használja a porelszívót koromra és gyúlékony anyagokra.
- Használat közben ellenőrizze a porszívót és a szívótömlőt hogy nem-e melegszik túl. Ha úgy találja hogy túlmelegedett, azonnal kapcsolja ki a porszívót és húzza ki a tápkábelt. Válassza ki a szennyeződést a porszívóból és felügyelet alatt hagyja lehűlni.
- Száraz és biztonságos helyen tárolja a porszívót, gyermekektől távol tartva. Ne tárolja tűzveszélyes aljzatokon vagy polimer szubsztrátumokon, szőnyegen vagy vinil csempén.



- Ne porszívózzon egészségre káros porokat.
- Ne porszívózza a kormot.
- Ne porszívózzon forró, égető vagy égő tárgyakat.
- Ne porszívózzon olyan anyagokat, amelyek hőmérséklete 40 °C felett van.
- Ne porszívózzon tűzveszélyes anyagokat.

HASZNÁLAT

- Győződjön meg róla, hogy a porszívó ki van kapcsolva, és húzza ki az elektromos csatlakozót az aljzattól.
- Engedje el a tartály sapkáját.
- Tegye fel a porszívó tetejét és szerelje fel.
- Szerelje fel a fémcsövet a szívótömlőre, majd szerelje be a szívótömlőt a porszívó tartályához.

BE / KI KAPCSOLÁS:

- Csatlakoztassa a készüléket egy elektromos áramforráshoz.
- A porszívó bekapcsolásához nyomja meg az BE / KI kapcsolót az "I" állásba.
- A porszívó kikapcsolásához nyomja meg az BE / KI kapcsolót "O" állásba

TISZTÍTÁS ÉS KARBANTARTÁS

- Mielőtt bármilyen karbantartást elvégezne, kapcsolja ki a készüléket és húzza ki az elektromos csatlakozót az aljzattól.
- A felületet puha, száraz ruhával tisztítsa.
- Soha ne használjon vizet, mosószert, benzint vagy higítót a porszívó tisztításához.
- A tisztítás után tartsa a fémcsövet és a szívócsövet függőleges helyzetben úgy, hogy minden hamu kioldódjon a porszívó tartályába.

A tartály kiürítése:



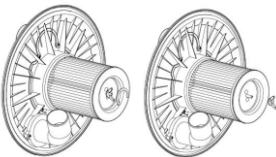
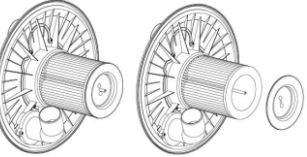
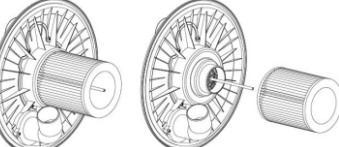

- A hamutartály feltöltése után húzza ki a szívócsövet. Engedje el a tartály sapkáját (4), hajtsa be a porszívót (5), és ürítse ki a tartály tartalmát.

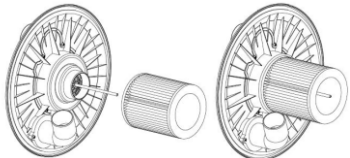
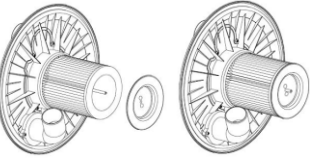
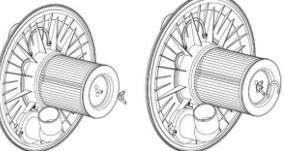
A légszűrő cserélése:

| | |
|---|---|
|  | Távolítsa el a légszűrő anyát az óra járásával ellentétes irányba |
|  | Távolítsa el a légszűrő védőburkolatát. |
|  | Távolítsa el a légszűrőt. |

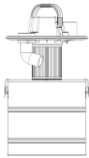
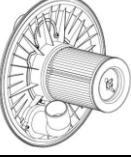
| | |
|---|--|
|  | Az új légszűrőt könnyedén helyezze a megfelelő helyre. |
|  | Helyezze vissza a légszűrő védőburkolatát. |
|  | Csavarja be a légszűrő anyát az óramutató járásával megegyező irányban |

Légszűrő és tartálytisztítás:

| | |
|---|---|
|  | Oldja el a porszívó tartály sapkáját. |
|  | Vegye le a porszívót tetejét. |
|  | Fordítsa el a porszívó tetejét úgy, hogy a szűrő a hulladéktároló tetején helyezkedjen el. Ecsettel távolítsa el a port a szűrőből. |
|  | Szükség esetén szerelje le a légszűrőt és öblítse le tiszta vízben. Ne használja a szűrőt, ha nem szárad ki alaposan. Ellenőrizze a szűrőt, ha további felhasználásra alkalmas. Ha a szűrő sérült, megrepedt vagy túl kopott, cserélje ki egy újat. |
|  | Távolítsa el a port a tartály belső oldalán. Szükség esetén használjon puha, nedves ruhát. |
|  | Tisztítás után szerelje fel a légszűrőt az eredeti helyére (kövesse a fenti utasításokat). Ezután szerelje be a porszívó felső részét. Rögzítse a porszívó tartály sapkáját és rögzítse a szívótömlő a tartály tartójába. |

A HIBÁK MEGOLDÁSA

- Mielőtt kapcsolatba lépne egy szervizközponttal, ellenőrizze a következőket:

| HIBA | VALÓSZINU BAJ | MEGOLDÁS |
|----------------------------|---|---|
| A motor nem akar elindulni | <ul style="list-style-type: none"> - Rosszul van bedugva a tápkábelt a elektromos aljzatba. - Sérült elektromos csatlakozó. - A gép nincs bekapcsolva. | <ul style="list-style-type: none"> - Csatlakoztassa a megfelelő tápkábelt. - Ellenőrizze az elektromos aljzatot. - Kapcsolja be a porszívót. |

| | | |
|-----------------|--|--|
| Gyenge szívóerő | <ul style="list-style-type: none">- A porszívó elvan dugulva.- A légszűrőt tisztítani kell.- Helytelenül beépített porszívó tartály. | <ul style="list-style-type: none">- Vigyük ki a eldugulást okozó tárgyakat / anyagokat.- Tisztítsa meg a légszűrőt.- Helyezze be megfelelően a porszívó tartályát. |
|-----------------|--|--|

KÖRNYEZETVÉDELEM

A csomagolóanyagok újrahasznosíthatóak. Ne dobja a csomagolóanyagokat a települési hulladékba, hanem adja le a hulladékgyűjtésbe.



Az eltávolított készülékek tartalmaznak értékes újrahasznosítható anyagokat, amelyeket újra fel kell használni. Ezért kérjük, küldje el a régi berendezést megfelelő hulladékgyűjtéshez. Az elektromos és elektronikus készülékek gyakran olyan alkatrészeket tartalmaznak, amelyek az emberi egészségre és a környezetre potenciális veszélyt jelentenek, ha helytelenül kezelik azokat. Ezek az összetevők azonban a készülék megfelelő működéséhez szükségesek. Az ezzel a jelzéssel ellátott készülékeket nem szabad a háztartási hulladékkal együtt megsemmisíteni.

STREND PRO®

Garancialevél/Warranty

| | | |
|-------------|----------------|-----------------------------|
| Modellszám: | Eladás dátuma: | Eladó aláírása és pecsétje: |
| | | |

| | |
|-------------------------|---------------------------|
| Ügyfél neve (cég neve): | Ügyfél címje (Cég címje): |
| | |

| | |
|--|------------------|
| Az ügyfél az aláírásával megerősíti, hogy a készüléket bemutatták és elmagyarázták neki, hogy ismeri a gép üzemeltetésére és használatára vonatkozó utasításokat, valamint hogy a készülék teljesen volt neki kiadva. | Ügyfél aláírása: |
| | |

Jegyzések a panszokról – jótálási javítások

| A panasz elfogadásának dátuma: | A panasz befejezésének dátuma: | A panasz száma: | Aláírás az átvett jótálási javításról (Jegyzések a jogosulatlan panszról) | Serviztechnikus pecsétje: |
|--------------------------------|--------------------------------|-----------------|--|---------------------------|
| | | | | |
| | | | | |
| | | | | |
| | | | | |

Jótállás feltételek

- A szállító biztosítja a termék jótállását amely szerepel a garancialevelen a feltétellel, hogy a használat és tárolás összhangban lesz a feltételekkel és normákkal, valamint a használati utasítással. A garanciaidő az értékesítés időpontjától kezdődik.
A jótálási idő a töltőkre 12 hónap.
- A kiterjesztett garanciát 5 éves időszakra nyújtják a feltétellel, hogy a termék bevan írva a hoszab garancia termékek listájára, az utolsó használó a vevő, es nemlesz használva kereskedelmi célokra. A kiterjesztett jótállás rendszeres szervizellenőrzést igényel a szállító hivatalos szervizközpontjában.
- A garancia időtartama meghosszabbodik a termék garanciális idejével mikor a szervizközpontba volt javításba, és a jótállási lapon felvann jegyezve ez az idő. A jótállási igényt a fogyasztó igényelheti egy hivatalos szervizközpontban, a mellékelt "A" szervizközpont lista szerint. A "B" szervizközpontokba csak olyan termékeken végeznek javításokat amelyeket ott adtak ell. A szervizközpontok listáját rendszeresen frissítik a gyártók és az import oldalon: www.strendpro.sk.
- A Szervizközpontnak a törvényi határidőn belül jótálási javítást kell biztosítania. A panaszkezelés törvényes határideje a panasz kézhezvételét követő napon kezdődik
- Az ingyenes garanciális javítás nem alkalmazható a termék helytelen használatából eredő hibákra, az üzemeltetési utasítás okai elentétben, a nem megfelelő kezelésének, a gép mechanikai károsodásra, az általános mechanikai károsodásra amely általános használatkor keletkezik, az üzemeltető helytelen használatára, természeti katasztrófáknál, a termékkel való illetéktelen beavatkozásnál, a nem megfelelő pótalkatrészek használatánál a nem megfelelő tüzelőanyag használatnál és a látszólagos gépi túlterhelés következtében fellépő hibáknál a felső teljesítmény határ folyamatos túllépése miatt. Az üzemeltető által kezelhető, és a használati utasításban felsorolt tisztítási, karbantartási, gondoskodás és a beállítási munkák nem tartoznak a jótállás hatálya alá.
- Az alkatrészek kopásának elsősorban olyan alkatrészek kopása érhető mind: minden forgó és mozgó alkatrész, vágó rész és burkolat, kapcsok és ékek, fogaskerekek és ékszíjak, láncos fogaskerekek, súrlódás és tengelykapcsoló súrlódó felületek, gumibroncs futófelületek és rutinszerű karbantartási alkatrészek, mint például: , hidraulikus és olajsűrők, gyújtógyertyák, olaj- és hűtőfolyadék-kazetták
- A kiterjesztett garanciából kivannak hagyva olyan gépek és berendezések mentesített részeit, amelyeknél az adott gyártó rövidebb garanciát nyújt, mint maga a termék gyártója. Ez a kategória magában foglalja: akkumulátorok, izzók és hasonlók
- A garancia alá tartozó igények igénybevételéhez való jog a termék tulajdonosa, feltéve hogy ezt legkésőbb a jótállási időszak utolsó napján teszi meg.
- A követelések feldolgozása a Polgári Törvénykönyv és a Fogyasztóvédelmi Törvény vonatkozó rendelkezéseinek megfelelően történik.
- A meghosszabbított 5 éves garanciális feltételeknek megfelelő szervizellenőrzést csak rendszeres időközönként, a szállító hivatalos szervizközpontjában lehet elvégezni, és az egyes vizsgálatok közötti időszak nem haladhatja meg a 12 hónapot. Az első szervizvizsgálatot legkésőbb a termék értékesítésének napjától számított 12 hónapon belül kell elvégezni. A szervizvizsgálatokat a naptári év utolsó három és első két hónapjában szervizközpontok végzik. Minden szervizvizsgálatot fel kell jegyezni a jótállási jegyen a szervizközpont ellenőrzésének, aláírásának és bélyegzőjének dátumával. A szervizvizsgálat a gyártó által ajánlott gépellőrzést, a patronok és szűrők cseréjét, a kopott és sérült alkatrészek cseréjét, amelyek a más alkatrészek károsodását, kopását és a gép beállítását érinthetik. A szolgáltatási ellenőrzést és a felhasznált anyagot egy érvényes kiszolgálóközponti árlista szerint kell kiszámítani.

A panasz benyújtásakor a panaszolt köteles benyújtani egy tiszta és teljes terméket, a vásárlás igazolását, vagy egy kitöltött és megerősített garanciajegyet a panaszra. A kiterjesztett garancia esetén a szervizvizsgálatok és az egyes turrák adózási dokumentumait rögzítik.
Ha a garanciális kártyán a meghosszabbított garanciális feltételek egyikének sem felel meg, a termék 2 év garanciát vállal.

A SZAVATOSSÁGI ES A JÓTÁLÁSI SZERVISZT A GYÁRTÓ BISZTOSÍJA

Slovakia Trend Export-Import s.r.o., Michalovská 87/1414, 073 01 Sobrance



Fax: (056) 652-2329 Tel: 0915 392 687 E-mail: servis@slovakia-trend.sk



UTILIZARE PENTRU CARE A FOST CONCEPT

Substanța care trebuie aspirată - cenușa rece din semințe, sobe de lemn / cărbune, scrumiere, grătar "Cenușa rece" este cenușă răcită pentru o perioadă de timp suficientă, fără buzunare de cărbune în interior. Acest lucru poate fi confirmat prin căutarea de buzunare de cărbuni în cenușă cu ajutorul unor instrumente metalice înainte de a folosi aspiratorul de cenușă. Cenușa rece nu emite nicio căldură distinctă.

Utilizați aparatul numai pentru scopurile prevăzute. Orice altă utilizare este considerată drept caz de utilizare incorectă. Utilizatorul/deservirea și nu producătorul va fi responsabil de orice fel de deteriorare sau accidentare cauzată de această utilizare incorectă. Țineți minte, că acest aparat nu a fost proiectat pentru utilizare comercială sau industrială. Garanția nu va fi valabilă, dacă aparatul va fi utilizat în scopuri comerciale, industriale sau altele asemănătoare.

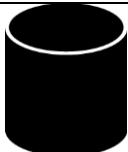
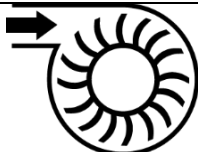
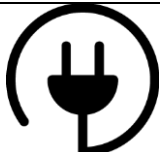

SPECIFICAȚII TEHNICE

| TENSIUNE/ FRECVENȚĂ | DEBIT DE AER | REZERVOR DE COLECTARE | ASPIRAȚIE CU VID | LUNGIMEA CABLULUI |
|---|---|---|--|---|
|  |  |  |  |  |
| 230 V/50 Hz | 25 l/s | fier 15 l | 16 kPa | 1,2 m |

| | |
|-------------------|--|
| PUTERE | 1000 W |
| FURTUN | 1 m |
| | Ø 36.5 mm |
| | Metal, plastic |
| ACCESORII | Furtun din plastic 3.6 x 100 cm  |
| | Tub metalic 3.4 x 23 cm  |
| DIMENSIUNI | 317 x 305 x 305 mm |

- suport furtun

SIMBOLURI

| | |
|---|--|
|  | În conformitate cu standardele esențiale de siguranță ale directivelor europene aplicabile |
|  | Izolație dublă II. Nu este necesară împământarea. |
|  | Nu eliminați împreună cu deșeurile menajere. În schimb, contactați centrele de reciclare. Protejați mediul înconjurător. |

DESCRIEREA APARATULUI**INSTRUCȚIUNI IMPORTANTE PRIVIND SIGURANȚA**

Citiți atenționările de securitate, instrucțiunile, prezentările grafice și datele tehnice oferite cu acest aparat electric. Nerespectarea tuturor instrucțiunilor menționate în continuare în text poate avea ca urmări electrocutarea, incendiul și/sau accidentarea gravă.

- Înainte de utilizare controlați, dacă tensiunea din priză este conformă cu tensiunea specificată pe eticheta aparatului.
 - Înainte de fiecare utilizare verificați, dacă cablul de alimentare sau ștecherul nu este deteriorat.
 - Niciodată nu lucrați cu un aspirator care are cablul de alimentare sau ștecherul deteriorat, sau care a căzut pe pământ și este deteriorat în vreun fel.
 - În cazul în care cablul de alimentare este deteriorat, acesta trebuie înlocuit de producător, de agentul său de service sau de o persoană calificată în mod similar pentru a evita pericolul.
 - Cablul de alimentare nu poate fi suprasolicitat. Nu utilizați niciodată cablul pentru mutare, tragere sau scoaterea ștecherului din priză. Cablul nu poate fi expus la acțiunea căldurii, uleiului, muchiilor ascuțite sau pieselor mobile. Cablurile deteriorate sau încâlcite măresc riscul de electrocutare.
 - Nu utilizați aparatul în apropierea materialelor combustibile și în locurile cu pericol mărit de explozie. Scânteia din motor ar putea cauza un incendiu.
 - Nu expuneți aparatul la razele solare directe și nici la temperaturi ridicate, s-ar putea deteriora părțile sale din plastic.
- Niciodată nu îl spălați cu jet de apă și nici nu îl scufundați în apă.
- Acest aparat nu este destinat utilizării persoanelor (inclusiv a copiilor) cu capacități fizice, senzoriale sau mentale reduse sau fără experiență și cunoștințe, cu excepția cazului în care au fost supravegheate sau instruite cu privire la utilizarea aparatului de către o persoană responsabilă de siguranța acestora. Copiii trebuie supravegheați pentru a vă asigura că nu se joacă cu aparatul.
 - Întotdeauna deconectați aspiratorul de la rețeaua electrică în cazul problemelor de orice fel din timpul lucrului, înaintea fiecărei curățiri sau întrețineri, la fiecare mutare și la terminarea activității! Nu lucrați niciodată cu aspiratorul dacă acesta este deteriorat în vreun fel.
 - Dacă aspiratorul începe să scoată un zgomot anormal sau un miros, încetați imediat lucrul.
 - Nu utilizați aspiratorul care nu poate fi pornit și oprit în siguranță cu întrerupătorul de comandă. Întrerupătorul deteriorat trebuie să fie reparat de un service certificat.
 - Înainte de începerea lucrului și după terminarea acestuia controlați, goliți și curățați aspiratorul pentru a împiedica depunerea materialului care ar putea cauza apariția unui incendiu.

RO Română

- Nu aspirați funingine sau substanțe inflamabile.
- În timpul lucrului controlați aspiratorul și furtunul de absorbție dacă nu se supraîncălesc. Dacă constatați supraîncălzirea, opriți imediat aspiratorul și deconectați cablul de rețea de la priză. Scoateți murdăria aspirată din aspirator și lăsați-l să se răcească sub supraveghere în mediul exterior.
- Aspiratorul pentru cenușă păstrați-l într-un loc uscat și sigur, în afara accesului copiilor. Nu depozitați pe suporturi combustibile din polimeri ca de exemplu covoare sau pardoseli din vinil.



- Nu aspirați praful dăunător.
- Nu aspirați funinginea.
- Nu aspirați obiecte fierbinți, care ard sau incandescente.
- Nu aspirați obiecte care au o temperatură mai mare de 40 ° C.
- Nu aspirați nici o substanță inflamabilă.

UTILIZAREA

- Asigurați-vă că aspiratorul este oprit și scoateți-l din priză.
- Eliberați capacul rezervorului.
- Ridicați partea superioară a aspiratorului și montați-l.
- Montați tubul metalic pe furtunul de aspirație și apoi montați furtunul de aspirație pe rezervorul aspiratorului.

ÎNTRERUPĂTORUL ON/OFF

- Introduceți fișa într-o priză de alimentare corect instalată.
- Pentru a porni aspiratorul, apăsați comutatorul ON / OFF în poziția „I”
- Pentru a opri aspiratorul, apăsați comutatorul ON / OFF în poziția „O”

CURĂȚAREA ȘI ÎNTREȚINEREA

- Înaintea oricărei întrețineri opriți aparatul și scoateți ștecherul electric din priză.
- Curățați suprafața aparatului cu o cârpă fină uscată.
- Pentru curățarea aparatului nu utilizați niciodată apa, mijloace de curățare care cauzează frecarea, benzina sau diluanții.
- Odată ce ați terminat curățarea, opriți aspiratorul de cenușă și țineți duza și furtunul vertical, pentru a permite ca cenușa să cadă în recipient.

Golirea recipientului:



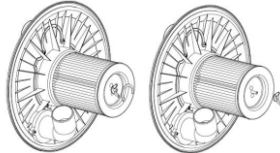
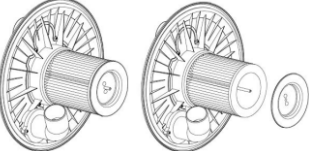

- Deconectați furtunul de aspirație după umplerea rezervorului cu cenușă. Eliberați capacul rezervorului, pliați partea superioară a aspiratorului și goliți conținutul rezervorului.

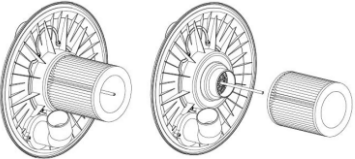
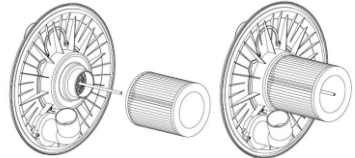
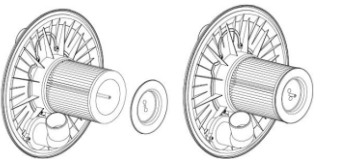
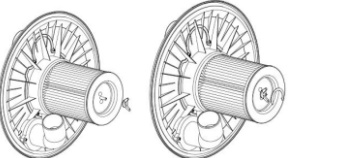
Înlocuirea filtrului:

| | |
|---|--|
|  | Deșurubați piulița filtrului în sens invers acelor de ceasornic. |
|  | Scoateți capacul fix de pe filtru. |

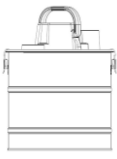
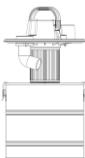
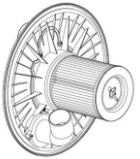
| | |
|---|--|
|  | Scoateți filtrul. |
|  | Introduceți noul filtru, respectați poziția de montaj și presăți-l ușor până la capăt. |
|  | Fixați înapoi capacul filtrului de aer. |
|  | Strângeți piulița filtrului în sensul acelor de ceasornic. |

Eliminarea prafului:

| | |
|---|---|
|  | Desfaceți cele două cleme |
|  | Prindeți de mâner și scoateți capul |
|  | Rotiți capul și ridicați-l deasupra recipientului colector de praf, curățați praful de pe filtru cu o perie cu atenție, dacă este necesar, puteți lovi materialul filtrului pentru a curăța suprafața filtrului de praf. |
|  | Dacă este necesar, scoateți filtrul de aer și curățați prin clătire în apă limpede. Nu utilizați filtrul până când nu s-a uscat complet. Verificați dacă filtrul este adecvat pentru utilizare ulterioară. Dacă filtrul este deteriorat, crăpat sau prea uzat, înlocuiți-l cu unul nou. |
|  | Eliminați praful din recipientul colector de praf și curățați praful de pe peretele interior al cilindrului. Dacă este necesar, utilizați o cârpă udă pentru a șterge suprafața cilindrului. |
|  | După curățare, instalați filtrul de aer în poziția inițială (urmați instrucțiunile de mai sus). Apoi puneți deasupra aspiratorului. Fixați capacul rezervorului aspiratorului și fixați furtunul de aspirație pe suportul rezervorului. |

DETECTAREA ERORILOR

- Înainte de a contacta centrul nostru de service, verificați următoarele:

| PROBLEMĂ | CAUZĂ POSIBILĂ | RECOMANDARE |
|----------------------------------|---|---|
| Motorul nu pornește | <ul style="list-style-type: none">- Cablul de alimentare nu este conectat ferm în priză.- Priză defectă.- Aspiratorul nu este pornit. | <ul style="list-style-type: none">- Conectați aparatul ferm.- Verificați priza.- Porniți aparatul. |
| Puterea de aspirare este scăzută | <ul style="list-style-type: none">- Aparatul este înfundat.- Filtrul de praf necesită curățare.- Recipientul colector de praf nu este în poziție. | <ul style="list-style-type: none">- Îndepărtați blocajul.- Curățați filtrul de praf.- Fixați din nou recipientul colector de praf din nou la aspirator. |

PROTEJAREA MEDIULUI ÎNCONJURĂTOR

Materialele de ambalare sunt reciclabile. Vă rugăm să nu aruncați materialele de ambalare la deșeurile comunale, predați-le la centrele de colectare pentru materii prime secundare.



Aparatele scoase din uz conțin materiale reciclabile de valoare care ar trebui refolosite. De aceea vă rugăm să predați aparatele vechi la un centru de colectare a materiilor prime reziduale adecvat. De multe ori aparatele electrice și electronice conțin adeseori piese componente care în cazul unei manipulări incorecte sau a unei lichidări incorecte pot reprezenta un potențial pericol pentru sănătatea umană sau pentru mediul înconjurător. Dar aceste piese sunt necesare pentru funcționarea corectă a aparatului. Aparatele marcate cu acest simbol nu pot fi lichidate împreună cu deșeurile casnice.

STREND PRO®

Lista de garanție / Warranty

| Numărul de fabricație: | Data vânzării: | Semnătura și ștampila vânzătorului: |
|------------------------|----------------|-------------------------------------|
| | | |

| Numele clientului (denumirea firmei): | Adresa clientului (sediul firmei): |
|---------------------------------------|------------------------------------|
| | |

| | |
|--|-----------------------|
| Clientul prin semnătura sa confirmă, că instalația i-a fost prezentată și explicată, că a fost încunoștințat cu modul de folosire, punerea în funcțiune a mașinii și utilizare, și că instalația i-a fost eliberată (predată) completă. | Semnătura clientului: |
| | |

Note despre reparații – reparații de garanție

| Data primirii reclamației: | Data de sfârșit al reclamației: | Numărul de evidență a reclamației: | Semnătura de reparație garantată (nota despre reparația nexecutată) | Ștampila tehnicianului serviciului: |
|----------------------------|---------------------------------|------------------------------------|--|-------------------------------------|
| | | | | |
| | | | | |
| | | | | |
| | | | | |

Condițiile de garanție

1. Furnizorul oferă pentru acest produs perioada de garanție menționată în această listă de garanție cu respectarea condițiilor modului de utilizare și depozitare a produsului, corespunzător cu condițiile și normele în vigoare, în sensul indicațiilor de utilizare. Perioada de garanție începe la data vânzării produsului. Garanția pentru baterii este de 12 luni.
2. Perioada de garanție prelungită de 5 ani se acordă clienților pentru produsul trecut în tabelul produselor cu garanția prezentată. Ultimul client este consumatorul, în condițiile că produsul nu va fi folosit ca obiect de comerț. Perioada prelungită este condiționată de control reglementar la centre de servicii autorizate ale furnizorului.
3. Perioada de garanție se prelungeste cu timpul cât a fost produsul în reparații de garanție. Această condiție este consemnată și în tabelul de reparații garantate. Beneficiarul poate revendica dreptul la asigurarea reparației la unul din centre de servis autorizat conform tabelului anexă „A” – centre de serviciu. Centre de serviciu „B” execută reparații de garanție numai la produsele, care au fost vândute la centrele lor de desfacere. Tabelul centrelor de serviciu este actualizat regulat la vânzătorii, cât și pe siteul de import: www.strendpro.sk.
4. Centrul de servicii este obligat să asigure reparația în termen stabilit de lege. Termenul stabilit de lege pentru rezolvarea reclamației începe cu ziua următoare după data de primire a reclamației de centru de servicii.
5. Reparația garantată fără plată poate nu fi revendicată când este vorba despre defecțiuni care au fost produse de folosirea produsului contrar prevederilor din indicațiile de utilizare, manipulare necorespunzătoare, defectarea mecanică curentă, uzura produsă de funcționarea mașinii, din vina deservirii, dezastru nestăvilit, intervenție neîndreptătită în produs, defecțiuni pricinuite de folosirea pieselor necorespunzătoare, carburanților necorespunzători și supraîncărcarea mașinii ca urmare a depășirii continue a limitei superioare de randament. Lucrările de curățire, întreținere curentă, repararea sau reglarea instalației, care poate executată de deservirea și sunt cuprinse în indicații de utilizare, nu fac parte din prevederile garanției.
6. Drept uzura curentă a pieselor se consideră uzura principală: a tuturor pieselor rotative și în mișcare, părților de tăiere și capacelor, șuruburilor tăietoare și pironului, curelelor de transmisie, transmisie în lanț, suprafeței de frecare a frânelor și ambreaj, dezenul anvelopelor și piesele de întreținere curentă cum sunt: filtre de aer, hidraulice și de ulei, lumânări de aprindere, rezervoare de ulei și de răcire.
7. Din garanția prelungită sunt scoase părțile mașinilor și instalației pentru care producătorul concret al acestor piese acordă garanția mai scurtă decât furnizorul pentru fiecare product în care sunt montate. Din această categorie fac parte: acumulatele, becurile și etc.
8. Dreptul de aplicare a revendicării rezultat din garanție are proprietarul produsului, dacă face acest lucru cel târziu în ultima zi a perioadei de garanție.
9. La rezolvarea reclamațiilor se procedează conform prevederilor corespunzătoare ale Codului comercial și Legii de protecție a consumatorului.
10. Controlul de servicii, care constituie condiția garanției prelungite de 5 ani poate fi efectuat numai în centrul de servicii autorizat al furnizorului, în intervale regulate; perioada între două controale nu poate depăși 12 luni. Primul control de servicii trebuie făcut cel târziu 12 luni de la data vânzării produsului. Controlul serviciilor efectuează centrele de servicii în perioada ultimelor trei luni și primelor două luni anului calendaristic. Fiecare control de servicii trebuie înregistrat în această listă de garanție cu introducerea datei controlului, semnătura și ștampila serviciului de control. Prin controlul serviciilor se înțelege controlul mașinii, înlocuirea materialului de umplură și filtrelor conform recomandării producătorului, înlocuire pieselor uzate și defecte, cât și reglarea proprie a mașinii. Randamentul controlului de servicii și materialul folosit se stabilește conform tarifului valabil al centrului de servicii.

La aplicarea reclamației reclamantul este obligat să preînte pe lângă reclamație produsul complet și curat, documentul de cumpărare sau lista de garanție completată și confirmată. În cazul garanției prelungite înregistrări ale controlului de servicii și documentele de impoyit pentru fiecare control. În cazul neîndeplinirii a vreunei condiții garanției prelungite cuprinse în această listă de garanție, se acorda pentru produs perioada de garanție de 2 ani.

SERVICIUL DE GARANȚIE ȘI POSTGARANȚIE EFECTUEAZĂ PRODUCĂTOR

Slovakia Trend Export-Import s.r.o., Michalovská 87/1414, 073 01 Sobrance

Fax: (056) 652-2329 Tel: 0915 392 687 E-mail: servis@slovakia-trend.sk



INTENDED USE



Substance to be vacuumed - cold ashes from fireplaces, wood/coal stoves, ashtrays, grill.

“Cold Ash” is ash cooled down for a sufficient time without any pockets of embers inside. This can be confirmed by scouring the ash for pockets of embers by using metal tools before using the ash vacuum cleaner. Cold ash does not emit any recognizable heat.

Use the device only for prescribed purposes. Any other use is considered as an instance of misuse. The user/operator and not the manufacturer will be responsible for any damage or injury caused by such misuse. Remember that this device has not been designed for commercial or industrial use. The warranty will not apply if the device is used for commercial, industrial or similar purposes.

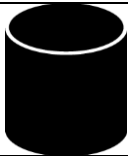
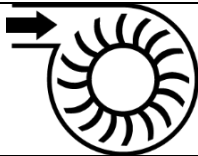
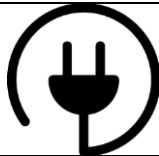

TECHNICAL PARAMETERS

| VOLTAGE/ FREQUENCY | AIR FLOW RATE | COLLECIION CONTAINER | VACUUM SUCTION | CABLE LENGTH |
|---|---|---|--|---|
|  |  |  |  |  |
| 230 V/50 Hz | 25 l/s | Iron 18 l | 16 kPa | 1,2 m |

| | |
|-------------------|---|
| POWER | 1000 W |
| HOSE | 1 m |
| | Ø 36.5 mm |
| | Metal, plastic |
| ACCESORIES | Plastic hose 3,6 x 100 cm  |
| | Aluminium tube 3,4 x 23 cm  |
| DIMENSIONS | 317 x 305 x 305 mm |

- hose lock

SYMBOLS

| | |
|---|--|
|  | In accordance with essential safety standards of applicable European directives |
|  | Protection double insulation II. Earthing wire is therefore not necessary. |
|  | Do not dispose of household waste. Instead, environmentally acceptable way, contact the recycling centers. Please take care the environment. |

MAIN COMPONENTS**IMPORTANT SAFETY INSTRUCTION**

Read all safety warnings and instructions. Failure to heed warnings and follow instructions may result in electric shock, fire and/or serious injury.

- Check before operation that the local power supply is the same as the specifications on the rating label.
- Check that the power cord or plug is damaged before each use.
- Check regularly that neither the cord nor the plug is damaged, and do not use the appliance if they are, or if it has been dropped or damaged in any other way.
- If the supply cord is damaged, it must be replaced by the manufacturer, its service agent or a similarly qualified person in order to avoid a hazard.
- Do not overload the power cord. Never use the cable to transport, lift or pull the plug out of the socket. The cable must not be exposed to heat, oil, sharp edges or moving parts. Damaged or entangled cables increase the risk of electric shock.
- Do not use machine in the combustible and explosive place, in case that the motor spark cause the fire.
- Keep machine away from strong sunlight and high temperature place in case plastic distorting. Never place the appliance under water or immerse in water.
- This appliance is not intended for use by persons (including children) with reduced physical, sensory or mental capabilities or lack of experience and knowledge, unless they have been given supervision or instruction concerning use of the appliance by a person responsible for their safety. Children should be supervised to ensure that they do not play with the appliance.
- Always disconnect the ash vacuum cleaner from the power supply in case of any problems at work, before any cleaning or maintenance, every move and end of operation! Never operate the vacuum cleaner if it is damaged in any way.
- Immediately stop working if the ash vacuum cleaner starts to produce an abnormal sound or smell.
- Do not use a vacuum cleaner that can not be safely switched on and off by the control switch. Using appliance with damaged switch is dangerous. It must be repaired by a certified service center.
- Before and after work, check, empty and clean the vacuum cleaner to prevent sedimentation of material that could cause fire.
- Do not vacuum any soot or flammable substances.

EN English

- Check the vacuum cleaner and suction hose during operation. If you detect overheating, immediately switch off the vacuum cleaner and disconnect the power cord from the socket. Remove the dirt from the vacuum cleaner and allow it to cool in exterior under the supervision.
- When the appliance is not in use it should be unplugged and stored in a dry, protected place out of the reach of children. Do not store on flammable substrates or polymer substrates, carpet or vinyl tiles.



- Do not use for the separation of health-hazardous dusts (dust classes L, M, H).
- Do not vacuum soot.
- Do not vacuum any hot, burning or glowing objects.
- Do not vacuum any objects that are hotter than 40 °C.
- Do not vacuum any flammable substances.

OPERATION

- Check that the plug is disconnected from the mains.
- Unfasten the lock tabs on the vacuum base.
- Lift the top off. Place the top over the base and fasten with the lock tabs.
- Connect the aluminum tube with plastic hose, fit the plastic hose to the tank at the suction hole.

SWITCH ON/OFF:

- Insert the plug into a correctly installed mains socket.
- To switch on the ash vacuum cleaner, press the switch to „I" position.
- To switch off the ash vacuum cleaner, press the switch to „0" position.

MAINTENANCE AND CLEANING

- Before carrying out any maintenance, switch off the appliance and pull the electrical plug out of the socket.
- Clean the surface with a soft, dry cloth.
- Never use water and detergents, such as rubbish, gasoline or thinner to clean the appliance.
- After cleaning, hold the aluminum tube and plastic hose in a vertical position so that any loose ash falls into the vacuum cleaner container.

Empty the container:



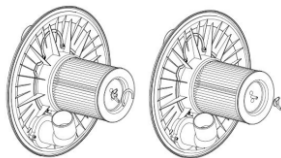
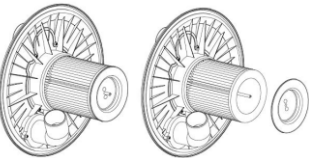
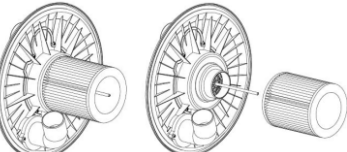

Once the container is full remove the suction hose and unfasten the cover with the lock tabs, empty the container out onto a suitable piece of packaging and dispose of it.

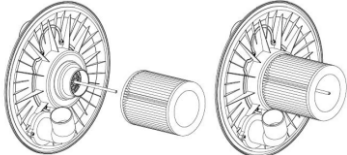
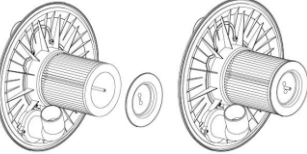
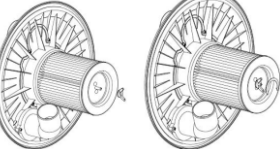
Replacement of filter:

| | |
|---|---|
|  | Screw out the nut of filter anti-clockwise. |
|  | Remove the fixed cover from filter. |
|  | Take down the filter. |

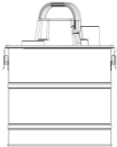
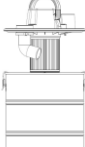
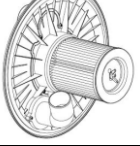
| | |
|---|---|
|  | <p>Take the new filter. Aim the assembly position and pressure to the bottom lightly.</p> |
|  | <p>To fix the filter cover convex toward the filter, aim at fixed crew and through the centre hole, fixed cover press the filter tightly.</p> |
|  | <p>Aim the fixed nut and through the screw of the fixed cover, then screw clockwise tightly.</p> |

Dust cleaning:

| | |
|---|--|
|  | <p>To loosen the two buckles</p> |
|  | <p>Hold the handle and take out the head</p> |
|  | <p>Turn the head and suspended above the trash, clean the dust on filter by brush carefully, if necessary, can hit the mesh out of the filter, to clean the dust surface of the filter.</p> |
|  | <p>If necessary, take down the filter, and clean the filter from inside to outside by clear water, the filter can not be use again until it's dry.</p> |
|  | <p>Fall the dust into trash can and clean the dust on the inner wall of the barrel. If necessary, can use the wet cloth to wipe the surface of barrel.</p> |
|  | <p>After clean up the dust, fix the filter back according to the replacement of filter instruction. Then fix the head onto the tank, lock the bucket, finally fix the aluminum tube with hook onto the button of tank.</p> |

ERROR DETECTION

- Before you contact our service center, please check the following:

| PROBLEM | POSSIBLE REASON | ADVICE |
|-----------------------------|---|---|
| <p>Motor does not start</p> | <ul style="list-style-type: none"> - Power cord not firmly plugged into outlet. - Outlet damaged. - Cleaner not switched on. | <ul style="list-style-type: none"> - Plug unit firmly. - Check the Outlet. - Switch on the appliance |

| | | |
|-------------------------|---|---|
| Suction power is weaker | <ul style="list-style-type: none">- Unit clogged- Dust filter needs cleaning- Dust container not in position. | <ul style="list-style-type: none">- Remove the blockage.- Clean the dust filter.- Attach the dust container again to the cleaner. |
|-------------------------|---|---|

ENVIROMENT PROTECTION



The packaging material can be recycled. Please do not place the packaging into the ordinary refuse for disposal, but arrange for the proper recycling.



Old appliances contain valuable materials that can be recycled. Please arrange for the proper recycling of old appliances. Please dispose your old appliances using appropriate collection systems. Electrical and electronic devices often contain components which could potentially pose a danger to human health and the environment if handled or disposed of incorrectly. However, these components are necessary for the proper operation of the device. Devices marked with this symbol must not be disposed of with regular household rubbish.

STREND PRO[®]

Warranty

| | | |
|----------------|---------------|------------------------------------|
| Serial number: | Date of sale: | Signature and stamp of the seller: |
| | | |

| | |
|-------------------------------|--|
| Customer name (company name): | Customer's address (company headquarters): |
| | |

| | |
|---|-----------------------|
| By signing, the customer confirms that the device has been demonstrated and explained to them, that they have been familiarised with the operating instructions, the use and application of the machine, and that the device has been handed over to them in its entirety. | Customer's signature: |
| | |

Records of complaints – warranty repairs

| Date of acceptance of the complaint: | Date of resolution of the complaint: | Complaint number: | Signature of the warranty repair performed: (Record of unjustified complaint) | Stamp of the service technician: |
|--------------------------------------|--------------------------------------|-------------------|--|----------------------------------|
| | | | | |
| | | | | |
| | | | | |
| | | | | |

Warranty terms

1. The supplier provides a warranty period for this product as specified in this warranty certificate, provided that the product is used and stored in accordance with the applicable conditions and standards, as well as the operating instructions. The warranty period begins on the date of sale. The warranty for batteries is 12 months.
2. The extended warranty period of 5 years is granted for the product provided that this product is listed by the supplier in the list of products with extended warranty, the end customer is a consumer and the product is not used for commercial purposes. The extended warranty is subject to regular maintenance inspections at authorised service centres of the supplier.
3. The warranty period is extended by the period during which the product was under warranty repair, and this is recorded in the warranty repair list of this warranty certificate. The consumer can exercise their right to warranty repair at any authorized service center, according to the attached list of "A" service centers. "B" service centers perform warranty repairs only on products that were sold in their stores. The list of service centers is regularly updated at dealers and on the importer's website: www.strendpro.sk.
4. The service center is obliged to provide warranty repairs within the period specified by law. The period specified by law for handling complaints begins on the day following the date of receipt of the complaint by the service center.
5. Free warranty repairs cannot be claimed for faults caused by using the product in a way that goes against the instructions in the manual, incorrect handling, mechanical damage, normal mechanical wear and tear of parts caused by operating the machine, operator error, natural disasters, unauthorized tampering with the product, malfunctions caused by the use of unsuitable spare parts, the use of unsuitable fuel, and obvious overloading of the machine as a result of continuously exceeding the upper performance limit. Work related to cleaning, basic maintenance, care, or adjustment of the equipment that can be performed by the operator and is specified in the operating instructions is not covered by the warranty.
6. Normal wear and tear of parts mainly includes wear and tear of: all rotating and moving parts, cutting parts and their covers, shear bolts and wedges, transmission and V-belts, chain drives, friction surfaces of brakes and clutches, tire treads, and routine maintenance parts such as air, hydraulic, and oil filters, spark plugs, oil, and coolant.
7. Parts of machines and equipment for which the specific manufacturer provides a shorter warranty than the supplier for the product in which they are installed are excluded from the extended warranty. This category of parts includes: batteries, light bulbs, and the like.
8. The owner of the product has the right to assert claims arising from the warranty, provided that they do so no later than on the last day of the warranty period.
9. Complaints shall be handled in accordance with the relevant provisions of the Civil Code and the Consumer Protection Act.
10. Service inspections, which are a condition of the extended 5-year warranty, must be performed only at an authorized service center of the supplier, at regular intervals, and the period between individual inspections must not exceed 12 months. The first service inspection must be performed no later than 12 months from the date of sale of the product. Service inspections are performed by service centers during the last three and first two months of the calendar year. Each service inspection must be recorded in this warranty card with the date of the inspection, signature, and stamp of the service center. A service inspection is understood to mean an inspection of the machine, replacement of fluids and filters as recommended by the manufacturer, replacement of worn and damaged parts that may affect the damage or wear of other parts, and the adjustment of the machine itself. The service inspection and materials used are charged according to the service center's current price list.

When filing a complaint, the complainant is required to submit the clean product, proof of purchase, or a completed and confirmed warranty card. In the case of an extended warranty, records of service inspections and tax documents for individual inspections. If any of the conditions of the extended warranty specified in this warranty certificate are not met, the product is covered by a 2-year warranty period.

WARRANTY AND POST-WARRANTY SERVICE PROVIDED BY THE MANUFACTURER

Slovakia Trend Export-Import s.r.o., Michalovská 87/1414, 073 01 Sobrance
 Fax: (056) 652-2329 Tel: 0915 392 687 E-mail: servis@slovakia-trend.sk



VERWENDUNG

Das Gerät ist zum Aufsaugen von kalter Asche aus Kaminen, Öfen, Aschebehältern und Grills bestimmt. „Kalte Asche“ ist Asche, die ausreichend lange abgekühlt ist und keine glühenden Rückstände enthält. Vor Beginn des Saugens schlagen Sie die Asche um und vergewissern Sie sich, dass sich darin tatsächlich keine glühenden Partikel befinden. Kalte Asche gibt keinerlei Wärme ab.

Verwenden Sie das Gerät ausschließlich für die vorgesehenen Zwecke. Jede andere Verwendung gilt als unsachgemäße Nutzung. Der Benutzer/Bediener – und nicht der Hersteller – ist für jegliche Schäden oder Verletzungen verantwortlich, die durch eine solche unsachgemäße Verwendung verursacht werden. Denken Sie daran, dass dieses Gerät nicht für den gewerblichen oder industriellen Einsatz ausgelegt ist. Die Garantie erlischt, wenn das Gerät für gewerbliche, industrielle oder ähnliche Zwecke verwendet wird.



TECHNSCHE PARAMETER

| SPANNUNG/ FREQUENZ | DER LUFTSTROM | DER SAMMELBEHÄLTER | DER UNTERDRUCK | DIE KABELLÄNGE |
|---|---|---|--|---|
|  |  |  |  |  |
| 230 V/50 Hz | 25 l/s | das Eisen 15 l | 16 kPa | 1,2 m |

| | |
|---------------------------|--|
| LEISTUNGS-AUFNAHME | 1000 W |
| SCHLAUCH | 1 m |
| | Ø 36.5 mm |
| | Metall, Kunststoff |
| ZUBEHÖR | Kunststoffschlauch 3,6 x 100 cm  |
| | Metallrohr 3,4 x 23 cm  |
| Abmessungen | 317 x 305 x 305 mm |

- Schlauchhalter

ERKLÄRUNG DER SYMBOLE

| | |
|---|--|
|  | Das Produkt entspricht den geltenden europäischen Richtlinien, und das Verfahren zur Konformitätsbewertung dieser Richtlinien wurde durchgeführt. |
|  | Schutz durch doppelte Isolierung (Schutzklasse II). Keine Erdung erforderlich. |
|  | Nicht im Hausmüll entsorgen. Bringen Sie das Produkt stattdessen auf umweltgerechte Weise zu einer Recyclingstelle. Bitte unterstützen Sie aktiv den Umweltschutz. |

**ALLGEMEINE SICHERHEITSHINWEISE**

Lesen Sie die Sicherheitswarnungen, Anweisungen, Abbildungen und technischen Daten, die mit diesem Elektrowerkzeug bereitgestellt werden. Die Nichtbeachtung aller nachfolgend aufgeführten Anweisungen kann zu Stromschlag, Brand und/oder schweren Verletzungen führen.

- Überprüfen Sie vor der Verwendung, ob die Spannung in der Steckdose mit der auf dem Typenschild angegebenen Spannung übereinstimmt.
- Kontrollieren Sie vor jedem Gebrauch, ob das Netzkabel oder der Stecker beschädigt ist.
- Arbeiten Sie niemals mit einem Staubsauger, dessen Netzkabel oder Stecker beschädigt ist, der heruntergefallen ist oder sonstige Beschädigungen aufweist.
- Wenn das Netzkabel beschädigt ist, muss es vom Hersteller, seinem Kundendienst oder einer ähnlich qualifizierten Person ersetzt werden, um Gefahren zu vermeiden.
- Das Netzkabel darf nicht überlastet werden. Verwenden Sie das Kabel niemals zum Tragen, Ziehen oder Herausziehen des Steckers. Halten Sie das Kabel von Hitze, Öl, scharfen Kanten und beweglichen Teilen fern. Beschädigte oder verhedderte Kabel erhöhen das Risiko eines elektrischen Schlages.
- Verwenden Sie das Gerät nicht in der Nähe von brennbaren Materialien oder in explosionsgefährdeten Bereichen. Funken des Motors könnten einen Brand verursachen.
- Setzen Sie das Gerät weder direkter Sonneneinstrahlung noch hohen Temperaturen aus, da die Kunststoffteile beschädigt werden können. Waschen oder tauchen Sie das Gerät niemals in Wasser ein.
- Dieses Gerät ist nicht zur Verwendung durch Personen (einschließlich Kinder) mit eingeschränkten physischen, sensorischen oder geistigen Fähigkeiten oder mangelnder Erfahrung bestimmt, es sei denn, sie werden beaufsichtigt oder wurden von einer verantwortlichen Person in die sichere Benutzung eingewiesen. Kinder müssen beaufsichtigt werden, um sicherzustellen, dass sie nicht mit dem Gerät spielen.
- Trennen Sie den Staubsauger immer vom Stromnetz, wenn während der Arbeit ein Problem auftritt, vor jeder Reinigung oder Wartung, bei jedem Transport und nach Abschluss der Arbeit! Arbeiten Sie niemals mit einem beschädigten Staubsauger.
- Wenn der Staubsauger ungewöhnliche Geräusche oder Gerüche erzeugt, beenden Sie die Arbeit sofort.
- Verwenden Sie keinen Staubsauger, der sich nicht sicher über den Ein-/Ausschalter bedienen lässt. Ein beschädigter Schalter muss von einem zertifizierten Service repariert werden.

- Überprüfen, entleeren und reinigen Sie den Staubsauger vor und nach jeder Benutzung, um Ansammlungen von Material zu vermeiden, das einen Brand verursachen könnte.
- Verwenden Sie den Staubsauger nicht zum Aufsaugen von Ruß oder brennbaren Materialien.
- Überprüfen Sie während der Arbeit regelmäßig den Staubsauger und den Saugschlauch auf Überhitzung. Wenn Sie Überhitzung feststellen, schalten Sie das Gerät sofort aus und ziehen Sie den Stecker. Entfernen Sie das aufgesaugte Material und lassen Sie das Gerät im Freien unter Aufsicht abkühlen.
- Lagern Sie den Aschesauger an einem trockenen und sicheren Ort, außerhalb der Reichweite von Kindern. Lagern Sie ihn nicht auf brennbaren Unterlagen oder Unterlagen aus Polymermaterialien wie Teppichunterlagen oder Vinylfliesen.



- Saugen Sie keinen gesundheitsschädlichen Staub auf.
- Saugen Sie keinen Ruß auf.
- Saugen Sie keine heißen, brennenden oder glühenden Gegenstände auf.
- Saugen Sie keine Materialien auf, deren Temperatur über 40 °C liegt.
- Saugen Sie keine brennbaren Materialien auf.

VERWENDUNG

- Stellen Sie sicher, dass der Staubsauger ausgeschaltet ist, und ziehen Sie den Netzstecker aus der Steckdose.
- Lösen Sie die Behälterverschlüsse.
- Heben Sie den oberen Teil des Staubsaugers ab und montieren Sie ihn wieder auf.
- Montieren Sie das Metallrohr auf den Saugschlauch und schließen Sie anschließend den Saugschlauch an den Behälter des Staubsaugers an.

EIN-/AUSSCHALTEN:

- Schließen Sie das Gerät an die Stromversorgung an.
- Zum Einschalten drücken Sie den Ein-/Ausschalter (ON/OFF) in die Stellung „I“.
- Zum Ausschalten drücken Sie den Ein-/Ausschalter in die Stellung „O“.

REINIGUNG UND WARTUNG

- Schalten Sie das Gerät aus und ziehen Sie den Netzstecker aus der Steckdose, bevor Sie irgendwelche Wartungsarbeiten durchführen.
- Reinigen Sie die Oberfläche des Geräts mit einem weichen, trockenen Tuch.
- Verwenden Sie zur Reinigung des Geräts niemals Wasser, scheuernde Reinigungsmittel, Benzin oder Verdüner.
- Halten Sie das Metallrohr und den Saugschlauch nach dem Reinigen in einer senkrechten Position, damit die gelöste Asche vollständig in den Behälter fällt.

Entleerung des Behälters

- Wenn der Behälter mit Asche gefüllt ist, trennen Sie den Saugschlauch vom Gerät. Lösen Sie die Behälterverschlüsse, nehmen Sie den oberen Teil des Staubsaugers ab und entleeren Sie den Inhalt des Behälters.



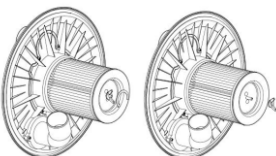

Austausch des Luftfilters

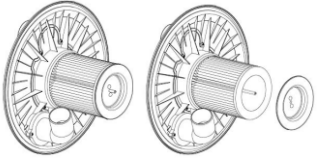
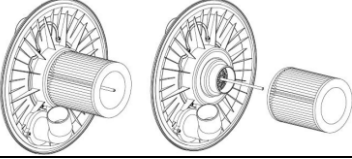
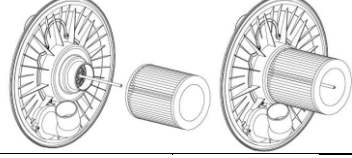
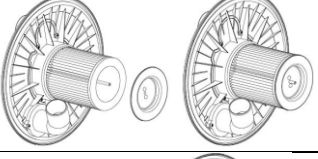
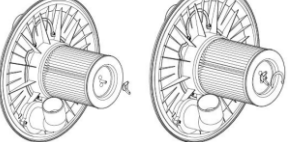

Drehen Sie die Filtermutter gegen den Uhrzeigersinn heraus.

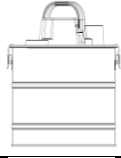
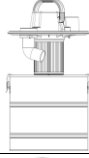
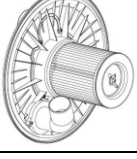
| | |
|--|--|
|  | Entfernen Sie die Schutzabdeckung des Luftfilters. |
|  | Entnehmen Sie den Luftfilter. |
|  | Setzen Sie den neuen Luftfilter leicht nach unten gedrückt in die richtige Position ein. |
|  | Montieren Sie die Schutzabdeckung des Luftfilters wieder. |
|  | Drehen Sie die Filtermutter im Uhrzeigersinn fest. |

Reinigung des luftfilters und des behälters:

| | |
|---|--|
|  | Lösen Sie die Behälterverschlüsse des Staubsaugers. |
|  | Nehmen Sie den oberen Teil des Staubsaugers ab. |
|  | Drehen Sie den oberen Teil des Staubsaugers so, dass sich der Filter über dem Auffangbehälter befindet. Entfernen Sie den abgelagerten Staub am Filter mit einer Bürste. |
|  | Falls erforderlich, bauen Sie den Luftfilter aus und reinigen Sie ihn durch Abspülen mit klarem Wasser. Der Filter darf erst wieder verwendet werden, wenn er vollständig getrocknet ist. Überprüfen Sie den Filter, ob er noch für den weiteren Gebrauch geeignet ist. Wenn der Filter beschädigt, gerissen oder stark abgenutzt ist, ersetzen Sie ihn durch einen neuen. |
|  | Entfernen Sie den angesammelten Staub von der Innenseite des Behälters. Falls nötig, verwenden Sie ein weiches, leicht angefeuchtetes Tuch. |
|  | Nach der Reinigung montieren Sie den Luftfilter wieder an seine ursprüngliche Position (folgen Sie den oben beschriebenen Schritten). Anschließend setzen Sie den oberen Teil des Staubsaugers wieder auf. |

| | |
|--|---|
| | Verriegeln Sie die Behälterverschlüsse und befestigen Sie den Saugschlauch am Halter des Behälters. |
|--|---|

FEHLERSUCHE

- Bevor Sie den Kundendienst kontaktieren, überprüfen Sie Folgendes:

| PROBLEM | MÖGLICHE URSACHE | LÖSUNG |
|---------------------------|--|---|
| - Der Motor startet nicht | <ul style="list-style-type: none"> - Das Netzkabel ist nicht richtig in die Steckdose eingesteckt. - Die Steckdose ist beschädigt. - Der Staubsauger ist nicht eingeschaltet. | <ul style="list-style-type: none"> - Stecken Sie das Netzkabel richtig ein. - Überprüfen Sie die Steckdose. - Schalten Sie den Staubsauger ein. |
| Schwache Saugleistung | <ul style="list-style-type: none"> - Der Staubsauger ist verstopft. - Der Luftfilter muss gereinigt werden. - Der Behälter des Staubsaugers ist nicht korrekt eingesetzt. | <ul style="list-style-type: none"> - Entfernen Sie die Gegenstände bzw. das Material, das die Verstopfung verursacht. - Reinigen Sie den Luftfilter. - Setzen Sie den Behälter des Staubsaugers korrekt ein. |

UMWELTSCHUTZ



Verpackungsmaterialien sind recycelbar. Bitte entsorgen Sie die Verpackungsmaterialien nicht über den Hausmüll, sondern geben Sie sie in geeignete Sammelstellen für Recycling.



Ausgediente Geräte enthalten wertvolle, wiederverwertbare Materialien, die erneut genutzt werden sollten. Bitte geben Sie alte Geräte bei geeigneten Sammelstellen für Recycling ab. Elektrische und elektronische Geräte enthalten häufig Komponenten, die bei unsachgemäßer Handhabung oder Entsorgung eine potenzielle Gefahr für die menschliche Gesundheit und die Umwelt darstellen können. Diese Komponenten sind jedoch für den ordnungsgemäßen Betrieb des Gerätes notwendig. Geräte, die mit diesem Symbol gekennzeichnet sind, dürfen nicht zusammen mit dem Hausmüll entsorgt werden.

STREND PRO®

Garantiekarte / Warranty

| | | |
|---------------|----------------|---|
| Seriennummer: | Verkaufsdatum: | Unterschrift und Stempel des Verkäufers: |
| | | |

| | |
|-------------------------------|----------------------------------|
| Name des Kunden (Firmenname): | Adresse des Kunden (Firmensitz): |
| | |

| | |
|---|--------------------------|
| Der Kunde bestätigt mit seiner Unterschrift, dass ihm das Gerät vorgeführt und erklärt wurde, dass er mit der Bedienungsanleitung, dem Einsatz und der Verwendung der Maschine vertraut gemacht wurde und dass ihm das Gerät vollständig ausgehändigt wurde. | Unterschrift des Kunden: |
| | |

Aufzeichnungen über Reklamationen – Garantiereparaturen

| Datum der Annahme der Reklamation: | Datum der Beendigung der Reklamation: | Reklamationsnummer: | Unterschrift der durchgeführten Garantiereparatur: (Aufzeichnung über unberechtigte Reklamation) | Stempel des Servicetechnikers: |
|------------------------------------|---------------------------------------|---------------------|---|--------------------------------|
| | | | | |
| | | | | |
| | | | | |
| | | | | |

Garantiebedingungen

- Der Lieferant gewährt für dieses Produkt eine Garantiezeit, die in diesem Garantieschein angegeben ist, unter der Voraussetzung, dass das Produkt gemäß den geltenden Bedingungen und Normen sowie der Bedienungsanleitung verwendet und gelagert wird. Die Garantiezeit beginnt mit dem Datum des Verkaufs. Die Garantie für Batterien beträgt 12 Monate.
- Die verlängerte Garantiezeit von 5 Jahren wird für das Produkt unter der Voraussetzung gewährt, dass dieses Produkt vom Lieferanten in der Liste der Produkte mit verlängerter Garantie aufgeführt ist, der Endkunde ein Verbraucher ist und das Produkt nicht für gewerbliche Zwecke verwendet wird. Die erweiterte Garantie ist an regelmäßige Wartungsinspektionen in autorisierten Servicezentren des Lieferanten gebunden.
- Die Garantiezeit verlängert sich um den Zeitraum, in dem das Produkt in der Garantiereparatur war, und wird im Verzeichnis der Garantiereparaturen dieses Garantiescheins vermerkt. Der Verbraucher kann sein Recht auf Garantiereparatur in einem autorisierten Servicecenter gemäß der beigefügten Liste „A“ der Servicecenter geltend machen. Die „B“-Kundendienstzentren führen Garantiereparaturen nur an Produkten durch, die in ihren Betrieben verkauft wurden. Die Liste der Kundendienstzentren wird regelmäßig bei den Händlern und auf der Import-Website aktualisiert: www.strendpro.sk.
- Das Servicecenter ist verpflichtet, die Garantiereparatur innerhalb der gesetzlich festgelegten Frist durchzuführen. Die gesetzlich festgelegte Frist für die Bearbeitung der Reklamation beginnt am Tag nach dem Datum des Eingangs der Reklamation im Servicecenter.
- Die kostenlose Garantiereparatur kann nicht in Anspruch genommen werden, wenn es sich um Störungen handelt, die durch eine nicht den Bestimmungen der Bedienungsanleitung entsprechende Verwendung des Produkts, unsachgemäße Handhabung, mechanische Beschädigung, normale mechanische Abnutzung von Teilen durch den Betrieb der Maschine, Verschulden des Bedieners, Naturkatastrophen, unbefugten Eingriffen in das Produkt, Störungen durch die Verwendung ungeeigneter Ersatzteile, Verwendung ungeeigneter Kraftstoffe und offensichtlicher Überlastung der Maschine durch ständiges Überschreiten der oberen Leistungsgrenze. Arbeiten im Zusammenhang mit der Reinigung, grundlegenden Wartung, Pflege oder Einstellung des Geräts, die vom Bediener durchgeführt werden können und in der Bedienungsanleitung aufgeführt sind, fallen nicht unter die Garantie.
- Als normale Abnutzung von Teilen gilt vor allem die Abnutzung von: allen rotierenden und beweglichen Teilen, Schneidteilen und deren Abdeckungen, Scherenbolzen und Keilen, Getriebe- und Keilriemen, Kettenantrieben, Reibflächen von Bremsen und Kupplungen, Reifenprofile und Teile der normalen Wartung wie: Luft-, Hydraulik- und Ölfilter, Zündkerzen, Öl- und Kühlflüssigkeiten.
- Von der verlängerten Garantie ausgenommen sind Teile von Maschinen und Geräten, für die der jeweilige Hersteller eine kürzere Garantie gewährt als der Lieferant für das Produkt, in das sie eingebaut sind. Zu dieser Kategorie von Teilen gehören: Akkus, Glühbirnen und Ähnliches.
- Das Recht, Ansprüche aus der Garantie geltend zu machen, hat der Eigentümer des Produkts, sofern er dies spätestens am letzten Tag der Garantiezeit tut.
- Bei Reklamationen wird gemäß den einschlägigen Bestimmungen des Bürgerlichen Gesetzbuches und des Verbraucherschutzgesetzes vorgegangen.
- Die für die Verlängerung der 5-Jahres-Garantie erforderlichen Wartungsinspektionen dürfen nur in einer autorisierten Servicestelle des Lieferanten in regelmäßigen Abständen durchgeführt werden, wobei der Zeitraum zwischen den einzelnen Inspektionen 12 Monate nicht überschreiten darf. Die erste Wartungsinspektion muss spätestens 12 Monate nach dem Verkaufsdatum des Produkts durchgeführt werden. Die Wartungsinspektionen werden von den Servicezentren in den letzten drei und ersten zwei Monaten des Kalenderjahres durchgeführt. Jede Wartungsinspektion muss in diesem Garantieschein mit Angabe des Inspektionsdatums, der Unterschrift und dem Stempel des Servicecenters vermerkt werden. Unter einer Wartungsinspektion versteht man die Überprüfung der Maschine, den Austausch von Füllungen und Filtern gemäß den Empfehlungen des Herstellers, den Austausch verschlissener und beschädigter Teile, die die Beschädigung oder den Verschleiß anderer Teile beeinträchtigen können, sowie die Einstellung der Maschine selbst. Die Servicekontrolle und das verwendete Material werden gemäß der gültigen Preisliste des Servicecenters in Rechnung gestellt.

Bei der Geltendmachung einer Reklamation ist der Reklamierende verpflichtet, das saubere Produkt, den Kaufbeleg oder den ausgefüllten und bestätigten Garantieschein vorzulegen. Im Falle einer erweiterten Garantie sind die Aufzeichnungen über die Wartungsinspektionen und die Steuerbelege für die einzelnen Inspektionen vorzulegen. Bei Nichterfüllung einer der in diesem Garantieschein genannten Bedingungen für die erweiterte Garantie beträgt die Garantiezeit für das Produkt 2 Jahre.

GARANTIE- UND NACHGARANTIE-SERVICE WIRD VOM HERSTELLER DURCHFÜHRT

Slovakia Trend Export-Import s.r.o., Michalovská 87/1414, 073 01 Sobrance

Fax: (056) 652-2329 Tel: 0915 392 687 E-mail: servis@slovakia-trend.sk