

- SK** Elektrický rezač polystyrénu
- CZ** Elektrický řezač polystyrénu
- HU** Elektromos polisztirol v ágó
- RO** Cuțit de tăiat la cald de mare capacitate
- EN** Hot knife
- DE** Elektrischer Styroporschneider

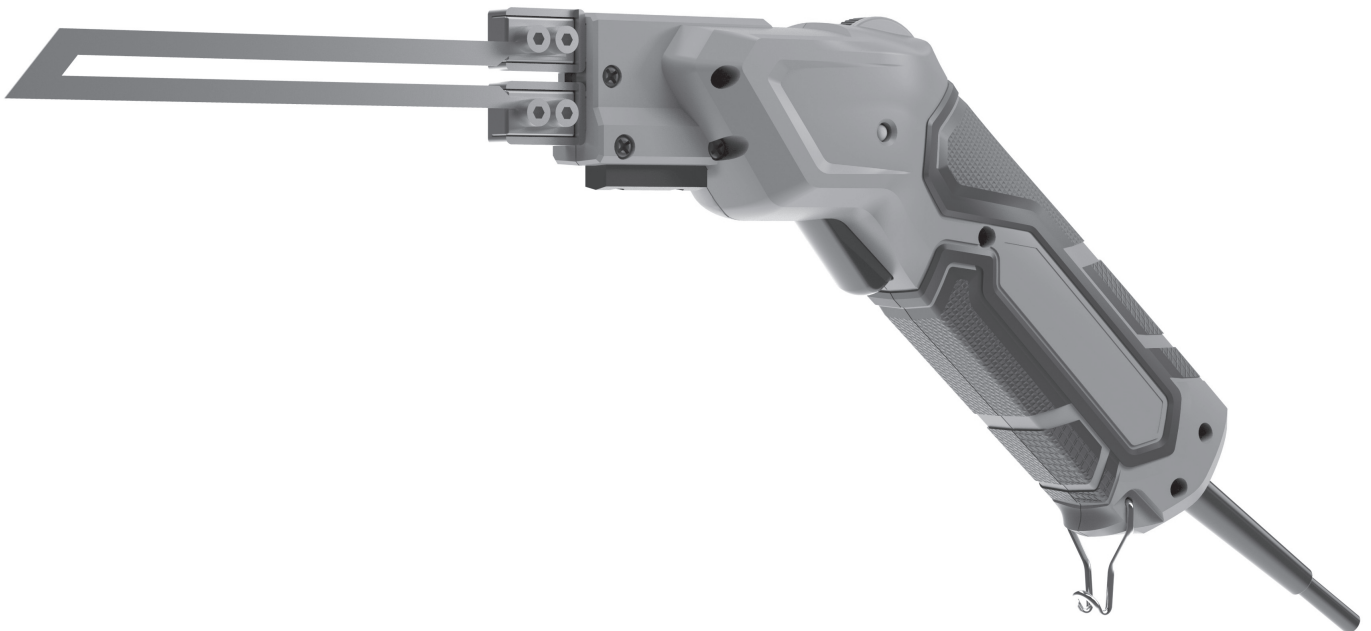

GW8005

Preklad originálneho návodu na použitie  
Překlad originálním návodu k použití  
Az eredeti használati útmutató fordítása  
Traducerea manualului de utilizare original  
Instruction manual  
Übersetzung der Original-Gebrauchsanweisung



**POUŽITIE**

Rezač je určený na rezanie expandovaného polystyrénu (EPS), extrudovaného polystyrénu (XPS), polyetylénu, priečne viazaného polyetylénu, polypropylénu a mnoho ďalších plastov, montážnej peny a molitanu.

*Zariadenie používajte iba na predpísané účely. Akékoľvek iné použitie je považované ako prípad nesprávneho použitia. Používateľ/obsluha a nie výrobca bude zodpovedný za akékoľvek poškodenie, alebo zranenia spôsobené týmto nesprávnym používaním. Pamätajte si, že toto zariadenie nebolo navrhnuté pre komerčné alebo priemyselné používanie. Záruka nebude platná pokiaľ bude zariadenie používané na komerčné, priemyselné alebo podobné účely.*

**TECHNICKÉ PARAMETRE**

<b>MODEL</b>	GW8005
<b>NAPÄTIE / FREKVENCIA</b>	230 V / 50 Hz
<b>VÝKON</b>	max. 150 W
<b>TRIEDA OCHRANY</b>	I
<b>TEPLOTA</b>	max. 550 °C
<b>NASTAVENIE TEPLoty</b>	16 pozícií
<b>ROZMERY</b>	310 x 210 x 85 mm

**Príslušenstvo:**

- 150 mm čepeľ
- kefa
- inbusový kľúč
- plastový prenosný kufrík

**VYSVETLIVKY SYMBOLOV**

	Výrobok je v súlade s platnými európskymi smernicami a bola vykonaná metóda hodnotenia zhody týchto smerníc.
	Prečítajte si návod na použitie.
	Trieda ochrany I.
	Nevyhadzujte do bežného domového odpadu. Namiesto toho, ekologicky prijateľnou cestou sa obráťte na recyklačne strediska. Prosím venujte starostlivosť ochrane životného prostredia.
	Noste ochrannú dýchaciu masku.
	Noste ochranné rukavice.
	Recyklovateľný výrobok
	Za tento obal bol uhradený finančný príspevok na spätný odber a jeho ďalšie spracovanie recykláciou.

**POPIS PRODUKTU**

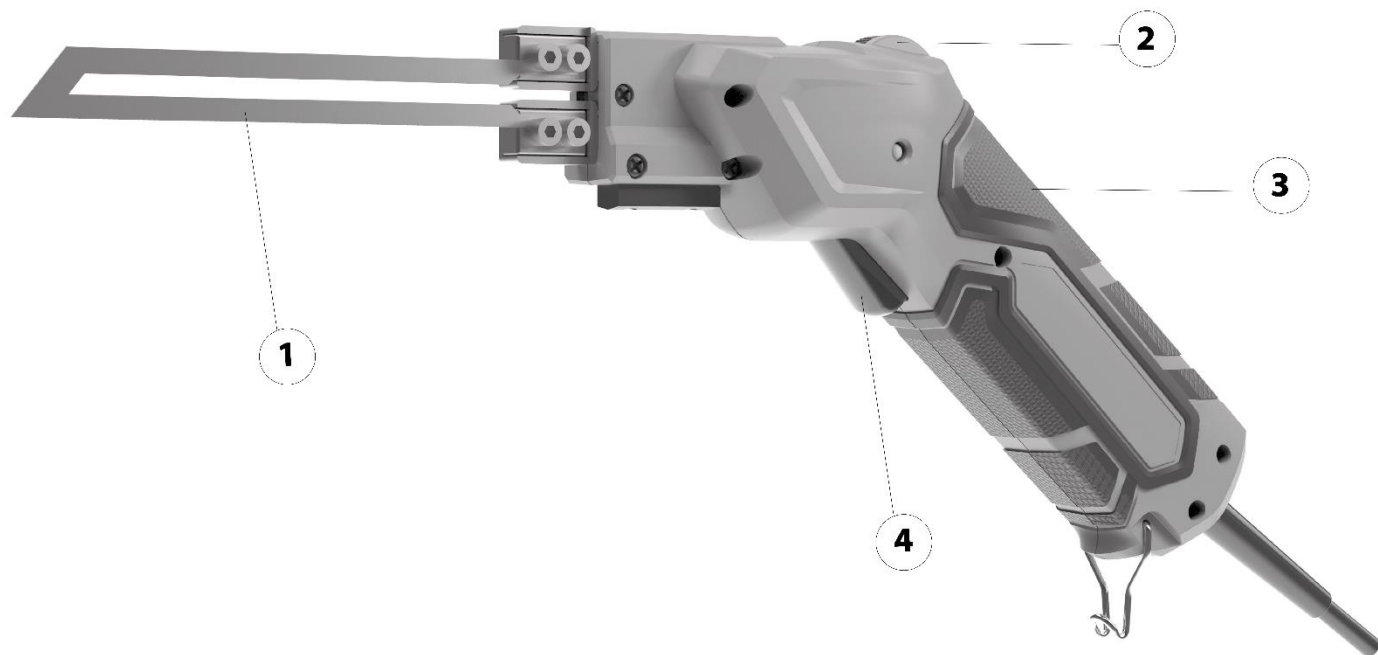

1	Čepel	3	Rukoväť
2	Prepínač	4	Spúšť

**BEZPEČNOSTNÉ POKYNY**

**Prečítajte si bezpečnostné upozornenia, inštrukcie, vyobrazenia a technické údaje poskytované s týmto elektrickým náradím.** Porušenie dodržiavania všetkých inštrukcií uvedených ďalej v texte môže mať za následok úraz elektrickým prúdom, požiar a/alebo ťažké ublíženie na zdraví.

**1) BEZPEČNOSŤ PRACOVNÉHO PROSTREDIA:**

- Pracovisko je potrebné udržiavať v čistote a dobre osvetlené. Neporiadok a tmavé priestory bývajú príčinou nehôd.
- Nepoužívajte elektrické náradie v prostredí, kde hrozí nebezpečenstvo výbuchu, kde sa vyskytujú horľavé kvapaliny, plyny alebo prach. V elektrickom náradí vznikajú iskry, ktoré môžu zapáliť prach alebo výpary.
- Pri používaní elektrického náradia zabráňte v prístupe deťom a ďalším osobám. Ak budete rušení, môžete stratiť kontrolu nad vykonávanou činnosťou.

**2) ELEKTRICKÁ BEZPEČNOSŤ:**

- Vidlica napájacieho kábla elektrického náradia musí zodpovedať sieťovej zásuvke. Nikdy akýmkoľvek spôsobom neupravujte el. prívodný kábel. Náradie, ktoré má na vidlici prívodnej šnúry ochranný kolík, nikdy nepripájajte rozdvojkami alebo inými adaptérmí. Nepoškodené vidlice a zodpovedajúce zásuvky znížia nebezpečenstvo úrazu elektrickým prúdom. Poškodené alebo zamotané prívodné káble zvyšujú nebezpečenstvo úrazu elektrickým prúdom. Ak sa sieťová šnúra poškodí, musí sa nahradiť osobitou sieťovou šnúrou, ktorú možno dostať u výrobcu alebo jeho obchodného zástupcu.
- Obsluha sa nesmie telom dotýkať uzemnených predmetov, ako je napr. potrubie, teleso ústredného vykurovania, sporáky a chladničky. Nebezpečenstvo úrazu elektrickým prúdom je väčšie, ak je vaše telo spojené so zemou.
- Nevystavujte elektrické náradie dažďu, vlhku alebo vode. Elektrického náradia sa nikdy nedotýkajte mokrymi rukami. Elektrické náradie nikdy neumývajte pod tečúcou vodou ani ho neponárajte do vody.
- Kábel sa nesmie nadmerne zaťažovať. Kábel nikdy nepoužívajte na prenášanie, ťahanie alebo vyťahovanie

vidlice elektrického náradia. Kábel nesmie byť vystavený pôsobeniu tepla, oleja, ostrých hrán alebo pohyblivých dielov. Poškodené alebo zapletené káble zvyšujú riziko úrazu elektrickým prúdom.

- Nikdy nepracujte s náradím, ktoré má poškodený el. kábel príp. vidlicu, alebo spadlo na zem a je akýmkoľvek spôsobom poškodené.

- Pri používaní elektrického náradia vo vonkajšom prostredí používajte predlžovací kábel vhodný na vonkajšie použitie. Používanie šnúry vhodnej na vonkajšie použitie znižuje riziko úrazu elektrickým prúdom

- Ak používate elektrické náradie vo vlhkých priestoroch, používajte napájanie chránené prúdovým chráničom (RCD). Používanie RCD obmedzuje nebezpečenstvo úrazu elektrickým prúdom. Pojem „prúdový chránič (RCD)“ môže byť nahradený pojmom „hlavný istič obvodu (GFCI)“ alebo „istič unikajúceho prúdu (ELCB)“.

- Držte el. ručné náradie výlučne za izolované plochy určené na uchopenie, pretože pri prevádzke môže dôjsť ku kontaktu rezacieho či vrtacieho príslušenstva so skrytým vodičom alebo vlastnou šnúrou.

### **3) BEZPEČNOSŤ OSÔB:**

- Pri používaní elektrického náradia buďte pozorní a ostražití, venujte maximálnu pozornosť činnosti, ktorú práve prevádzate. Sústreďte sa na prácu. Nepracujte s elektrickým náradím ak ste unavení, alebo ste pod vplyvom drog, alkoholu alebo liekov. Aj chvíľková nepozornosť pri používaní elektrického náradia môže viesť k vážnemu poraneniu osôb. Pri práci s el. náradím nejedzte, nepite a nefajčite.

- Používajte ochranné pomôcky. Vždy používajte ochranu očí. Používajte ochranné prostriedky odpovedajúce druhu práce, ktorú prevádzate. Ochranné pomôcky ako napr. respirátor, bezpečnostná obuv s protišmykovou úpravou, pokrývka hlavy alebo ochrana sluchu, používané v súlade s podmienkami práce, znižujú riziko poranenia osôb.

- Vyvarujte sa neúmyselnému zapnutiu el. náradia. Neprenášajte el. náradie, ktoré je pripojené k elektrickej sieti, s prstom na vypínači alebo na spúšti. Pred pripojením k elektrickému napätiu sa uistite, či vypínač alebo spúšť sú v polohe „vypnuté“. Prenášanie el. náradia s prstom na vypínači alebo pripájanie vidlice el. náradia do zásuvky zo zapnutým vypínačom môže byť príčinou vážnych úrazov.

- Pred zapnutím el. náradia odstráňte všetky nastavovacie kľúče a nástroje. Nastavovací kľúč alebo nástroj, ktorý zostane pripevnený k otáčajúcej sa časti elektrického náradia môže byť príčinou poranenia osôb.

- Vždy udržiajte stabilný postoj a rovnováhu. Pracujte len tam, kam bezpečne dosiahnete. Nikdy nepreceňujte vlastnú silu. Nepoužívajte elektrické náradie, ak ste unavení.

- Obliekajte sa vhodným spôsobom. Používajte pracovné oblečenie. Nenoste voľné oblečenie ani šperky. Dbajte na to, aby sa vaše vlasy, oblečenie, rukavice alebo iná časť Vášho tela nedostala do prílišnej blízkosti rotujúcich alebo rozpálených častí el. náradia.

- Nepoužívajte akékoľvek náradie ak ste pod vplyvom alkoholu, drog, liekov alebo iných omamných či návykových látok.

- Toto zariadenie nie je určené na použitie osobami (vrátane detí) so zníženými fyzickými, zmyslovými alebo mentálnymi schopnosťami alebo s nedostatkom skúseností a znalostí, pokiaľ nie sú pod dozorom alebo nedostali pokyny ohľadom použitia zariadenia od osoby zodpovednej za ich bezpečnosť. Deti musia byť pod dozorom, aby ste sa uistili, že sa nehrajú so zariadením.

### **4) POUŽÍVANIE A ÚDRŽBA ELEKTRICKÉHO NÁRADIA:**

- El. náradie vždy odpojte od el. siete v prípade akéhokoľvek problému pri práci, pred každým čistením alebo údržbou, pri každom presune a pri ukončení činnosti! Nikdy nepracujte s el. náradím, ak je akýmkoľvek spôsobom poškodené.

- Ak začne náradie vydávať abnormálny zvuk alebo zápach, okamžite ukončíte prácu.

- Elektrické náradie nepreťažujte. Elektrické náradie bude pracovať lepšie a bezpečnejšie, ak s ním budete pracovať v otáčkach, pre ktoré bolo navrhnuté. Používajte správne náradie, ktoré je určené pre danú činnosť. Vhodné náradie bude dobre a bezpečne vykonávať prácu, pre ktorú bolo vyrobené.

- Nepoužívajte elektrické náradie, ktoré nemožno bezpečne zapnúť a vypnúť ovládacím vypínačom. Používanie takého náradia je nebezpečné. Poškodený vypínač musí byť opravený certifikovaným servisom.
- Odpojte náradie od elektrickej siete predtým, než začnete prevádzať jeho nastavenie, výmenu príslušenstva alebo údržbu. Toto opatrenie obmedzí nebezpečenstvo náhodného spustenia.
- Nepoužívané elektrické náradie uschovajte tak, aby bolo mimo dosahu detí a nepovolaných osôb. Elektrické náradie v rukách neskúsených užívateľov môže byť nebezpečné. Elektrické náradie skladujte na suchom a bezpečnom mieste.
- Starostlivo udržiavajte elektrické náradie v dobrom stave. Pravidelne kontrolujte nastavenie pohybujúcich sa častí a ich pohyblivosť. Kontrolujte či nedošlo k poškodeniu ochranných krytov alebo iných častí, ktoré môžu ohroziť bezpečnú funkciu elektrického náradia. Ak je náradie poškodené, pred ďalším použitím zaistite jeho opravu. Mnoho úrazov je spôsobené nesprávnou údržbou elektrického náradia.
- Rezacie nástroje udržiavajte ostré a čisté. Správne udržiavané a naostrené nástroje uľahčujú prácu, obmedzujú nebezpečenstvo úrazu a práca s nimi sa lepšie kontroluje. Použitie iného príslušenstva než toho, ktoré je uvedené v návode na obsluhu alebo doporučené dovozcom môže spôsobiť poškodenie náradia a byť príčinou úrazu.
- Elektrické náradie, príslušenstvo, pracovné nástroje atď. používajte v súlade s týmito pokynmi a takým spôsobom, ktorý je predpísaný pre konkrétne elektrické náradie a to s ohľadom na dané podmienky práce a druh prevádzanej práce. Používanie náradia na iné účely, než pre aké je určené, môže viesť k nebezpečným situáciám.

#### 5) SERVIS:

- Servis elektrického náradia zverte kvalifikovanému opravárovi. Môžu sa používať iba rovnaké náhradné diely. Zaručíte tak, že bude zachovaná bezpečnosť elektrického náradia.

### PREVÁDZKA

#### MONTÁŽ ČEPELE

**POZNÁMKA:** Pred začatím montáže zariadenie vypnite a vytahnite zástrčku z elektrickej zásuvky a nechajte dostatočne dlho vychladnúť.

**UPOZORNENIE:** Ak chcete dosiahnuť čo najhladšie rezy vždy režte v smere naostrenej hrany.

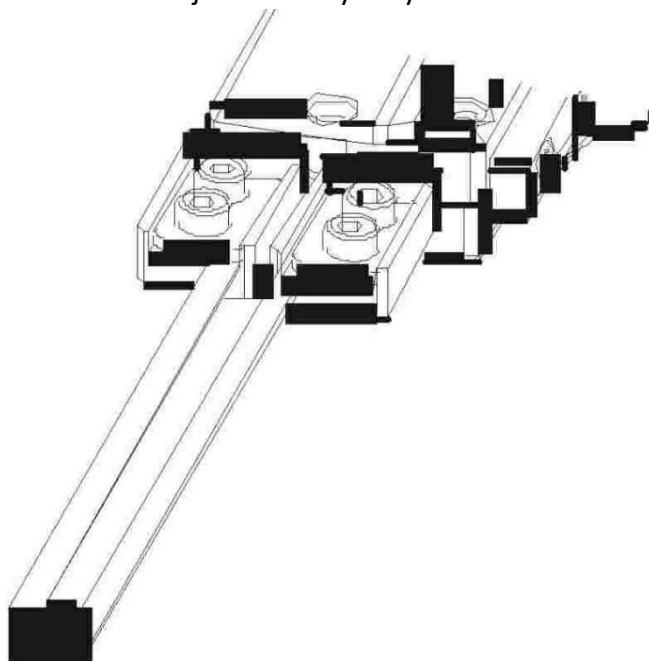

1. Pomocou inbusového kľúča uvoľnite skrutky na držiakoch čepele.

2. Zasuňte čepeľ na maximum do držiaku.
3. Pevne utiahnite skrutky. Nepreťahujte.
4. Pripojte rezač polystyrénu do vhodnej elektrickej zásuvky.
5. Pomocou prepínača nastavte požadovanú teplotu (16 možných pozícií).
6. Pre zapnutie zariadenia stlačte spúšť.
7. Pre vypnutie zariadenia uvoľnite spúšť.
8. Keď čepeľ úplne vychladne, uskladnite elektrický rezač na čisté, suché a bezpečné miesto mimo dosahu detí a iných neoprávnených osôb.

**UPOZORNENIE:** Nadmerný výkon a pôsobenie tepla môžu spôsobiť prehriatie držiakov čepele, čo môže viesť k poškodeniu zariadenia. Povrch čepele nemusí byť sfarbený do červena aby ste mohli so zariadením pracovať.

**POUŽITIE:**

Stlačte spúšť a začnite rezať požadovaný materiál. Počas rezania odporúčame udržiavať konzistentnú teplotu a rýchlosť. Nemal by sa vytvárať žiaden dym. V opačnom prípade ste materiál rezali príliš pomaly alebo bola čepeľ príliš horúca. Výsledkom by mohol byť nerovnomerný rez. Pomocou prepínača nastavte nižšiu teplotu a počas rezania zariadenie občasne vypnite. S rastúcim odporom pri rezaní zariadenie opätovne zapnite. Čepeľ sa zahreje na nastavenú prevádzkovú teplotu počas niekoľkých sekúnd. Týmto spôsobom vykonáte požadovaný rez s minimálnym zadymením a zároveň sa predlžuje životnosť čepele. Zariadenie vypnite ak vám ostáva prerezať približne 2,5 - 5 cm. Zabezpečte tým, že čepeľ po dokončení rezu ostane čistá bez nahromadených nečistôt. Čepeľ by nemal presahovať hrúbku rezaného materiálu o viac ako 3/4 hrúbky materiálu (materiál počas rezania čepeľ ochladzuje, presahujúca časť by s počas rezania mohla prehriať a zdeformovať).

**VAROVANIE:** Nenechávajte zariadenie zapnuté príliš dlho. Vysoká teplota by mohla spôsobiť deformáciu plastu a poranenie používateľa. Odporúčame preto zariadenie približne po 3 minútach používania vypnúť aspoň na 30 sekúnd.

**POZNÁMKA:** Pre dosiahnutie čo najlepších výsledkov Vám odporúčame najprv vykonať testovací rez.

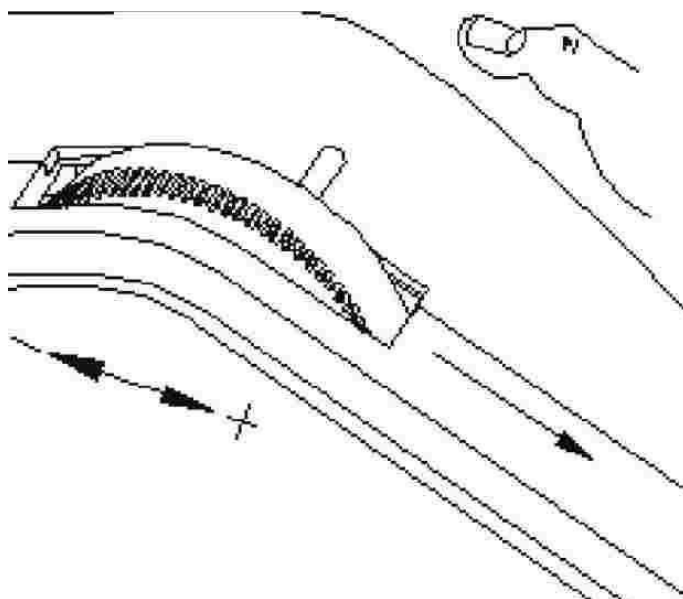

**UPOZORNENIE:**

- Predtým ako začnete materiál rezať sa informujte u výrobu o bode jeho vzplanutia a toxicite.
- Používajte vždy v dobre vetranom prostredí.
- Vždy očistite nadbytočné zvyšky materiálu z čepele. Zabráňte tým jej prehrievaniu a deformácií.
- Zabezpečte aby sa horúca čepeľ nedostala do kontaktu s pokožkou, oblečením ani horľavými materiálmi.
- Čepeľ nechajte úplne vychladnúť predtým ako s ňou budete manipulovať. Horúca čepeľ môže spôsobiť zranenie alebo popáleniny.

**ČISTENIE A ÚDRŽBA**

- Pred začatím akejkoľvek kontroly alebo údržby, vyťahnite zástrčku z elektrickej zásuvky.
- Udržujte zariadenie a jeho vetracie otvory čisté. Na čistenie používajte suchú alebo jemne navlhčenú handričku. Nikdy nepoužívajte čistiace prostriedky alebo rozpúšťadlá ako je benzín, alkohol, čpavok a pod! Rozpúšťadlá môžu poškodiť plastové časti výrobku.
- Opravy zariadenia by mal vykonávať výrobca, jeho servisná služba, alebo podobne kvalifikovaná osoba, aby sa predišlo nebezpečenstvu.

**OCHRANA ŽIVOTNÉHO PROSTREDIA**



Symbol prečiarknutej nádoby na odpad na produktoch alebo v sprievodných dokumentoch znamená, že použité elektrické a elektronické výrobky nesmú byť pridané do bežného komunálneho odpadu. Pre správnu likvidáciu, obnovu a recykláciu doručte tieto výrobky na určené zberné miesta, kde budú prijaté zdarma. Alternatívne v niektorých krajinách môžete vrátiť svoje výrobky miestnemu predajcovi pri kúpe ekvivalentného nového produktu. Správnou likvidáciou tohto produktu pomôžete zachovať cenné prírodné zdroje a napomáhate prevencii potenciálnych negatívnych dopadov na životné prostredie a ľudské zdravie, čo by mohli byť dôsledky nesprávnej likvidácie odpadov. Ďalšie podrobnosti si vyžiadať od miestneho úradu alebo najbližšieho zberného miesta. Pri nesprávnej likvidácii tohto druhu odpadu môžu byť v súlade s národnými predpismi udelené pokuty.

# EÚ VYHLÁSENIE O ZHODE

## EU DECLARATION OF CONFORMITY

vydané/issued by

Výrobca/Producer: SLOVAKIA TREND EXPORT - IMPORT, s.r.o.  
Sídlo/Seated: Michalovská 87/1414, Sobrance 07301, Slovensko  
IČO/ID Nr: 46512250

vyhlasuje na vlastnú zodpovednosť, že následne označené zariadenie na základe svojej koncepcie a konštrukcie, rovnako ako do obehu uvedené vyhotovenie, zodpovedá základným bezpečnostným požiadavkám príslušných legislatívnych predpisov/  
hereby declares that this appliance is in compliance with all basic safety requirements of all relevant directives.

**Rezač na polystyrén a EPS / Hot knife Strend Pro GW8005, , 230 V, 50 Hz, 150 W, IPX0, Class II**  
**Typ: RG-150**

bol navrhnutý a vyrobený v zhode s nasledujúcimi normami/was constructed and produced in compliance with following standards:

EN IEC 55014-1:2021  
EN IEC 55014-2:2021  
EN IEC 61000-3-2:2019+A1:2021  
EN 61000-3-3:2013+A1:2019+A2:2021  
EN 60335-2-45:2002+A1:2008+A2:2012+A11:2023  
EN 60335-1:2012+AC:2014+A11:2014+A13:2017+A1:2019+A14:2019+A2:2019+A15:2021  
EN 62233:2008

a nasledujúcimi predpismi (všetko v platnom znení)/and all relevant directives (all in compliance):

EMC 2014/30/EU  
LVD 2014/35/EU  
RoHS Directive 2011/65/EU and (EU) 2015/863

Všetky súbory technickej dokumentácie sa nachádzajú k nahliadnutiu na adrese: /All related technical documentation and test report are available for checking at seat of company on following address: Slovakia TREND Export – Import s.r.o, Michalovská 87/1414, 073 01 Sobrance, Slovenská Republika

Last two digits when product has been introduced on market  
/ Posledné dve číslice roka, kedy bol výrobok označený značkou

CE: 24

JUDr. Michal ŽEŇUCH  
per procuram  
SLOVAKIA TREND EXPORT - IMPORT, s.r.o.  
Michalovská 87/1414  
073 01 SOB RANCE  
IČO: 46512250, DIČ: 2023403371

Sobrance 22.11.2024  
Dátum a miesto vydania vyhlásenia  
Place and date of issue

.....  
Vydal/Issued by. Pečiatka/Podpis, Stamp/Signature  
JUDr. Michal Žeňuch, confidential clerk/prokurista

# STREND PRO<sup>®</sup>

P R E M I U M

## Záručný list / Warranty

Výrobné číslo:	Dátum predaja:	Podpis a pečiatka predajcu:

Meno zákazníka (názov firmy):	Adresa zákazníka (sídlo firmy):

<b>Zákazník svojím podpisom potvrdzuje, že mu bolo zariadenie predvedené a vysvetlené, že bol oboznámený s návodom na obsluhu, nasadením a užívaním stroja a že mu zariadenie bolo vydané kompletne.</b>	Podpis zákazníka:

## Záznamy o reklamáciách- záručných opravách

Dátum prijatia reklamácie:	Dátum ukončenia reklamácie:	Evidenčné číslo reklamácie:	Podpis prevedenej záručnej opravy (Záznam o neoprávnenej reklamácie)	Pečiatka servisného technika:

### Podmienky záruky

- Dodávateľ poskytuje na tento výrobok záručnú dobu uvedenú v tomto záručnom liste za podmienok dodržania spôsobu používania a skladovania výrobku v súlade s platnými podmienkami a normami, ako i návodom na obsluhu. Záručná doba začína plynúť od dátumu predaja. Záruka na batérie je 12 mesiacov.
- Predĺžená záručná doba 5 rokov sa poskytuje na výrobok za podmienok, že tento výrobok je dodávateľom označený v zozname výrobkov s predĺženou zárukou, konečným zákazníkom je spotrebiteľ a výrobok nebude používaný na komerčné nasadenie. Predĺžená záruka je podmienená pravidelnými servisnými prehliadkami v autorizovaných servisných strediskách dodávateľa.
- Záručná doba sa predlžuje o dobu, počas ktorej bol výrobok v záručnej oprave a je o tom uvedený záznam v zozname o záručných opravách tohto záručného listu. Právo na záručnú opravu si spotrebiteľ môže uplatniť v niektorom autorizovanom servisnom stredisku, podľa priloženého zoznamu „A“ servisných stredísk. Servisné strediská „B“ prevádzkajú záručné opravy len na výrobky, ktoré boli predané v ich prevádzkach. Zoznam servisných stredísk je pravidelne aktualizovaný u predajcov a na stránke dovozu: [www.strendpro.sk](http://www.strendpro.sk).
- Záručné stredisko je povinné zabezpečiť záručnú opravu v zákonom stanovenej lehote. Zákonom stanovená lehota na vybavenie reklamácie začína plynúť nasledujúcim dňom po dátume prijatia reklamácie v servisnom stredisku.
- Bezplatná záručná oprava nemôže byť uplatňovaná ak ide o poruchy, ktoré boli spôsobené používaním výrobku v rozpore s ustanoveniami uvedenými v návode na obsluhu, nesprávnou manipuláciou, mechanickým poškodením, bežným mechanickým opotrebením dielov spôsobeným prevádzkou stroja, vinou obsluhy, živelnou pohromou, neoprávneným zásahom do výrobku, poruchy zapríčinené použitím nevhodných náhradných dielov, použitím nevhodného paliva, a zrejme preťaženie stroja v dôsledku trvalého prekračovania hornej hranice výkonu. Práce spojené s čistením, základnou údržbou, ošetrovaním alebo nastavením zariadenia, ktoré môže viesť k obsluhu a sú uvedené v návode na obsluhu, nespádajú do rozsahu záruky.
- Za bežné opotrebenie dielov sa považuje hlavne opotrebenie: všetkých rotujúcich a pohyblivých častí, rezných častí a ich krytov, strižných skrutiek a klinov, prevodových a klinových remeňov, reťazových prevodov, trecie plochy brzd a spojok, dezény pneumatík a diely bežnej údržby ako sú: vzduchové, hydraulické a olejové filtre, zapalovacie sviečky, olejové a chladiace náplne.
- Z predĺženej záruky sú vyňaté časti strojov a zariadení, na ktoré ich konkrétny výrobca poskytuje kratšiu záruku ako dodávateľ na samotný výrobok, v ktorom sú namontované. Do tejto kategórie častí patria: akumulátory, žiarovky a podobne.
- Právo uplatniť nároky plynúce zo záruky má vlastník výrobku, pokiaľ tak urobí najneskôr v posledný deň záručnej doby.
- Pri reklamáciách sa postupuje podľa príslušných ustanovení Občianskeho zákonníka a Zákona o ochrane spotrebiteľa.
- Servisné prehliadky, ktoré sú podmienkou predĺženej 5 ročnej záruky, musia byť prevádzané len v autorizovanom servisnom stredisku dodávateľa, v pravidelných intervaloch a obdobie medzi jednotlivými prehliadkami nesmie prekročiť dobu 12 mesiacov. Prvá servisná prehliadka musí byť vykonaná najneskôr do 12 mesiacov od dátumu predaja výrobku. Servisné prehliadky vykonávajú servisné strediská v období posledných troch a prvých dvoch mesiacoch kalendárneho roku. Každá servisná prehliadka musí byť zaznamenaná v tomto záručnom liste s uvedeným dátumom prehliadky, podpisom a pečiatkou servisného strediska. Servisnou prehliadkou sa rozumie kontrola stroja, výmena náplní a filtrov podľa odporúčenia výrobcu, výmena opotrebených a poškodených dielov, ktoré môžu ovplyvniť poškodenie alebo opotrebenie iných dielov a samotné nastavenie stroja. Úkon servisnej prehliadky a použitý materiál sa účtuje podľa platného cenníka servisného strediska.

Pri uplatňovaní reklamácie je reklamujúci povinný predložiť k reklamácií čistý výrobok, doklad o kúpe alebo vyplnený a potvrdený záručný list. V prípade predĺženej záruky, záznamy o servisných prehliadkach a daňové doklady za jednotlivé prehliadky. Pri nesplnení niektorej z podmienok predĺženej záruky uvedenej v tomto záručnom liste, sa na výrobok poskytuje záručná doba 2 roky.

### ZÁRUČNÝ A POZÁRUČNÝ SERVIS VYKONÁVA VÝROBCA

Slovakia Trend Export-Import s.r.o., Michalovská 87/1414, 073 01 Sobrance

Fax: (056) 652-2329 Tel: 0915 392 687 E-mail: [servis@slovakia-trend.sk](mailto:servis@slovakia-trend.sk)

**POUŽITÍ**

Řezač je určen k řezání expandovaného polystyrenu (EPS), extrudovaného polystyrenu (XPS), polyethylenu, příčně vázaného polyetylenu, polypropylenu a mnoho dalších plastů, montážní pěny a molitanu.

*Zařízení používejte pouze na předepsané účely. Jakékoliv jiné použití je považováno jako případ nesprávného použití. Uživatel / obsluha a ne výrobce bude zodpovědný za jakékoliv poškození nebo zranění způsobené tímto nesprávným používáním. Pamatujte si, že toto zařízení nebylo navrženo pro komerční nebo průmyslové použití. Záruka nebude platná pokud bude zařízení používáné pro komerční, průmyslové nebo podobné účely.*

**TECHNICKÉ PARAMETRY**

<b>MODEL</b>	GW8005
<b>NAPĚTÍ / FREKVENCE</b>	230 V / 50 Hz
<b>VÝKON</b>	max. 150 W
<b>TŘÍDA OCHRANY</b>	I
<b>TEPLOTA</b>	max. 550 °C
<b>NASTAVENÍ TEPLoty</b>	16 pozic
<b>ROZMĚRY</b>	310 x 210 x 85 mm

**Příslušenství:**

- 150 mm čepel
- kartáč
- inbusový klíč
- plastový přenosný kufřík



**VYSVĚTLIVKY SYMBOLŮ**

	Výrobek je v souladu s platnými evropskými směrnici a byla provedena metoda hodnocení shody těchto směrnic.
	Přečtěte si návod k použití.
	Třída ochrany I.
	Nevyhazujte do běžného domovního odpadu. Namísto toho, ekologicky přijatelnou cestou se obraťte na recyklaci střediska. Prosím věnujte péči ochraně životního prostředí.
	Noste ochrannou dýchací masku.
	Používejte ochranné rukavice.
	Recyklovatelný výrobek
	Za tento obal byl uhrazen finanční příspěvek na zpětný odběr a jeho další zpracování recyklací.

**POPIS PRODKUTU**

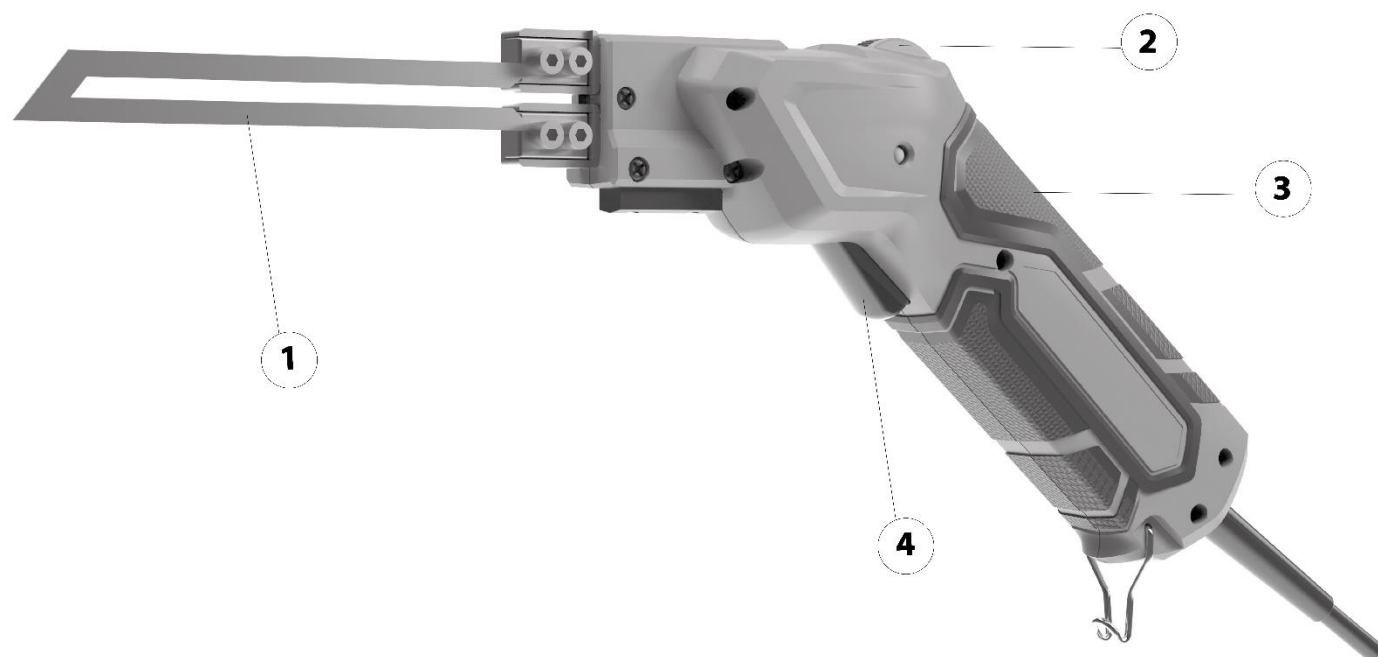

1	Čepel	3	Rukojeť
2	Přepínač	4	Spoušť

**BEZPEČNOSTNÍ POKYNY**

**Přečtěte si bezpečnostní upozornění, instrukce, vyobrazení a technické údaje poskytované s tímto elektrickým nářadím.** Porušení dodržování všech instrukcí uvedených níže může mít za následek úraz elektrickým proudem, požár a / nebo těžké ublížení na zdraví.

**1) BEZPEČNOST PRACOVNÍHO PROSTŘEDÍ:**

- Pracoviště je třeba udržovat v čistotě a dobře osvětlené. Nepořádek a tmavé prostory bývají příčinou nehod.
- Nepoužívejte elektrické nářadí v prostředí, kde hrozí nebezpečí výbuchu, kde se vyskytují hořlavé kapaliny, plyny nebo prach. V elektrickém nářadí vznikají jiskry, které mohou zapálit prach nebo výpary.
- Při používání elektrického nářadí zamezte přístupu dětem a dalším osobám. Pokud budete rušeni, můžete ztratit kontrolu nad prováděnou činností.

**2) ELEKTRICKÁ BEZPEČNOST:**

- Vidlice napájecího kabelu elektrického nářadí musí odpovídat zásuvkám. Nikdy jakýmkoliv způsobem neupravujte el. přívodní kabel. Nářadí, které má na vidlici přívodní šňůry ochranný kolík, nikdy nepřipojujte rozdvojky nebo jinými adaptéry. Nepoškozené vidlice a odpovídající zásuvky sníží nebezpečí úrazu elektrickým proudem. Poškozené nebo zamotané přívodní kabely zvyšují nebezpečí úrazu elektrickým proudem. Pokud se síťová šňůra poškodí, musí se nahradit osobitou síťovou šňůrou, kterou lze dostat u výrobce nebo jeho obchodního zástupce.
- Obsluha se nesmí tělem dotýkat uzemněných předmětů, jako je např. potrubí, těleso ústředního vytápění, sporáky a chladničky. Nebezpečí úrazu elektrickým proudem je větší, pokud je vaše tělo spojené se zemí.
- Nevystavujte elektrické nářadí dešti, vlhku nebo vodě. Elektrického nářadí se nikdy nedotýkejte mokřýma rukama. Elektrické nářadí nikdy nemyjte pod tekoucí vodou ani jej neponořujte do vody.
- Kabel se nesmí nadměrně zatěžovat. Kabel nikdy nepoužívejte k přenášení, tahání nebo vytahování vidlice elektrického nářadí. Kabel nesmí být vystaven působení tepla, oleje, ostrých hran nebo pohyblivých dílů.

Poškozené nebo zapletené kabely zvyšují riziko úrazu elektrickým proudem.

- Nikdy nepracujte s nářadím, které má poškozený el. kabel příp. vidlici nebo spadlo na zem a je jakýmkoliv způsobem poškozeno.
- Při používání elektrického nářadí ve venkovním prostředí používejte prodlužovací kabel vhodný pro venkovní použití. Použití kabelu vhodného k vnějšímu použití snižuje riziko úrazu elektrickým proudem
- Pokud používáte elektrické nářadí ve vlhkých prostorech, používejte napájení chráněné proudovým chráničem (RCD). Používání RCD omezuje nebezpečí úrazu elektrickým proudem. Pojem "proudový chránič (RCD)" může být nahrazen pojmem "hlavní jistič obvodu (GFCI)" nebo "jistič unikajícího proudu (ELCB)".
- Držte el. ruční nářadí výlučně za izolované plochy určené k uchopení, protože při provozu může dojít ke kontaktu řezacího či vrtacího příslušenství se skrytým řidičem nebo vlastní šňůrou.

### **3) BEZPEČNOST OSOB:**

- Při používání elektrického nářadí buďte pozorní a ostražití, věnujte maximální pozornost činnosti, kterou právě provádíte. Soustřeďte se na práci. Nepracujte s elektrickým nářadím pokud jste unaveni nebo jste pod vlivem drog, alkoholu nebo léků. I chvilková nepozornost při používání elektrického nářadí může vést k vážnému poranění osob. Při práci s el. nářadím nejezte, nepijte a nekuřte.
- Používejte ochranné pomůcky. Vždy používejte ochranu očí. Používejte ochranné prostředky odpovídající druhu práce, kterou provádíte. Ochranné pomůcky jako např. respirátor, bezpečnostní obuv s protiskluzovou úpravou, pokrývka hlavy nebo ochrana sluchu, používané v souladu s podmínkami práce, snižují riziko poranění osob.
- Vyvarujte se neúmyslnému zapnutí el. nářadí. Nepřenášejte el. nářadí, které je připojeno k elektrické síti, s prstem na vypínači nebo na spoušti. Před připojením k elektrickému napětí se ujistěte, zda vypínač nebo spoušť v poloze "vypnuto". Přenášení el. nářadí s prstem na vypínači nebo připojování vidlice el. nářadí do zásuvky ze zapnutým vypínačem může být příčinou vážných úrazů.
- Před zapnutím el. nářadí odstraňte všechny seřizovací klíče a nástroje. Nastavovací klíč nebo nástroj, který zůstane připevněn k otáčející se části elektrického nářadí může být příčinou poranění osob.
- Vždy udržujte stabilní postoj a rovnováhu. Pracujte jen tam, kam bezpečně dosáhnete. Nikdy nepřeceňujte vlastní sílu. Nepoužívejte elektrické nářadí, pokud jste unavení.
- Oblékejte se vhodným způsobem. Používejte pracovní oblečení. Nenoste volné oblečení ani šperky. Dbejte na to, aby se vaše vlasy, oblečení, rukavice nebo jiná část těla nedostala do přílišné blízkosti rotujících nebo rozpálených částí el. nářadí.
- Nepoužívejte jakékoliv nářadí pokud jste pod vlivem alkoholu, drog, léků nebo jiných omamných či návykových látek.
- Toto zařízení není určeno k použití osobami (včetně dětí) se sníženými fyzickými, smyslovými nebo mentálními schopnostmi nebo s nedostatkem zkušeností a znalostí, pokud nejsou pod dozorem nebo nedostali pokyny ohledně použití zařízení od osoby odpovědné za jejich bezpečnost. Děti musí být pod dozorem, abyste se ujistili, že se nehrají se zařízením.

### **4) POUŽITÍ A ÚDRŽBA ELEKTRICKÉHO NÁŘADÍ:**

- El. nářadí vždy odpojte od el. sítě v případě jakéhokoliv problému při práci, před každým čištěním nebo údržbou, při každém přesunu a při ukončení činnosti! Nikdy nepracujte s el. nářadím, pokud je jakýmkoliv způsobem poškozeno.
- Pokud začne nářadí vydávat abnormální zvuk nebo zápach, okamžitě ukončete práci.
- Elektrické nářadí nepřetěžujte. Elektrické nářadí bude pracovat lépe a bezpečněji, jestliže s ním budete pracovat v otáčkách, pro které bylo navrženo. Používejte správné nářadí, které je určeno pro danou činnost. Vhodné nářadí bude dobře a bezpečně vykonávat práci, pro kterou bylo vyrobeno.

- Nepoužívejte elektrické nářadí, které nelze bezpečně zapnout a vypnout ovládacím vypínačem. Používání takového nářadí je nebezpečné. Poškozený vypínač musí být opraven certifikovaným servisem.
- Odpojte nářadí od elektrické sítě předtím, než začnete provádět jeho nastavení, výměnu příslušenství nebo údržbu. Toto opatření omezí nebezpečí náhodného spuštění.
- Nepoužívané elektrické nářadí uschovejte tak, aby bylo mimo dosah dětí a nepovolaných osob. Elektrické nářadí v rukou nezkušených uživatelů může být nebezpečné. Elektrické nářadí skladujte na suchém a bezpečném místě.
- Pečlivě udržujte elektrické nářadí v dobrém stavu. Pravidelně kontrolujte seřízení pohybujících se částí a jejich pohyblivost. Kontrolujte zda nedošlo k poškození ochranných krytů nebo jiných částí, které mohou ohrozit bezpečnou funkci elektrického nářadí. Pokud je nářadí poškozeno, před dalším použitím zajistěte jeho opravu. Mnoho úrazů je způsobeno nesprávnou údržbou elektrického nářadí.
- Řezací nástroje udržujte ostré a čisté. Správně udržované a naostřené nástroje usnadňují práci, omezují nebezpečí úrazu a práce s nimi se lépe kontroluje. Použití jiného příslušenství než toho, které je uvedeno v návodu k obsluze nebo doporučené dovozcem může způsobit poškození nářadí a být příčinou úrazu.
- Elektrické nářadí, příslušenství, pracovní nástroje atd. používejte v souladu s těmito pokyny a takovým způsobem, který je předepsán pro konkrétní elektrické nářadí a to s ohledem na dané podmínky práce a druh převáděné práce. Používání nářadí pro jiné účely, než pro jaké je určeno, může vést k nebezpečným situacím.

#### 5) SERVIS:

- Servis elektrického nářadí svěřte kvalifikovanému technikovi. Mohou se používat pouze náhradní díly. Zaručíte tak, že bude zachována bezpečnost elektrického nářadí.

### PROVOZ

#### MONTÁŽ ČEPELE

**POZNÁMKA:** Před zahájením montáže zařízení vypněte a vytáhněte zástrčku ze zásuvky a nechte dostatečně dlouho vychladnout.

**UPOZORNĚNÍ:** Chcete-li dosáhnout co nejhladší řezy vždy řežte ve směru naostřené hrany.

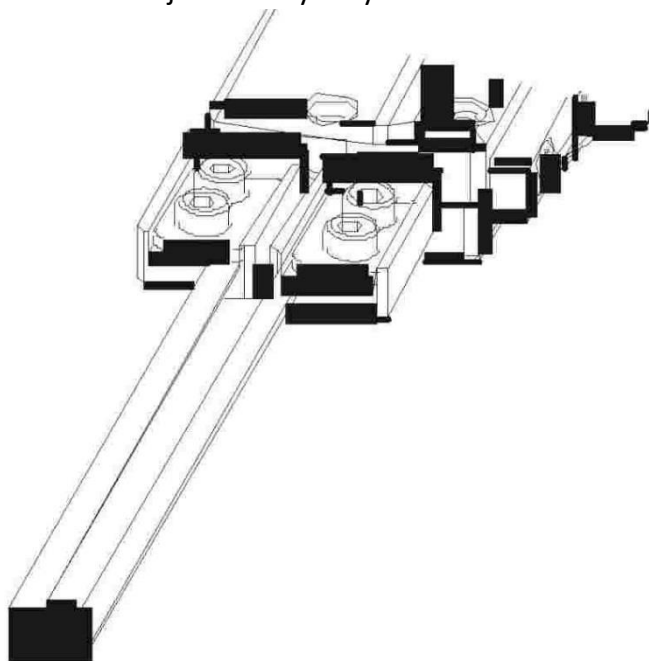

1. Pomocí inbusového klíče uvolněte šrouby na držácích čepele.

2. Zasuňte čepel na maximum do držáku.
3. Pevně utáhněte šrouby. Nepřetahujte.
4. Připojte řezač polystyrenu do vhodné elektrické zásuvky.
5. Pomocí přepínače nastavte požadovanou teplotu (16 možných pozic).
6. Pro zapnutí zařízení stiskněte spoušť.
7. Pro vypnutí zařízení uvolněte spoušť.
8. Když čepel zcela vychladne, uskladněte elektrický řezač na čisté, suché a bezpečné místo mimo dosah dětí a jiných neoprávněných osob.

**UPOZORNĚNÍ:** Nadměrný výkon a působení tepla mohou způsobit přehřátí držáků čepole, což může vést k poškození zařízení. Povrch čepole nemusí být zbarvený do červena abyste mohli se zařízením pracovat.

#### **POUŽITÍ:**

Stiskněte spoušť a začněte řezat požadovaný materiál. Během řezání doporučujeme udržovat konzistentní teplotu a rychlost. Neměl by se vytvářet žádný kouř. V opačném případě jste materiál řezaly příliš pomalu nebo byla čepel příliš horká. Výsledkem by mohl být nerovnoměrný řez. Pomocí přepínače nastavte nižší teplotu a během řezání zařízení občasně vypněte. S rostoucím odporem při řezání zařízení znovu zapněte. Čepel se zahřeje na nastavenou provozní teplotu během několika sekund. Tímto způsobem provedete požadovaný řez s minimálním zakouřením a zároveň se prodlužuje životnost čepole. Zařízení vypněte pokud vám zbývá proříznout přibližně 2,5 - 5 cm. Zajistíte tím, že čepel po dokončení řezu zůstane čistá bez nahromaděných nečistot. Čepel by neměl přesahovat tloušťku řezaného materiálu o více než 3/4 tloušťky materiálu (materiál během řezání čepel ochlazuje, přesahující část by s během řezání mohla přehřát a zdeformovat).

**VAROVÁNÍ:** Nenechávejte zařízení zapnuté příliš dlouho. Vysoká teplota by mohla způsobit deformaci plastu a poranění uživatele. Doporučujeme proto zařízení přibližně po 3 minutách používání vypnout alespoň na 30 sekund.

**POZNÁMKA:** Pro dosažení co nejlepších výsledků doporučujeme nejprve provést testovací řez.

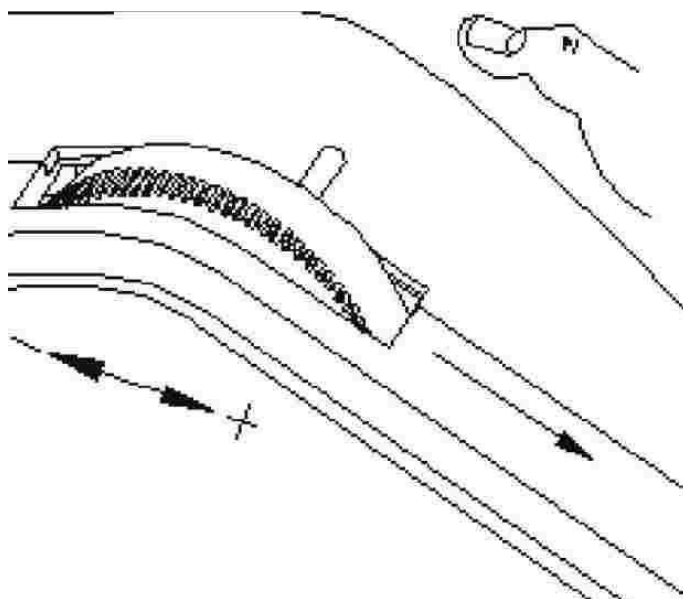

**UPOZORNĚNÍ:**

- Předtím než začnete materiál řezat se informujte u výrobu o bodu jeho vzplanutí a toxicitě.
- Používejte vždy v dobře větraném prostředí.
- Vždy očistěte nadbytečné zbytky materiálu z čepele. Zabráníte tím její přehřívání a deformaci.
- Zajistěte aby se horká čepel nedostala do kontaktu s pokožkou, oblečením ani hořlavými materiály.
- Čepel nechte úplně vychladnout předtím než s ní budete manipulovat. Horká čepel může způsobit zranění nebo popáleniny.

**ČIŠTĚNÍ A ÚDRŽBA**

- Před zahájením jakékoliv kontroly nebo údržby, vytáhněte zástrčku z elektrické zásuvky.
- Udržujte zařízení a větrací otvory čisté. K čištění používejte suchý nebo jemně navlhčený hadřík. Nikdy nepoužívejte čisticí prostředky nebo rozpouštědla jako je benzín, alkohol, čpavek apod! Rozpouštědla mohou poškodit plastové části výrobku.
- Opravy zařízení by měl provádět výrobce, jeho servisní služba nebo podobně kvalifikovaná osoba, aby se předešlo nebezpečí.

**OCHRANA ŽIVOTNÍHO PROSTŘEDÍ**



Symbol přeškrtnuté popelnice na produktech nebo v průvodních dokumentech znamená, že použité elektrické a elektronické výrobky nesmí být přidány do běžného komunálního odpadu. Pro správnou likvidaci, obnově a recyklaci doručte tyto výrobky na určená sběrná místa, kde budou přijata zdarma. Alternativně v některých zemích můžete vrátit své výrobky místnímu prodejci při koupi ekvivalentního nového produktu. Správnou likvidací tohoto produktu pomůžete zachovat cenné přírodní zdroje a napomáháte prevenci potenciálních negativních dopadů na životní prostředí a lidské zdraví, což by mohly být důsledky nesprávné likvidace odpadů. Další podrobnosti si vyžádejte od místního úřadu nebo nejbližšího sběrného místa. Při nesprávné likvidaci tohoto druhu odpadu mohou být v souladu s národními předpisy uděleny pokuty.

# EU PROHLÁŠENÍ O SHODĚ

## EU DECLARATION OF CONFORMITY

vydano/issued by

Výrobce/Producer: SLOVAKIA TREND EXPORT - IMPORT, s.r.o.  
Sídlo/Seated: Michalovská 87/1414, Sobrance 07301, Slovensko  
IČO/ID Nr: 46512250

prohlašuje na vlastní odpovědnost, že následně označené zařízení na základě své koncepce a konstrukce, stejně jako do oběhu uvedené provedení, odpovídá základním bezpečnostním požadavkům příslušných legislativních předpisů/hereby declares that this appliance is in compliance with all basic safety requirements of all relevant directives.

**Řezač na polystyren a EPS / Hot knife Strend Pro GW8005, , 230 V, 50 Hz, 150 W, IPX0, Class II**  
**Typ: RG-150**

byl navržen a vyroben ve shodě s následujícími normami /was constructed and produced in compliance with following standards:

EN IEC 55014-1:2021  
EN IEC 55014-2:2021  
EN IEC 61000-3-2:2019+A1:2021  
EN 61000-3-3:2013+A1:2019+A2:2021  
EN 60335-2-45:2002+A1:2008+A2:2012+A11:2023  
EN 60335-1:2012+AC:2014+A11:2014+A13:2017+A1:2019+A14:2019+A2:2019+A15:2021  
EN 62233:2008

a následujícími předpisy (vše v platném znění)/and all relevant directives (all in compliance):

EMC 2014/30/EU  
LVD 2014/35/EU  
RoHS Directive 2011/65/EU and (EU) 2015/863

Všechny soubory technické dokumentace se nacházejí k nahlédnutí na adrese: /All related technical documentation and test report are available for checking at seat of company on following address: Slovakia TREND Export – Import s.r.o, Michalovská 87/1414, 073 01 Sobrance, Slovenská Republika

Last two digits when product has been introduced on market  
/ Poslední dvě číslice roku, kdy byl výrobek označen značkou

CE: 24

JUDr. Michal ŽEŇUCH  
per procuram  
SLOVAKIA TREND EXPORT - IMPORT, s.r.o.  
Michalovská 87/1414  
073 01 SOB RANCE  
IČO: 46512250, DIČ: 2023403371

Sobrance 22.11.2024  
Datum a místo vydání prohlášení  
Place and date of issue

.....  
Vydal/Issued by. Razítko/Podpis, Stamp/Signature  
JUDr. Michal Žeňuch, confidential clerk/prokurista

# STREND PRO<sup>®</sup>

P R E M I U M

## Záruční list / Warranty

Výrobní číslo:	Dátum prodeje:	Podpis a razítko prodejce:

Meno zákazníka (název firmy):	Adresa zákazníka (sídlo firmy):

<b>Zákazník svým podpisem potvrzuje, že mu bylo zařízení předvedeno a vysvětleno, že byl seznámen s návodem k obsluze, nasazením a užíváním stroje a že mu zařízení bylo vydáno kompletní.</b>	Podpis zákazníka:

## Záznamy o reklamaci – záručních opravách

Dátum přijetí reklamace:	Datum ukončení reklamace:	Evidenční číslo reklamace:	Podpis převedené záruční opravy (Záznam o neoprávněné reklamaci)	Razítko servisního technika:

### Podmínky záruky

- Dodavatel poskytuje na tento výrobek záruční dobu uvedenou v tomto záručním listu za podmínek dodržení způsobu používání a skladování výrobku v souladu s platnými podmínkami a normami, jako i návodem k obsluze. Záruční doba začíná běžet od data prodeje. Záruka na baterie je 12 měsíců.
- Prodoužená záruční doba 5 let se poskytuje na výrobek za podmínek, že tento výrobek je dodavatelem označený v seznamu výrobků s prodouženou zárukou, konečným zákazníkům je spotřebitel a výrobek nebude používán na komerční nasazení. Prodoužená záruka je podmíněna pravidelnými servisními prohlídkami v autorizovaných servisních střediscích dodavatele.
- Záruční doba se prodoužuje o dobu, po kterou byl výrobek v záruční opravě a je o tom uveden záznam v seznamu o záručních opravách tohoto záručního listu. Právo na záruční opravu si spotřebitel může uplatnit v některém autorizovaném servisním středisku, podle příloženého seznamu A servisních středisek. Servisní střediska B převádějí záruční opravy pouze na produkty, které byly prodány v jejich provozech. Seznam servisních středisek je pravidelně aktualizován u prodejců a na stránce dovozu: [www.strendpro.sk](http://www.strendpro.sk).
- Servisní středisko je povinné zajistit záruční opravu v zákonem stanovené lhůtě. Zákonem stanovená lhůta pro vyřízení reklamace začíná běžet dnem následujícím po datu přijetí reklamace v servisním středisku..
- Bezplatná záruční oprava nemůže být uplatňována pokud jde o poruchy, které byly způsobeny používáním výrobku v rozporu s ustanoveními uvedenými v návodu k obsluze, nesprávnou manipulací, mechanickým poškozením, běžným mechanickým opotřebením dílů způsobeným provozem stroje, vinou obsluhy, živelnou pohromou, neoprávněným zásahem do výrobku, poruchy zapříčiněné použitím nevhodných náhradních dílů, použitím nevhodného paliva, a zřejmě přetížení stroje v důsledku trvalého překračování horní hranice výkonu. Práce spojené s čištěním, základní údržbou, ošetřováním nebo nastavením zařízení, které může převést obsluha a jsou uvedeny v návodu k obsluze, nespádají do rozsahu záruky.
- Za běžné opotřebením dílů se zvaží hlavně opotřebením: všech rotujících a pohyblivých částí, řezných částí a jejich krytů, střížných šroubů a klínů, převodových a klínových řemenů, řetězových převodů, třecí plochy brzd a spojek, dezény pneumatik a díly běžné údržby jako jsou: vzduchové, hydraulické a olejové filtry, zapalovací svíčky, olejové a chladicí náplně.
- Z prodoužené záruky jsou vyjmuty části strojů a zařízení, na které je konkrétní výrobce poskytuje kratší záruku jako dodavatel na samotný výrobek, ve kterém jsou namontovány. Do této kategorie částí patří: akumulátory, žárovky a podobně.
- Právo uplatnit nároky plynoucí ze záruky má vlastník výrobku, pokud tak učiní nejpozději v poslední den záruční doby.
- Při reklamaci se postupuje podle příslušných ustanovení občanského zákoníku a Zákona o ochraně spotřebitele.
- Servisní prohlídky, které jsou podmínkou prodoužené 5 leté záruky, musí být prováděny pouze v autorizovaném servisním středisku dodavatele, v pravidelných intervalech a období mezi jednotlivými prohlídkami nesmí překročit dobu 12 měsíců. První servisní prohlídka musí být provedena nejpozději do 12 měsíců od data prodeje výrobku. Servisní prohlídky provádějí servisní střediska v období posledních tří a prvních dvou měsíců kalendářního roku. Každá servisní prohlídka musí být zaznamenána v tomto záručním listě s uvedeným datem prohlídky, podpisem a razítkem servisního střediska. Servisní prohlídkou se rozumí kontrola stroje, výměna náplní a filtrů dle doporučení výrobce, výměna opotřebených a poškozených dílů, které mohou ovlivnit poškození nebo opotřebením jiných dílů a samotné nastavení stroje. Úkon servisní prohlídky a použitý materiál se účtuje dle platného ceníku servisního střediska.

Při uplatňování reklamace je reklamující povinen předložit k reklamaci čistý a kompletní výrobek, doklad o koupi nebo vyplněný a potvrzený záruční list. V případě prodoužené záruky, záznamy o servisních prohlídkách a daňové doklady za jednotlivé prohlídky. Při nesplnění některé z podmínek prodoužené záruky uvedené v tomto záručním listu, se na výrobek poskytuje záruční doba 2 roky.

### ZÁRUČNÍ A POZÁRUČNÍ SERVIS PROVÁDÍ VÝROBCE

Slovakia Trend Export-Import s.r.o., Michalovská 87/1414, 073 01 Sobrance

Fax: (056) 652-2329 Tel: 0915 392 687 E-mail: [servis@slovakia-trend.sk](mailto:servis@slovakia-trend.sk)

**HASZNÁLAT**

A vágó pórusos polisztirol (EPS), extrudált polisztirol (XPS), polietilén, térhálós polietilén, polipropilén és sok más műanyag, szerelvényhab és hab előállítására szolgál.

*A berendezést csak az előírt célra használja. Minden más felhasználás helytelen felhasználásnak minősül. A felhasználó/ kezelő, és nem pedig a gyártó, lesz felelős a bármiféle meghibásodás, vagy sérülés esetén, ami ezen nem megfelelő használat miatt keletkezik. Ne feledje, hogy a készülék nem alkalmas kereskedelmi vagy ipari használatra. A garancia nem érvényes, amennyiben a berendezést kereskedelmi, ipari vagy más hasonló célra használja*

**TECHNIKAI PARAMÉTEREK**

<b>MODELL</b>	GW8005
<b>FESZÜLTÉG/ FREKVENCIA</b>	230 V / 50 Hz
<b>TELJESÍTMÉNY</b>	max. 150 W
<b>VÉDELMI OSZTÁLY</b>	I
<b>HŐMÉRSÉKLET</b>	max. 550 °C
<b>HŐMÉRSÉKLET BEÁLLÍTÁSA</b>	16 pozíció
<b>MÉRET</b>	310 x 210 x 85 mm

**Hozzávalók:**

- 150 mm él
- kefe
- imbuszkulcs
- hordozható műanyag táska

**JELMAGYARÁZAT**

	A termék megfelel a vonatkozó európai irányelveknek, a azonosság értékelési módszer ezen irányelveken el lett végezve.
	Olvassa el a használati utasítást.
	Védelmi osztály I.
	Ne dobja a háztartási hulladékba. Ehelyett, környezetbarát módon, lépjen kapcsolatba az újrahasznosító központal. Kérjük, gondoskodjon a környezetvédelemről.
	Használjon védőmaszkot
	Viseljen védőkesztyűt.
	Újrahasznosítható termék
	Ezért a csomagolásért ki volt fizetve a visszaváltására és további újrahasznosítására vonatkozó díj.

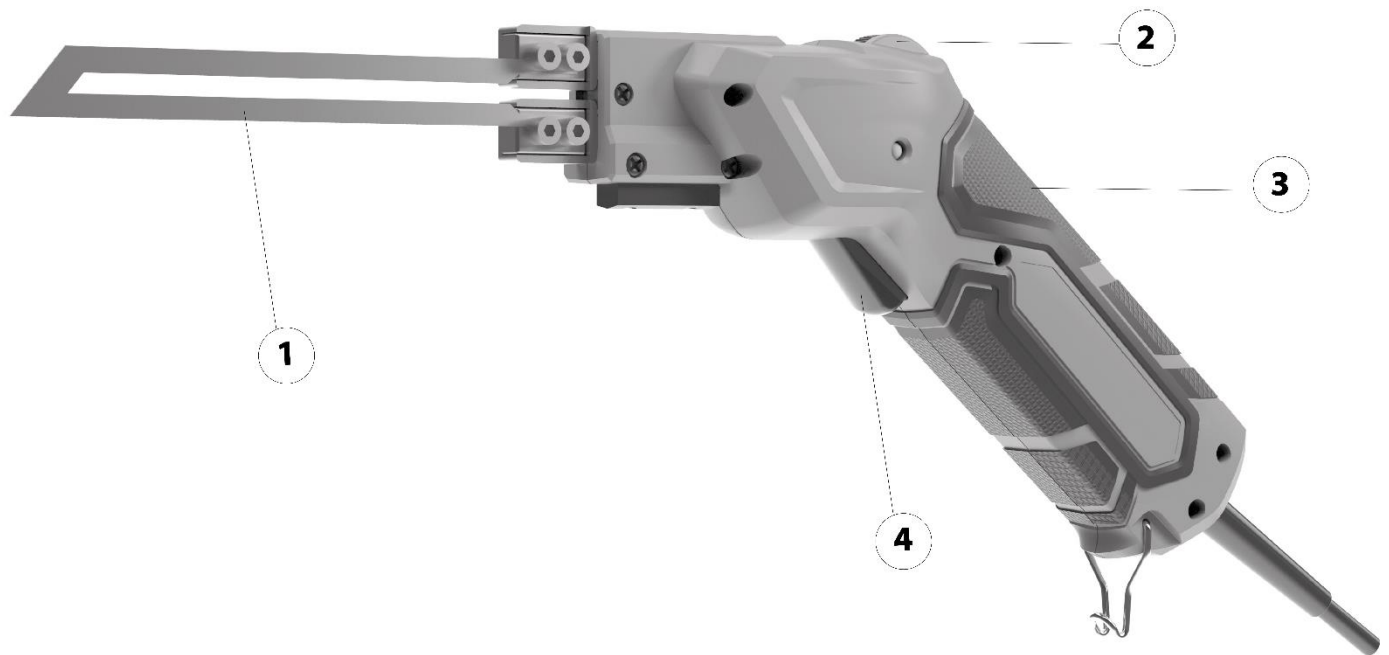
**TERMÉKLEÍRÁS**

1	Él	3	Fogantyú
2	Kapcsoló	4	Kioldó

**BISZTONSÁGI ELŐÍRÁSOK**

**Olvassa el az elektromos szerszámhoz nyújtott biztonsági figyelmeztetéseket, utasításokat, illusztrációkat és műszaki adatokat.** A továbbiakban leírt utasítások betartásának megszegése következményeként előfordulhat áramütés, tűz és/ vagy súlyos testi sérülés.

**1) MUNKAHELYI BIZTONSÁG:**

- A munkaterület legyen tiszta, jól megvilágított. A rendetlenség vagy a rosszul megvilágított munkaterület könnyen balesetet okozhat.
- Ne használja az elektromos szerszámot robbanásveszélyes környezetben, éghető folyadék, gáz vagy por közelében. Az elektromos szerszámok szikrát gerjeszthetnek, ami meggyújthatja a port vagy a gőzt.
- Az elektromos szerszám használata közben ne tartózkodjon a közelben gyermek és más személy. Ha elterelik a figyelmét, elveszítheti a szalagcsiszoló feletti irányítást.

**2) ELEKTROMOS BIZTONSÁG:**

- Az elektromos szerszám csatlakozódugója illeszkedjen a dugaszolóaljzathoz. A csatlakozót semmilyen módon sem szabad megváltoztatni. A szerszámot, amelynek a hálózati kábel csatlakozódugóján védő kolík van, soha ne csatlakoztassa elosztókhoz vagy más adapterekhez. Az eredeti csatlakozó és a megfelelő dugaszolóaljzat használata csökkenti az áramütés veszélyét. A sérült vagy összegabalyodott kábel növeli az elektromos áramütés veszélyét. Ha a tápkábel sérült, ki kell cserélni a egyéni tápkábelre, amely rendelkezésre áll a gyártónál vagy annak képviselőjénél.
- A kezelő nem érintkezhet földelt felületekkel – például csövekkel, fűtéssel, tűzhellyel, hűtőszekrénnyel. Az áramütés fokozott kockázata áll fenn, ha teste földelt.
- Esőtől, nedvességtől, víztől tartsa távol az elektromos szerszámokat. Az elektromos szerszámokhoz soha ne érjen nedves kézzel. Az elektromos szerszámot soha ne mossa folyó víz alatt és ne merítse vízbe.
- A kábelt tilos túlterhelni. Soha ne használja a kábelt szállítására, húzására vagy dugója az elektromos kéziszerszámot. A kábelt tilos túlterhelni. Ne használja a kábelt az elektromos készülék hordozására,

felakasztására vagy a csatlakozó aljzatból történő kihúzására. Tartsa távol a készülék részeit hőtől, olajtól, éles peremektől vagy mozgó alkatrészekről. A sérült vagy összetekeredett kábel növeli az áramütés kockázatát.

- Soha ne használjon olyan elektromos eszközt, amelynek sérült a hálózati kábele vagy csatlakozódugója, illetve földre esett, vagy bármilyen módon sérült.
- Ha az elektromos szerszámot a szabadban használja, csakis kültéri használatra alkalmas hosszabbító kábelt használjon. Kiseb az áramütés veszélye, ha kültérre alkalmas hosszabbító kábelt használ.
- Ha elkerülhetetlen az elektromos szerszám nedves környezetben történő használata, használjon áram-védőkapcsolót. Az áram-védő- kapcsoló használata csökkenti az áramütés kockázatát.
- Az „áram-védőkapcsoló (RCD)“ fogalom helyettesítendő az „áramkör főmegszakító (GFCI)“ vagy a „földzárlat megszakító (ELCB)“ fogalmával.
- Az elektromos kéziszerszámokat csak szigetelt markolási felületeknél fogva szabad tartania, mert használat közben a csiszológép rejtett kábellel vagy saját csatlakozósinórával érintkezhet.

### **3) SZEMÉLYI BISZTONSÁG:**

- Legyen elővigyázatos, ügyeljen arra, mit tesz, és megfontoltan lásjon az elektromos szerszámmal végzendő munkához. Nem használjon elektromos szerszámot, ha fáradt vagy kábítószert, alkohol, gyógyszer hatása alatt áll. Az elektromos szerszám használata közben akár a pillanatnyi figyelmetlenség is súlyos sérüléshez vezethet.
  - Mindig viseljen személyi védőfelszerelést és védőszemüveget. Csökkenti a sérülés kockázatát, ha az elektromos szerszám fajtájának megfelelő személyi védőfelszerelést visel: porvédő maszkot, csúszásmentes biztonsági cipőt, védősisakot vagy hallásvédőt.
  - Kerülje a véletlen üzembe helyezést. Győződjön meg arról, hogy az elektromos szerszám kikapcsolt állapotban legyen, mielőtt csatlakoztatja az elektromos hálózathoz, illetve felemeli vagy szállítja azt. Balesethez vezethet, ha az elektromos szerszám szállítása közben ujját a kapcsolón tartja vagy a szalagcsiszolót bekapcsolva csatlakoztatja az áramellátásra.
  - A villamos kéziszerszám bekapcsolása előtt távolítsa el a beállító szerszámokat vagy a csavarkulcsot. A forgó készülékrészben maradt szerszám, kulcs sérüléseket okozhat.
  - Kerülje a természetellenes testtartást. Gondoskodjon róla, hogy stabilan álljon és ne veszítse el az egyensúlyát. Soha ne becsülje túl saját erejét. Ne használja az elektromos szerszámot ha fáradt.
  - Viseljen megfelelő ruházatot. Ne viseljen bő ruházatot vagy ékszert. Tartsa távol a mozgó elemektől haját, ruházatát, kesztyűjét. A mozgó részek becsíphetik a laza ruházatot, ékszert vagy a hosszúhaját.
  - Csatlakoztassa az elektromos szerszámot a poredszívóhoz. Ha felszerelhető poredszívó vagy -felfogó berendezés, győződjön meg róla, hogy ezeket megfelelően csatlakoztatja és használja. A poredszívás használata a porral kapcsolatos kockázatokat csökkenti.
  - Biztosítsa ki a munkadarabot. Befogószerkezettel vagy satuval biztosabban tartható a munkadarab, mint kézzel. Rögzítse a munkadarabot egy stabil alapzaton.
  - Ne használjon bármilyen szerszámot ha alkohol, kábítószert, gyógyszerek vagy más anyagok hatása alatt áll.
- j) Ez a készülék alkalmatlan olyan személyek (belértve gyerekek) használatára, akik csökkent fizikai, érzékszervi vagy mentális képességűek, illetve nem rendelkeznek kellő tapasztalattal és ismeretekkel, hacsak nem álnak felügyelet alatt, vagy utasításokat nem kaptak felhasználását illetően olyan személytől, aki a biztonságért felel. A gyermekeket felügyelni kell annak érdekében, hogy ne játsszanak a készülékkel

### **4) AZ ELEKTROMOS SZERSZÁM HASZNÁLATA ÉS KEZELÉSE:**

- Húzza ki az Elektromos szerszám hálózati csatlakozódugóját a csatlakozóaljzatból a szalagcsiszoló bármilyen meghibásodása esetén, a munka befolyezése után, vagy bármilyen tisztítás, karbantartási munkák, vagy a szerszám áthelyezés előtt.

- Ha az eszköz rendellenes hangot vagy szagot bocsájt ki, azonnal fejezze be a munkát.
- Az elektromos szerszámot ne terhelje. Az elektromos szerszám jobban és biztonságosabban fog működni, ha azon fordulatszámon fog vele dolgozni amelyre meglett tervezve. Használjon megfelelő eszközt, amely az adot célra volt szánva. A megfelelő eszközök a jó és biztonságos munkát eredményezik, amelyenekre tervezve voltak.
- Ne használja az elektromos szerszámot, ha hibás a kapcsolója. Az az elektromos szerszám, amelyet nem lehet be- vagy kikapcsolni, veszélyes, ezért javításra szorul. A meghibásodot kapcsolót csakis igazolt szervízben javítsa.
- A készülék beállítása, alkatrészcsere és a készülék elrakása előtt húzza ki a hálózati csatlakozódugót az aljzatból. Ez az óvintézkedés megakadályozza az elektromos szerszám véletlen elindítását.
- A használaton kívüli elektromos szerszám is távol tartandó a gyermekektől. Ne engedje, hogy olyan személyek használják az eszközt, akik nem ismerik azt vagy nem olvasták el ezeket az utasításokat. Az elektromos szerszámok veszélyesek, ha tapasztalatlan személy használja őket. Az elektromos szerszámot száraz, biztonságos helyen tartsa.
- Ügyeljen az elektromos szerszámok alapos gondozására. Rendszeresen ellenőrizze, hogy hibátlanul működnek-e a mozgó részek. Ellenőrizze nem e sérültek a burkolatfedelek és más részek, amelyek veszélyeztethetik az elektromos szerszám biztonságos működését. A készülék használata előtt javíttassa meg a sérült részeket. Számos baleset oka a nem megfelelően karbantartott elektromos szerszám.
- Tartsa élesen és tisztán a vágószerszámokat. A gondosan ápolat vágószerszámok éles vágóéllel kevésbé akadnak és könnyebben haladnak. A csomaghoz tartozó, illetve a gyártó által ajánlott tartozékokat használja, más tartozékok kárt okozhatnak vagy személyes sérülést.
- Az elektromos szerszámot, a tartozékokat, behelyező szerszámokat stb. a jelen utasításoknak megfelelően használja. Mindeközben vegye figyelembe a munkafeltételeket és az elvégzendő feladatot. Az elektromos szerszámok rendeltetésüktől eltérő használata veszélyes körülményekhez vezethet

##### **5) SZERVIZ:**

- Az elektromos kéziszerszámot szakképzett javítóműhelynek kell javítania. Csak ugyanazok a pótalkatrészek használhatók. Ügyeljen arra, hogy az elektromos kéziszerszám biztonsága megmaradjon.

## **ÜZEMELTETÉS**

### **AZ ÉL SZERELÉSE**

**MEGJEGYZÉS:** Kapcsolja ki a készüléket és húzza ki a tápkábelt, és hagyja hűlni hosszú ideig a telepítés előtt.

**FIGYELMESZTETÉS:** A legegyszerűbb vágások eléréséhez mindig az élesített élre vágjuk.

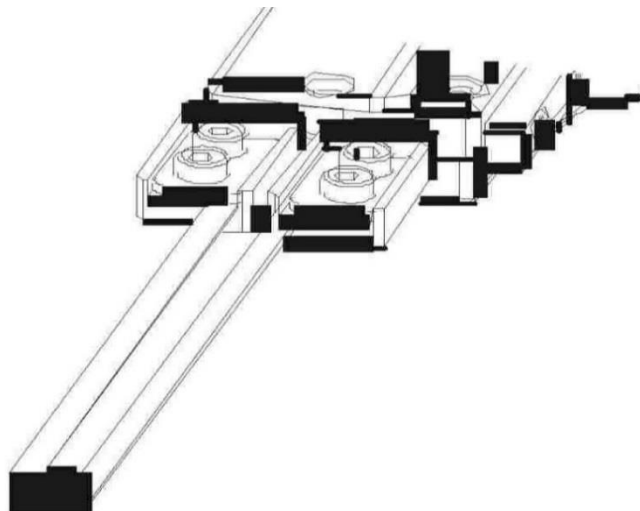

1. Az imbuszkulcs segítségével lazítsa meg a penge tartó csavarjait.
2. A lehető legjobban helyezze be a pengét a tartóba.
3. Erősen húzza meg a csavarokat. Ne húzza túl.
4. Csatlakoztassa a polisztirol vágót egy megfelelő elektromos aljzathoz.
5. A kapcsolóval állítsa be a kívánt hőmérsékletet (16 lehetséges pozíció).
6. Nyomja meg az exponáló gombot a készülék bekapcsolásához.
7. Engedje el a zárat a készülék kikapcsolásához.
8. Amikor a penge teljesen lehűlt, tárolja az elektromos vágógépet tiszta, száraz és biztonságos helyen, távol a gyermekektől és más jogosulatlan személyektől.

**FIGYELMESZTETÉS:** A túlzott teljesítmény és a hő a fűrészlapok túlmelegedését okozhatja, ami károsíthatja a készüléket. Előfordulhat, hogy a penge felülete nem lesz vöröses a készülékkel való munkavégzéshez.

**HASZNÁLAT:**

Nyomja meg az exponáló gombot a kívánt anyag vágásához. Javasoljuk, hogy a vágás során állandó hőmérsékletet és sebességet tartson fenn. Nincs füst. Ellenkező esetben az anyagot túl lassan vágta le, vagy a fűrészlap túl meleg volt. Az eredmény egyenetlen vágás lehet. A kapcsoló segítségével alacsonyabb hőmérsékletet állíthat be, és a vágás közben esetenként kikapcsolhatja a készüléket. A vágás fokozott ellenállása esetén kapcsolja be újra a gépet.

A pengét néhány másodpercig a beállított üzemi hőmérsékletre melegítik. Ily módon a kívánt vágást minimális füstzel, és ezzel egyidejűleg meghosszabbítja a penge élettartamát. Kapcsolja ki a készüléket, ha körülbelül 2,5 - 5 cm-es vágással rendelkezik. Ez biztosítja, hogy a vágás befejezése után a penge tisztán maradjon felhalmozódott szennyeződés nélkül. A penge nem haladhatja meg a vágott anyag vastagságát az anyag vastagságának több mint 3/4-ével (az anyag a vágás, az átfedés és a vágás közbeni torzítás során lehűti a pengét).

**FIGYELMESZTETÉS:** Ne hagyja túl hosszú ideig a készüléket. A magas hőmérséklet műanyag deformációt és a felhasználó sérülését okozhatja. Ezért javasoljuk, hogy a készüléket legalább 30 másodpercig kapcsolja ki kb. 3 perc használat után.

**MEGYJEGYZÉS:** A legjobb eredmény érdekében javasoljuk, hogy először végezzen tesztvágást.

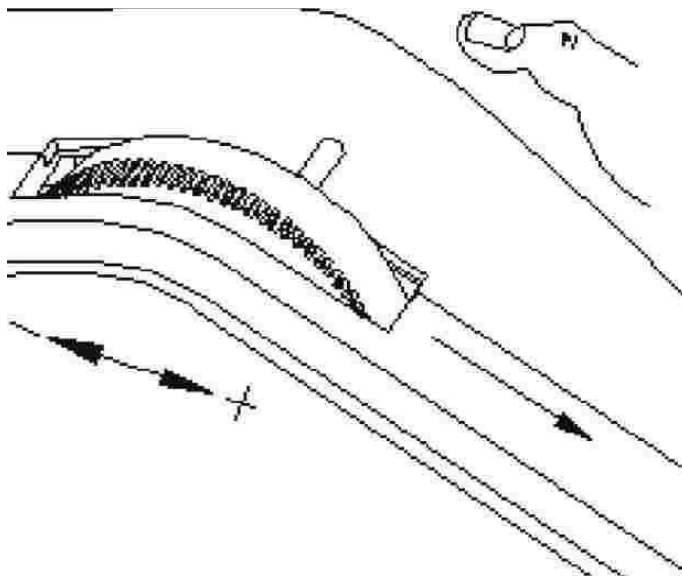

**FIGYELMESZTETÉS:**

- Mielőtt elkezdené vágni az anyagot, ellenőrizze a gyártót a lobbanáspont és a toxicitás tekintetében.
- Mindig jól szellőztetett környezetben használja.

## **HU** Magyar

- Mindig tisztítsa meg a felesleges anyagot a pengétől. Ez megakadályozza, hogy túlmelegedjen és deformálódjon.
- Győződjön meg arról, hogy a forró penge nem érintkezik a bőrrel, ruházattal vagy gyúlékony anyagokkal.
- Mielőtt kezelné, hagyja, hogy a penge teljesen lehűljön. A forró penge sérülést vagy égési sérülést okozhat.

### **TISZTÍTÁS ÉS KARBANTARTÁS**

- Mielőtt bármilyen ellenőrzési vagy karbantartási munkát végezne, távolítsa el a dugót az elektromos aljzatból.
- Tartsa tisztán a készüléket és a szellőzőnyílásokat. Használjon száraz vagy enyhén nedves ruhát a tisztításhoz. Soha ne használjon tisztítószereket vagy oldószereket, például benzint, alkoholt, ammóniát vagy hasonlókat! Az oldószerek károsíthatják a termék műanyag részeit.
- A veszélyek elkerülése érdekében a berendezést a gyártónak, szerviznek vagy hasonlóan képzett személynek kell elvégeznie.

### **KÖRNYEZETVÉDELEM**



A termékeken vagy a kísérő dokumentumokon az áthúzott kerekes szemétkosár szimbólum azt jelenti, hogy a használt elektromos és elektronikus termékeket nem szabad hozzáadni a szokásos háztartási hulladékhoz. A megfelelő ártalmatlanítás, hasznosítás és újrahasznosítás érdekében ezeket a termékeket ingyenesen szállíthatja a kijelölt gyűjtőhelyekre. Alternatív megoldásként egyes országokban a termékeket visszaadhatja a helyi kiskereskedőnek, ha ezzel egyenértékű új terméket vásárol. A termék megfelelő ártalmatlanításával segít megőrizni az értékes természeti erőforrásokat, és segít megelőzni a környezetre és az emberi egészségre gyakorolt esetleges negatív hatásokat, amelyek a nem megfelelő hulladékkezelés eredménye. További részletekért forduljon a helyi hatósághoz vagy a legközelebbi gyűjtőhelyhez. Az ilyen típusú hulladék nem megfelelő ártalmatlanítása a nemzeti előírásoknak megfelelően bírságot szabhat ki.

# STREND PRO®

P R E M I U M

## Garancialevél/Warranty

Modellszám:	Eladás dátuma:	Eladó aláírása és pecsétje:

Ügyfél neve (cég neve):	Ügyfél címje (Cég címje):

<b>Az ügyfél az aláírásával megerősíti, hogy a készüléket bemutatták és elmagyarázták neki, hogy ismeri a gép üzemeltetésére és használatára vonatkozó utasításokat, valamint hogy a készülék teljesen volt neki kiadva.</b>	Ügyfél aláírása:

## Jegyzések a panszokról – jótálási javítások

A panasz elfogadásának dátuma:	A panasz befejezésének dátuma:	A panasz száma:	Aláírás az átvett jótálási javításról (Jegyzések a jogosulatlan panszról)	Serviztechnikus pecsétje:

### Jótállás feltételek

- A szállító biztosítja a termék jótállását amely szerepel a garancialevelen a feltétellel, hogy a használat és tárolás összhangban lesz a feltételekkel és normákkal, valamint a használati utasítással. A garanciaidő az értékesítés időpontjától kezdődik.  
A jótálási idő a töltőkre 12 hónap.
- A kiterjesztett garanciát 5 éves időszakra nyújtják a feltétellel, hogy a termék bevan írva a hoszab garancia termékek listájára, az utolsó használó a vevő, es nemlesz használva kereskedelmi célokra. A kiterjesztett jótállás rendszeres szervizellenőrzést igényel a szállító hivatalos szervizközpontjában.
- A garancia időtartama meghosszabbodik a termék garanciális idejével mikor a szervizközpontba volt javításba, és a jótállási lapon felvann jegyezve ez az idő. A jótállási igényt a fogyasztó igényelheti egy hivatalos szervizközpontban, a mellékelt "A" szervizközpont lista szerint. A "B" szervizközpontokba csak olyan termékeken végeznek javításokat amelyeket ott adtak ell. A szervizközpontok listáját rendszeresen frissítik a gyártók és az import oldalon: [www.strendpro.sk](http://www.strendpro.sk).
- A Szervizközpontnak a törvényi határidőn belül jótállási javítást kell biztosítania. A panaszkezelés törvényes határideje a panasz kézhezvételét követő napon kezdődik
- Az ingyenes garanciális javítás nem alkalmazható a termék helytelen használatából eredő hibákra, az üzemeltetési utasítás okai elentétben, a nem megfelelő kezelésének, a gép mechanikai károsodásra, az általános mechanikai károsodásra amely általános használatkor keletkezik, az üzemeltető helytelen használatára, természeti katasztrófáknál, a termékkel való illetéktelen beavatkozásnál, a nem megfelelő pótalkatrészek használatánál a nem megfelelő tüzelőanyag használatnál és a látszólagos gépi túlterhelés következtében fellépő hibáknál a felső teljesítmény határ folyamatos túllépése miatt. Az üzemeltető által kezelhető, és a használati utasításban felsorolt tisztítási, karbantartási, gondoskodás és a beállítási munkák nem tartoznak a jótállás hatálya alá.
- Az alkatrészek kopásának elsősorban olyan alkatrészek kopása érhető mind: minden forgó és mozgó alkatrész, vágó rész és burkolat, kapcsok és ékek, fogaskerekek és ékszíjak, láncos fogaskerekek, súrlódás és tengelykapcsoló súrlódó felületek, gumibroncs futófelületek és rutinszerű karbantartási alkatrészek, mint például: , hidraulikus és olajsűrők, gyújtógyertyák, olaj- és hűtőfolyadék-kazetták
- A kiterjesztett garanciából kivannak hagyva olyan gépek és berendezések mentesített részeit, amelyeknél az adott gyártó rövidebb garanciát nyújt, mint maga a termék gyártója. Ez a kategória magában foglalja: akkumulátorok, izzók és hasonlók
- A garancia alá tartozó igények igénybevételéhez való jog a termék tulajdonosa, feltéve hogy ezt legkésőbb a jótállási időszak utolsó napján teszi meg.
- A követelések feldolgozása a Polgári Törvénykönyv és a Fogyasztóvédelmi Törvény vonatkozó rendelkezéseinek megfelelően történik.
- A meghosszabbított 5 éves garanciális feltételeknek megfelelő szervizellenőrzést csak rendszeres időközönként, a szállító hivatalos szervizközpontjában lehet elvégezni, és az egyes vizsgálatok közötti időszak nem haladhatja meg a 12 hónapot. Az első szervizvizsgálatot legkésőbb a termék értékesítésének napjától számított 12 hónapon belül kell elvégezni. A szervizvizsgálatokat a naptári év utolsó három és első két hónapjában szervizközpontok végzik. Minden szervizvizsgálatot fel kell jegyezni a jótállási jegyen a szervizközpont ellenőrzésének, aláírásának és bélyegzőjének dátumával. A szervizvizsgálat a gyártó által ajánlott gépellőrzést, a patronok és szűrők cseréjét, a kopott és sérült alkatrészek cseréjét, amelyek a más alkatrészek károsodását, kopását és a gép beállítását érinthetik. A szolgáltatási ellenőrzést és a felhasznált anyagot egy érvényes kiszolgálóközponti árlista szerint kell kiszámítani.

A panasz benyújtásakor a panaszolt köteles benyújtani egy tiszta és teljes terméket, a vásárlás igazolását, vagy egy kitöltött és megerősített garanciajegyet a panaszra. A kiterjesztett garancia esetén a szervizvizsgálatok és az egyes turrák adózási dokumentumait rögzítik.  
Ha a garanciális kártyán a meghosszabbított garanciális feltételek egyikének sem felel meg, a termék 2 év garanciát vállal.

### A SZAVATOSSÁGI ES A JÓTÁLLÁSI SZERVISZT A GYÁRTÓ BISZTOSÍJA

Slovakia Trend Export-Import s.r.o., Michalovská 87/1414, 073 01 Sobrance

Fax: (056) 652-2329 Tel: 0915 392 687 E-mail: [servis@slovakia-trend.sk](mailto:servis@slovakia-trend.sk)

**UTILIZAREA PENTRU CARE A FOST CONCEPUT**

Polistiren expandat (EPS), polistiren extrudat (XPS), polietilenă, polietilenă reticulată, polietilenă, polipropilenă și multe alte materiale plastice sub formă de spumă pot fi ușor de tăiat cu ajutorul unui cuțit termic.

*Utilizați dispozitivul numai în scopul prevăzut. Orice altă utilizare este considerată un caz de utilizare incorectă. Utilizatorul / operatorul și nu producătorul va fi responsabil pentru eventualele daune sau vătămări cauzate de această utilizare necorespunzătoare. Rețineți că acest dispozitiv nu a fost conceput pentru uz comercial sau industrial. Garanția nu va fi valabilă dacă echipamentul este utilizat în scopuri comerciale, industriale sau similare.*

**PARAMETRI TEHNICI**

<b>MODEL</b>	GW8005
<b>TENSIUNE / FRECVENȚĂ</b>	230 V / 50 Hz
<b>PUTERE</b>	max. 150 W
<b>CLASA DE PROTECȚIE</b>	I
<b>TEMPERATURĂ</b>	max. 550 °C
<b>REGLAREA TEMPERATURII</b>	16 poziții
<b>DIMENSIUNI</b>	310 x 210 x 85 mm

**Accesorii:**

- lamă din oțel inoxidabil 150 mm
- perie de curățare
- cheie hexagonală
- carcasă turnată

**EXPLICAREA SIMBOLURILOR**

	Produsul este în conformitate cu directivele europene aplicabile și metoda de evaluare a conformității din aceste directive a fost pusă în aplicare.
	Citiți instrucțiunile înainte de utilizare.
	Clasa de protecție I.
	Nu eliminați împreună cu deșeurile menajere obișnuite. În schimb, contactați centrul de reciclare într-un mod ecologic. Aveți grijă de protecția mediului.
	Purtați o mască protecție chimică
	Purtați mănuși de protecție.
	Produs reciclabil
	Pentru acest ambalaj a fost achitată contribuția financiară pentru returnare și prelucrarea sa prin reciclare.

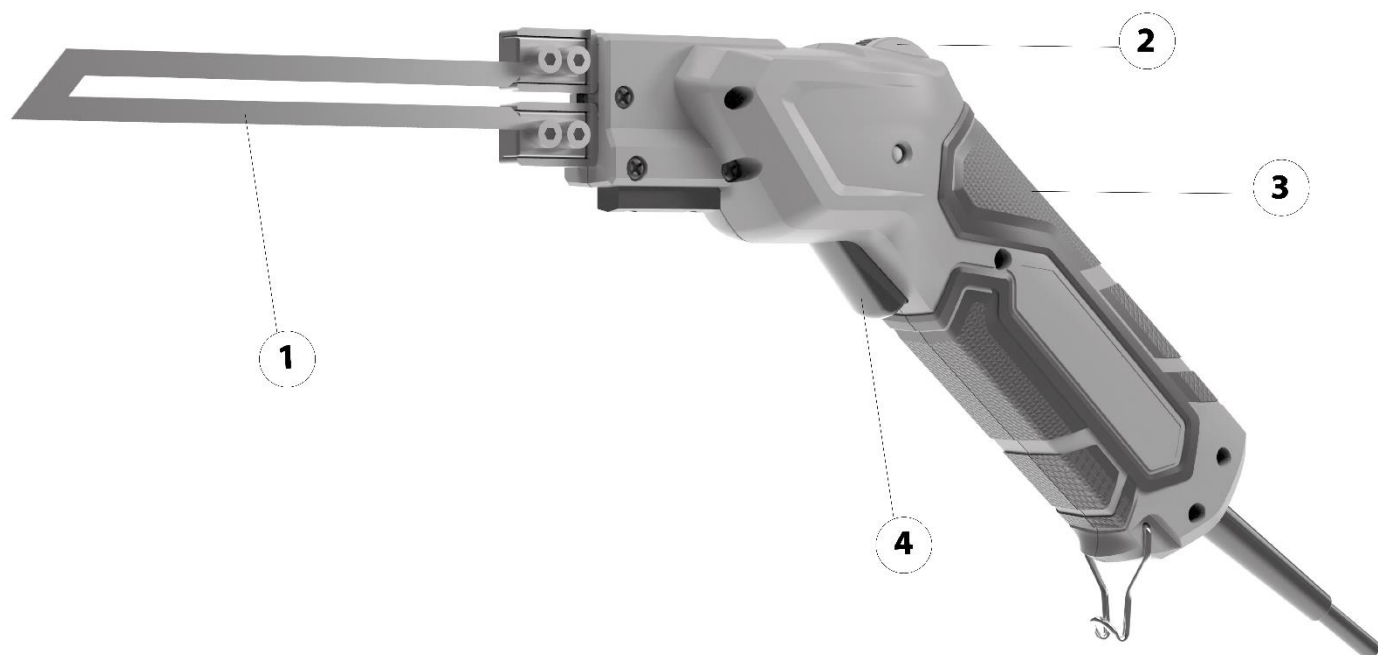
**DESCREREA PRODUSULUI**

1	Stainless steel blade	3	Handle
2	Switch	4	Trigger

**INSTRUCȚIUNI DE SIGURANȚĂ**

- **AVERTISMENT!** Citiți toate avertismentele și toate instrucțiunile de siguranță. Nerespectarea avertismentelor și a instrucțiunilor poate provoca șocuri electrice, incendii și / sau vătămări grave.

**1) SIGURANȚA ZONEI DE LUCRU:**

- Păstrați zona de lucru curată și bine luminată. Zonele aglomerate sau întunecate pot duce la accidente.
- Nu utilizați scule electrice în medii explozive, cum ar fi în prezența lichidelor, a gazelor sau a prafului inflamabil. Sculele electrice generează scântei care pot aprinde praful sau fumul.
- Țineți copiii și trecătorii departe în timp ce folosiți scule electrice. Distragerile vă pot face să pierdeți controlul.

**2) SIGURANȚA ELECTRICĂ:**

- Fișele sculei electrice trebuie să se potrivească cu priza. Nu modificați niciodată fișa în nici un fel. Nu utilizați nicio fișă de adaptare cu scule electrice împământate. Fișele nemodificate și prizele corespunzătoare vor reduce riscul de electrocutare.
- Evitați contactul corpului cu suprafețe împământate, cum ar fi conductele, radiatoarele, cuptoarele și frigiderile. Există un risc crescut de electrocutare în cazul în care corpul dvs. este împământat.
- Nu expuneți sculele electrice la ploaie sau la condiții umede. Apa care intră într-o sculă electrică va crește riscul de electrocutare.
- Nu abuzați de cablu. Nu utilizați niciodată cablul pentru a transporta, trage sau scoate din priză scula electrică. Țineți cablul departe de căldură, ulei, muchii ascuțite sau componente în mișcare. Cablurile deteriorate sau încurcate cresc riscul de electrocutare.
- Când utilizați o sculă electrică în aer liber, utilizați un prelungitor adecvat pentru utilizare în exterior. Folosirea unui cablu adecvat pentru utilizarea în exterior reduce riscul de electrocutare.
- Dacă este inevitabilă utilizarea unei scule electrice într-o locație umedă, utilizați o sursă protejată de un dispozitiv de protecție reziduală (RCD). Utilizarea unui dispozitiv RCD reduce riscul de electrocutare

**3) SIGURANȚA PERSONALĂ:**

- Rămâneți vigilent, urmăriți ce faceți și folosiți bunul simț atunci când folosiți scule electrice. Nu utilizați o sculă electrică în timp ce sunteți obosit sau sub influența drogurilor, alcoolului sau medicamentelor. Un moment de neatenție în timpul funcționării sculelor electrice poate duce la vătămări grave.
- Folosiți echipament individual de protecție. Purtați întotdeauna ochelari de protecție. Echipamentele de protecție, cum ar fi masca de praf, încălțăminte antiderapantă, casca sau protecția auditivă utilizate în condiții adecvate, vor reduce vătămrile corporale.
- Preveniți pornirea neintenționată. Asigurați-vă că întrerupătorul este în poziție oprită înainte de conectarea la sursa de alimentare și / sau acumulator, înainte de ridicarea sau transportul sculei. Transportarea sculelor electrice cu degetul pe comutator sau activarea sculelor electrice care au comutatorul în poziția On poate duce la accidente.
- Înainte de a porni scula, scoateți orice cheie de reglare. O cheie de reglare atașată unei părți rotative a sculei electrice poate duce la vătămări corporale.
- Nu vă întindeți excesiv. Păstrați-vă echilibrul în orice moment. Acest lucru permite un control mai bun al sculei electrice în situații neașteptate.
- Îmbrăcați-vă corespunzător. Nu purtați haine largi sau bijuterii. Țineți părul, îmbrăcămintea și mănușile departe de componentele în mișcare. Hainele largi, bijuteriile sau părul lung pot fi prinse în părțile în mișcare.
- Dacă există dispozitive pentru conectarea instalațiilor de aspirare și colectare a prafului, asigurați-vă că acestea sunt conectate și utilizate corespunzător. Utilizarea colectării prafului poate reduce pericolele legate de praf.

**4) UTILIZAREA ȘI ÎNGRIJIREA SCULEI ELECTRICE:**

- Nu forțați scula electrică. Utilizați scula electrică corectă pentru aplicația dvs. Sculele electrice corecte vor face treaba mai bună și mai sigură la viteza pentru care au fost proiectate.
- Nu utilizați scula electrică dacă întrerupătorul nu o pornește sau nu o oprește. Orice scule electrice care nu pot fi controlate cu ajutorul comutatorului sunt periculoase și trebuie reparate.
- Deconectați fișa de la sursa de alimentare și / sau acumulatorul de la scula electrică înainte de a efectua reglaje, schimbați accesoriile sau depozitați scule electrice. Astfel de măsuri preventive de siguranță reduc riscul de pornire accidentală a sculei electrice.
- Nu depozitați sculele electrice cu regim de mers în gol la îndemâna copiilor și nu permiteți persoanelor care nu cunosc mașina electrică sau aceste instrucțiuni să opereze scula electrică. Sculele electrice sunt periculoase în mâinile utilizatorilor neinstruiți.
- Întrețineți sculele electrice. Verificați nealinierea sau legarea pieselor în mișcare, ruperea pieselor și orice altă situație care poate afecta funcționarea sculei electrice. Dacă este deteriorată, reparați mașina înainte de utilizare. Multe accidente sunt cauzate de scule electrice întreținute necorespunzător.
- Țineți sculele de tăiere ascuțite și curate. Sculele de tăiat corect întreținute, cu muchii de tăiere ascuțite, sunt mai puțin susceptibile de a se bloca și sunt mai ușor de controlat.
- Folosiți scula electrică, accesoriile și burghiile de scule, etc. în conformitate cu aceste instrucțiuni, luând în considerare condițiile de lucru și lucrările care trebuie efectuate. Utilizarea sculei electrice pentru operațiuni diferite de cele pentru care a fost concepută poate duce la o situație periculoasă.

**5) REPARAȚIILE:**

- Duceți scula dvs. la o persoană calificată pentru reparații care folosește numai piese de schimb identice. Acest lucru va garanta menținerea siguranței sculelor electrice.

**OPERAREA****INSTALAREA LAMEI**

**REȚINEȚI:** Deconectați întotdeauna cablul de la Cuțitul termic înainte de a instala sau scoate lamele. Lăsați lamele, suporturile lamei și roțile metalice să se răcească o perioadă suficientă de timp înainte de manipulare.

**ATENȚIE:** Lama are o margine ascuțită, pentru ca tăietura cea mai curată să fie făcută întotdeauna în direcția marginii ascuțite.

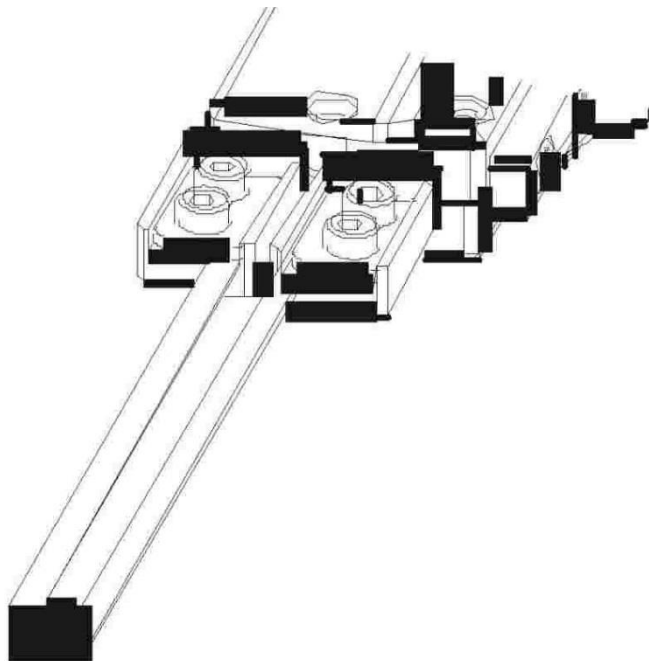

1. Slăbiți șuruburile suportului lamei cu cheia.
2. Glisați lama sub placa de presiune pătrată până când se strânge.
3. Strângeți bine șuruburile pentru a asigura conexiunea electrică corespunzătoare. Nu strângeți excesiv.
4. Odată ce lama este fixată, conectați unitatea la o sursă de alimentare standard.
5. Butonul de control al temperaturii are 16 setări cu clic care corespund creșterilor graduale de pe suprafață. Cu cât este mai mică creștătura, cu atât este mai mică setarea de putere.
6. Apăsați declanșatorul pentru utilizare.
7. Eliberați declanșatorul pentru a opri dispozitivul.
8. Când lama s-a răcit complet, depozitați cuțitul termic într-un loc curat, uscat și sigur, departe de copii și de alte persoane neautorizate.

**ATENȚIE:** Puterea de ieșire excesivă și generarea de căldură pot provoca supraîncălzirea suporturilor lamei, ducând la deteriorarea unității. Utilizați numai puterea de ieșire corespunzătoare pentru tăietura corectă. Lama nu trebuie să fie fierbinte și colorată în roșu pentru a trece prin materiale din spumă.

**UTILIZAREA:**

Trageți declanșatorul pentru a începe tăierea materialului dorit. În timpul tăierii se recomandă menținerea unei temperaturi și viteze constante. Nu ar trebui să fie generat fum. Dacă există fum, fie materialul a fost tăiat prea lent, fie lama este prea fierbinte. În orice caz, va rezulta o tăietură neuniformă. Utilizați comutatorul pentru a reduce temperatura și opriți aparatul ocazional în timpul tăierii. Porniți-l din nou când vă confrunțați cu rezistență în creștere. Lama va fi încălzită la temperatura presetată de funcționare în câteva secunde. Acest lucru vă permite să efectuați tăierea dorită cu un minimum de fum și, de asemenea, să prelungiți durata de viață a lamei. Opriți dispozitivul atunci când mai aveți de tăiat aproximativ 2,5 - 5 cm. Acest lucru menține lama curată și murdăria se acumulează după terminarea tăierii. Lama nu trebuie să

## RO Română

depășească trei sferturi din grosimea materialului tăiat (deoarece lama se răcește în timp ce materialul este tăiat, partea extinsă se poate supraîncălzi și se deformează).

**ATENȚIE:** Nu lăsați dispozitivul pornit prea mult timp. Temperatura înaltă ar putea să deformeze plasticul și să rănească operatorul. După aproximativ trei minute se recomandă să opriți dispozitivul timp de cel puțin 30 de secunde.

**REȚINEȚI:** Pentru cele mai bune rezultate, efectuați mai întâi o tăietură de test.

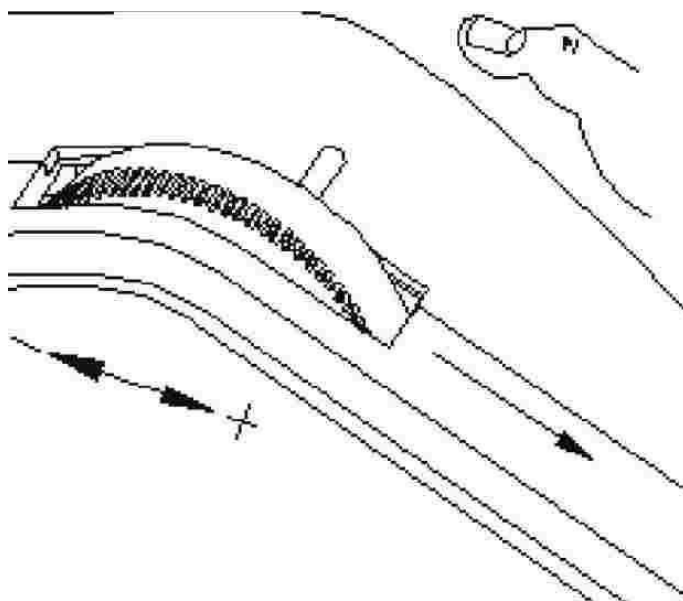

### ATENȚIE:

- Consultați fișa MSDS a fabricantului de spumă pentru a obține informații privind punctele de aprindere și toxicitatea materialului de tăiat.
- Acționați întotdeauna cuțitul termic într-un spațiu bine ventilat.
- Nu ardeți niciodată reziduurile excesive de pe lama cuțitului fierbinte. Lamele se vor supraîncălzi, vor deforma lama și eventual vor supraîncălzi Cuțitul termic.
- Țineți lamelele fierbinți departe de piele, îmbrăcăminte și alte materiale inflamabile.
- Lăsați lamelele să se răcească înainte de manipulare. O lamă fierbinte poate cauza vătămări sau arsuri pe suprafețele expuse.

## ÎNȚREȚINEREA ȘI CURĂȚAREA

- Înainte de efectuarea oricăror lucrări de inspecție sau întreținere, scoateți fișa din priza electrică.
- Păstrați dispozitivul și fantele sale de ventilare curățate. Utilizați o cârpă uscată sau ușor umedă pentru curățare. Nu folosiți niciodată agenți de curățare sau solvenți, cum ar fi benzină, alcool, amoniac sau altele asemenea! Solvenții pot deteriora componentele din plastic ale produsului.
- Reparațiile echipamentului trebuie să fie efectuate de producător, departamentul de service sau de o persoană calificată, pentru a evita pericolul.

**PROTEJAREA MEDIULUI**

Simbolul coșului de gunoi tăiat transversal de pe produse sau din documentele însoțitoare înseamnă că produsele electrice și electronice utilizate nu trebuie eliminate împreună cu deșeurile municipale obișnuite. Pentru eliminarea, recuperarea și reciclarea corespunzătoare, duceți aceste produse la punctele de colectare desemnate unde vor fi primite gratuit. În mod alternativ, în anumite țări puteți să duceți produsele la un comerciant local atunci când cumpărați un produs nou echivalent. Eliminarea adecvată a acestui produs va contribui la conservarea resurselor naturale valoroase și va contribui la prevenirea eventualelor efecte negative asupra mediului și sănătății umane, care ar putea fi consecințele eliminării necorespunzătoare a deșeurilor. Contactați autoritatea locală sau cel mai apropiat punct de colectare pentru mai multe detalii. Eliminarea incorectă a acestui tip de deșeurii poate fi supusă amenzilor în conformitate cu reglementările naționale.

# STREND PRO®

P R E M I U M

## Lista de garanție / Warranty

Numărul de fabricație:	Data vânzării:	Semnătura și ștampila vânzătorului:

Numele clientului (denumirea firmei):	Adresa clientului (sediul firmei):

<b>Clientul prin semnătura sa confirmă, că instalația i-a fost prezentată și explicată, că a fost încunoștințat cu modul de folosire, punerea în funcțiune a mașinii și utilizare, și că instalația i-a fost eliberată (predată) completă.</b>	Semnătura clientului:

## Note despre reparații – reparații de garanție

Data primirii reclamației:	Data de sfârșit al reclamației:	Numărul de evidență a reclamației:	Semnătura de reparație garantată (nota despre reparația nexecutată)	Ștampila tehnicianului serviciului:

### Condițiile de garanție

1. Furnizorul oferă pentru acest produs perioada de garanție menționată în această listă de garanție cu respectarea condițiilor modului de utilizare și depozitare a produsului, corespunzător cu condițiile și normele în vigoare, în sensul indicațiilor de utilizare. Perioada de garanție începe la data vânzării produsului. Garanția pentru baterii este de 12 luni.
2. Perioada de garanție prelungită de 5 ani se acordă clienților pentru produsul trecut în tabelul produselor cu garanția prezentată. Ultimul client este consumatorul, în condițiile că produsul nu va fi folosit ca obiect de comerț. Perioada prelungită este condiționată de control reglementar la centre de servicii autorizate ale furnizorului.
3. Perioada de garanție se prelungeste cu timpul cât a fost produsul în reparații de garanție. Această condiție este consemnată și în tabelul de reparații garantate. Beneficiarul poate revendica dreptul la asigurarea reparației la unul din centre de servis autorizat conform tabelului anexă „A” – centre de serviciu. Centre de serviciu „B” execută reparații de garanție numai la produsele, care au fost vândute la centrele lor de desfacere. Tabelul centrelor de serviciu este actualizat regulat la vânzatori, cât și pe siteul de import: [www.strendpro.sk](http://www.strendpro.sk).
4. Centrul de servicii este obligat să asigure reparația în termen stabilit de lege. Termenul stabilit de lege pentru rezolvarea reclamației începe cu ziua următoare după data de primire a reclamației de centru de servicii.
5. Reparația garantată fără plată poate nu fi revendicată când este vorba despre defecțiuni care au fost produse de folosirea produsului contrar prevederilor din indicațiile de utilizare, manipulare necorespunzătoare, defectarea mecanică curentă, uzura produsă de funcționarea mașinii, din vina deservirii, dezastru nestăvilit, intervenție neîndreptătită în produs, defecțiuni pricinuite de folosirea pieselor necorespunzătoare, carburanților necorespunzători și supraîncărcarea mașinii ca urmare a depășirii continue a limitei superioare de randament. Lucrările de curățire, întreținere curentă, repararea sau reglarea instalației, care poate executată de deservirea și sunt cuprinse în indicații de utilizare, nu fac parte din prevederile garanției.
6. Drept uzura curentă a pieselor se consideră uzura principală: a tuturor pieselor rotative și în mișcare, părților de tăiere și capacelor, șuruburilor tăietoare și pironului, curelelor de transmisie, transmisie în lanț, suprafeței de frecare a frânelor și ambreaj, dezenul anvelopelor și piesele de întreținere curentă cum sunt: filtre de aer, hidraulice și de ulei, lumânări de aprindere, rezervoare de ulei și de răcire.
7. Din garanția prelungită sunt scoase părțile mașinilor și instalației pentru care producătorul concret al acestor piese acordă garanția mai scurtă decât furnizorul pentru fiecare product în care sunt montate. Din această categorie fac parte: acumulatele, becurile și etc.
8. Dreptul de aplicare a revendicării rezultat din garanție are proprietarul produsului, dacă face acest lucru cel târziu în ultima zi a perioadei de garanție.
9. La rezolvarea reclamațiilor se procedează conform prevederilor corespunzătoare ale Codului comercial și Legii de protecție a consumatorului.
10. Controlul de servicii, care constituie condiția garanției prelungite de 5 ani poate fi efectuat numai în centrul de servicii autorizat al furnizorului, în intervale regulate; perioada între două controale nu poate depăși 12 luni. Primul control de servicii trebuie făcut cel târziu 12 luni de la data vânzării produsului. Controlul serviciilor efectuează centrele de servicii în perioada ultimelor trei luni și primelor două luni anului calendaristic. Fiecare control de servicii trebuie înregistrat în această listă de garanție cu introducerea datei controlului, semnătura și ștampila serviciului de control. Prin controlul serviciilor se înțelege controlul mașinii, înlocuirea materialului de umplură și filtrelor conform recomandării producătorului, înlocuire pieselor uzate și defecte, cât și reglarea proprie a mașinii. Randamentul controlului de servicii și materialul folosit se stabilește conform tarifului valabil al centrului de servicii.

La aplicarea reclamației reclamantul este obligat să preînte pe lângă reclamație produsul complet și curat, documentul de cumpărare sau lista de garanție completată și confirmată. În cazul garanției prelungite înregistrări ale controlului de servicii și documentele de impoyit pentru fiecare control. În cazul neîndeplinirii a vreunei condiții garanției prelungite cuprinse în această listă de garanție, se acorda pentru produs perioada de garanție de 2 ani.

### SERVICIUL DE GARANȚIE ȘI POSTGARANȚIE EFECTUEAZĂ PRODUCĂTOR

Slovakia Trend Export-Import s.r.o., Michalovská 87/1414, 073 01 Sobrance

Fax: (056) 652-2329 Tel: 0915 392 687 E-mail: [servis@slovakia-trend.sk](mailto:servis@slovakia-trend.sk)

**INTENDED USE**

Expanded Polystyrene (EPS), Extruded Polystyrene (XPS), Polyethylene, Cross-Linked, Polyethylene, Polypropylenes, and many other foamed plastics and materials can be easily cut with Hot Knife.

*Use the device only for its intended purpose. Any other use is considered a case of misuse. The user / operator and not the manufacturer will be responsible for any damage or injury caused by this misuse. Please note that this device has not been designed for commercial or industrial use. The warranty will not be valid if the equipment is used for commercial, industrial or similar purposes.*









**TECHNICAL PARAMETERS**

<b>MODEL</b>	GW8005
<b>VOLTAGE / FREQUENCY</b>	230 V / 50 Hz
<b>POWER</b>	max. 150 W
<b>PROTECTION CLASS</b>	I
<b>TEMPERATURE</b>	max. 550 °C
<b>TEMPERATURE ADJUSTMENT</b>	16 positions
<b>DIMENSION</b>	310 x 210 x 85 mm

**Accessories:**

- 150 mm stainless steel blade
- cleaning brush
- hex key
- molded case

**SYMBOL EXPLANATION**

	The product complies with the applicable European directives and the conformity assessment method of these directives has been implemented.
	Read the instructions for use.
	Protection class I.
	Do not dispose of as normal household waste. Instead, contact your recycling center in an environmentally friendly way. Please take care of environmental protection.
	Wear a respirator.
	Wear protective gloves.
	Recyclable product.
	A financial contribution has been made for the recovery and further recycling of the container.

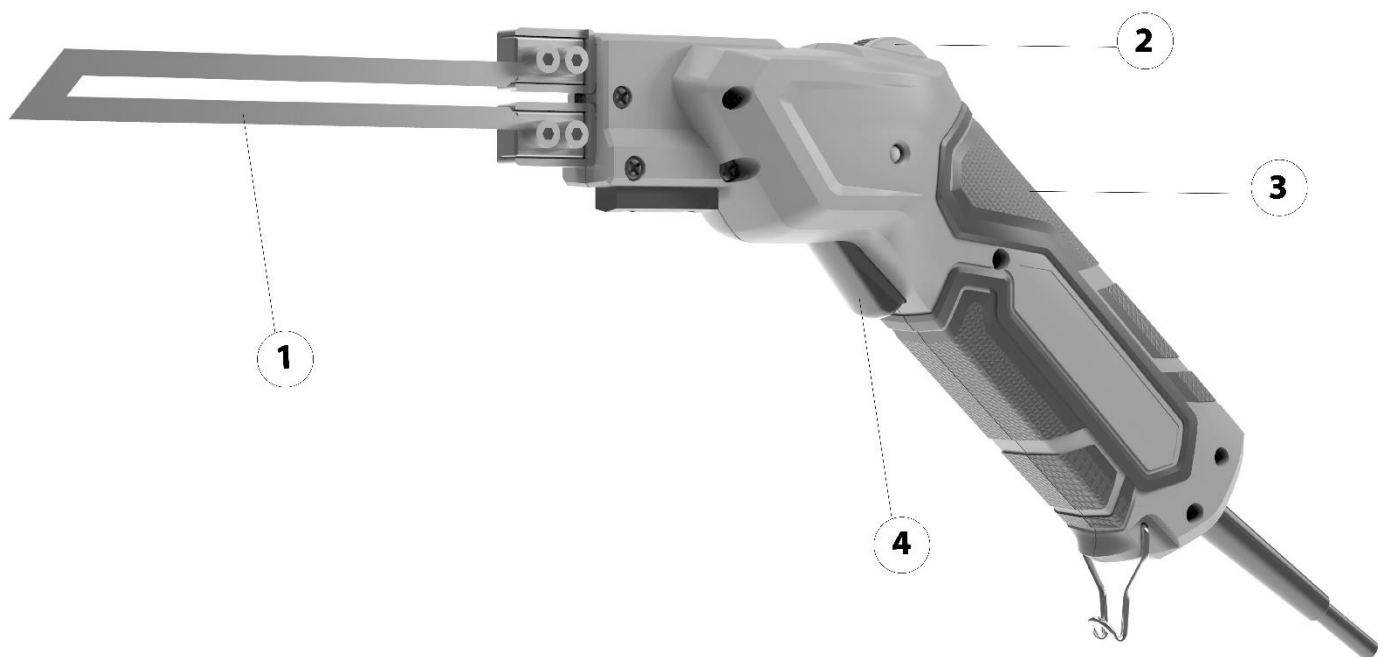
**PRODDUCT DESCRIPTION**

1	Stainless steel blade	3	Handle
2	Switch	4	Trigger

**SAFETY INSTRUCTIONS**

- **WARNING! Read all safety warnings and all instructions.** Failure to follow the warnings and instructions may result in electric shock, fire and/or serious injury.

**1) WORK AREA SAFETY:**

- Keep work area clean and well lit. Cluttered or dark areas invite accidents.
- Do not operate power tools in explosive atmospheres, such as in the presence of flammable liquids, gases, or dust. Power tools create sparks which may ignite the dust or fumes.
- Keep children and bystanders away while operating a power tool. Distractions can cause you to lose control.

**2) ELECTRICAL SAFETY:**

- Power tool plugs must match the outlet. Never modify the plug in any way. Do not use any adapter plugs with earthed (grounded) power tools. Unmodified plugs and matching outlets will reduce risk of electric shock.
- Avoid body contact with earthed or grounded surfaces, such as pipes, radiators, ranges and refrigerators. There is an increased risk of electric shock if your body is earthed or grounded.
- Do not expose power tools to rain or wet conditions. Water entering a power tool will increase the risk of electric shock.
- Do not abuse the cord. Never use the cord for carrying, pulling or unplugging the power tool. Keep cord away from heat, oil, sharp edges or moving parts. Damaged or entangled cords increase the risk of electric shock.
- When operating a power tool outdoors, use an extension cord suitable for outdoor use. Use of a cord suitable for outdoor use reduces the risk of electric shock.
- If operating a power tool in a damp location is unavoidable, use a residual current device (RCD) protected

supply. Use of an RCD reduces the risk of electric shock

### **3) PERSONAL SAFETY:**

- Stay alert, watch what you are doing and use common sense when operating a power tool. Do not use a power tool while you are tired or under the influence of drugs, alcohol, or medication. A moment of inattention while operating power tools may result in serious personal injury.
- Use personal protective equipment. Always wear eye protection. Protective equipment such as dust mask, non-skid safety shoes, hard hat, or hearing protection used for appropriate conditions will reduce personal injuries.
- Prevent unintentional starting. Ensure the switch is in the off-position before connecting to power source and/or battery pack, picking up or carrying the tool. Carrying power tools with your finger on the switch or energising power tools that have the switch on invites accidents.
- Remove any adjusting key or wrench before turning the power tool on. A wrench or a key left attached to a rotating part of the power tool may result in personal injury.
- Do not overreach. Keep proper footing and balance at all times. This enables better control of the power tool in unexpected situations.
- Dress properly. Do not wear loose clothing or jewellery. Keep your hair, clothing and gloves away from moving parts. Loose clothes, jewellery or long hair can be caught in moving parts.
- If devices are provided for the connection of dust extraction and collection facilities, ensure these are connected and properly used. Use of dust collection can reduce dust-related hazards.

### **4) POWER TOOL USE AND CARE:**

- Do not force the power tool. Use the correct power tool for your application. The correct power tool will do the job better and safer at the rate for which it was designed.
- Do not use the power tool if the switch does not turn it on and off. Any power tool that cannot be controlled with the switch is dangerous and must be repaired.
- Disconnect the plug from the power source and/or the battery pack from the power tool before making any adjustments, changing accessories, or storing power tools. Such preventive safety measures reduce the risk of starting the power tool accidentally.
- Store idle power tools out of the reach of children and do not allow persons unfamiliar with the power tool or these instructions to operate the power tool. Power tools are dangerous in the hands of untrained users.
- Maintain power tools. Check for misalignment or binding of moving parts, breakage of parts and any other condition that may affect the power tool's operation. If damaged, have the power tool repaired before use. Many accidents are caused by poorly maintained power tools.
- Keep cutting tools sharp and clean. Properly maintained cutting tools with sharp cutting edges are less likely to bind and are easier to control.
- Use the power tool, accessories and tool bits etc. in accordance with these instructions, taking into account the working conditions and the work to be performed. Use of the power tool for operations different from those intended could result in a hazardous situation.

### **5) SERVIS:**

- Have your power tool serviced by a qualified repair person using only identical replacement parts. This will ensure that the safety of the power tools is maintained.

**OPERATION****BLADE INSTALLATION**

**NOTE:** Always unplug cord of the Hot Knife before installing or removing the blades. Allow sufficient cooling time for blades, blade holders and metal thumb wheels before handling.

**CAUTION:** The blade has a sharpened razor edge, for the cleanest cut always cut in the direction on the sharpened edge.

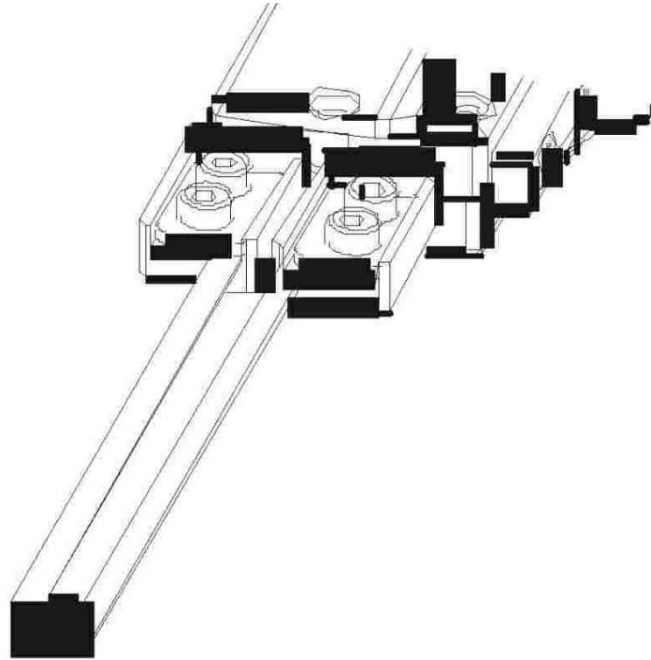

1. Loosen the screws on the blade holders with the wrench.
2. Slide the blade under the square pressure plate until snug.
3. Securely tighten screws to assure the proper electrical connection. Do not over-tighten.
4. Once the blade is firmly in place, plug in the Unit into a standard power supply.
5. The temperature control knob has 16 click settings that correspond to the graduated ridges on the surface. The smaller the ridge the lower the power setting.
6. Press the trigger to use.
7. Release the trigger to turn off the device.
8. When the blade has cooled completely, store the Hot Knife in a clean, dry and safe place away from children and other unauthorized persons.

**CAUTION:** Excessive power output and heat generation may cause the blade holders to overheat resulting in damage to the unit. Use only the power output for proper cutting. The blade does not need to be red hot to move through foamed plastics.

**USE:**

Pull the trigger to start cutting the desired material. It is recommended during cutting to maintain a consistent temperature and speed. No smoke should be generated. If there is smoke, either the material has been cut too slowly or the blade is too hot. Either case will result in an uneven cut. Use the switch to lower the temperature and turn off the device occasionally during cutting. Switch it on again when you encounter growing resistance. The blade will be heated to the preset operating temperature within a few seconds. This lets you make the desired cut with minimum smoke and also extends the blade's life. Turn off the device when about 2.5 - 5 cm is left to be cut. This keeps the blade clean and dirt from accumulating after you finish

## EN English

cutting. The blade should not be more than three-quarters the thickness of the cut material (because the blade is cooling while the material is cut, the extended part could overheat and become deformed).

**CAUTION:** Do not leave the device turned on for too long. The high temperature could buckle the plastic and injure the operator. It is recommended after about three minutes to turn off the device for at least 30 seconds.

**NOTE:** For the best results, first do a test cut.

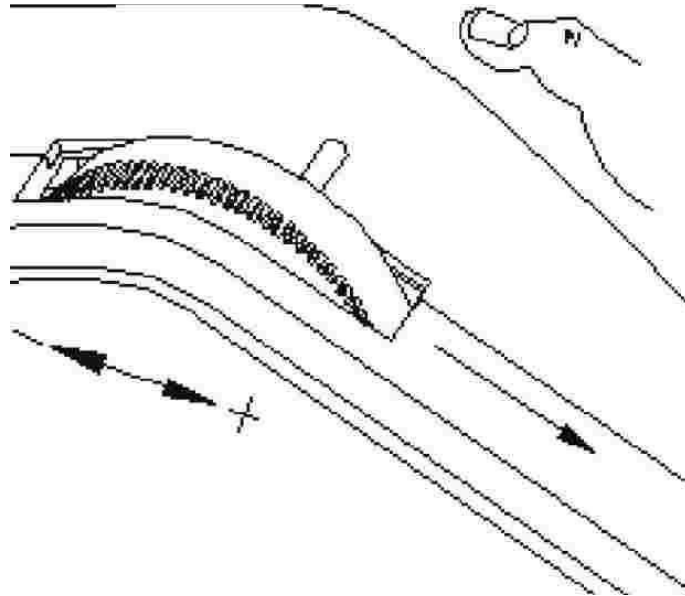

### CAUTION:

- Consult foam manufacturer's MSDS sheet for flash points and toxicity of material to be cut.
- Always operate the Hot Knife in well ventilated space.
- Never burn off excess residue on the hot knife blade. The blades will overheat, warping the blade and potentially overheating the Hot Knife.
- Keep hot blades away from skin, clothing and other flammable materials.
- Allow blades to cool before handling. A hot blade may cause injury or burns to exposed surfaces.

## MAINTENANCE AND CLEANING

- Before carrying out any inspection or maintenance work, remove the plug from the electrical socket.
- Keep the device and its air vents clean. Use a dry or slightly damp cloth for cleaning. Never use cleaning agents or solvents such as gasoline, alcohol, ammonia or the like! Solvents can damage the plastic parts of the product.
- Repairs to the equipment should be carried out by the manufacturer, its service department or similarly qualified person to avoid danger.

**ENVIRONMENTAL PROTECTION**



The symbol of the cross-out wheelie bin on the products or in the accompanying documents means that the used electrical and electronic products must not be added to normal municipal waste. For proper disposal, recovery and recycling, deliver these products to designated collection points where they will be received free of charge. Alternatively, in some countries you can return your products to a local retailer when buying an equivalent new product. Proper disposal of this product will help to conserve valuable natural resources and help prevent potential negative impacts on the environment and human health, which could be the consequences of improper disposal of waste. Please contact your local authority or nearest collection point for further details. Incorrect disposal of this type of waste may be subject to fines in accordance with national regulations.

**BESTIMMTE VERWENDUNG**

Expandiertes Polystyrol (EPS), extrudiertes Polystyrol (XPS), Polyethylen, vernetztes Polyethylen, Polypropylen und viele andere geschäumte Kunststoffe und Materialien lassen sich mit dem Hot Knife leicht schneiden.

Verwenden Sie das Gerät nur für den vorgesehenen Zweck. Jede andere Verwendung wird als Missbrauch betrachtet. Der Benutzer/Betreiber und nicht der Hersteller ist für Schäden oder Verletzungen verantwortlich, die durch diesen Missbrauch verursacht werden. Bitte beachten Sie, dass dieses Gerät nicht für den kommerziellen oder industriellen Einsatz konzipiert wurde. Die Garantie ist nicht gültig, wenn das Gerät für kommerzielle, industrielle oder ähnliche Zwecke verwendet wird.









**TECHNISCHE PARAMETER**

<b>MODELL</b>	GW8005
<b>SPANNUNG / FREQUENZ</b>	230 V / 50 Hz
<b>LEISTUNG</b>	max. 150 W
<b>SCHUTZKLASSE</b>	I
<b>TEMPERATUR</b>	max. 550 °C
<b>TEMPERATURANPASSUNG</b>	16 Positionen
<b>DIMENSION</b>	310 x 210 x 85 mm

**Zubehör:**

- 150 mm Klinge aus rostfreiem Stahl
- Reinigungsbürste
- Inbusschlüssel
- geformtes Gehäuse

**SYMBOLERKLÄRUNG**

	Das Produkt entspricht den anwendbaren europäischen Richtlinien und die Konformitätsbewertungsmethode dieser Richtlinien wurde angewendet.
	Lesen Sie die Gebrauchsanweisung.
	Schutzklasse I.
	Entsorgen Sie es nicht über den normalen Hausmüll. Wenden Sie sich stattdessen auf umweltfreundliche Weise an Ihren Recyclinghof. Bitte achten Sie auf den Schutz der Umwelt.
	Tragen Sie eine Atemschutzmaske.
	Tragen Sie Schutzhandschuhe.
	Recyclbares Produkt.
	Für die Verwertung und das weitere Recycling des Containers wurde ein finanzieller Beitrag geleistet.

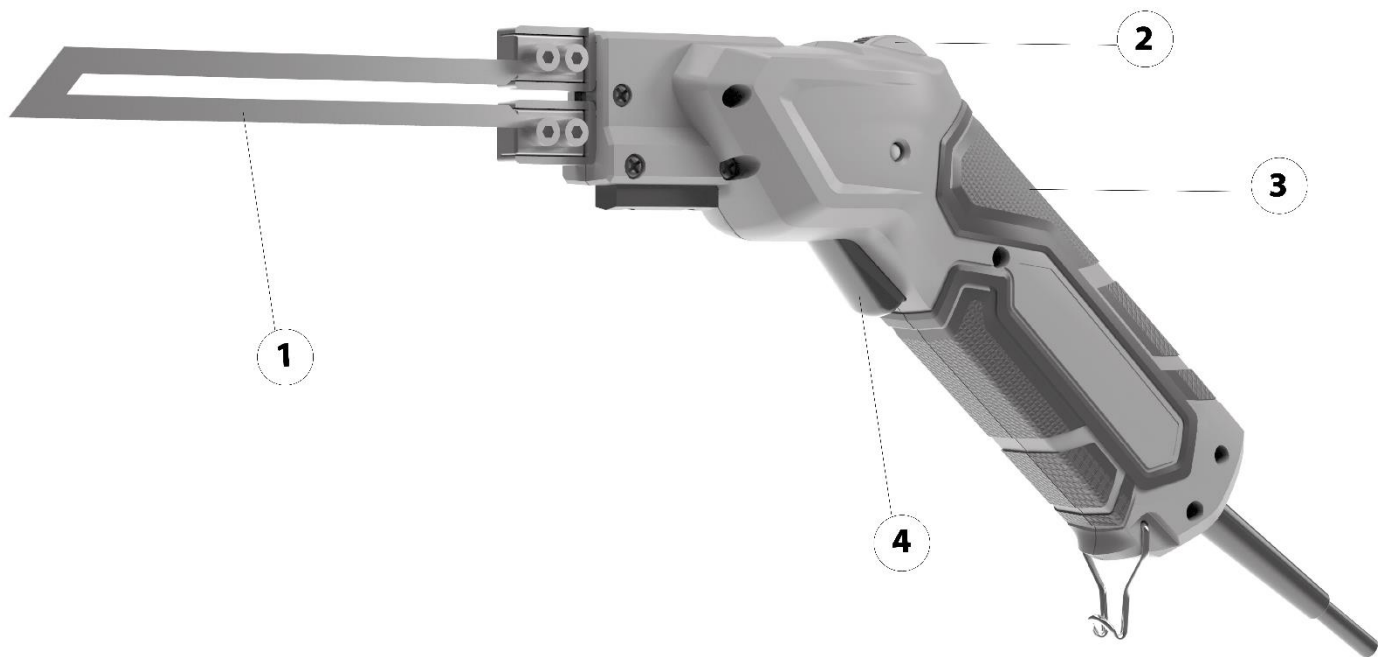
**BESCHREIBUNG DES KANALS**

1	Klinge aus rostfreiem stahl	3	Handgriff
2	Schalter	4	Auslöser

**SICHERHEITSHINWEISE**

- **WARNUNG!** *Lesen Sie alle Sicherheitswarnungen und alle Anweisungen. Die Nichtbeachtung der Warnhinweise und Anweisungen kann zu einem elektrischen Schlag, Brand und/oder schweren Verletzungen führen.*

**1) SICHERHEIT IM ARBEITSBEREICH:**

- Halten Sie den Arbeitsbereich sauber und gut beleuchtet. Unordentliche oder dunkle Bereiche laden zu Unfällen ein.
- Benutzen Sie Elektrowerkzeuge nicht in explosiven Umgebungen, wie z.B. in der Nähe von brennbaren Flüssigkeiten, Gasen oder Staub. Elektrowerkzeuge erzeugen Funken, die den Staub oder die Dämpfe entzünden können.
- Halten Sie Kinder und Unbeteiligte fern, während Sie ein Elektrowerkzeug bedienen. Ablenkungen können dazu führen, dass Sie die Kontrolle verlieren.

**2) ELEKTRISCHE SICHERHEIT:**

- Die Stecker von Elektrowerkzeugen müssen zur Steckdose passen. Verändern Sie den Stecker auf keinen Fall in irgendeiner Weise. Verwenden Sie keine Adapterstecker mit geerdeten Elektrowerkzeugen. Unveränderte Stecker und passende Steckdosen verringern das Risiko eines Stromschlags.
- Vermeiden Sie Körperkontakt mit geerdeten Oberflächen wie Rohren, Heizkörpern, Herden und Kühlschränken. Es besteht ein erhöhtes Risiko eines Stromschlags, wenn Ihr Körper geerdet ist.
- Setzen Sie Elektrowerkzeuge nicht dem Regen oder Nässe aus. Wenn Wasser in ein Elektrowerkzeug eindringt, erhöht sich das Risiko eines Stromschlags.
- Missbrauchen Sie das Kabel nicht. Verwenden Sie das Kabel niemals zum Tragen, Ziehen oder Ausstecken des Elektrowerkzeugs. Halten Sie das Kabel von Hitze, Öl, scharfen Kanten oder beweglichen Teilen fern. Beschädigte oder verwickelte Kabel erhöhen das Risiko eines Stromschlags.
- Wenn Sie ein Elektrowerkzeug im Freien benutzen, verwenden Sie ein für den Außeneinsatz geeignetes Verlängerungskabel. Die Verwendung eines für den Außenbereich geeigneten Kabels verringert das Risiko

eines Stromschlags.

- Wenn der Betrieb eines Elektrowerkzeugs in einer feuchten Umgebung unvermeidlich ist, verwenden Sie eine durch einen Fehlerstromschutzschalter (RCD) geschützte Stromversorgung. Die Verwendung eines FI-Schutzschalters verringert das Risiko eines Stromschlags.

### **3) PERSÖNLICHE SICHERHEIT:**

- Bleiben Sie wachsam, achten Sie darauf, was Sie tun und benutzen Sie Ihren gesunden Menschenverstand, wenn Sie ein Elektrowerkzeug bedienen. Benutzen Sie ein Elektrowerkzeug nicht, wenn Sie müde sind oder unter dem Einfluss von Drogen, Alkohol oder Medikamenten stehen. Ein Moment der Unachtsamkeit bei der Bedienung von Elektrowerkzeugen kann zu schweren Verletzungen führen.

- Verwenden Sie persönliche Schutzausrüstung. Tragen Sie immer einen Augenschutz. Schutzausrüstungen wie Staubmasken, rutschfeste Sicherheitsschuhe, Schutzhelme oder Gehörschutz, die unter geeigneten Bedingungen verwendet werden, verringern Verletzungen.

- Verhindern Sie ein unbeabsichtigtes Starten. Vergewissern Sie sich, dass sich der Schalter in der Aus-Position befindet, bevor Sie das Gerät an die Stromquelle und/oder den Akku anschließen, es in die Hand nehmen oder tragen. Das Tragen von Elektrowerkzeugen mit dem Finger auf dem Schalter oder Spannung an Elektrowerkzeugen, bei denen der Schalter eingeschaltet ist, anlegen, lädt zu Unfällen ein.

- Entfernen Sie vor dem Einschalten des Elektrowerkzeugs alle Einstellschlüssel oder Schraubenschlüssel. Ein Schlüssel, der an einem rotierenden Teil des Elektrowerkzeugs verbleibt, kann zu Verletzungen führen.

- Greifen Sie nicht zu weit aus. Halten Sie stets einen festen Stand und das Gleichgewicht. Dies ermöglicht eine bessere Kontrolle des Elektrowerkzeugs in unerwarteten Situationen.

- Kleiden Sie sich angemessen. Tragen Sie keine lose Kleidung oder Schmuck. Halten Sie Ihre Haare, Kleidung und Handschuhe von beweglichen Teilen fern. Lose Kleidung, Schmuck oder lange Haare können sich in beweglichen Teilen verfangen.

- Wenn Vorrichtungen für den Anschluss von Staubabsaugungen und -auffangvorrichtungen vorhanden sind, stellen Sie sicher, dass diese angeschlossen und ordnungsgemäß verwendet werden. Die Verwendung einer Staubabsaugung kann staubbedingte Gefahren verringern.

### **4) GEBRAUCH UND PFLEGE VON ELEKTROWERKZEUGEN:**

- Setzen Sie das Elektrowerkzeug nicht mit Gewalt ein. Verwenden Sie das richtige Elektrowerkzeug für Ihre Anwendung. Das richtige Elektrowerkzeug erledigt die Arbeit besser und sicherer mit der Geschwindigkeit, für die es entwickelt wurde.

- Verwenden Sie das Elektrowerkzeug nicht, wenn es sich mit dem Schalter nicht ein- und ausschalten lässt. Jedes Elektrowerkzeug, das sich nicht mit dem Schalter steuern lässt, ist gefährlich und muss repariert werden.

- Trennen Sie den Stecker von der Stromquelle und/oder den Akku vom Elektrowerkzeug, bevor Sie Einstellungen vornehmen, Zubehörteile wechseln oder das Elektrowerkzeug lagern. Solche vorbeugenden Sicherheitsmaßnahmen verringern das Risiko eines versehentlichen Starts des Elektrowerkzeugs.

- Bewahren Sie ungenutzte Elektrowerkzeuge außerhalb der Reichweite von Kindern auf und erlauben Sie Personen, die mit dem Elektrowerkzeug oder dieser Anleitung nicht vertraut sind, nicht, das Elektrowerkzeug zu bedienen. Elektrowerkzeuge sind in den Händen von ungeschulten Benutzern gefährlich.

- Pflegen Sie Elektrowerkzeuge. Prüfen Sie, ob bewegliche Teile falsch ausgerichtet sind oder klemmen, ob Teile gebrochen sind oder ob andere Bedingungen vorliegen, die den Betrieb des Elektrowerkzeugs beeinträchtigen könnten. Wenn es beschädigt ist, lassen Sie das Elektrowerkzeug vor der Verwendung reparieren. Viele Unfälle werden durch schlecht gewartete Elektrowerkzeuge verursacht.

- Halten Sie die Schneidwerkzeuge scharf und sauber. Ordnungsgemäß gewartete Schneidwerkzeuge mit scharfen Schneidkanten verklemmen sich seltener und sind leichter zu kontrollieren.

- Verwenden Sie das Elektrowerkzeug, das Zubehör und die Bits usw. gemäß dieser Anleitung und unter Berücksichtigung der Arbeitsbedingungen und der auszuführenden Arbeiten. Die Verwendung des

Elektrowerkzeugs für andere als die vorgesehenen Arbeiten kann zu einer gefährlichen Situation führen.

**5) SERVICE:**

- Lassen Sie Ihr Elektrowerkzeug von einem qualifizierten Reparatur reparieren, der nur identische Ersatzteile verwendet. Dadurch wird sichergestellt, dass die Sicherheit des Elektrowerkzeugs gewährleistet ist.

**OPERATION****KLINGEN-INSTALLATION**

**HINWEIS:** Ziehen Sie immer den Netzstecker des Hot Knife, bevor Sie die Klingen einsetzen oder entfernen. Lassen Sie Klingen, Klingenhalter und Daumenräder aus Metall ausreichend abkühlen, bevor Sie sie in die Hand nehmen.

**ACHTUNG:** Die Klinge hat eine geschärfte Rasierklinge. Um einen sauberen Schnitt zu erzielen, schneiden Sie immer in Richtung der geschärften Kante.

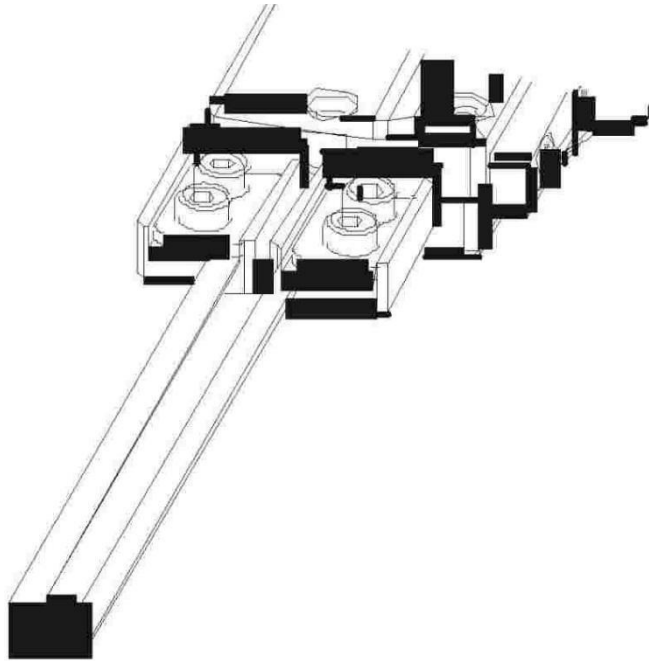

1. Lösen Sie die Schrauben an den Klingenhaltern mit dem Schraubenschlüssel.
2. Schieben Sie die Klinge unter die quadratische Druckplatte, bis sie fest sitzt.
3. Ziehen Sie die Schrauben fest an, um eine ordnungsgemäße elektrische Verbindung zu gewährleisten. Ziehen Sie sie nicht zu fest an.
4. Sobald die Klinge fest sitzt, schließen Sie das Gerät an eine Standard-Stromversorgung an.
5. Der Temperaturregler verfügt über 16 Raststufen, die den abgestuften Rillen auf der Oberfläche entsprechen. Je kleiner die Rille, desto niedriger die Leistungseinstellung.
6. Drücken Sie den Auslöser, um sie zu benutzen.
7. Lassen Sie den Auslöser los, um das Gerät auszuschalten.
8. Wenn die Klinge vollständig abgekühlt ist, bewahren Sie das Hot Knife an einem sauberen, trockenen und sicheren Ort auf, fern von Kindern und anderen unbefugten Personen.

**ACHTUNG:** Eine zu hohe Leistungsabgabe und Wärmeentwicklung kann zu einer Überhitzung der Messerhalter führen und das Gerät beschädigen. Verwenden Sie nur die Leistung, die zum Schneiden erforderlich ist. Die Klinge muss nicht glühend heiß sein, um sich durch geschäumten Kunststoff zu bewegen.

**VERWENDEN:**

Drücken Sie den Auslöser, um mit dem Schneiden des gewünschten Materials zu beginnen. Es wird empfohlen, während des Schneidens eine konstante Temperatur und Geschwindigkeit beizubehalten. Es sollte sich kein Rauch bilden. Wenn es Rauch gibt, wurde entweder das Material zu langsam geschnitten oder die Klinge ist zu heiß. In beiden Fällen kommt es zu einem ungleichmäßigen Schnitt. Verwenden Sie den Schalter, um die Temperatur zu senken und schalten Sie das Gerät während des Schneidens gelegentlich aus. Schalten Sie es wieder ein, wenn Sie auf wachsenden Widerstand stoßen. Die Klinge wird innerhalb weniger Sekunden auf die voreingestellte Betriebstemperatur aufgeheizt. Auf diese Weise können Sie den gewünschten Schnitt mit einem Minimum an Rauch durchführen und außerdem die Lebensdauer der Klinge verlängern. Schalten Sie das Gerät aus, wenn noch etwa 2,5 - 5 cm zu schneiden sind. So bleibt die Klinge sauber und es sammelt sich kein Schmutz an, wenn Sie mit dem Schneiden fertig sind. Die Klinge sollte nicht mehr als drei Viertel der Dicke des geschnittenen Materials haben (da die Klinge abkühlt, während das Material geschnitten wird, könnte der verlängerte Teil überhitzen und verformt werden).

**VORSICHT:** Lassen Sie das Gerät nicht zu lange eingeschaltet. Die hohe Temperatur könnte den Kunststoff verformen und den Bediener verletzen. Es wird empfohlen, das Gerät nach etwa drei Minuten für mindestens 30 Sekunden auszuschalten.

**HINWEIS:** Die besten Ergebnisse erzielen Sie, wenn Sie zuerst einen Testschnitt durchführen.

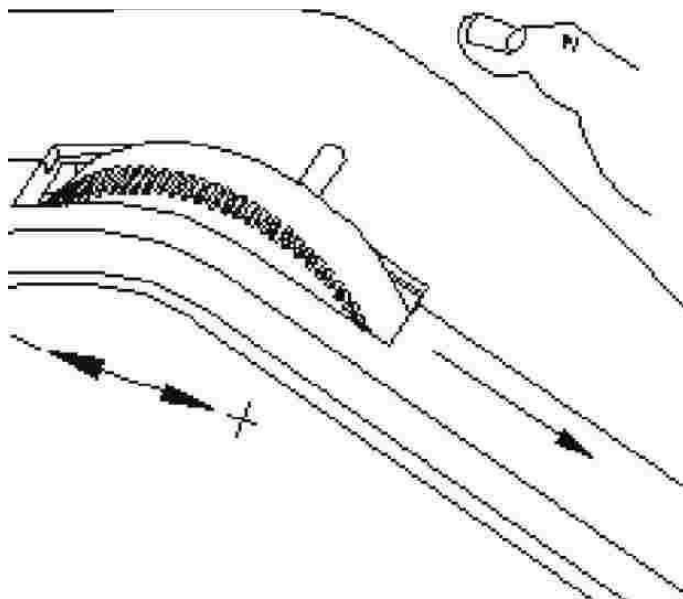
**VORSICHT!**

- Informieren Sie sich im Sicherheitsdatenblatt des Schaumstoffherstellers über Flammpunkte und Toxizität des zu schneidenden Materials.
- Verwenden Sie das Hot Knife immer in einem gut belüfteten Raum.
- Brennen Sie niemals überschüssige Rückstände auf der Klinge des heißen Messers ab. Die Klingen überhitzen, verformen sich und das Hot Knife kann überhitzen.
- Halten Sie heiße Klingen von Haut, Kleidung und anderen brennbaren Materialien fern.
- Lassen Sie die Klingen vor der Handhabung abkühlen. Eine heiße Klinge kann Verletzungen oder Verbrennungen an den freiliegenden Oberflächen verursachen.

**WARTUNG UND REINIGUNG**

- Ziehen Sie vor der Durchführung von Inspektions- oder Wartungsarbeiten den Stecker aus der Steckdose.
- Halten Sie das Gerät und seine Lüftungsöffnungen sauber. Verwenden Sie zur Reinigung ein trockenes oder leicht feuchtes Tuch. Verwenden Sie niemals Reinigungs- oder Lösungsmittel wie Benzin, Alkohol, Ammoniak

oder ähnliches! Lösungsmittel können die Kunststoffteile des Geräts beschädigen.

- Reparaturen an dem Gerät sollten vom Hersteller, seinem Kundendienst oder einer ähnlich qualifizierten Person durchgeführt werden, um Gefahren zu vermeiden.

### SCHUTZ DER UMWELT



Das Symbol der durchgestrichenen Mülltonne auf den Produkten oder in den Begleitpapieren bedeutet, dass die gebrauchten elektrischen und elektronischen Produkte nicht in den normalen Hausmüll gegeben werden dürfen. Für eine ordnungsgemäße Entsorgung, Rückgewinnung und Recycling geben Sie diese Produkte bei ausgewiesenen Sammelstellen ab, wo sie kostenlos entgegengenommen werden. Alternativ können Sie in einigen Ländern Ihre Produkte bei einem örtlichen Händler zurückgeben, wenn Sie ein gleichwertiges neues Produkt kaufen. Die ordnungsgemäße Entsorgung dieses Produkts

trägt dazu bei, wertvolle natürliche Ressourcen zu erhalten und mögliche negative Auswirkungen auf die Umwelt und die menschliche Gesundheit zu vermeiden, die die Folgen einer unsachgemäßen Abfallentsorgung sein können. Bitte wenden Sie sich für weitere Informationen an Ihre örtliche Behörde oder die nächstgelegene Sammelstelle. Die unsachgemäße Entsorgung dieser Art von Abfall kann gemäß den nationalen Vorschriften mit Geldstrafen belegt werden.