

- SK** Mini akumulátorový skrutkovač
- CZ** Mini akumulátorový šroubovák
- HU** Mini akumulátoros csavrhúzó
- RO** Şurubelniţă electrică cu acumulator
- EN** Mini cordless screwdriver
- DE** Mini kabelloser akkuschauber



Preklad originálneho návodu na použitie  
Překlad originálním návodu k použití  
Az eredeti használati útmutató fordítása  
Traducerea manualului de utilizare original  
Instruction manual  
Übersetzung der Original-Gebrauchsanweisung



**MINI AKUMULÁTOROVÝ SKRUTKOVÁČ****POUŽITIE**

- Mini akumulátorový skrutkovač je šikovný pomocník, ktorý oceníte v každej domácnosti. Je určený na uťahovanie a uvoľňovanie skrutiek a matíc. Vďaka veľkosti 15 x 5 cm ho môžete nosiť stále vo vrecku pri sebe.





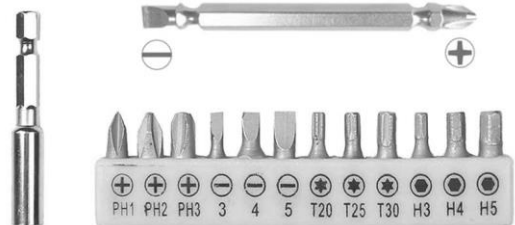



- Vretenový zámok umožňuje použiť ho aj manuálne bez akumulátorového pohonu.

- Súčasťou balenia je Micro USB kábel, 1x obojstranný bit (10 cm), 1x magnetický držiak bitov, 12 bitov (PH1, PH2, PH3, PL3, PL4, PL5, T20, T25, T30, H3, H4, H5)



*Zariadenie používajte iba na predpísané účely. Akékoľvek iné použitie je považované ako prípad nesprávneho použitia. Používateľ/obsluha a nie výrobca bude zodpovedný za akékoľvek poškodenie, alebo zranenia spôsobené týmto nesprávnym používaním. Pamätajte si, že toto zariadenie nebolo navrhnuté pre komerčné alebo priemyselné používanie. Záruka nebude platná pokiaľ bude zariadenie používané na komerčné, priemyselné alebo podobné účely.*

**TECHNICKÉ PARAMETRE**

<b>MINI AKUMULÁTOROVÝ SKRUTKOVÁČ</b>		<b>NAPÄTIE</b>	3,6 V	
		<b>KAPACITA</b>	900 mAh	
		<b>OTÁČKY BEZ ZÁŤAŽE</b>	280 min <sup>-1</sup>	
		<b>MAX. KRÚTIACI MOMENT</b>		
			2 Nm	10 Nm
		<b>DOBA NABÍJANIA</b>	60 min	
		<b>DOBA PREVÁDZKY</b>	40 min	
		<b>UPÍNACÍ PRIEMER</b>	¼"	
	<b>HMOTNOŠŤ</b>	0,16 kg		
<b>NABÍJAČKA*</b>		<b>NABÍJACIE NAPÄTIE</b>	5 V	
		<b>NABÍJACÍ PRÚD</b>	1 000 mA	

\* Nie je súčasťou balenia.

**ČASTI VÝROBKU**



**VYSVETLIVKY SYMBOLOV**

	Prečítajte si návod na použitie.
	Nevyhadzujte do bežného domového odpadu. Namiesto toho, ekologicky prijateľnou cestou sa obráťte na recyklačné strediská. Prosím venujte starostlivosť ochrane životného prostredia.
	Výrobok je v súlade s platnými európskymi smernicami a bola vykonaná metóda hodnotenia zhody týchto smerníc.
	Za tento obal bol uhradený finančný príspevok na spätný odber a jeho ďalšie spracovanie recykláciou.
	Obalové materiály sú recyklovateľné. Obalové materiály láskavo nevyhadzujte do komunálneho odpadu, ale odovzdajte ich do zberne druhotných surovín.
	Trieda ochrany III.

**VŠEOBECNÉ BEZPEČNOSTNÉ POKYNY PRE ELEKTRICKE NÁRADIE**

- **UPOZORNENIE!** Prečítajte si bezpečnostné upozornenia, inštrukcie, vyobrazenia a technické údaje poskytované s týmto elektrickým náradím. Porušenie dodržiavania všetkých inštrukcií uvedených ďalej v texte môže mať za následok úraz elektrickým prúdom, požiar a/alebo ťažké ublíženie na zdraví.

**1) BEZPEČNOSŤ PRACOVNÉHO PROSTREDIA**

- Pracovisko je potrebné udržiavať v čistote a dobre osvetlené. Neporiadok a tmavé priestory bývajú príčinou nehôd.
- Nepoužívajte elektrické náradie v prostredí, kde hrozí nebezpečenstvo výbuchu, kde sa vyskytujú horľavé kvapaliny, plyny alebo prach. V elektrickom náradí vznikajú iskry, ktoré môžu zapáliť prach alebo výpary.
- Pri používaní elektrického náradia zabráňte v prístupe deťom a ďalším osobám. Ak budete rušení, môžete stratiť kontrolu nad vykonávanou činnosťou.

**2) ELEKTRICKÁ BEZPEČNOSŤ**

- Vidlica napájacieho kábla elektrického náradia musí zodpovedať sieťovej zásuvke. Nikdy akýmkoľvek spôsobom neupravujte el. prívodný kábel. Náradie, ktoré má na vidlici prívodnej šnúry ochranný kolík, nikdy nepripájajte rozdvojkami alebo inými adaptérmí. Nepoškodené vidlice a zodpovedajúce zásuvky znížia nebezpečenstvo úrazu elektrickým prúdom. Poškodené alebo zamotané prívodné káble zvyšujú nebezpečenstvo úrazu elektrickým prúdom. Ak sa sieťová šnúra poškodí, musí sa nahradiť osobitou

sieťovou šnúrou, ktorú možno dostať u výrobcu alebo jeho obchodného zástupcu.

- Obsluha sa nesmie telom dotýkať uzemnených predmetov, ako je napr. potrubie, teleso ústredného vykurovania, sporáky a chladničky. Nebezpečenstvo úrazu elektrickým prúdom je väčšie, ak je vaše telo spojené so zemou.
- Nevystavujte elektrické náradie dažďu, vlhku alebo vode. Elektrického náradia sa nikdy nedotýkajte mokrými rukami. Elektrické náradie nikdy neumývajte pod tečúcou vodou ani ho neponárajte do vody.
- Kábel sa nesmie nadmerne zaťažovať. Kábel nikdy nepoužívajte na prenášanie, ťahanie alebo vyťahovanie vidlice elektrického náradia. Kábel nesmie byť vystavený pôsobeniu tepla, oleja, ostrých hrán alebo pohyblivých dielov. Poškodené alebo zapletené káble zvyšujú riziko úrazu elektrickým prúdom.
- Nikdy nepracujte s náradím, ktoré má poškodený el. kábel príp. vidlicu, alebo spadlo na zem a je akýmkoľvek spôsobom poškodené.
- Pri používaní elektrického náradia vo vonkajšom prostredí používajte predlžovací kábel vhodný na vonkajšie použitie. Používanie šnúry vhodnej na vonkajšie použitie znižuje riziko úrazu elektrickým prúdom
- Ak používate elektrické náradie vo vlhkých priestoroch, používajte napájanie chránené prúdovým chráničom (RCD). Používanie RCD obmedzuje nebezpečenstvo úrazu elektrickým prúdom. Pojem „prúdový chránič (RCD)“ môže byť nahradený pojmom „hlavný istič obvodu (GFCI)“ alebo „istič unikajúceho prúdu (ELCB)“.
- Držte el. ručné náradie výlučne za izolované plochy určené na uchopenie, pretože pri prevádzke môže dôjsť ku kontaktu rezacieho či vrtacieho príslušenstva so skrytým vodičom alebo vlastnou šnúrou.

### **3) BEZPEČNOSŤ OSÔB**

- Pri používaní elektrického náradia buďte pozorní a ostražití, venujte maximálnu pozornosť činnosti, ktorú práve prevádzate. Sústreďte sa na prácu. Nepracujte s elektrickým náradím ak ste unavení, alebo ste pod vplyvom drog, alkoholu alebo liekov. Aj chvíľková nepozornosť pri používaní elektrického náradia môže viesť k vážnemu poraneniu osôb. Pri práci s el. náradím nejedzte, nepite a nefajčite.
- Používajte ochranné pomôcky. Vždy používajte ochranu očí. Používajte ochranné prostriedky odpovedajúce druhu práce, ktorú prevádzate. Ochranné pomôcky ako napr. respirátor, bezpečnostná obuv s protišmykovou úpravou, pokrývka hlavy alebo ochrana sluchu, používané v súlade s podmienkami práce, znižujú riziko poranenia osôb.
- Vyvarujte sa neúmyselnému zapnutiu el. náradia. Neprenášajte el. náradie, ktoré je pripojené k elektrickej sieti, s prstom na vypínači alebo na spúšti. Pred pripojením k elektrickému napätiu sa uistite, či vypínač alebo spúšť sú v polohe „vypnuté“. Prenášanie el. náradia s prstom na vypínači alebo pripájanie vidlice el. náradia do zásuvky zo zapnutým vypínačom môže byť príčinou vážnych úrazov.
- Pred zapnutím el. náradia odstráňte všetky nastavovacie kľúče a nástroje. Nastavovací kľúč alebo nástroj, ktorý zostane pripevnený k otáčajúcej sa časti elektrického náradia môže byť príčinou poranenia osôb.
- Vždy udržiavajte stabilný postoj a rovnováhu. Pracujte len tam, kam bezpečne dosiahnete. Nikdy nepreceňujte vlastnú silu. Nepoužívajte elektrické náradie, ak ste unavení.
- Obliekajte sa vhodným spôsobom. Používajte pracovné oblečenie. Nenoste voľné oblečenie ani šperky. Dbajte na to, aby sa vaše vlasy, oblečenie, rukavice alebo iná časť Vášho tela nedostala do prílišnej blízkosti rotujúcich alebo rozpálených častí el. náradia.
- Pripojte el. náradie k odsávaniu prachu. Ak má el. náradie možnosť pripojenia zariadenia na zachytávanie alebo odsávanie prachu, uistite sa, že došlo k jeho riadnemu pripojeniu a používaniu.

Použitie takýchto zariadení môže obmedziť nebezpečenstvo vznikajúce prachom.

- Pevne upevnite obrobok. Použite stolársku svorku alebo zverák pre upevnenie obrobku, ktorý budete obrábať.
- Nepoužívajte akékoľvek náradie ak ste pod vplyvom alkoholu, drog, liekov alebo iných omamných či návykových látok.
- Zariadenie nie je určené na použitie osobami (vrátane detí) so zníženými fyzickými, zmyslovými alebo mentálnymi schopnosťami alebo s nedostatkom skúseností a znalostí, pokiaľ nie sú pod dozorom alebo nedostali pokyny ohľadom použitia zariadenia od osoby zodpovednej za ich bezpečnosť. Deti musia byť pod dozorom, aby ste sa uistili, že sa nehrajú so zariadením.

#### **4) POUŽÍVANIE A ÚDRŽBA ELEKTRICKÉHO NÁRADIA**

- El. náradie vždy odpojte od el. siete v prípade akéhokoľvek problému pri práci, pred každým čistením alebo údržbou, pri každom presune a pri ukončení činnosti! Nikdy nepracujte s el. náradím, ak je akýmkoľvek spôsobom poškodené.
- Ak začne náradie vydávať abnormálny zvuk alebo zápach, okamžite ukončíte prácu.
- Elektrické náradie nepreťažujte. Elektrické náradie bude pracovať lepšie a bezpečnejšie, ak s ním budete pracovať v otáčkach, pre ktoré bolo navrhnuté. Používajte správne náradie, ktoré je určené pre danú činnosť. Vhodné náradie bude dobre a bezpečne vykonávať prácu, pre ktorú bolo vyrobené.
- Nepoužívajte elektrické náradie, ktoré nemožno bezpečne zapnúť a vypnúť ovládacím vypínačom. Používanie takého náradia je nebezpečné. Poškodený vypínač musí byť opravený certifikovaným servisom.
- Odpojte náradie od elektrickej siete predtým, než začnete prevádzať jeho nastavenie, výmenu príslušenstva alebo údržbu. Toto opatrenie obmedzí nebezpečenstvo náhodného spustenia.
- Nepoužívané elektrické náradie uschovajte tak, aby bolo mimo dosahu detí a nepovolaných osôb. Elektrické náradie v rukách neskúsených užívateľov môže byť nebezpečné. Elektrické náradie skladujte na suchom a bezpečnom mieste.
- Starostlivo udržiavajte elektrické náradie v dobrom stave. Pravidelne kontrolujte nastavenie pohybujúcich sa častí a ich pohyblivosť. Kontrolujte či nedošlo k poškodeniu ochranných krytov alebo iných častí, ktoré môžu ohroziť bezpečnú funkciu elektrického náradia. Ak je náradie poškodené, pred ďalším použitím zaistite jeho opravu. Mnoho úrazov je spôsobené nesprávnou údržbou elektrického náradia.
- Rezacie nástroje udržiavajte ostré a čisté. Správne udržiavané a naostrené nástroje uľahčujú prácu, obmedzujú nebezpečenstvo úrazu a práca s nimi sa lepšie kontroluje. Použitie iného príslušenstva než toho, ktoré je uvedené v návode na obsluhu alebo doporučené dovozcom môže spôsobiť poškodenie náradia a byť príčinou úrazu.
- Elektrické náradie, príslušenstvo, pracovné nástroje atď. používajte v súlade s týmito pokynmi a takým spôsobom, ktorý je predpísaný pre konkrétne elektrické náradie a to s ohľadom na dané podmienky práce a druh prevádzanej práce. Používanie náradia na iné účely, než pre aké je určené, môže viesť k nebezpečným situáciám.

#### **5) POUŽÍVANIE AKUMULÁTOROVÉHO NÁRADIA**

- Pred vložením akumulátora sa uistite, že je vypínač v polohe „0-vypnuté“. Vloženie akumulátora do zapnutého náradia môže byť príčinou nebezpečných situácií.
- K nabíjaniu akumulátora používajte len nabíjačky predpísané výrobcom. Použitie nabíjačky pre iný typ akumulátora môže mať za následok jeho poškodenie a vznik požiaru.
- Používajte iba akumulátory určené pre dané náradie. Použitie iných akumulátorov môže byť príčinou úrazu alebo vzniku požiaru.
- Ak nie je akumulátor používaný, uschovávajte ho oddelene od kovových predmetov ako sú svorky,

## **SK** Slovenský

kľúče, skrutky a iné drobné kovové predmety, ktoré by mohli spôsobiť spojenie jedného kontaktu akumulátoru s druhým. Vyskratovanie akumulátoru môže zapríčiniť úraz, popáleniny alebo vznik požiaru.

- S akumulátormi zaobchádzajte šetrne. Pri nešetrnom zaobchádzaní môže z akumulátoru uniknúť chemická látka. Vyvarujte sa kontaktu s ňou. Ak predsa dôjde ku kontaktu s touto chemickou látkou, vymyte postihnuté miesto prúdom tečúcej vody. Ak sa chemická látka dostane do očí, vyhľadajte ihneď lekársku pomoc. Chemická látka z akumulátoru môže spôsobiť vážne poranenie.
- Akumulátor alebo náradie sa nesmie vystavovať ohňu alebo nadmernej teplote. Vystavenie ohňu alebo teplote vyššej ako 130°C môže spôsobiť výbuch.
- Akumulátor alebo náradie, ktoré sú poškodené alebo prestavané, sa nesmie používať. Poškodené alebo upravené akumulátory sa môžu chovať nepredvídateľne, a môžu tak spôsobiť oheň, výbuch alebo nebezpečenstvo úrazu.

### **6) SERVIS**

- Servis elektrického náradia zverte kvalifikovanému opravárovi. Môžu sa používať iba rovnaké náhradné diely. Zaručíte tak, že bude zachovaná bezpečnosť elektrického náradia.

### **BEZPEČNOSTNÉ POKYNY PRE AKUMULÁTOROVÉ SKRUTKOVAČE**

- Držte ručné elektrické náradie len za izolované plochy rukovätí, ak vykonávate takú prácu, pri ktorej by mohli použitý pracovný nástroj alebo skrutka natrafiť na skryté elektrické vedenia. Kontakt s elektrickým vedením, ktoré je pod napätím, môže dostať pod napätie aj kovové súčiastky náradia a spôsobiť zásah elektrickým prúdom.
- Používajte vhodné prístroje na vyhľadávanie skrytých elektrickým vedení a potrubí, aby ste ich nenavrtali, alebo sa obráťte na miestne energetické podniky. Kontakt s elektrickým vodičom pod napätím môže spôsobiť požiar alebo mať za následok zásah elektrickým prúdom. Poškodenie plynového potrubia môže mať za následok explóziu. Preniknutie do vodovodného potrubia spôsobí vecnú škodu.
- Pri práci ručné elektrické náradie dobre držte. Pri ťahovaní a uvoľňovaní skrutiek môžu krátkodobo vzniknúť veľké reakčné momenty.
- Zabezpečte obrobok. Obrobok upnutý pomocou upínacieho zariadenia alebo zveráka je bezpečnejší ako obrobok pridržiavaný rukou.
- Počkajte na úplné zastavenie ručného elektrického náradia, až potom ho odložte. Pracovný nástroj sa môže zaseknúť a môže zapríčiniť stratu kontroly nad ručným elektrickým náradím.
- Ručné elektrické náradie prikladajte na skrutku iba vo vypnutom stave. Otáčajúce sa pracovné nástroje by sa mohli zošmyknúť.
- Aby ste ušetrili energiu, zapínajte ručné elektrické náradie iba vtedy, keď ho používate.
- Chráňte elektrické náradie pred teplom, napr. aj pred trvalým slnečným žiarením, pred ohňom, vodou a vlhkosťou. Hrozí nebezpečenstvo výbuchu.

### **BEZPEČNOSTNÉ POKYNY PRE NABÍJAČKU**

- Pri zlom zaobchádzaní s akumulátorovým skrutkovačom (napr. otváranie obalu akumulátora, náraz atď.) môže dôjsť k úniku elektrolytu z akumulátora. Ak dôjde k vytečeniu elektrolytu z akumulátora, je nevyhnutné zabrániť jeho kontaktu s pokožkou. Ak predsa príde ku kontaktu elektrolytu s pokožkou, opláchnite postihnuté miesto ihneď s vodou. V prípade, že sa vám elektrolyt dostane do očí, okamžite vyhľadajte lekára.
- Zamedzte používaniu nabíjačky osobám (vrátane detí), ktorým fyzická, zmyslová alebo mentálna neschopnosť či nedostatok skúseností a znalostí zabraňuje v jeho bezpečnom používaní, ak na ne nebude dohliadané alebo ak neboli inštruované ohľadom použitia spotrebiča osobou

## **SK** Slovenský

zodpovednou za ich bezpečnosť. Dávajte pozor na deti, aby ste zabezpečili, že sa nebudú môcť s výrobkom hrať.

- Akumulátorový skrutkovač nabíjajte v suchom prostredí a dbajte na to, aby sa do nabíjačky nedostala voda. Nabíjačka je určená na použitie iba v uzatvorených priestoroch.
- Nabíjačku udržiujte čistú a neprevádzkujte ju na ľahko zápalnom povrchu a v prostredí s nebezpečenstvom výbuchu a požiaru.
- Akumulátorový skrutkovač nabíjajte len na čas potrebný na nabíjanie. Proces ukončenia nabíjania je signalizovaný svietením ukazovateľa stavu nabitia akumulátora.
- Akumulátorový skrutkovač nabíjajte iba s výrobcom odporúčaným typom nabíjačky. Poutitie inej nabíjačky môže viesť k nebezpečným situáciám (napr. požiaru alebo výbuchu).
- Nenabíjajte akumulátor, keď je teplota pod 10 °C alebo nad 40 °C. Nabíjanie akumulátora pri extrémnych teplotách môže znížiť jeho životnosť.
- V prípade, že akumulátorový skrutkovač nepoužívate, prelepte nabíjaci port lepiacou páskou, aby nemohlo dôjsť k skratu zabudovaného akumulátora premostením kontaktov kovovými predmetmi, napr. pilinami, skrutkami a pod. Skrat môže spôsobiť požiar alebo popáleniny.
- Akumulátorový skrutkovač chráňte pred nárazmi, vlhkosťou, priamym slnečným žiarením, teplotami vyššími ako 50 °C a akumulátor nikdy neotvárajte.
- Pri poškodení a nevhodnom používaní akumulátorového skrutkovača / akumulátora z neho môžu unikáť pary. Pri nabíjaní zaistite dobré odvetravanje a prívod čerstvého vzduchu. Výpary dráždia dýchacie cesty. V prípade ťažkostí vyhľadajte lekára.
- Konektor nabíjačky, zástrčku a nabíjaci port udržiujte v čistote a chráňte ich pred zanesením, poškodením alebo deformáciou.

## **MONTÁŽ A POUŽITIE**

### **NABÍJANIE AKUMULÁTORA**

- Používajte iba výrobcom odporúčaný typ nabíjačky, ktorá je konštruovaná na nabíjanie lítiovo-iónových akumulátorov zabudovaných vo vašom elektrickom náradí.
- UPOZORNENIE:** Akumulátor sa dodáva v čiastočne nabitom stave. Aby ste zaručili plný výkon akumulátora, pred prvým použitím ho úplne nabite.
- Lítiovo-iónové akumulátory možno kedykoľvek dobíjať bez toho, aby to negatívne ovplyvnilo ich životnosť.
- Prerušenie nabíjania akumulátor nepoškodzuje.
- Akumulátor je vďaka chránený proti úplnému vybitiu. V prípade, že je akumulátor vybitý, elektrické náradie sa pomocou ochranného obvodu automaticky vypne.
- Po automatickom vypnutí elektrického náradia už ďalej netlačte na vreteno. Akumulátor by sa mohol poškodiť.
- Pripojte elektrické náradie USB káblom k nabíjačke.
- Ukazovateľ stavu nabíjania akumulátora zobrazuje progres nabíjania. Pri nabíjaní svieti na červeno.
- Akumulátor je plne nabitý, keď ukazovateľ svieti na zeleno.
- Pri nabíjaní sa rukoväť ručného elektrického náradia mierne zohrieva. Čo je úplne normálny jav.
- Mini akumulátorový skrutkovač sa počas nabíjania nedá používať. V prípade že náradie počas nabíjania nefunguje, nie je to známkou žiadnej poruchy náradia.
- Dodržiavajte upozornenia týkajúce sa likvidácie.

### **VLOŽENIE BITU**

- Nasadte vhodný skrutkovací bit tak, že ho vložíte do upínacej hlavy až na doraz.
- Vždy sa presvedčte, či skrutkovací bit zodpovedá typu skrutky.
- **VAROVANIE!** Vkladanie bitu vykonávajte zásadne pri vypnutom zariadení.

### **VOĽBA SMERU OTÁČANIA / ZAPNUTIE A VYPNUTIE**

- Akumulátorový skrutkovač zapnete stlačením a podržaním jedného s prepínačov smeru otáčania.
- Akumulátorový skrutkovač vypnete uvoľnením prepínača.

### **LED PRACOVNÉ OSVETLENIE**

- Akumulátorový skrutkovač je vybavený LED pracovným osvetlením, ktoré sa automaticky rozsvieti počas prevádzky skrutkovača.
- Po vypnutí skrutkovača LED pracovné osvetlenie zhasne.

## **ÚDRŽBA**

- Pred začatím akejkoľvek kontroly alebo údržby, zariadenie vypnite.
- Akumulátorový skrutkovač dôkladne vyčistite po každom použití. Ak nečistoty nemožno odstrániť, použite mäkkú handričku navlhčenú v mydlovej vode. Nikdy nepoužívajte čistiace prostriedky alebo rozpúšťadlá ako je benzín, alkohol, čpavok a pod.! Tieto rozpúšťadlá môžu poškodiť plastové časti výrobku.
- Pravidelne kontrolujte svoje zariadenie a keď zistíte, že niektoré súčiastky sú opotrebované alebo poškodené, preventívne ich kvôli vlastnej bezpečnosti vymeňte. Opotrebené či poškodené časti stroja sa môžu vymeniť iba v autorizovanom servise alebo ich výmenu zaistí predajca.
- Postarajte sa o to, aby boli použité originálne náhradné súčiastky.

## **OCHRANA ŽIVOTNÉHO PROSTREDIA**



Symbol prečiarknutej nádoby na odpad na produktoch alebo v sprievodných dokumentoch znamená, že použité elektrické a elektronické výrobky nesmú byť pridané do bežného komunálneho odpadu. Pre správnu likvidáciu, obnovu a recykláciu doručte tieto výrobky na určené zberné miesta, kde budú prijaté zdarma. Alternatívne v niektorých krajinách môžete vrátiť svoje výrobky miestnemu predajcovi pri kúpe ekvivalentného nového produktu. Správnou likvidáciou tohto produktu pomôžete zachovať cenné prírodné zdroje a napomáhate prevencii potenciálnych negatívnych dopadov na životné prostredie a ľudské zdravie, čo by mohli byť dôsledky nesprávnej likvidácie odpadov. Ďalšie podrobnosti si vyžiadajte od miestneho úradu alebo najbližšieho zberného miesta. Pri nesprávnej likvidácii tohto druhu odpadu môžu byť v súlade s národnými predpismi udelené pokuty.

## MINI AKUMULÁTOROVÝ ŠROUBOVÁK

### POUŽITÍ

- Mini akumulátorový šroubovák je šikovný pomocník, který oceníte v každé domácnosti. Je určen k utahování a uvolňování šroubů a matic. Díky velikosti 15 x 5 cm jej můžete nosit stále v kapse u sebe.
- Vřetenový zámek umožňuje použít ho i manuálně bez akumulátorového pohonu.
- Součástí balení je Micro USB kabel, 1x oboustranný bit (10 cm), 1x magnetický držák bitů, 12 bitů (PH1, PH2, PH3, PL3, PL4, PL5, T20, T25, T30, H3, H4, H5)

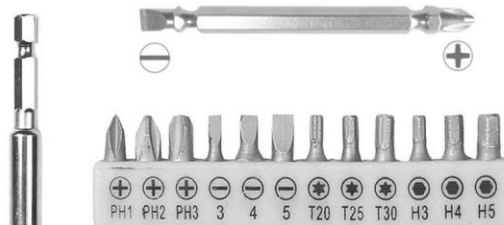

*Zařízení používejte pouze na předepsané účely. Jakékoliv jiné použití je považováno jako případ nesprávného použití. Uživatel / obsluha a ne výrobce bude zodpovědný za jakékoliv poškození nebo zranění způsobené tímto nesprávným používáním. Pamatujte si, že toto zařízení nebylo navrženo pro komerční nebo průmyslové použití. Záruka nebude platná pokud bude zařízení používáno pro komerční, průmyslové nebo podobné účely.*

### TECHNICKÉ PARAMETRY

MINI AKUMULÁTOROVÝ ŠROUBOVÁK		<b>NAPĚTÍ</b>	3,6 V	
		<b>KAPACITA</b>	900 mAh	
		<b>OTÁČKY BEZ ZÁTĚŽE</b>	280 min <sup>-1</sup>	
		<b>MAX. KROUTÍCÍ MOMENT</b>		
			2 Nm	10 Nm
		<b>DOBA NABÍJENÍ</b>	60 min	
		<b>DOBA PROVOZU</b>	40 min	
	<b>UPÍNACÍ PRŮMĚR</b>	¼"		
	<b>HMOTNOST</b>	0,16 kg		
NABÍJEČKA*		<b>NABÍJECÍ NAPĚTÍ</b>	5 V	
		<b>NABÍJECÍ PROUD</b>	1 000 mA	

\* Není součástí balení.

## ČÁSTI VÝROBKU

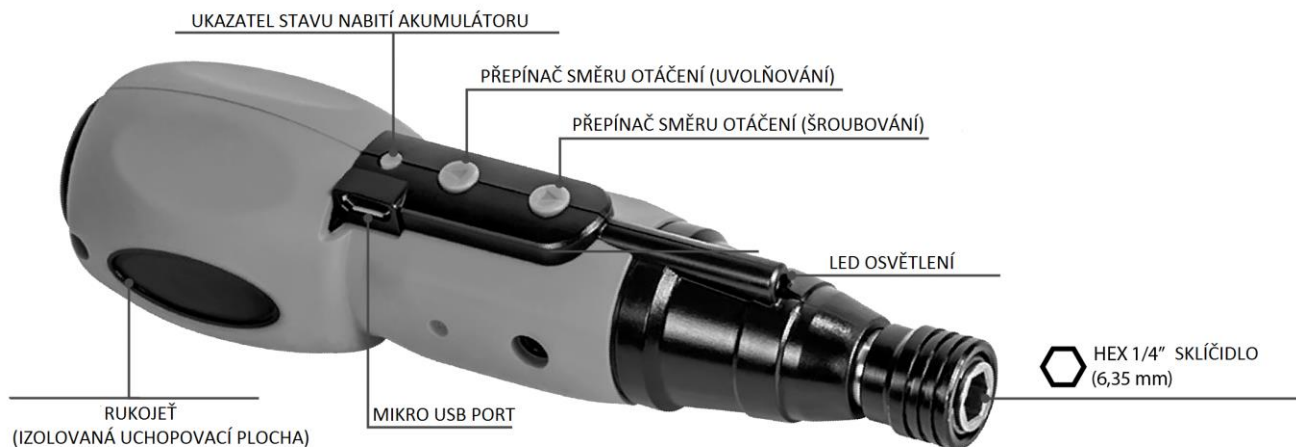

## VYSVĚTLIVKY SYMBOLŮ

	Přečtěte si návod k použití.
	Nevyhazujte do běžného domovního odpadu. Namísto toho, ekologicky přijatelnou cestou se obraťte na recyklační střediska. Prosím věnujte péči ochraně životního prostředí.
	Výrobek je v souladu s platnými evropskými směrnici a byla provedena metoda hodnocení shody těchto směrnic.
	Za tento obal byl uhrazen finanční příspěvek na zpětný odběr a jeho další zpracování recyklací.
	Obalové materiály jsou recyklovatelné. Obalové materiály laskavě nevyhazujte do komunálního odpadu, ale odevzdejte je do sběrný druhotných surovin.
	Třída ochrany III.

## OBEČNÉ BEZPEČNOSTNÍ POKYNY PRO ELEKTRICKÉ NÁŘADÍ

- **POZOR! Přečtěte si bezpečnostní upozornění, instrukce, vyobrazení a technické údaje poskytované s tímto elektrickým nářadím.** Porušení dodržování všech instrukcí uvedených níže může mít za následek úraz elektrickým proudem, požár a / nebo těžké ublížení na zdraví.

### 1) BEZPEČNOST PRACOVNÍHO PROSTŘEDÍ

- Pracoviště je třeba udržovat v čistotě a dobře osvětlené. Nepořádek a tmavé prostory bývají příčinou nehod.
- Nepoužívejte elektrické nářadí v prostředí, kde hrozí nebezpečí výbuchu, kde se vyskytují hořlavé kapaliny, plyny nebo prach. V elektrickém nářadí vznikají jiskry, které mohou zapálit prach nebo výpary.
- Při používání elektrického nářadí zamezte přístupu dětem a dalším osobám. Pokud budete rušeni, můžete ztratit kontrolu nad prováděnou činností.

### 2) ELEKTRICKÁ BEZPEČNOST

- Vidlice napájecího kabelu elektrického nářadí musí odpovídat zásuvkám. Nikdy jakýmkoliv způsobem neupravujte el. přívodní kabel. Nářadí, které má na vidlici přívodní šňůry ochranný kolík, nikdy nepřipojujte rozdvojky nebo jinými adaptéry. Nepoškozené vidlice a odpovídající zásuvky snižují nebezpečí úrazu elektrickým proudem. Poškozené nebo zamotané přívodní kabely zvyšují nebezpečí úrazu elektrickým proudem. Pokud se síťová šňůra poškodí, musí se nahradit osobitou síťovou šňůrou, kterou lze dostat u výrobce nebo jeho obchodního zástupce.

- Obsluha se nesmí tělem dotýkat uzemněných předmětů, jako je např. potrubí, těleso ústředního vytápění, sporáky a chladničky. Nebezpečí úrazu elektrickým proudem je větší, pokud je vaše tělo spojené se zemí.
- Nevystavujte elektrické nářadí dešti, vlhku nebo vodě. Elektrického nářadí se nikdy nedotýkejte mokřýma rukama. Elektrické nářadí nikdy nemyjte pod tekoucí vodou ani jej neponořujte do vody.
- Kabel se nesmí nadměrně zatěžovat. Kabel nikdy nepoužívejte k přenášení, tahání nebo vytahování vidlice elektrického nářadí. Kabel nesmí být vystaven působení tepla, oleje, ostrých hran nebo pohyblivých dílů. Poškozené nebo zapletené kabely zvyšují riziko úrazu elektrickým proudem.
- Nikdy nepracujte s nářadím, které má poškozený el. kabel příp. vidlici nebo spadlo na zem a je jakýmkoliv způsobem poškozeno.
- Při používání elektrického nářadí ve venkovním prostředí používejte prodlužovací kabel vhodný pro venkovní použití. Použití kabelu vhodného k vnějšímu použití snižuje riziko úrazu elektrickým proudem
- Pokud používáte elektrické nářadí ve vlhkých prostorech, používejte napájení chráněné proudovým chráničem (RCD). Používání RCD omezuje nebezpečí úrazu elektrickým proudem. Pojem "proudový chránič (RCD)" může být nahrazen pojmem "hlavní jistič obvodu (GFCI)" nebo "jistič unikajícího proudu (ELCB)".
- Držte el. ruční nářadí výlučně za izolované plochy určené k uchopení, protože při provozu může dojít ke kontaktu řezacího či vrtacího příslušenství se skrytým řidičem nebo vlastní šňůrou.

### **3) BEZPEČNOST OSOB**

- Při používání elektrického nářadí buďte pozorní a ostražití, věnujte maximální pozornost činnosti, kterou právě provádíte. Soustřeďte se na práci. Nepracujte s elektrickým nářadím pokud jste unaveni nebo jste pod vlivem drog, alkoholu nebo léků. I chvilková nepozornost při používání elektrického nářadí může vést k vážnému poranění osob. Při práci s el. nářadím nejezte, nepijte a nekuřte.
- Používejte ochranné pomůcky. Vždy používejte ochranu očí. Používejte ochranné prostředky odpovídající druhu práce, kterou provádíte. Ochranné pomůcky jako např. respirátor, bezpečnostní obuv s protiskluzovou úpravou, pokrývka hlavy nebo ochrana sluchu, používané v souladu s podmínkami práce, snižují riziko poranění osob.
- Vyvarujte se neúmyslnému zapnutí el. nářadí. Nepřenášejte el. nářadí, které je připojeno k elektrické síti, s prstem na vypínači nebo na spoušti. Před připojením k elektrickému napětí se ujistěte, zda vypínač nebo spoušť v poloze "vypnuto". Přenášení el. nářadí s prstem na vypínači nebo připojování vidlice el. nářadí do zásuvky ze zapnutým vypínačem může být příčinou vážných úrazů.
- Před zapnutím el. nářadí odstraňte všechny seřizovací klíče a nástroje. Nastavovací klíč nebo nástroj, který zůstane připevněn k otáčející se části elektrického nářadí může být příčinou poranění osob.
- Vždy udržujte stabilní postoj a rovnováhu. Pracujte jen tam, kam bezpečně dosáhnete. Nikdy nepřeceňujte vlastní sílu. Nepoužívejte elektrické nářadí, pokud jste unavení.
- Oblékejte se vhodným způsobem. Používejte pracovní oblečení. Nenoste volné oblečení ani šperky. Dbejte na to, aby se vaše vlasy, oblečení, rukavice nebo jiná část těla nedostala do přílišné blízkosti rotujících nebo rozpálených částí el. nářadí.
- Připojte el. nářadí k odsávání prachu. Pokud má el. nářadí možnost připojení zařízení na zachycování nebo odsávání prachu, ujistěte se, že došlo k jeho řádnému připojení a používání. Použití takových zařízení může omezit nebezpečí vznikající prachem.
- Pevně upevněte obrobek. Použijte stolařskou svorku nebo svěrák pro upevnění obrobku, který budete obrábět.
- Nepoužívejte jakékoliv nářadí pokud jste pod vlivem alkoholu, drog, léků nebo jiných omamných či návykových látek.
- Zařízení není určeno k použití osobami (včetně dětí) se sníženými fyzickými, smyslovými nebo

mentálními schopnostmi nebo s nedostatkem zkušeností a znalostí, pokud nejsou pod dozorem nebo nedostali pokyny ohledně použití zařízení od osoby odpovědné za jejich bezpečnost. Děti musí být pod dozorem, abyste se ujistili, že se nehrají se zařízením.

#### **4) POUŽITÍ A ÚDRŽBA ELEKTRICKÉHO NÁŘADÍ**

- El. nářadí vždy odpojte od el. sítě v případě jakéhokoli problému při práci, před každým čištěním nebo údržbou, při každém přesunu a při ukončení činnosti! Nikdy nepracujte s el. nářadím, pokud je jakýmkoliv způsobem poškozeno.
- Pokud začne nářadí vydávat abnormální zvuk nebo zápach, okamžitě ukončete práci.
- Elektrické nářadí nepřetěžujte. Elektrické nářadí bude pracovat lépe a bezpečněji, jestliže s ním budete pracovat v otáčkách, pro které bylo navrženo. Používejte správné nářadí, které je určeno pro danou činnost. Vhodné nářadí bude dobře a bezpečně vykonávat práci, pro kterou bylo vyrobeno.
- Nepoužívejte elektrické nářadí, které nelze bezpečně zapnout a vypnout ovládacím vypínačem. Používání takového nářadí je nebezpečné. Poškozený vypínač musí být opraven certifikovaným servisem.
- Odpojte nářadí od elektrické sítě předtím, než začnete provádět jeho nastavení, výměnu příslušenství nebo údržbu. Toto opatření omezí nebezpečí náhodného spuštění.
- Nepoužívané elektrické nářadí uschovejte tak, aby bylo mimo dosah dětí a nepovolaných osob. Elektrické nářadí v rukou nezkušených uživatelů může být nebezpečné. Elektrické nářadí skladujte na suchém a bezpečném místě.
- Pečlivě udržujte elektrické nářadí v dobrém stavu. Pravidelně kontrolujte seřízení pohybujících se částí a jejich pohyblivost. Kontrolujte zda nedošlo k poškození ochranných krytů nebo jiných částí, které mohou ohrozit bezpečnou funkci elektrického nářadí. Pokud je nářadí poškozeno, před dalším použitím zajistěte jeho opravu. Mnoho úrazů je způsobeno nesprávnou údržbou elektrického nářadí.
- Řezací nástroje udržujte ostré a čisté. Správně udržované a naostřené nástroje usnadňují práci, omezují nebezpečí úrazu a práce s nimi se lépe kontroluje. Použití jiného příslušenství než toho, které je uvedeno v návodu k obsluze nebo doporučené dovozcem může způsobit poškození nářadí a být příčinou úrazu.
- Elektrické nářadí, příslušenství, pracovní nástroje atd. používejte v souladu s těmito pokyny a takovým způsobem, který je předepsán pro konkrétní elektrické nářadí a to s ohledem na dané podmínky práce a druh převáděné práce. Používání nářadí pro jiné účely, než pro jaké je určeno, může vést k nebezpečným situacím.

#### **5) POUŽITÍ AKUMULÁTOROVÉHO NÁŘADÍ**

- Před vložením akumulátoru se ujistěte, že je vypínač v poloze "0-vypnuto". Vložení akumulátoru do zapnutého nářadí může být příčinou nebezpečných situací.
- K nabíjení akumulátoru používejte pouze nabíječky předepsané výrobcem. Použití nabíječky pro jiný typ akumulátoru může mít za následek jeho poškození a vznik požáru.
- Používejte pouze akumulátory určené pro dané nářadí. Použití jiných akumulátorů může být příčinou úrazu nebo vzniku požáru.
- Pokud není akumulátor používán, uchovávejte ho odděleně od kovových předmětů jako jsou svorky, klíče, šrouby a jiné drobné kovové předměty, které by mohly způsobit spojení jednoho kontaktu akumulátoru s druhým. Vyzkratování akumulátoru může zapříčinit úraz, popáleniny nebo požár.
- S akumulátory zacházejte šetrně. Při nešetrném zacházení může z akumulátoru uniknout chemická látka. Vyvarujte se kontaktu s ní. Pokud přece dojde ke kontaktu s touto chemickou látkou, vymyjte postižené místo proudem tekoucí vody. Pokud se chemická látka dostane do očí, vyhledejte ihned lékařskou pomoc. Chemická látka z akumulátoru může způsobit vážné poranění.
- Akumulátor nebo nářadí se nesmí vystavovat ohni nebo nadměrné teplotě. Vystavení ohni nebo

teplotě vyšší než 130 ° C může způsobit výbuch.

- Akumulátor nebo nářadí, které jsou poškozené nebo přestavěny, se nesmí používat. Poškozené nebo upravené akumulátory se mohou chovat nepředvídatelně, a mohou tak způsobit oheň, výbuch nebo nebezpečí úrazu.

## 6) SERVIS

- Servis elektrického nářadí svěřte kvalifikovanému technikovi. Mohou se používat pouze náhradní díly. Zaručíte tak, že bude zachována bezpečnost elektrického nářadí.

### BEZPEČNOSTNÍ POKYNY PRO AKUMULÁTOROVÉ ŠROUBOVÁKY

- Držte ruční elektrické nářadí pouze za izolované plochy rukojetí, pokud vykonáváte takovou práci, při níž by mohly být použity pracovní nástroj nebo šroub natrefit na skryté elektrické vedení. Kontakt s elektrickým vedením, které je pod napětím, může dostat pod napětí i kovové součástky nářadí a způsobit zásah elektrickým proudem.
- Používejte vhodné přístroje na vyhledávání skrytých elektrických vedení a potrubí, abyste je nenavrtali, nebo se obraťte na místní energetické podniky. Kontakt s elektrickým vodičem pod napětím může způsobit požár nebo mít za následek zásah elektrickým proudem. Poškození plynového potrubí může mít za následek explozi. Proniknutí do vodovodního potrubí způsobí věcnou škodu.
- Při práci elektronářadí dobře držte. Při utahování a uvolňování šroubů mohou krátkodobě vznikat velké reakční momenty.
- Zajistěte obrobek. Obrobek upnutý pomocí upínacího zařízení nebo svěráku je bezpečnější než obrobek přidržovaný rukou.
- Počkejte na úplné zastavení ručního elektrického nářadí, až potom ho odložte. Pracovní nástroj se může zaseknout a může zapříčinit ztrátu kontroly nad elektronářadím.
- Elektronářadí přikládejte na šroub pouze ve vypnutém stavu. Otáčející se pracovní nástroje by se mohly dostat.
- Abyste ušetřili energii, zapínejte ruční elektrické nářadí pouze tehdy, když ho používáte.
- Chraňte elektrické nářadí před teplem, např. i před trvalým slunečním zářením, před ohněm, vodou a vlhkostí. Hrozí nebezpečí výbuchu.

### BEZPEČNOSTNÍ POKYNY PRO NABÍJEČKU

- Při špatném zacházení s akumulátorovým šroubovákem (např. Otvírání obalu akumulátoru, náraz atd.) Může dojít k úniku elektrolytu z akumulátoru. Pokud dojde k vytečení elektrolytu z akumulátoru, je nezbytné zabránit jeho kontaktu s pokožkou. Pokud přece dojde ke kontaktu elektrolytu s pokožkou, opláchněte postižené místo ihned s vodou. V případě, že se vám elektrolyt dostane do očí, okamžitě vyhledejte lékaře.
- Zamezte používání nabíječky osobám (včetně dětí), jimž fyzická, smyslová nebo mentální neschopnost či nedostatek zkušeností a znalostí zabraňuje v jeho bezpečném používání, pokud na ně nebude dohlíženo nebo pokud nebyly instruovány ohledně použití spotřebiče osobou zodpovědnou za jejich bezpečnost. Dávejte pozor na děti, abyste zajistili, že se nebudou moci s výrobkem hrát.
- Akumulátorový šroubovák nabíjejte v suchém prostředí a dbejte na to, aby se do nabíječky nedostala voda. Nabíječka je určena pro použití pouze v uzavřených prostorech.
- Nabíječku udržujte čistou a neprovozujte ji na snadno zápalném povrchu a v prostředí s nebezpečím výbuchu a požáru.
- Akumulátorový šroubovák nabíjejte jen na čas potřebný k nabíjení. Proces ukončení nabíjení je signalizován svícením ukazatele stavu nabití akumulátoru.
- Akumulátorový šroubovák nabíjejte pouze s výrobcem doporučeným typem nabíječky. Použití jiné nabíječky může vést k nebezpečným situacím (např. Požáru nebo výbuchu).

- Nenabíjejte akumulátor, když je teplota pod 10 ° C nebo nad 40 ° C. Nabíjení akumulátoru při extrémních teplotách může snížit jeho životnost.
- V případě, že akumulátorový šroubovák nepoužíváte, přelepte nabíjecí port lepící páskou, aby nemohlo dojít ke zkratu zabudovaného akumulátoru přemostěním kontaktů kovovými předměty, např. pilinami, šrouby a pod. Zkrat může způsobit požár nebo popáleniny.
- Akumulátorový šroubovák chraňte před nárazy, vlhkostí, přímým slunečním žlarením, teplotami vyššími než 50 ° C a akumulátor nikdy neotvírejte.
- Při poškození a nevhodným používáním akumulátorového šroubováku / akumulátoru z něho mohou unikát páry. Při nabíjení zajistěte dobré odvětrávání a přívod čerstvého vzduchu. Výpary dráždí dýchací cesty. V případě potíží vyhledejte lékaře.
- Konektor nabíječky, zástrčku a nabíjecí port udržujte v čistotě a chraňte je před zanesením, poškozením nebo deformací.

## MONTÁŽ A POUŽITÍ

### NABÍJENÍ AKUMULÁTORU

- Používejte pouze výrobcem doporučený typ nabíječky, která je konstruována k nabíjení lithium-iontových akumulátorů zabudovaných ve vašem elektrickém nářadí.
- UPOZORNĚNÍ:** Akumulátor se dodává v částečně nabitém stavu. Abyste zaručili plný výkon akumulátoru, před prvním použitím jej zcela nabít.
- Lithium-iontové akumulátory lze kdykoliv dobíjet, aniž to negativně ovlivnilo jejich životnost.
- Přerušování nabíjení akumulátor nepoškozuje.
- Akumulátor je díky chráněním proti úplnému vybití. V případě, že je akumulátor vybitý, elektrické nářadí se pomocí ochranného obvodu automaticky vypne.
- Po automatickém vypnutí elektrického nářadí už dále netlačte na vřeteno. Akumulátor by se mohl poškodit.
- Připojte elektrické nářadí USB kabelem k nabíječce.
- Ukazatel stavu nabíjení akumulátoru zobrazuje progres nabíjení. Při nabíjení svítí červeně.
- Akumulátor je plně nabitý, když ukazatel svítí zeleně.
- Při nabíjení se rukojeť elektronářadí mírně zahřívá. Což je zcela normální jev.
- Mini akumulátorový šroubovák se během nabíjení nedá používat. V případě že nářadí během nabíjení nefunguje, není to známkou žádné poruchy nářadí.
- Dodržujte upozornění týkající se likvidace.

### VLOŽENÍ BITU

- Nasadte vhodný šroubovací bit tak, že ho vložíte do upínací hlavy až na doraz.
- Vždy se přesvědčte, zda šroubovací bit odpovídá typu šroubu.
- **VAROVÁNÍ!** Vkládání bitu provádějte zásadně při vypnutém zařízení.

### VOLBA SMĚRU OTÁČENÍ / ZAPNUTÍ A VYPNUTÍ

- Akumulátorový šroubovák zapnete stisknutím a podržením jednoho s přepínačů směru otáčení.
- Akumulátorový šroubovák vypnete uvolněním přepínače.

### LED PRACOVNÍ OSVĚTLENÍ

- Akumulátorový šroubovák je vybaven LED pracovním osvětlením, které se automaticky rozsvítí během provozu šroubováku.
- Po vypnutí šroubováku LED pracovní osvětlení zhasne.

**ÚDRŽBA**

- Před zahájením jakékoliv kontroly nebo údržby, zařízení vypněte.
- Akumulátorový šroubovák důkladně vyčistěte po každém použití. Pokud nečistoty nelze odstranit, použijte měkký hadřík navlhčený v mýdlové vodě. Nikdy nepoužívejte čisticí prostředky nebo rozpouštědla jako je benzín, alkohol, čpavek apod.! Tato rozpouštědla mohou poškodit plastové části výrobku.
- Pravidelně kontrolujte své zařízení a když zjistíte, že některé součástky jsou opotřebované nebo poškozené, preventivně je kvůli vlastní bezpečnosti vyměňte. Opotřebované či poškozené části stroje se mohou vyměnit pouze v autorizovaném servisu nebo jejich výměnu zajistí prodejce.
- Postarejte se o to, aby byly použity originální náhradní součástky.

**OCHRANA ŽIVOTNÍHO PROSTŘEDÍ**

Symbol přeškrtnuté popelnice na produktech nebo v průvodních dokumentech znamená, že použité elektrické a elektronické výrobky nesmí být přidány do běžného komunálního odpadu. Pro správnou likvidaci, obnově a recyklaci doručte tyto výrobky na určená sběrná místa, kde budou přijata zdarma. Alternativně v některých zemích můžete vrátit své výrobky místnímu prodejci při koupi ekvivalentního nového produktu. Správnou likvidací tohoto produktu pomůžete zachovat cenné přírodní zdroje a napomáháte prevenci potenciálních negativních dopadů na životní prostředí a lidské zdraví, což by mohly být důsledky nesprávné likvidace odpadů. Další podrobnosti si vyžádejte od místního úřadu nebo nejbližšího sběrného místa. Při nesprávné likvidaci tohoto druhu odpadu mohou být v souladu s národními předpisy uděleny pokuty.

**MINI AKUMULÁTOROS CSAVRHÚZÓ****HASZNÁLAT**





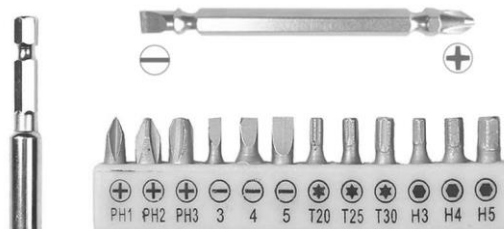



- A mini vezeték nélküli csavarhúzó praktikus segítő, amelyet minden háztartásban értékelni fog. A csavarok és anyák meghúzásához és meglazításához tervezték. A 15 x 5 cm méretének köszönhetően mindig a zsebében hordhatja.

- Az orsózár manuálisan használható akkumulátor-meghajtó nélkül.
- A csomag tartalmazza a mikro USB kábelt, 1x kétoldalas bit (10 cm), 1x mágneses bittartót, 12 bit (PH1, PH2, PH3, PL3, PL4, PL5, T20, T25, T30, H3, H4, H5)



*A készüléket csak a rendeltetésszerűen használja. Minden más felhasználást nem megfelelő felhasználásnak kell tekinteni. A nem megfelelő használat által okozott károkért vagy sérülésekért a felhasználó / üzemeltető felel, nem pedig a gyártó. Felhívjuk figyelmét, hogy ezt a készüléket nem kereskedelmi vagy ipari használatra tervezték. A jótállás nem érvényes, ha az eszközt kereskedelmi, ipari vagy hasonló célokra használják.*

**TECHNIKAI PARAMÉTEREK**

MINI AKUMULÁTOROS CSAVARHÚZÓ		<b>FESZÜLTÉG</b>	3,6 V	
		<b>KAPACITÁS</b>	900 mAh	
		<b>FORDULATOK MEGTERHELÉS NÉLKÜL</b>	280 perc-1	
		<b>MAX. FORGÓ MOMENT</b>		
			2 Nm	10 Nm
		<b>A TÖLTÉS IDEJE</b>	60 perc	
		<b>ÜZEMELTETÉS IDEJE</b>	40 perc	
		<b>UPÍNACÍ PRIEMER</b>	¼"	
	<b>SÚLY</b>	0,16 kg		
TÖLTÉS*		<b>TÖLTÉSI FESZÜLTÉG</b>	5 V	
		<b>TÖLTŐ ÁRAM</b>	1 000 mA	

\* Nem a csomagolás része.

**A KÉSZÜLÉK RÉSZEI****JELMAGYARÁZAT**

	Olvassa el a használati útmutatót.
	Ne dobja el a szokásos háztartási hulladékkal. Ehelyett forduljon az újrahasznosító központokhoz környezetbarát módon. Kérjük, ügyeljen a környezet védelmére.
	A termék megfelel az alkalmazandó európai irányelveknek, és elvégezték ezen irányelvek megfelelőségének értékelésére szolgáló módszert.
	Pénzügyi hozzájárulást fizettek a csomagolásért a visszavételért és az újrafeldolgozás útján történő további feldolgozásáért.
	A csomagolóanyagok újrahasznosíthatók. Kérjük, ne dobja a csomagolóanyagokat a kommunális hulladékba, hanem a másodlagos nyersanyagok gyűjtőhelyén adja be azokat.
	III. Védelmi osztály.

**ELEKTROMOS SZERSZÁMOKRA VONATKOZÓ, ÁLTALÁNOS BIZTONSÁGI ELŐÍRÁSOK**

- **FIGYELMESZTETÉS!** Olvassa el az elektromos szerszámhoz nyújtott biztonsági figyelmeztetéseket, utasításokat, illusztrációkat és műszaki adatokat. A továbbiakban leírt utasítások betartásának megszegése következményeként előfordulhat áramütés, tűz és/ vagy súlyos testi sérülés.

**1) MUNKAHELYI BIZTONSÁG:**

- A munkaterület legyen tiszta, jól megvilágított. A rendetlenség vagy a rosszul megvilágított munkaterület könnyen balesetet okozhat.
- Ne használja az elektromos szerszámot robbanásveszélyes környezetben, éghető folyadék, gáz vagy por közelében. Az elektromos szerszámok szikrát gerjeszthetnek, ami meggyújthatja a port vagy a gőzt.
- Az elektromos szerszám használata közben ne tartózkodjon a közelben gyermek és más személy. Ha elterelik a figyelmét, elveszítheti a szalagcsiszoló feletti irányítást.

**2) ELEKTROMOS BIZTONSÁG:**

- Az elektromos szerszám csatlakozódugója illeszkedjen a dugaszolóaljzathoz. A csatlakozót semmilyen módon sem szabad megváltoztatni. A szerszámot, amelynek a hálózati kábel csatlakozódugóján védő kolík van, soha ne csatlakoztassa elosztókhoz vagy más adapterekhez. Az eredeti csatlakozó és a megfelelő dugaszolóaljzat használata csökkenti az áramütés

veszélyét. A sérült vagy összegabalyodott kábel növeli az elektromos áramütés veszélyét. Ha a tápkábel sérült, ki kell cserélni a egyéni tápkábelre, amely rendelkezésre áll a gyártónál vagy annak képviselőjénél.

- A kezelő nem érintkezhet földelt felületekkel – például csövekkel, fűtéssel, tűzhellyel, hűtőszekrényvel. Az áramütés fokozott kockázata áll fenn, ha teste földelt.
- Esőtől, nedvességtől, víztől tartsa távol az elektromos szerszámokat. Az elektromos szerszámokhoz soha ne érjen nedves kézzel. Az elektromos szerszámot soha mossa folyó víz alatt és ne merítse vízbe.
- A kábelt tilos túlterhelni. Soha ne használja a kábelt szállítására, húzására vagy dugója az elektromos kéziszerszámot. A kábelt tilos túlterhelni. Ne használja a kábelt az elektromos készülék hordozására, felakasztására vagy a csatlakozó aljzatból történő kihúzására. Tartsa távol a készülék részeit hőtől, olajtól, éles peremektől vagy mozgó alkatrészekről. A sérült vagy összetekeredett kábel növeli az áramütés kockázatát.
- Soha ne használjon olyan elektromos eszközt, amelynek sérült a hálózati kábele vagy csatlakozódugója, illetve földre esett, vagy bármilyen módon sérült.
- Ha az elektromos szerszámot a szabadban használja, csakis kültéri használatra alkalmas hosszabbító kábelt használjon. Kiseb az áramütés veszélye, ha kültérre alkalmas hosszabbító kábelt használ.
- Ha elkerülhetetlen az elektromos szerszám nedves környezetben történő használata, használjon áram-védőkapcsolót. Az áram-védő- kapcsoló használata csökkenti az áramütés kockázatát.
- Az „áram-védőkapcsoló (RCD)“ fogalom helyettesítendő az „áramkör főmegszakító (GFCI)“ vagy a „földzárlat megszakító (ELCB)“ fogalmával.
- Az elektromos kéziszerszámokat csak szigetelt markolási felületeknél fogva szabad tartania, mert használat közben a csiszológép rejtett kábellel vagy saját csatlakozósinórával érintkezhet.

### **3) SZEMÉLYI BIZTONSÁG:**

- Legyen elővigyázatos, ügyeljen arra, mit tesz, és megfontoltan lásson az elektromos szerszámmal végzendő munkához. Nem használjon elektromos szerszámot, ha fáradt vagy kábítószert, alkohol, gyógyszer hatása alatt áll. Az elektromos szerszám használata közben akár a pillanatnyi figyelmetlenség is súlyos sérüléshez vezethet.
- Mindig viseljen személyi védőfelszerelést és védőszemüveget. Csökkenti a sérülés kockázatát, ha az elektromos szerszám fajtájának megfelelő személyi védőfelszerelést visel: porvédő maszkot, csúszásmentes biztonsági cipőt, védősisakot vagy hallásvédőt.
- Kerülje a véletlen üzembe helyezést. Győződjön meg arról, hogy az elektromos szerszám kikapcsolt állapotban legyen, mielőtt csatlakoztatja az elektromos hálózathoz, illetve felemeli vagy szállítja azt. Balesethez vezethet, ha az elektromos szerszám szállítása közben ujját a kapcsolón tartja vagy a szalagcsiszolót bekapcsolva csatlakoztatja az áramellátásra.
- A villamos kéziszerszám bekapcsolása előtt távolítsa el a beállító szerszámokat vagy a csavarkulcsot. A forgó készülékrészben maradt szerszám, kulcs sérüléseket okozhat.
- Kerülje a természetellenes testtartást. Gondoskodjon róla, hogy stabilan álljon és ne veszítse el az egyensúlyát. Soha ne becsülje túl saját erejét. Ne használja az elektromos szerszámot ha fáradt.
- Viseljen megfelelő ruházatot. Ne viseljen bő ruházatot vagy ékszert. Tartsa távol a mozgó elemektől haját, ruházatát, kesztyűjét. A mozgó részek becsíphetik a laza ruházatot, ékszert vagy a hosszúhaját.
- Csatlakoztassa az elektromos szerszámot a porszívóhoz. Ha felszerelhető porszívó vagy -felfogó berendezés, győződjön meg róla, hogy ezeket megfelelően csatlakoztatja és használja. A porszívás használata a porral kapcsolatos kockázatokat csökkenti.
- Biztosítsa ki a munkadarabot. Befogószerkezettel vagy satuval biztosabban tartható a munkadarab, mint kézzel. Rögzítse a munkadarabot egy stabil alaplapon.
- Ne használjon bármilyen szerszámot ha alkohol, kábítószert, gyógyszerek vagy más anyagok hatása

alatt ál. j) Ez a készülék alkalmatlan olyan személyek (belértve gyerekek) használatára, akik csökkent fizikai, érzékszervi vagy mentális képességűek, illetve nem rendelkeznek kellő tapasztalattal és ismeretekkel, hacsak nem álnak felügyelet alatt, vagy utasításokat nem kaptak felhasználását illetően olyan személytől, aki a biztonságért felel. A gyermekeket felügyelni kell annak érdekében, hogy ne játszanak a készülékkel.

#### **4) AZ ELEKTROMOS SZERSZÁM HASZNÁLATA ÉS KEZELÉSE:**

- Húzza ki az Elektromos szerszám hálózati csatlakozódugóját a csatlakozóaljzattól a szalagcsiszoló bármilyen meghibásodása esetén, a munka befelyezése után, vagy bármilyen tisztítás, karbantartási munkák, vagy a szerszám áthelyezés előtt.
- Ha az eszköz rendellenes hangot vagy szagot bocsájt ki, azonnal fejezze be a munkát.
- Az elektromos szerszámot ne terhelje. Az elektromos szerszám jobban és biztonságosabban fog működni, ha azon fordulatszámom fog vele dolgozni amelyre meglett tervezve. Használjon megfelelő eszközt, amely az adott célra volt szánva. A megfelelő eszközök a jó és biztonságos munkát eredményezik, amelyenekre tervezve voltak.
- Ne használja az elektromos szerszámot, ha hibás a kapcsolója. Az az elektromos szerszám, amelyet nem lehet be- vagy kikapcsolni, veszélyes, ezért javításra szorul. A meghibásodot kapcsolót csakis igazolt szervízben javítsa.
- A készülék beállítása, alkatrészcsere és a készülék elrakása előtt húzza ki a hálózati csatlakozódugót az aljzattól. Ez az óvintézkedés megakadályozza az elektromos szerszám véletlen elindítását.
- A használaton kívüli elektromos szerszám is távol tartandó a gyermekektől. Ne engedje, hogy olyan személyek használják az eszközt, akik nem ismerik azt vagy nem olvasták el ezeket az utasításokat. Az elektromos szerszámok veszélyesek, ha tapasztalatlan személy használja őket. Az elektromos szerszámot száraz, biztonságos helyen tartsa.
- Ügyeljen az elektromos szerszámok alapos gondozására. Rendszeresen ellenőrizze, hogy hibátlanul működnek-e a mozgó részek. Ellenőrizze nem e sérültek a burkolatfedelek és más részek, amelyek veszélyeztethetik az elektromos szerszám biztonságos működését. A készülék használata előtt javíttassa meg a sérült részeket. Számos baleset oka a nem megfelelően karbantartott elektromos szerszám.
- Tartsa élesen és tisztán a vágószerszámokat. A gondosan ápolat vágószerszámok éles vágóéllal kevésbé akadnak és könnyebben haladnak. A csomaghoz tartozó, illetve a gyártó által ajánlott tartozékokat használja, más tartozékok kárt okozhatnak vagy személyes sérülést.
- Az elektromos szerszámot, a tartozékokat, behelyező szerszámokat stb. a jelen utasításoknak megfelelően használja. Mindeközben vegye figyelembe a munkafeltételeket és az elvégzendő feladatot. Az elektromos szerszámok rendeltetésüktől eltérő használata veszélyes körülményekhez vezethet.

#### **5) AZ AKKUMULÁTOROS SZERSZÁM HASZNÁLATA:**

- Mielőtt behelyezi az akkumulátort, bizonyosodjon meg róla hogy a kapcsoló a „0-kikapcsolt” pozícióban van. Az akkumulátor behelyezése a bekapcsolt szerszámba veszélyes helyzetekhez vezethet.
- Az akkumulátor töltéséhez, kizárólag a gyártó által ajánlot töltőt használjon. A töltő használata más akkumulátor töltéséhez, annak sérülését vagy tűz keletkezését eredményezheti.
- Kizárólag olyan akkumulátort használjon ami az adott szerszámhoz hivatott. Más akkumulátorok használata, sérülést vagy tüzet okozhat.
- A használaton kívüli akkumulátoregységeket mindenfajta olyan fémtárgytól – például szorítótól, kulcsoktól, csavaroktól és egyéb, apró fémtárgyaktól – távol kell tartani, amelyek az akkumulátor kapcsokat rövidre zárhatnak. Az akkumulátorkapcsok rövidzárlata égési sérülést vagy tüzet okozhat.

## **HU** Magyar

- Az akkumulátorral bánjon kíméletesen. Durva bánásmód esetén az akkumulátorból vegyi anyag szivároghat ki. Kerülje az ezzel való érintkezést. Ha mégis érintkezik ezzel a vegyi anyaggal, mossa meg az érintett területet folyóvízzel. Ha a folyadék belekerül a szemébe, azonnal forduljon orvoshoz. Az akkumulátorból kifröccsenő vegyi anyag súlyos sérülést okozhat.
- Az akkumulátort vagy a szerszámot tilos tűznek vagy erős hőhatásnak kitenni. A tűznek, vagy 130 ° C –nál magasabb hőmérsékletnek kitevés, robbanást okozhat.
- Tilos használni az akkumulátort vagy szerszámot, amely sérült vagy átépített. A sérült vagy módosított akkumulátorok kiszámíthatatlanul viselkedhetnek, és így tüzet, robbanás, vagy sérülésveszélyt okozhatnak.

### **6) SZERVIZ:**

- Az elektromos kéziszerszámot szakképzett javítóműhelynek kell javítania. Csak ugyanazok a pótalkatrészek használhatók. Ügyeljen arra, hogy az elektromos kéziszerszám biztonsága megmaradjon.

### **BISZTONSÁGI ELŐÍRÁSOK AZ AKKUMULÁTOR CSAVARHÚZÓHOZ**

- Tartsa az elektromos szerszámot csak a fogantyúk szigetelt felületeinél, ha olyan munkát végez, amelyben az alkalmazott szerszám vagy csavar elrejtheti a rejtett elektromos vezetékeket. Az áramvezetékekkel való érintkezés a szerszám fém alkatrészeit is energiává teheti és áramütést okozhat.
- Használjon megfelelő eszközt a rejtett elektromos vezetékek és csövek megkereséséhez, hogy elkerülje a fúrást, vagy vegye fel a kapcsolatot a helyi villamosenergia-szolgáltatóval. Az elektromos vezetékkel való érintkezés tüzet okozhat vagy áramütést okozhat. A gázvezeték sérülése robbanást okozhat. A vízvezetékbe történő behatolás anyagi károkat okozhat.
- Munka közben tartsa jól az elektromos szerszámot. A csavarok meghúzásakor és meglazításakor rövid ideig nagy reakcióidő fordulhat elő.
- Rögzítse a munkadarabot. A szorítóberendezéssel vagy a csavarral rögzített munkadarab biztonságosabb, mint a kézzel tartott munkadarab.
- Várja meg, amíg az elektromos kéziszerszám teljesen leáll, mielőtt leteszi. A munkaeszköz elakadhat, és elveszítheti a szerszám irányítását.
- A szerszámot csak a csavarra helyezze, amikor ki van kapcsolva. A forgó munkaeszközök megcsúszhatnak.
- Energiatakarékosság érdekében csak akkor kapcsolja be az elektromos kéziszerszámot, amikor használja.
- Védje az elektromos kéziszerszámot a hőtől, pl. még állandó napfény, tűz, víz és nedvesség hatására. Robbanásveszély.

### **BISZTONSÁGI ELŐÍRÁSOK A TÖLTŐHÖZ**

- A vezeték nélküli csavarhúzó nem megfelelő kezelése (pl. Az akkumulátor kinyitása, ütés stb.) Az akkumulátorból szivárgást okozhat. Ha az elektrolit szivárog az akkumulátorból, meg kell akadályozni, hogy az érintkezzen a bőrrel. Ha azonban az elektrolit a bőrrel érintkezik, azonnal öblítse le az érintett területet vízzel. Ha szembe jut, azonnal orvoshoz kell fordulni.
- Kerülje el, hogy a töltőt olyan személyek (beleértve a gyermekeket is) használják, akiknek fizikai, érzékszervi vagy szellemi fogyatékosága, illetve tapasztalat és ismeretek hiánya megakadályozza a biztonságos használatát, kivéve, ha a készülék biztonságáért felelős személyek felügyelik vagy utasítják a készülék használatát. Vigyázzon a gyermekekre annak biztosítása érdekében, hogy nem tudnak játszani a termékkel.
- Töltse fel a vezeték nélküli csavarhúzót száraz környezetben, és ügyeljen arra, hogy ne kerüljön víz a töltőbe. A töltőt csak beltéri használatra szánják.

- Tartsa tisztán a töltőt, és ne használja tűzveszélyes felületen, robbanás- és tűzveszélyes környezetben.
- A vezeték nélküli csavarhúzózt csak a töltéshez szükséges ideig töltse fel. A töltés befejezésének folyamatát az akkumulátor töltöttségi állapotának jelzőfénye világít.
- A vezeték nélküli csavarhúzózt csak a gyártó által ajánlott típusú töltővel töltse fel. Másik töltő bekapcsolása veszélyes helyzeteket (pl. Tűz vagy robbanás) okozhat.
- Ne töltse az akkumulátort, ha a hőmérséklet 10 ° C alatt vagy 40 ° C felett van. Az akkumulátor szélsőséges hőmérsékleten történő töltése lerövidítheti annak élettartamát.
- Ha nem vezeték nélküli csavarhúzózt használ, fedje le a töltőcsatlakozót ragasztószalaggal, hogy a beépített akkumulátor ne legyen rövidzárlatos az érintkezők fémtárgyakkal való áthidalásával, pl. fűrészpör, csavarok stb. A rövidzárlat tüzet vagy égési sérüléseket okozhat.
- Óvja a vezeték nélküli csavarhúzózt ütésektől, nedvességtől, közvetlen napfénytől, 50 ° C feletti hőmérséklettől, és soha ne nyissa fel az akkumulátort.
- Ha a vezeték nélküli csavarhúzó / akkumulátor megsérül és helytelenül használja, a gőzök kiszivároghatnak. Töltéskor gondoskodjon a megfelelő szellőzéstől és a friss levegőellátásról. A gőzök irritálják a légutakat. Ha bármilyen problémája van, forduljon orvoshoz.
- Tartsa tisztán a töltőcsatlakozót, a csatlakozót és a töltőcsatlakozót, és óvja őket eldugulástól, károsodástól és deformációktól.

## SZERELÉS ÉS HASZNÁLAT

### **AZ AKKUMULÁTOR TÖLTÉSE**

- Csak a gyártó által javasolt töltőt használja, amelyet az elektromos kéziszerszámba épített lítium-ion akkumulátorok töltésére terveztek.

**MEGJEGYZÉS:** Az akkumulátort részben feltöltöttük. Az akkumulátor teljes teljesítményének biztosítása érdekében az első használat előtt teljesen töltse fel az akkumulátort.

- A lítium-ion akkumulátorok bármikor feltölthetők, anélkül, hogy hátrányosan befolyásolnák azok élettartamát.
- A töltés megszakítása nem károsítja az akkumulátort.
- Az akkumulátornak köszönhetően védett a teljes lemerülés ellen. Ha az akkumulátor lemerült, az elektromos kéziszerszám automatikusan kikapcsol a védőáramkörön keresztül.
- Ne nyomja meg ismét az orsót, miután a szerszám automatikusan kikapcsol. Az akkumulátor megsérülhet.
- Csatlakoztassa az elektromos szerszámot a töltőhöz USB kábellel.
- Az akkumulátor töltöttségi szintje jelzi a töltés folyamatát. Pirosan világít töltés közben.
- Az akkumulátor teljesen fel van töltve, ha a jelzőfény zöld.
- A szerszám fogantyúja töltés közben kissé felmelegszik. Ami teljesen normális jelenség.
- A mini vezeték nélküli csavarhúzózt töltés közben nem lehet használni. Ha a szerszám töltés közben nem működik, ez nem jelenti a szerszám meghibásodását.
- Vegye figyelembe a hulladékkezelési útmutatásokat.

### **A BIT BETEVÉSE**

- Helyezzen be egy megfelelő csavarhúzózt, ameddig bedugja a tokmányfejbe.
- Mindig ellenőrizze, hogy a csavarhúzó-csavar megfelel-e a csavar típusának.
- FIGYELEM! Mindig dugja be a darabot, amikor a készülék ki van kapcsolva.

### **A FORGÁSIRÁNY KIVÁLASZTÁSA / BE- ÉS KIKAPCSOLÁS**

- Kapcsolja be az akkus csavarhúzózt az egyik iránykapcsoló lenyomva tartásával.
- Engedje el a kapcsolót a vezeték nélküli csavarhúzó kikapcsolásához.

### **LED-es MUNKAVILÁGÍTÁS**

- A vezeték nélküli csavarhúzó LED-es munkavilágítóval van felszerelve, amely automatikusan felgyullad a csavarhúzó működése közben.
- A csavarhúzó kikapcsolásakor a LED munkafény kialszik.

### **KARBANTARTÁS**

- Bármilyen ellenőrzés vagy karbantartás elvégzése előtt kapcsolja ki a készüléket.
- Minden használat után alaposan tisztítsa meg a vezeték nélküli csavarhúzót. Ha a szennyeződést nem lehet eltávolítani, használjon szappanos vízzel átitatott puha ruhát. Soha ne használjon tisztítószereket vagy oldószereket, például benzint, alkoholt, ammóniát stb.! Ezek az oldószerek károsíthatják a termék műanyag részeit.
- Rendszeresen ellenőrizze a készüléket, és ha valamelyik alkatrész kopott vagy sérült, cserélje ki őket saját biztonsága érdekében. A gép kopott vagy sérült részeit csak egy hivatalos szervizközpont cserélheti ki, vagy a kereskedő cserélheti ki.
- Ellenőrizze, hogy az eredeti pótalkatrészeket használta-e.

### **KÖRNYEZETVÉDELEM**



A termékeken vagy a kísérő dokumentumokon áthúzott, kerekese kukán látható szimbólum azt jelenti, hogy a használt elektromos és elektronikus termékeket nem szabad keverni az általános háztartási hulladékkal. A megfelelő ártalmatlanítás, hasznosítás és újrahasznosítás érdekében kérjük, szállítsa ezeket a termékeket a kijelölt gyűjtőhelyekre, ahol azokat ingyenesen elfogadják. Alternatív megoldásként néhány országban visszajuttathatja termékeit a helyi kereskedőhöz, amikor egyenértékű új terméket vásárol. Annak biztosításával, hogy ezt a terméket megfelelő módon ártalmatlanítják, elősegíti a környezetre és az emberi egészségre gyakorolt lehetséges negatív következmények elkerülését, amelyeket egyébként a termék nem megfelelő hulladékkezelése okozhat. További részletekért forduljon a helyi önkormányzathoz vagy a legközelebbi gyűjtőponthoz. Az ilyen típusú hulladék nem megfelelő ártalmatlanítása a nemzeti előírásokkal összhangban büntetést vonhat maga után.

**ȘURUBELNIȚĂ ELECTRICĂ CU ACUMULATOR****UTILIZARE**

- Mini șurubelnița cu acumulator este un ajutor util pe care îl veți aprecia în fiecare gospodărie. Este conceput pentru strângerea și desfacerea șuruburilor și a piulițelor. Datorită dimensiunii de 15 x 5 cm, îl puteți purta întotdeauna în buzunar cu dvs.





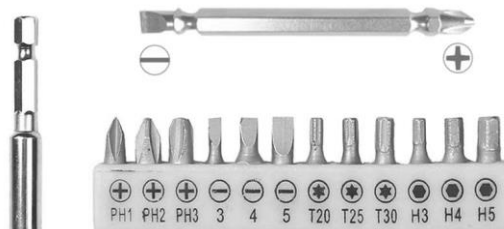



-Blocarea axului permite utilizarea manuală fără o baterie.

- În pachet este inclus un cablu Micro USB, 1x bit față-verso (10 cm), 1x suport pentru biți magnetici, 12 biți (PH1, PH2, PH3, PL3, PL4, PL5, T20, T25, T30, H3, H4, H5)



*Folosiți dispozitivul numai în scopul prevăzut. Orice altă utilizare este considerată o utilizare necorespunzătoare. Utilizatorul / operatorul, și nu producătorul, va fi responsabil pentru orice daune sau vătămări cauzate de o astfel de utilizare necorespunzătoare. Vă rugăm să rețineți că acest aparat nu a fost proiectat pentru uz comercial sau industrial. Garanția nu va fi valabilă dacă echipamentul este utilizat în scopuri comerciale, industriale sau similare.*

**PARAMETRII TEHNICI**

<b>ȘURUBELNIȚĂ ELECTRICĂ CU ACUMULATOR</b>		<b>TENSIUNE</b>	3,6 V	
		<b>CAPACITATE</b>	900 mAh	
		<b>TURAȚII LA MERS ÎN GOL</b>	280 min-1	
		<b>MOMENT MAX. DE ROTAȚIE</b>		
			2 Nm	10 Nm
		<b>DURATA DE ÎNCĂRCARE</b>	60 min	
		<b>DURATA DE FUNCȚIONARE</b>	40 min	
		<b>DIAMETRU DE NAGREGARE</b>	¼"	
	<b>GREUTATE</b>	0,16 kg		
<b>ÎNCĂRCĂTOR*</b>		<b>TENSIUNE DE ÎNCĂRCARE</b>	5 V	
		<b>CURENT DE ÎNCĂRCARE</b>	1 000 mA	

\* Nu este inclus în pachet.

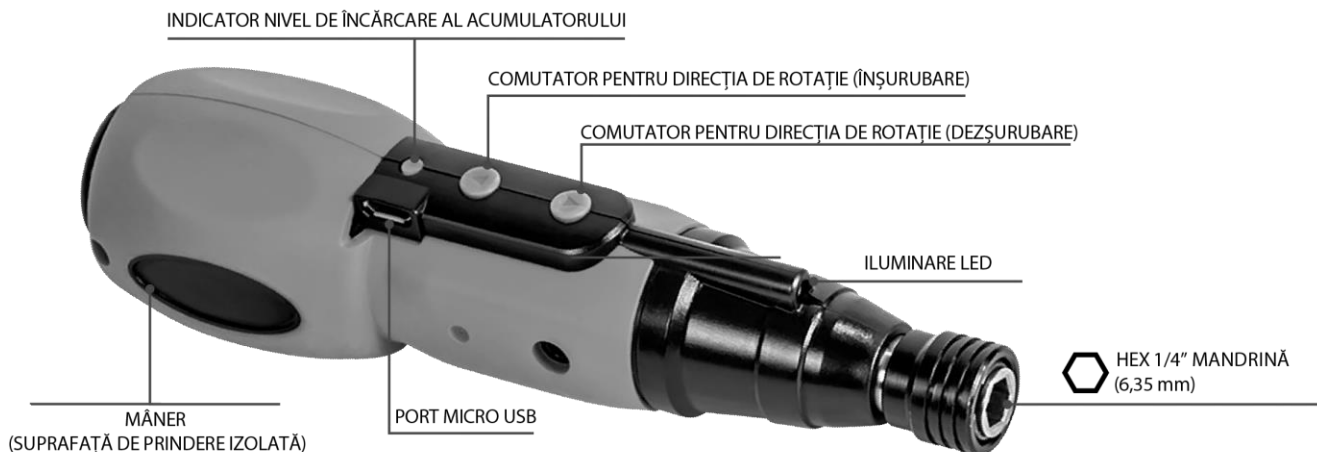
**PĂRȚILE PRODUSULUI****NOTĂ EXPLICATIVĂ A SIMBOLURILOR**

	Citiți manualul de instrucțiuni.
	Nu aruncați cu deșeurile menajere normale. În schimb, contactați un centru de reciclare cu un sistem ecologic de lichidarea deșeurilor. Vă rugăm să aveți grijă să protejați mediul înconjurător.
	Produsul respectă directivele europene aplicabile și metoda de evaluare a conformității acestor directive.
	O contribuție financiară pentru preluare și reciclarea ulterioară a pentru acest ambalaj a fost deja plătită.
	Materialele de ambalare sunt reciclabile. Vă rugăm să nu aruncați materialele de ambalare cu deșeurile menajere, ci să le transmiteți unui punct de colectare specific.
	Clasa de protecție III.

**INSTRUCȚIUNI GENERALE DE SIGURANȚĂ PENTRU SCULELE ELECTRICE****1) SIGURANȚA LOCULUI DE MUNCĂ**

- Locul de muncă trebuie păstrat curat și bine iluminat. Zonele aglomerate și întunecate pot provoca accidente.
- Nu folosiți scule electrice în zonele în care există riscul de explozie sau în care sunt prezente lichide, gaze sau praf inflamabil. În scula electrică sunt generate scântei care pot aprinde praful sau vaporii.
- Nu permiteți accesul copiilor și al altor persoane la scula electrică. Dacă sunteți distorbit, este posibil să pierdeți controlul asupra activității dvs..

**2) SIGURANȚA ELECTRICĂ**

- Fișa cablului de alimentare a sculei trebuie să se potrivească la priza electrică. Nu modificați niciodată cablul de alimentare electrică. Nu folosiți niciodată o sculă electrică cu un știft de protecție pe fișa cablului de alimentare cu un prelungitor sau un adaptor. Fișele nedeteriorate și prizele potrivite vor reduce riscul de electrocutare. Cablurile de alimentare deteriorate sau încurcate cresc riscul de electrocutare. Dacă cablul de alimentare este deteriorat, acesta trebuie înlocuit cu un cablu de alimentare nou, care poate fi obținut de la producător sau distribuitor.
- Operatorul nu trebuie să atingă obiecte împământate, cum ar fi conducte, carcasă de încălzire centrală, sobe și frigider. Riscul de electrocutare este mai mare în cazul în care corpul dvs. este

împământat.

- Nu expuneți scule electrice la ploaie, umezeală sau apă. Nu atingeți niciodată sculele electrice cu mâinile ude. Nu spălați niciodată scula electrică sub jet de apă și nu o scufundați în apă.
- Nu supraîncărcați cablul. Nu folosiți niciodată cablul pentru a transporta, trage sau deconecta scula electrică. Cablul nu trebuie expus la căldură, ulei, margini ascuțite sau părți mobile. Cablurile deteriorate sau încurcate cresc riscul de electrocutare.
- Nu lucrați niciodată cu scule care au un cablu sau o fișă deteriorată sau care a căzut la sol și a fost deteriorat în orice fel.
- Când utilizați scule electrice în aer liber, utilizați un prelungitor potrivit pentru uz exterior. Utilizarea unui cablu potrivit pentru uz exterior reduce riscul de electrocutare.
- Dacă utilizați scule electrice în zone umede, utilizați o sursă de alimentare protejată RCD. Utilizarea unui dispozitiv RCD reduce riscul de electrocutare. Termenul "dispozitiv de curent rezidual (RCD)" poate fi înlocuit cu "întrerupător de circuit de siguranță (GFCI)" sau "întrerupător de scurgere la pământ (ELCB)".
- Țineți scula electrică numai de suprafețele sale de prindere izolate, deoarece accesoriile de tăiere sau de foraj pot intra în contact cu fire ascunse sau cu propriul cablu în timpul funcționării.

### **3) SIGURANȚA PERSONALĂ**

- Când utilizați scule electrice, fiți atenți și acordați o atenție deosebită activității pe care o desfășurați. Concentrează-te pe activitatea dvs.. Nu folosiți scule electrice dacă sunteți obosit sau sub influența drogurilor, alcoolului sau a medicamentelor. Chiar și o neatenție momentană în timp ce utilizați scule electrice poate duce la vătămări corporale grave. Atunci când lucrați cu scule electrice, nu mâncați, nu beți și nu fumați.
- Folosiți îmbrăcăminte de protecție. Purtați întotdeauna ochelari de protecție. Folosiți echipament de protecție adecvat tipului de muncă pe care îl desfășurați. Echipamentele de protecție precum masca de respirat, încălțăminte antiderapantă, casca sau căștile de protecție, utilizate în conformitate cu condițiile de muncă, reduc riscul de vătămare corporală.
- Evitați pornirea neintenționată a sculelor electrice. Nu transportați scula electrică conectată la rețea cu degetul de pe comutator sau declanșator. Asigurați-vă că întrerupătorul sau declanșatorul se află în poziția „off” înainte de a conecta la sursa de alimentare. Transportul sculei electrice cu un deget pe întrerupător sau conectarea fișei de alimentare în priză cu întrerupătorul pornit poate provoca vătămări grave.
- Înainte de a porni scula electrică, scoateți toate cheile și instrumentele de reglare. O cheie de reglare sau un instrument care rămâne atașat de partea rotativă a sculei electrice poate provoca vătămări personale.
- Mențineți întotdeauna o postură și echilibru stabile. Lucrați numai în zone în care puteți ajunge în siguranță. Nu vă supraestimați niciodată propria forță. Nu folosiți scula electrică dacă sunteți obosit.
- Purtați haine potrivite. Folosiți îmbrăcăminte de protecție. Nu purtați haine largi sau bijuterii. Asigurați-vă că părul, îmbrăcăminte, mănușile sau orice alte părți ale corpului dvs. nu se apropie prea mult de părțile rotative sau fierbinți ale sculei electrice.
- Conectați scula electrică la extracția prafului. Dacă scula electrică poate fi conectată la echipamente de colectare sau extracție a prafului, asigurați-vă că este conectată și utilizată corespunzător. Utilizarea unui astfel de echipament poate reduce riscurile datorate prafului.
- Fixați bine piesa de prelucrat. Utilizați o clemă sau o menghină pentru a fixa piesa de prelucrat.
- Nu folosiți nicio sculă dacă sunteți sub influența alcoolului, drogurilor, medicamentelor sau a altor substanțe narcotice sau dependente.) - Mașina nu este destinată utilizării de către persoane (inclusiv copii) cu capacități fizice, senzoriale sau mentale reduse sau fără experiență și cunoștințe, cu excepția cazului în care sunt supravegheați sau au primit instrucțiuni cu privire la utilizarea aparatului de către

o persoană responsabilă pentru siguranța acestora. Copiii trebuie supravegheați pentru a vă asigura că nu se joacă cu aparatul.

#### **4) UTILIZAREA ȘI ÎNTREȚINEREA SCULEI ELECTRICE**

- În cazul în care există probleme în timpul funcționării, înaintea oricărei lucrări de curățare sau întreținere, de fiecare dată când vă deplasați sau opriți utilizarea sculei electrice, deconectați-o de la sursa de alimentare / rețea! Nu lucrați niciodată cu scula electrică dacă este deteriorată în vreun fel.
- Dacă scula electrică începe să producă un sunet sau miros anormal, încetați utilizarea sa imediat.
- Nu supraîncărcați scula electrică. Scula electrică va funcționa mai bine și mai în siguranță dacă lucrați cu acesta la viteza (rpm) pentru care a fost proiectată. Folosiți scula potrivită pentru lucrarea pe care o efectuați. O sculă adecvată va efectua munca pentru care a fost realizată bine și în siguranță.
- Nu folosiți scule electrice care nu pot fi pornite și oprite în siguranță cu întrerupătorul de control. Folosirea unei astfel de scule este periculoasă. Un întrerupător deteriorat trebuie reparat de un centru de service autorizat.
- Deconectați scula electrică înainte de a face reglaje, înainte de schimbarea accesoriilor sau de reparații. Această măsură va reduce riscul de declanșare accidentală.
- Scula electrică neutilizată nu trebuie să fie la îndemâna copiilor și a persoanelor neautorizate. O sculă electrică în mâinile utilizatorilor neexperimentați poate fi periculoasă. Scula electrică trebuie să fie depozitată într-un loc uscat și sigur.
- Mențineți cu atenție scula electrică în stare bună. Verificați periodic piesele mobile și mobilitatea acestora. Verificați dacă există deteriorări la apărători sau alte piese care pot compromite funcționarea în siguranță a sculei electrice. Dacă scula este deteriorată, asigurați-vă că este reparată înainte de utilizare. Multe răni sunt cauzate de întreținerea necorespunzătoare a unei scule electrice.
- Mențineți sculele de tăiere ascuțite și curate. Sculele corect întreținute și ascuțite facilitează munca, reduc riscul de rănire și controlul acestora este mai ușor. Utilizarea altor accesorii decât cele specificate în instrucțiunile de exploatare sau recomandate de importator poate provoca deteriorarea sculei și poate provoca vătămări.
- Scula electrică, accesoriile sale, instrumentele de lucru etc. sunt utilizate în conformitate cu aceste instrucțiuni și în modul prevăzut pentru scula electrică specială, ținând cont de condițiile de lucru și de tipul de activitate care trebuie executată. Utilizarea sculei în alte scopuri decât cele pentru care a fost concepută poate duce la situații periculoase.

#### **5) UTILIZAREA SCULELOR FĂRĂ FIR**

- Înainte de a introduce bateria, asigurați-vă că întrerupătorul este în poziția: „0-off”. Introducerea bateriei în sculă atunci când este pornită poate duce la situații periculoase.
- Folosiți încărcătoarele specificate de producător pentru a încărca bateria. Utilizarea unui încărcător pentru un alt tip de baterie o poate deteriora și duce la incendiu.
- Folosiți numai bateriile destinate sculei. - Utilizarea altor tipuri de baterii poate fi cauza unui accident sau a unui incendiu.
- Dacă bateria nu este utilizată, păstrați-o separat de obiecte metalice, cum ar fi cleme, chei, șuruburi și alte obiecte metalice mici care ar putea provoca scurtcircuitarea bateriei. Scurtcircuitarea bateriei poate provoca vătămări, arsuri sau incendiu.
- Manevrați bateriile cu grijă. - Un tratament necorespunzător poate duce la scurgerea lichidului chimic din baterie. Evitați contactul cu acesta. Dacă există contact cu lichidul chimic, spălați zona afectată sub jet de apă. Dacă lichidul chimic intră în ochi, solicitați imediat asistență medicală. Lichidul chimic din baterie poate provoca vătămări grave.
- Bateria sau scula nu trebuie expuse la foc sau la temperaturi excesive. Expunerea la foc sau o temperatură mai mare de 130 ° C poate provoca o explozie.

## **RO** Română

- Bateria sau sculele deteriorate sau reconstruite nu trebuie utilizate. Bateriile deteriorate sau modificate pot funcționa într-un mod imprevizibil și, prin urmare, pot provoca incendiu, explozie sau vătămări.

### **6) REPARAȚIILE**

- Duceți o sculă electrică la un tehnician de service calificat, dacă este necesar. Se pot folosi doar piese de schimb identice. Acest lucru asigură menținerea siguranței sculei electrice.

### **INSTRUCȚIUNI DE SIGURANȚĂ PENTRU ȘURUBELNIȚELE CU ACUMULATOR**

- Țineți scula electrică numai de suprafețele izolate ale mânerelor dacă efectuați diferite lucrări astfel încât instrumentul sau șurubul utilizat să nu poată să atingă firele electrice ascunse. Contactul cu liniile electrice sub tensiune poate energiza părțile metalice ale instrumentului și poate provoca șocuri electrice.

- Folosiți dispozitive adecvate pentru a găsi firele și conductele ascunse, astfel încât să nu le găuriți sau contactați compania dvs. de energie distribuție a energiei din localitatea dvs. Contactul cu un conductor electric activ poate provoca un incendiu sau chiar șocuri electrice. Deteriorarea conductei de gaz poate duce la o explozie. Penetrarea în conducta de apă poate provoca pagube materiale.

- Țineți bine scula electrică atunci când lucrați cu aceasta. Când strângeți sau slăbiți șuruburile, pot apărea momente mari de reacție pentru o perioadă scurtă de timp.

- Asigurați piesa de prelucrare. O piesă de prindere prin intermediul unui dispozitiv de strângere sau cu o clemă este mai sigură decât o piesă ținută cu mâna.

- Așteptați ca instrumentul electric să se oprească înainte de a-l pune jos. Instrumentul de lucru se poate bloca și poate cauza pierderea controlului asupra acestuia.

- Așezați șurubelnița electrică pe șurub doar când aceasta este oprită. Instrumentele de lucru aflate în rotație ar putea aluneca.

- Pentru a economisi energie, porniți scula electrică numai atunci când o utilizați.

- Protejați scula electrică de căldură, de ex. chiar și din lumina soarelui constant, foc, apă și umezeală. Pericol de explozie.

### **INSTRUCȚIUNI DE SIGURANȚĂ PENTRU ÎNCĂRCĂTOR**

- Manevrarea necorespunzătoare a șurubelniței cu acumulator (de exemplu, deschiderea acumulatorului, impactul etc.) poate duce la scurgerea electrolitului din baterie. Dacă electrolitul se scurge din baterie, este necesar să împiedicați contactul acestuia cu pielea. Cu toate acestea, în cazul în care electrolitul vine în contact direct cu pielea, clătiți zona afectată imediat cu apă. În caz de contact cu ochii, consultați imediat medicul.

- Evitați utilizarea încărcătorului de către persoane (inclusiv copii) a căror incapacitate fizică, senzorială sau mentală sau lipsa de experiență și cunoștințe împiedică utilizarea sa în condiții de siguranță, cu excepția cazului în care acestea sunt supravegheate sau instruite în utilizarea aparatului de către o persoană responsabilă pentru siguranța lor. Aveți grijă de copii pentru a vă asigura că nu aceștia se vor juca cu produsul.

- Încărcați șurubelnița cu acumulator într-un mediu uscat și asigurați-vă că nu va intra apă în încărcător. Încărcătorul este destinat numai pentru uz interior în spații închise.

- Mențineți încărcătorul curat și nu îl folosiți pe o suprafață inflamabilă sau într-un mediu exploziv cu pericol de incendiu.

- Încărcați șurubelnița electrică doar pentru timpul necesar pentru a se încărca. Procesul de încetare a încărcării este semnalizat prin iluminarea indicatorului de stare a încărcării bateriei.

- Încărcați șurubelnița cu acUmulator doar cu tipul de încărcător recomandat de către producător. Utilizarea unui alt încărcător poate duce la situații periculoase (de exemplu, incendiu sau explozie).

## **RO** Română

- Nu încărcați bateria atunci când temperatura este sub 10 ° C sau peste 40 ° C. Încărcarea bateriei la temperaturi extreme poate scurta durata ei de viață.
- Dacă nu utilizați o șurubelniță cu acumulator, acoperiți portul de încărcare cu bandă adezivă, astfel încât bateria încorporată să nu poată fi scurtcircuitată prin împletirea contactelor cu obiecte metalice, de ex. rumeguș, șuruburi etc. Un scurtcircuit poate provoca incendiu sau arsuri.
- Protejați șurubelnița cu acumulator de șocuri, umiditate, lumina directă a soarelui, temperaturi peste 50 ° C și nu deschideți niciodată acumulatorul.
- Dacă șurubelnița / acumulatorul sunt deteriorate și utilizate în mod necorespunzător, se pot evapora vapori. Când încărcați șurubelnița, asigurați o ventilație bună și alimentarea cu aer proaspăt. Vaporii irită tractul respirator. Dacă aveți probleme, consultați un medic.
- Mențineți curate conectorul încărcătorului, mufa și portul de încărcare și protejați-le de colmatare, deteriorare sau deformare.

### **MONTAREA ȘI UTILIZAREA**

#### **ÎNCĂRCAREA ACUMULATORULUI**

- Folosiți numai tipul de încărcător recomandat de producător, care este conceput pentru a încărca bateriile cu ioni de litiu încorporate în instrumentul dvs. electric.
- AVERTIZARE:** Bateria este livrată parțial încărcată. Pentru a asigura performanța completă a bateriei, încărcați complet bateria înainte de a o utiliza pentru prima dată.
- Bateriile cu ioni de litiu pot fi reîncărcate în oricând fără a afecta negativ durata lor de funcționare.
- Întreruperea încărcării nu dăunează bateriei.
- Acumulatorul este protejat împotriva descărcării complete. Dacă bateria este descărcată, scula electrică se oprește automat prin circuitul de protecție.
- Nu apăsați din nou axul după ce aparatul electric s-a oprit automat. Bateria ar putea fi deteriorată.
- Conectați scula electrică la încărcător prin cablul USB.
- Indicatorul de stare a încărcării bateriei arată progresul încărcării. Se înroșește când aceasta se încarcă.
- Bateria este complet încărcată când indicatorul este verde.
- Mânerul sculei electrice se încălzește ușor în timpul încărcării. Acest lucru ce este un fenomen complet normal.
- Mini șurubelnița fără fir nu poate fi utilizată în timpul încărcării. Dacă instrumentul nu funcționează în timpul încărcării, acesta nu este un semn al unei defecțiuni a sculei.
- Respectați instrucțiunile de lichidare.

#### **INTRODUCEREA BITULUI(VÂRFULUI)**

- Introduceți un vârf potrivit introducându-l în capul mandrinei, cât mai departe.
- Asigurați-vă întotdeauna că bitul de șurubelniță corespunde tipului de șurub.
- **AVERTIZARE!** Introduceți întotdeauna bitul când acesta este oprit.

#### **SELECTAREA DIRECTIEI DE ROTATIE / PORNIRE ȘI OPRIRE**

- Porniți șurubelnița cu acumulator apăsând și ținând apăsată unul dintre comutatoarele de direcție.
- Eliberați întrerupătorul pentru a opri șurubelnița cu acumulator.

#### **ILUMINAREA SPATIULUI DE LUCRU CU LED**

- Șurubelnița cu acumulator este echipată cu o lumină de lucru cu LED, care se aprinde automat în timpul funcționării acesteia.
- Când șurubelnița este oprită, lumina de lucru LED se stinge.

**MENTENANȚA**

- Opriți dispozitivul înainte de a efectua orice inspecție sau întreținere.
- Curățați bine șurubelnița după fiecare utilizare. Dacă nu poate fi îndepărtată murdăria, folosiți o cârpă moale umezită în apă cu săpun. Nu folosiți niciodată agenți de curățare sau solvenți precum benzina, alcoolul, amoniacul etc. Acești solvenți pot deteriora părțile din plastic ale produsului.
- Verificați dispozitivul în mod regulat și, dacă veți constata că unele piese sunt uzate sau deteriorate, înlocuiți-le ca măsură de precauție pentru propria dvs. siguranță. Piesele uzate sau deteriorate ale mașinii nu pot fi înlocuite decât de către un service autorizat sau un dealer.
- Asigurați-vă că sunt utilizate piese de schimb originale.

**PROTEJAREA MEDIULUI**

Simbolul coșului de gunoi tăiat de pe produse sau documentele însoțitoare înseamnă că produsele electrice și electronice utilizate nu trebuie eliminate împreună cu deșeurile menajere normale. Pentru eliminarea, reînnoirea și reciclarea corespunzătoare, duceți aceste produse în punctele de colectare desemnate, unde vor fi acceptate gratuit. În mod alternativ, în unele țări puteți returna produsele dvs. la un distribuitor local atunci când achiziționați un produs nou echivalent. Eliminarea corespunzătoare a acestui produs va contribui la păstrarea resurselor naturale valoroase și va ajuta la prevenirea posibilelor impacturi negative asupra mediului și sănătății umane, ceea ce ar putea fi consecințele eliminării necorespunzătoare a deșeurilor. Pentru detalii suplimentare, contactați autoritatea locală sau cel mai apropiat punct de colectare. Eliminarea necorespunzătoare a acestui tip de deșeurii poate duce la aplicarea amenzi în conformitate cu normele naționale.





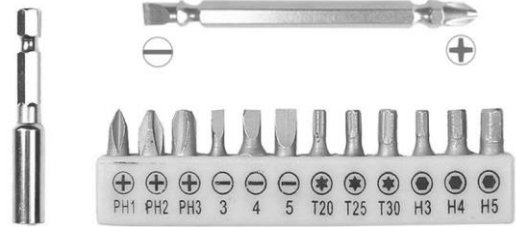



**MINI CORDLESS SCREWDRIVER****INTENDED USE**

- The mini cordless screwdriver is a handy helper that you will appreciate in every household. It is designed for tightening and loosening bolts and nuts. Thanks to the size of 15 x 5 cm, you can always carry it in your pocket with you.
- The spindle lock allows it to be used manually without a battery drive.
- The package includes: a Micro USB cable, 1x double-sided bit (10 cm), 1x magnetic bit holder, 12 bits (PH1, PH2, PH3, PL3, PL4, PL5, T20, T25, T30, H3, H4, H5)



*Use the device only for its intended purpose. Any other use is considered a case of improper use. The user / operator and not the manufacturer will be responsible for any damage or injury caused by this improper use. Remember that this device is not designed for use in professional craft or industrial enterprises. Otherwise, the warranty will not be valid.*

**TECHNICAL PARAMETERS**

<b>MINI CORDLESS SCREWDRIVER</b>		<b>VOLTAGE</b>	3,6 V	
		<b>CAPACITY</b>	900 mAh	
		<b>SPEED WITHOUT LOAD</b>	280 min <sup>-1</sup>	
		<b>MAXIMUM TORQUE</b>		
			2 Nm	10 Nm
		<b>CHARGING TIME</b>	60 min	
		<b>OPERATING TIME</b>	40 min	
		<b>CLAMPING DIAMETER</b>	¼"	
	<b>WEIGHT</b>	0,16 kg		
<b>CHARGER *</b>		<b>CHARGING VOLTAGE</b>	5 V	
		<b>CHARGING CURRENT</b>	1 000 mA	

\* Not included in the packaging.

**PARTS OF THE PRODUCT**

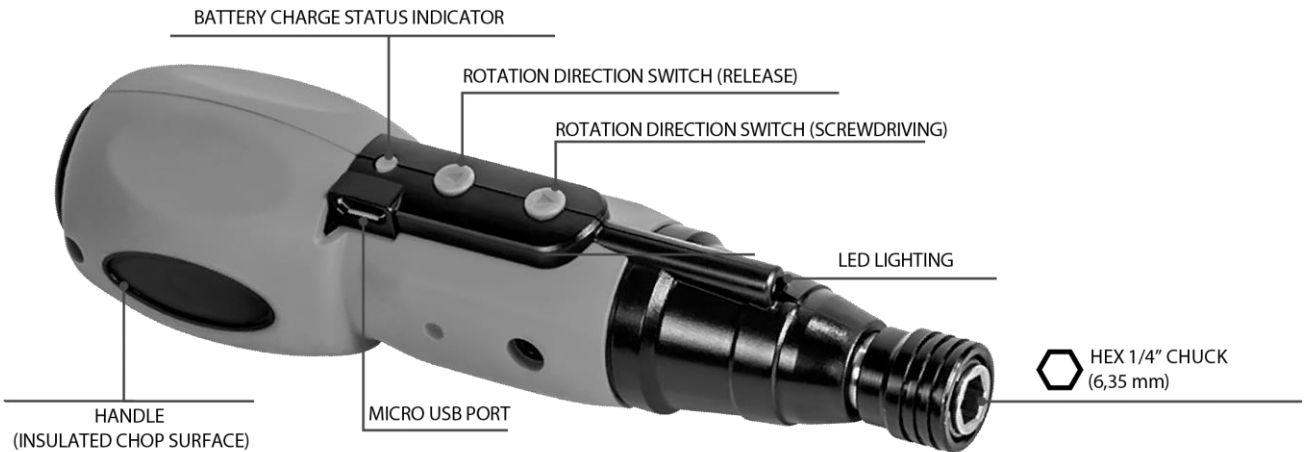

**EXPLANATION OF SYMBOLS**

	Read the instruction manual.
	Do not dispose of as regular household waste. Instead, contact recycling centers and dispose of in an environmentally friendly way. Please follow the principles of environmental protection.
	The product complies with applicable European directives and a method for assessing conformity with these directives was carried out.
	A financial contribution has been made for the recovery and further recycling of the container.
	Packaging materials are recyclable. Please do not dispose of the packaging material in your household waste, but hand it in at the secondary collection point
	Protection class III

**GENERAL SAFETY INSTRUCTIONS FOR ELECTRICAL TOOLS**

**1) WORKPLACE SAFETY**

- The workplace must be kept clean and well lit. Clutter and dark spaces can cause accidents.
- Do not use power tools in areas where there is a risk of explosion or where flammable liquids, gases or dust are present. Sparks are generated in the power tool that can ignite dust or fumes.
- Do not allow children and other persons to access the power tool. If you are disturbed, you may lose control of your activity.

**2) ELECTRICAL SAFETY**

- The tool's power cord plug must match the power outlet. Never modify the electric power cord. Never use a power tool with a protective pin on its power cord plug with a power strip or adapter. Undamaged forks and matching sockets will reduce the risk of electric shock. Damaged or tangled power cords increase the risk of electric shock. If the power cord is damaged, it must be replaced with a brand new power cord that can be obtained from the manufacturer or its dealer.
- The operator must not touch grounded objects, such as pipes, central heating housing, stoves and refrigerators. The risk of electric shock is greater if your body is grounded.
- Do not expose power tools to rain, moisture or water. Never touch power tools with wet hands. Never wash the power tool under running water or immerse it in water.

## **EN** English

- Do not overload the cable. Never use the cord for carrying, pulling or unplugging the power tool. The cable must not be exposed to heat, oil, sharp edges or moving parts. Damaged or entangled cables increase the risk of electric shock.
- Never work with tools that have a damaged power cable or fork or that were dropped to the ground and damaged in any way.
- When using power tools outdoors, use an extension cord suitable for outdoor use. Using a cord suitable for outdoor use reduces the risk of electric shock
- If you use power tools in damp areas, use a RCD-protected power supply. Use of the RCD reduces the risk of electric shock. The term "residual current device (RCD)" may be replaced by "ground-fault circuit interrupter (GFCI)" or "earth leakage circuit breaker (ELCB)".
- Hold the power tool only by its insulated gripping surfaces, as cutting or drilling accessories may come into contact with hidden wires or their own cord during operation.

### **3) PERSONAL SAFETY**

- When using power tools, be alert and pay a particular attention to the work you are doing. Focus on your work. Do not operate power tools if you are tired or under the influence of drugs, alcohol or medication. Even a momentary inattention while using power tools can result in serious personal injury. When working with power tools, do not eat, drink or smoke.
- Use safety clothing. Always wear eye protection. Use protective equipment appropriate to the type of work you are doing. Protective equipment such as respirator, non-skid safety shoes, headgear or hearing protection, used in accordance with working conditions, reduce the risk of personal injury.
- Avoid unintentionally turning on the power tools. Do not carry the power tool connected into mains with your finger on the switch or trigger. Make sure the switch or trigger is in the "off" position before connecting to the power supply. Carrying the power tool with a finger on the switch or connecting the power plug into the socket with the switch turned on can cause serious injury.
- Before you turn on the power tool, remove all adjusting keys and tools. An adjusting key or tool that remains attached to the rotating part of the power tool may cause personal injury.
- Always maintain a stable posture and balance. Only work in areas you can safely reach. Never overestimate your own strength. Do not use the power tool if you are tired.
- Wear suitable clothes. Use safety clothes. Do not wear loose clothing or jewelry. Make sure that your hair, clothing, gloves or any other part of your body does not get too close to the rotating or hot parts of the power tool.
- Connect the power tool to dust extraction. If the power tool can be connected to dust collection or extraction equipment, make sure it is properly connected and used. The use of such equipment may reduce risks due to dust.
- Fix the workpiece firmly. Use a joiner clamp or vice to fix the workpiece to be machined.
- Do not use any tools if you are under the influence of alcohol, drugs, medicines or other narcotic or addictive substances.) - The machine is not intended for use by persons (including children) with reduced physical, sensory or mental capabilities, or lack of experience and knowledge, unless they have been given supervision or instruction concerning use of the appliance by a person responsible for their safety. Children must be supervised to ensure that they do not play with the machine.

### **4) USE AND MAINTENANCE OF THE POWER TOOL**

- In case of any problem during operation, before any cleaning or maintenance work, every time you move or stop using the power tool, disconnect it from the power supply/mains! Never work with the power tool if it is damaged in any way.
- If the power tool starts to produce abnormal sound or smell, stop working immediately.
- Do not overload the power tool. The power tool will work better and safer if you work with it at the

speed (rpm) it was designed for. Use the right tool for the job. A suitable tool will perform the work for which it was made well and safely.

- Do not use power tools that cannot be safely turned on and off with its control switch. Using such a tool is dangerous. A damaged switch must be repaired by a certified service center.
- Disconnect the power tool before making any adjustments, changing accessories, or servicing. This measure will reduce the risk of accidental triggering operation.
- Unused power tool shall be kept out of reach of children and unauthorized persons. A power tool in the hands of inexperienced users can be dangerous. Power tool shall be stored in a dry and safe place.
- Carefully maintain the power tool in good condition. Check the moving parts and their mobility regularly. Check for any damage to the guards or other parts that may compromise the safe operation of the power tool. If the tool is damaged, make sure it is repaired before use. Many injuries are caused by improper maintenance of a power tool.
- Keep cutting tools sharp and clean. Properly maintained and sharpened tools make work easier, reduce the risk of injury and their control is easier. Use of accessories other than those specified in the operating instructions or recommended by the importer may cause damage to the tool and cause injury.
- Power tool, its accessories, work tools, etc. shall be used in accordance with these instructions and in the manner prescribed for the particular power tool, taking into account the working conditions and the type of work to be performed. Use of the tool for purposes other than those intended may result in hazardous situations.

#### **5) USE OF CORDLESS TOOLS**

- Before inserting the battery, make sure the power switch is in the : "0-off" position. Inserting the battery into the tool when it is switched on may result in dangerous situations.
- Only use the chargers specified by the manufacturer to charge the battery. Using a charger for another type of battery may damage it and lead to fire.
- Use only batteries intended for the tool. - Use of other battery types may be the cause of an accident or fire.
- If the battery is not used, store it separately from metallic objects such as clamps, keys, screws and other small metallic objects that could cause connection of one contact of the battery with the other. Short-circuit of the battery may cause an injury, burns or a fire.
- Handle the batteries with care. - Improper treatment may result in leakage of chemical fluid from the battery. Avoid contact with it. If there is contact with the chemical fluid, wash the affected area under the running water. If the chemical fluid gets in your eyes, seek medical assistance immediately. Chemical fluid from the battery may cause a serious injury.
- The battery or tool must not be exposed to fire or excessive temperatures. Exposure to fire or a temperature higher than 130 ° C may cause an explosion.
- The battery or tools that are damaged or rebuilt must not be used. Damaged or modified batteries may operate in an unpredictable way and therefore may cause fire, explosion or injury.

#### **6) SERVICE**

- Have the power tool serviced by a qualified service technician, if needed. Only identical spare parts may be used. This ensures that the safety of the power tool is maintained.

### **SAFETY INSTRUCTIONS FOR CORDLESS SCREWDRIVERS**

- Hold power tools only by insulated gripping surfaces, when performing an operation where the tool or the screw you may encounter is hidden on hidden power lines. Contact with live power lines can also energize metal parts of the tool and cause electric shock.

## **EN** English

- Use suitable devices to find hidden power lines and pipes to avoid drilling them, or contact your local power company. Contact with a live electrical conductor may cause a fire or result in electric shock. Damage to the gas line can result in an explosion. Penetration into the water pipe will cause property damage.
- Hold the power tool well when working. When tightening and loosening the screws, large reaction moments can occur for a short time.
- Secure the workpiece. A workpiece clamped by means of a clamping device or vice is safer than a workpiece held by hand.
- Wait for the power tool to come to a complete stop before putting it down. The work tool may jam and may cause loss of control of the power tool.
- Only place the power tool on the screw when it is switched off. Rotating work tools could slip.
- To save energy, switch on the power tool only when you are using it.
- Protect the power tool from heat, e.g. even from constant sunlight, fire, water and moisture. Danger of explosion.

### **SAFETY INSTRUCTIONS FOR CHARGER**

- Improper handling of the cordless screwdriver (e.g. opening the battery pack, impact, etc.) can lead to electrolyte leakage from the battery. If electrolyte leaks from the battery, it is necessary to prevent it from coming into contact with the skin. However, if the electrolyte comes in contact with the skin, rinse the affected area immediately with water. In case of contact with eyes, seek medical advice immediately.
- Avoid using the charger by persons (including children) whose physical, sensory or mental inability or lack of experience and knowledge prevents its safe use, unless they are supervised or instructed in the use of the appliance by a person responsible for their safety. Take care of the children to ensure that they cannot play with the product.
- Charge the cordless screwdriver in a dry environment and make sure that no water enters the charger. The charger is intended for indoor use only.
- Keep the charger clean and do not operate it on a flammable surface or in an explosive and fire-hazardous environment.
- Charge the cordless screwdriver only for the time required for charging. The process of ending charging is signaled by the illumination of the battery charge status indicator.
- Only charge the cordless screwdriver with the type of charger recommended by the manufacturer. Switching on another charger can lead to dangerous situations (e.g. fire or explosion).
- Do not charge the battery when the temperature is below 10 ° C or above 40 ° C. Charging the battery in extreme temperatures may shorten its life.
- If you are not using a cordless screwdriver, cover the charging port with adhesive tape so that the built-in battery cannot be short-circuited by bridging the contacts with metal objects, e.g. sawdust, screws, etc. A short circuit can cause fire or burns.
- Protect the cordless screwdriver from shocks, moisture, direct sunlight, temperatures above 50 ° C and never open the battery.
- If the cordless screwdriver / battery is damaged and used improperly, vapors may escape. When charging, ensure good ventilation and fresh air supply. Vapors irritate the respiratory tract. If you have any problems, see a doctor.
- Keep the charger connector, plug and charging port clean and protect them from clogging, damage or deformation.

**ASSEMBLY AND USAGE****CHARGING THE BATTERY**

- Use only the type of charger recommended by the manufacturer, which is designed to charge lithium-ion batteries built into your power tool.

**CAUTION:** The battery is delivered partially charged. To ensure full battery performance, fully charge the battery before using it for the first time.

- Lithium-ion batteries can be recharged at any time without adversely affecting their service life.
- Interruption of charging does not damage the battery.
- Thanks to the battery, it is protected against complete discharge. If the battery is discharged, the power tool switches off automatically via the protection circuit.
- Do not press the spindle again after the power tool has switched off automatically. The battery could be damaged.
- Connect the power tool to the charger with a USB cable.
- The battery charge status indicator shows the charging progress. Glows red when charging.
- The battery is fully charged when the indicator is green.
- The handle of the power tool heats up slightly during charging, which is a completely normal phenomenon.
- The mini cordless screwdriver cannot be used during charging. If the tool does not work during charging, this is not a sign of any tool failure.
- Observe the disposal instructions.

**INSERT BIT**

- Insert a suitable screwdriver bit by inserting it into the chuck head as far as it will go.
- Always make sure that the screwdriver bit corresponds to the screw type.
- CAUTION! Always insert the bit with the device switched off.

**SELECTING DIRECTION OF ROTATION / ON AND OFF**

- Switch on the cordless screwdriver by pressing and holding one of the direction switches.
- Release the switch to switch off the cordless screwdriver.

**LED WORK LIGHTING**

- The cordless screwdriver is equipped with an LED work light, which lights up automatically during the operation of the screwdriver.
- When the screwdriver is switched off, the LED work light goes out.

**MAINTENANCE**

- Switch off the device before carrying out any inspections or maintenance.
- Thoroughly clean the cordless screwdriver after each use. If dirt cannot be removed, use a soft cloth dampened with soapy water. Never use cleaning agents or solvents such as benzine, alcohol, ammonia, etc.! These solvents can damage the plastic parts of the product.
- Check your device regularly and, if you find that some parts are worn or damaged, replace them as a precaution for your own safety. Worn or damaged parts of the machine may only be replaced by an authorized service center or replaced by the dealer.
- Make sure that original spare parts are used.

**PROTECTION OF THE ENVIRONMENT**



The crossed-out wheeled-bin symbol on products or accompanying documents means that the electrical and electronic products used must not be added to the normal municipal waste. For proper disposal, renewal and recycling, deliver these products to the designated collection points, where they will be accepted free of charge. Alternatively, in some countries you can return your products to a local retailer when buying an equivalent new product. The proper disposal of this product will help preserve valuable natural resources and help prevent potential negative impacts on the environment and human health, which could be the consequences of improper waste disposal. For further details, contact your local authority or nearest collection point. The improper disposal of this type of waste may result in fines being imposed in accordance with national rules.

**MINI KABELLOSER AKKUSCHRAUBER**

**BESTIMMTE VERWENDUNG**

- Der Mini kabellose Akkuschauber ist ein praktischer Helfer, den Sie in jedem Haushalt schätzen werden. Er ist zum Anziehen und Lösen von Schrauben und Muttern konzipiert. Dank der Grösse von 15 x 5 cm können Sie ihn immer in der Tasche mitnehmen.
- Die Spindelarretierung ermöglicht den manuellen Einsatz ohne Batterieantrieb.
- Das Paket enthält: ein Mikro-USB-Kabel, 1x doppelseitiges Bit (10 cm), 1x magnetischer Bit-Halter, 12 Bits (PH1, PH2, PH3, PL3, PL4, PL5, T20, T25, T30, H3, H4, H5)

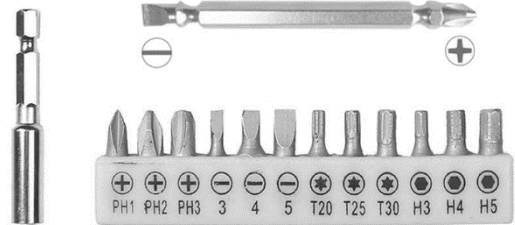

*Verwenden Sie das Gerät nur für den vorgesehenen Zweck. Jede andere Verwendung gilt als unsachgemäße Verwendung. Für Schäden oder Verletzungen, die durch diese unsachgemäße Verwendung entstehen, ist der Benutzer/Betreiber und nicht der Hersteller verantwortlich. Denken Sie daran, dass dieses Gerät nicht für den Einsatz in professionellen Handwerks- oder Industriebetrieben vorgesehen ist. Andernfalls ist die Garantie nicht gültig.*

**TECHNISCHE PARAMETER**

<b>MINI KABELLOSER AKKUSCHRAUBER</b>		<b>SPANNUNG</b>	3,6 V	
		<b>KAPAZITÄT</b>	900 mAh	
		<b>GESCHWINDIGKEIT OHNE LAST</b>	280 min-1	
		<b>HÖCHSTDREHMOMENT</b>		
			2 Nm	10 Nm
		<b>LADEZEIT</b>	60 min	
		<b>BETRIEBSZEIT</b>	40 Min.	
		<b>SPANNDURCHMESSER</b>	¼"	
	<b>GEWICHT</b>	0,16 kg		
<b>LADEGERÄT*</b>		<b>LADESPANNUNG</b>	5 V	
		<b>LADESTROM</b>	1 000 mA	

\* Nicht in der Verpackung enthalten.

**TEILE DES PRODUKTS**

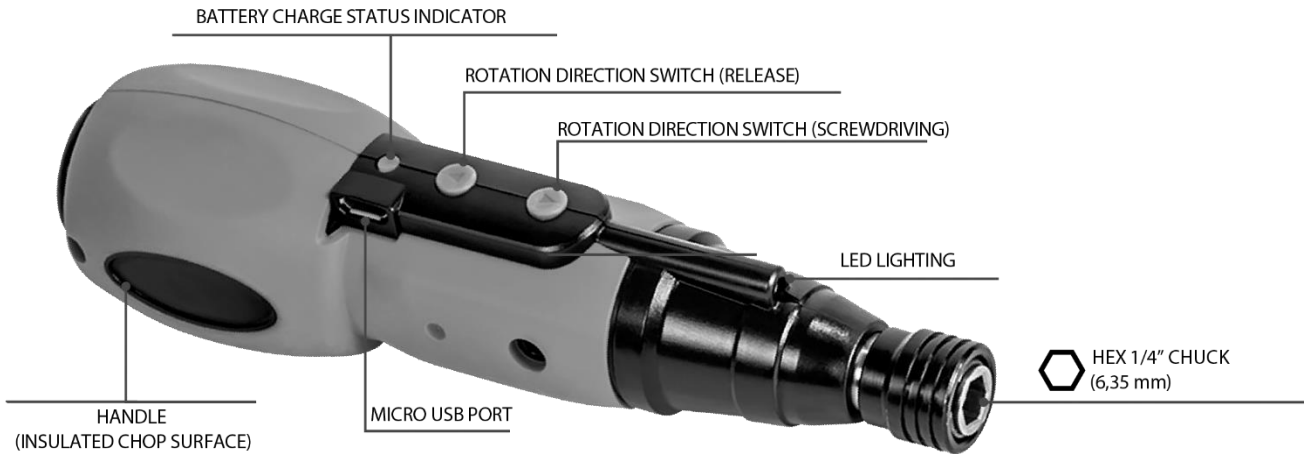

**ERKLÄRUNG DER SYMBOLE**

	Lesen Sie die Bedienungsanleitung.
	Nicht als normaler Hausmüll entsorgen. Wenden Sie sich stattdessen an Recycling-Zentren und entsorgen Sie auf umweltfreundliche Weise. Bitte beachten Sie die Grundsätze des Umweltschutzes.
	Das Produkt entspricht den geltenden europäischen Richtlinien, und es wurde ein Verfahren zur Bewertung der Konformität mit diesen Richtlinien durchgeführt.
	Es wurde ein finanzieller Beitrag für die Rückgewinnung und das weitere Recycling des Containers geleistet.
	Verpackungsmaterialien sind wiederverwertbar. Bitte entsorgen Sie das Verpackungsmaterial nicht über den Hausmüll, sondern geben Sie es bei der Sekundärsammelstelle ab.
	Schutzklasse III

**ALLGEMEINE SICHERHEITSHINWEISE FÜR ELEKTRISCHE WERKZEUGE**

**1) SICHERHEIT AM ARBEITSPLATZ**

- Der Arbeitsplatz muss sauber und gut beleuchtet sein. Unordnung und dunkle Räume können Unfälle verursachen.
- Verwenden Sie Elektrowerkzeuge nicht in Bereichen, in denen Explosionsgefahr besteht oder in denen brennbare Flüssigkeiten, Gase oder Staub vorhanden sind. Im Elektrowerkzeug werden Funken erzeugt, die Staub oder Dämpfe entzünden können.
- Lassen Sie Kinder und andere Personen keinen Zugang zum Elektrowerkzeug haben. Wenn Sie gestört werden, können Sie die Kontrolle über Ihre Tätigkeit verlieren.

**2) ELEKTRISCHE SICHERHEIT**

- Der Stecker des Netzkabels des Geräts muss mit der Steckdose übereinstimmen. Verändern Sie niemals das Netzkabel. Verwenden Sie niemals ein Elektrowerkzeug mit einem Schutzstift am Stecker des Netzkabels mit einer Steckdose oder einem Adapter. Unbeschädigte Gabeln und passende Steckdosen verringern das Risiko eines Stromschlags. Beschädigte oder verhedderte Netzkabel erhöhen das Risiko eines Stromschlags. Wenn das Netzkabel beschädigt ist, muss es durch ein brandneues Netzkabel ersetzt werden, das beim Hersteller oder seinem Händler erhältlich ist.
- Der Bediener darf keine geerdeten Gegenstände wie Rohre, Zentralheizungsgehäuse, Öfen und

Kühlschränke berühren. Die Gefahr eines Stromschlags ist größer, wenn Ihr Körper geerdet ist.

- Setzen Sie Elektrowerkzeuge nicht Regen, Feuchtigkeit oder Wasser aus. Berühren Sie Elektrowerkzeuge nie mit nassen Händen. Waschen Sie das Elektrowerkzeug niemals unter fließendem Wasser oder tauchen Sie es in Wasser ein.
- Überlasten Sie das Kabel nicht. Verwenden Sie das Kabel niemals zum Tragen, Ziehen oder Ausstecken des Elektrowerkzeugs. Das Kabel darf nicht Hitze, Öl, scharfen Kanten oder beweglichen Teilen ausgesetzt werden. Beschädigte oder verschlungene Kabel erhöhen das Risiko eines Stromschlags.
- Arbeiten Sie niemals mit Werkzeugen, die ein beschädigtes Stromkabel oder eine beschädigte Gabel haben oder die auf den Boden gefallen und in irgendeiner Weise beschädigt wurden.
- Wenn Sie Elektrowerkzeuge im Freien verwenden, verwenden Sie ein Verlängerungskabel, das für den Einsatz im Freien geeignet ist. Die Verwendung eines für die Verwendung im Freien geeigneten Kabels verringert das Risiko eines Stromschlags.
- Wenn Sie Elektrowerkzeuge in Feuchträumen verwenden, verwenden Sie ein RCD-geschütztes Netzteil. Die Verwendung des FI-Schutzschalters verringert das Risiko eines Stromschlags. Der Begriff "Fehlerstromschutzschalter (RCD)" kann durch "Fehlerstromschutzschalter (GFCI)" oder "Fehlerstromschutzschalter (ELCB)" ersetzt werden.
- Halten Sie das Elektrowerkzeug nur an seinen isolierten Greifflächen, da Schneid- oder Bohrzubehör während des Betriebs mit versteckten Drähten oder ihrem eigenen Kabel in Kontakt kommen kann.

### **3) PERSÖNLICHE SICHERHEIT**

- Seien Sie bei der Verwendung von Elektrowerkzeugen wachsam und achten Sie besonders auf die Arbeit, die Sie ausführen. Konzentrieren Sie sich auf Ihre Arbeit. Arbeiten Sie nicht mit Elektrowerkzeugen, wenn Sie müde sind oder unter dem Einfluss von Drogen, Alkohol oder Medikamenten stehen. Selbst eine vorübergehende Unaufmerksamkeit beim Gebrauch von Elektrowerkzeugen kann zu schweren Verletzungen führen. Wenn Sie mit Elektrowerkzeugen arbeiten, essen, trinken oder rauchen Sie nicht.
- Sicherheitskleidung verwenden. Tragen Sie stets einen Augenschutz. Verwenden Sie Schutzausrüstung, die der Art Ihrer Arbeit angemessen ist. Schutzausrüstung wie Atemschutzmaske, rutschfeste Sicherheitsschuhe, Kopfbedeckung oder Gehörschutz, die entsprechend den Arbeitsbedingungen verwendet werden, verringern das Risiko von Personenschäden.
- Vermeiden Sie das unbeabsichtigte Einschalten der Elektrowerkzeuge. Tragen Sie das an das Stromnetz angeschlossene Elektrowerkzeug nicht mit dem Finger auf dem Schalter oder Auslöser. Vergewissern Sie sich, dass sich der Schalter oder Auslöser in der "Aus"-Stellung befindet, bevor Sie es an die Stromversorgung anschließen. Das Tragen des Elektrowerkzeugs mit dem Finger auf dem Schalter oder das Einstecken des Netzsteckers in die Steckdose bei eingeschaltetem Schalter kann zu schweren Verletzungen führen.
- Bevor Sie das Elektrowerkzeug einschalten, entfernen Sie alle Einstellschlüssel und Werkzeuge. Ein Einstellschlüssel oder -werkzeug, das am rotierenden Teil des Elektrowerkzeugs befestigt bleibt, kann zu Verletzungen führen.
- Achten Sie stets auf eine stabile Körperhaltung und Balance. Arbeiten Sie nur in Bereichen, die Sie sicher erreichen können. Überschätzen Sie niemals Ihre eigene Kraft. Benutzen Sie das Elektrowerkzeug nicht, wenn Sie müde sind.
- Tragen Sie geeignete Kleidung. Verwenden Sie Sicherheitskleidung. Tragen Sie keine lose Kleidung oder Schmuck. Achten Sie darauf, dass Ihre Haare, Kleidung, Handschuhe oder andere Körperteile nicht zu nahe an die rotierenden oder heißen Teile des Elektrowerkzeugs gelangen.
- Schließen Sie das Elektrowerkzeug an die Staubabsaugung an. Wenn das Elektrowerkzeug an ein Staubsammel- oder Absauggerät angeschlossen werden kann, stellen Sie sicher, dass es ordnungsgemäß angeschlossen und verwendet wird. Die Verwendung solcher Geräte kann die durch

Staub verursachten Risiken verringern.

- Fixieren Sie das Werkstück fest. Benutzen Sie eine Verbindungszwinge oder einen Schraubstock, um das zu bearbeitende Werkstück zu fixieren.
- Verwenden Sie keine Hilfsmittel, wenn Sie unter dem Einfluss von Alkohol, Drogen, Medikamenten oder anderen narkotischen oder süchtig machenden Substanzen stehen). - Das Gerät ist nicht für die Benutzung durch Personen (einschließlich Kinder) mit eingeschränkten physischen, sensorischen oder geistigen Fähigkeiten oder mangelnder Erfahrung und Kenntnissen bestimmt, es sei denn, sie wurden von einer für ihre Sicherheit verantwortlichen Person beaufsichtigt oder in die Benutzung des Geräts eingewiesen. Kinder müssen beaufsichtigt werden, um sicherzustellen, dass sie nicht mit dem Gerät spielen.

#### **4) NUTZUNG UND WARTUNG DES ELEKTROWERKZEUGS**

- Bei Problemen während des Betriebes, vor Reinigungs- oder Wartungsarbeiten, bei jeder Bewegung oder bei jedem Stopp der Benutzung des Elektrowerkzeugs, trennen Sie es von der Stromversorgung/vom Stromnetz! Arbeiten Sie niemals mit dem Elektrowerkzeug, wenn es in irgendeiner Weise beschädigt ist.
- Wenn das Elektrowerkzeug anfängt, ungewöhnliche Geräusche oder Gerüche zu erzeugen, stellen Sie die Arbeit sofort ein.
- Überlasten Sie das Elektrowerkzeug nicht. Das Elektrowerkzeug arbeitet besser und sicherer, wenn Sie mit der Drehzahl (U/min) arbeiten, für die es entwickelt wurde. Verwenden Sie das richtige Werkzeug für die Arbeit. Ein geeignetes Werkzeug wird die Arbeit, für die es hergestellt wurde, gut und sicher ausführen.
- Verwenden Sie keine Elektrowerkzeuge, die sich nicht sicher mit ihrem Steuerschalter ein- und ausschalten lassen. Die Verwendung eines solchen Werkzeugs ist gefährlich. Ein beschädigter Schalter muss von einem zertifizierten Servicezentrum repariert werden.
- Trennen Sie das Elektrowerkzeug ab, bevor Sie Einstellungen vornehmen, Zubehör austauschen oder Wartungsarbeiten durchführen. Diese Maßnahme verringert das Risiko einer unbeabsichtigten Auslösung.
- Unbenutztes Elektrowerkzeug ist außerhalb der Reichweite von Kindern und Unbefugten aufzubewahren. Ein Elektrowerkzeug in den Händen unerfahrener Benutzer kann gefährlich sein. Elektrowerkzeuge sind an einem trockenen und sicheren Ort zu lagern.
- Halten Sie das Elektrowerkzeug sorgfältig in gutem Zustand. Überprüfen Sie regelmäßig die beweglichen Teile und ihre Beweglichkeit. Prüfen Sie auf Beschädigungen an den Schutzvorrichtungen oder anderen Teilen, die den sicheren Betrieb des Elektrowerkzeugs beeinträchtigen könnten. Wenn das Werkzeug beschädigt ist, stellen Sie sicher, dass es vor dem Gebrauch repariert wird. Viele Verletzungen werden durch unsachgemäße Wartung eines Elektrowerkzeugs verursacht.
- Halten Sie die Schneidwerkzeuge scharf und sauber. Richtig gewartete und geschärfte Werkzeuge erleichtern die Arbeit, verringern das Verletzungsrisiko und ihre Kontrolle ist einfacher. Die Verwendung von Zubehör, das nicht in der Bedienungsanleitung angegeben oder vom Importeur empfohlen wird, kann das Werkzeug beschädigen und Verletzungen verursachen.
- Das Elektrowerkzeug, sein Zubehör, die Arbeitswerkzeuge usw. sind nach dieser Anleitung und in der für das jeweilige Elektrowerkzeug vorgeschriebenen Weise zu verwenden, wobei die Arbeitsbedingungen und die Art der auszuführenden Arbeit zu berücksichtigen sind. Die Verwendung des Werkzeugs zu anderen als den vorgesehenen Zwecken kann zu gefährlichen Situationen führen.

#### **5) VERWENDUNG VON SCHNURLOSEN WERKZEUGEN**

- Vergewissern Sie sich vor dem Einlegen der Batterie, dass sich der Netzschalter in der Position : "0-off" befindet. Das Einlegen der Batterie in das eingeschaltete Werkzeug kann zu gefährlichen

Situationen führen.

- Verwenden Sie zum Laden der Batterie nur die vom Hersteller angegebenen Ladegeräte. Die Verwendung eines Ladegeräts für einen anderen Batterietyp kann diesen beschädigen und zu einem Brand führen.
- Verwenden Sie nur die für das Werkzeug vorgesehenen Batterien. - Die Verwendung anderer Batterietypen kann die Ursache für einen Unfall oder Brand sein.
- Wenn der Akku nicht verwendet wird, lagern Sie ihn getrennt von Metallgegenständen wie Klemmen, Schlüsseln, Schrauben und anderen kleinen Metallgegenständen, die eine Verbindung eines Kontakts des Akkus mit dem anderen verursachen könnten. Ein Kurzschluss des Akkus kann zu Verletzungen, Verbrennungen oder Feuer führen.
- Behandeln Sie die Batterien mit Vorsicht. - Eine unsachgemäße Behandlung kann dazu führen, dass chemische Flüssigkeit aus der Batterie austritt. Vermeiden Sie den Kontakt mit der Batterie. Wenn es zu Kontakt mit der chemischen Flüssigkeit kommt, waschen Sie den betroffenen Bereich unter fließendem Wasser ab. Falls die chemische Flüssigkeit in Ihre Augen gelangt, suchen Sie sofort einen Arzt auf. Chemische Flüssigkeit aus dem Akku kann zu schweren Verletzungen führen.
- Die Batterie oder das Werkzeug darf weder Feuer noch übermäßigen Temperaturen ausgesetzt werden. Wenn sie einem Feuer oder einer Temperatur von mehr als 130° C ausgesetzt wird, kann es zu einer Explosion kommen.
- Die Batterie oder Werkzeuge, die beschädigt oder wiederaufgebaut sind, dürfen nicht verwendet werden. Beschädigte oder modifizierte Batterien können auf unvorhersehbare Weise funktionieren und daher Feuer, Explosionen oder Verletzungen verursachen.

## 6) DIENST

- Lassen Sie das Elektrowerkzeug bei Bedarf von einem qualifizierten Servicetechniker warten. Es dürfen nur identische Ersatzteile verwendet werden. Dadurch wird gewährleistet, dass die Sicherheit des Elektrowerkzeugs erhalten bleibt.

### SICHERHEITSHINWEISE FÜR AKKUSCHRAUBER

- Halten Sie Elektrowerkzeuge nur an isolierten Greifflächen, wenn Sie einen Arbeitsgang durchführen, bei dem das Werkzeug oder die Schraube, auf die Sie stoßen können, auf verdeckten Stromleitungen verborgen ist. Der Kontakt mit spannungsführenden Stromleitungen kann auch Metallteile des Werkzeugs unter Spannung setzen und einen elektrischen Schlag verursachen.
- Verwenden Sie geeignete Geräte, um versteckte Stromleitungen und Rohre zu finden, um das Bohren zu vermeiden, oder wenden Sie sich an Ihr örtliches Energieversorgungsunternehmen. Der Kontakt mit einem stromführenden elektrischen Leiter kann einen Brand verursachen oder zu einem elektrischen Schlag führen. Eine Beschädigung der Gasleitung kann zu einer Explosion führen. Ein Eindringen in die Wasserleitung kann zu Sachschäden führen.
- Halten Sie das Elektrowerkzeug beim Arbeiten gut fest. Beim Anziehen und Lösen der Schrauben können kurzzeitig große Reaktionsmomente auftreten.
- Sichern Sie das Werkstück. Ein mit einer Spannvorrichtung oder einem Schraubstock eingespanntes Werkstück ist sicherer als ein von Hand gehaltenes Werkstück.
- Warten Sie, bis das Elektrowerkzeug vollständig zum Stillstand gekommen ist, bevor Sie es abstellen. Das Arbeitswerkzeug kann blockieren und zum Verlust der Kontrolle über das Elektrowerkzeug führen.
- Setzen Sie das Elektrowerkzeug nur bei ausgeschaltetem Gerät auf die Schraube. Rotierende Arbeitswerkzeuge könnten verrutschen.
- Um Energie zu sparen, schalten Sie das Elektrowerkzeug nur dann ein, wenn Sie es benutzen.
- Schützen Sie das Elektrowerkzeug vor Hitze, z.B. auch vor ständiger Sonneneinstrahlung, Feuer, Wasser und Feuchtigkeit. Es besteht Explosionsgefahr.

**SICHERHEITSHINWEISE FÜR DAS LADEGERÄT**

- Unsachgemäßer Umgang mit dem Akkuschauber (z. B. Öffnen des Akkupacks, Schläge usw.) kann zum Auslaufen von Elektrolyt aus dem Akku führen. Wenn Elektrolyt aus der Batterie austritt, muss verhindert werden, dass diese mit der Haut in Kontakt kommt. Wenn das Elektrolyt jedoch mit der Haut in Kontakt kommt, spülen Sie den betroffenen Bereich sofort mit Wasser ab. Bei Kontakt mit den Augen ist sofort ein Arzt aufzusuchen.
- Vermeiden Sie die Verwendung des Ladegeräts durch Personen (einschließlich Kinder), deren körperliche, sensorische oder geistige Unfähigkeit oder mangelnde Erfahrung und Kenntnisse eine sichere Verwendung des Geräts verhindern, es sei denn, sie werden von einer für ihre Sicherheit verantwortlichen Person beaufsichtigt oder in die Verwendung des Geräts eingewiesen. Achten Sie auf die Kinder, um sicherzustellen, dass sie nicht mit dem Gerät spielen können.
- Laden Sie den Akkuschauber in einer trockenen Umgebung auf und achten Sie darauf, dass kein Wasser in das Ladegerät gelangt. Das Ladegerät ist nur für den Gebrauch in Innenräumen vorgesehen.
- Halten Sie das Ladegerät sauber und betreiben Sie es nicht auf einer brennbaren Oberfläche oder in einer explosiven und feuergefährlichen Umgebung.
- Laden Sie den Akkuschauber nur für die zum Aufladen erforderliche Zeit auf. Das Beenden des Ladevorgangs wird durch das Aufleuchten der Batterieladezustandsanzeige signalisiert.
- Laden Sie den Akkuschauber nur mit dem vom Hersteller empfohlenen Ladegerättyp auf. Das Einschalten eines anderen Ladegerätes kann zu gefährlichen Situationen führen (z. B. Brand oder Explosion).
- Laden Sie den Akku nicht auf, wenn die Temperatur unter 10 °C oder über 40 °C liegt. Das Aufladen des Akkus bei extremen Temperaturen kann seine Lebensdauer verkürzen.
- Wenn Sie keinen Akkuschauber verwenden, decken Sie den Ladeanschluss mit Klebeband ab, damit der eingebaute Akku nicht durch Überbrücken der Kontakte mit Metallgegenständen, z.B. Sägemehl, Schrauben usw., kurzgeschlossen werden kann. Ein Kurzschluss kann Feuer oder Verbrennungen verursachen.
- Schützen Sie den Akkuschauber vor Stößen, Feuchtigkeit, direkter Sonneneinstrahlung, Temperaturen über 50 °C und öffnen Sie niemals die Batterie.
- Wenn der Akkuschauber / Akku beschädigt ist und unsachgemäß verwendet wird, können Dämpfe austreten. Achten Sie beim Laden auf gute Belüftung und Frischluftzufuhr. Dämpfe reizen die Atemwege. Wenn Sie Probleme haben, suchen Sie einen Arzt auf.
- Halten Sie den Stecker des Ladegeräts, den Stecker und den Ladeanschluss sauber und schützen Sie sie vor Verstopfung, Beschädigung oder Verformung.

**MONTAGE UND VERWENDUNG****LADEN DER BATTERIE**

- Verwenden Sie nur die vom Hersteller empfohlene Art von Ladegerät, das zum Aufladen der in Ihrem Elektrowerkzeug eingebauten Lithium-Ionen-Batterien vorgesehen ist.
- VORSICHT:** Die Batterie wird teilweise geladen geliefert. Um die volle Akkuleistung zu gewährleisten, laden Sie den Akku vor dem ersten Gebrauch vollständig auf.
- Lithium-Ionen-Batterien können jederzeit wieder aufgeladen werden, ohne ihre Lebensdauer zu beeinträchtigen.
  - Die Unterbrechung des Ladevorgangs führt nicht zu einer Beschädigung der Batterie.
  - Dank der Batterie ist sie vor einer vollständigen Entladung geschützt. Wenn die Batterie entladen ist, schaltet sich das Elektrowerkzeug über die Schutzschaltung automatisch ab.
  - Drücken Sie nicht mehr auf die Spindel, nachdem sich das Elektrowerkzeug automatisch abgeschaltet hat. Der Akku könnte beschädigt werden.
  - Schließen Sie das Elektrowerkzeug mit einem USB-Kabel an das Ladegerät an.

## **DE** Deutsch

- Die Batterieladezustandsanzeige zeigt den Ladefortschritt an. Leuchtet während des Ladevorgangs rot.
- Der Akku ist voll geladen, wenn die Anzeige grün leuchtet.
- Der Griff des Elektrowerkzeugs erwärmt sich beim Laden leicht, was ein ganz normales Phänomen ist.
- Der Mini-Akkuschrauber kann während des Ladevorgangs nicht verwendet werden. Wenn das Werkzeug während des Ladevorgangs nicht funktioniert, ist dies kein Anzeichen für ein Versagen des Werkzeugs.
- Beachten Sie die Entsorgungshinweise.

### **BIT EINFÜGEN**

- Setzen Sie einen geeigneten Schraubendrehereinsatz ein, indem Sie ihn bis zum Anschlag in den Spannkopf einführen.
- Stellen Sie immer sicher, dass der Schraubendrehereinsatz dem Schraubentyp entspricht.
- VORSICHT! Setzen Sie das Bit immer bei ausgeschaltetem Gerät ein.

### **AUSWAHL DER DREHRICHTUNG / EIN UND AUS**

- Schalten Sie den Akkuschauber ein, indem Sie einen der Richtungsschalter drücken und gedrückt halten.
- Lassen Sie den Schalter los, um den Akkuschauber auszuschalten.

### **LED-ARBEITSBELEUCHTUNG**

- Der Akkuschauber ist mit einer LED-Arbeitsleuchte ausgestattet, die während der Bedienung des Schraubers automatisch aufleuchtet.
- Wenn der Schraubendreher ausgeschaltet wird, erlischt die LED-Arbeitsleuchte.

## **WARTUNG**

- Schalten Sie das Gerät aus, bevor Sie irgendwelche Inspektionen oder Wartungsarbeiten durchführen.
- Reinigen Sie den Akkuschauber nach jedem Gebrauch gründlich. Wenn Schmutz nicht entfernt werden kann, verwenden Sie ein weiches, mit Seifenwasser angefeuchtetes Tuch. Verwenden Sie niemals Reinigungs- oder Lösungsmittel wie Benzin, Alkohol, Ammoniak usw.! Diese Lösungsmittel können die Kunststoffteile des Produkts beschädigen.
- Überprüfen Sie Ihr Gerät regelmäßig, und wenn Sie feststellen, dass einige Teile abgenutzt oder beschädigt sind, tauschen Sie sie zu Ihrer eigenen Sicherheit vorsichtshalber aus. Verschlossene oder beschädigte Teile des Geräts dürfen nur von einer autorisierten Kundendienststelle oder vom Händler ausgetauscht werden.
- Stellen Sie sicher, dass Original-Ersatzteile verwendet werden.

## **UMWELTSCHUTZ**



Das Symbol des durchgestrichenen Mülleimers auf den Produkten oder in den Begleitunterlagen bedeutet, dass gebrauchte elektrische und elektronische Produkte nicht mit dem üblichen kommunalen Abfall gemischt werden dürfen. Bitte bringen Sie diese Produkte zur ordnungsgemäßen Entsorgung, Rückgewinnung und zum Recycling an die dafür vorgesehenen Sammelstellen, wo sie kostenlos angenommen werden. Alternativ können Sie in einigen Ländern Ihre Produkte beim Kauf eines gleichwertigen neuen Produkts an Ihren Händler vor Ort zurückgeben. Mit der ordnungsgemäßen Entsorgung dieses Produkts tragen Sie zur Aufbewahrung von wertvollen Naturquellen bei und helfen

## **DE** Deutsch

dabei, mögliche negative Folgen für die Umwelt und die menschliche Gesundheit zu vermeiden, die andernfalls durch eine unsachgemäße Entsorgung der Abfälle verursacht werden könnten. Ausführliche Informationen erhalten Sie von Ihrer örtlichen Behörde oder der nächstgelegenen Sammelstelle. Bei einer unsachgemäßen Entsorgung dieser Art von Abfällen können im Einklang mit den nationalen Vorschriften Strafen vergeben werden.

# ES VYHLÁSENIE O ZHODE ES DECLARATION OF CONFORMITY

vydané/issued by

Výrobca/Producer: SLOVAKIA TREND EXPORT - IMPORT, s.r.o.  
Sídlo/Seated: Michalovská 87/1414, Sobrance 07301, Slovensko  
IČO/ID Nr: 46512250

vyhlasuje na vlastnú zodpovednosť, že následne označené zariadenie na základe svojej koncepcie a konštrukcie, rovnako ako do obehu uvedené vyhotovenie, zodpovedá základným bezpečnostným požiadavkám príslušných legislatívnych predpisov/  
hereby declares that this appliance is in compliance with all basic safety requirements of all relevant directives.

**Mini akumulátorový skrutkovač / Mini cordless screwdriver STREND PRO 3.6V  
TYP: GK-CS001**

bola navrhnutá a vyrobená v zhode s nasledujúcimi normami/was constructed and produced in compliance with following standards:

EN 55014-1:2017  
EN 55014-2:2015  
EN 61000-4-2:2009  
EN 61000-4-3:2006+A1:2008+A2:2010  
EN 62841-2-2:2014  
EN 62841-1:2015  
EN 60204-1:2018  
IEC 62133-2:2017

a nasledujúcimi predpismi (všetko v platnom znení)/and all relevant directives (all in compliance):

EMC 2014/30/EU  
LVD 2014/35/EU  
MD 2006/42 EC

Všetky súbory technickej dokumentácie sa nachádzajú k nahliadnutiu na adrese: /All related technical documentation and test report are available for checking at seat of company on following address: Slovakia TREND Export – Import s.r.o, Michalovská 87/1414, 073 01 Sobrance, Slovenská Republika

Last two digits when product has been introduced on market  
/ Posledné dve číslice roka, kedy bol výrobok označený značkou CE: 23

JUDr. Michal ŽEŇUCH  
per procuram  
SLOVAKIA TREND EXPORT - IMPORT, s.r.o.  
Michalovská 87/1414  
073 01 SOB RANCE  
IČO: 46512250, DIČ: 2023403371

Sobrance 13.2.2023

Dátum a miesto vydania vyhlásenia  
Place and date of issue

.....  
Vydal/Issued by. Pečiatka/Podpis, Stamp/Signature  
JUDr. Michal Žeňuch, confidential clerk/prokurista

# ES PROHLÁŠENÍ O SHODĚ

## ES DECLARATION OF CONFORMITY

vydano/issued by

Výrobce/Producer: SLOVAKIA TREND EXPORT - IMPORT, s.r.o.  
Sídlo/Seated: Michalovská 87/1414, Sobrance 07301, Slovensko  
IČO/ID Nr: 46512250

prohlašuje na vlastní odpovědnost, že následně označené zařízení na základě své koncepce a konstrukce, stejně jako do oběhu uvedené provedení, odpovídá základním bezpečnostním požadavkům příslušných legislativních předpisů/hereby declares that this appliance is in compliance with all basic safety requirements of all relevant directives.

**Mini akumulátorový šroubovák / Mini cordless screwdriver STREND PRO 3.6V**  
**TYP: GK-CS001**

bylo navrženo a vyrobeno ve shodě s následujícími normami/was constructed and produced in compliance with following standards:

EN 55014-1:2017  
EN 55014-2:2015  
EN 61000-4-2:2009  
EN 61000-4-3:2006+A1:2008+A2:2010  
EN 62841-2-2:2014  
EN 62841-1:2015  
EN 60204-1:2018  
IEC 62133-2:2017

a následujícími předpisy (vše v platném znění)/and all relevant directives (all in compliance):

EMC 2014/30/EU  
LVD 2014/35/EU  
MD 2006/42 EC

Všechny soubory technické dokumentace se nacházejí k nahlédnutí na adrese: /All related technical documentation and test report are available for checking at seat of company on following address: Slovakia TREND Export – Import s.r.o, Michalovská 87/1414, 073 01 Sobrance, Slovenská Republika

Last two digits when product has been introduced on market  
/ Poslední dvě číslice roku, kdy byl výrobek označen značkou

CE: 23

JUDr. Michal ŽEŇUCH  
per procuram  
SLOVAKIA TREND EXPORT - IMPORT, s.r.o.  
Michalovská 87/1414  
073 01 SOB RANCE  
IČO: 46512250, DIČ: 2023403371

Sobrance 13.2.2023

Datum a místo vydání prohlášení  
Place and date of issue

.....  
Vydal/Issued by. Razítko/Podpis, Stamp/Signature  
JUDr. Michal Žeňuch, confidential clerk/prokurista

# STREND PRO®

## ZÁRUČNÝ LIST / ZÁRUČNÍ LIST / JÓTÁLLÁSI JEGY / LISTA DE GARANȚIE / WARRANTY LETTER

Sériové číslo: Sériové číslo: Sorozatszám: Nr. serie: Serial number:	Dátum predaja: Datum prodeje: Eladás dátuma: Data vânzării: Date of sale:	Podpis a pečiatka predajcu: Razitko a podpis prodajce: Az eladó aláírása és bélyegzője: Ștampila vânzătorului: Seller's stamp and signature:

### PODMIENKY ZÁRUKY / ZÁRUČNÍ PODMÍNKY / A JÓTÁLLÁS FELTÉTELEI / CONDIȚIILE DE GARANȚIE / WARRANTY TERMS

**SK:** Na tento výrobok sa poskytuje záruka po dobu 24 mesiacov odo dňa predaja, respektíve odo dňa vyskladnenia. V dobe záruky vám záručný servis vykoná opravy všetkých závad vzniknutých následkom výrobnéj chyby bezplatne. Pri uplatnení požiadavky na záručnú opravu musí byť spolu s prístrojom predložený úplne a čitateľne vyplnený záručný list. Pri odosielaní prístroja do opravy, dopravné náklady hradí zákazník. Originálny obal od výrobku starostlivo uschovajte.

#### Záruka sa nevzťahuje na

- prístroj poškodený počas dopravy a nesprávneho skladovania
- poruchy spôsobené nesprávnou obsluhou alebo údržbou
- poruchy spôsobené vplyvom opotrebenia výrobku a materiálu
- poruchy spôsobené používaním prístroja na iný účel než na aký je určený
- prístroj, do ktorého bol vykonaný neodborný zásah alebo úprava
- nekompletnosť výrobku, ktorú bolo možné zistiť už pri predaji

**CZ:** Na tento výrobek se poskytuje záruka po dobu 24 měsíců ode dne prodeje, respektive ode dne vyskladnění. V době záruky vám záruční servis provede opravy všech závad vzniklých následkem výrobní chyby bezplatně. Při uplatnění požadavku na záruční opravu musí být spolu s přístrojem předložen úplně a čitelně vyplněný záruční list. Při odesílání přístroje do opravy, dopravní náklady hradí zákazník. Originální obal od výrobku pečlivě uschovejte.

#### Záruka se nevztahuje na:

- přístroj poškozen během dopravy a nesprávného skladování
- poruchy způsobené nesprávnou obsluhou nebo údržbou
- poruchy způsobené vlivem opotřebení výrobku a materiálu
- poruchy způsobené používáním přístroje na jiný účel, než na jaký je určen
- přístroj, do kterého byl proveden neodborný zásah nebo úprava
- nekompletnost výrobku, kterou bylo možné zjistit již při prodeji

**HU:** Erre a termékre az eladás, illetve a kiraktározás dátumától számított 24 hónap jótállás érvényes. A jótállás időtartamán belül a garanciaszerviz Önnek ingyen biztosítja a gyártási hibából származó minden termékhiba javítását. A jótállás érvényesítéséhez a terméken kívül az olvashatóan és teljes körűen kitöltött jótállási jegy leadása is szükséges. A termék küldése esetén a szállítási költségek a vásárlót terhelik. A termék eredeti csomagolását gondosan őrizze meg.

#### A jótállás nem érvényes:

- ha a készülék a nem megfelelő szállítás vagy tárolás következtében hibásodott
- a helytelen használat vagy karbantartás következtében keletkező hibákra
- a termék vagy az anyag elhasználódása következtében keletkező hibákra
- a készülék nem rendeltetésszerű használata következtében keletkező hibákra
- a készülékre, amelyen nem szakszerű beavatkozást vagy módosítást hajtottak végre
- a termék hiányos voltára, amely az eladás során is már észrevehető volt

**RO:** Garanția pentru acest produs este 24 luni de la data vânzării, respectiv de la data scoaterii din depozit. În timpul garanției service-ul de garanție va efectua toate reparațiile de defecțiuni apărute ca urmare a greșelilor de producție, în mod gratuit. La revendicarea reparației de garanție solicitate, pe lângă produsul prezentat trebuie depusă și lista de garanție completată corect și citibil. La trimiterea aparatului la reparații, cheltuielile de transport suportă clientul. Păstrați ambalajul original al produsului cu atenție.

**Garanția nu se referă la:**

- aparatul defectat în timpul transportului și prin depozitare necorespunzătoare
- defecțiunile pricinuite de manipularea sau întreținerea necorespunzătoare
- defecțiunile pricinuite de uzura produsului sau materialului
- defecțiunile pricinuite de folosirea aparatului în alt scop, decât pentru care este destinat
- aparatul în care s-a intervenit sau s-a efectuat reglarea în mod necalificat
- produsul fabricat incomplet, greșeala care putea fi constatată deja la vânzare

**EN:** This product is guaranteed for 24 months from date of sale or removal from storage. All manufacturing defects found during the warranty period will be repaired at no charge. To submit a request for warranty repairs, fill out the warranty card legibly and completely and attach it to the device. Customers pay the cost of transport when sending a device for repairs. Keep the product's original packaging in a safe place.

**The warranty does not cover:**

- Damage caused to the device during transit or from improper storage
- Malfunctions caused by incorrect operation or maintenance
- Malfunctions caused by product and material wear
- Malfunctions caused by using the device for purposes other than those intended
- Damage caused by tampering or modifications
- Any incomplete work not discovered on the product when it was sold

**SERVISNÉ ZÁZNAMY / SERVISNÍ ZÁZNAMY / JAVÍTÁSI BEJEGYZÉSEK / NOTIFICAREA SERVICE / SERVICE RECORDS**

Výrobca / Výrobce/ Gyártó / Producător / Manufacturer :

Slovakia Trend Export-Import s.r.o., Michalovská 87/1414, 073 01 Sobrance

Fax: (056) 652-2329 Tel: 0915 392 687 E-mail: [servis@slovakia-trend.sk](mailto:servis@slovakia-trend.sk)