

- SK** Stolový ventilátor
- CZ** Stolní ventilátor
- HU** Asztali ventilátor
- RO** Ventilator de masă
- EN** Desk stand



Preklad originálneho návodu na použitie
Překlad originálním návodu k použití
Az eredeti használati útmutató fordítása
Traducerea manualului de utilizare original
Instruction manual



POPIS PRÍSTROJA

1	Aretačná matica zadnej ochranej mriežky
2	Zadná ochranná mriežka
3	Lopatky ventilátora
4	Hriadeľ motora
5	Aretačná matica lopatiek ventilátora
6	Predná ochranná mriežka
7	Obruč
8	Tlačidlo pre nastavenie oscilácie
9	Kryt motora
10	Spojovacie skrutky a matice (už namontované)
11	Držiak motora
12	Ovládacie tlačidlá
13	Priestor pre vloženie držiaku motora
14	Základňa ventilátora
15	Otvory pre upevňovacie skrutky ventilátora
16	Upevňovacie skrutky základne ventilátora

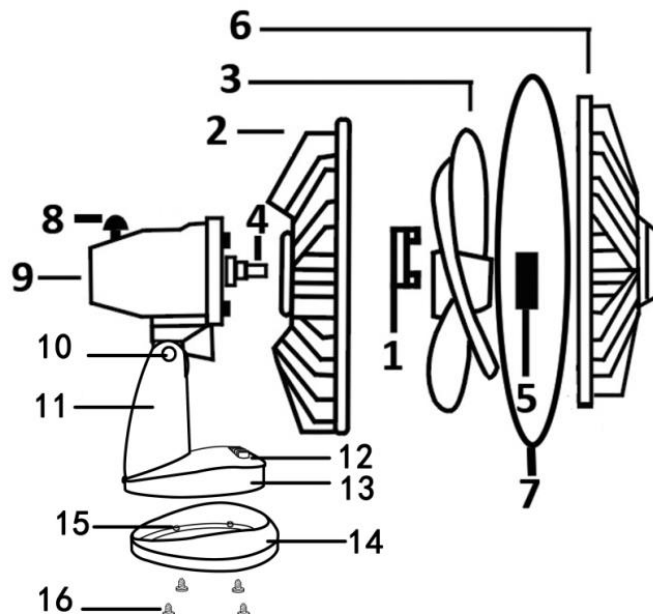
TECHNICKÉ PARAMETRE

NAPÁJANIE	NAPÄTIE	FREKVENCIA	PRÍKON	DĹŽKA NAPÁJACIEHO KÁBLA	ROZMERY
VDE vidlicová zástrčka	230 V	50 Hz	25 W	1,7 m	27 x 37 cm

VYSVETLIVKY SYMBOLOV

	Pri vykonávaní opráv stroj nesmie byť zapojený do elektrickej zásuvky.
	Pred použitím si prečítajte návod na použitie.
	Ochrana dvojitou izoláciou II. Nie je potrebné uzemnenie.
	Výrobok je v súlade s platnými európskymi smernicami a bola vykonaná metóda hodnotenia zhody týchto smerníc.
	Nevyhadzujte do bežného domového odpadu. Namiesto toho, ekologicky prijateľnou cestou sa obráťte na recyklačné strediská. Prosím venujte starostlivosť ochrane životného prostredia.

BEZPEČNOSTNÉ POKYNY

- Prečítajte si pozorne návod na použitie a uschovajte ho pre budúce použitie.
- Nesprávna prevádzka a nesprávna manipulácia môžu viesť k poruche spotrebiča a k poraneniu užívateľa.
- Pred prvým pripojením spotrebiča k zdroju elektrickej energie skontrolujte, či napätie uvedené na štítku zodpovedá sieťovému napätiu.
- Len na domáce použitie. Nepoužívajte na priemyselné účely. Nepoužívajte spotrebič na žiadne iné účely, ako je uvedené v tomto návode na používanie.
- Nepoužívajte exteriéri.
- Spotrebič nie je určený na používanie osobami (vrátane detí), ktorým fyzická, zmyslová alebo mentálna neschopnosť či nedostatok skúseností a znalostí zabraňuje v bezpečnom používaní spotrebiča, ak na ne nebude dohliadané alebo ak neboli inštruované ohľadom použitia spotrebiča osobou zodpovednou za ich bezpečnosť.

- Deti by mali byť pod dozorom, aby ste sa ubezpečili, že sa s prístrojom nehrajú.
- Vždy odpojte spotrebič od elektrickej siete pred čistením a keď zariadenie nepoužívate.
- Aby ste zabránili riziku úrazu elektrickým prúdom a požiaru, neponárajte spotrebič do vody alebo iných kvapalín. V prípade že sa tak stalo, NEDOTÝKAJTE sa zariadenia, ihneď ho odpojte od zdroja elektrickej energie a nechajte skontrolovať v servisnom stredisku.
- Nepoužívajte zariadenie v kúpeľniach a v blízkosti vody.
- Zariadenie neumiestňujte do blízkosti zdrojov tepla.
- Nenechávajte spotrebič zapnutý, keď ho nepoužívate.
- Používajte len originálne príslušenstvo.
- Ak je napájací kábel poškodený, musí ho z bezpečnostných dôvodov vymeniť výrobca, autorizované servisné stredisko alebo kvalifikovaný odborník.
- Kábel udržiavajte mimo ostrých hrán a horúcich plôch.
- Napájací kábel neťahajte, neohýbajte ani neobmotávajte okolo spotrebiča.
- Zabráňte kontaktu s pohyblivými časťami zariadenia. Nevkladajte ceruzky ani iné predmety cez ochrannú mriežku ventilátora.
- Nepoužívajte spotrebič ak nie sú namontované ochranné mriežky ventilátora.
- Nepokúšajte sa opravovať, upravovať ani vymieňať časti spotrebiča. Všetky opravy vrátane výmeny napájacieho káblu zverte odbornému servisu!
- Ak bol výrobok dlhodobo vystavený teplotám pod 0 ° C, tak pred zapnutím by mal byť najmenej na 2 hodiny vystavený vplyvu izbovej teploty.
- Výrobca si vyhradzuje právo na zmenu dizajnu výrobku bez predchádzajúceho upozornenia, pokiaľ takéto zmeny výrazne neovplyvnia jeho bezpečnosť, výkonnosť a funkcie.

MONTÁŽ

- Ventilátor je dodávaný v rozloženom stave. Pred montážou sa uistite, či sú súčasťou balenia všetky časti v nepoškodenom stave.
- Ventilátor neprípadne k zdroju elektrickej energie pokiaľ nie je úplne zmontovaný.
- Uvoľnite aretačnú maticu zadnej ochrannej mriežky z ochranného krytu motora.
- Umiestnite zadnú ochrannú mriežku pevne na ochranný kryt motora, potom ju upevnite otočením aretačnej matice zadnej ochrannej mriežky v smere hodinových ručičiek pokiaľ nebude priliehať.
- Pritlačte lopatky ventilátora smerom k motoru a otáčaním aretačnej matice lopatiek ventilátora proti smeru hodinových ručičiek ich upevnite. Otáčanie lopatiek ventilátor vyskúšajte najprv ručne. Nemalo by dochádzať ku treniu s aretačnou maticou zadnej ochrannej mriežky. Ak lopatky nerotujú voľne, rozoberte zostavenú časť a opakujte postup znovu.
- Pripevnite prednú ochrannú mriežku k zadnej stlačením, kým ochranné mriežky po celom obvode nezapadnú do seba.

OVLÁDACIE TLAČIDLA

- 0 - Ventilátor je vypnutý.
- 1 - Ventilátor beží najpomalšou rýchlosťou.
- 2 - Ventilátor beží najvyššou rýchlosťou.

Oscilácia: Stlačte tlačidlo oscilácie pre otáčanie ventilátoru zo stany na stranu. Pre ukončenie otáčania vytiahnite tlačidlo oscilácie smerom hore.

Nastavenie smeru prúdenia vzduchu: Smer prúdiaceho vzduchu môžete nastaviť vo vertikálnom uhle. Pre zmenu vertikálneho uhla pohnite motorom smerom nahor alebo dolu.

ÚDRŽBA A SKLADOVANIE

- Pred čistením ventilátora vždy vytiahnite zástrčku zo zásuvky a nechajte ventilátor úplne zastaviť.
- Pri čistení ventilátora vždy používajte mäkkú vlhkú handričku.

- Pre čistenie ventilátora nepoužívajte riedidlo alebo rozpúšťadlá, popřípade čistiace prostriedky spôsobujúce oter - môžu narušiť povrchovú úpravu ventilátora a poškodiť jeho plastové diely.

SKLADOVANIE

- Ak nebudete ventilátor používať, uložte ho na suchom mieste mimo dosahu detí. Pre uloženie ventilátora môžete použiť tiež i jeho prepravný kartón.

OCHRANA ŽIVOTNÉHO PROSTREDIA



Symbol prečiarknutej nádoby na odpad na produktoch alebo v sprievodných dokumentoch znamená, že použité elektrické a elektronické výrobky nesmú byť pridané do bežného komunálneho odpadu. Pre správnu likvidáciu, obnovu a recykláciu doručte tieto výrobky na určené zberné miesta, kde budú prijaté zdarma. Alternatívne v niektorých krajinách môžete vrátiť svoje výrobky miestnemu predajcovi pri kúpe ekvivalentného nového produktu. Správnou likvidáciou tohto produktu pomôžete zachovať cenné prírodné zdroje a napomáhate prevencii potenciálnych negatívnych dopadov na životné prostredie a

ľudské zdravie, čo by mohli byť dôsledky nesprávnej likvidácie odpadov. Ďalšie podrobnosti si vyžiadajte od miestneho úradu alebo najbližšieho zberného miesta. Pri nesprávnej likvidácii tohto druhu odpadu môžu byť v súlade s národnými predpismi udelené pokuty.

POPIS PŘÍSTROJE

1	Aretační matice zadní ochranné mřížky
2	Zadní ochranná mřížka
3	Lopatky ventilátoru
4	Hřídel motoru
5	Aretační matice lopatek ventilátoru
6	Přední ochranná mřížka
7	Obruč
8	Tlačítko pro nastavení oscilace
9	Kryt motoru
10	Spojovací šrouby a matice (již namontované)
11	Držák motoru
12	Ovládací tlačítka
13	Prostor pro vložení držáku motoru
14	Základna ventilátoru
15	Otvory pro upevňovací šrouby ventilátoru
16	Upevňovací šrouby základny ventilátoru

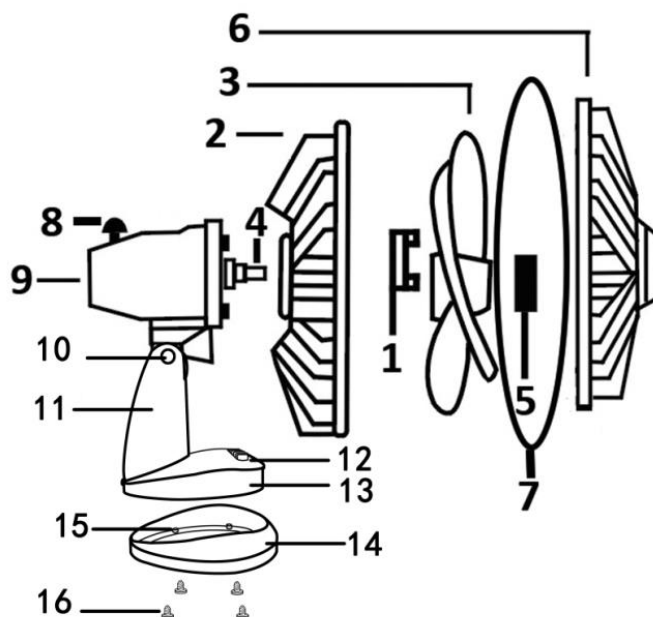
TECHNICKÉ PARAMETRY

NAPÁJENÍ	NAPĚTÍ	FREKVENCE	PŘÍKON	DÉLKA NAPÁJECÍHO KABELU	ROZMĚRY
VDE vidlicová zástrčka	230 V	50 Hz	25 W	1,7 m	27 x 37 cm

VYSVĚTLIVKY SYMBOLŮ

	Při provádění oprav stroj nesmí být zapojen do elektrické zásuvky.
	Před použitím si přečtěte návod k použití.
	Ochrana dvojitou izolací II. Není třeba uzemnění.
	Výrobek je v souladu s platnými evropskými směrnici a byla provedena metoda hodnocení shody těchto směrnic.
	Nevyhazujte do běžného domovního odpadu. Místo toho, ekologicky přijatelnou cestou se obraťte na recyklační střediska. Prosím věnujte péči ochraně životního prostředí.

BEZPEČNOSTNÍ POKYNY

- Přečtěte si pozorně návod k použití a uschovejte jej pro budoucí použití.
- Nesprávný provoz a nesprávná manipulace mohou vést k poruše spotřebiče a k poranění uživatele.
- Před prvním připojením spotřebiče ke zdroji elektrické energie zkontrolujte, zda napětí uvedené na štítku odpovídá síťovému napětí.
- Pouze pro domácí použití. Nepoužívejte pro průmyslové účely. Nepoužívejte spotřebič k žádným jiným účelům, než je uvedeno v tomto návodu k použití.
- Nepoužívejte exteriéři.
- Spotřebič není určen k používání osobami (včetně dětí), kterým fyzická, smyslová nebo mentální neschopnost či nedostatek zkušeností a znalostí zabraňuje v bezpečném používání spotřebiče, pokud na ně

nebude dohlíženo nebo nebyly-li instruovány ohledně použití spotřebiče osobou odpovědnou za jejich bezpečnost.

- Děti by měly být pod dozorem, abyste se ujistili, že si s přístrojem nehrají.
- Vždy odpojte spotřebič od elektrické sítě před čištěním a když zařízení nepoužíváte.
- Abyste zabránili riziku úrazu elektrickým proudem a požáru, neponořujte spotřebič do vody nebo jiných kapalin. V případě že se tak stalo, NEDOTÝKEJTE se zařízení, ihned jej odpojte od zdroje elektrické energie a nechte zkontrolovat v servisním středisku.
- Nepoužívejte zařízení v koupelnách a v blízkosti vody.
- Zařízení neumísťujte do blízkosti zdrojů tepla.
- Nenechávejte spotřebič zapnutý, když jej nepoužíváte.
- Používejte pouze originální příslušenství.
- Pokud je napájecí kabel poškozen, musí jej z bezpečnostních důvodů vyměnit výrobce, autorizované servisní středisko nebo kvalifikovaný odborník.
- Kabel udržujte mimo ostré hrany a horké plochy.
- Napájecí kabel netahejte, neohýbejte ani neomotávejte kolem spotřebiče.
- Zabraňte kontaktu s pohyblivými částmi zařízení. Nevkládejte tužky ani jiné předměty přes ochrannou mřížku ventilátoru.
- Nepoužívejte spotřebič pokud nejsou namontovány ochranné mřížky ventilátoru.
- Nepokoušejte se opravovat, upravovat ani vyměňovat části spotřebiče. Všechny opravy včetně výměny napájecího kabelu svěřte odbornému servisu!
- Pokud byl výrobek dlouhodobě vystaven teplotám pod 0°C, tak před zapnutím by měl být nejméně na 2 hodiny vystaven vlivu pokojové teploty.
- Výrobce si vyhrazuje právo na změnu designu výrobku bez předchozího upozornění, pokud takové změny výrazně neovlivní jeho bezpečnost, výkonnost a funkce.

MONTÁŽ

- Ventilátor je dodáván v rozloženém stavu. Před montáží se ujistěte, zda jsou součástí balení všechny části v nepoškozeném stavu.
- Ventilátor nepřipojete ke zdroji elektrické energie pokud není zcela smontován.
- Uvolněte aretační matici zadní ochranné mřížky z ochranného krytu motoru.
- Umístěte zadní ochrannou mřížku pevně na ochranný kryt motoru, poté ji upevněte otočením aretační matice zadní ochranné mřížky ve směru hodinových ručiček dokud nebude přiléhat.
- Přitlačte lopatky ventilátoru směrem k motoru a otáčením aretační matice lopatek ventilátoru proti směru hodinových ručiček je upevněte. Otáčení lopatek ventilátor vyzkoušejte nejprve ručně. Nemělo by docházet ke tření s aretační maticí zadní ochranné mřížky. Pokud lopatky nerotují volně, rozeberte sestavenou část a opakujte postup znovu.
- Připevněte přední ochrannou mřížku k zadní stisku, dokud ochranné mřížky po celém obvodu nezapadnou do sebe.

OVLÁDACÍ TLAČÍTKA

- 0 - Ventilátor je vypnutý.
- 1 - Ventilátor běží nejpomalejší rychlostí.
- 2 - Ventilátor běží nejvyšší rychlostí.

Oscilace: Stiskněte tlačítko oscilace pro otáčení ventilátoru ze stany na stranu. Pro ukončení otáčení vytáhněte tlačítko oscilace směrem nahoru.

Nastavení směru proudění vzduchu: Směr proudícího vzduchu můžete nastavit ve vertikálním úhlu. Pro změnu vertikálního úhlu pohněte motorem směrem nahoru nebo dolů.

ÚDRŽBA A SKLADOVÁNÍ

- Před čištěním ventilátoru vždy vytáhněte zástrčku ze zásuvky a nechte ventilátor zcela zastavit.

- Při čištění ventilátoru vždy používejte měkký vlhký hadřík.
- Pro čištění ventilátoru nepoužívejte ředidlo nebo rozpouštědla, popřípadě čisticí prostředky způsobující otěr - mohou narušit povrchovou úpravu ventilátoru a poškodit jeho plastové díly.

SKLADOVÁNÍ

- Pokud nebudete ventilátor používat, uložte jej na suchém místě mimo dosah dětí. Pro uložení ventilátoru můžete použít také i jeho přepravní karton.

OCHRANA ŽIVOTNÍHO PROSTŘEDÍ



Symbol přeškrtnuté nádoby na odpad na produktech nebo v průvodních dokumentech znamená, že použité elektrické a elektronické výrobky nesmí být přidány do běžného komunálního odpadu. Pro správnou likvidaci, obnovu a recyklaci doručte tyto výrobky na určená sběrná místa, kde budou přijata zdarma. Alternativně v některých zemích můžete vrátit své výrobky místnímu prodejci při koupi ekvivalentního nového produktu. Správnou likvidací tohoto produktu pomůžete zachovat cenné přírodní zdroje a napomáháte prevenci potenciálních negativních dopadů na životní prostředí a lidské zdraví, což by mohly být důsledky nesprávné likvidace odpadů. Další podrobnosti si vyžádejte od místního úřadu nebo nejbližšího sběrného místa. Při nesprávné likvidaci tohoto druhu odpadu mohou být v souladu s národními předpisy uděleny pokuty.

KÉSZÜLÉK LEIRÁSA

1	Hátsó hűtőrács ellenanya
2	Hátsó védőrács
3	Ventilátor lapátok
4	Motor tengely
5	Ventilátorlapát rögzítő anyá
6	Első védőrács
7	Karika
8	Lengés beállító gomb
9	Motorburkolat
10	Csatlakozó csavarok és anyák (már beszerelve)
11	Hajtómű felerősítése
12	Vezérlőgombok
13	Hely a motortartó behelyezéséhez
14	Ventilátora bázis
15	Ventilátor rögzítő csavarlyukak
16	Ventilátor talp rögzítő csavarok

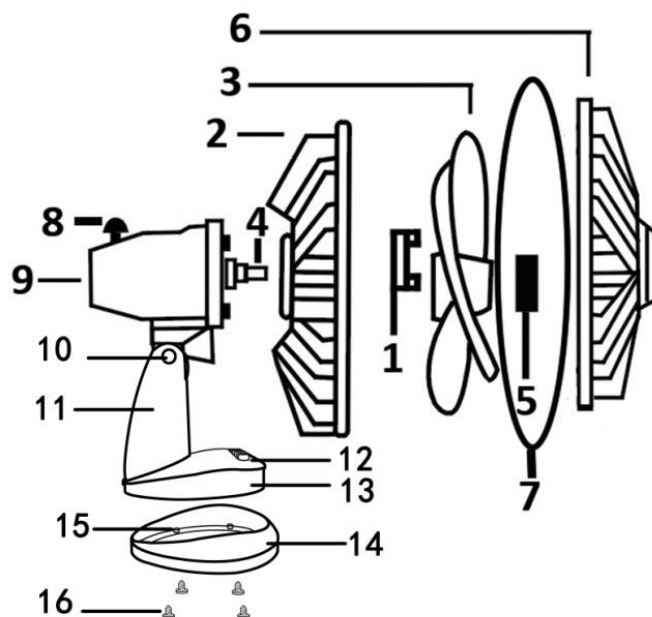

TECHNIKAI ADATOK

TÁPEGYSÉG	FESZÜLTSG	FREKVENCIA	ÁRAMFOGYASZTÁS	TÁPKÁBEL HOSSZA	MÉRETEK
VDE csatlakozó	230 V	50 Hz	25 W	1,7 m	27 x 37 cm

SZIMBÓLUMOK LEIRÁSA

	Javítás közben a gépet nem szabad az elektromos hálózathoz csatlakoztatni.
	Használat előtt olvassa el a használati utasítást.
	Kettős szigetelésvédelem II. Nincs szükség földelésre.
	A termék megfelel a vonatkozó európai irányelveknek, és ezen irányelvek megfelelőségértékelési módszere megtörtént.
	Ne dobja a normál háztartási hulladék közé. Ehelyett a környezetbarát módszer az újrahasznosító központok felkeresése. Kérjük, vigyázzanak a környezetvédelemre.

BIZTONSÁGI UTASÍTÁSOK

- Olvassa el figyelmesen a használati utasítást, és őrizze meg későbbi használatra.
- A helytelen kezelés és a szakszerűtlen kezelés a készülék meghibásodásához és a felhasználó sérüléséhez vezethet.
- Mielőtt első alkalommal csatlakoztatná a készüléket az elektromos hálózathoz, ellenőrizze, hogy a címkén feltüntetett feszültség megegyezik-e a hálózati feszültséggel.
- Csak otthoni használatra. Ne használja ipari célokra. Ne használja a készüléket a jelen használati útmutatóban meghatározottaktól eltérő célra.
- Ne használja a szabadban.
- A készüléket nem használhatják csökkent fizikai, érzékszervi vagy szellemi képességekkel rendelkező személyek (beleértve a gyermekeket is), illetve nem rendelkeznek tapasztalattal és tudással, kivéve, ha a

biztonságukért felelős személy felügyeli őket, vagy nem utasította őket a készülék használatára vonatkozóan.

- A gyermekeket felügyelni kell, hogy ne játsszanak a készülékkel.
- Tisztítás előtt és használaton kívül mindig húzza ki a készüléket az elektromos hálózathoz.
- Az áramütés és tűzveszély elkerülése érdekében ne merítse a készüléket vízbe vagy más folyadékba. Ha ez megtörténik, **NE ÉRINTSE** meg a készüléket, azonnal húzza ki az áramforrásból, és ellenőriztesse egy szervizközpontban.
- Ne használja a készüléket fürdőszobában vagy víz közelében.
- Ne helyezze a készüléket hőforrások közelébe.
- Ne hagyja bekapcsolva a készüléket, amikor nem használja.
- Csak eredeti tartozékokat használjon.
- Ha a tápkábel megsérült, azt biztonsági okokból a gyártónak, egy felhatalmazott szervizközpontnak vagy szakképzett szerelőnek kell kicserélnie.
- Tartsa távol a kábelt éles szélektől és forró felületektől.
- Ne húzza, hajlítsa meg vagy tekerje a tápkábelt a készülék köré.
- Kerülje a készülék mozgó részeivel való érintkezést. Ne dugjon ceruzát vagy más tárgyat a ventilátor védőburkolatán keresztül.
- Ne használja a készüléket, ha a ventilátorvédő rácsok nincsenek felszerelve.
- Ne próbálja megjavítani, módosítani vagy kicserélni a készülék részeit. Minden javítást, beleértve a tápkábel cseréjét is, bízva professzionális szervizre!
- Ha a terméket huzamosabb ideig 0°C alatti hőmérsékletnek tették ki, bekapcsolás előtt legalább 2 órán át szobahőmérsékleten kell kitenni.
- A gyártó fenntartja a jogot, hogy előzetes értesítés nélkül megváltoztassa a termék kialakítását, kivéve, ha az ilyen változtatások jelentősen befolyásolják a termék biztonságát, teljesítményét és funkcióit.

ÖSSZESZERELÉS

- A ventilátort szétszerelve szállítjuk. Összeszerelés előtt győződjön meg arról, hogy minden alkatrész benne van a csomagolásban és sértetlen állapotban van.
- Ne csatlakoztassa a ventilátort az áramforráshoz, amíg nincs teljesen összeszerelve.
- Lazítsa meg a hátsó védőrögzítő anyát a motorvédőről.
- Helyezze erősen a hátsó védőburkolatot a motorvédőre, majd rögzítse a hátsó védőrögzítő anyát az óramutató járásával megegyező irányba forgatva, amíg szorosan nem illeszkedik.
- Nyomja a ventilátorlapátokat a motor felé, és rögzítse a ventilátorlapát rögzítőanyáját az óramutató járásával ellentétes irányba. Először próbálja meg kézzel elforgatni a ventilátorlapátokat. Nem lehet súrlódás a hátsó védőrögzítő anyával. Ha a kések nem forognak szabadon, szerelje szét a szerelvényt, és ismételje meg az eljárást.
- Rögzítse az elülső védőrácsot a hátsó oldalra úgy, hogy addig nyomja, amíg a védőrácsok körös-körül egymáshoz nem illeszkednek.

VEZÉRLŐ GOMBOK

- 0 - A ventilátor ki van kapcsolva.
- 1 - A ventilátor a leglassabb sebességgel működik.
- 2 - A ventilátor közepes sebességgel működik.
- 3 - A ventilátor a legnagyobb fordulatszámon működik.

Oscilláció: Nyomja meg az oscillációs gombot a ventilátor egyik oldalról a másikra lendítéséhez. A forgás leállításához húzza felfelé az oscillációs gombot.

A légáramlás irányának beállítása: A légáramlás irányát függőleges szögben állíthatja be. A függőleges szög megváltoztatásához mozgassa a motort felfelé vagy lefelé.

KARBANTARTÁS ÉS TÁROLÁS

- A ventilátor tisztítása előtt mindig húzza ki a konnektorból, és hagyja teljesen leállni.
- A ventilátor tisztításakor mindig puha, nedves ruhát használjon.
- Ne használjon hígítót, oldószert vagy súroló hatású tisztítószer a ventilátor tisztításához - ezek károsíthatják a ventilátor felületét és műanyag részeit.

TÁROLÁS

- Ha nem használja a ventilátort, tárolja száraz helyen, gyermekektől elzárva. A ventilátor tárolására a szállítási kartondobozt is használhatja.

KÖRNYEZETVÉDELEM



Az áthúzott kerekes kuka szimbólum a termékeken vagy a kísérő dokumentumokon azt jelenti, hogy a használt elektromos és elektronikus termékeket nem szabad az általános háztartási hulladék közé keverni. A megfelelő ártalmatlanítás, hasznosítás és újrahasznosítás érdekében kérjük, szállítsa ezeket a termékeket a kijelölt gyűjtőhelyekre, ahol ingyenesen átveszik azokat. Alternatív megoldásként egyes országokban visszaküldheti termékeit a helyi kiskereskedőnek, ha egyenértékű új terméket vásárol. A termék megfelelő ártalmatlanításával hozzájárul az értékes természeti erőforrások megőrzéséhez, és segít megelőzni a környezetre és az emberi egészségre gyakorolt lehetséges negatív következményeket, amelyek egyébként a nem megfelelő hulladékkezelésből származnának. További részletekért forduljon a helyi hatósághoz vagy a legközelebbi gyűjtőhelyhez. Az ilyen típusú hulladékok helytelen ártalmatlanításáért a nemzeti előírásoknak megfelelően bírság szabható ki.

DESCRIEREA APARATULUI

1	Piuliță de blocare grilaj spate
2	Grilaj de protecție spate
3	Paletel ventilatorului
4	Arborele motorului
5	Piuliță de blocare a paletel ventilatorului
6	Grilaj de protecție frontal
7	Bucła
8	Buton de reglare a oscilației
9	Capacul motorului
10	Șuruburi și piulițe de conectare (deja montate)
11	Suportul motorului
12	Butoane de control
13	Spațiu pentru introducerea suport motor
14	Baza ventilatorului
15	Orificii pentru șuruburi de fixare ventilator
16	Șuruburi de fixare a bazei ventilatorului

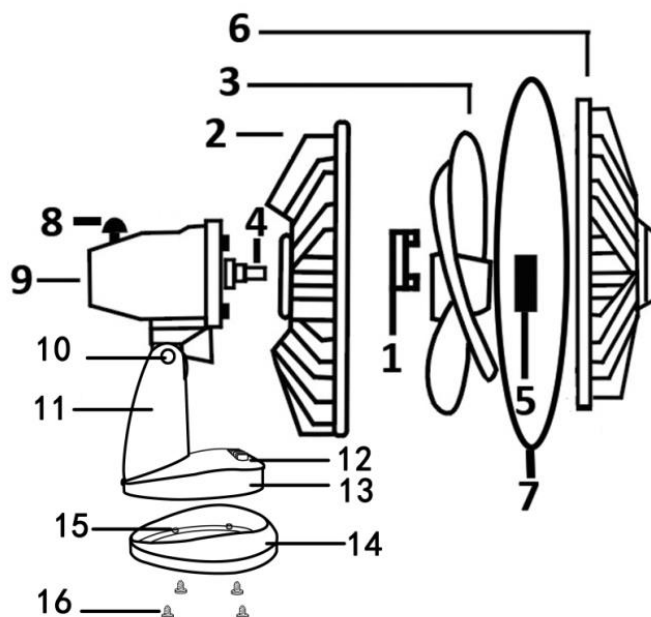
PARAMETRII TEHNICI

SURSA DE ALIMENTARE	VOLTAJ	FRECVENȚĂ	PUTERE	LUNGIME CABLU DE ALIMENTARE	DIMENSIUNI
ștecher cu furcă VDE	230 V	50 Hz	25 W	1,7 m	27 x 37 cm

NOTA EXPLICATIVĂ A SIMBOLURILOR

	Aparatul nu trebuie să fie conectat la sursa de curent electric în timpul efectuării reparațiilor.
	Citiți manualul de instrucțiuni înainte de utilizare.
	Protecție dublu izolată II. Nu este necesară împământarea.
	Produsul este conform cu directivele europene aplicabile și a fost efectuată o metodă de evaluare a conformității cu aceste directive.
	Nu aruncați la gunoierul menajer obișnuit. În schimb, contactați centrele de reciclare într-un mod ecologic. Vă rugăm să aveți grijă să protejați mediul înconjurător.

INSTRUCȚIUNI DE SIGURANȚĂ

- Citiți cu atenție instrucțiunile de utilizare și păstrați-le pentru consultare ulterioară.
- Utilizarea necorespunzătoare și manipularea necorespunzătoare pot duce la funcționarea defectuoasă a aparatului și la rănirea utilizatorului.
- Înainte de a conecta aparatul la o sursă de alimentare pentru prima dată, verificați dacă tensiunea indicată pe etichetă corespunde cu tensiunea rețelei.
- Numai pentru uz casnic. Nu utilizați aparatul în scopuri industriale. Nu utilizați aparatul în alte scopuri decât cele specificate în acest manual de instrucțiuni.
- Nu utilizați aparatul în aer liber.
- Aparatul nu este destinat utilizării de către persoane (inclusiv copii) a căror incapacitate fizică, senzorială sau mentală sau lipsa de experiență și cunoștințe le împiedică să utilizeze aparatul în siguranță, cu excepția

cazului în care acestea au fost supravegheate sau instruite în utilizarea aparatului de către o persoană responsabilă de siguranța lor.

- Copiii trebuie supravegheați pentru a se asigura că nu se joacă cu aparatul.
- Deconectați întotdeauna aparatul de la rețea înainte de curățare și atunci când nu este utilizat.
- Pentru a evita riscul de electrocutare și de incendiu, nu scufundați aparatul în apă sau în alte lichide. Dacă se întâmplă acest lucru, NU ATINGEȚI aparatul, deconectați-l imediat de la sursa de alimentare și verificați-l la un centru de service.
- Nu utilizați dispozitivul în băi sau în apropierea apei.
- Nu amplasați aparatul lângă surse de căldură.
- Nu lăsați aparatul pornit atunci când nu este utilizat.
- Utilizați numai accesoriile originale.
- Dacă cablul de alimentare este deteriorat, acesta trebuie înlocuit din motive de siguranță de către producător, un centru de service autorizat sau un profesionist calificat.
- Țineți cablul departe de marginile ascuțite și de suprafețele fierbinți.
- Nu trageți, nu îndoiți și nu înfășurați cablul de alimentare în jurul aparatului.
- Evitați contactul cu părțile mobile ale aparatului. Nu introduceți creioane sau alte obiecte prin apărătoarea ventilatorului.
- Nu utilizați aparatul decât dacă sunt montate grilele de protecție ale ventilatorului.
- Nu încercați să reparați, să modificați sau să înlocuiți părți ale aparatului. Toate reparațiile, inclusiv înlocuirea cablului de alimentare, lăsați aparatul să fie reparat de un tehnician de service calificat!
- Dacă produsul a fost expus la temperaturi sub 0°C pentru o perioadă lungă de timp, acesta trebuie expus la temperatura camerei timp de cel puțin 2 ore înainte de pornire.
- Producătorul își rezervă dreptul de a modifica designul produsului fără notificare prealabilă, cu condiția ca aceste modificări să nu afecteze semnificativ siguranța, performanța și funcțiile acestuia.

ASAMBLARE

- Ventilatorul este livrat dezasamblat. Înainte de asamblare, vă rugăm să vă asigurați că toate piesele incluse sunt în stare nedeteriorată.
- Nu conectați ventilatorul la o sursă de alimentare până când acesta nu este complet asamblat.
- Slăbiți piulița de blocare a grilajului din spate de la apărătoarea motorului.
- Așezați bine grilajul din spate pe apărătoarea motorului, apoi fixați-l prin rotirea piuliței de blocare a grilajului din spate în sensul acelor de ceasornic până când este bine fixat.
- Împingeți paletelile ventilatorului spre motor și fixați-le prin rotirea piuliței de blocare a paletelilor ventilatorului în sensul invers acelor de ceasornic. Încercați mai întâi să rotiți paletelile ventilatorului cu mâna. Nu ar trebui să existe nicio frecare cu piulița de fixare a grilei din spate. Dacă paletelile nu se rotesc liber, dezasamblați partea asamblată și repetați din nou procedura.
- Atașați grilajul de protecție din față la cel din spate apăsând până când grilajele se potrivesc până la capăt.

BUTOANE DE CONTROL

- 0 - Ventilatorul este oprit.
 - 1 - Ventilatorul funcționează la cea mai mică viteză.
 - 2 - Ventilatorul funcționează la cea mai mare viteză.
- Oscilația:** Apăsați butonul de oscilație pentru a roti ventilatorul de la o parte la alta. Trageți butonul de oscilație în sus pentru a opri rotația.
- Reglarea direcției fluxului de aer:** Puteți regla direcția fluxului de aer la un unghi vertical. Pentru a modifica unghiul vertical, deplasați motorul în sus sau în jos.

ÎNTREȚINERE ȘI DEPOZITARE

- Înainte de a curăța ventilatorul, scoateți întotdeauna ștecherul din priză și lăsați ventilatorul să se oprească.

RO Română

- Utilizați întotdeauna o cârpă moale și umedă atunci când curățați ventilatorul.
- Nu utilizați diluanți, solvenți sau detergenți abrazivi pentru a curăța ventilatorul - aceștia pot eroda finisajul ventilatorului și deteriora piesele din plastic.

DEPOZITARE

Dacă nu intenționați să folosiți ventilatorul, vă recomandăm să-l depozitați într-un loc uscat, departe de accesul copiilor. Puteți folosi și ambalajul original de transport pentru a-l păstra în siguranță.

PROTECȚIA MEDIULUI ÎNCONJURĂTOR



Simbolul cu containerul marcat pe produse sau în documentele însoțitoare înseamnă că produsele electrice și electronice folosite nu trebuie adăugate în deșeurile menajere generale. Pentru eliminarea, recuperarea și reciclarea corespunzătoare, vă rugăm să luați aceste produse la punctele de colectare desemnate unde vor fi preluate gratuit. În mod alternativ, în unele țări, puteți returna produsele dvs. cu amănuntul local atunci când achiziționați un produs nou echivalent. Eliminarea corectă a acestui produs va ajuta la economisirea resurselor naturale valoroase și va ajuta la prevenirea consecințelor

negative potențiale asupra mediului și sănătății umane, care ar putea fi cauzate de manipularea necorespunzătoare a deșeurilor. Pentru mai multe detalii, contactați autoritatea locală sau cel mai apropiat punct de colectare. Se pot impune sancțiuni pentru eliminarea incorectă a acestui tip de deșeurii în conformitate cu reglementările naționale.

DESCRIPTION OF THE DEVICE

1	Rear grill lock nut
2	Rear protective grill
3	Fan blades
4	Motor shaft
5	Fan blade lock nut
6	Front protective grill
7	Hoop
8	Oscillation adjustment button
9	Motor cover
10	Connecting bolts and nuts (already fitted)
11	Motor bracket
12	Control buttons
13	Space for insertion of motor holder
14	Fan base
15	Holes for fan mounting screws
16	Fan base fixing screws

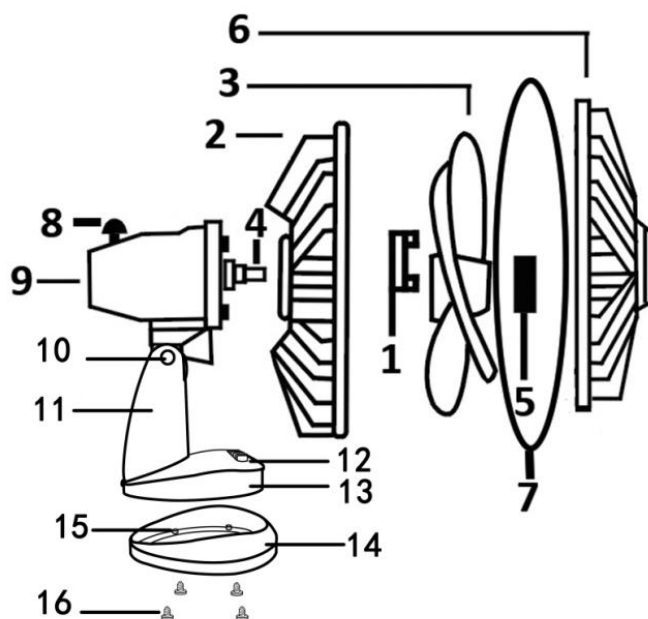

TECHNICAL PARAMETERS

POWER SUPPLY	VOLTAGE	FREQUENCY	POWER CONSUMPTION	POWER CORD LENGTH	DIMENSIONS
VDE fork plug	230 V	50 Hz	25 W	1.7 m	27 x 37 cm

EXPLANATIONS OF SYMBOLS

	The device must not be plugged into an electrical socket when repairs are being carried out.
	Read the instruction manual before use.
	Double insulated protection II. No grounding is required.
	The product is in conformity with the applicable European directives and a method has been carried out to assess the conformity with these directives.
	Do not dispose of as normal household waste. Instead, contact recycling centers in an environmentally friendly way. Please take care to protect the environment.

SAFETY INSTRUCTIONS

- Read the instructions for use carefully and keep them for future reference.
- Improper operation and improper handling can lead to device malfunction and injury to the user.
- Before connecting the device to a power source for the first time, check that the voltage indicated on the label corresponds to the mains voltage.
- For household use only. Do not use for industrial purposes. Do not use the device for any purpose other than those specified in this instruction manual.
- Do not use outdoors.
- The device is not intended for use by persons (including children) whose physical, sensory or mental incapacity or lack of experience or knowledge prevents them from using the device safely, unless they have been supervised or instructed in the use of the device by a person responsible for their safety.

EN English

- Children should be supervised to make sure they do not play with the device.
- Always unplug the device before cleaning and when not in use.
- To avoid the risk of electric shock and fire, do not immerse the device in water or other liquids. If this happens, DO NOT touch the device, disconnect it from the power source immediately and have it checked by a service center.
- Do not use the device in bathrooms or near water.
- Do not place the device near heat sources.
- Do not leave the device switched on when not in use.
- Use only original accessories.
- If the power cord is damaged, it must be replaced for safety reasons by the manufacturer, an authorized service center or a qualified professional.
- Keep the cable away from sharp edges and hot surfaces.
- If the power cord is damaged, it must be replaced for safety reasons by the manufacturer, an authorized service center or a qualified professional.
- Keep the cable away from sharp edges and hot surfaces.
- Do not use the device unless the fan protection grill is fitted.
- Do not attempt to repair, modify or replace parts of the device. All repairs, including replacement power cord, have the appliance serviced by a qualified service technician!
- If the product has been exposed to temperatures below 0°C for a long time, it should be exposed to room temperature for at least 2 hours before switching on.
- The manufacturer reserves the right to change the design of the product without prior notice, as long as such changes do not significantly affect its safety, performance and functions.

ASSEMBLY

- The fan is delivered disassembled. Before assembly, please make sure that all parts are included in an undamaged condition.
- Do not connect the fan to a power source until it is fully assembled.
- Loosen the rear grill lock nut from the motor guard.
- Place the rear grill guard firmly on the motor guard, then secure it by turning the rear grill lock nut clockwise until it is snug.
- Push the fan blades towards the motor and secure them by turning the fan blade lock nut counterclockwise. Test turning the fan blades by hand first. There should be no friction with the rear grill guard retaining nut. If the blades do not rotate freely, disassemble the assembled part and repeat the procedure again.
- Attach the front grill guard to the rear grill by pressing until the grill guards fit together all the way around.

CONTROL BUTTONS

- 0 - The fan is switched off.
- 1 - The fan is running at its slowest speed.
- 2 - The fan is running at its fastest speed.

Oscillation: Press the oscillation button to rotate the fan from side to side. Pull the oscillation button upwards to stop the rotation.

Adjusting the air flow direction: You can adjust the direction of the airflow at a vertical angle. To change the vertical angle, move the motor up or down.

MAINTENANCE AND STORAGE

- Before cleaning the fan, always unplug the plug from the socket and allow the fan to come to a complete stop.
- Always use a soft, damp cloth when cleaning the fan.
- Do not use thinner or solvents or abrasive cleaners to clean the fan - they may erode the finish of the fan and damage the plastic parts.

STORAGE

- If you are not going to use the fan, store it in a dry place out of the reach of children. You can also use the fan's shipping carton to store it.

PROTECTION OF THE ENVIRONMENT



The symbol of a crossed-out waste bin on products or in accompanying documents indicates that used electrical and electronic products must not be disposed of in regular household waste. For proper disposal, refurbishment and recycling, please take these products to the designated collection points where they will be accepted free of charge. Alternatively, in some countries you can return your products to your local retailer when buying an equivalent new product. By disposing of this product correctly, you will help conserve valuable natural resources and help prevent potential negative impacts on the environment and human health that could result from improper waste disposal. Contact your local authority or nearest collection point for further details. Penalties may be imposed for incorrect disposal of this type of waste in accordance with national regulations.

EU VYHLÁSENIE O ZHODE

EU DECLARATION OF CONFORMITY

vydané/issued by

Výrobca/Producer: SLOVAKIA TREND EXPORT - IMPORT, s.r.o.
Sídlo/Seated: Michalovská 87/1414, Sobrance 07301, Slovensko
IČO/ID Nr: 46512250

vyhlasuje na vlastnú zodpovednosť, že následne označené zariadenia na základe svojej koncepcie a konštrukcie, rovnako ako do obehu uvedené vyhotovenie, zodpovedajú základným bezpečnostným požiadavkám príslušných legislatívnych predpisov/
hereby declares that this appliance is in compliance with all basic safety requirements of all relevant directives.

Stojanový ventilátor / Stand fan

TYP/TYPE	
FL-ZB (RC)	Strend Pro, 230 V, 50 Hz, 60 cm, 45 W, s diaľkovým ovládaním/with remote control
FL-401	Strend Pro, 230 V, 50 Hz, 60 cm, 45 W

Stolový ventilátor / Desk fan Strend

TYP/TYPE	
FT-25	Strend Pro, 230 V, 50 Hz, 34 cm, 25 W, čierny/black
FT-30	Strend Pro, 230 V, 50 Hz, 34 cm, 35 W

boli navrhnuté a vyrobené v zhode s nasledujúcimi normami/was constructed and produced in compliance with following standards:

EN IEC 55014-1:2021
EN IEC 55014-2:2021
EN IEC 60335-2-80:2024
EN IEC 60335-1:2023+A11:2023

a nasledujúcimi predpismi (všetko v platnom znení)/and all relevant directives (all in compliance):

EMC 2014/30/EU
LVD 2014/35/EU
RoHS 2011/65/EC

Všetky súbory technickej dokumentácie sa nachádzajú k nahliadnutiu na adrese: /All related technical documentation and test report are available for checking at seat of company on following address: Slovakia TREND Export – Import s.r.o., Michalovská 87/1414, 073 01 Sobrance, Slovenská Republika

Last two digits when product has been introduced on market
/ Posledné dve číslice roka, kedy bol výrobok označený značkou

CE: 25

JUDr. Michal ŽEŇUCH
per procuram
SLOVAKIA TREND EXPORT - IMPORT, s.r.o.
Michalovská 87/1414
073 01 SOB RANCE
IČO: 46512250, DIČ: 2023403371

Sobrance 17.9.2025
Dátum a miesto vydania vyhlásenia
Place and date of issue

.....
Vydal/Issued by. Pečiatka/Podpis, Stamp/Signature
JUDr. Michal Žeňuch, confidential clerk/prokurista

EU PROHLÁŠENÍ O SHODĚ

EU DECLARATION OF CONFORMITY

vydano/issued by

Výrobce/Producer: SLOVAKIA TREND EXPORT - IMPORT, s.r.o.
Sídlo/Seated: Michalovská 87/1414, Sobrance 07301, Slovensko
IČO/ID Nr: 46512250

prohlašuje na vlastní odpovědnost, že následně označená zařízení na základě své koncepce a konstrukce, stejně jako do oběhu uvedené provedení, odpovídají základním bezpečnostním požadavkům příslušných legislativních předpisů/hereby declares that this appliance is in compliance with all basic safety requirements of all relevant directives.

Stojanový ventilátor / Stand fan

TYP/TYPE	
FL-ZB (RC)	Strend Pro, 230 V, 50 Hz, 60 cm, 45 W, s dálkovým ovládním /with remote control
FL-401	Strend Pro, 230 V, 50 Hz, 60 cm, 45 W

Stolní ventilátor / Desk fan Strend

TYP/TYPE	
FT-25	Strend Pro, 230 V, 50 Hz, 34 cm, 25 W, černý/black
FT-30	Strend Pro, 230 V, 50 Hz, 34 cm, 35 W

byly navrženy a vyrobeny ve shodě s následujícími normami/was constructed and produced in compliance with following standards:

EN IEC 55014-1:2021
EN IEC 55014-2:2021
EN IEC 60335-2-80:2024
EN IEC 60335-1:2023+A11:2023

a následujícími předpisy (vše v platném znění)/and all relevant directives (all in compliance):

EMC 2014/30/EU
LVD 2014/35/EU
RoHS 2011/65/EC

Všechny soubory technické dokumentace se nacházejí k nahlédnutí na adrese: /All related technical documentation and test report are available for checking at seat of company on following address: Slovakia TREND Export – Import s.r.o, Michalovská 87/1414, 073 01 Sobrance, Slovenská Republika

Last two digits when product has been introduced on market
/ Poslední dvě číslice roku, kdy byl výrobek označen značkou CE: 25

JUDr. Michal ŽEŇUCH
per procuram
SLOVAKIA TREND EXPORT - IMPORT, s.r.o.
Michalovská 87/1414
073 01 SOB RANCE
IČO: 46512250, DIČ: 2023403371

Sobrance 17.9.2025
Datum a místo vydání prohlášení
Place and date of issue

.....
Vydal/Issued by. Razítko/Podpis, Stamp/Signature
JUDr. Michal Žeňuch, confidential clerk/prokurista

STREND PRO®

ZÁRUČNÝ LIST / ZÁRUČNÍ LIST / JÓTÁLLÁSI JEGY / LISTA DE GARANȚIE / WARRANTY LETTER

Sériové číslo: Sériové číslo: Sorozatszám: Nr. serie: Serial number:	Dátum predaja: Datum prodeje: Eladás dátuma: Data vânzării: Date of sale:	Podpis a pečiatka predajcu: Razitko a podpis prodajce: Az eladó aláírása és bélyegzője: Ștampila vânzătorului: Seller's stamp and signature:

PODMIENKY ZÁRUKY / ZÁRUČNÍ PODMÍNKY / A JÓTÁLLÁS FELTÉTELEI / CONDIȚIILE DE GARANȚIE / WARRANTY TERMS

SK: Na tento výrobok sa poskytuje záruka po dobu 24 mesiacov odo dňa predaja, respektíve odo dňa vyskladnenia. V dobe záruky vám záručný servis vykoná opravy všetkých závad vzniknutých následkom výrobnéj chyby bezplatne. Pri uplatnení požiadavky na záručnú opravu musí byť spolu s prístrojom predložený úplne a čitateľne vyplnený záručný list. Pri odosielaní prístroja do opravy, dopravné náklady hradí zákazník. Originálny obal od výrobku starostlivo uschovajte.

Záruka sa nevzťahuje na

- prístroj poškodený počas dopravy a nesprávneho skladovania
- poruchy spôsobené nesprávnou obsluhou alebo údržbou
- poruchy spôsobené vplyvom opotrebenia výrobku a materiálu
- poruchy spôsobené používaním prístroja na iný účel než na aký je určený
- prístroj, do ktorého bol vykonaný neodborný zásah alebo úprava
- nekompletnosť výrobku, ktorú bolo možné zistiť už pri predaji

CZ: Na tento výrobek se poskytuje záruka po dobu 24 měsíců ode dne prodeje, respektive ode dne vyskladnění. V době záruky vám záruční servis provede opravy všech závad vzniklých následkem výrobní chyby bezplatně. Při uplatnění požadavku na záruční opravu musí být spolu s přístrojem předložen úplně a čitelně vyplněný záruční list. Při odesílání přístroje do opravy, dopravní náklady hradí zákazník. Originální obal od výrobku pečlivě uschovejte.

Záruka se nevztahuje na:

- přístroj poškozen během dopravy a nesprávného skladování
- poruchy způsobené nesprávnou obsluhou nebo údržbou
- poruchy způsobené vlivem opotřebení výrobku a materiálu
- poruchy způsobené používáním přístroje na jiný účel, než na jaký je určen
- přístroj, do kterého byl proveden neodborný zásah nebo úprava
- nekompletnost výrobku, kterou bylo možné zjistit již při prodeji

HU: Erre a termékre az eladás, illetve a kiraktározás dátumától számított 24 hónap jótállás érvényes. A jótállás időtartamán belül a garanciaszerviz Önnek ingyen biztosítja a gyártási hibából származó minden termékhiba javítását. A jótállás érvényesítéséhez a terméken kívül az olvashatóan és teljes körűen kitöltött jótállási jegy leadása is szükséges. A termék küldése esetén a szállítási költségek a vásárlót terhelik. A termék eredeti csomagolását gondosan őrizze meg.

A jótállás nem érvényes:

- ha a készülék a nem megfelelő szállítás vagy tárolás következtében hibásodott
- a helytelen használat vagy karbantartás következtében keletkező hibákra
- a termék vagy az anyag elhasználódása következtében keletkező hibákra
- a készülék nem rendeltetésszerű használata következtében keletkező hibákra
- a készülékre, amelyen nem szakszerű beavatkozást vagy módosítást hajtottak végre
- a termék hiányos voltára, amely az eladás során is már észrevehető volt

RO: Garanția pentru acest produs este 24 luni de la data vânzării, respectiv de la data scoaterii din depozit. În timpul garanției service-ul de garanție va efectua toate reparațiile de defecțiuni apărute ca urmare a greșelilor de producție, în mod gratuit. La revendicarea reparației de garanție solicitate, pe lângă produsul prezentat trebuie depusă și lista de garanție completată corect și citibil. La trimiterea aparatului la reparații, cheltuielile de transport suportă clientul. Păstrați ambalajul original al produsului cu atenție.

Garanția nu se referă la:

- aparatul defectat în timpul transportului și prin depozitare necorespunzătoare
- defecțiunile pricinuite de manipularea sau întreținerea necorespunzătoare
- defecțiunile pricinuite de uzura produsului sau materialului
- defecțiunile pricinuite de folosirea aparatului în alt scop, decât pentru care este destinat
- aparatul în care s-a intervenit sau s-a efectuat reglarea în mod necalificat
- produsul fabricat incomplet, greșeala care putea fi constatată deja la vânzare

EN: This product is guaranteed for 24 months from date of sale or removal from storage. All manufacturing defects found during the warranty period will be repaired at no charge. To submit a request for warranty repairs, fill out the warranty card legibly and completely and attach it to the device. Customers pay the cost of transport when sending a device for repairs. Keep the product's original packaging in a safe place.

The warranty does not cover:

- Damage caused to the device during transit or from improper storage
- Malfunctions caused by incorrect operation or maintenance
- Malfunctions caused by product and material wear
- Malfunctions caused by using the device for purposes other than those intended
- Damage caused by tampering or modifications
- Any incomplete work not discovered on the product when it was sold

SERVISNÉ ZÁZNAMY / SERVISNÍ ZÁZNAMY / JAVÍTÁSI BEJEGYZÉSEK / NOTIFICAREA SERVICE / SERVICE RECORDS

Výrobca / Výrobce/ Gyártó / Producător / Manufacturer :

Slovakia Trend Export-Import s.r.o., Michalovská 87/1414, 073 01 Sobrance

Fax: (056) 652-2329 Tel: 0915 392 687 E-mail: servis@slovakia-trend.sk