

- SK** Nitovací nadstavec na vrtačku pre trhacie nity
- CZ** Nitovací nadstavec na vrtačku pre trhacie nity
- HU** Szegecs adapter fúrógéphez
- RO** Adaptor de nituire pentru nituri oarbe
- EN** Blind rivet adapter
- DE** Blindnietadapter



Preklad originálneho návodu na použitie  
Překlad originálním návodu k použití  
Az eredeti használati útmutató fordítása  
Traducerea manualului de utilizare original  
Instruction manual  
Übersetzung der Original-Gebrauchsanweisung



1



2

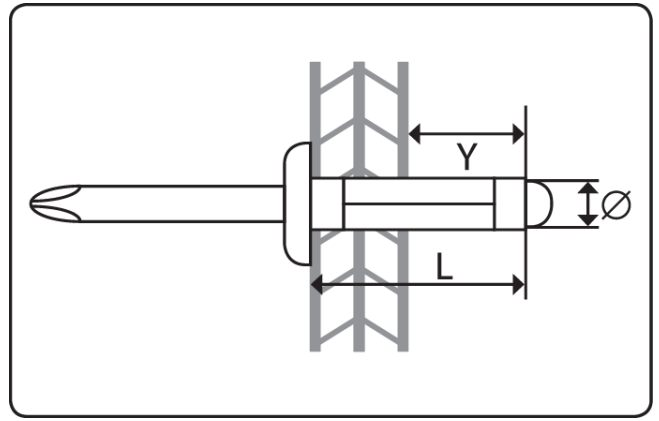

3



4



5



6

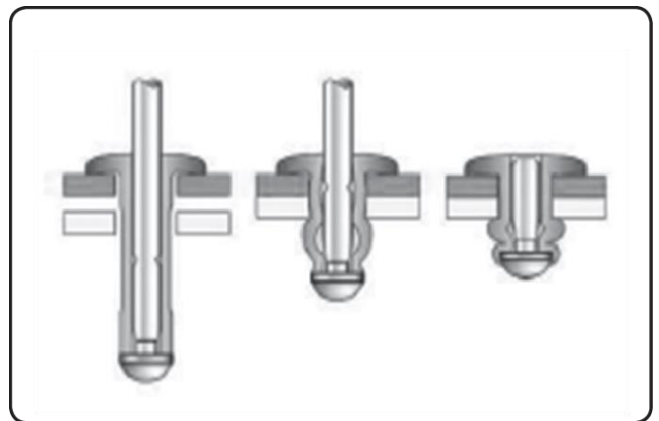



**NITOVACÍ NADSTAVEC NA VŘTAČKU PRE TRHACIE NITY**
**POUŽITIE**

Nitovací nadstavec je po upnutí do skľučovadla akumulátorovej/elektrickej alebo pneumatickej vřtačky určený na použitie ako nitovačka na usadzovanie trhacích nitov veľkosti 2,4; 3,2; 4,0; 4,8; 6,0 a 6,4 mm z hliníka, ocele a nehrdzavejúcej ocele.

- **UPOZORNENIE!** Je striktné zakázané na pohon nitovacieho nadstavca používať elektronáradie s akýmkoľvek typom príklepu. V opačnom prípade dôjde k poškodeniu nitovacieho nadstavca.

Zariadenie používajte iba na predpísané účely. Akékoľvek iné použitie je považované ako prípad nesprávneho použitia. Používateľ/obsluha a nie výrobca bude zodpovedný za akékoľvek poškodenie, alebo zranenia spôsobené týmto nesprávaným používaním. Pamätajte si, že toto zariadenie nebolo navrhnuté pre komerčné alebo priemyselné používanie. Záruka nebude platná pokiaľ bude zariadenie používané na komerčné, priemyselné alebo podobné účely.

**TECHNICKÉ PARAMETRE**

	VHODNÉ TRHACIE NITY	hliníkové	2,4; 3,2; 4,0; 4,8; 6,0 a 6,4 mm
		oceľové/medené	
		z nehrdzavejúcej ocele	
	ROZMERY		
	HMOTNOSŤ	0,46 kg	

**ODPORÚČANÉ PARAMETRE VŘTAČKY:**
**AKUMULÁTOROVÉ VŘTAČKY**

- nastaviteľný krútiaci moment





OTÁČKY BEZ ZÁTAŽE	< 600 min <sup>-1</sup>	
SKĽUČOVADLO	1/4"	
NAPÄTIE	min 12 V	Hliníkové a oceľové/medené trhacie nity veľkosti 2,4; 3,2; 4,0 a 4,8 mm

	min 14,4 V	Trhacie nity z nehrdzavejúcej ocele veľkosti 2,4; 3,2; 4,0 a 4,8 mm a hliníkové trhacie nity veľkosti 2,4; 3,2; 4,0; 4,8; 6,0 a 6,4 mm
	min 16 V	Trhacie nity z ocele/medi veľkosti 6,0 a 6,4 mm a trhacie nity z nehrdzavejúcej ocele veľkosti 6,0 mm

**ELEKTRICKÉ A PNEUMATICKÉ VŔTAČKY**
*- nastaviteľný krútiaci moment*

<b>OTÁČKY BEZ ZÁŤAŽE</b>	< 600 min <sup>-1</sup>	
<b>SKĽUČOVADLO</b>	1/4"	
<b>MAX. KRÚTIACI MOMENT</b>	> 21,5 Nm	Hliníkové trhacie nity veľkosti 2,4; 3,2; 4,0; 4,8; 6,0 a 6,4 mm a ocelové/medené trhacie nity veľkosti 2,4; 3,2; 4,0 a 4,8 mm
	> 37 Nm	Trhacie nity z nehrdzavejúcej ocele veľkosti 2,4; 3,2; 4,0 a 4,8 mm a trhacie nity z ocele/medi veľkosti 6,0 a 6,4 mm

**VYSVETLIVKY SYMBOLOV**

	Prečítajte si návod na použitie.
	Nevyhadzujte do bežného domového odpadu. Namiesto toho, ekologicky prijateľnou cestou sa obráťte na recyklačne strediska. Prosím venujte starostlivosť ochrane životného prostredia.
	Výrobok je v súlade s platnými európskymi smernicami a bola vykonaná metóda hodnotenia zhody týchto smerníc
	Používajte ochranné pracovné okuliare.
	Noste ochranné rukavice.

**BEZPEČNOSTNÉ POKYNY**

- Pred použitím si prečítajte celý návod na použitie a ponechajte ho priložený pri výrobku, aby sa s ním obsluha mohla oboznámiť. Ak výrobok komukoľvek požičiavate alebo ho predávate, priložte k nemu aj tento návod na použitie. Zamedzte poškodeniu tohto návodu. Výrobca nenesie zodpovednosť za škody či zranenia vzniknuté používaním zariadenia, ktoré je v rozpore s týmto návodom. Pred použitím prístroja sa oboznámte so všetkými jeho ovládacími prvkami a súčastami. Pred použitím skontrolujte upevnenie všetkých súčastí a skontrolujte, či nejaká časť zariadenia nechýba na svojom mieste, či nie je poškodená alebo zle namontovaná. Zariadenie s poškodenými alebo chýbajúcimi časťami nepoužívajte a zaistite jeho opravu či náhradu v autorizovanom servise.
- Noste vhodné ochranné pomôcky vrátane okuliarov a pracovných rukavíc.
- Nitovací nadstavec používajte iba s vŕtačkami, ktoré zodpovedajú požiadavkám špecifikovaným v časti „Technické parametre“.
- Pred montážou alebo demontážou nitovacieho nadstavca vypnite vŕtačku.
- Pracujte na dobre osvetlenom pracovnom mieste.
- Zaujmite pevný stabilný pracovný postoj.
- Udržujte ruky a všetky časti tela v dostatočnej vzdialenosti a v bezpečnom mieste od pracovného miesta.
- Zaistite, aby sa do blízkosti pracovného miesta nedostali visiace voľné časti oblečenia, retiazky, dlhé vlasy, rukavice a pod., pretože môže dôjsť k ich zachyteniu nitom.
- Nitovací adaptér nepoužívajte na upevňovanie elektrických vedení, pretože môže dôjsť k poškodeniu izolácie vodičov a životu nebezpečné napätie môže byť privedené na kovové súčasti náradia, čo môže viesť k úrazu obsluhy elektrickým prúdom.

**NASTAVENIE VRTAČKY**

- Vždy nastavte najnižší rýchlostný stupeň otáčok vrtačky, pretože platí, že pri nižších otáčkach je vyššia krútiaca sila. Inak nemusí byť moment vrtačky dostatočný.
- Ak má vrtačka možnosť nastavenia pracovného režimu ťahovania a ťahovací moment nebude dostatočný ani pri nastavení najvyššieho možného ťahovacieho momentu, nastavte pracovný režim vrtania. Ak nebude ťahovací moment dostatočný ani pri nastavení pracovného režimu vrtania, je nutné zvoliť vrtačku s vyšším krútiacim momentom

**1. POŽIADAVKY NA MIN. HODNOTU KRÚTIACEHO MOMENTU**

VEĽKOSŤ NITU	2,4 mm	3,2 mm	4,0 mm	4,8 mm
<b>MATERIÁL</b>				
<b>HLNÍK</b>	2 Nm	3 Nm	4 Nm	6 Nm
<b>OCEĽ/MEĎ</b>	2 Nm	4 Nm	5 Nm	9 Nm
<b>NEHRDZAVEJÚCA OCEĽ</b>	3 Nm	5 Nm	8 Nm	12 Nm

\* Ak nie je krútiaci moment uvedený v tabuľke pre daný rozmer trhacieho nitu dostatočný, použite náradie s vyšším krútiacim momentom, pretože uvádzané hodnoty krútiaceho momentu na náradí nemusia byť presné.

**POUŽÍVANIE NITOVACIEHO NADSTAVCA****MONTÁŽ:**

- **UPOZORNENIE! Noste vhodné ochranné pomôcky vrátane okuliarov a pracovných rukavíc.**
- Šesťhranný hriadeľ nitovacieho nadstavca zasuňte dostatočne hlboko do skľučovadla vrtačky a pevne ho zaistite.

**NITOVANIE:**

- **DÔLEŽITÉ:** Pred použitím nástroja na zamýšľanom obrobku je vhodné ho najprv otestovať na skúšobnom kuse.

1. Jednou rukou uchyťte nitovací nadstavec (obr. 4), nastavte smer otáčania skľučovadla vrtačky doprava. Uvedením vrtačky do chodu sa čeluste posunú smerom k vrtačke. Ak nedôjde k posunu čelustí za chodu vrtačky, na čeluste pritlačte vhodným nástrojom, a tým by sa mali dať čeluste do pohybu. Ak budú čeluste vysunuté príliš vpredu, nebude možné do nadstavca naskrutkovať nitovaciu koncovku. Nitovacie koncovky sa líšia dĺžkou podľa priemeru otvoru na zasunutie stopky nitu.

2. Do nitovacieho nadstavca naskrutkujte nitovaciu koncovku s číslom, ktoré zodpovedá priemeru tela nitu (obr. 5). Nit musí byť zvolený vzhľadom na nitovaný materiál zohľadňujúci priemer otvoru a jeho maximálnu hĺbku. Maximálny zdvih nitovacieho nadstavca je 1,7 cm (vzdialenosť Y (obr. 2)), no táto dĺžka by mala byť vo väčšine prípadov menšia než 1,2 cm. V prípade, že je dĺžka väčšia ako 1,5 cm, mohlo by to spôsobiť zablokovanie stopky nitu v nadstavci. Číslo uvedené na nitovacej koncovke musí zodpovedať priemeru tela nitu. Nitovacie koncovky sa líšia dĺžkou podľa priemeru stopky nitu, pre ktoré sú určené z dôvodu nutnosti vyvinutia dostatočného tlaku na čeluste na vytvorenie otvoru s dostatočným priemerom na zasunutie stopky nitu s určitým priemerom. Bez nitovacej koncovky nebude možné stiahnuť nit. Nevhodne zvolená nitovacia koncovka s otvorom môže mať za následok, že odtrhnutá stopka nebude uvoľnená. Nitovaciu koncovku následne zaistite kľúčom.

3. Jednou rukou uchyťte nitovací nadstavec, nastavte smer otáčania skľučovadla vrtačky doľava a uvedením vrtačky do chodu nechajte čeluste posunúť a pritlačiť na nitovaciu koncovku, tým dôjde k vytvoreniu otvoru v čelustiach na zasunutie stopky nitu.

4. Telo nitu vsuňte až na doraz po zarážku do otvoru spojovaných materiálov (obr. 6). Pre správne spojenie je nutné, aby nit bol v otvore usadený kolmo! Pri pridržovaní nitu rukou trň nitu zasuňte do nitovacej koncovky nadstavca.

5. Potom uchyťte jednou rukou nitovací nadstavec a otáčaním skľučovadla doprava stiahnite nit, kým nedôjde k odtrhnutiu stopky nitu (obr. 6).

**UPOZORNENIE!** Práca s nitovacím nadstavcom pre trhacie nity vyžaduje správnu kontrolu a použitie primeranej sily. Ide predovšetkým o voľbu a použitie adekvátneho krútiaceho momentu. Toto najmä v poslednej fáze pri dotiahnutí najmä najväčších nitov, keď pred odtrhnutím stopky odporúčame znížiť otáčky.

6. Odtrhnutú stopku nitu z čelustí vysuňte zmenou smeru otáčania skľučovadla vrtáčky doľava a prirazením čelustí na nitovaciu koncovku. Odtrhnutý trň by mal z čelustí nadstavca samovoľne vypadnúť.

## ÚDRŽBA

- Pred čistením a údržbou odoberte nitovací nadstavec z vrtáčky. Nitovací nadstavec sa dodáva premazaný z výroby. Raz za rok alebo v prípade potreby častejšie nadstavec demontujte a premažte.

- Na čistenie nitovacieho nadstavca nikdy nepoužívajte čistiace prostriedky alebo rozpúšťadlá ako je benzín, alkohol, čpavok a pod.! Tieto rozpúšťadlá môžu poškodiť plastové časti výrobku.

- Pravidelne kontrolujte svoje zariadenie a keď zistíte, že niektoré súčiastky sú opotrebované alebo poškodené, preventívne ich kvôli vlastnej bezpečnosti vymeňte. Opotrebené či poškodené časti stroja sa môžu vymeniť iba v autorizovanom servise alebo ich výmenu zaistí predajca.

-Postarajte sa o to, aby boli použité originálne náhradné súčiastky.

## OCHRANA ŽIVOTNÉHO PROSTREDIA



Symbol prečiarknutej nádoby na odpad na produktoch alebo v sprievodných dokumentoch znamená, že použité elektrické a elektronické výrobky nesmú byť pridané do bežného komunálneho odpadu. Pre správnu likvidáciu, obnovu a recykláciu doručte tieto výrobky na určené zberné miesta, kde budú prijaté zdarma. Alternatívne v niektorých krajinách môžete vrátiť svoje výrobky miestnemu predajcovi pri kúpe ekvivalentného nového produktu. Správnu likvidáciu tohto produktu pomôžete zachovať cenné prírodné zdroje a napomáhate prevencii potenciálnych negatívnych dopadov na životné prostredie a ľudské zdravie, čo by mohli byť dôsledky nesprávnej likvidácie odpadov. Ďalšie podrobnosti si vyžiadajte od miestneho úradu alebo najbližšieho zberného miesta. Pri nesprávnej likvidácii tohto druhu odpadu môžu byť v súlade s národnými predpismi udelené pokuty.

**NITOVACÍ NADSTAVEC NA VRTAČKU PRE TRHACIE NITY**



**POUŽITÍ**

Nýtovací nástavec je po upnutí do sklíčidla akumulátorové/elektrické nebo pneumatické vrtačky určen k použití jako nýtovačka pro usazování trhacích nýtů velikosti 2,4; 3,2; 4,0; 4,8; 6,0 a 6,4 mm z hliníku, oceli a nerezavějící oceli.

- **UPOZORNĚNÍ!** Je striktně zakázáno k pohonu nýtovacího nástavce používat elektronářadí s jakýmkoli typem přiklepu. V opačném případě dojde k poškození nýtovacího nástavce.

Zařízení používejte pouze k předepsaným účelům. Jakékoli jiné použití je považováno jako případ nesprávného použití. Uživatel/obsluha a nikoli výrobce bude zodpovědný za jakékoli poškození nebo zranění způsobené tímto nesprávným používáním. Pamatujte si, že toto zařízení nebylo navrženo pro komerční nebo průmyslové používání. Záruka nebude platná pokud bude zařízení používáno pro komerční, průmyslové nebo podobné účely.

**TECHNICKÉ PARAMETRY**

	VHODNÉ TRHACÍ NITY	hliníkové	2,4; 3,2; 4,0; 4,8; 6,0 a 6,4 mm
		ocelové/měděné	
		z nerezavějící oceli	
	ROZMĚRY		
	HMOTNOST	0,46 kg	

**DOPORÚČENÉ PARAMETRY VRTAČKY:**

**AKUMULÁTOROVÉ VRTAČKY**

- *nastavitelný kroutící moment*

OTÁČKY BEZ ZÁTĚŽE	< 600 min <sup>-1</sup>	
SKLÍČIDLO	1/4"	
NAPĚTÍ	min 12 V	Hliníkové a ocelové/měděné trhací nýty velikosti 2,4; 3,2; 4,0 a 4,8 mm





min 14,4 V	Trhací nýty z nerezavějící oceli velikosti 2,4; 3,2; 4,0 a 4,8 mm a hliníkové trhací nýty velikosti 2,4; 3,2; 4,0; 4,8; 6,0 a 6,4 mm
min 16 V	Trhací nýty z oceli/mědi velikosti 6,0 a 6,4 mm a trhací nýty z nerezavějící oceli velikosti 6,0 mm

**ELEKTRICKÉ A PNEUMATICKÉ VRTAČKY**

- nastavitelný kroutící moment

<b>OTÁČKY BEZ ZÁTĚŽE</b>	< 600 min <sup>-1</sup>	
<b>SKLÍČIDLO</b>	1/4"	
<b>MAX. KROUTÍCÍ MOMENT</b>	> 21,5 Nm	Hliníkové trhací nýty velikosti 2,4; 3,2; 4,0; 4,8; 6,0 a 6,4 mm a ocelové/měděné trhací nýty velikosti 2,4; 3,2; 4,0 a 4,8 mm
	> 37 Nm	Trhací nýty z nerezavějící oceli velikosti 2,4; 3,2; 4,0 a 4,8 mm a trhací nýty z oceli/mědi velikosti 6,0 a 6,4 mm

**VYSVĚTLIVKY SYMBOLŮ**

	Přečtěte si návod k použití.
	Nevyhazujte do běžného domovního odpadu. Místo toho, ekologicky přijatelnou cestou se obraťte na recyklační střediska. Prosím věnujte péči ochraně životního prostředí.
	Výrobek je v souladu s platnými evropskými směrnici a byla provedena metoda hodnocení shody těchto směrnic.
	Používejte ochranné pracovní brýle.
	Noste ochranné rukavice.

**BEZPEČNOSTNÍ POKYNY**

- Před použitím si přečtěte celý návod k použití a ponechte jej přiložený u výrobku, aby se s ním obsluha mohla seznámit. Pokud výrobek komukoli půjčujete nebo jej prodáváte, přiložte k němu i tento návod k použití. Zamezte poškození tohoto návodu. Výrobce nenese odpovědnost za škody či zranění vzniklé používáním zařízení, které je v rozporu s tímto návodem. Před použitím přístroje se seznamte se všemi jeho ovládacími prvky a součástmi. Před použitím zkontrolujte upevnění všech součástí a zkontrolujte, zda nějaká část zařízení nechybí na svém místě, zda není poškozená nebo špatně namontovaná. Zařízení s poškozenými nebo chybějícími částmi nepoužívejte a zajistěte jeho opravu či náhradu v autorizovaném servisu.
- Noste vhodné ochranné pomůcky včetně brýlí a pracovních rukavic.
- Nýtovací nástavec používejte pouze s vrtačkami, které odpovídají požadavkům specifikovaným v části „Technické parametry“.
- Před montáží nebo demontáží nýtovacího nástavce vypněte vrtačku.
- Pracujte na dobře osvětleném pracovním místě.
- Zaujměte pevný stabilní pracovní postoj.
- Udržujte ruce a všechny části těla v dostatečné vzdálenosti a v bezpečném místě od pracovního místa.
- Zajistěte, aby se do blízkosti pracovního místa nedostaly visící volné části oblečení, řetízky, dlouhé vlasy, rukavice apod., protože může dojít k jejich zachycení nýtem.
- Nýtovací adaptér nepoužívejte k upevňování elektrických vedení, protože může dojít k poškození izolace vodičů a životu nebezpečné napětí může být přivedeno na kovové součásti nářadí, což může vést k úrazu obsluhy elektrickým proudem.

**NASTAVENÍ VRTAČKY**

- Vždy nastavte nejnižší rychlostní stupeň otáček vrtačky, protože platí, že při nižších otáčkách je vyšší kroutící síla. Jinak nemusí být moment vrtačky dostatečný.

- Pokud má vrtačka možnost nastavení pracovního režimu utahování a utahovací moment nebude dostatečný ani při nastavení nejvyššího možného utahovacího momentu, nastavte pracovní režim vrtání. Nebude-li utahovací moment dostatečný ani při nastavení pracovního režimu vrtání, je nutné zvolit vrtačku s vyšším točivým momentem

**1. POŽADAVKY NA MIN. HODNOTU TOČÍCIHO MOMENTU**

VELIKOST NITU	2,4 mm	3,2 mm	4,0 mm	4,8 mm
<b>MATERIÁL</b>				
<b>HLINÍK</b>	2 Nm	3 Nm	4 Nm	6 Nm
<b>OCEL/MEĎ</b>	2 Nm	4 Nm	5 Nm	9 Nm
<b>NEREZAVĚJÍCÍ OCEL</b>	3 Nm	5 Nm	8 Nm	12 Nm

. \* *Není-li točivý moment uvedený v tabulce pro daný rozměr trhacího nýtu dostatečný, použijte nářadí s vyšším točivým momentem, protože uváděné hodnoty točivého momentu na nářadí nemusí být přesné.*

**POUŽÍVÁNÍ NÝTOVACÍHO NÁSTAVCE****MONTÁŽ:**

- **UPOZORNĚNÍ!** Noste vhodné ochranné pomůcky včetně brýlí a pracovních rukavic.

- Šestihranný hřídel nýtovacího nástavce zasuňte dostatečně hluboko do sklíčidla vrtačky a pevně jej zajistěte.

**NÝTOVÁNÍ:**

- **DŮLEŽITÉ:** Před použitím nástroje na zamýšleném obrobku je vhodné jej nejprve otestovat na zkušebním kusu.

1. Jednou rukou uchyťte nýtovací nástavec (obr. 4), nastavte směr otáčení sklíčidla vrtačky doprava. Uvedením vrtačky do chodu se čelisti posunou směrem k vrtačce. Pokud nedojde k posunu čelistí za chodu vrtačky, na čelisti přitlačte vhodným nástrojem, a tím by se měly dát čelisti do pohybu. Pokud budou čelisti vysunuté příliš vpředu, nebude možné do nástavce našroubovat nýtovací koncovku. Nýtovací koncovky se liší délkou podle průměru otvoru pro zasunutí stopky nýtu.

2. Do nýtovacího nástavce našroubujte nýtovací koncovku s číslem, které odpovídá průměru těla nýtu (obr. 5). Nýt musí být zvolen vzhledem k nýtovanému materiálu zohledňujícím průměr otvoru a jeho maximální hloubku. Maximální zdvih nýtovacího nástavce je 1,7 cm (vzdálenost Y (obr. 2)), ale tato délka by měla být ve většině případů menší než 1,2 cm. V případě, že je délka větší než 1,5 cm, mohlo by to způsobit zablokování stopky nýtu v nástavci. Číslo uvedené na nýtovací koncovce musí odpovídat průměru těla nýtu. Nýtovací koncovky se liší délkou podle průměru stopky nýtu, pro které jsou určeny z důvodu nutnosti vyvinutí dostatečného tlaku na čelisti pro vytvoření otvoru s dostatečným průměrem pro zasunutí stopky nýtu s určitým průměrem. Bez nýtovací koncovky nebude možné stáhnout nýt. Nevhodně zvolená nýtovací koncovka s otvorem může mít za následek, že odtržená stopka nebude uvolněna. Nýtovací koncovku následně zajistěte klíčem.

3. Jednou rukou uchyťte nýtovací nástavec, nastavte směr otáčení sklíčidla vrtačky doleva a uvedením vrtačky do chodu nechte čelisti posunout a přitlačit na nýtovací koncovku, tím dojde k vytvoření otvoru v čelistech pro zasunutí stopky nýtu.

4. Tělo nýtu vsuňte až na doraz po zarážku do otvoru spojovaných materiálů (obr. 6). Pro správné spojení je nutné, aby nýt byl v otvoru usazen kolmo! Při přidržování nýtu rukou trn nýtu zasuňte do nýtovací koncovky nástavce.

5. Potom uchyťte jednou rukou nýtovací nástavec a otáčením sklíčidla doprava stáhněte nýt, dokud nedojde k odtržení stopky nýtu (obr. 6).

**UPOZORNĚNÍ!** Práce s nýtovacím nástavcem pro trhací nýty vyžaduje správnou kontrolu a použití přiměřené síly. Jedná se především o volbu a použití adekvátního točivého momentu. Toto zejména v poslední fázi při dotažení zejména největších nýtů, kdy před odtržením stopky doporučujeme snížit otáčky.

6. Odtrženou stopku nýtu z čelistí vysuňte změnou směru otáčení sklíčidla vrtačky doleva a přiražením čelistí na nýtovací koncovku. Odtržený trn by měl z čelistí nástavce samovolně vypadnout.

## ÚDRŽBA

- Před čištěním a údržbou sejměte nýtovací nástavec z vrtačky. Nýtovací nástavec se dodává promazaný z výroby. Jednou za rok nebo v případě potřeby častěji nástavec demontujte a promažte.

- K čištění nýtovacího nástavce nikdy nepoužívejte čisticí prostředky nebo rozpouštědla jako je benzín, alkohol, čpavek apod.! Tato rozpouštědla mohou poškodit plastové části výrobku.

- Pravidelně kontrolujte své zařízení a když zjistíte, že některé součástky jsou opotřebované nebo poškozené, preventivně je kvůli vlastní bezpečnosti vyměňte. Opotřebované či poškozené části stroje se mohou vyměnit pouze v autorizovaném servisu nebo jejich výměnu zajistí prodejce.

-Postarejte se o to, aby byly použity originální náhradní součástky.

## OCHRANA ŽIVOTNÍHO PROSTŘEDÍ



Symbol přeškrtnuté nádoby na odpad na produktech nebo v průvodních dokumentech znamená, že použité elektrické a elektronické výrobky nesmí být přidány do běžného komunálního odpadu. Pro správnou likvidaci, obnovu a recyklaci doručte tyto výrobky na určená sběrná místa, kde budou přijata zdarma. Alternativně v některých zemích můžete vrátit své výrobky místnímu prodejci při koupi ekvivalentního nového produktu. Správnou likvidací tohoto produktu pomůžete zachovat cenné přírodní zdroje a napomáháte prevenci potenciálních negativních dopadů na životní prostředí a lidské zdraví, což by mohly být důsledky nesprávné likvidace odpadů. Další podrobnosti si vyžádejte od místního úřadu nebo nejbližšího sběrného místa. Při nesprávné likvidaci tohoto druhu odpadu mohou být v souladu s národními předpisy uděleny pokuty.



**Szegecs adapter fúrógéphez****HASZNÁLAT**

A szegecselő tartozék, miután az akkumulátoros/elektromos vagy pneumatikus fúró tokmányába került, szegecselőként használható 2,4-es méretű szegecsek beállításához; 3,2; 4,0; 4,8; 6,0 és 6,4 mm alumíniumban, acélban és rozsdamentes acélban.

- **FIGYELMESZTETÉS!** Szigorúan tilos elektromos szerszámokat használni bármilyen kalapáccsal a szegecselő tartozék meghajtására. Ellenkező esetben a szegecselő rögzítés megsérül.

A készüléket csak az előírt célokra használja. Minden más használat visszaélésnek minősül. A felhasználó/üzemeltető, és nem a gyártó felelős a helytelen használatból eredő károkért vagy sérülésekért. Kérjük, vegye figyelembe, hogy ez a készülék nem kereskedelmi vagy ipari használatra készült. A garancia nem érvényes, ha a készüléket kereskedelmi, ipari vagy hasonló célokra használják.

**TECHNIKAI PARAMÉTEREK**

	MEGFELELŐ SZEGÉSSZEGECSÉK	alumínium	2,4; 3,2; 4,0; 4,8; 6,0 a 6,4 mm
		acél/réz	
		rozsdamentes acélból	
	<b>MÉRET</b>		
	<b>SÚLY</b>	0,46 kg	

**AJÁNLOTT FÚRÁSI PARAMÉTEREK:****AKKUMULÁTORFÚRÓK**

- állítható nyomaték





<b>FORDULATOK MEGTERHELÉS NÉLKÜL</b>	< 600 perc <sup>-1</sup>	
<b>CSAVARKULCS</b>	1/4"	
<b>FESZÜLTSG</b>	perc 12 v	Alumínium és acél/réz szegecsek mérete 2,4; 3,2; 4,0 és 4,8 mm

	perc14,4 V	2,4-es méretű rozsdamentes acél szegecsek; 3,2; 4,0 és 4,8 mm-es és 2,4-es méretű alumínium szegecsek; 3,2; 4,0; 4,8; 6,0 és 6,4 mm
	perc16 V	6,0 és 6,4 mm-es acél/réz szegecsek és 6,0 mm-es rozsdamentes acél szegecsek

**ELEKTROMOS ÉS PNEUMATIKAI FÚRÓK***- állítható nyomaték*

<b>FORDULATOK MEGTERHELÉS NÉLKÜL</b>	< 600 perc <sup>-1</sup>	
<b>CSAVARKULCS</b>	1/4"	
<b>MAX. NYOMATÉK</b>	> 21,5 Nm	Alumínium szegecsek mérete 2,4; 3,2; 4,0; 4,8; 6,0 és 6,4 mm és 2,4-es méretű acél/réz szegecsek; 3,2; 4,0 és 4,8 mm
	> 37 Nm	2,4-es méretű rozsdamentes acél szegecsek; 3,2; 4,0 és 4,8 mm-es és 6,0 és 6,4 mm-es acél/réz szegecsek

**JELMAYGARÁZAT**

	Olvassa el a használati utasítást.
	Ne dobja a normál háztartási hulladék közé. Ehelyett ökológiailag elfogadható vegye fel a kapcsolatot az újrahasznosító központokkal útközben. Kérjük, ügyeljen a környezet védelmére.
	A termék megfelel a vonatkozó európai irányelveknek, és az ezen irányelvek szerinti megfelelőségértékelési módszert is elvégezték
	Használjon munkavédelmi szemüveget.
	Viseljen védőkesztyűt.

**BISZTONSÁGI ELŐÍRÁSOK**

- Használat előtt olvassa el a teljes használati útmutatót, és tartsa a termékhez csatolva, hogy a kezelő megismerhesse azt. Ha kölcsönadja vagy eladja a terméket bárkinek, csatolja hozzá ezt a használati útmutatót. Kerülje el a kézikönyv sérülését. A gyártó nem vállal felelősséget a készülék használatából eredő károkért vagy sérülésekért, amennyiben ez ellentétes ezzel a kézikönyvvel. A készülék használata előtt ismerkedjen meg minden kezelőszervével és alkatrészével. Használat előtt ellenőrizze az összes alkatrész rögzítését, és ellenőrizze, hogy a készülék valamelyik része nincs-e a helyén, nem sérült vagy nem megfelelően van-e beszerelve. Ne használja a készüléket sérült vagy hiányzó alkatrészekkel, és javíttassa meg vagy cseréltesse ki egy hivatalos szervizközpontban.
- Viseljen megfelelő védőfelszerelést, beleértve védőszemüveget és munkakesztyűt.
- A szegecselő tartozékot csak olyan fúrógépekkel használja, amelyek megfelelnek a fejezetben meghatározott követelményeknek "Technikai paraméterek".
- Kapcsolja ki a fúrót, mielőtt fel- vagy leszereli a szegecselő tartozékot.
- Jól megvilágított munkahelyen dolgozzon.
- Vegyen fel határozott, stabil munkaállást.
- Tartsa a kezét és minden testrészét megfelelő távolságban és biztonságos helyen a munkahelytől.
- Ügyeljen arra, hogy a laza ruhadarabok, láncok, hosszú haj, kesztyűk stb. ne kerüljenek a munkahely közelébe, mert beakadhatnak a szegecsekbe.
- Ne használja a szegecsadaptert elektromos vezetékek rögzítésére, mert a vezetékek szigetelése megsérülhet, és életveszélyes feszültség kerülhet a szerszám fém részeire, ami áramütést okozhat a kezelőben.

**A FÚRÓ BEÁLLÍTÁSA**

- Mindig a legalacsonyabb fokozatba állítsa a fúrót, mert kisebb fordulatszám nagyobb a nyomaték. Ellenkező esetben előfordulhat, hogy a fúró nyomatéka nem lesz elegendő.
- Ha a fúrón van lehetőség a meghúzás üzemmódjának beállítására, és a meghúzási nyomaték a lehető legnagyobb meghúzási nyomaték beállításakor sem lesz elegendő, állítsa be a fúrás üzemmódját. Ha a meghúzási nyomaték a fúrás üzemmód beállításakor sem elegendő, akkor nagyobb nyomatékú fúrót kell választani

**1. KÖVETELMÉNYEK MIN. NYOMATÉK ÉRTÉKE**

<b>A SZEGECES NAGYSSÁGA</b>	<b>2,4 mm</b>	<b>3,2 mm</b>	<b>4,0 mm</b>	<b>4,8 mm</b>
<b>ANYAG</b>				
ALUMÍNIUM	2 Nm	3 Nm	4 Nm	6 Nm
ACÉL/RÉZ	2 Nm	4 Nm	5 Nm	9 Nm
ROZSDAMENTES ACÉL	3 Nm	5 Nm	8 Nm	12 Nm

\* Ha a táblázatban látható nyomaték nem elegendő az adott méretű hasítószegecshez, használjon nagyobb nyomatékú szerszámot, mert előfordulhat, hogy a szerszám nyomatékértékei nem pontosak..

**A SZEGEGEZŐ TARTOZÉK HASZNÁLATA****SZERELÉS:**

- **FIGYELMESZTETÉS!** Viseljen megfelelő védőfelszerelést, beleértve védőszemüveget és munkakesztyűt.
- Helyezze be a szegecselő tartozék hatszögletű tengelyét elég mélyen a fúró tokmányába, és rögzítse erősen.

**SZEGECSELÉS:**

- **FONTOS:** Mielőtt a szerszámot a tervezett munkadarabon használná, célszerű először egy próbadarabon tesztelni.

1. Egy kézzel fogja meg a szegecsfeltétet (4. ábra), állítsa jobbra a fúrótokmány forgásirányát. A fúró elindításával a pofák a fúró felé mozognak. Ha a pofák nem mozdulnak el a fúró működése közben, megfelelő szerszámmal gyakoroljon nyomást a pofákra, és ez mozgásba hozza a pofákat. Ha a pofák túlságosan előre vannak húzva, a szegecsvéget nem lehet a hosszabbítóba csavarni. A szegecsvégek hossza a szegecsszár behelyezésére szolgáló furat átmérője szerint változik.

2. Csavarja be a szegecselő végét a szegecstest átmérőjének megfelelő számmal a szegecselő tartozékba (5. ábra). A szegecset a szegecselő anyaghoz képest kell kiválasztani, figyelembe véve a furat átmérőjét és maximális mélységét. A szegecselő tartozék maximális lökethossza 1,7 cm (Y távolság (2. ábra)), de ennek a hosszának a legtöbb esetben 1,2 cm-nél kisebbnek kell lennie. Ha a hossza meghaladja az 1,5 cm-t, a szegecs szára beszorulhat a tartozékba. A szegecs végén feltüntetett számnak meg kell egyeznie a szegecstest átmérőjével. A szegecsvégek hossza a szegecsszár átmérőjétől függően változik, amelyre szánták, mivel elegendő nyomást kell gyakorolni a pofára, hogy megfelelő átmérőjű lyukat hozzon létre egy bizonyos átmérőjű szegecsszár beillesztéséhez. A szegecsvég nélkül nem lehet húzni a szegecset. A nem megfelelően megválasztott lyukas szegecsvég azt eredményezheti, hogy a leszakadt szár nem szabadul ki. Ezután rögzítse a szegecs végét kulccsal.

3. Tartsa egy kézzel a szegecselő tartozékot, állítsa a fúrótokmány forgásirányát balra, és a fúrót elindítva hagyja, hogy a pofák elmozduljanak, és a szegecsvéghez nyomódjanak, így lyuk keletkezik a pofákban a behelyezéshez a szegecsszár.

4. Illessze be a szegecs testét ütközésig az összeillesztendő anyagok nyílásába (6. ábra). A helyes csatlakozáshoz szükséges, hogy a menet függőlegesen kerüljön a furatba! Miközben a szegecset kézzel fogja, helyezze be a szegecstüskét a tartozék szegecselő végébe.

5. Ezután egy kézzel fogja meg a szegecselő tartozékot, és húzza meg a szegecset a tokmány jobbra forgatásával, amíg a szegecs szára le nem szakad (6. ábra).

**FIGYELMESZTETÉS!** A szegecselő szegecseléssel történő munkavégzés megfelelő ellenőrzést és megfelelő erő alkalmazását igényli. Elsősorban a megfelelő nyomaték kiválasztásáról és használatáról van szó. Ez különösen

igaz a legnagyobb szegecsek meghúzásának utolsó fázisában, amikor a szár letépése előtt javasoljuk a fordulatszám csökkentését.

6. Csúsztassa ki a leszakadt szegecsszárat a pofák közül úgy, hogy a fúrótokmány forgásirányát balra változtatja, és megüti a pofákat a szegecselő végén. A törött tűskének magától ki kell esnie a rögzítés pofáiból.

### KARBANTARTÁS

- **Tisztítás és karbantartás előtt távolítsa el a szegecsfeltétet a fúróról. A szegecselő tartozékot gyárilag kenve szállítjuk. Évente egyszer vagy szükség esetén gyakrabban szerelje le és kenje meg a hosszabbítót.**
- Soha ne használjon tisztítószeret vagy oldószereket, például benzint, alkoholt, ammóniát stb. a szegecselő tartozék tisztításához! Ezek az oldószerek károsíthatják a termék műanyag részeit.
- Rendszeresen ellenőrizze készülékét, és ha azt tapasztalja, hogy egyes részei elhasználódtak vagy sérültek, saját biztonsága érdekében cserélje ki azokat. A gép kopott vagy sérült részeit csak hivatalos szervizben lehet cserélni, vagy az eladó gondoskodik a cseréről.
- Győződjön meg arról, hogy eredeti alkatrészeket használ.

### KÖRNYEZETVÉDELEM



Az áthúzott hulladékgyűjtő tartály szimbólum a termékeken vagy a kísérő dokumentumokban azt jelenti, hogy a használt elektromos és elektronikai termékeket nem szabad a normál kommunális hulladékhoz adni. A megfelelő ártalmatlanítás, hasznosítás és újrahasznosítás érdekében ezeket a termékeket szállítsa a kijelölt gyűjtőhelyekre, ahol ingyenesen átveszik azokat. Alternatív megoldásként egyes országokban visszaküldheti termékeit a helyi kiskereskedőnek, ha egyenértékű új terméket vásárol. A termék megfelelő ártalmatlanításával hozzájárul az értékes természeti erőforrások megőrzéséhez, és segít megelőzni a környezetre és az emberi egészségre gyakorolt lehetséges negatív hatásokat, amelyek a nem megfelelő hulladékkezelésből származhatnak. További részletekért forduljon a helyi hatósághoz vagy a legközelebbi gyűjtőhelyhez. Az ilyen típusú hulladékok szakszerűtlen ártalmatlanítása a nemzeti előírásoknak megfelelően bírságot vonhat maga után.



**ADAPTOR DE NITUIRE PENTRU NITURI OARBE****UTILIZARE**

Adaptorul de nituire, după ce a fost prins în mandrina unui burghiu baterie/electric sau pneumatic, este destinat utilizării ca nituitor pentru fixarea nituri de ruptură de dimensiunea 2,4; 3,2; 4,0; 4,8; 6,0 și 6,4 mm din aluminiu, oțel și oțel inoxidabil.

- **AVERTIZARE!** Este strict interzisă utilizarea sculelor electrice cu orice tip de accesoriu pentru a acționa adaptorul de nituire. Astfel, adaptorul de nituire va fi deteriorat.

Utilizați dispozitivul numai în scopurile prescrise. Orice altă utilizare este considerată un caz de utilizare necorespunzătoare. Utilizatorul/operatorul și nu producătorul va fi responsabil pentru orice daune sau vătămări cauzate de această utilizare greșită. Vă rugăm să rețineți că acest dispozitiv nu este conceput pentru uz comercial sau industrial. Garanția nu va fi valabilă dacă dispozitivul este utilizat în scopuri comerciale, industriale sau similare.

**PARAMETRI TEHNICI**

	NITURI OARBE POTRIVITE	aluminiu	2,4; 3,2; 4,0; 4,8; 6,0 a 6,4 mm
		oțel/cupru	
		oțel inoxidabil	
	<b>DIMENSIUNI</b>		
	<b>GREUTATE</b>	0,46 kg	

**PARAMETRI RECOMANDAȚI PENTRU BURGHIU:****BURGHIU FĂRĂ FIR**

- *cuplu reglabil*





<b>FĂRĂ VITEZĂ DE ÎNCĂRCARE</b>	< 600 min <sup>-1</sup>	
<b>TIJĂ HEXAGONALĂ</b>	1/4"	
<b>VOLTAJ</b>	min 12	Nituri din aluminiu și oțel/cupru de dimensiuni 2,4; 3,2; 4,0 și 4,8 mm.

	V	
	min 14,4 V	Nituri din oțel inoxidabil de dimensiuni 2,4; 3,2; 4,0 și 4,8 mm și nituri din aluminiu de dimensiuni 2,4; 3,2; 4,0; 4,8; 6,0 și 6,4 mm.
	min 16 V	Nituri din oțel/cupru de dimensiuni 6,0 și 6,4 mm și nituri din oțel inoxidabil de dimensiuni 6,0 mm.

**BURGHIE ELECTRICE ȘI PNEUMATICE***- cuplu reglabil*

<b>FĂRĂ VITEZĂ DE ÎNCĂRCARE</b>	< 600 min <sup>-1</sup>	
<b>TIJĂ HEXAGONALĂ</b>	1/4"	
<b>CUPLU MAXIM</b>	> 21,5 Nm	Nituri din aluminiu dimensiunea 2,4; 3,2; 4,0; 4,8; Nituri din oțel/cupru de 6,0 și 6,4 mm și 2,4; 3,2; 4,0 și 4,8 mm
	> 37 Nm	Nituri din oțel inoxidabil dimensiune 2,4; 3,2; Nituri din oțel/cupru de 4,0 și 4,8 mm și 6,0 și 6,4 mm

**NOTA EXPLICATIVĂ A SIMBOLURILOR**

	Citiți instrucțiunile de utilizare.
	Nu aruncați la gunoiul menajer obișnuit. În schimb, contactați centrele de reciclare într-un mod ecologic. Vă rugăm să aveți grijă să protejați mediul înconjurător.
	Produsul este conform cu directivele europene aplicabile și a fost efectuată metoda de evaluare a conformității pentru aceste directive.
	Purtați ochelari de protecție pentru lucru.
	Purtați mănuși de protecție.

**INSTRUCIUNI DE SIGURANȚĂ**

- Înainte de utilizare, citiți întregul manual de utilizare și păstrați-l atașat de produs, astfel încât operatorul să se poată familiariza cu acesta. Dacă împrumutați sau vindeți produsul cuiva, atașați acest manual de utilizare. Evitați deteriorarea acestui manual. Producătorul nu este responsabil pentru daune sau vătămări cauzate de utilizarea dispozitivului, care este contrară acestui manual. Înainte de a utiliza dispozitivul, familiarizați-vă cu toate comenzile și componentele acestuia. Înainte de utilizare, verificați fixarea tuturor pieselor și asigurați-vă că nicio parte a dispozitivului nu este deplasată, deteriorată sau instalată incorect. Nu utilizați dispozitivul cu piese deteriorate sau lipsă și solicitați-l reparat sau înlocuit la un centru de service autorizat.
- Purtați echipament de protecție adecvat, inclusiv ochelari de protecție și mănuși de lucru.
- Utilizați adaptorul de nituire numai la burghie care îndeplinesc cerințele specificate în secțiunea „Parametri tehnici”.
- Opriți burghiul înainte de a monta sau demonta adaptorul de nituire.
- Lucrați într-un loc de muncă bine luminat.
- Luați o poziție de lucru fermă și stabilă.
- Țineți mâinile și toate părțile corpului la o distanță suficientă și într-un loc sigur față de locul de muncă.
- Asigurați-vă că părțile largi ale îmbrăcăminteii, lanțurile, părul lung, mănușile etc. nu se apropie de locul de muncă, deoarece acestea pot fi prinse de nituri.
- Nu utilizați adaptorul de nituire pentru a fixa liniile electrice, deoarece izolația firelor poate fi deteriorată și se poate aplica o tensiune care pune viața în pericol pe părțile metalice ale uneltei, ceea ce poate duce la un șoc electric pentru operator.

**REGLAREA BURGHIULUI**

- Setează întotdeauna burghiul în treapta cea mai joasă, deoarece cuplul este mai mare la viteze mai mici. În caz contrar, cuplul mașinii de găurit ar putea să nu fie suficient.

- Dacă burghiul are opțiunea de a seta modul de lucru de strângere și cuplul de strângere nu va fi suficient chiar și atunci când se stabilește cel mai mare cuplu de strângere posibil, setați modul de lucru de găurire. Dacă cuplul de strângere nu este suficient chiar și la setarea modului de lucru de găurire, este necesar să alegeți un burghiu cu un cuplu mai mare

**1. CERINȚE PENTRU VALOAREA MIN. A CUPLULUI**

DIMENSIUNE NIT	2,4 mm	3,2 mm	4,0 mm	4,8 mm
<b>MATERIAL</b>				
<b>ALUMINIU</b>	2 Nm	3 Nm	4 Nm	6 Nm
<b>OȚEL/CUPRU</b>	2 Nm	4 Nm	5 Nm	9 Nm
<b>OȚEL INOXIDABIL</b>	3 Nm	5 Nm	8 Nm	12 Nm

\* În cazul în care cuplul de reglare indicat în tabel nu este suficient pentru dimensiunea nitului, utilizați o unealtă cu un cuplu de reglare mai mare, deoarece este posibil ca valorile de cuplu indicate pe unealtă să nu fie exacte.

**UTILIZAREA ADAPTORULUI DE NITUIRE****ASAMBLARE:**

- **AVERTIZARE!** Purtați echipament de protecție adecvat, inclusiv ochelari de protecție și mănuși de lucru.

- Introduceți tija hexagonală a adaptorului de nituire suficient de adânc în mandrina de găurit și fixați-o ferm.

**NITUIRE:**

- **IMPORTANT:** Înainte de a utiliza unealta pe piesa de prelucrat propusă, este recomandabil să o testați mai întâi pe o piesă de probă.

1. Cu o mână, prindeți adaptorul de nituire (fig. 4), reglați direcția de rotație a mandrinei de găurit spre dreapta. Prin punerea în funcțiune a burghiului, fălcile se vor deplasa spre burghiu. Dacă fălcile nu se mișcă în timp ce burghiul este în funcțiune, aplicați presiune pe fălci cu o unealtă adecvată și acest lucru ar trebui să pună fălcile în mișcare. Dacă fălcile sunt deplasate prea mult înainte, nu va fi posibilă înșurubarea vârfului de nituire în accesoriu. Vârfurile de nituire variază în lungime în funcție de diametrul orificiului pentru introducerea tijei de nituire.

2. Înșurubați vârful nitului cu numărul care corespunde diametrului corpului nitului în adaptorul de nituire (fig. 5). Nitul trebuie selectat în funcție de materialul care urmează să fie nituit, ținând cont de diametrul găurii și de adâncimea maximă a acesteia. Cursa maximă a dispozitivului de nituire este de 1,7 cm (distanța Y (fig. 2)), dar această lungime trebuie să fie mai mică de 1,2 cm în majoritatea cazurilor. Dacă lungimea este mai mare de 1,5 cm, ar putea cauza blocarea tijei nitului în prelungire. Numărul indicat pe vârful nitului trebuie să corespundă diametrului corpului nitului. Vârfurile de nituire variază în lungime în funcție de diametrul tijei de nit pentru care sunt destinate, din cauza necesității de a exercita o presiune suficientă asupra fălcilor pentru a crea o gaură cu un diametru suficient pentru a introduce o tijă de nit de un anumit diametru. Fără un capăt de nituire, nu va fi posibilă retragerea nitului. Un capăt de nituire cu o gaură selectată necorespunzător poate avea ca rezultat faptul că nu se poate elibera tija dezgolită. Fixați ulterior capătul de nituire cu o cheie.

3. Cu o mână, prindeți adaptorul de nituire, reglați direcția de rotație a mandrinei burghiului spre stânga și, pornind burghiul, lăsați fălcile să alunece și apăsați pe capătul de nituire, acest lucru va crea o gaură în fălci pentru introducerea tijei de nituire.

4. Introduceți corpul nitului până la opritor în orificiul materialelor care urmează a fi îmbinate (fig. 6). Pentru o îmbinare corectă este necesar ca nitul să fie așezat perpendicular în gaură! Atunci când țineți nitul cu mâna, introduceți mandrina de nit în capătul de nituire al accesoriului.

5. Apoi, prindeți cu o mână adaptorul de nituire și, întorcând mandrina spre dreapta, trageți nitul până când tija nitului este smulsă (fig. 6).

**AVERTIZARE!** Lucrul cu adaptorul de nituire pentru niturile de rupere necesită un control adecvat și utilizarea unei forțe adecvate. Este vorba, în primul rând, de selectarea și aplicarea unui cuplu adecvat. Acest lucru este valabil mai ales în ultima etapă, atunci când se strâng în special cele mai mari nituri, când se recomandă reducerea vitezei înainte de a smulge tija.

7. Glisați tija de nit ruptă din fălci schimbând direcția de rotație a mandrinei burghiului spre stânga și apăsând fălcile împotriva capătului de nituire. Mandrina ruptă ar trebui să cadă singură din fălcile adaptorului.

### ÎNȚREȚINERE

- Îndepărtați adaptorul de nituire de pe burghiu înainte de curățare și întreținere. Adaptorul de nituire este furnizat lubrifiat din fabrică. O dată pe an, sau mai frecvent dacă este necesar, dezamblați și lubrifiați din nou adaptorul.

- Nu utilizați niciodată agenți de curățare sau solvenți precum benzina, alcoolul, amoniacul etc. pentru a curăța dispozitivul de nituire! Acești solvenți pot deteriora părțile din plastic ale produsului.

- Verificați echipamentul în mod regulat și, atunci când constatați că unele piese sunt uzate sau deteriorate, înlocuiți-le ca măsură de precauție pentru siguranța dumneavoastră. Piese uzate sau deteriorate ale mașinii pot fi înlocuite numai de către un centru de service autorizat sau dealerul va aranja înlocuirea acestora.

-Asigurați-vă că sunt utilizate piese de schimb originale.

### PROTECȚIA MEDIULUI ÎNCONJURĂTOR



Simbolul cu containerul marcat pe produse sau în documentele însoțitoare înseamnă că produsele electrice și electronice folosite nu trebuie adăugate în deșeurile menajere generale. Pentru eliminarea, recuperarea și reciclarea corespunzătoare, vă rugăm să luați aceste produse la punctele de colectare desemnate unde vor fi preluate gratuit. În mod alternativ, în unele țări, puteți returna produsele dvs. cu amănuntul local atunci când achiziționați un produs nou echivalent. Eliminarea corectă a acestui produs va ajuta la economisirea resurselor naturale valoroase și va ajuta la prevenirea consecințelor negative potențiale asupra mediului și sănătății umane, care ar putea fi cauzate de manipularea necorespunzătoare a deșeurilor. Pentru mai multe detalii, contactați autoritatea locală sau cel mai apropiat punct de colectare. Se pot impune sancțiuni pentru eliminarea incorectă a acestui tip de deșeurii în conformitate cu reglementările naționale.

**BLIND RIVET ADAPTER**



**INTENDED USE**

The blind rivet adapter, after being clamped in the chuck of a battery/electric or pneumatic drill, is intended for use as a riveter for setting 2.4 size ripping rivets; 3.2; 4.0; 4.8; 6.0 and 6.4 mm in aluminium, steel and stainless steel.

- **WARNING!** It is strictly forbidden to use power tools with any type of accessory to drive the blind rivet adapter. This will otherwise damage the rivet adapter.

Use the device only for the prescribed purposes. Any other use is considered a case of misuse. The user/operator and not the manufacturer will be responsible for any damage or injury caused by this misuse. Please note that this device is not designed for commercial or industrial use. The warranty will not be valid if the device is used for commercial, industrial or similar purposes.

**TECHNICAL PARAMETERS**

	SUITABLE RIPPING RIVETS	aluminum	2.4; 3.2; 4.0; 4.8; 6.0 a 6.4 mm
		steel/copper	
		made of stainless steel	
	<b>DIMENSIONS</b>		
	<b>WEIGHT</b>	0.46 kg	

**RECOMMENDED DRILL PARAMETERS:**

**CORDLESS DRILLS**

- *adjustable torque*





<b>NO LOAD SPEED</b>	< 600 min <sup>-1</sup>	
<b>MANDRINA</b>	1/4"	
<b>VOLTAGE</b>	min 12 V	Aluminum and steel/copper rip rivets sizes 2.4; 3.2; 4.0 and 4.8 mm
	min 14.4 V	Stainless steel rivets in sizes 2.4; 3.2; 4.0 and 4.8 mm and aluminum rivets in sizes 2.4; 3.2; 4.0; 4.8; 6.0 and 6.4 mm

	min 16 V	Steel/copper rivets size 6.0 and 6.4 mm and stainless steel rivets size 6.0 mm
--	-------------	--

**ELECTRIC AND PNEUMATIC DRILLS***- adjustable torque*

<b>NO LOAD SPEED</b>	< 600 min <sup>-1</sup>	
<b>CHUCK</b>	1/4"	
<b>MAX. TORQUE</b>	> 21.5 Nm	Aluminum rip rivets sizes 2,4; 3,2; 4,0; 4,8; 6,0 and 6,4 mm and steel/copper rip rivets in sizes 2,4; 3,2; 4,0 and 4,8 mm
	> 37 Nm	Stainless steel rip rivets in sizes 2.4; 3.2; 4.0 and 4.8 mm and steel/copper rip rivets in sizes 6.0 and 6.4 mm

**EXPLANATIONS OF SYMBOLS**

	Read the instructions for use.
	Do not dispose of in normal household waste. Instead, turn to recycling centers in an environmentally acceptable way. Please take care to protect the environment.
	The product complies with the applicable European directives, and a conformity assessment method of these directives has been carried out.
	Use protective work glasses.
	Wear protective gloves.

**SAFETY INSTRUCTIONS**

- Before use, read the entire user manual and keep it attached to the product so that the operator can familiarize himself with it. If you lend or sell the product to anyone, attach this user manual to it. Avoid damaging this manual. The manufacturer is not responsible for damages or injuries caused by the use of the device, which is contrary to this manual. Before using the device, familiarize yourself with all its controls and components. Before use, check the fastening of all parts and make sure that no part of the device is out of place, damaged or incorrectly installed. Do not use the device with damaged or missing parts, and have it repaired or replaced at an authorized service center.
- Wear appropriate protective equipment, including goggles and work gloves.
- Use the rivet nut adapter only with drills that meet the requirements specified in the "Technical parameters" section.
- Switch off the drill before attaching or removing the rivet nut adapter.
- Work in a well-lit workplace.
- Take a firm, stable work stance.
- Keep hands and all parts of the body at a sufficient distance and in a safe place from the workplace.
- Make sure that hanging loose parts of clothing, chains, long hair, gloves, etc., do not come near the workplace, as they may be caught by rivets.
- Do not use the rivet nut adapter to fasten electrical lines, as the insulation of the wires may be damaged and life-threatening voltage may be applied to the metal parts of the tool, which may lead to an electric shock to the operator.

**DRILL SETUP**

- Always set the drill in the lowest speed gear, as lower speeds have higher torque. Otherwise, the drill torque may not be sufficient.
- If the drill has the option of setting the working tightening mode and the tightening torque will not be

sufficient even when the highest possible tightening torque is set, set the working drilling mode. If the tightening torque is not sufficient even when the drilling working mode is set, a drill with a higher torque must be selected

### 1. 1. REQUIREMENTS FOR MIN. TORQUE VALUE

MATERIAL \ RIVET SIZE	2.4 mm	3.2 mm	4.0 mm	4.8 mm
ALUMINUM	2 Nm	3 Nm	4 Nm	6 Nm
STEEL/COPPER	2 Nm	4 Nm	5 Nm	9 Nm
STAINLESS STEEL	3 Nm	5 Nm	8 Nm	12 Nm

*\* If the torque shown in the table is not sufficient for the size of the rivet nut, use a tool with a higher torque, as the torque values shown on the tool may not be accurate.*

### DIRECTIONS OF USE FOR RIVET NUT ADAPTER

#### ASSEMBLY:

- **WARNING! Wear appropriate protective equipment, including goggles and work gloves.**
- Insert the hexagonal shaft of the rivet nut adapter deep enough into the chuck of the drill and secure it firmly.

#### RIVETING:

- **IMPORTANT:** Before using the tool on the intended workpiece, it is advisable to first test it on a test piece.
- 1. With one hand, grip the rivet nut adapter (fig. 4), adjust the direction of rotation of the drill chuck to the right. By putting the drill into operation, the jaws will move towards the drill. If the jaws do not move while the drill is running, apply pressure to the jaws with a suitable tool and this should set the jaws in motion. If the jaws are moved too far forward, it will not be possible to screw the riveting tip into the adapter. Rivet tips vary in length according to the diameter of the hole for inserting the rivet shank.
- 2. Screw the riveting tip with the number that corresponds to the diameter of the rivet body into the blind rivet adapter (fig. 5). The rivet must be selected with respect to the material to be riveted, taking into account the diameter of the hole and its maximum depth. The maximum stroke of the blind rivet adapter is 1.7 cm (Y distance (fig. 2)), but this length should be less than 1.2 cm in most cases. If the length is greater than 1.5 cm, it could cause the rivet shank to jam in the extension. The number shown on the riveting tip must correspond to the diameter of the rivet body. Rivet tips vary in length according to the diameter of the rivet shank for which they are intended because of the need to exert sufficient pressure on the jaws to create a hole of sufficient diameter to insert a rivet shank of a certain diameter. Without a rivet end, it will not be possible to withdraw the rivet. An improperly selected riveting end with a hole may result in a stripped shank not being released. Secure the riveting end with a wrench afterwards.
- 3. Grip the blind rivet adapter with one hand, adjust the direction of rotation of the drill chuck to the left and, by starting the drill, allow the jaws to move and press on the riveting end, this will create a hole in the jaws for the insertion of the rivet shank.
- 4. Insert the rivet body up to the stop into the hole of the materials to be joined (fig. 6). For a correct connection, it is necessary that the rivet is seated perpendicularly in the hole! When holding the rivet by hand, insert the rivet mandrel into the rivet end of the adapter.
- 5. Then grasp the blind rivet adapter with one hand and, turning the chuck to the right, withdraw the rivet until the rivet shank is torn off (fig. 6).

**WARNING!** Working with a rivet adapter for rip rivets requires proper control and the use of adequate force. It is primarily a matter of selecting and applying adequate torque. This is especially true at the last stage when tightening the largest rivets in particular, when it is recommended to reduce the speed before tearing off the shank.

6. Slide the torn rivet shank out of the jaws by changing the direction of rotation of the drill chuck to the left and pressing the jaws against the riveting end. The severed mandrel should fall out of the jaws of the adapter spontaneously.

#### **MAINTENANCE**

- Remove the rivet nut adapter from the drill before cleaning and maintenance. The rivet nut adapter is delivered lubricated from the factory. Once a year, or more frequently if necessary, disassemble and relubricate the adapter.
- Never use cleaning agents or solvents such as gasoline, alcohol, ammonia, etc. to clean the rivet nut adapter! These solvents can damage the plastic parts of the product.
- Check your equipment regularly and when you find that some parts are worn or damaged, replace them as a precautionary measure for your own safety. Worn or damaged parts of the machine may only be replaced by an authorized service centre or the dealer will arrange for their replacement.
- Ensure that original spare parts are used.

#### **PROTECTION OF THE ENVIRONMENT**



The symbol of a crossed-out waste bin on products or in accompanying documents indicates that used electrical and electronic products must not be disposed of in regular household waste. For proper disposal, refurbishment and recycling, please take these products to the designated collection points where they will be accepted free of charge. Alternatively, in some countries, you can return your products to your local retailer when buying an equivalent new product. By disposing of this product correctly, you will help conserve valuable natural resources and help prevent potential negative impacts on the environment and human health that could result from improper waste disposal. Contact your local authority or nearest collection point for further details. Penalties may be imposed for incorrect disposal of this type of waste in accordance with national regulations.

**BLINDNIETADAPTER**



**VORGESEHENE VERWENDUNG**

Der Blindniet-Adapter, nach dem Einspannen in das Spannfutter eines Akku-/Elektro- oder Druckluftbohrers, ist als Nietwerkzeug vorgesehen zum Setzen von Rissnieten der Größen 2,4; 3,2; 4,0; 4,8; 6,0 und 6,4 mm in Aluminium, Stahl und Edelstahl.

- **WARNUNG!** Der Einsatz von Elektrowerkzeugen mit jeglicher Art von Zubehör zur Betätigung des Blindniet-Adapters ist strikt verboten. Dies würde den Niet-Adapter beschädigen.

Verwenden Sie das Gerät nur für die vorgeschriebenen Zwecke. Jede andere Verwendung gilt als unsachgemäße Nutzung. Für Schäden oder Verletzungen, die durch solche unsachgemäße Nutzung entstehen, haftet der Benutzer/Bediener und nicht der Hersteller. Bitte beachten Sie, dass dieses Gerät nicht für den gewerblichen oder industriellen Einsatz konzipiert ist. Die Garantie erlischt, wenn das Gerät zu gewerblichen, industriellen oder ähnlichen Zwecken verwendet wird.

**TECHNISCHE DATEN**

	<b>GEEIGNETE RISSNIETEN</b>	Aluminium Stahl/Kupfer Edelstahl	2.4; 3.2; 4.0; 4.8; 6.0 a 6.4 mm
	<b>ABMESSUNGEN</b>		
	<b>GEWICHT</b>	0,46 kg	

**EMPFOHLENE BOHRPARAMETER:**

**AKKU-BOHRER**

– *einstellbares Drehmoment*





<b>LEERLAUFDREHZ AHL</b>	< 600 min <sup>-1</sup>	
<b>SPANNFUTTER</b>	1/4"	
<b>SPANNUNG</b>	min 12 V	Aluminium- sowie Stahl-/Kupfer-Rissnieten der Größen 2,4; 3,2; 4,0 und 4,8 mm

	min 14.4 V	Edelstahlnieten in den Größen 2,4; 3,2; 4,0 und 4,8 mm sowie Aluminium-Nieten in den Größen 2,4; 3,2; 4,0; 4,8; 6,0 und 6,4 mm
	min 16 V	Stahl-/Kupfernieten der Größe 6,0 und 6,4 mm sowie Edelstahlnieten der Größe 6,0 mm

**ELEKTRO- UND DRUCKLUFTBOHRER***- einstellbares Drehmoment*

<b>LEERLAUFDREHZAHL</b>	< 600 min <sup>-1</sup>	
<b>SPANNFUTTER</b>	1/4"	
<b>MAX. DREHMOMENT</b>	> 21.5 Nm	Aluminium-Rissnieten in den Größen 2,4; 3,2; 4,0; 4,8; 6,0 und 6,4 mm und Stahl-/Kupfer-Rissnieten in den Größen 2,4; 3,2; 4,0 und 4,8 mm
	> 37 Nm	Edelstahl-Rissnieten in den Größen 2,4; 3,2; 4,0 und 4,8 mm sowie Stahl-/Kupfer-Rissnieten in den Größen 6,0 und 6,4 mm

**ERKLÄRUNGEN DER SYMBOLE**

	Anleitung zur Verwendung lesen.
	Nicht über den normalen Hausmüll entsorgen. Stattdessen umweltgerecht zu Recyclinghöfen bringen. Bitte achten Sie auf den Umweltschutz.
	Das Produkt entspricht den geltenden europäischen Richtlinien, und es wurde ein Konformitätsbewertungsverfahren gemäß diesen Richtlinien durchgeführt.
	Schutzbrille tragen.
	Schutzhandschuhe tragen.

**ERKLÄRUNGEN DER SYMBOLE**

- Vor der Benutzung lesen Sie bitte die gesamte Bedienungsanleitung und bewahren Sie diese beim Produkt auf, damit sich der Bediener mit ihr vertraut machen kann. Wenn Sie das Produkt verleihen oder verkaufen, legen Sie diese Bedienungsanleitung bei. Vermeiden Sie Beschädigungen der Anleitung. Der Hersteller haftet nicht für Schäden oder Verletzungen, die durch eine Benutzung des Geräts entgegen dieser Anleitung entstehen. Machen Sie sich vor der Verwendung mit allen Bedienelementen und Bauteilen vertraut. Prüfen Sie vor der Benutzung die Befestigung aller Teile und stellen Sie sicher, dass keine Teile des Geräts fehl am Platz, beschädigt oder falsch montiert sind. Verwenden Sie das Gerät nicht mit beschädigten oder fehlenden Teilen und lassen Sie diese in einem autorisierten Servicezentrum reparieren oder austauschen.
- Tragen Sie geeignete Schutzausrüstung, einschließlich Schutzbrille und Arbeitshandschuhe.
- Verwenden Sie den Nietmuttern-Adapter nur mit Bohrmaschinen, die den Anforderungen im Abschnitt „Technische Daten“ entsprechen.
- Schalten Sie die Bohrmaschine vor dem Anbringen oder Abnehmen des Nietmuttern-Adapters aus.
- Arbeiten Sie an einem gut beleuchteten Arbeitsplatz.
- Nehmen Sie eine feste und stabile Arbeitsposition ein.
- Halten Sie Hände und alle Körperteile in sicherem Abstand zum Arbeitsbereich.
- Achten Sie darauf, dass lose Kleidungsstücke, Ketten, lange Haare, Handschuhe etc. nicht in den Arbeitsbereich gelangen, da sie von den Nieten erfasst werden können.
- Verwenden Sie den Nietmuttern-Adapter nicht zum Befestigen elektrischer Leitungen, da die Isolierung der Kabel beschädigt werden kann und lebensgefährliche Spannungen an Metallteilen des Werkzeugs auftreten können, die einen Stromschlag für den Bediener verursachen können.

**BOHRMASCHINENEINSTELLUNG**

- Stellen Sie die Bohrmaschine stets auf den niedrigsten Gang ein, da niedrigere Drehzahlen ein höheres Drehmoment bieten. Andernfalls kann das Drehmoment der Bohrmaschine nicht ausreichen.
- Verfügt die Bohrmaschine über die Möglichkeit, den Arbeits-Modus für das Anziehen einzustellen und reicht das Drehmoment selbst bei höchster Einstellung nicht aus, stellen Sie den Arbeits-Modus auf Bohren um. Ist das Drehmoment auch im Bohr-Arbeitsmodus nicht ausreichend, muss eine Bohrmaschine mit höherem Drehmoment gewählt werden.

**1. 1. ANFORDERUNGEN AN DEN MINDESTDREHMOMENTWERT**

NIETGRÖSSE	2.4 mm	3.2 mm	4.0 mm	4.8 mm
<b>MATERIAL</b>				
<b>ALUMINIUM</b>	2 Nm	3 Nm	4 Nm	6 Nm
<b>STAHL/KUPFER</b>	2 Nm	4 Nm	5 Nm	9 Nm
<b>EDELSTAHL</b>	3 Nm	5 Nm	8 Nm	12 Nm

\* Wenn das im Tabellenfeld angegebene Drehmoment für die Größe der Nietmutter nicht ausreicht, verwenden Sie ein Werkzeug mit höherem Drehmoment, da die auf dem Werkzeug angegebenen Drehmomentwerte ungenau sein können.

**ANWENDUNGSANLEITUNG FÜR DEN NIETMUTTERNADAPTER****MONTAGE:**

- **WARNUNG!** Tragen Sie geeignete Schutzausrüstung, einschließlich Schutzbrille und Arbeitshandschuhe.
- Stecken Sie die Sechskantaufnahme des Nietmutternadapters tief genug in das Bohrfutter der Bohrmaschine und sichern Sie sie fest.

**NIETVORGANG:**

- **WICHTIG:** Vor der Verwendung des Geräts an dem vorgesehenen Werkstück wird empfohlen, es zunächst an einem Teststück auszuprobieren.

1. Halten Sie den Blindnietadapter mit einer Hand fest (Abb. 4) und stellen Sie die Drehrichtung des Bohrfutters auf Rechtslauf ein. Beim Einschalten der Bohrmaschine bewegen sich die Spannbacken in Richtung Bohrmaschine. Bewegen sich die Spannbacken beim Einschalten nicht, üben Sie mit einem geeigneten Werkzeug Druck auf sie aus, um die Bewegung auszulösen. Wenn die Spannbacken zu weit nach vorne bewegt wurden, lässt sich die Nietspitze nicht mehr in den Adapter einschrauben. Nietspitzen unterscheiden sich in ihrer Länge je nach Durchmesser des Lochs, in das der Nietdorn eingeführt wird.
2. Schrauben Sie die Nietspitze mit der Nummer, die dem Durchmesser des Nietkörpers entspricht, in den Blindnietadapter (Abb. 5). Der Niet muss passend zum zu vernietenden Material ausgewählt werden – unter Berücksichtigung des Lochdurchmessers und seiner maximalen Tiefe. Der maximale Hub des Blindnietadapters beträgt 1,7 cm (Y-Maß laut Abb. 2), sollte aber in den meisten Fällen unter 1,2 cm liegen. Liegt die Länge über 1,5 cm, könnte sich der Nietdorn im Adapter verklemmen. Die auf der Nietspitze angegebene Zahl muss dem Durchmesser des Nietkörpers entsprechen. Nietspitzen unterscheiden sich in ihrer Länge entsprechend dem Durchmesser des Nietdorns, da ein ausreichender Druck auf die Spannbacken erforderlich ist, um eine passende Öffnung zu erzeugen. Ohne Nietspitze kann der Niet nicht zurückgezogen werden. Eine ungeeignet gewählte Nietspitze mit falscher Öffnung kann dazu führen, dass ein abgerissener Dorn nicht ausgeworfen wird. Sichern Sie die Nietspitze anschließend mit einem Schraubenschlüssel.
3. Halten Sie den Blindnietadapter mit einer Hand fest, stellen Sie die Drehrichtung des Bohrfutters auf Linkslauf ein und starten Sie die Bohrmaschine. Dadurch bewegen sich die Spannbacken und drücken auf die Nietspitze, wodurch eine Öffnung in den Spannbacken entsteht, um den Nietdorn aufnehmen zu können.
4. Führen Sie den Nietkörper bis zum Anschlag in das Loch der zu verbindenden Materialien ein (Abb. 6). Für eine korrekte Verbindung ist es erforderlich, dass der Niet senkrecht im Loch sitzt! Halten Sie den Niet

mit der Hand fest und führen Sie den Nietdorn in die Nietspitze des Adapters ein.

5. Halten Sie dann den Blindnietadapter mit einer Hand fest und drehen Sie das Bohrfutter nach rechts, um den Niet anzuziehen, bis der Nietdorn abreißt (Abb. 6).

**WARNUNG!** Die Arbeit mit einem Adapter für Blindniete erfordert eine sorgfältige Kontrolle und den Einsatz angemessener Kraft. Entscheidend ist vor allem die Wahl und Anwendung des richtigen Drehmoments. Dies gilt besonders im letzten Arbeitsschritt beim Setzen großer Niete – hier sollte die Drehzahl vor dem Abreißen des Dorns verringert werden.

6. Wechseln Sie die Drehrichtung des Bohrfutters auf Linkslauf und drücken Sie die Spannbacken gegen die Nietspitze, um den abgerissenen Nietdorn aus den Spannbacken zu lösen. Der abgetrennte Dorn sollte von selbst aus dem Adapter herausfallen.

## WARTUNG

- Entfernen Sie den Nietmutteradapter vor Reinigungs- und Wartungsarbeiten vom Bohrfutter. Der Nietmutteradapter wird werkseitig geschmiert geliefert. Einmal jährlich – oder bei Bedarf auch häufiger – sollte der Adapter zerlegt und neu geschmiert werden.
- Verwenden Sie zur Reinigung des Nietmutteradapters niemals Reinigungsmittel oder Lösungsmittel wie Benzin, Alkohol, Ammoniak usw.! Diese Substanzen können die Kunststoffteile des Produkts beschädigen.
- Überprüfen Sie Ihr Gerät regelmäßig. Sollten Sie feststellen, dass bestimmte Teile abgenutzt oder beschädigt sind, ersetzen Sie diese vorsorglich zu Ihrer eigenen Sicherheit.
- Abgenutzte oder beschädigte Teile dürfen nur von einem autorisierten Servicezentrum ersetzt werden oder der Händler übernimmt die Organisation des Austauschs.
- Achten Sie darauf, dass ausschließlich Original-Ersatzteile verwendet werden.

## SCHUTZ DER UMWELT



Das Symbol der durchgestrichenen Mülltonne auf dem Produkt oder in der Begleitdokumentation bedeutet, dass gebrauchte Elektro- und Elektronikgeräte nicht über den normalen Hausmüll entsorgt werden dürfen. Zur ordnungsgemäßen Entsorgung, Wiederaufbereitung und zum Recycling bringen Sie diese Produkte bitte zu den dafür vorgesehenen Sammelstellen, wo sie kostenlos angenommen werden. Alternativ können Sie in einigen Ländern Altgeräte auch beim Kauf eines gleichwertigen Neugeräts beim Händler abgeben. Durch die korrekte Entsorgung dieses Produkts tragen Sie zum Schutz wertvoller natürlicher Ressourcen bei und helfen, potenziell negative Auswirkungen auf Umwelt und Gesundheit zu vermeiden, die durch unsachgemäße Abfallentsorgung entstehen könnten. Wenden Sie sich für weitere Informationen bitte an Ihre kommunale Behörde oder die nächstgelegene Sammelstelle. Eine unsachgemäße Entsorgung kann gemäß den nationalen Vorschriften mit Geldbußen geahndet werden.

# STREND PRO®

P R E M I U M

## ZÁRUČNÝ LIST / ZÁRUČNÍ LIST / JÓTÁLLÁSI JEGY / LISTA DE GARANȚIE / WARRANTY LETTER / GARANTIEKARTE

Sériové číslo: Sériové číslo: Sorozatszám: Nr. serie: Serial number: Seriennummer:	Dátum predaja: Datum prodeje: Eladás dátuma: Data vânzării: Date of sale: Verkaufsdatum:	Podpis a pečiatka predajcu: Razitko a podpis prodajce: Az eladó aláírása és bélyegzője: Ștampila vânzătorului: Seller's stamp and signature: Unterschrift und Stempel des Verkäufers:

### PODMIENKY ZÁRUKY / ZÁRUČNÍ PODMÍNKY / A JÓTÁLLÁS FELTÉTELEI / CONDIȚIILE DE GARANȚIE / WARRANTY TERMS / GARANTIEBEDINGUNGEN

**SK:** Na tento výrobok sa poskytuje záruka po dobu 24 mesiacov odo dňa predaja, respektíve odo dňa vyskladnenia. V dobe záruky vám záručný servis vykoná opravy všetkých závad vzniknutých následkom výrobnéj chyby bezplatne. Pri uplatnení požiadavky na záručnú opravu musí byť spolu s prístrojom predložený úplne a čitateľne vyplnený záručný list. Pri odosielaní prístroja do opravy, dopravné náklady hradí zákazník. Originálny obal od výrobku starostlivo uschovajte.

#### Záruka sa nevzťahuje na

- prístroj poškodený počas dopravy a nesprávneho skladovania
- poruchy spôsobené nesprávnou obsluhou alebo údržbou
- poruchy spôsobené vplyvom opotrebenia výrobku a materiálu
- poruchy spôsobené používaním prístroja na iný účel než na aký je určený
- prístroj, do ktorého bol vykonaný neodborný zásah alebo úprava
- nekompletnosť výrobku, ktorú bolo možné zistiť už pri predaji

**CZ:** Na tento výrobek se poskytuje záruka po dobu 24 měsíců ode dne prodeje, respektive ode dne vyskladnění. V době záruky vám záruční servis provede opravy všech závad vzniklých následkem výrobní chyby bezplatně. Při uplatnění požadavku na záruční opravu musí být spolu s přístrojem předložen úplně a čitelně vyplněný záruční list. Při odesílání přístroje do opravy, dopravní náklady hradí zákazník. Originální obal od výrobku pečlivě uschovejte.

#### Záruka se nevztahuje na:

- přístroj poškozen během dopravy a nesprávného skladování
- poruchy způsobené nesprávnou obsluhou nebo údržbou
- poruchy způsobené vlivem opotřebení výrobku a materiálu
- poruchy způsobené používáním přístroje na jiný účel, než na jaký je určen
- přístroj, do kterého byl proveden neodborný zásah nebo úprava
- nekompletnost výrobku, kterou bylo možné zjistit již při prodeji

**HU:** Erre a termékre az eladás, illetve a kiraktározás dátumától számított 24 hónap jótállás érvényes. A jótállás időtartamán belül a garanciaszerviz Önnek ingyen biztosítja a gyártási hibából származó minden termékhiba javítását. A jótállás érvényesítéséhez a terméken kívül az olvashatóan és teljes körűen kitöltött jótállási jegy leadása is szükséges. A termék küldése esetén a szállítási költségek a vásárlót terhelik. A termék eredeti csomagolását gondosan őrizze meg.

#### A jótállás nem érvényes:

- ha a készülék a nem megfelelő szállítás vagy tárolás következtében hibásodott
- a helytelen használat vagy karbantartás következtében keletkező hibákra
- a termék vagy az anyag elhasználódása következtében keletkező hibákra
- a készülék nem rendeltetésszerű használata következtében keletkező hibákra
- a készülékre, amelyen nem szakszerű beavatkozást vagy módosítást hajtottak végre
- a termék hiányos voltára, amely az eladás során is már észrevehető volt

**RO:** Garanția pentru acest produs este 24 luni de la data vânzării, respectiv de la data scoaterii din depozit. În timpul garanției service-ul de garanție va efectua toate reparațiile de defecțiuni apărute ca urmare a greșelilor de producție, în mod gratuit. La revendicarea reparației de garanție solicitate, pe lângă produsul prezentat trebuie depusă și lista de garanție completată corect și citibil. La trimiterea aparatului la reparații, cheltuielile de transport suportă clientul. Păstrați ambalajul original al produsului cu atenție.

**Garanția nu se referă la:**

- aparatul defectat în timpul transportului și prin depozitare necorespunzătoare
- defecțiunile pricinuite de manipularea sau întreținerea necorespunzătoare
- defecțiunile pricinuite de uzura produsului sau materialului
- defecțiunile pricinuite de folosirea aparatului în alt scop, decât pentru care este destinat
- aparatul în care s-a intervenit sau s-a efectuat reglarea în mod necalificat
- produsul fabricat incomplet, greșeala care putea fi constatată deja la vânzare

**EN:** This product is guaranteed for 24 months from date of sale or removal from storage. All manufacturing defects found during the warranty period will be repaired at no charge. To submit a request for warranty repairs, fill out the warranty card legibly and completely and attach it to the device. Customers pay the cost of transport when sending a device for repairs. Keep the product's original packaging in a safe place.

**The warranty does not cover:**

- Damage caused to the device during transit or from improper storage
- Malfunctions caused by incorrect operation or maintenance
- Malfunctions caused by product and material wear
- Malfunctions caused by using the device for purposes other than those intended
- Damage caused by tampering or modifications
- Any incomplete work not discovered on the product when it was sold

**DE:** Für dieses Produkt gilt eine Garantie von 24 Monaten ab dem Verkaufsdatum oder Auslagerungsdatum. Während der Garantiezeit repariert der Garantieservice kostenlos alle Mängel, die auf einen Herstellungsfehler zurückzuführen sind. Bei Beantragung einer Garantiereparatur ist eine vollständig und leserlich ausgefüllte Garantiekarte mit dem Gerät einzureichen. Bei Einsendung des Gerätes zur Reparatur gehen die Versandkosten zu Lasten des Kunden. Bewahren Sie die Originalverpackung des Produkts sorgfältig auf.

**Die Garantie erstreckt sich nicht auf:**

- Beschädigungen des Gerätes durch Transport und unsachgemäße Lagerung
- Mängel, die durch falsche Bedienung oder Wartung verursacht wurden
- Mängel, die durch Abnutzung des Produkts und des Materials verursacht wurden
- Mängel, die durch zweckentfremdete Verwendung des Geräts verursacht wurden
- Geräte, die unsachgemäß behandelt oder angepasst wurden
- Unvollständigkeit des Produkts, die bereits zum Zeitpunkt des Verkaufs festgestellt werden konnte

**SERVISNÉ ZÁZNAMY / SERVISNÍ ZÁZNAMY / JAVÍTÁSI BEJEGYZÉSEK /  
NOTIFICAREA SERVICE / SERVICE RECORDS / SERVICEAUFZEICHNUNGEN**

Splnomocnený zástupca výrobcu / Zplnomocnený zástupce výrobcu / A gyártó felhatalmazott képviselője /  
Reprezentantul împuternicit al producătorului: / Represented by / Hauptbevollmächtigter des Herstellers:  
Slovakia Trend Export-Import s.r.o., Michalovská 87/1414, 073 01 Sobrance  
Fax: (056) 652-2329 Tel: 0915 392 687 E-mail: [servis@slovakia-trend.sk](mailto:servis@slovakia-trend.sk)