

SK Stojanový ventilátor

CZ Stojanový ventilátor

HU Álló ventilátor

RO Ventilator cu stativ

EN Stand fan



**Preklad originálneho návodu na použitie
Překlad originálním návodu k použití
Az eredeti használati útmutató fordítása
Traducerea manualului de utilizare original
Instruction manual**



- Len na domáce použitie. Nepoužívajte na priemyselné účely. Nepoužívajte spotrebič na žiadne iné účely, ako je uvedené v tomto návode na používanie.
- Nepoužívajte exteriéri.
- Spotrebič nie je určený na používanie osobami (vrátane detí), ktorým fyzická, zmyslová alebo mentálna neschopnosť či nedostatok skúseností a znalostí zabraňuje v bezpečnom používaní spotrebiča, ak na ne nebude dohliadané alebo ak neboli inštruované ohľadom použitia spotrebiča osobou zodpovednou za ich bezpečnosť.
- Deti by mali byť pod dozorom, aby ste sa ubezpečili, že sa s prístrojom nehrajú.
- Vždy odpojte spotrebič od elektrickej siete pred čistením a keď zariadenie nepoužívate.
- Aby ste zabránili riziku úrazu elektrickým prúdom a požiaru, neponárajte spotrebič do vody alebo iných kvapalín. V prípade že sa tak stalo, NEDOTÝKAJTE sa zariadenia, ihneď ho odpojte od zdroja elektrickej energie a nechajte skontrolovať v servisnom stredisku.
- Nepoužívajte zariadenie v kúpeľniach a v blízkosti vody.
- Zariadenie neumiestňujte do blízkosti zdrojov tepla.
- Nenechávajte spotrebič zapnutý, keď ho nepoužívate.
- Používajte len originálne príslušenstvo.
- Ak je napájací kábel poškodený, musí ho z bezpečnostných dôvodov vymeniť výrobca, autorizované servisné stredisko alebo kvalifikovaný odborník.
- Kábel udržiavajte mimo ostrých hrán a horúcich plôch.
- Napájací kábel neťahajte, neohýbajte ani neobmotávajte okolo spotrebiča.
- Zabráňte kontaktu s pohyblivými časťami zariadenia. Nevkladajte ceruzky ani iné predmety cez ochrannú mriežku ventilátora.
- Nepoužívajte spotrebič ak nie sú namontované ochranné mriežky ventilátora.
- Nepokúšajte sa opravovať, upravovať ani vymieňať časti spotrebiča. Všetky opravy vrátane výmeny napájacieho káblu zverte odbornému servisu!
- Ak bol výrobok dlhodobo vystavený teplotám pod 0 ° C, tak pred zapnutím by mal byť najmenej na 2 hodiny vystavený vplyvu izbovej teploty.
- Výrobca si vyhradzuje právo na zmenu dizajnu výrobku bez predchádzajúceho upozornenia, pokiaľ takéto zmeny výrazne neovplyvnia jeho bezpečnosť, výkonnosť a funkcie.

MONTÁŽ

- Ventilátor je dodávaný v rozloženom stave. Pred montážou sa uistite, či sú súčasťou balenia všetky časti v nepoškodenom stave.
- Ventilátor neprípadne pripojte k zdroju elektrickej energie pokiaľ nie je úplne zmontovaný.
- Vonkajšiu tyč vložte do základne ventilátora.
- Na spodnú stranu základne ventilátora umiestnite podložku a priskrutkujte ju pomocou upevňovacej skrutky k vonkajšej tyči.
- Odskrutkujte aretačnú skrutku, vytiahnite vnútornú výsuvnu tyč a znova utiahnite aretačnú skrutku.
- Na vnútornú výsuvnu tyč upevnite pomocou nastavovacej skrutky ovládacie tlačidlo a motor.
- Odskrutkujte aretačnú maticu lopatiek a aretačnú maticu zadnej ochrannéj mriežky otáčaním proti smeru pohybu hodinových ručičiek.
- Umiestnite zadnú ochrannú mriežku na hriadeľ motora.
- Zaistite pomocou aretačnej matice zadnej ochrannéj mriežky.
- Nasuňte lopatky ventilátora na hriadeľ motora tak, aby zapadli do príslušných otvorov.
- Naskrutkujte naspäť aretačnú skrutku lopatiek ventilátora otáčaním proti smeru hodinových ručičiek.
- Pripevnite prednú ochrannú mriežku k zadnej stlačením, kým ochranné mriežky po celom obvode nezapadnú do seba.
- Pomocou aretačnej skrutky pre nastavenie sklonu ventilátora nastavte požadovaný sklon.
- Ventilátor je pripravený na prevádzku

OVLÁDACIE TLAČIDLA

- On/speed- Tlačidlo pre zapnutie ventilátora / prepínanie rýchlosti (H – najvyššia rýchlosť, M – stredná rýchlosť, L – najnižšia rýchlosť)
- Timer – Tlačidlo pre nastavenie doby prevádzky (Max. čas 4 h, krok 0,5 h)
- Swing – Nastavenie oscilácie
- Off – Tlačidlo pre vypnutie ventilátora

Ovládač:

- Off – Tlačidlo pre vypnutie ventilátora
- On/speed - Tlačidlo pre zapnutie ventilátora / Prepínanie rýchlosti (H – najvyššia rýchlosť, M – stredná rýchlosť, L – najnižšia rýchlosť)
- Timer – Tlačidlo pre nastavenie doby prevádzky (Max. čas 4 h, krok nastavenia 0,5 h)
- Mode - Tlačidlo pre výber režimu. normal – fúkanie konštantnou rýchlosťou, natural – intenzívne fúkanie, sleep – slabé fúkanie
- Swing – Nastavenie oscilácie
- Off – Tlačidlo pre vypnutie ventilátora

POZNÁMKA: Pre činnosť ovládača je potrebná 1x 3V CR2025 batéria, ktorá je súčasťou balenia.

ÚDRŽBA A SKLADOVANIE

- Pred čistením ventilátora vždy vytiahnite zástrčku zo zásuvky a nechajte ventilátor úplne zastaviť.
- Pri čistení ventilátora vždy používajte mäkkú vlhkú handričku.
- Pre čistenie ventilátora nepoužívajte riedidlo alebo rozpúšťadlá, popřípade čistiace prostriedky spôsobujúce oter - môžu narušiť povrchovú úpravu ventilátora a poškodiť jeho plastové diely.

SKLADOVANIE

- Ak nebudete ventilátor používať, uložte ho na suchom mieste mimo dosahu detí. Pre uloženie ventilátora môžete použiť tiež i jeho prepravný kartón.

OCHRANA ŽIVOTNÉHO PROSTREDIA

Symbol prečiarknutej nádoby na odpad na produktoch alebo v sprievodných dokumentoch znamená, že použité elektrické a elektronické výrobky nesmú byť pridané do bežného komunálneho odpadu. Pre správnu likvidáciu, obnovu a recykláciu doručte tieto výrobky na určené zberné miesta, kde budú prijaté zdarma. Alternatívne v niektorých krajinách môžete vrátiť svoje výrobky miestnemu predajcovi pri kúpe ekvivalentného nového produktu. Správnou likvidáciou tohto produktu pomôžete zachovať cenné prírodné zdroje a napomáhate prevencii potenciálnych negatívnych dopadov na životné prostredie a ľudské zdravie, čo by mohli byť dôsledky nesprávnej likvidácie odpadov. Ďalšie podrobnosti si vyžiadajte od miestneho úradu alebo najbližšieho zberného miesta. Pri nesprávnej likvidácii tohto druhu odpadu môžu byť v súlade s národnými predpismi udelené pokuty.

POPIS PŘÍSTROJE

1	Přední ochranná mřížka
2	Lopatky ventilátoru
3	Zadní ochranná mřížka
4	Kryt motoru
5	Tlačítko pro nastavení oscilace
6	Motor
7	Seřizovací šroub
8	Vnitřní výsuvná tyč
9	Aretační šroub
10	Základna ventilátoru
11	Vnější tyč
12	Šroub
13	Hřídel motoru
14	Ovládací tlačítka
15	Aretační matice zadní ochranné mřížky
16	Aretační matice lopatek ventilátoru
17	Svorka
18	Kolíky
19	Obruč
20	Upevňovací šroub
21	Podložka

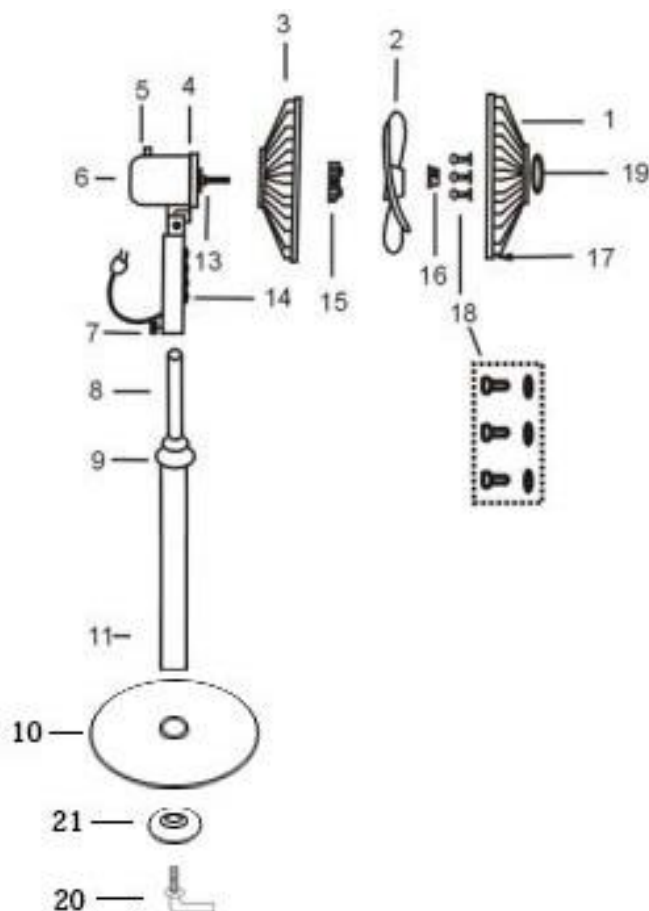
TECHNICKÉ PARAMETRY

NAPÁJENÍ	NAPĚTÍ	FREKVENCE	PŘÍKON	DÉLKA NAPÁJECÍHO KABELU	ROZMĚRY
VDE vidlicová zástrčka	230 V	50 Hz	45 W	1,7 m	43 x 125 cm

VYSVĚTLIVKY SYMBOLŮ

	Při provádění oprav stroj nesmí být zapojen do elektrické zásuvky.
	Před použitím si přečtěte návod k použití.
	Ochrana dvojitou izolací II. Není třeba uzemnění.
	Výrobek je v souladu s platnými evropskými směrnici a byla provedena metoda hodnocení shody těchto směrnic.
	Nevyhazujte do běžného domovního odpadu. Místo toho, ekologicky přijatelnou cestou se obraťte na recyklační střediska. Prosím věnujte péči ochraně životního prostředí.

BEZPEČNOSTNÍ POKYNY

- Přečtěte si pozorně návod k použití a uschovejte jej pro budoucí použití.
- Nesprávný provoz a nesprávná manipulace mohou vést k poruše spotřebiče ak poranění uživatele.
- Před prvním připojením spotřebiče ke zdroji elektrické energie zkontrolujte, zda napětí uvedené na štítku odpovídá síťovému napětí.

- Pouze pro domácí použití. Nepoužívejte pro průmyslové účely. Nepoužívejte spotřebič k žádným jiným účelům, než je uvedeno v tomto návodu k použití.
- Nepoužívejte exteriéri.
- Spotřebič není určen k používání osobami (včetně dětí), kterým fyzická, smyslová nebo mentální neschopnost či nedostatek zkušeností a znalostí zabraňuje v bezpečném používání spotřebiče, pokud na ně nebude dohlíženo nebo nebyly-li instruovány ohledně použití spotřebiče osobou odpovědnou za jejich bezpečnost.
- Děti by měly být pod dozorem, abyste se ujistili, že si s přístrojem nehrají.
- Vždy odpojte spotřebič od elektrické sítě před čištěním a když zařízení nepoužíváte.
- Abyste zabránili riziku úrazu elektrickým proudem a požáru, neponořujte spotřebič do vody nebo jiných kapalin. V případě že se tak stalo, NEDOTÝKEJTE se zařízení, ihned jej odpojte od zdroje elektrické energie a nechte zkontrolovat v servisním středisku.
- Nepoužívejte zařízení v koupelnách a v blízkosti vody.
- Zařízení neumísťujte do blízkosti zdrojů tepla.
- Nenechávejte spotřebič zapnutý, když jej nepoužíváte.
- Používejte pouze originální příslušenství.
- Pokud je napájecí kabel poškozen, musí jej z bezpečnostních důvodů vyměnit výrobce, autorizované servisní středisko nebo kvalifikovaný odborník.
- Kabel udržujte mimo ostré hrany a horké plochy.
- Napájecí kabel netahejte, neohýbejte ani neomotávejte kolem spotřebiče.
- Zabraňte kontaktu s pohyblivými částmi zařízení. Nevkládejte tužky ani jiné předměty přes ochrannou mřížku ventilátoru.
- Nepoužívejte spotřebič pokud nejsou namontovány ochranné mřížky ventilátoru.
- Nepokoušejte se opravovat, upravovat ani vyměňovat části spotřebiče. Všechny opravy včetně výměny napájecího kabelu svěřte odbornému servisu!
- Pokud byl výrobek dlouhodobě vystaven teplotám pod 0°C, tak před zapnutím by měl být nejméně na 2 hodiny vystaven vlivu pokojové teploty.
- Výrobce si vyhrazuje právo na změnu designu výrobku bez předchozího upozornění, pokud takové změny výrazně neovlivní jeho bezpečnost, výkonnost a funkce.

MONTÁŽ

- Ventilátor je dodáván v rozloženém stavu. Před montáží se ujistěte, zda jsou součástí balení všechny části v nepoškozeném stavu.
- Ventilátor nepřipojete ke zdroji elektrické energie pokud není zcela smontován.
- Vnější tyč vložte do základny ventilátoru.
- Na spodní stranu základny ventilátoru umístěte podložku a přišroubujte ji pomocí upevňovacího šroubu k vnější tyči.
- Odšroubujte aretační šroub, vytáhněte vnitřní výsuvnou tyč a znovu utáhněte aretační šroub.
- Na vnitřní výsuvnou tyč upevněte pomocí seřizovacího šroubu ovládací tlačítka a motor.
- Odšroubujte aretační matici lopatek a aretační matici zadní ochranné mřížky otáčením proti směru pohybu hodinových ručiček.
- Umístěte zadní ochrannou mřížku na hřídel motoru.
- Zajistěte pomocí aretační matice zadní ochranné mřížky.
- Nasuňte lopatky ventilátoru na hřídel motoru tak, aby zapadly do přílušných otvorů.
- Našroubujte zpět aretační šroub lopatek ventilátoru otáčením proti směru hodinových ručiček.
- Připevněte přední ochrannou mřížku k zadní stisku, dokud ochranné mřížky po celém obvodu nezapadnou do sebe.
- Pomocí aretačního šroubu pro nastavení sklonu ventilátoru nastavte požadovaný sklon.
- Ventilátor je připraven k provozu.

OVLÁDACÍ TLAČÍTKA

- On/speed- Tlačítko pro zapnutí ventilátoru / přepínání rychlosti (H – nejvyšší rychlost, M – střední rychlost, L – nejnižší rychlost)
- Timer – Tlačítko pro nastavení doby provozu (Max. čas 4 h, krok 0,5 h)
- Swing – Nastavení oscilace
- Off – Tlačítko pro vypnutí ventilátoru

Ovladač:

- Off – Tlačítko pro vypnutí ventilátoru
- On/speed - Tlačítko pro zapnutí ventilátoru / Přepínání rychlosti (H – nejvyšší rychlost, M – střední rychlost, L – nejnižší rychlost)
- Timer – Tlačítko pro nastavení doby provozu (Max. čas 4 h, krok nastavení 0,5 h)
- Mode - Tlačítko pro výběr režimu. normal – foukání konstantní rychlostí, natural – intenzivní foukání, sleep – slabé foukání
- Swing – Nastavení oscilace
- Off – Tlačítko pro vypnutí ventilátoru

POZNÁMKA: Pro činnost ovladače je zapotřebí 1x 3V CR2025 baterie, která je součástí balení.

ÚDRŽBA A SKLADOVÁNÍ

- Před čištěním ventilátoru vždy vytáhněte zástrčku ze zásuvky a nechte ventilátor zcela zastavit.
- Při čištění ventilátoru vždy používejte měkký vlhký hadřík.
- Pro čištění ventilátoru nepoužívejte ředidlo nebo rozpouštědla, popřípadě čisticí prostředky způsobující otěr - mohou narušit povrchovou úpravu ventilátoru a poškodit jeho plastové díly.

SKLADOVÁNÍ

- Pokud nebudete ventilátor používat, uložte jej na suchém místě mimo dosah dětí. Pro uložení ventilátoru můžete použít také i jeho přepravní karton.

OCHRANA ŽIVOTNÍHO PROSTŘEDÍ

Symbol přeškrtnuté nádoby na odpad na produktech nebo v průvodních dokumentech znamená, že použité elektrické a elektronické výrobky nesmí být přidány do běžného komunálního odpadu. Pro správnou likvidaci, obnovu a recyklaci doručte tyto výrobky na určená sběrná místa, kde budou přijata zdarma. Alternativně v některých zemích můžete vrátit své výrobky místnímu prodejci při koupi ekvivalentního nového produktu. Správnou likvidací tohoto produktu pomůžete zachovat cenné přírodní zdroje a napomáháte prevenci potenciálních negativních dopadů na životní prostředí a lidské zdraví, což by mohly být důsledky nesprávné likvidace odpadů. Další podrobnosti si vyžádejte od místního úřadu nebo nejbližšího sběrného místa. Při nesprávné likvidaci tohoto druhu odpadu mohou být v souladu s národními předpisy uděleny pokuty.

KÉSZÜLÉK LEIRÁSA

1	Első védőrács
2	Ventilátor lapátok
3	Hátsó védőrács
4	Motorburkolat
5	Lengés beállító gomb
6	Motor
7	Beállító csavar
8	Belső hosszabbító rúd
9	Reteszelő csavar
10	Ventilátor bázis
11	Külső rúd
12	Csavar
13	Motor tengely
14	Vezérlőgombok
15	Hátsó hűtőrács ellenanya
16	Ventilátorlapát rögzítő anya
17	Szorító
18	Pinek
19	Karika
20	Rögzítő csavar
21	Alátét

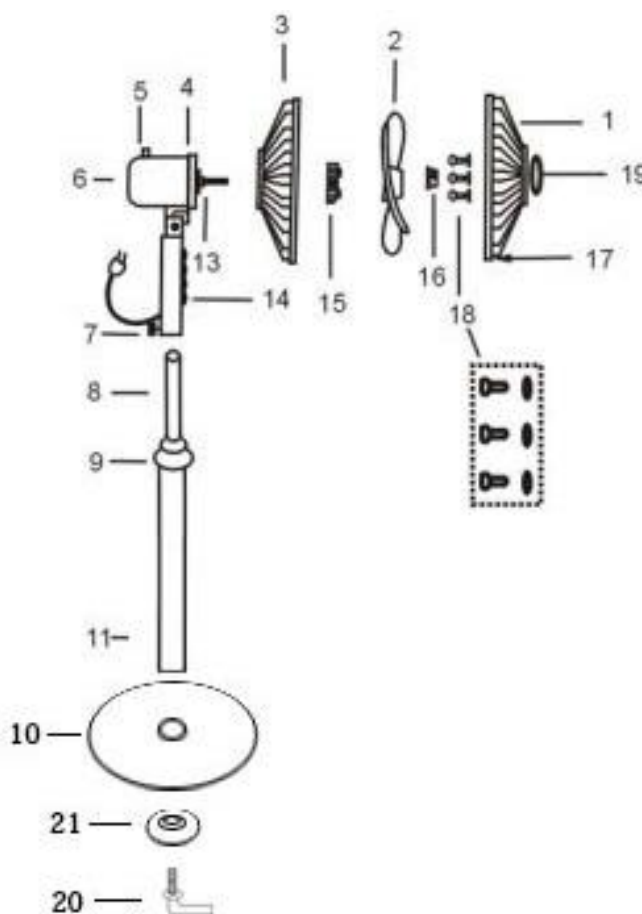
TECHNIKAI ADATOK

TÁPEGYSÉG	FESZÜLTSG	FREKVENCIA	ÁRAMFOGYASZTÁS	TÁPKÁBEL HOSSZA	MÉRETEK
VDE csatlakozó	230 V	50 Hz	45 W	1,7 m	43 x 125 cm

SZIMBÓLUMOK LEIRÁSA

	Javítás közben a gépet nem szabad az elektromos hálózathoz csatlakoztatni.
	Használat előtt olvassa el a használati utasítást.
	Kettős szigetelésvédelem II. Nincs szükség földelésre.
	A termék megfelel a vonatkozó európai irányelveknek, és ezen irányelvek megfelelőségértékelési módszere megtörtént.
	Ne dobja a normál háztartási hulladék közé. Ehelyett a környezetbarát módszer az újrahasznosító központok felkeresése. Kérjük, vigyázzanak a környezetvédelemre.

BIZTONSÁGI UTASÍTÁSOK

- Olvassa el figyelmesen a használati utasítást, és őrizze meg későbbi használatra.
- A helytelen kezelés és a szakszerűtlen kezelés a készülék meghibásodásához és a felhasználó sérüléséhez vezethet.

- Mielőtt első alkalommal csatlakoztatná a készüléket az elektromos hálózathoz, ellenőrizze, hogy a címkén feltüntetett feszültség megegyezik-e a hálózati feszültséggel.
- Csak otthoni használatra. Ne használja ipari célokra. Ne használja a készüléket a jelen használati útmutatóban meghatározottaktól eltérő célra.
- Ne használja a szabadban.
- A készüléket nem használhatják csökkent fizikai, érzékszervi vagy szellemi képességekkel rendelkező személyek (beleértve a gyermekeket is), illetve nem rendelkeznek tapasztalattal és tudással, kivéve, ha a biztonságukért felelős személy felügyeli őket, vagy nem utasította őket a készülék használatára vonatkozóan.
- A gyermekeket felügyelni kell, hogy ne játsszanak a készülékkel.
- Tisztítás előtt és használaton kívül mindig húzza ki a készüléket az elektromos hálózathoz.
- Az áramütés és tűzveszély elkerülése érdekében ne merítse a készüléket vízbe vagy más folyadékba. Ha ez megtörténik, NE ÉRINTSE meg a készüléket, azonnal húzza ki az áramforrásból, és ellenőriztesse egy szervizközpontban.
- Ne használja a készüléket fürdőszobában vagy víz közelében.
- Ne helyezze a készüléket hőforrások közelébe.
- Ne hagyja bekapcsolva a készüléket, amikor nem használja.
- Csak eredeti tartozékokat használjon.
- Ha a tápkábel megsérült, azt biztonsági okokból a gyártónak, egy felhatalmazott szervizközpontnak vagy szakképzett szerelőnek kell kicserélnie.
- Tartsa távol a kábelt éles szélektől és forró felületektől.
- Ne húzza, hajlítsa meg vagy tekerje a tápkábelt a készülék köré.
- Kerülje a készülék mozgó részeivel való érintkezést. Ne dugjon ceruzát vagy más tárgyat a ventilátor védőburkolatán keresztül.
- Ne használja a készüléket, ha a ventilátorvédő rácsok nincsenek felszerelve.
- Ne próbálja megjavítani, módosítani vagy kicserélni a készülék részeit. Minden javítást, beleértve a tápkábel cseréjét is, bízva professzionális szervizre!
- Ha a terméket huzamosabb ideig 0°C alatti hőmérsékletnek tették ki, bekapcsolás előtt legalább 2 órán át szobahőmérsékleten kell kitenni.
- A gyártó fenntartja a jogot, hogy előzetes értesítés nélkül megváltoztassa a termék kialakítását, kivéve, ha az ilyen változtatások jelentősen befolyásolják a termék biztonságát, teljesítményét és funkcióit.

ÖSSZESZERELÉS

- A ventilátort szétszerelve szállítjuk. Összeszerelés előtt győződjön meg arról, hogy minden alkatrész benne van a csomagolásban és sértetlen állapotban van.
- Ne csatlakoztassa a ventilátort az áramforráshoz, amíg nincs teljesen összeszerelve.
- Helyezze be a külső rudat a ventilátortalpba.
- Helyezzen egy alátétet a ventilátortalp alsó oldalára, és csavarja rá a külső rúdra a rögzítőcsavar segítségével.
- Csavarja ki a rögzítőcsavart, húzza ki a belső hosszabbító rudat és húzza meg ismét a rögzítőcsavart.
- Rögzítse a vezérlőgombokat és a motort a belső hosszabbító rúdra az állítócsavar segítségével.
- Az óramutató járásával ellentétes irányba forgatva csavarja ki a penge rögzítőanyáját és a hátsó védőrács rögzítőanyáját.
- Helyezze a hátsó védőrácsot a motor tengelyére.
- Rögzítse a hátsó védőrácsot a rögzítőanyával.
- Csúsztassa a ventilátorlapátokat a motor tengelyére úgy, hogy a megfelelő furatokba illeszkedjenek.
- Csavarja vissza a ventilátorlapát rögzítőcsavarját az óramutató járásával ellentétes irányba forgatva.
- Rögzítse az első védőrácsot a hátsó oldalra úgy, hogy addig nyomja, amíg a védőrácsok körös-körül egymáshoz nem illeszkednek.
- A rögzítőcsavarral állítsa be a ventilátor dőlésszögét a kívánt dőlésszögre.

- A ventilátor üzemkész.

VEZÉRLŐ GOMBOK

- Bekapcsolás/sebesség - Gomb a ventilátor bekapcsolásához / kapcsolási sebességhez (H - legnagyobb sebesség, M - közepes sebesség, L - legalacsonyabb fordulatszám)
- Időzítő – Az üzemidő beállítására szolgáló gomb (max. idő 4 óra, lépés 0,5 óra)
- Forgás – Oszcilláció beállítás
- Kikapcsolás – Ventilátor kikapcsolása gomb

Vezérlő:

- Kikapcsolás – Ventilátor kikapcsolása gomb
- Bekapcsolás/sebesség - Gomb a ventilátor bekapcsolásához / Sebességkapcsoló (H – legnagyobb sebesség, M – közepes sebesség, L – legalacsonyabb fordulatszám)
- Időzítő – Az üzemidő beállítására szolgáló gomb (max. idő 4 óra, beállítási lépés 0,5 óra)
- Üzem mód - Az üzemmód kiválasztására szolgáló gomb. normál – állandó sebességgel fúj, természetes – intenzív fújás, alvás – gyenge fújás
- Forgás – Oszcilláció beállítás
- Kikapcsolás – Ventilátor kikapcsolása gomb

MEGJEGYZÉS: A távirányítóhoz 1 x 3V CR2025 elem szükséges, amelyet a csomag tartalmaz.

KARBANTARTÁS ÉS TÁROLÁS

- A ventilátor tisztítása előtt mindig húzza ki a konnektorból, és hagyja teljesen leállni.
- A ventilátor tisztításakor mindig puha, nedves ruhát használjon.
- Ne használjon higítót, oldószert vagy súroló hatású tisztítószert a ventilátor tisztításához - ezek károsíthatják a ventilátor felületét és műanyag részeit.

TÁROLÁS

- Ha nem használja a ventilátort, tárolja száraz helyen, gyermekektől elzárva. A ventilátor tárolására a szállítási kartondobozt is használhatja.

KÖRNYEZETVÉDELEM



Az áthúzott kerekes kuka szimbólum a termékeken vagy a kísérő dokumentumokon azt jelenti, hogy a használt elektromos és elektronikus termékeket nem szabad az általános háztartási hulladék közé keverni. A megfelelő ártalmatlanítás, hasznosítás és újrahasznosítás érdekében kérjük, szállítsa ezeket a termékeket a kijelölt gyűjtőhelyekre, ahol ingyenesen átveszik azokat. Alternatív megoldásként egyes országokban visszaküldheti termékeit a helyi kiskereskedőnek, ha egyenértékű új terméket vásárol. A termék megfelelő ártalmatlanításával hozzájárul az értékes természeti erőforrások megőrzéséhez, és segít megelőzni a környezetre és az emberi egészségre gyakorolt lehetséges negatív következményeket, amelyek egyébként a nem megfelelő hulladékkezelésből származnának. További részletekért forduljon a helyi hatósághoz vagy a legközelebbi gyűjtőhelyhez. Az ilyen típusú hulladékok helytelen ártalmatlanításáért a nemzeti előírásoknak megfelelően bírság szabható ki.

DESCRIEREA APARATULUI

1	Grilaj de protecție față
2	Lamele ventilatorului
3	Grilaj de protecție spate
4	Capac motor
5	Buton de reglare a oscilației
6	Motor
7	Șurub de reglare
8	Tijă de extensie interioară
9	Șurub de fixare
10	Baza ventilatorului
11	Tijă exterioară
12	Șurub
13	Arbore motor
14	Butoane de comandă
15	Piuliță de blocare a grilajului din spate
16	Piuliță de fixare a lamei ventilatorului
17	Clemă
18	Pini
19	Bucșă
20	Șurub de montare
21	Șaibă

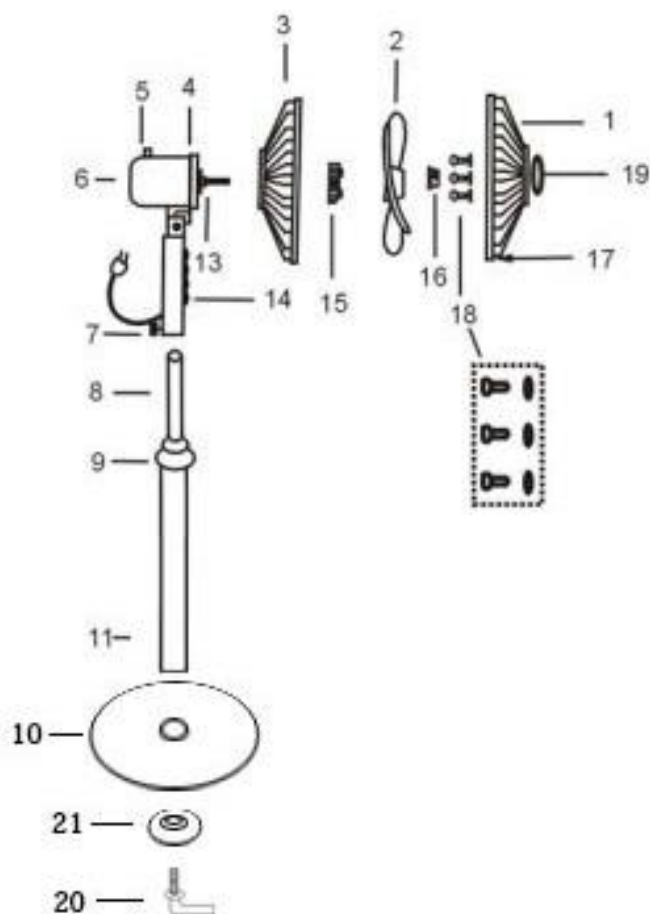
PARAMETRII TEHNICI

SURSA DE ALIMENTARE	VOLTAJ	FRECVENȚĂ	PUTERE	LUNGIME CABLU DE ALIMENTARE	DIMENSIUNI
ștecher cu furcă VDE	230 V	50 Hz	45 W	1,7 m	43 x 125 cm

NOTA EXPLICATIVĂ A SIMBOLURILOR

	Aparatul nu trebuie să fie conectat la sursa de curent electric în timpul efectuării reparațiilor.
	Citiți manualul de instrucțiuni înainte de utilizare.
	Protecție dublu izolată II. Nu este necesară împământarea.
	Produsul este conform cu directivele europene aplicabile și a fost efectuată o metodă de evaluare a conformității cu aceste directive.
	Nu aruncați la gunoier menajer obișnuit. În schimb, contactați centrele de reciclare într-un mod ecologic. Vă rugăm să aveți grijă să protejați mediul înconjurător.

INSTRUCȚIUNI DE SIGURANȚĂ

- Citiți cu atenție instrucțiunile de utilizare și păstrați-le pentru consultare ulterioară.
- Utilizarea necorespunzătoare și manipularea necorespunzătoare pot duce la funcționarea defectuoasă a aparatului și la rănirea utilizatorului.

- Înainte de a conecta aparatul la o sursă de alimentare pentru prima dată, verificați dacă tensiunea indicată pe etichetă corespunde cu tensiunea rețelei.
- Numai pentru uz casnic. Nu utilizați aparatul în scopuri industriale. Nu utilizați aparatul în alte scopuri decât cele specificate în acest manual de instrucțiuni.
- Nu utilizați aparatul în aer liber.
- Aparatul nu este destinat utilizării de către persoane (inclusiv copii) a căror incapacitate fizică, senzorială sau mentală sau lipsa de experiență și cunoștințe le împiedică să utilizeze aparatul în siguranță, cu excepția cazului în care acestea au fost supravegheate sau instruite în utilizarea aparatului de către o persoană responsabilă de siguranța lor.
- Copiii trebuie supravegheați pentru a se asigura că nu se joacă cu aparatul.
- Deconectați întotdeauna aparatul de la rețea înainte de curățare și atunci când nu este utilizat.
- Pentru a evita riscul de electrocutare și de incendiu, nu scufundați aparatul în apă sau în alte lichide. Dacă se întâmplă acest lucru, NU atingeți aparatul, deconectați-l imediat de la sursa de alimentare și verificați-l la un centru de service.
- Nu utilizați dispozitivul în băi sau în apropierea apei.
- Nu amplasați aparatul lângă surse de căldură.
- Nu lăsați aparatul pornit atunci când nu este utilizat.
- Utilizați numai accesorii originale.
- Dacă cablul de alimentare este deteriorat, acesta trebuie înlocuit din motive de siguranță de către producător, un centru de service autorizat sau un profesionist calificat.
- Țineți cablul departe de marginile ascuțite și de suprafețele fierbinți.
- Nu trageți, nu îndoiți și nu înfășurați cablul de alimentare în jurul aparatului.
- Evitați contactul cu părțile mobile ale aparatului. Nu introduceți creioane sau alte obiecte prin apărătoarea ventilatorului.
- Nu utilizați aparatul decât dacă sunt montate grilele de protecție ale ventilatorului.
- Nu încercați să reparați, să modificați sau să înlocuiți părți ale aparatului. Toate reparațiile, inclusiv înlocuirea cablului de alimentare, lăsați aparatul să fie reparat de un tehnician de service calificat!
- Dacă produsul a fost expus la temperaturi sub 0°C pentru o perioadă lungă de timp, acesta trebuie expus la temperatura camerei timp de cel puțin 2 ore înainte de pornire.
- Producătorul își rezervă dreptul de a modifica designul produsului fără notificare prealabilă, cu condiția ca aceste modificări să nu afecteze semnificativ siguranța, performanța și funcțiile acestuia.

ASAMBLARE

- Ventilatorul este livrat neasamblat. Înainte de asamblare, vă rugăm să verificați dacă toate piesele incluse sunt intacte.
- Nu conectați ventilatorul la o sursă de alimentare până când acesta nu este complet asamblat.
- Introduceți tija exterioară în baza ventilatorului.
- Plasați șaiba pe partea inferioară a bazei ventilatorului și înșurubați-o la tija exterioară cu ajutorul șurubului de fixare.
- Deșurubați șurubul de fixare, scoateți tija exterioară interioară și strângeți din nou șurubul de fixare.
- Fixați butoanele de control și motorul la tija de extragere interioară cu ajutorul șurubului de fixare.
- Deșurubați piulița de blocare a lamei și piulița de blocare a grilei din spate prin rotire în sens antiorar.
- Așezați grila de protecție din spate pe arborele motorului.
- Fixați cu piulița de fixare a grilei din spate.
- Glisați paletel ventilatorului pe arborele motorului astfel încât să se potrivească în orificiile prevăzute.
- Înșurubați la loc șurubul de blocare a paletelor ventilatorului prin rotire în sens antiorar.
- Atașați grilajul de protecție din față la cel din spate apăsând până când grilajele se potrivesc până la capăt.
- Utilizați șurubul de blocare pentru reglarea înclinării ventilatorului pentru a regla înclinarea dorită.
- Ventilatorul este pregătit pentru utilizare.

BUTOANE DE CONTROL

- On/speed - Buton pentru pornirea ventilatorului / schimbarea vitezei (H - cea mai mare viteză, M - viteză medie, L - cea mai mică viteză)
- Timer - Buton pentru setarea timpului de funcționare (timp max. 4 h, pas 0,5 h)
- Swing - Setarea oscilației
- Off - Buton pentru oprirea ventilatorului

Telecomanda

- Off - Buton pentru oprirea ventilatorului
- On/speed - Buton pentru pornirea ventilatorului / Comutarea vitezei (H - cea mai mare viteză, M - viteză medie, L - cea mai mică viteză)
- Timer - Buton pentru setarea timpului de funcționare (timp max. 4 h, pas de setare 0,5 h)
- Mode - Buton pentru selectarea modului. normal - suflare cu viteză constantă, natural - suflare intensă, sleep - suflare slabă
- Swing - Setarea oscilației

OBSERVATIE: Pentru funcționarea telecomenzii este necesară 1x baterie 3V CR2025, care este inclusă în pachet.

ÎNTREȚINERE ȘI DEPOZITARE

- Înainte de a curăța ventilatorul, scoateți întotdeauna ștecherul din priză și lăsați ventilatorul să se oprească.
- Utilizați întotdeauna o cârpă moale și umedă atunci când curățați ventilatorul.
- Nu utilizați diluanți, solvenți sau detergenți abrazivi pentru a curăța ventilatorul - aceștia pot eroda finisajul ventilatorului și deteriora piesele din plastic.

DEPOZITARE

Dacă nu intenționați să folosiți ventilatorul, vă recomandăm să-l depozitați într-un loc uscat, departe de accesul copiilor. Puteți folosi și ambalajul original de transport pentru a-l păstra în siguranță.

PROTECȚIA MEDIULUI ÎNCONJURĂTOR

Simbolul cu containerul marcat pe produse sau în documentele însoțitoare înseamnă că produsele electrice și electronice folosite nu trebuie adăugate în deșeurile menajere generale. Pentru eliminarea, recuperarea și reciclarea corespunzătoare, vă rugăm să luați aceste produse la punctele de colectare desemnate unde vor fi preluate gratuit. În mod alternativ, în unele țări, puteți returna produsele dvs. cu amănuntul local atunci când achiziționați un produs nou echivalent. Eliminarea corectă a acestui produs va ajuta la economisirea resurselor naturale valoroase și va ajuta la prevenirea consecințelor negative potențiale asupra mediului și sănătății umane, care ar putea fi cauzate de manipularea necorespunzătoare a deșeurilor. Pentru mai multe detalii, contactați autoritatea locală sau cel mai apropiat punct de colectare. Se pot impune sancțiuni pentru eliminarea incorectă a acestui tip de deșeurii în conformitate cu reglementările naționale.

DESCRIPTION OF THE DEVICE

1	Front protective grill
2	Fan blades
3	Rear protective grill
4	Motor cover
5	Oscillation adjustment button
6	Motor
7	Adjusting screw
8	Inner extension pole
9	Arresting screw
10	Fan base
11	Outer pole
12	Screw
13	Motor shaft
14	Control buttons
15	Rear grille lock nut
16	Fan blade locking nut
17	Clamp
18	Pins
19	Hoop
20	Fixing screw
21	Washer

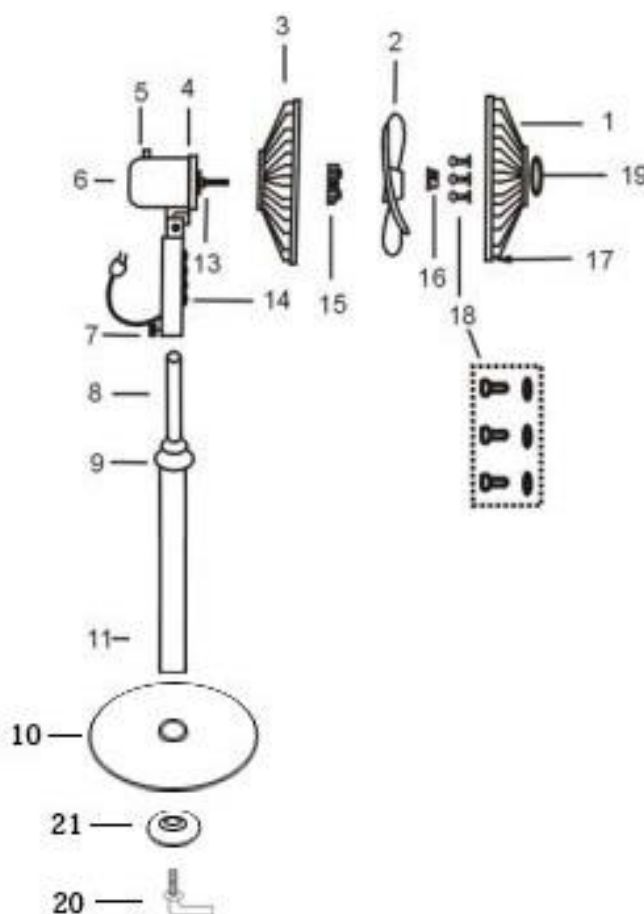

TECHNICAL PARAMETERS

POWER SUPPLY	VOLTAGE	FREQUENCY	POWER CONSUMPTION	POWER CORD LENGTH	DIMENSIONS
VDE fork plug	230 V	50 Hz	45 W	1.7 m	43 x 125 cm

EXPLANATIONS OF SYMBOLS

	The device must not be plugged into an electrical socket when repairs are being carried out.
	Read the instruction manual before use.
	Double insulated protection II. No grounding is required.
	The product is in conformity with the applicable European directives and a method has been carried out to assess the conformity with these directives.
	Do not dispose of as normal household waste. Instead, contact recycling centers in an environmentally friendly way. Please take care to protect the environment.

SAFETY INSTRUCTIONS

- Read the instructions for use carefully and keep them for future reference.
- Improper operation and improper handling can lead to device malfunction and injury to the user.
- Before connecting the device to a power source for the first time, check that the voltage indicated on the label corresponds to the mains voltage.

EN English

- For household use only. Do not use for industrial purposes. Do not use the device for any purpose other than those specified in this instruction manual.
- Do not use outdoors.
- The device is not intended for use by persons (including children) whose physical, sensory or mental incapacity or lack of experience or knowledge prevents them from using the device safely, unless they have been supervised or instructed in the use of the device by a person responsible for their safety.
- Children should be supervised to make sure they do not play with the device.
- Always unplug the device before cleaning and when not in use.
- To avoid the risk of electric shock and fire, do not immerse the device in water or other liquids. If this happens, DO NOT touch the device, disconnect it from the power source immediately and have it checked by a service center.
- Do not use the device in bathrooms or near water.
- Do not place the device near heat sources.
- Do not leave the device switched on when not in use.
- Use only original accessories.
- If the power cord is damaged, it must be replaced for safety reasons by the manufacturer, an authorized service center or a qualified professional.
- Keep the cable away from sharp edges and hot surfaces.
- Do not pull, bend or wrap the power cord around the device.
- Avoid contact with moving parts of the device. Do not insert pencils or other objects through the fan grill.
- Do not use the device unless the fan guard grills are fitted.
- Do not attempt to repair, modify or replace parts of the device. All repairs, including replacement power cord, have the device serviced by a qualified service technician!
- If the product has been exposed to temperatures below 0°C for a long period of time, it should be exposed to room temperature for at least 2 hours before switching on.
- The manufacturer reserves the right to change the design of the product without prior notice, as long as such changes do not significantly affect its safety, performance and functions.

ASSEMBLY

- The fan is delivered unassembled. Before assembly, please ensure that all included parts are undamaged.
- Do not connect the fan to a power source until it is fully assembled.
- Insert the outer pole into the fan base.
- Place a washer on the underside of the fan base and screw it to the outer pole using the fixing screw.
- Unscrew the retaining screw, pull out the inner pull-out pole and retighten the retaining screw.
- Fix the control buttons and the motor to the inner pull-out pole using the set screw.
- Unscrew the blade locking nut and the rear grille locking nut by turning counterclockwise.
- Place the rear protective grille on the motor shaft.
- Secure with the rear grille retaining nut.
- Slide the fan blades onto the motor shaft so that they fit into the holes provided.
- Screw the fan blade locking screw back on by turning counterclockwise.
- Attach the front guard to the rear guard by pressing until the guards fit all the way around.
- Use the fan tilt adjustment lock screw to adjust the desired tilt.
- The fan is ready for operation

CONTROL BUTTONS

- On/speed - Button to turn on the fan / switch speed (H - highest speed, M - medium speed, L - lowest speed)
- Timer - Button for setting the operating time (Max. time 4 h, step 0.5 h)
- Swing - Oscillation setting
- Off - Button to turn off the fan

EN English

Controller:

- Off - Button to turn off the fan
- On/speed - Button to turn on the fan / Switch speed (H - highest speed, M - medium speed, L - lowest speed)
- Timer - Button for setting the operating time (Max. time 4 h, setting step 0.5 h)
- Mode - Button for mode selection. normal - constant speed blowing, natural - intense blowing, sleep - weak blowing
- Swing - Oscillation setting

NOTE: 1x 3V CR2025 battery is required for the operation of the controller, which is included in the package.

MAINTENANCE AND STORAGE

- Before cleaning the fan, always unplug the plug from the socket and allow the fan to come to a complete stop.
- Always use a soft, damp cloth when cleaning the fan.
- Do not use thinner or solvents or abrasive cleaners to clean the fan - they may erode the finish of the fan and damage the plastic parts.

STORAGE

- If you are not going to use the fan, store it in a dry place out of the reach of children. You can also use the fan's shipping carton to store it.

PROTECTION OF THE ENVIRONMENT



The symbol of a crossed-out waste bin on products or in accompanying documents indicates that used electrical and electronic products must not be disposed of in regular household waste. For proper disposal, refurbishment and recycling, please take these products to the designated collection points where they will be accepted free of charge. Alternatively, in some countries you can return your products to your local retailer when buying an equivalent new product. By disposing of this product correctly, you will help conserve valuable natural resources and help prevent potential negative impacts on the environment and human health that could result from improper waste disposal. Contact your local authority or nearest collection point for further details. Penalties may be imposed for incorrect disposal of this type of waste in accordance with national regulations.

EU VYHLÁSENIE O ZHODE

EU DECLARATION OF CONFORMITY

vydané/issued by

Výrobca/Producer: SLOVAKIA TREND EXPORT - IMPORT, s.r.o.
Sídlo/Seated: Michalovská 87/1414, Sobrance 07301, Slovensko
IČO/ID Nr: 46512250

vyhlasuje na vlastnú zodpovednosť, že následne označené zariadenia na základe svojej koncepcie a konštrukcie, rovnako ako do obehu uvedené vyhotovenie, zodpovedajú základným bezpečnostným požiadavkám príslušných legislatívnych predpisov/
hereby declares that this appliance is in compliance with all basic safety requirements of all relevant directives.

Stojanový ventilátor / Stand fan

TYP/TYPE	
FL-ZB (RC)	Strend Pro, 230 V, 50 Hz, 60 cm, 45 W, s diaľkovým ovládaním/with remote control
FL-401	Strend Pro, 230 V, 50 Hz, 60 cm, 45 W

Stolový ventilátor / Desk fan Strend

TYP/TYPE	
FT-25	Strend Pro, 230 V, 50 Hz, 34 cm, 25 W, čierny/black
FT-30	Strend Pro, 230 V, 50 Hz, 34 cm, 35 W

boli navrhnuté a vyrobené v zhode s nasledujúcimi normami/was constructed and produced in compliance with following standards:

EN IEC 55014-1:2021
EN IEC 55014-2:2021
EN IEC 60335-2-80:2024
EN IEC 60335-1:2023+A11:2023

a nasledujúcimi predpismi (všetko v platnom znení)/and all relevant directives (all in compliance):

EMC 2014/30/EU
LVD 2014/35/EU
RoHS 2011/65/EC

Všetky súbory technickej dokumentácie sa nachádzajú k nahliadnutiu na adrese: /All related technical documentation and test report are available for checking at seat of company on following address: Slovakia TREND Export – Import s.r.o., Michalovská 87/1414, 073 01 Sobrance, Slovenská Republika

Last two digits when product has been introduced on market
/ Posledné dve číslice roka, kedy bol výrobok označený značkou

CE: 25

JUDr. Michal ŽEŇUCH
per procuram
SLOVAKIA TREND EXPORT - IMPORT, s.r.o.
Michalovská 87/1414
073 01 SOB RANCE
IČO: 46512250, DIČ: 2023403371

Sobrance 17.9.2025
Dátum a miesto vydania vyhlásenia
Place and date of issue

.....
Vydal/Issued by. Pečiatka/Podpis, Stamp/Signature
JUDr. Michal Žeňuch, confidential clerk/prokurista

EU PROHLÁŠENÍ O SHODĚ

EU DECLARATION OF CONFORMITY

vydano/issued by

Výrobce/Producer: SLOVAKIA TREND EXPORT - IMPORT, s.r.o.
Sídlo/Seated: Michalovská 87/1414, Sobrance 07301, Slovensko
IČO/ID Nr: 46512250

prohlašuje na vlastní odpovědnost, že následně označená zařízení na základě své koncepce a konstrukce, stejně jako do oběhu uvedené provedení, odpovídají základním bezpečnostním požadavkům příslušných legislativních předpisů/hereby declares that this appliance is in compliance with all basic safety requirements of all relevant directives.

Stojanový ventilátor / Stand fan

TYP/TYPE	
FL-ZB (RC)	Strend Pro, 230 V, 50 Hz, 60 cm, 45 W, s dálkovým ovládním /with remote control
FL-401	Strend Pro, 230 V, 50 Hz, 60 cm, 45 W

Stolní ventilátor / Desk fan Strend

TYP/TYPE	
FT-25	Strend Pro, 230 V, 50 Hz, 34 cm, 25 W, černý/black
FT-30	Strend Pro, 230 V, 50 Hz, 34 cm, 35 W

byly navrženy a vyrobeny ve shodě s následujícími normami/was constructed and produced in compliance with following standards:

EN IEC 55014-1:2021
EN IEC 55014-2:2021
EN IEC 60335-2-80:2024
EN IEC 60335-1:2023+A11:2023

a následujícími předpisy (vše v platném znění)/and all relevant directives (all in compliance):

EMC 2014/30/EU
LVD 2014/35/EU
RoHS 2011/65/EC

Všechny soubory technické dokumentace se nacházejí k nahlédnutí na adrese: /All related technical documentation and test report are available for checking at seat of company on following address: Slovakia TREND Export – Import s.r.o, Michalovská 87/1414, 073 01 Sobrance, Slovenská Republika

Last two digits when product has been introduced on market
/ Poslední dvě číslice roku, kdy byl výrobek označen značkou CE: 25

JUDr. Michal ŽEŇUCH
per procuram
SLOVAKIA TREND EXPORT - IMPORT, s.r.o.
Michalovská 87/1414
073 01 SOB RANCE
IČO: 46512250, DIČ: 2023403371

Sobrance 17.9.2025
Datum a místo vydání prohlášení
Place and date of issue

.....
Vydal/Issued by. Razítko/Podpis, Stamp/Signature
JUDr. Michal Žeňuch, confidential clerk/prokurista

STREND PRO®

ZÁRUČNÝ LIST / ZÁRUČNÍ LIST / JÓTÁLLÁSI JEGY / LISTA DE GARANȚIE / WARRANTY LETTER

Sériové číslo: Sériové číslo: Sorozatszám: Nr. serie: Serial number:	Dátum predaja: Datum prodeje: Eladás dátuma: Data vânzării: Date of sale:	Podpis a pečiatka predajcu: Razitko a podpis prodajce: Az eladó aláírása és bélyegzője: Ștampila vânzătorului: Seller's stamp and signature:

PODMIENKY ZÁRUKY / ZÁRUČNÍ PODMÍNKY / A JÓTÁLLÁS FELTÉTELEI / CONDIȚIILE DE GARANȚIE / WARRANTY TERMS

SK: Na tento výrobok sa poskytuje záruka po dobu 24 mesiacov odo dňa predaja, respektíve odo dňa vyskladnenia. V dobe záruky vám záručný servis vykoná opravy všetkých závad vzniknutých následkom výrobnéj chyby bezplatne. Pri uplatnení požiadavky na záručnú opravu musí byť spolu s prístrojom predložený úplne a čitateľne vyplnený záručný list. Pri odosielaní prístroja do opravy, dopravné náklady hradí zákazník. Originálny obal od výrobku starostlivo uschovajte.

Záruka sa nevzťahuje na

- prístroj poškodený počas dopravy a nesprávneho skladovania
- poruchy spôsobené nesprávnou obsluhou alebo údržbou
- poruchy spôsobené vplyvom opotrebenia výrobku a materiálu
- poruchy spôsobené používaním prístroja na iný účel než na aký je určený
- prístroj, do ktorého bol vykonaný neodborný zásah alebo úprava
- nekompletnosť výrobku, ktorú bolo možné zistiť už pri predaji

CZ: Na tento výrobek se poskytuje záruka po dobu 24 měsíců ode dne prodeje, respektive ode dne vyskladnění. V době záruky vám záruční servis provede opravy všech závad vzniklých následkem výrobní chyby bezplatně. Při uplatnění požadavku na záruční opravu musí být spolu s přístrojem předložen úplně a čitelně vyplněný záruční list. Při odesílání přístroje do opravy, dopravní náklady hradí zákazník. Originální obal od výrobku pečlivě uschovejte.

Záruka se nevztahuje na:

- přístroj poškozen během dopravy a nesprávného skladování
- poruchy způsobené nesprávnou obsluhou nebo údržbou
- poruchy způsobené vlivem opotřebení výrobku a materiálu
- poruchy způsobené používáním přístroje na jiný účel, než na jaký je určen
- přístroj, do kterého byl proveden neodborný zásah nebo úprava
- nekompletnost výrobku, kterou bylo možné zjistit již při prodeji

HU: Erre a termékre az eladás, illetve a kiraktározás dátumától számított 24 hónap jótállás érvényes. A jótállás időtartamán belül a garanciaszerviz Önnek ingyen biztosítja a gyártási hibából származó minden termékhiba javítását. A jótállás érvényesítéséhez a terméken kívül az olvashatóan és teljes körűen kitöltött jótállási jegy leadása is szükséges. A termék küldése esetén a szállítási költségek a vásárlót terhelik. A termék eredeti csomagolását gondosan őrizze meg.

A jótállás nem érvényes:

- ha a készülék a nem megfelelő szállítás vagy tárolás következtében hibásodott
- a helytelen használat vagy karbantartás következtében keletkező hibákra
- a termék vagy az anyag elhasználódása következtében keletkező hibákra
- a készülék nem rendeltetésszerű használata következtében keletkező hibákra
- a készülékre, amelyen nem szakszerű beavatkozást vagy módosítást hajtottak végre
- a termék hiányos voltára, amely az eladás során is már észrevehető volt

RO: Garanția pentru acest produs este 24 luni de la data vânzării, respectiv de la data scoaterii din depozit. În timpul garanției service-ul de garanție va efectua toate reparațiile de defecțiuni apărute ca urmare a greșelilor de producție, în mod gratuit. La revendicarea reparației de garanție solicitate, pe lângă produsul prezentat trebuie depusă și lista de garanție completată corect și citibil. La trimiterea aparatului la reparații, cheltuielile de transport suportă clientul. Păstrați ambalajul original al produsului cu atenție.

Garanția nu se referă la:

- aparatul defectat în timpul transportului și prin depozitare necorespunzătoare
- defecțiunile pricinuite de manipularea sau întreținerea necorespunzătoare
- defecțiunile pricinuite de uzura produsului sau materialului
- defecțiunile pricinuite de folosirea aparatului în alt scop, decât pentru care este destinat
- aparatul în care s-a intervenit sau s-a efectuat reglarea în mod necalificat
- produsul fabricat incomplet, greșeala care putea fi constatată deja la vânzare

EN: This product is guaranteed for 24 months from date of sale or removal from storage. All manufacturing defects found during the warranty period will be repaired at no charge. To submit a request for warranty repairs, fill out the warranty card legibly and completely and attach it to the device. Customers pay the cost of transport when sending a device for repairs. Keep the product's original packaging in a safe place.

The warranty does not cover:

- Damage caused to the device during transit or from improper storage
- Malfunctions caused by incorrect operation or maintenance
- Malfunctions caused by product and material wear
- Malfunctions caused by using the device for purposes other than those intended
- Damage caused by tampering or modifications
- Any incomplete work not discovered on the product when it was sold

SERVISNÉ ZÁZNAMY / SERVISNÍ ZÁZNAMY / JAVÍTÁSI BEJEGYZÉSEK / NOTIFICAREA SERVICE / SERVICE RECORDS