

SK KOTLOVÁ SÚPRAVA

CZ KOTLOVÁ SOUPRAVA

HU BOGRÁCSKÉSZLET

RO SOBĂ PENTRU CEAUN CU COȘ DE FUM ȘI ACCESORII – SET COMPLET

EN OUTDOOR CAULDRON SET



Preklad originálneho návodu na použitie
Překlad originálním návodu k použití
Az eredeti használati útmutató fordítása
Traducerea manualului de utilizare original
Instruction manual

KOTLOVÁ SÚPRAVA
POPIS ZARIADENIA

Kotlová súprava je určená na vonkajšie varenie tradičných jedál, ako je guláš, polievky, perkelt či rôzne dusené špeciality.

TECHNICKÉ PARAMETRE







OBJEM SMALTOVANÉHO KOTLÍKA	14 l		
MENOVITÝ TEPELNÝ VÝKON	0,9 kW		
ÚČINNOSŤ PRI MENOVI TOM VÝKONE	min. 20 %		
PREVÁDZKOVÝ ŤAH KOMÍN	5 ± 1		
DOPORUČENÉ PALIVO	drevo		
SPOTREBA PALIVA PRI MENOVI TOM VÝKONE	približne 1,5 kg/h		
PRIEMER DYMOVODU	7,6 cm		
MATERIÁL	KOTLINA	oceľ so smaltovanou povrchovou úpravou	
	KOMÍN	nerezová oceľ	
	ROŠTY	varný	chrómovaný povrch
		rošt na drevené uhlie	oceľ s povrchovou úpravou elektroforézou
DOPLNKY	oceľ so smaltovanými časťami		
ROZMERY	49 x 46 x 96 cm		
HMOTNOSŤ	6,8 kg		

OBSAH BALENIA

	<p>Kotlina s odnímateľným komínom – Stabilná kovová konštrukcia na troch nohách, vybavená dvierkami na prikladanie dreva. Komín zabezpečuje lepší ťah a odvod dymu, čo zlepšuje horenie a varenie bez nadmerného zadymenia.</p>		<p>Smaltovaný kotlík s pokrievkou – vyrobený z kvalitného smaltu, odolný proti pripaľovaniu a jednoduchý na čistenie.</p>
---	--	--	--

	<p>Rošt na grilovanie – Oceľový rošt umožní pohodlnú prípravu mäsa, zeleniny či syrov.</p>		<p>Nádoba na zber popola</p>
	<p>Drevená varecha na miešanie</p>		<p>Spojovací materiál</p>

VYSVETLIVKY SYMBOLOV

	<p>Nevyhadzujte do bežného domového odpadu. Namiesto toho, ekologicky prijateľnou cestou sa obráťte na recyklačné strediská. Prosím venujte starostlivosť ochrane životného prostredia.</p>
	<p>Za tento obal bol uhradený finančný príspevok na spätný odber a jeho ďalšie spracovanie recykláciou.</p>
	<p>Recyklovateľný výrobok</p>
	<p>Zaobchádzajte so zariadením opatrne.</p>
	<p>Touto stranou nahor.</p>
	<p>Pozor krehké.</p>
	<p>Bezpečný materiál pre potraviny</p>

BEZPEČNOSTNÉ POKYNY A OPATRENIA PRI POUŽÍVANÍ KOTLOVEJ SÚPRAVY









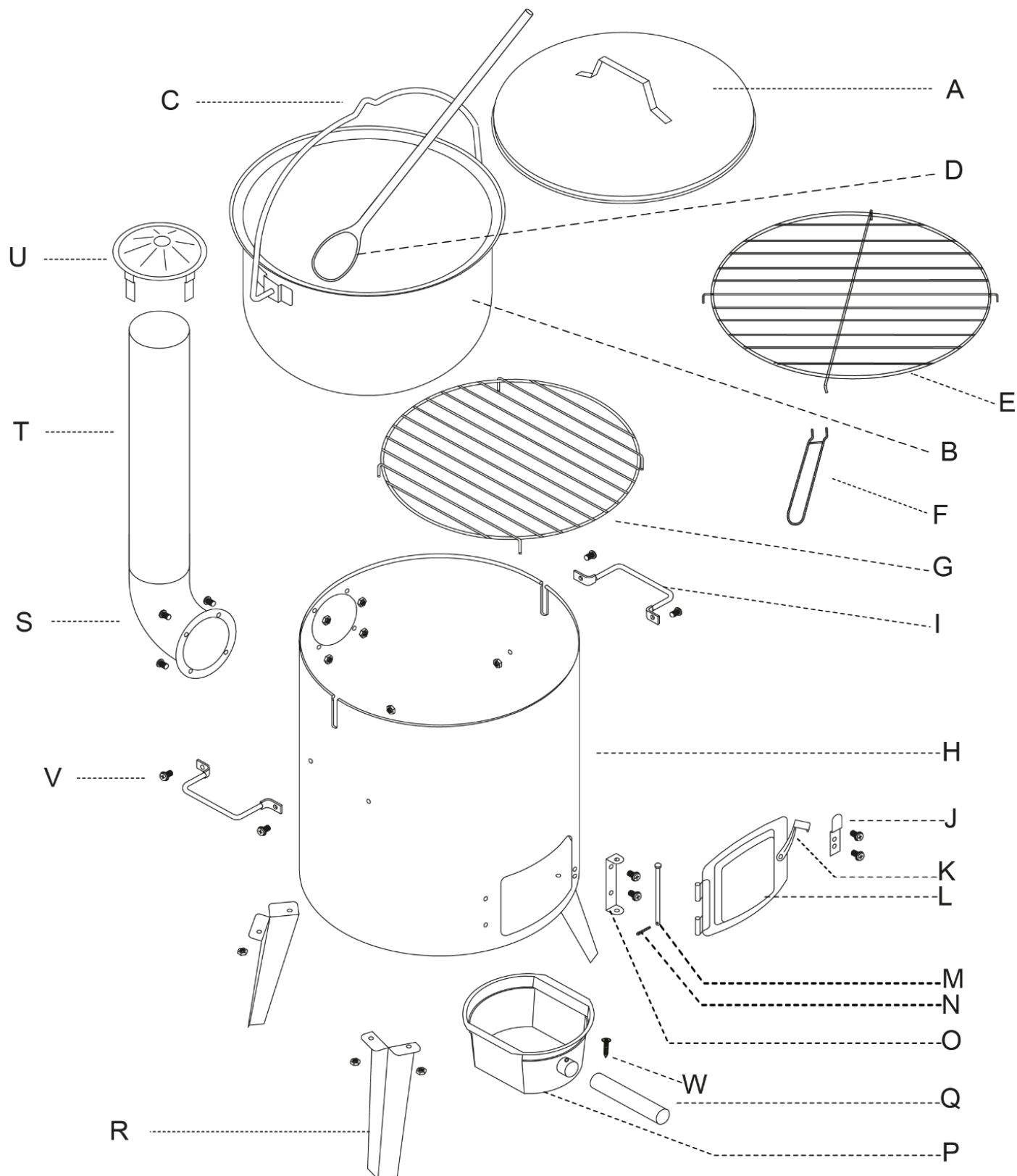

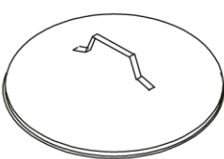

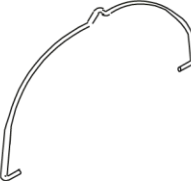

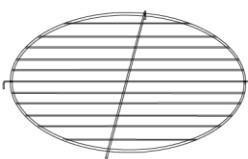

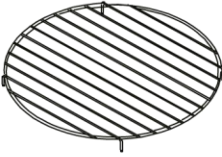
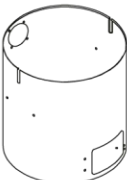

- Používanie kotlovej súpravy je spojené s otvoreným ohňom a vysokými teplotami. Preto je dôležité dodržiavať tieto pravidlá, aby sa predišlo nehodám, popáleninám alebo iným rizikám:
- Kotlovú súpravu používajte výhradne v exteriéri.
- Nikdy kotlovú súpravu nepoužívajte v uzavretých alebo obývatel'ných priestoroch (napr. domy, stany, karavany, lode).
- Používanie v nevetranom priestore môže viesť k otrave oxidom uhoľnatým s rizikom smrti.
- Umiestnite kotlovú súpravu na stabilný, nehorľavý povrch (napr. betón, dlažba, štrk a pod.).
- Rozkurovanie pomocou benzínu, alkoholu alebo iných horľavých kvapalín je zakázané.
- Počas používania neprikladajte nadmerné množstvo paliva, aby nedošlo k prehriatiu alebo iskreniu.
- Po ukončení varenia nechajte oheň bezpečne dohorieť a popol likvidujte až po úplnom vychladnutí.
- Počas prevádzky sa všetky kovové časti výrazne zahrievajú – pri dotyku hrozí riziko popálenia. Pri manipulácii vždy používajte ochranné rukavice a vhodné náradie (naberačka, varecha).
- Nikdy nemanipulujte so zapálenou kotlinou – premiestnenie je bezpečné až po jej vychladnutí.
- Počas varenia zabezpečte dostatočný prísun vzduchu na spaľovanie – komín nesmie byť upchatý ani zakrytý.
- Kotlovú súpravu nenechávajte bez dozoru počas horenia.
- Udržujte deti a domáce zvieratá v bezpečnej vzdialenosti.
- Zabezpečte, aby sa počas používania v okolí kotlovej súpravy nenachádzali horľavé materiály (drevo, textílie, plasty, horľavé kvapaliny).

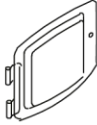
SK Slovenský

- Pred každým použitím skontrolujte stabilitu nožičiek, stav kotlíka, komína a pevnosť spojov.
- Po varení očistite kotlík a príslušenstvo, aby sa predĺžila ich životnosť.
- Kotlovú súpravu skladujte na suchom mieste, chránenom pred poveternostnými vplyvmi.

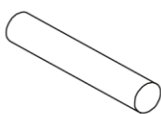
MONTÁŽ

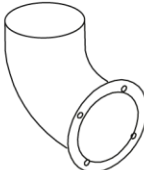

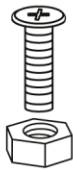
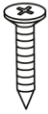
<p>Ax1</p> 	<p>Bx1</p> 	<p>Cx1</p> 	<p>Dx1</p> 	<p>Ex1</p> 
<p>Fx1</p> 	<p>Gx1</p> 	<p>Hx1</p> 	<p>Ix2</p> 	<p>Jx1</p> 
<p>Kx1</p> 	<p>Lx1</p> 	<p>Mx1</p> 	<p>Nx1</p> 	<p>Ox1</p> 
<p>Px1</p> 	<p>Qx1</p> 	<p>Rx3</p> 	<p>Sx1</p> 	<p>Tx1</p> 
<p>Ux1</p> 	<p>Vx19</p>  <p>M5x10</p>	<p>Wx1</p>  <p>M4</p>		

1

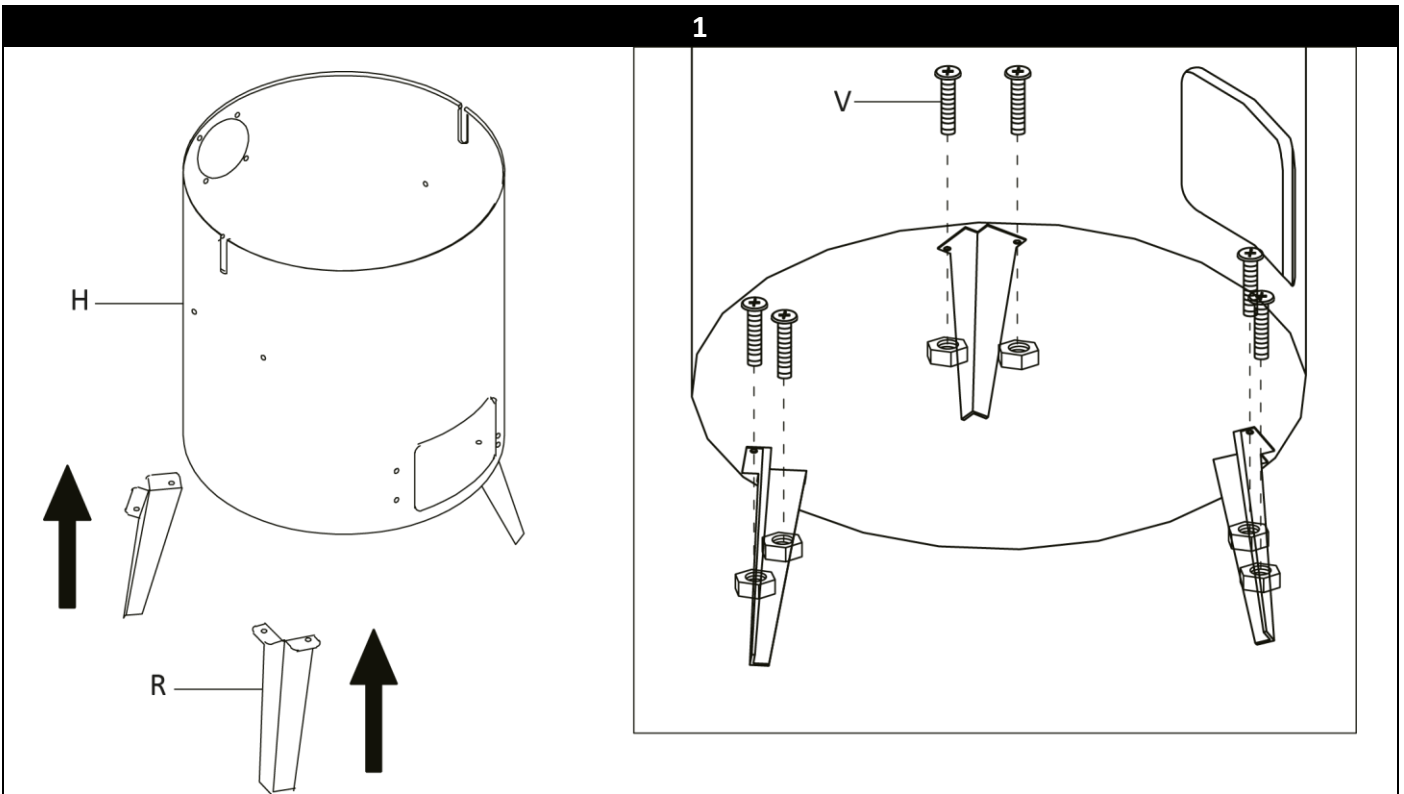

2

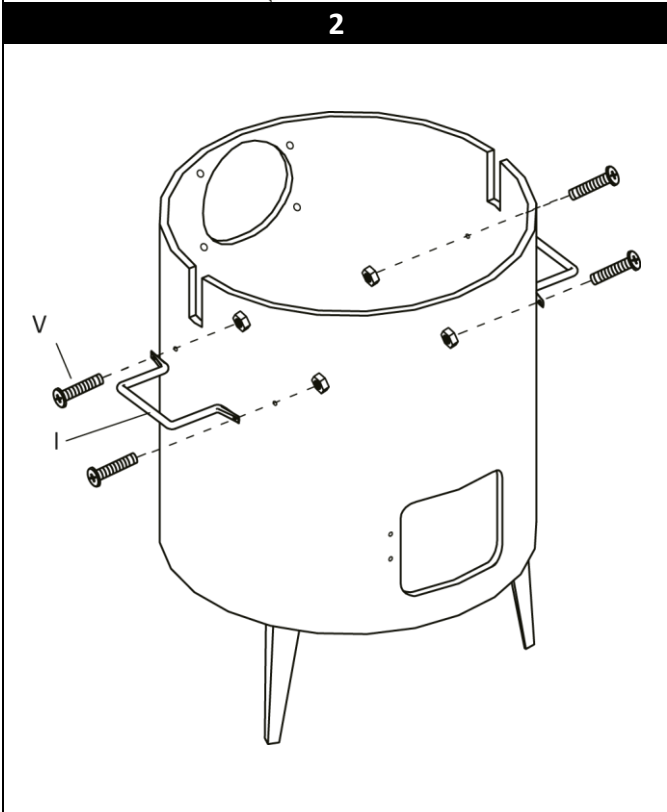

3

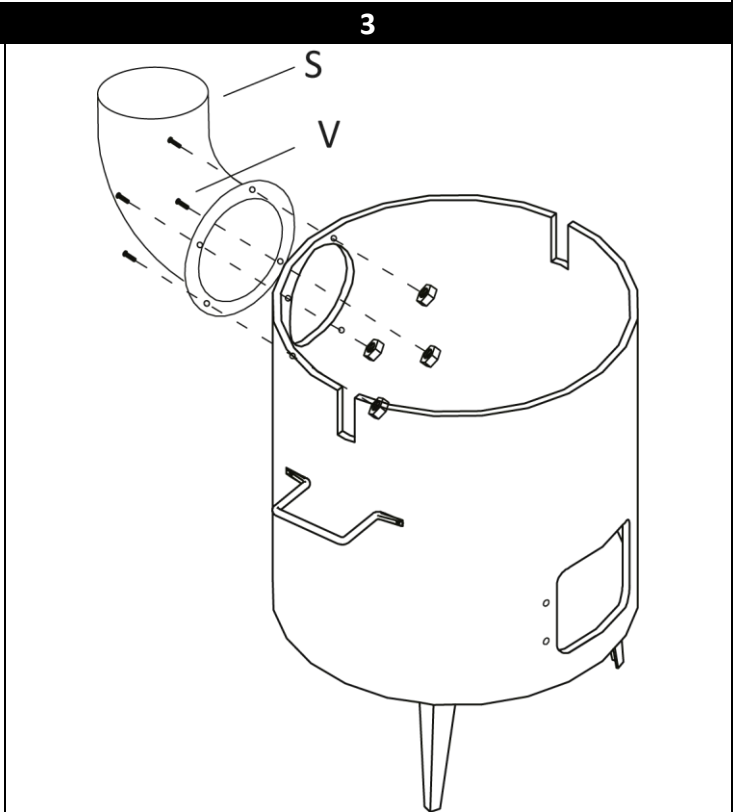

4

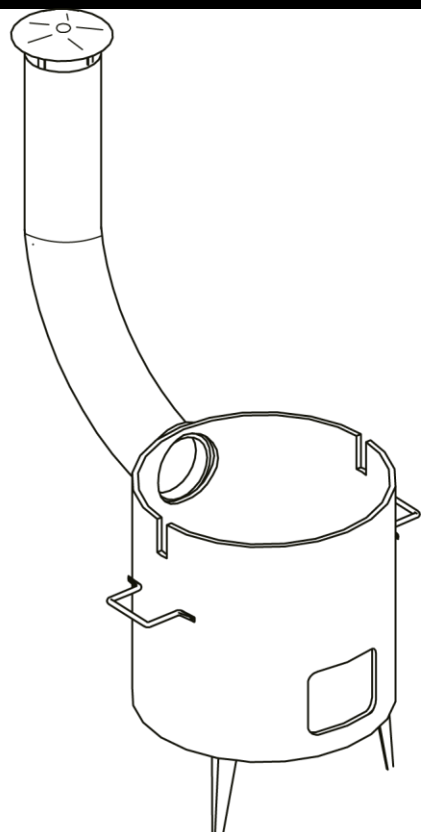
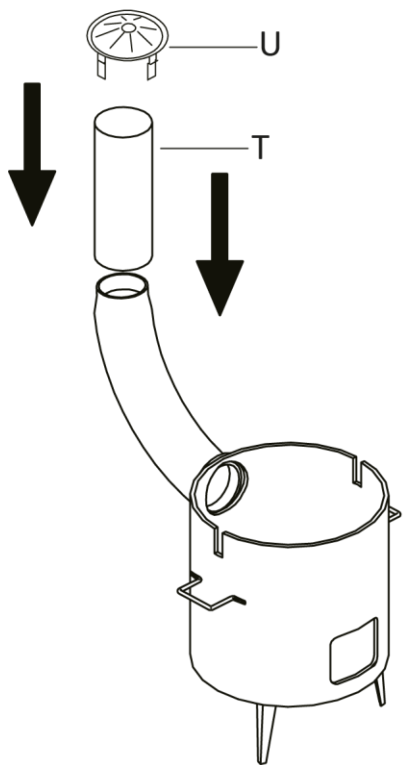

5

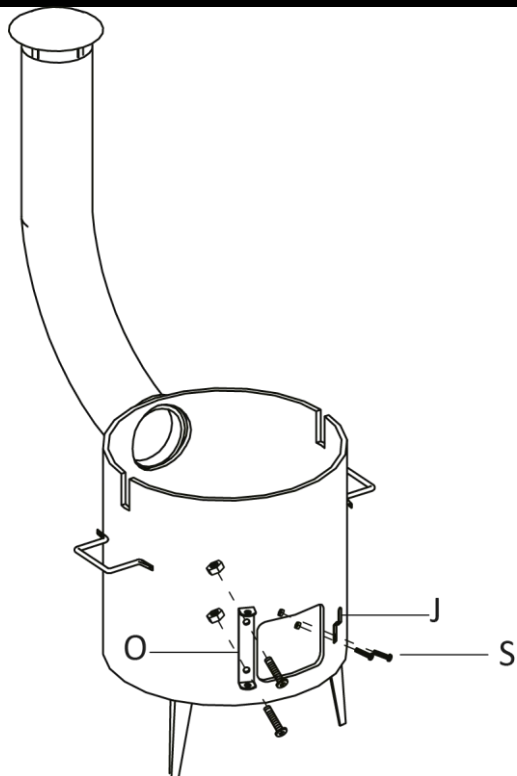

6

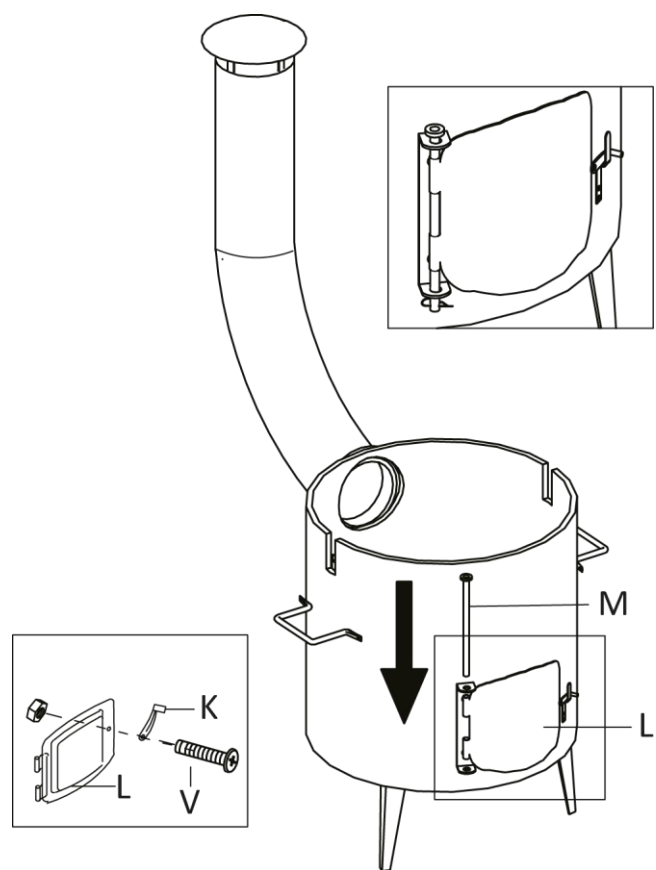

7

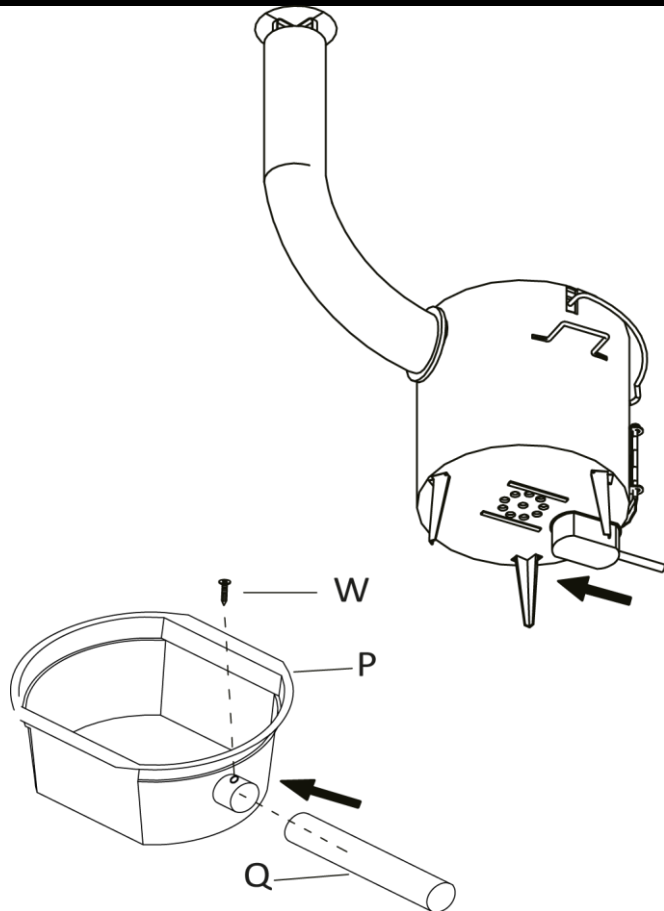

8

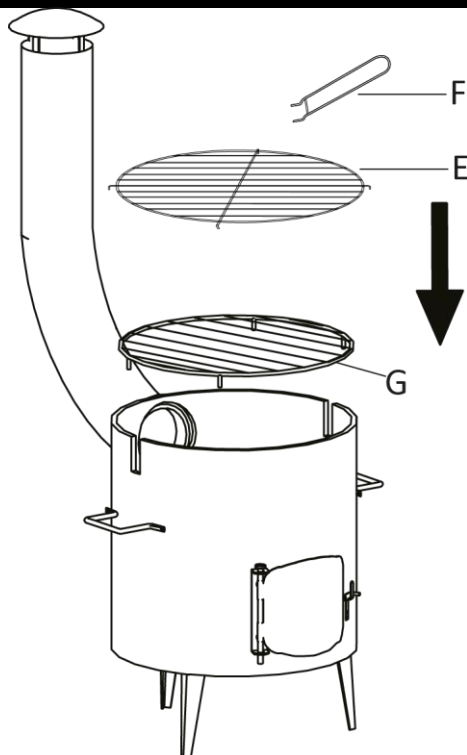

9

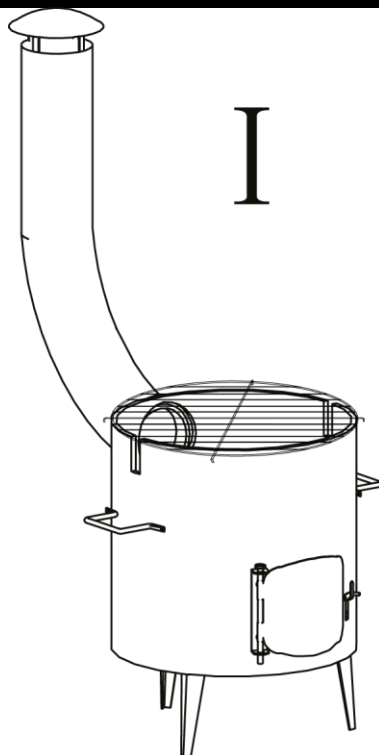

10

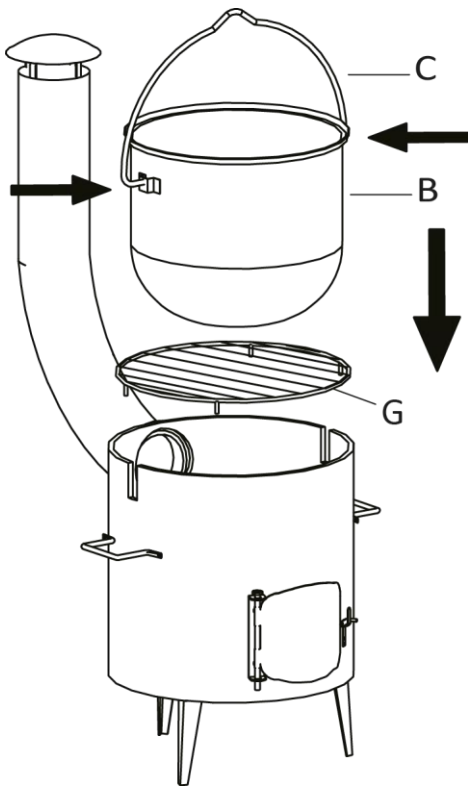

11

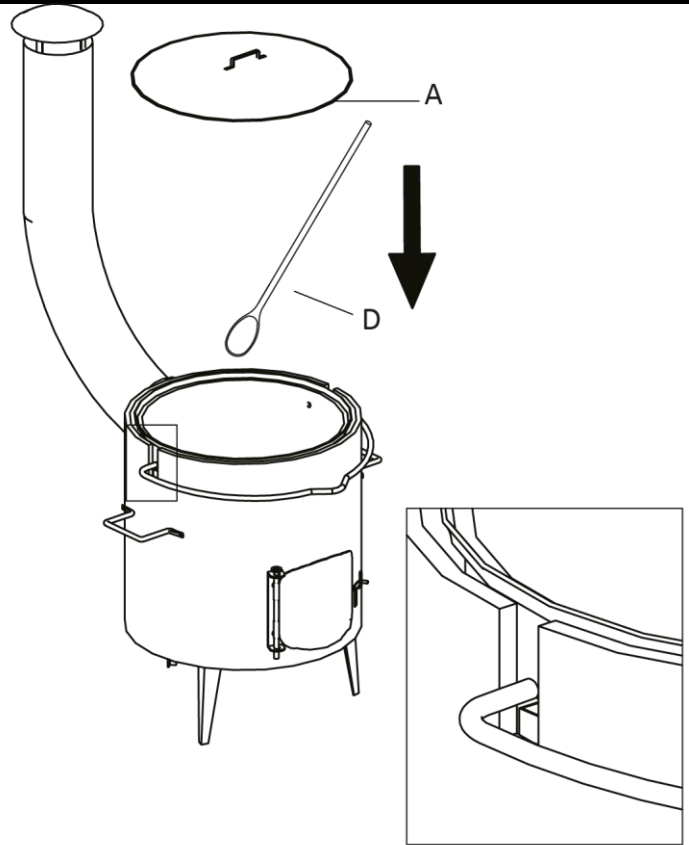

12

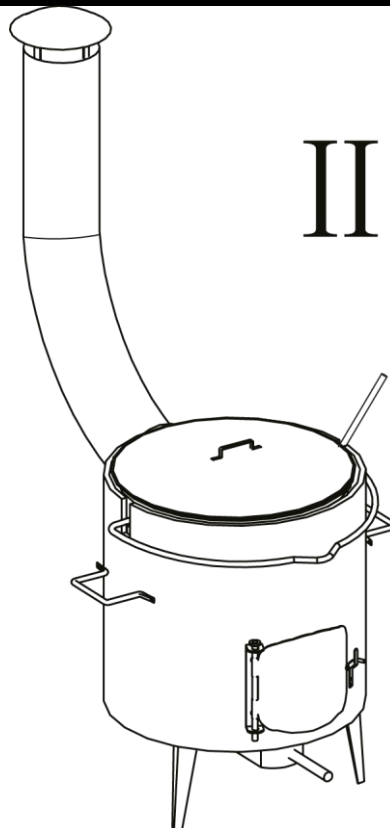

ČISTENIE A ÚDRŽBA

- Správna starostlivosť o kotlovú súpravu predlžuje jej životnosť a zabezpečuje bezpečné a hygienické používanie.

- Pred každým použitím overte stabilitu nožičiek, pevnosť spojov a skontrolujte celkový stav kotlíka aj komína.
- Smaltovaný povrch chráňte pred nárazmi, aby nedošlo k poškodeniu povlaku – narušené miesta môžu časom korodovať.
- Kotlovú súpravu uchovávajte na suchom a chránenom mieste, ideálne oddelene po dieloch a prekrytú ochrannou plachtou.
- Kovové časti bez povrchovej úpravy je vhodné z času na čas ošetriť jemným olejom, aby sa predišlo korózii.

ČISTENIE PO POUŽITÍ

Smaltovaný kotlík s pokrievkou:

- Po každom varení vyprázdňte kotlík, nechajte ho vychladnúť a umyte teplou vodou s jemným čistiacim prostriedkom. Na čistenie nepoužívajte agresívne chemikálie ani kovové kefy, aby nedošlo k poškodeniu smaltu.

Kotlina a rošt:

- Po vychladnutí odstráňte z kotliny popol a zvyšky paliva. Kovové časti utrite suchou alebo vlhkou handričkou, pri silnejšom znečistení použite kefku s mäkkými štetinami.

Komín:

- Raz za čas vyčistite usadeniny sadzí a popola, aby bol zabezpečený dostatočný ťah a bezpečné spaľovanie.

ODPORÚČANIA PRE DLHŠIU ŽIVOTNOSŤ

- **Po varení vždy odstráňte popol a zvyšky paliva z kotliny**, pretože urýchľujú vznik korózie.
- **Kotlík po umytí dôkladne osušte**, aby sa predišlo poškodeniu smaltovaného povrchu.
- **Pri čistení postupujte šetrne** – nadmerný tlak alebo drsné nástroje môžu spôsobiť poškriabanie či odlupovanie povrchu.

OCHRANA ŽIVOTNÉHO PROSTREDIA



Obalové materiály sú recyklovateľné. Obalové materiály láskavo nevyhadzujte do komunálneho odpadu, ale odovzdajte ich do zberne druhotných surovín.



Vyradené prístroje obsahujú hodnotné recyklovateľné látky, ktoré by sa mali opäť' zužitkovať'. Staré zariadenia preto láskavo odovzdajte do vhodnej zberne odpadových surovín. Elektrické a elektronické prístroje často obsahujú súčasti, ktoré môžu pri nesprávnom zaobchádzaní alebo nesprávnej likvidácii predstavovať potenciálne nebezpečenstvo pre ľudské zdravie a životné prostredie. Tieto súčasti sú však potrebné pre správnu prevádzku prístroja. Prístroje označené týmto symbolom sa nesmú likvidovať spolu s domovým odpadom.

KOTLOVÁ SOUPRAVA**POPIS ZAŘÍZENÍ**

Kotlová souprava je určena pro venkovní vaření tradičních jídel, jako je guláš, polévky, perkelt či různé dušené speciality.

TECHNICKÉ PARAMETRY







OBJEM SMALTOVANÉHO KOTLÍKU	14 l		
JMENOVITÝ TEPELNÝ VÝKON	0,9 kW		
ÚČINNOST PŘI JMENOVITÉM VÝKONU	min. 20 %		
PROVOZNÍ TAH KOMÍN	5 ± 1		
DOPORUČENÉ PALIVO	dřevo		
SPOTŘEBA PALIVA PŘI JMENOVITÉM VÝKONU	přibližně 1,5 kg/h		
PRŮMĚR KOUŘOVODU	7,6 cm		
MATERIÁL	KOTLINA	ocel se smaltovanou povrchovou úpravou	
	KOMÍN	nerezová ocel	
	ROŠTY	varný	chromovaný povrch
		rošt na dřevěné uhlí	ocel s povrchovou úpravou elektroforézou
DOPLŇKY	ocel se smaltovanými částmi		
ROZMĚRY	49 x 46 x 96 cm		
HMOTNOST	6,8 kg		

OBSAH BALENÍ

	<p>Kotlina s odnímatelným komínem – Stabilní kovová konstrukce na třech nohách, vybavená dvířky pro přikládání dřeva. Komín zajišťuje lepší tah a odvod kouře, což zlepšuje hoření a vaření bez nadměrného zakouření.</p>		<p>Smaltovaný kotlík s poklicí – vyroben z kvalitního smaltu, odolný proti připalování a snadný na čištění.</p>
---	--	--	--

	<p>Rošt na grilování – Ocelový rošt umožní pohodlnou přípravu masa, zeleniny či sýrů.</p>		<p>Nádoba na sklizeň popela</p>
	<p>Dřevěná vařečka na míchání</p>		<p>Spojovací materiál</p>

VYSVĚTLIVKY SYMBOLŮ

	<p>Nevyhazujte do běžného domovního odpadu. Místo toho, ekologicky přijatelnou cestou se obraťte na recyklační střediska. Prosím věnujte péči ochraně životního prostředí.</p>
	<p>Za tento obal byl uhrazen finanční příspěvek na zpětný odběr a jeho další zpracování recyklací.</p>
	<p>Recyklovatelný výrobek</p>
	<p>Zacházejte se zařízením opatrně.</p>
	<p>Touto stranou vzhůru..</p>
	<p>Pozor křehké.</p>
	<p>Bezpečný materiál pro potraviny</p>









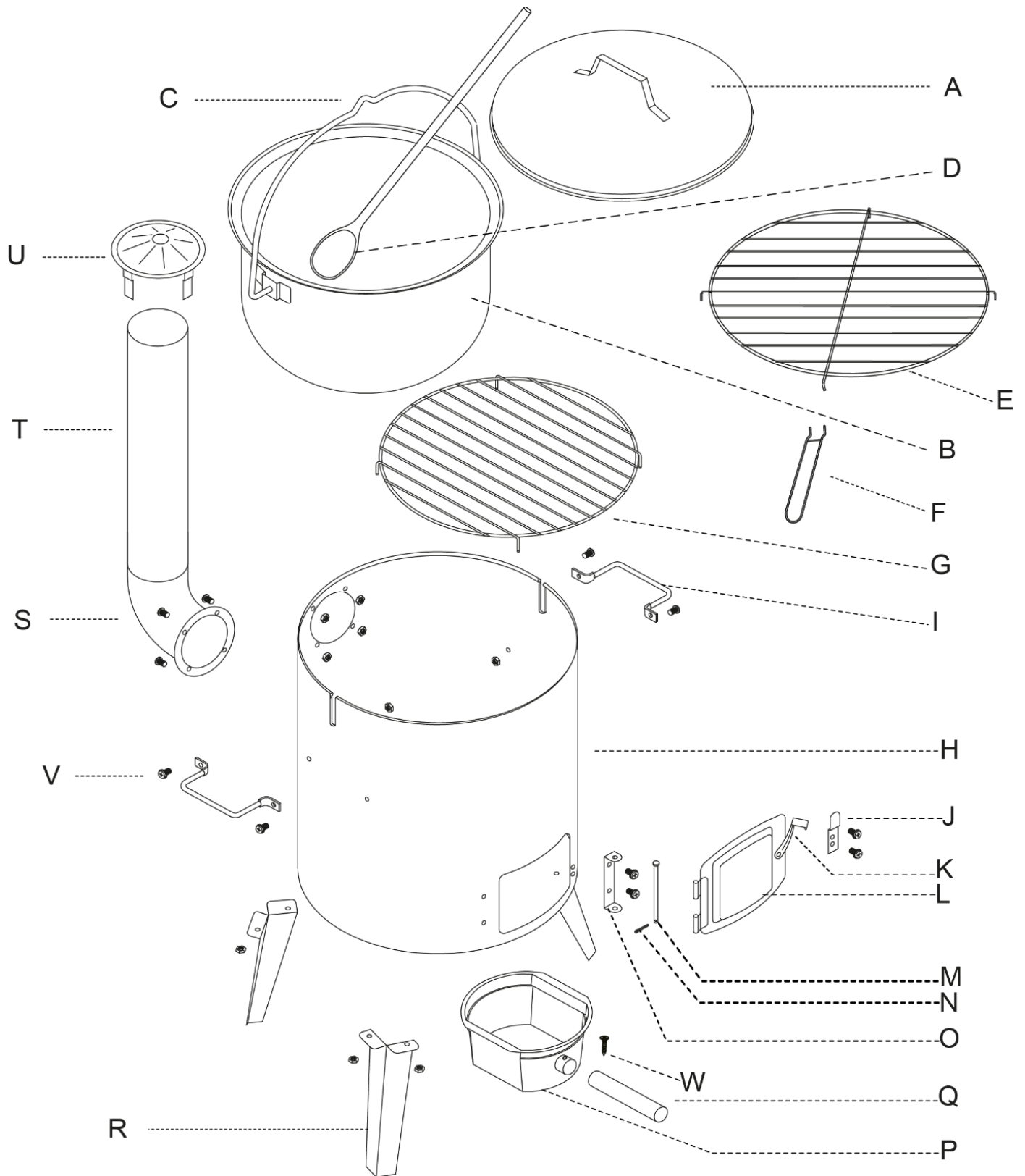

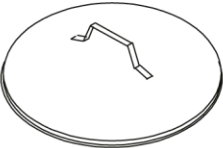
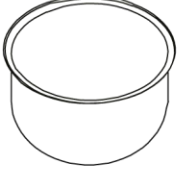
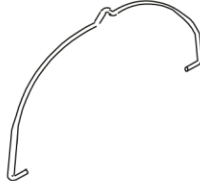

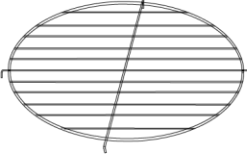

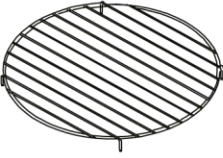

BEZPEČNOSTNÍ POKYNY A OPATŘENÍ PŘI POUŽÍVÁNÍ KOTLOVÉ SOUPRAVY

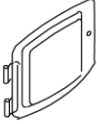
- Používání kotlové soupravy je spojeno s otevřeným ohněm a vysokými teplotami. Proto je důležité dodržovat tato pravidla, aby se předešlo nehodám, popáleninám nebo jiným rizikům:
- Kotlovou soupravu používejte výhradně v exteriéru.
- Nikdy kotlovou soupravu nepoužívejte v uzavřených nebo obyvatelných prostorách (např. domy, stany, karavany, lodě).
- Používání v nevětraném prostoru může vést k otravě oxidem uhelnatým s rizikem smrti.
- Umístěte kotlovou soupravu na stabilní, nehořlavý povrch (např. beton, dlažba, štěrka apod.).
- Roztápění pomocí benzínu, alkoholu nebo jiných hořlavých kapalin je zakázáno.
- Během používání nepřikládejte nadměrné množství paliva, aby nedošlo k přehřátí nebo jiskření.
- Po ukončení vaření nechte oheň bezpečně dohořet a popel likvidujte až po úplném vychladnutí.
- Během provozu se všechny kovové části výrazně zahřívají – při dotyku hrozí riziko popálení. Při manipulaci vždy používejte ochranné rukavice a vhodné nářadí (naběračka, vařečka).
- Nikdy nemanipulujte se zapálenou kotlinou – přemístění je bezpečné až po jejím vychladnutí.
- Během vaření zajistěte dostatečný přísun vzduchu ke spalování – komín nesmí být ucpaný ani zakrytý.
- Kotlovou soupravu nenechávejte bez dozoru během hoření.
- Udržujte děti a domácí zvířata v bezpečné vzdálenosti.
- Zajistěte, aby se během používání v okolí kotlové soupravy nenacházely hořlavé materiály (dřevo, textilie, plasty, hořlavé kapaliny).
- Před každým použitím zkontrolujte stabilitu nožiček, stav kotlíku, komína a pevnost spojů.

- Po vaření očistěte kotlík a příslušenství, aby se prodloužila jejich životnost.
- Kotlovou soupravu skladujte na suchém místě, chráněném před povětrnostními vlivy.

MONTÁŽ

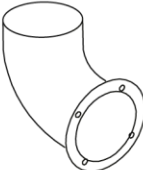

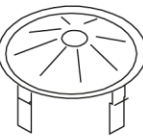
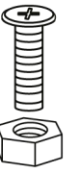
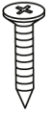
<p>Ax1</p> 	<p>Bx1</p> 	<p>Cx1</p> 	<p>Dx1</p> 	<p>Ex1</p> 
<p>Fx1</p> 	<p>Gx1</p> 	<p>Hx1</p> 	<p>Ix2</p> 	<p>Jx1</p> 
<p>Kx1</p> 	<p>Lx1</p> 	<p>Mx1</p> 	<p>Nx1</p> 	<p>Ox1</p> 
<p>Px1</p> 	<p>Qx1</p> 	<p>Rx3</p> 	<p>Sx1</p> 	<p>Tx1</p> 
<p>Ux1</p> 	<p>Vx19</p>  <p>M5x10</p>	<p>Wx1</p>  <p>M4</p>		

1

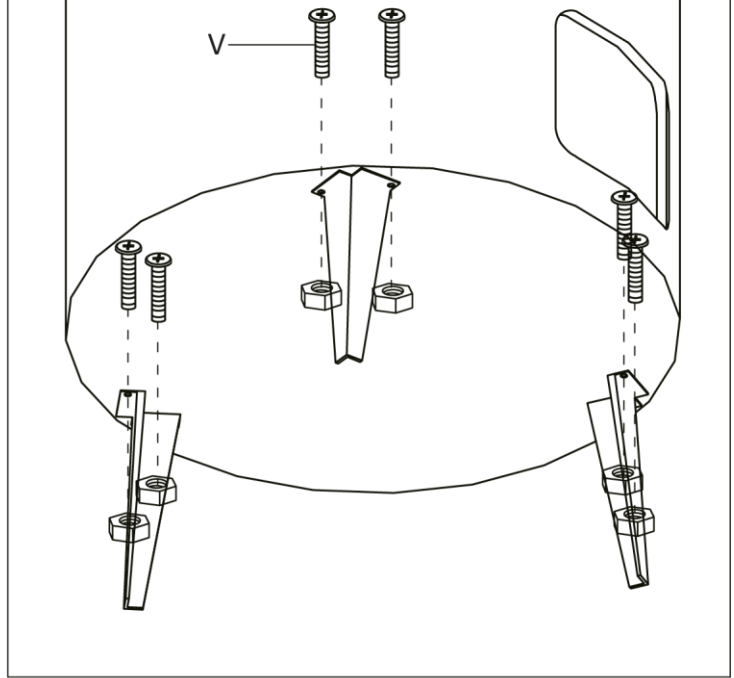
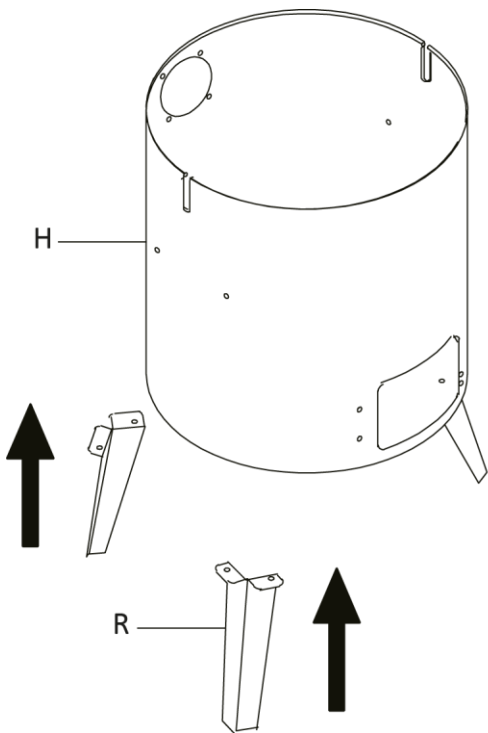

2

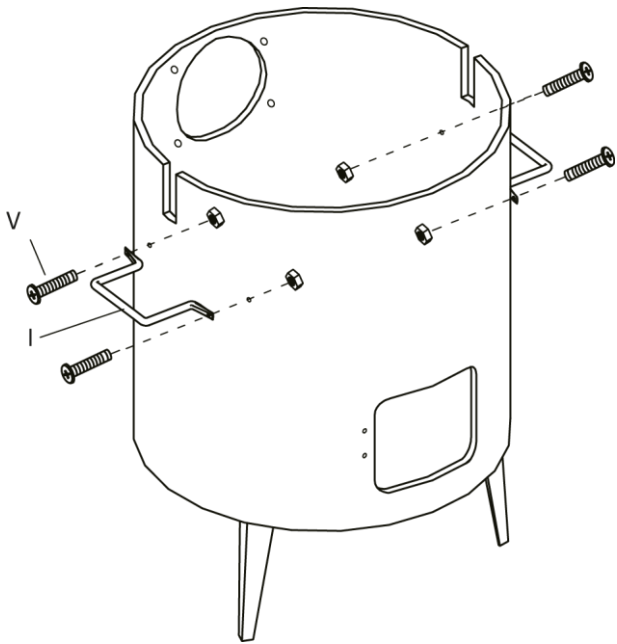

3

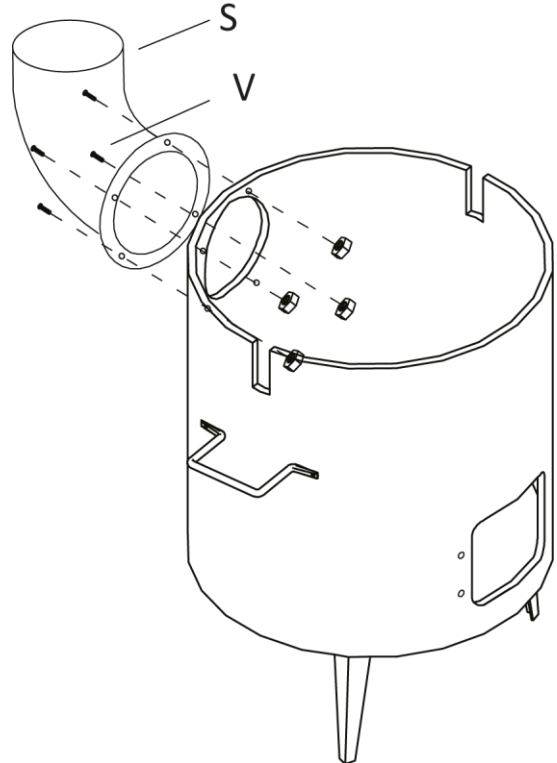

4

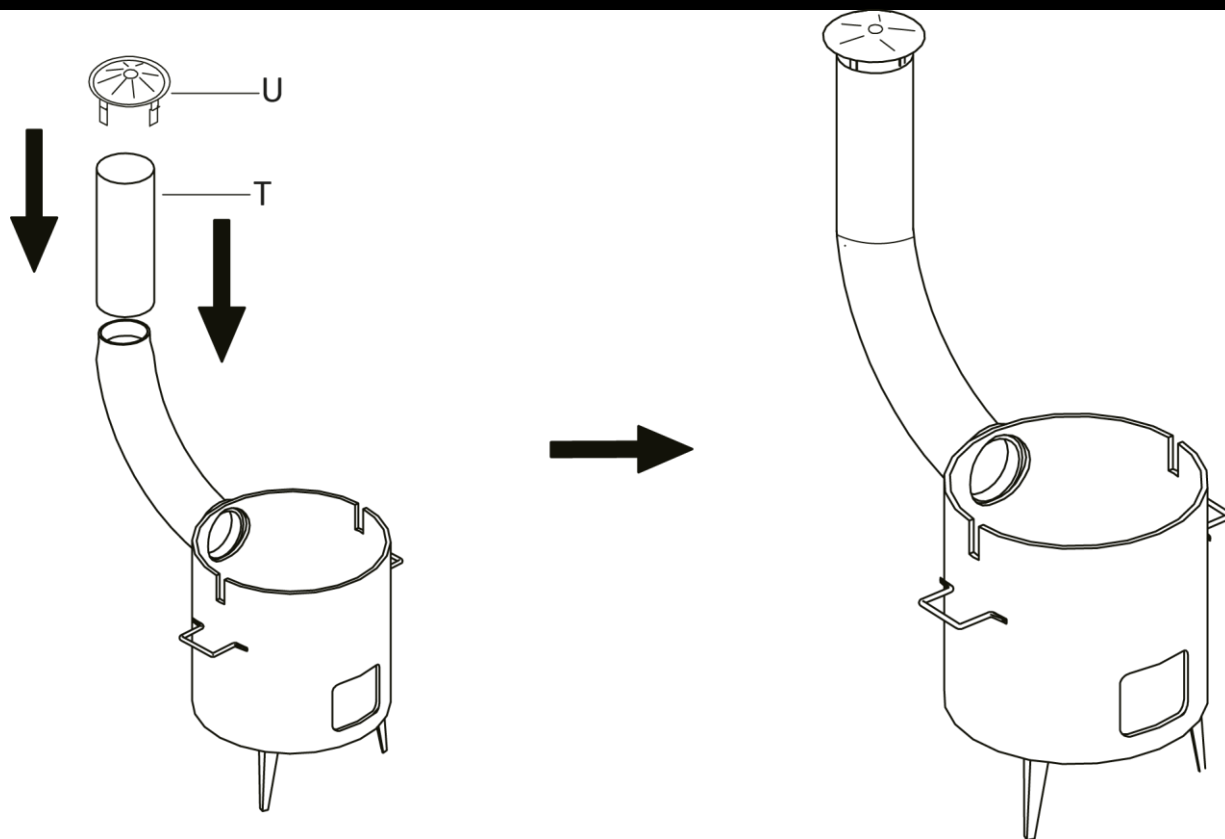

5

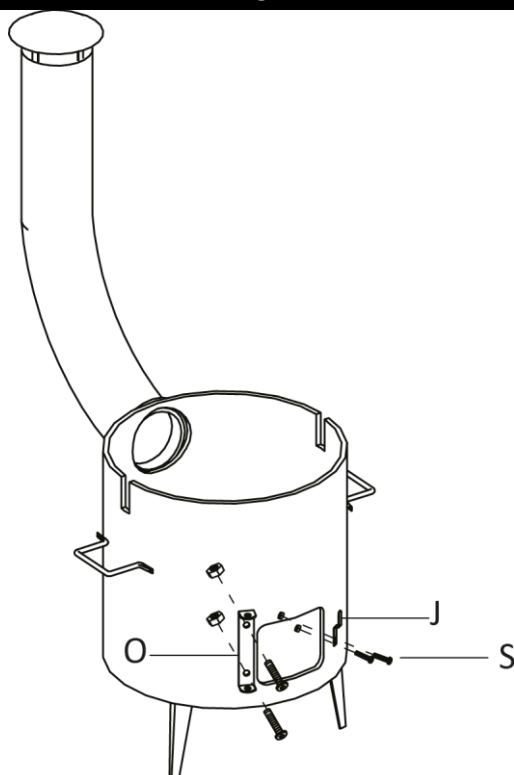

6

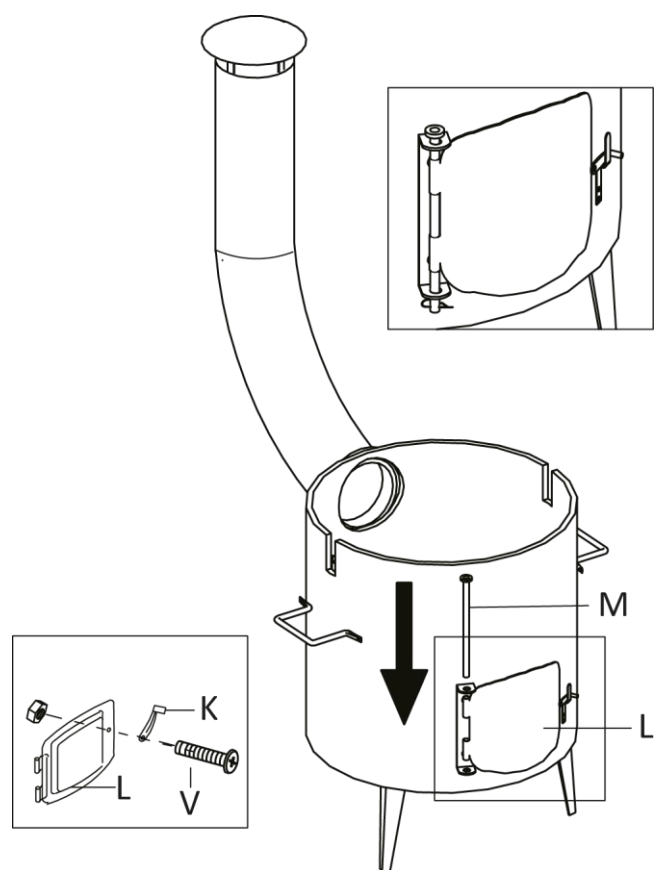

7

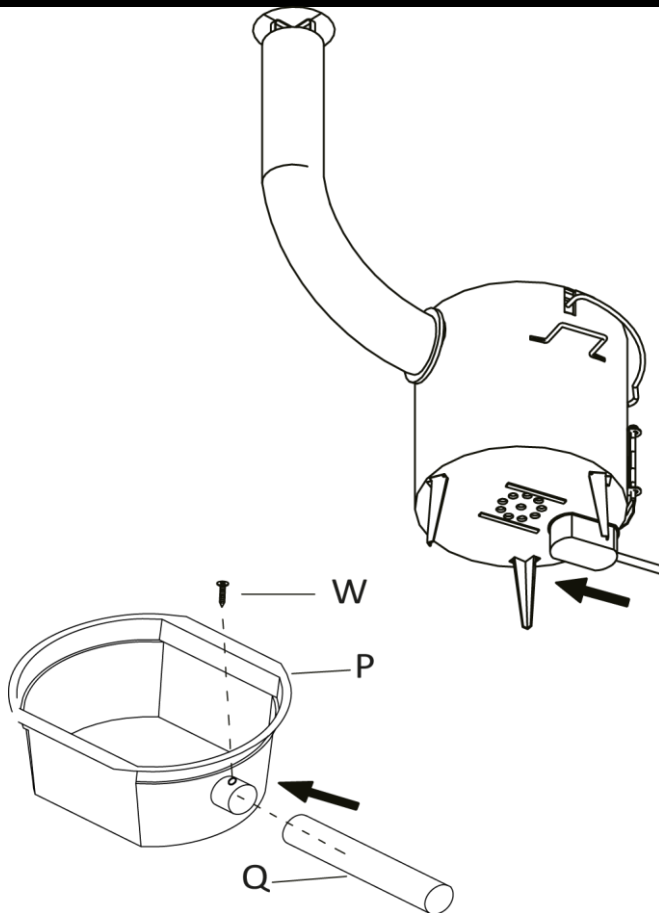

8

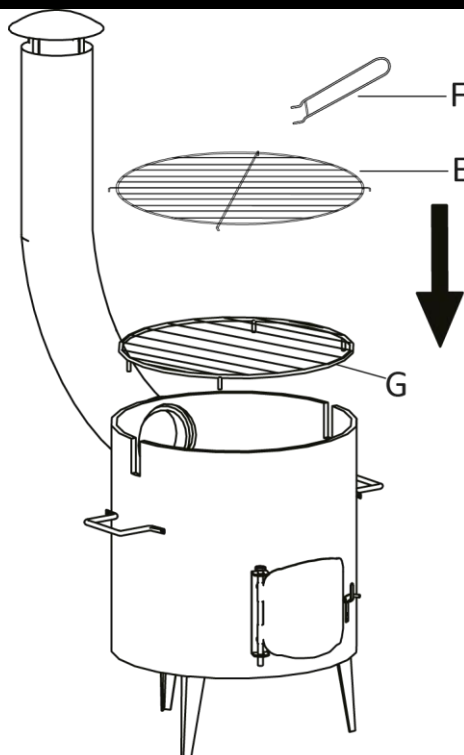

9

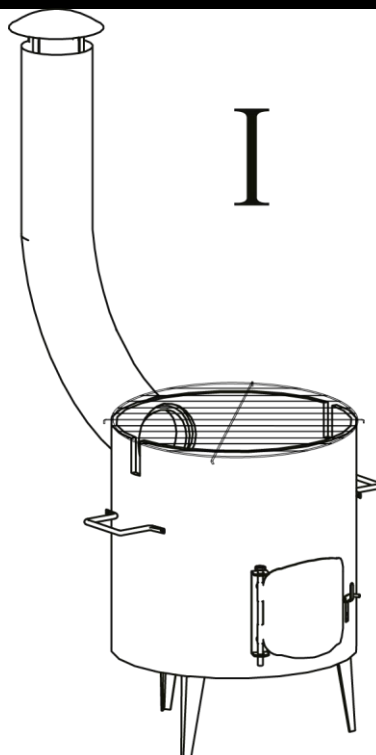

10

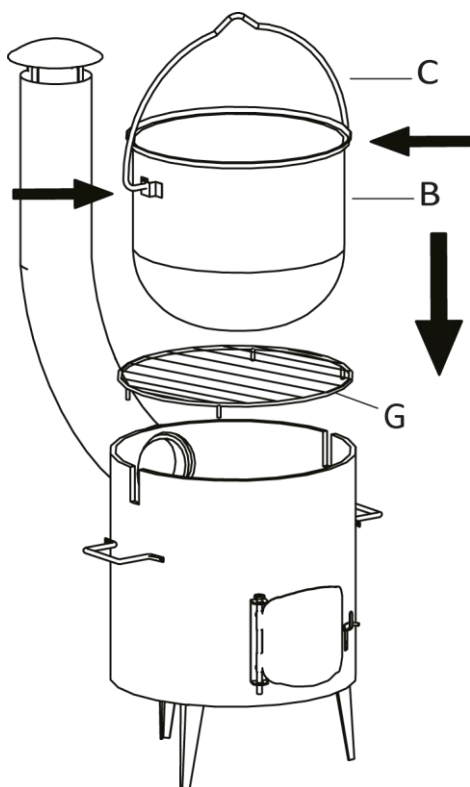

11

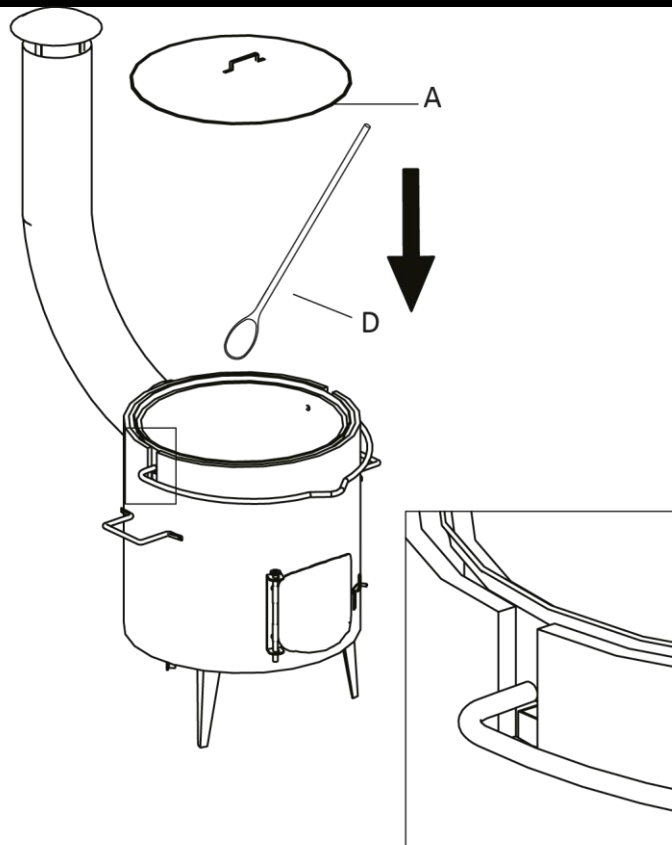

12

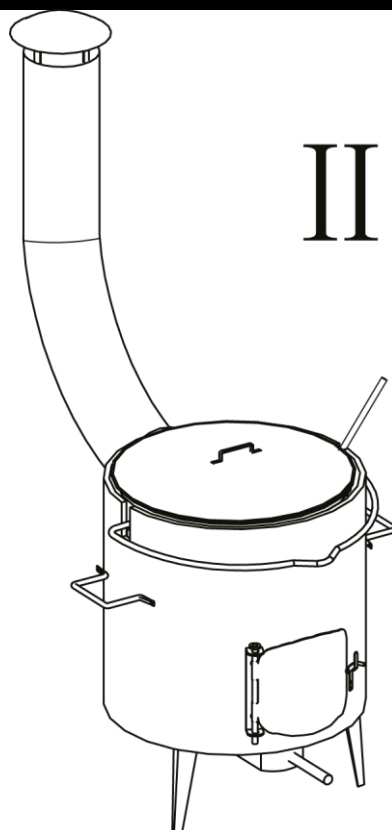

ČIŠTĚNÍ A ÚDRŽBA

- Správná péče o kotlovou soupravu prodlužuje její životnost a zajišťuje bezpečné a hygienické používání.
- Před každým použitím ověřte stabilitu nožiček, pevnost spojů a zkontrolujte celkový stav kotlíku i komína.

- Smaltovaný povrch chraňte před nárazy, aby nedošlo k poškození povlaku – narušená místa mohou časem korodovat.
- Kotlovou soupravu uchovávejte na suchém a chráněném místě, ideálně odděleně po dílech a překrytou ochrannou plachtou.
- Kovové části bez povrchové úpravy je vhodné čas od času ošetřit jemným olejem, aby se předešlo korozi.

ČIŠTĚNÍ PO POUŽITÍ

Smaltovaný kotlík s poklicí:

- Po každém vaření vyprázdněte kotlík, nechte jej vychladnout a omyjte teplou vodou s jemným čistícím prostředkem. K čištění nepoužívejte agresivní chemikálie ani kovové kartáče, aby nedošlo k poškození smaltu.

Kotlina a rošt:

- Po vychladnutí odstraňte z kotliny popel a zbytky paliva. Kovové části otřete suchým nebo vlhkým hadříkem, při silnějším znečištění použijte kartáček s měkkými štětinami.

Komín:

- Jednou za čas vyčistěte usazeniny sazí a popela, aby byl zajištěn dostatečný tah a bezpečné spalování.

DOPORUČENÍ PRO DELŠÍ ŽIVOTNOST

- **Po vaření vždy odstraňte popel a zbytky paliva z kotliny**, protože urychlují vznik koroze.
- **Kotlík po umytí důkladně osušte**, aby se předešlo poškození smaltovaného povrchu.
- **Při čištění postupujte šetrně** – nadměrný tlak nebo drsné nástroje mohou způsobit poškrábání či odlupování povrchu.

OCHRANA ŽIVOTNÍHO PROSTŘEDÍ



Obalové materiály jsou recyklovatelné. Obalové materiály laskavě nevyhazujte do komunálního odpadu, ale předejte je do sběrný druhotných surovin.



Vyřazené přístroje obsahují hodnotné recyklovatelné látky, které by se měly opět zužitkovat. Stará zařízení proto laskavě odevzdejte do vhodné sběrný odpadních surovin. Elektrické a elektronické přístroje často obsahují součásti, které mohou při nesprávném zacházení nebo nesprávné likvidaci představovat potenciální nebezpečí pro lidské zdraví a životní prostředí. Tyto součásti jsou však potřebné pro správný provoz přístroje. Přístroje označené tímto symbolem se nesmí likvidovat spolu s domovním odpadem.

BOGRÁCSKÉSZLET**A TERMÉK LEÍRÁSA**

A bográcskészlet hagyományos ételek, például gulyás, levesek, perkelt vagy különféle pörkölt specialitások kültéri főzésére szolgál.

TECHNIKAI ADATOK







ZOMÁNCNAZÁN TÉRFOGATA	14 l			
NÉVLEGES HŐTELJESÍTMÉNY	0,9 kW			
HATÉKONYSÁG NÉVLEGES TELJESÍTMÉNYNÉL	min. 20 %			
A KÉMÉNY ÜZEMI HUZATA	5 ± 1			
AJÁNLOTT ÜZEMANYAG	tűzifa			
ÜZEMANYAG-FOGYASZTÁS NÉVLEGES TELJESÍTMÉNYNÉL	kb. 1,5 kg/ó			
FÜSTCSŐ ÁTMÉRŐJE	7,6 cm			
ANYAG	KATLAN	zománczott felületű acél		
	KÉMÉNY	rozsdamentes acél		
	RÁCSOK	főzőrács	krómozott felület	
		faszénrács	acél elektroforézises bevonattal	
KIEGÉSZÍTŐK	zománczott részekkel ellátott acél			
MÉRETEK	49 x 46 x 96 cm			
SÚLY	6,8 kg			

A CSOMAG TARTALMA

	<p>Kivehető kéményű üst – Stabil fémszerkezet három lábon, ajtóval a fa behelyezéséhez. A kémény jobb huzatot és füstelvezetést biztosít, ami javítja az égést és a főzést túlzott füst nélkül.</p>		<p>Zománczott üst fedővel – kiváló minőségű zománcból készült, ellenáll az égésnek és könnyen tisztítható.</p>
---	--	--	---

	<p>Grillrács – Az acélrács lehetővé teszi a hús, zöldség vagy sajt kényelmes elkészítését.</p>		<p>Hamutartály</p>
	<p>Fakanál</p>		<p>Rögzítők</p>

SZIMBÓLUMOK LEÍRÁSA

	<p>Ne dobja a háztartási hulladékba. Ehelyett kérjük, környezetbarát módon ártalmatlanítsa egy újrahasznosító központban. Kérjük, vigyázzon a környezetre.</p>
	<p>A csomagolásért anyagi támogatást kaptunk a begyűjtéséért és további feldolgozásáért újrahasznosítás útján.</p>
	<p>Újrahasznosítható termék</p>
	<p>Óvatosan kezelje a készüléket.</p>
	<p>Ezzel az oldalával felfelé.</p>
	<p>Törékeny.</p>
	<p>Élelmiszerbiztonságos anyag</p>

BIZTONSÁGI UTASÍTÁSOK ÉS ÓVINTÉZKEDÉSEK A KATLAN HASZNÁLATA SORÁN









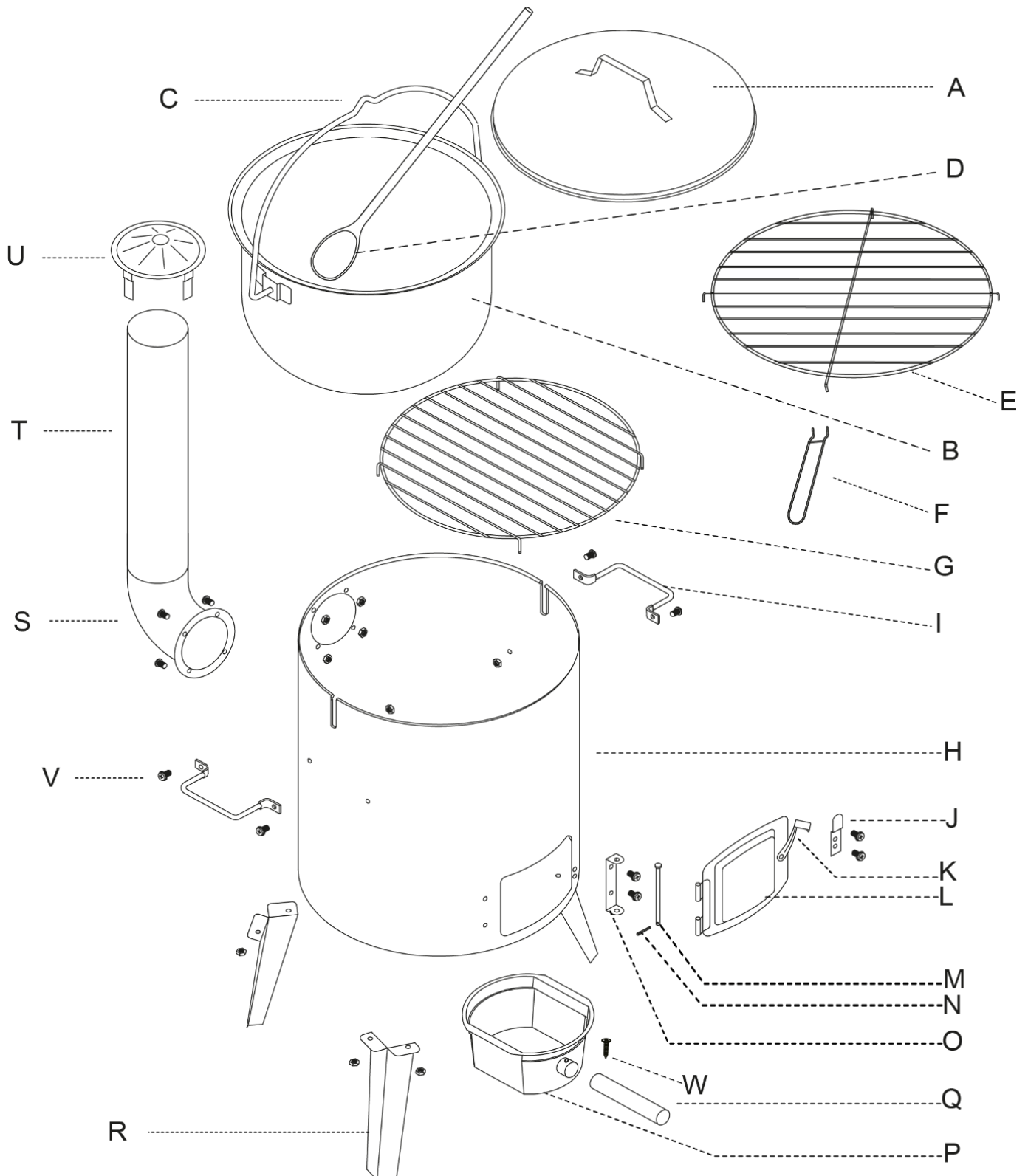

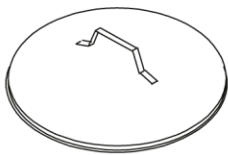

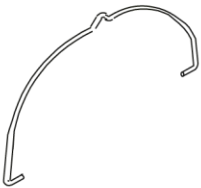

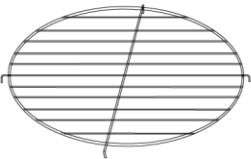

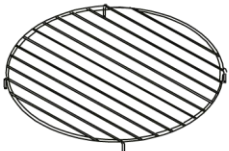
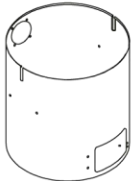

- A kazánkészlet használata nyílt lánggal és magas hőmérséklettel jár. Ezért fontos betartani a következő szabályokat a balesetek, égési sérülések vagy egyéb kockázatok elkerülése érdekében:
- A kazánkészletet csak kültéren használja.
- Soha ne használja a kazánkészletet zárt vagy lakható helyiségekben (pl. házak, sátrak, lakókocsik, csónakok).
- A nem szellőző helyen történő használat szén-monoxid-mérgezéshez vezethet, ami halálos kockázattal jár.
- Helyezze a kazánkészletet stabil, nem gyúlékony felületre (pl. beton, térkő, kavics stb.).
- Tilos benzinnel, alkohollal vagy más gyúlékony folyadékkal melegíteni.
- Használat közben ne adjon hozzá túl sok tüzelőanyagot a túlmelegedés vagy a szikraképződés elkerülése érdekében.
- Főzés után hagyja a tüzet biztonságosan kiégni, és a hamut csak a teljes lehűlés után dobja ki.
- Üzemeltetés közben minden fém alkatrész nagyon felforrósodik - égési sérülések veszélye áll fenn, ha hozzájuk ér. Kezelés közben mindig használjon védőkesztyűt és megfelelő eszközöket (merőkanál, főzőedény).
- Soha ne fogja meg az égő katlant – csak lehűlés után biztonságos mozgatni.
- Főzés közben biztosítson elegendő levegőellátást az égéshez – a kéményt nem szabad eltömíteni vagy letakarni.
- Égés közben ne hagyja felügyelet nélkül a kazánt.

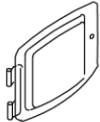
HU Magyar

- Tartsa a gyermekeket és a háziállatokat biztonságos távolságban.
- Használat közben ügyeljen arra, hogy ne legyenek gyúlékony anyagok (fa, textil, műanyag, gyúlékony folyadékok) a kazán közelében.
- Minden használat előtt ellenőrizze a lábak stabilitását, a vízforralót, a kémény állapotát és az illesztések szilárdságát.
- Főzés után tisztítsa meg a vízforralót és a tartozékokat az élettartamuk meghosszabbítása érdekében.
- A kazánt száraz, időjárás viszontagságaitól védett helyen tárolja.

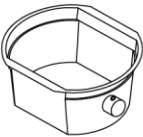
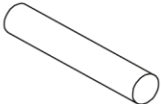
ÖSSZESZERELÉS

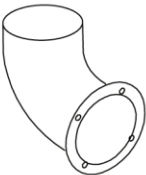

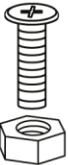
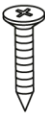
Ax1 	Bx1 	Cx1 	Dx1 	Ex1 
Fx1 	Gx1 	Hx1 	Ix2 	Jx1 
Kx1 	Lx1 	Mx1 	Nx1 	Ox1 
Px1 	Qx1 	Rx3 	Sx1 	Tx1 
Ux1 	Vx19  M5x10	Wx1  M4		

1

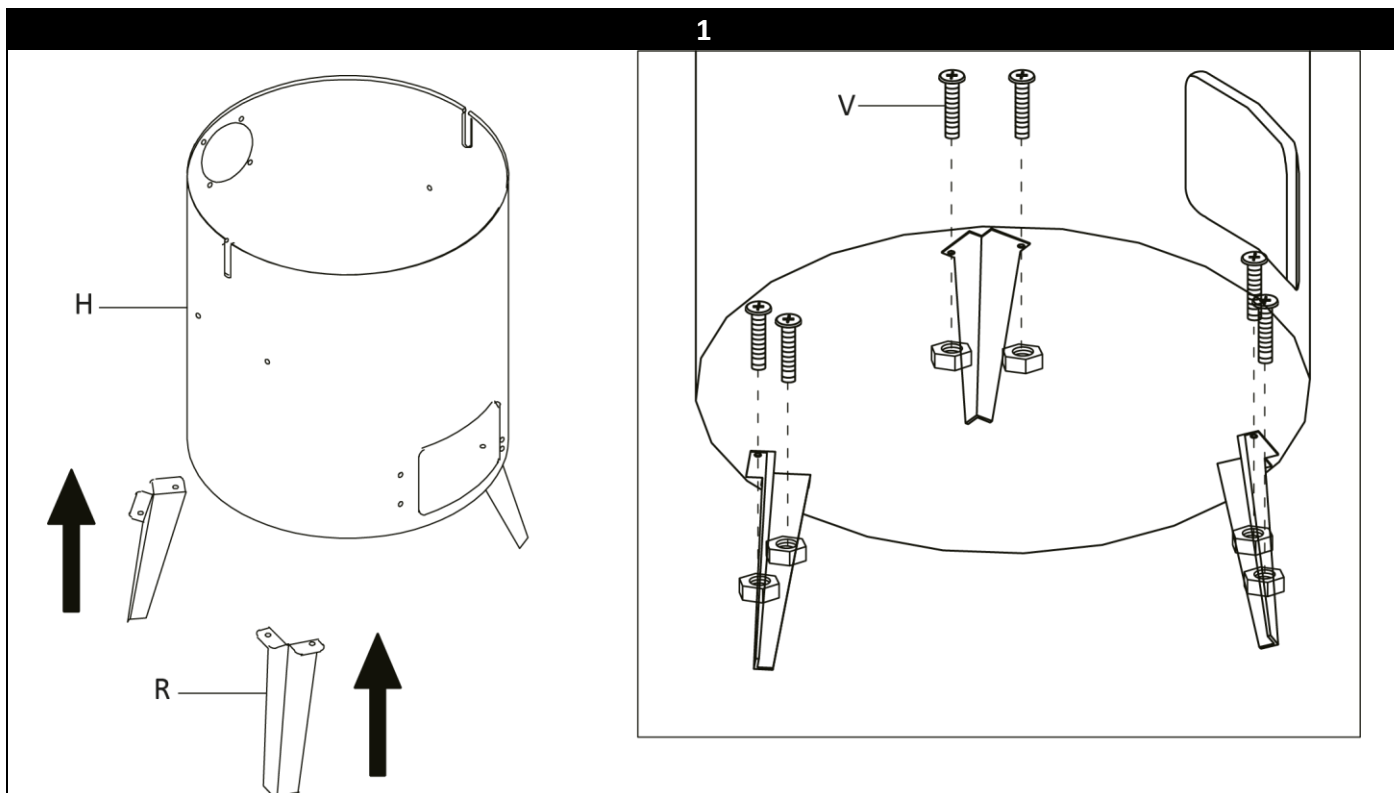

2

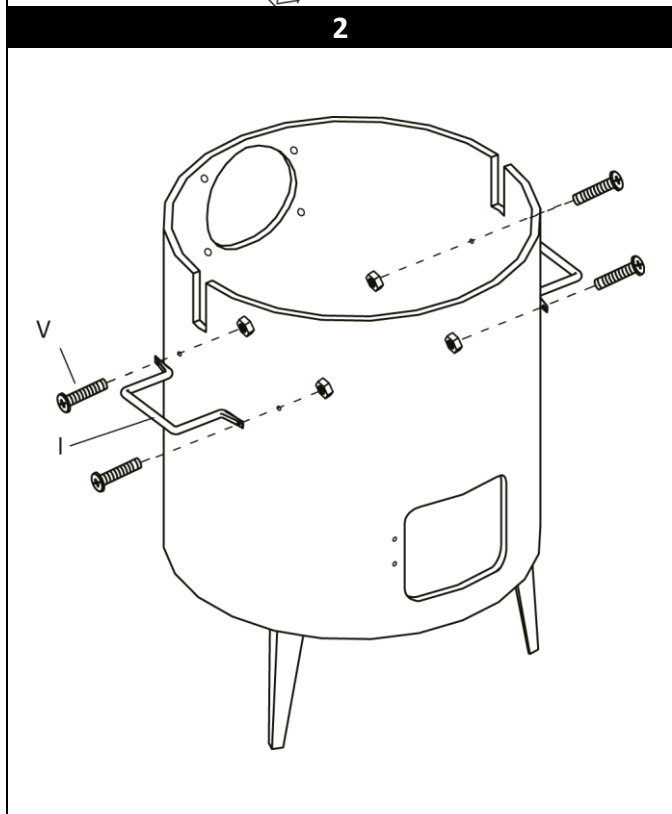

3

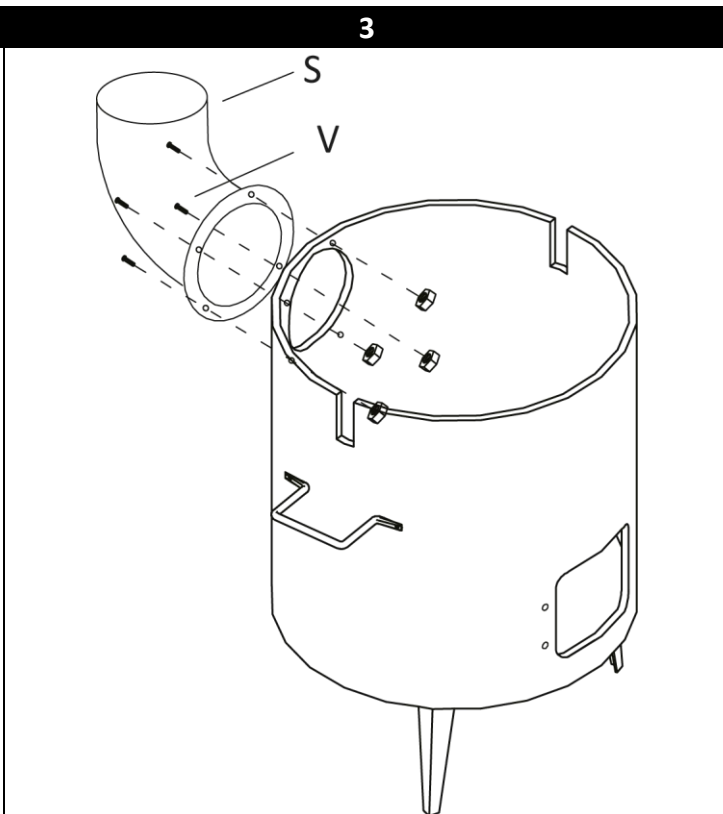

4

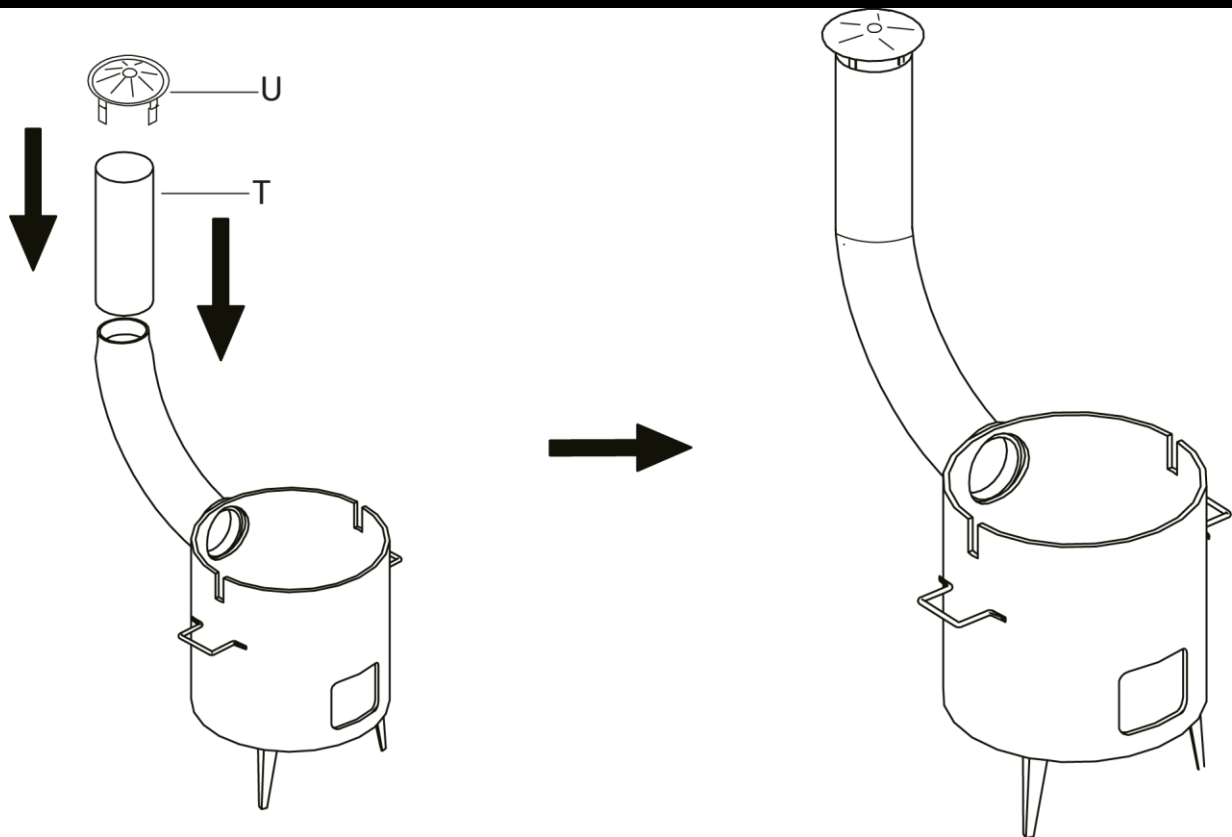

5

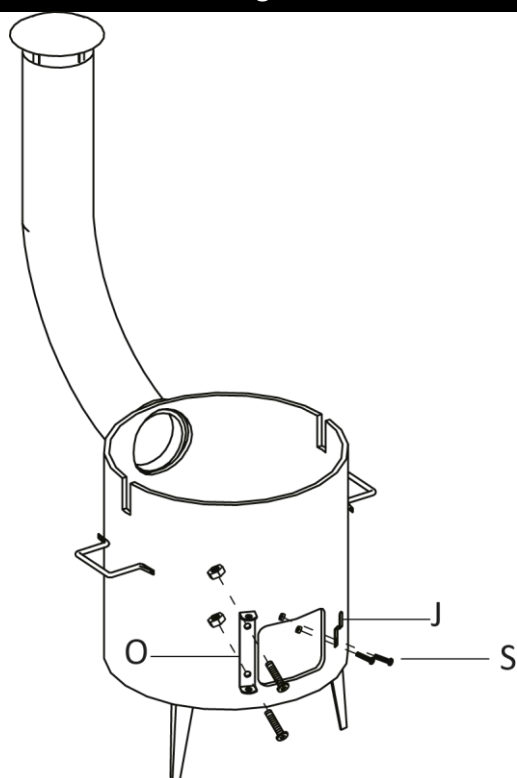

6

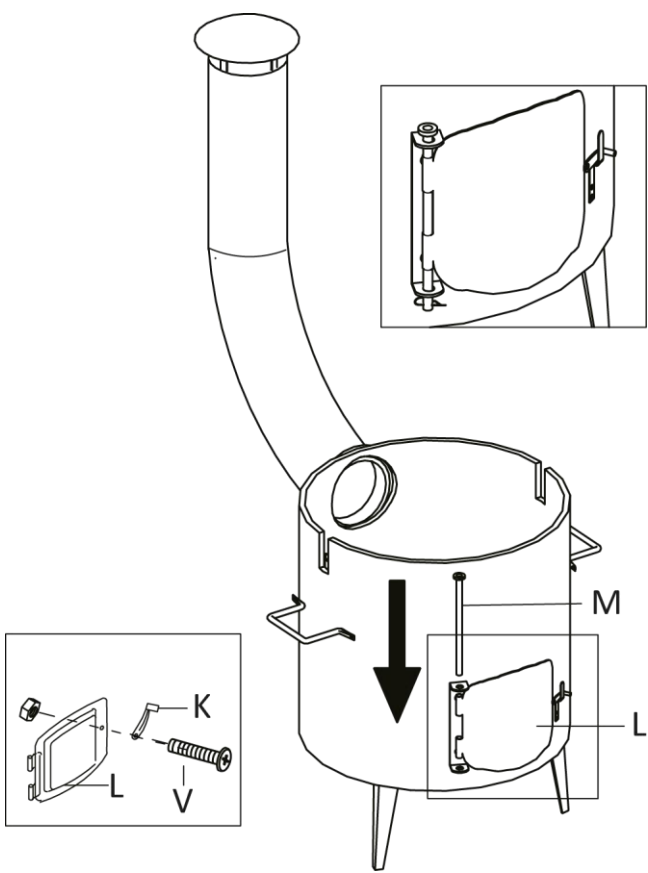

7

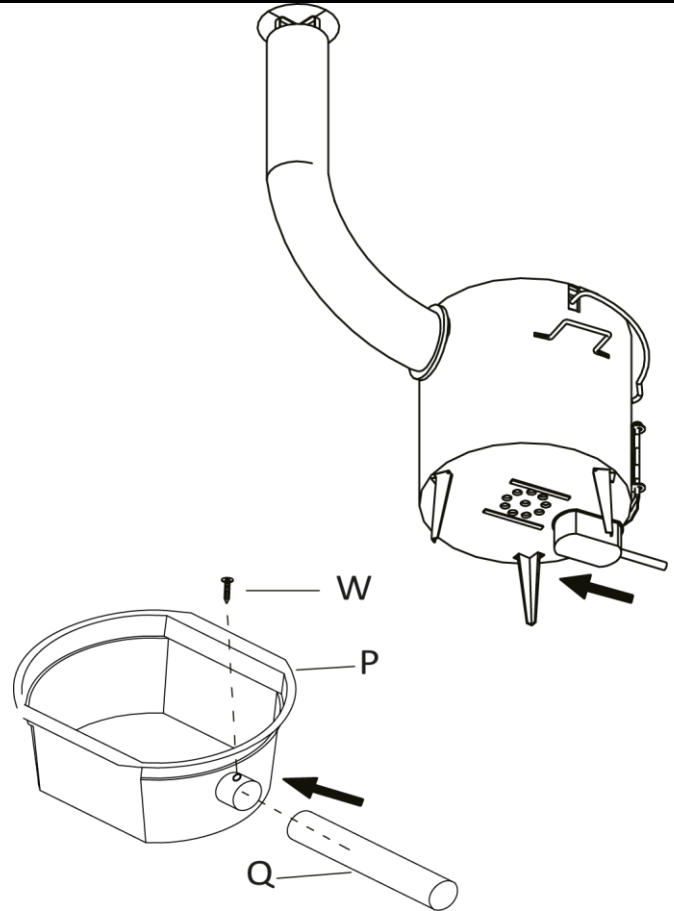

8

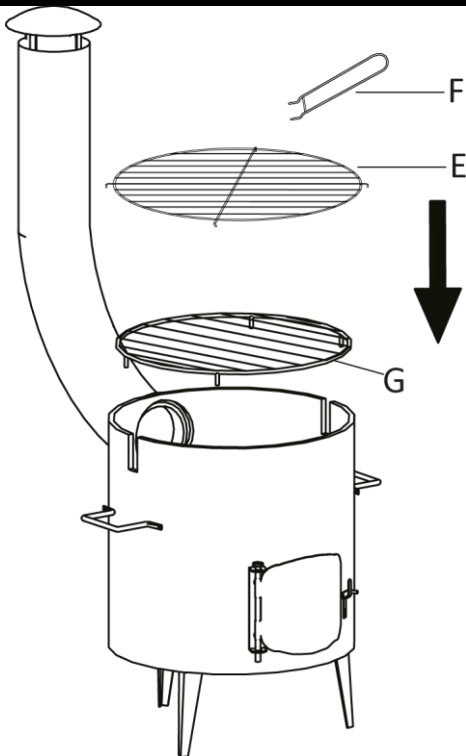

9

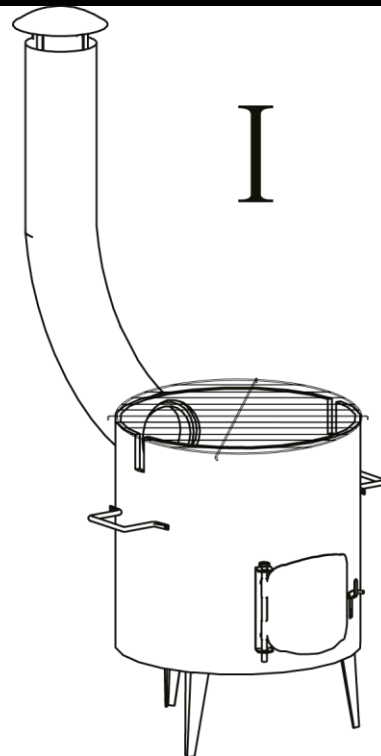

10

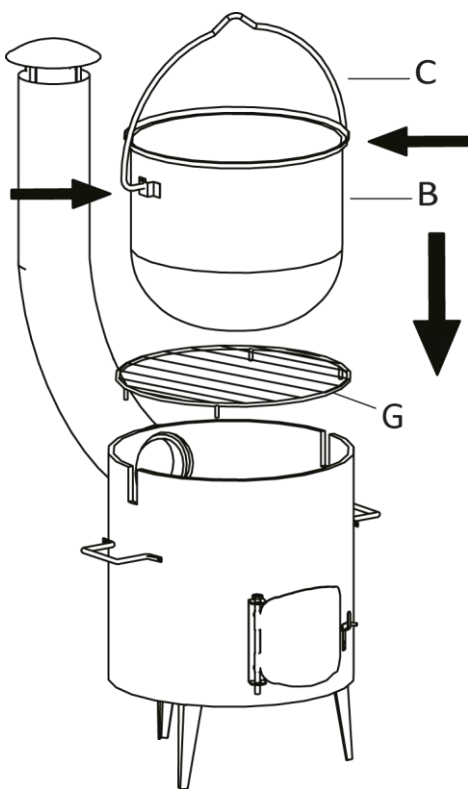

11

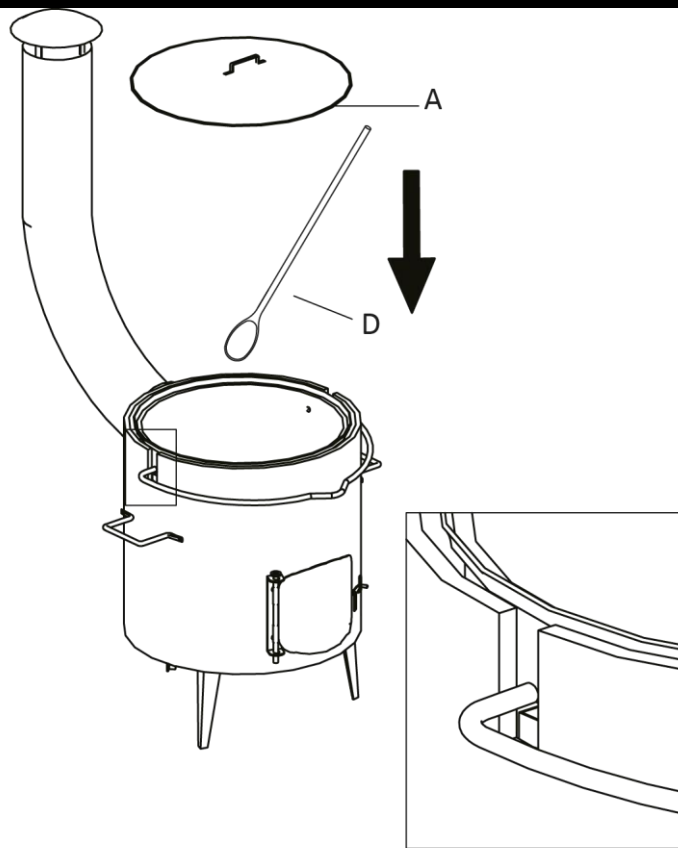

12

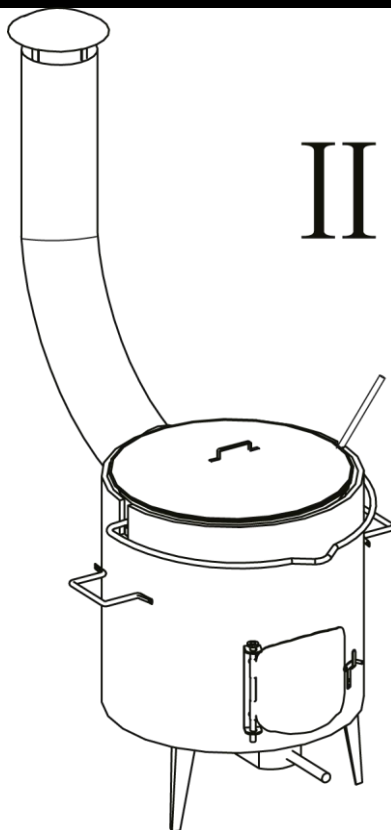

TISZTÍTÁS ÉS KARBANTARTÁS

- A kazánegység megfelelő ápolása meghosszabbítja élettartamát, és biztosítja a biztonságos és higiénikus használatot.

- Minden használat előtt ellenőrizze a lábak stabilitását, az illesztések szilárdságát, valamint a kazán és a kémény általános állapotát.
- Védje a zománcozott felületet az ütésektől, hogy elkerülje a bevonat károsodását - a sérült területek idővel korrodálódhatnak.
- A kazánegységet száraz és védett helyen tárolja, ideális esetben részeiben elkülönítve, védőponyvával letakarva.
- A felületkezelés nélküli fém alkatrészeket időről időre finom olajjal kell kezelni a korrózió megelőzése érdekében.

HASZNÁLAT UTÁNI TISZTÍTÁS

Zománcozott, fedeles vízforraló:

- Minden főzés után ürítse ki a vízforralót, hagyja kihűlni, majd mossa el meleg vízzel és enyhe mosogatószerrel. Ne használjon agresszív vegyszereket vagy fémkeféket a tisztításhoz, mert ezek károsíthatják a zománcot.

Katlan és rostély:

- Lehűlés után távolítsa el a hamut és a tüzelőanyag-maradványokat a medencéből. Törölje át a fém részeket száraz vagy nedves ruhával, vagy használjon puha sörtéjű keféket a makacsabb szennyeződések eltávolításához.

Kémény:

- Időről időre tisztítsa meg a korom- és hamulerakódásokat a megfelelő huzat és a biztonságos égés biztosítása érdekében.

JAVASLATOK A HOSSZABB ÉLETTARTAMÉRT

- **Főzés után mindig távolítsa el a hamut és a tüzelőanyag-maradványokat a vízforralóból,** mivel ezek felgyorsítják a korróziót.
- **Mosás után alaposan szárítsa meg a vízforralót,** hogy elkerülje a zománcozott felület károsodását.
- **Tisztításkor legyen óvatos** – a túlzott nyomás vagy az érdes eszközök megkarcolhatják vagy lepattoghatják a felületet.

KÖRNYEZETVÉDELEM



A csomagolóanyagok újrahasznosíthatók. Kérjük, ne dobja a csomagolóanyagokat a kommunális hulladékba, hanem adja le azokat egy újrahasznosító központban.



A leselejtezett készülékek értékes, újrahasznosítható anyagokat tartalmaznak, amelyeket újra kell hasznosítani. Kérjük, ezért adja le régi készülékeit megfelelő hulladékgyűjtő helyen.

Az elektromos és elektronikus készülékek gyakran tartalmaznak olyan alkatrészeket, amelyek helytelen kezelés vagy ártalmatlanítás esetén potenciális veszélyt jelenthetnek az emberi egészségre és a környezetre. Ezek az alkatrészek azonban szükségesek a készülék megfelelő működéséhez. Az ezzel a szimbólummal jelölt készülékeket tilos a háztartási hulladékkal együtt kidobni.

SOBĂ PENTRU CEAUN CU COȘ DE FUM ȘI ACCESORII – SET COMPLET**DESCRIEREA PRODUSULUI**

Setul sobă pentru ceaun este destinat gătitului în aer liber al preparatelor tradiționale, cum ar fi gulașul, ciorbele, perkeltul sau diverse preparate din carne și legume tocate.

PARAMETRI TEHNICI





VOLUM CEAUN EMAILAT	14 l		
PUTEREA TERMICĂ NOMINALĂ	0,9 kW		
EFICIENȚA LA PUTEREA NOMINALĂ	min. 20 %		
TIRAJ OPERAȚIONAL AL COȘULUI DE FUM	5 ± 1		
COMBUSTIBIL RECOMANDAT	lemn		
CONSUMUL DE COMBUSTIBIL LA PUTEREA NOMINALĂ	aprox. 1,5 kg/h		
DIAMETRU CONDUCTĂ DE EVACUARE A FUMULUI	7,6 cm		
MATERIALUL	CEAUN	oțel cu finisaj emailat	
	COȘ DE FUM	oțel inoxidabil	
	GRĂTARE	grătar de gătit	suprafață cromată
		grătar pentru cărbuni	oțel cu acoperire prin electroforeză
ACCESORII	oțel cu părți emailate		
DIMENSIUNI	49 x 46 x 96 cm		
GREUTATE	6,8 kg		

CONȚINUTUL PACHETULUI**Suport ceaun cu coș de fum detașabil**



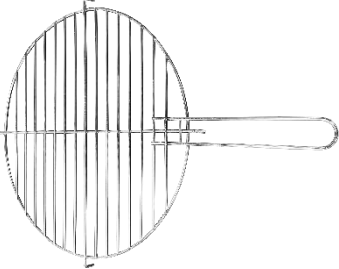



– Construcție metalică stabilă pe trei picioare, echipată cu o ușă pentru adăugarea lemnului. Coșul de fum asigură un tiraj mai bun și evacuarea fumului, ceea ce îmbunătățește arderea și gătitul fără fum excesiv.

**Ceaun emailat cu capac**

– fabricat din email de înaltă calitate, rezistent la ardere și ușor de curățat.

	<p>Grătar pentru barbecue – Grătarul din oțel permite prepararea comodă a cărnii, legumelor și brânzeturilor.</p>		<p>Recipient pentru colectarea cenușii</p>
	<p>Lingură de lemn pentru amestec</p>		<p>Elemente de îmbinare</p>

NOTA EXPLICATIVĂ A SIMBOLURILOR

	<p>Nu aruncați la gunoiul menajer obișnuit. În schimb, apălați la centrele de reciclare prin metode ecologice acceptabile. Vă rugăm să acordați atenție protecției mediului înconjurător.</p>
	<p>Pentru acest ambalaj s-a plătit o contribuție financiară pentru returnarea și prelucrarea ulterioară prin reciclare.</p>
	<p>Prodot produs reciclabil.</p>
	<p>Manevrați echipamentul cu grijă.</p>
	<p>Această parte este în sus.</p>
	<p>Atenție, fragil.</p>
	<p>Material sigur pentru alimente.</p>

INSTRUCȚIUNI DE SIGURANȚĂ ȘI MĂSURI DE PRECAUȚIE LA UTILIZAREA SETULUI SOBĂ PENTRU CEAUN

- Utilizarea setului sobă pentru ceaun implică foc deschis și temperaturi ridicate. De aceea, este important să respectați aceste reguli pentru a evita accidente, arsuri sau alte pericole:









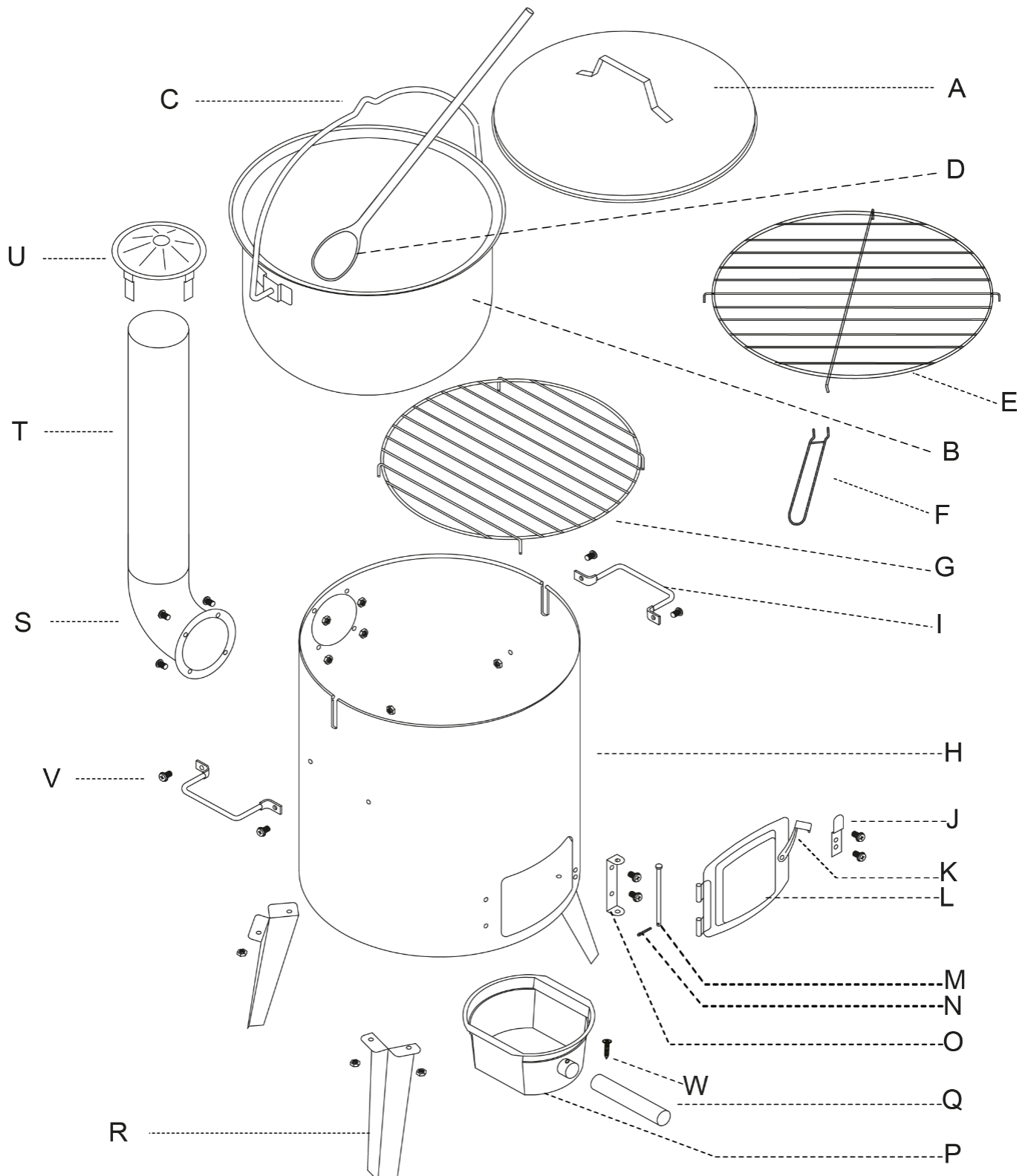

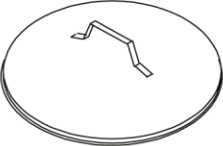

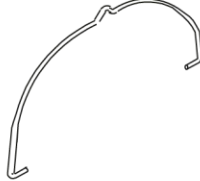

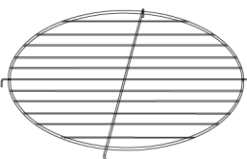

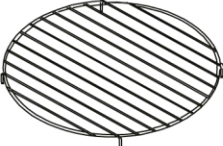

- Folosiți setul sobă pentru ceaun exclusiv în aer liber.
- Nu utilizați niciodată setul sobă pentru ceaun în spații închise sau locuibile (de ex. case, corturi, rulote, ambarcațiuni).
- Utilizarea în spații fără ventilație poate duce la intoxicație cu monoxid de carbon, cu risc de deces.
- Așezați setul sobă pentru ceaun pe o suprafață stabilă, incombustibilă (ex. beton, plăci, pietriș etc.).
- Aprinderea focului cu benzină, alcool sau alte lichide inflamabile este interzisă.
- Nu adăugați cantități excesive de combustibil pe durata utilizării pentru a evita supraîncălzirea sau scânteele.
- După gătit, lăsați focul să se stingă în siguranță și îndepărtați cenușa numai după ce s-a răcit complet.
- Toate părțile metalice se încing puternic la utilizare – există risc de arsuri la contact. Folosiți întotdeauna mănuși de protecție și unelte potrivite (polonic, lingură).
- Nu manipulați niciodată suportul pentru ceaun cu foc aprins – mutarea este sigură doar după răcire completă.
- Asigurați un aport suficient de aer pentru ardere pe durata gătitului – coșul de fum nu trebuie să fie înfundat sau acoperit.
- Nu lăsați niciodată setul pentru ceaun nesupravegheat când focul este aprins.

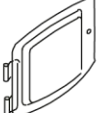
RO Română

- Țineți copiii și animalele de companie la distanță sigură.
- Asigurați-vă că nu există materiale inflamabile (lemn, textile, plastic, lichide inflamabile) în apropierea setului de cazane în timpul utilizării.
- Verificați stabilitatea picioarelor, starea ceaunului, coșului și rezistența îmbinărilor înainte de fiecare utilizare.
- Curățați ceaunul și accesoriile după gătit pentru a prelungi durata lor de viață.
- Păstrați setul pentru ceaun într-un loc uscat, protejat de intemperii.

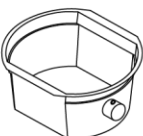
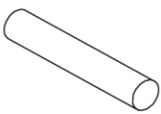
ASAMBLARE

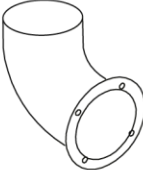

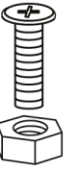
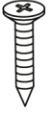
<p>Ax1</p> 	<p>Bx1</p> 	<p>Cx1</p> 	<p>Dx1</p> 	<p>Ex1</p> 
<p>Fx1</p> 	<p>Gx1</p> 	<p>Hx1</p> 	<p>Ix2</p> 	<p>Jx1</p> 
<p>Kx1</p> 	<p>Lx1</p> 	<p>Mx1</p> 	<p>Nx1</p> 	<p>Ox1</p> 
<p>Px1</p> 	<p>Qx1</p> 	<p>Rx3</p> 	<p>Sx1</p> 	<p>Tx1</p> 
<p>Ux1</p> 	<p>Vx19</p>  <p>M5x10</p>	<p>Wx1</p>  <p>M4</p>		

1

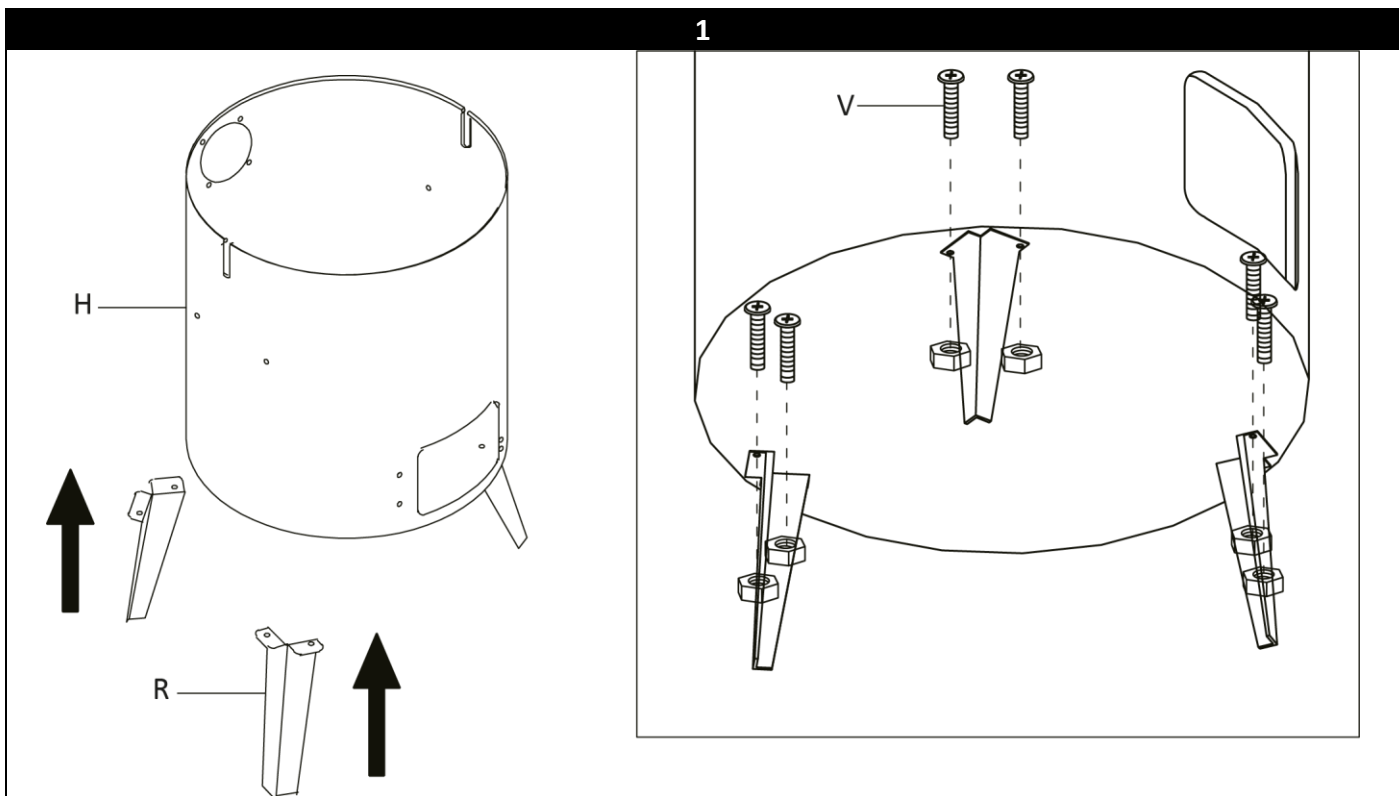

2

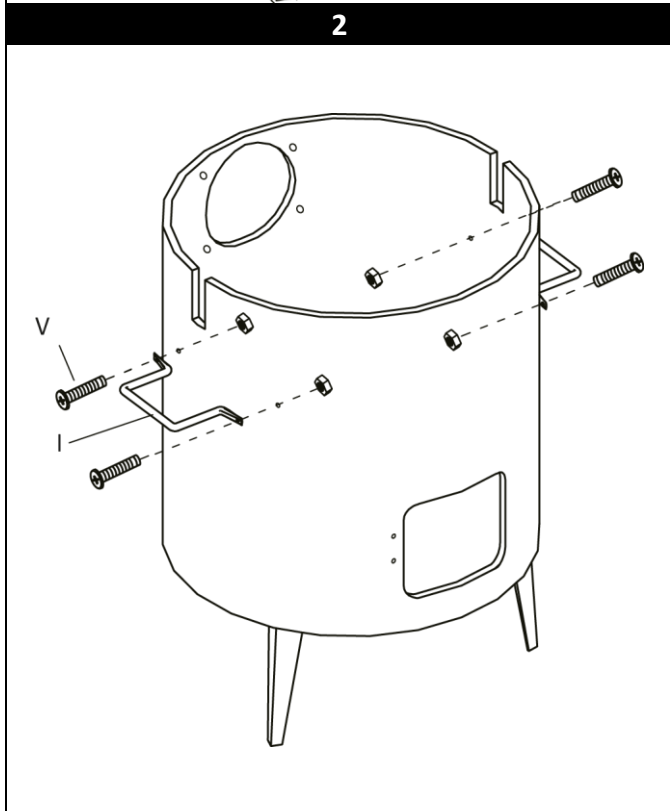

3

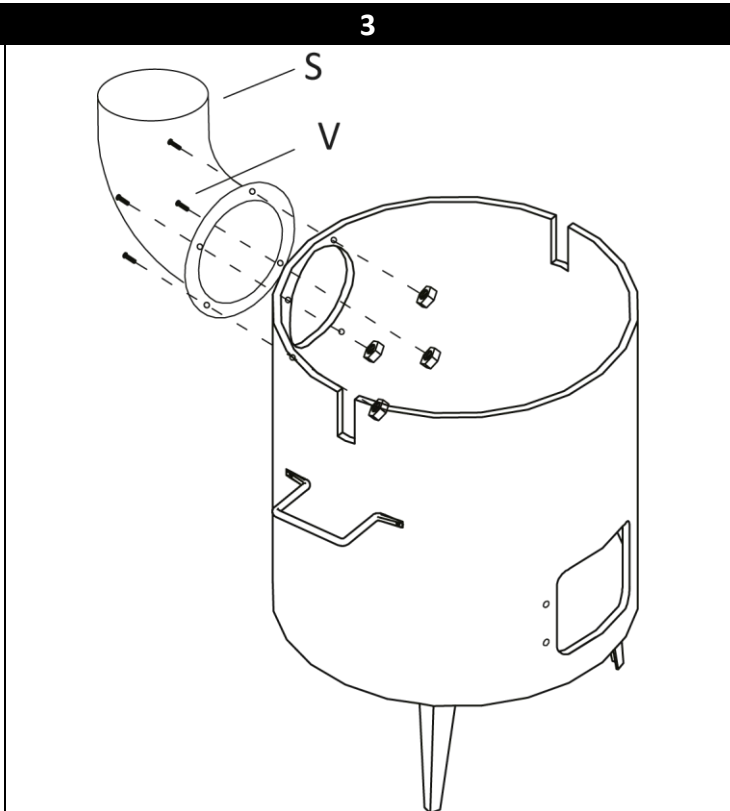

4

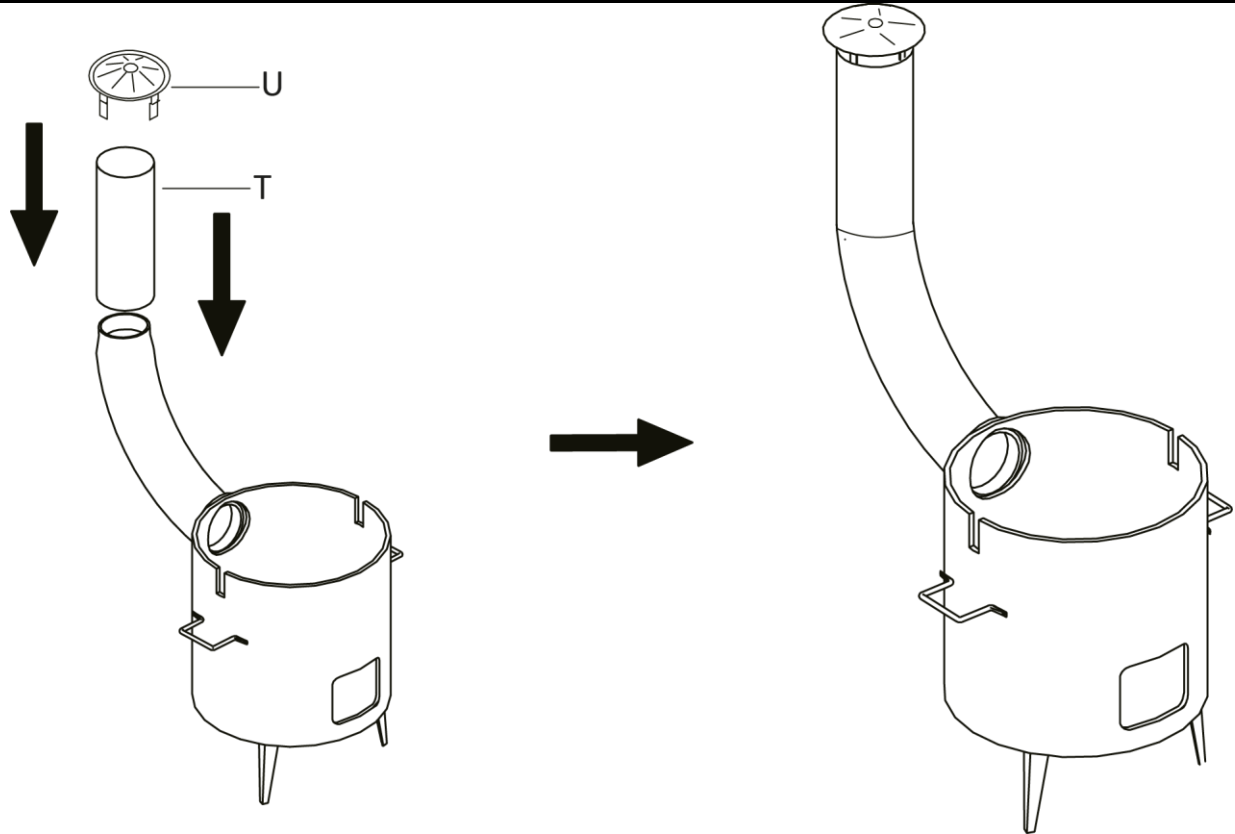

5

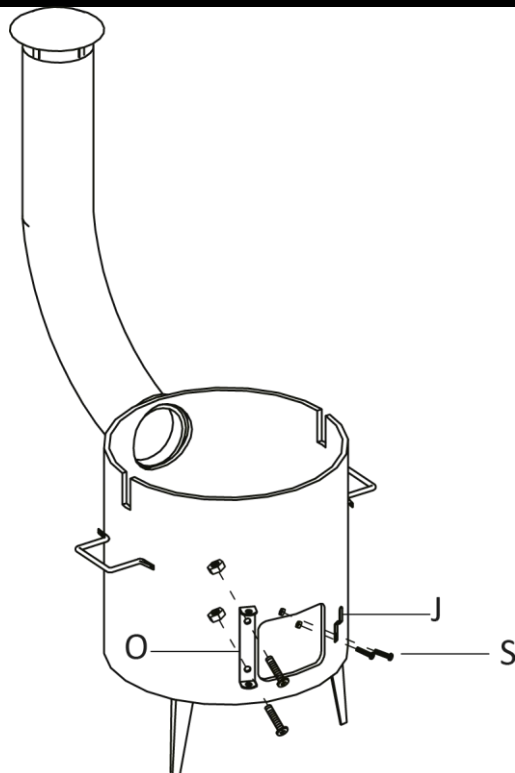

6

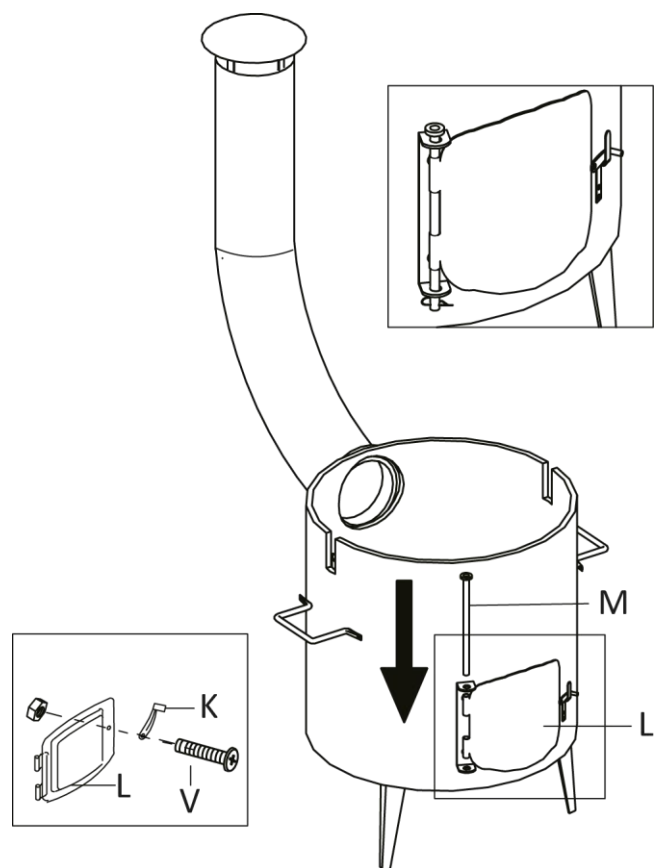

7

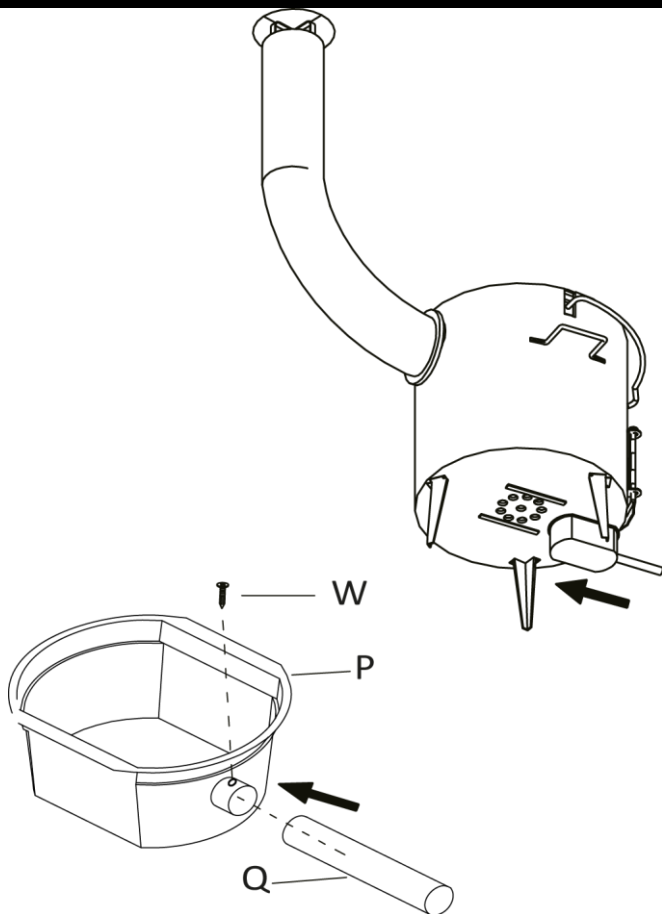

8

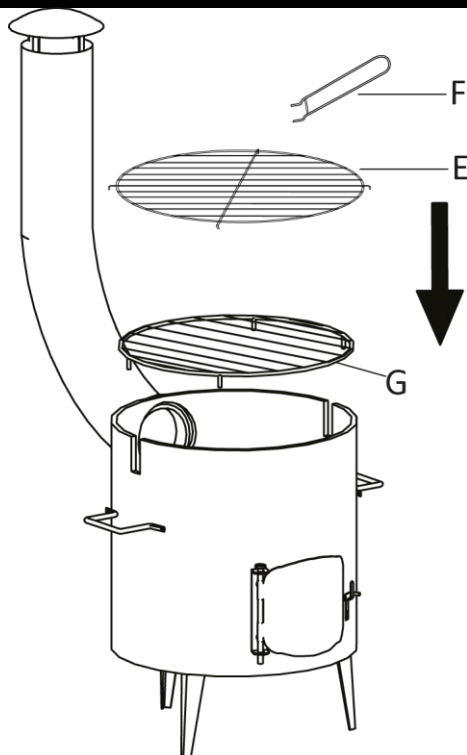

9

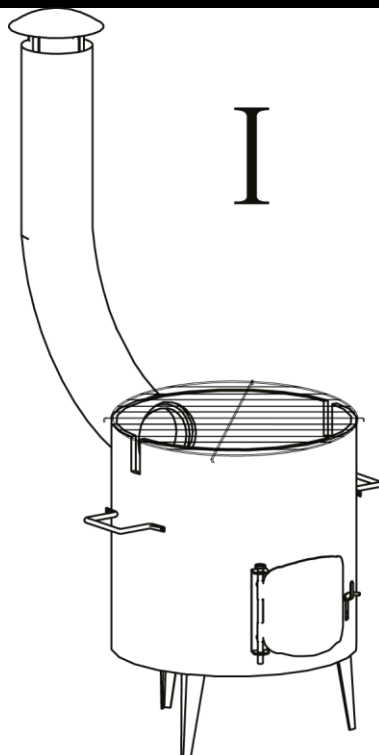

10

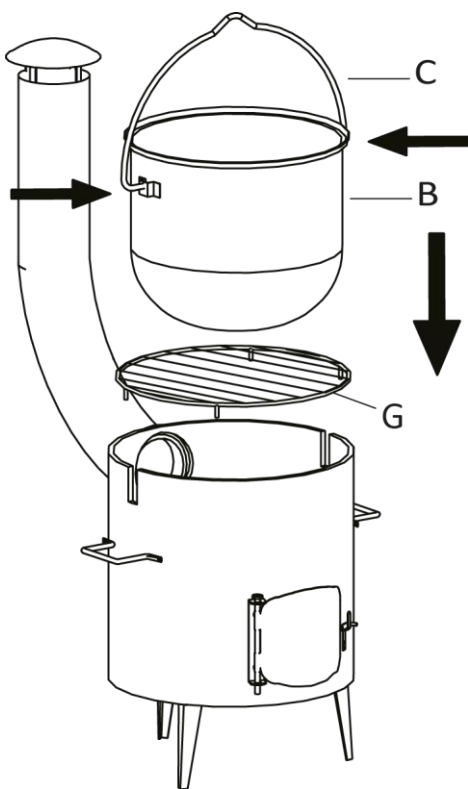

11

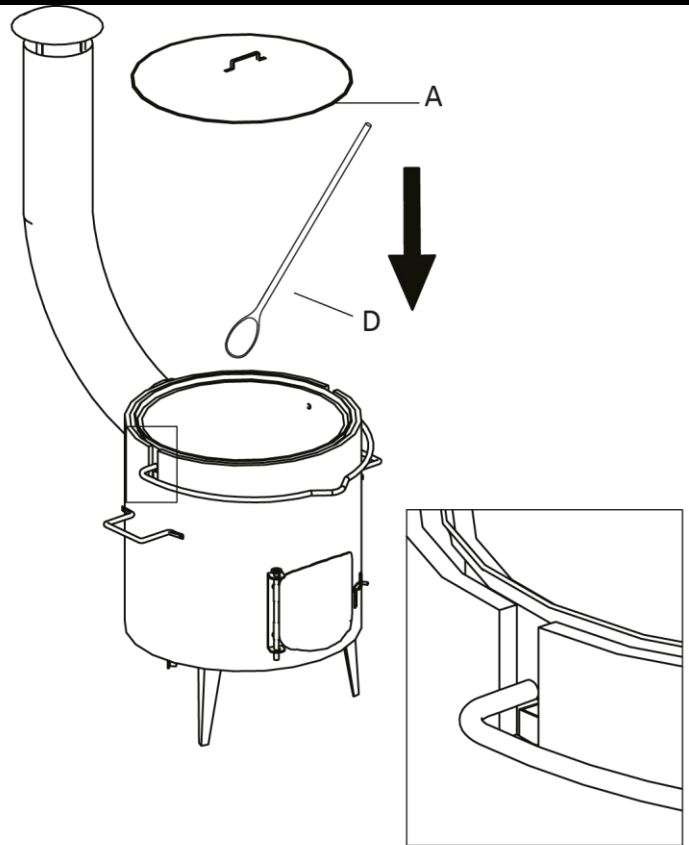

12

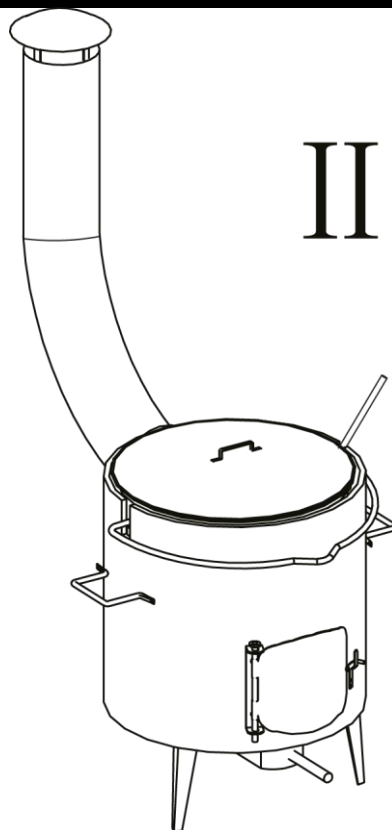

CURĂȚARE ȘI ÎNTREȚINERE

- Îngrijirea corespunzătoare a ceunului prelungeste durata sa de viață și asigură o utilizare sigură și igienică.
- Înainte de fiecare utilizare, verificați stabilitatea picioarelor, rezistența îmbinărilor și verificați starea generală a ceunului și a coșului de fum.

RO Română

- Protejați suprafața emailată de șocuri pentru a evita deteriorarea stratului de email – zonele afectate pot coroda în timp.
- Păstrați ceaunul cu coș de fum într-un loc uscat și protejat, ideal despărțit pe componente și acoperit cu o prelată de protecție.
- Se recomandă ungerea periodică a pieselor metalice netratate cu un ulei fin pentru prevenirea coroziunii. cu un ulei fin pentru a preveni coroziunea.

CURĂȚARE DUPĂ UTILIZARE

Ceaun emailat cu capac:

- După fiecare gătire, goliți ceaunul, lăsați-l să se răcească și spălați-l cu apă caldă și un detergent blând. Nu folosiți substanțe chimice agresive sau perii metalice pentru a nu deteriora emailul.

Curățarea ceaunului și a grătarului:

- După răcire, îndepărtați cenușa și reziduurile de combustibil din ceaun. Ștergeți părțile metalice cu o cârpă uscată sau umedă sau folosiți o perie cu peri moi pentru murdăria mai persistentă.

Coșul de fum:

- Curățați periodic depunerile de funingine și cenușă pentru a asigura tirajul corespunzător și o ardere sigură.

RECOMANDĂRI PENTRU O DURATA DE VIAȚĂ MAI LUNGĂ

- **După gătit, îndepărtați întotdeauna cenușa și resturile de combustibil din ceaun**, deoarece acestea accelerează apariția coroziunii.
- **Uscați bine ceaunul după spălare** pentru a evita deteriorarea suprafeței emailate.
- **Curățați cu grijă** - presiunea excesivă sau uneltele aspre pot zgâria sau exfolia suprafața.

PROTECȚIA MEDIULUI ÎNCONJURĂTOR



Materialele de ambalare sunt reciclabile. Vă rugăm să nu aruncați materialele de ambalare la gunoiul menajer, ci să le predați la centrele de colectare a materialelor reciclabile.



Aparate scoase din uz conțin materiale valoroase reciclabile, care ar trebui reutilizate. Prin urmare, vă rugăm să predați dispozitivele vechi la un centru adecvat de colectare a deșeurilor reciclabile. Dispozitivele electrice și electronice conțin adesea componente care, dacă sunt manipulate sau eliminate necorespunzător, pot reprezenta un pericol pentru sănătatea umană și mediul înconjurător. Totuși, aceste componente sunt necesare pentru funcționarea corectă a aparatului. Aparatele marcate cu acest simbol nu trebuie eliminate împreună cu deșeurile menajere.

OUTDOOR CAULDRON SET



DEVICE DESCRIPTION



The cauldron set is designed for outdoor cooking of traditional dishes such as goulash, soups, pörkölt or various stewed specialties.

TECHNICAL PARAMETERS







VOLUME OF ENAMELED CAULDRON	14 l			
NOMINAL THERMAL OUTPUT	0.9 kW			
EFFICIENCY AT NOMINAL OUTPUT	min. 20 %			
OPERATING CHIMNEY DRAFT	5 ± 1			
RECOMMENDED FUEL	wood			
FUEL CONSUMPTION AT NOMINAL OUTPUT	approx. 1.5 kg/h			
FLUE DIAMETER	7.6 cm			
MATERIAL	CAULDRON	steel with enameled surface treatment		
	CHIMNEY	stainless steel		
	GRATES	cooking grate	chrome-plated surface	
		charcoal grate	steel with electrophoresis coating	
	ACCESSORIES	steel with enameled parts		
DIMENSIONS	49 x 46 x 96 cm			
WEIGHT	6.8 kg			

PACKAGE CONTENTS

	<p>Cauldron with removable chimney – Stable metal structure on three legs, equipped with a door for adding wood. The chimney provides better draft and smoke exhaust, which improves combustion and cooking without excessive smoke.</p>		<p>Enameled cauldron with lid – made of high-quality enamel, resistant to burning and easy to clean.</p>
---	--	--	--

	<p>Grilling grate – The steel grate allows convenient preparation of meat, vegetables, or cheese.</p>		<p>Ash collection container</p>
	<p>Wooden mixing spoon</p>		<p>Fastening material</p>

EXPLANATIONS OF SYMBOLS

	<p>Do not dispose of in regular household waste. Please take it to a recycling center in an environmentally responsible way. Please help protect the environment.</p>
	<p>A financial contribution has been paid for this packaging to be taken back and recycling of this packaging.</p>
	<p>Recyclable product.</p>
	<p>Handle the device with care.</p>
	<p>This way up.</p>
	<p>Attention fragile.</p>
	<p>Food-safe material.</p>

SAFETY INSTRUCTIONS AND PRECAUTIONS FOR USING THE OUTDOOR CAULDRON SET

- **The use of the outdoor cauldron set involves open flames and high temperatures. It is therefore important to follow these rules to prevent accidents, burns, or other risks:**

- Use the boiler set exclusively outdoors.
- Never use the boiler set in enclosed or habitable spaces (e.g., houses, tents, caravans, boats).
- Using it in an unventilated area can lead to carbon monoxide poisoning with the risk of death.
- Place the boiler set on a stable, non-flammable surface (e.g., concrete, tiles, gravel, etc.).
- Igniting with gasoline, alcohol, or other flammable liquids is prohibited.
- During use, do not add excessive amounts of fuel to avoid overheating or sparking.
- After cooking, let the fire safely burn out and dispose of the ashes only after they have completely cooled.
- During operation, all metal parts become very hot – there is a risk of burns when touched. Always use protective gloves and appropriate tools (ladle, spoon) when handling.
- Never move the cauldron while it is lit – it is only safe to move it once it has cooled down.
- Ensure sufficient air supply for combustion during cooking – the chimney must not be clogged or covered.
- Do not leave the cauldron set unattended while it is burning.
- Keep children and pets at a safe distance.
- Ensure that there are no flammable materials (wood, textiles, plastics, flammable liquids) near the boiler set during use.
- Before each use, check the stability of the legs, the condition of the cauldron and chimney, and the tightness of the joints.







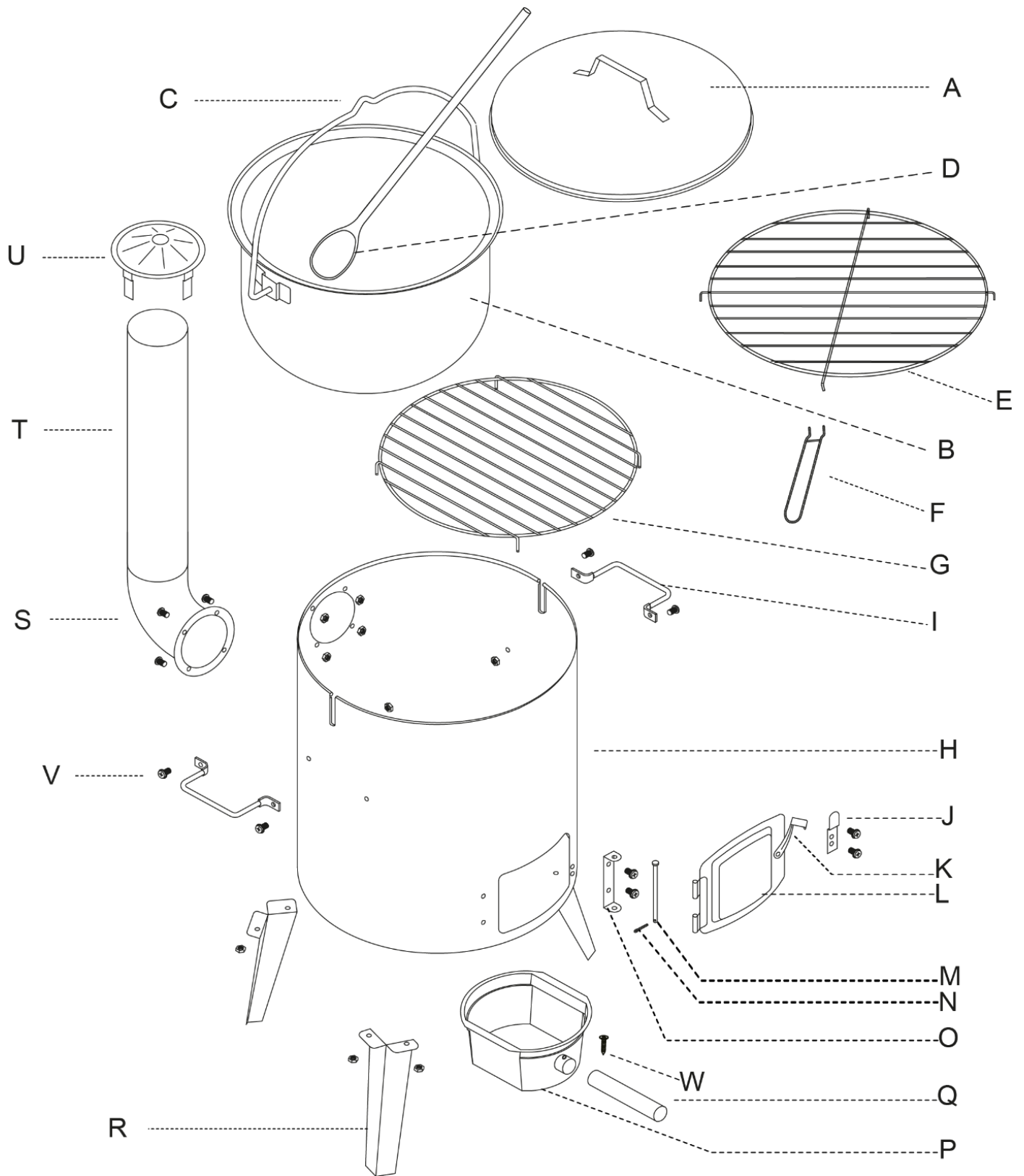



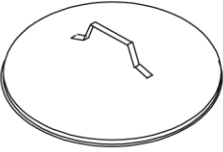
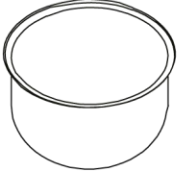
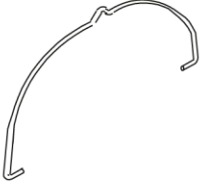

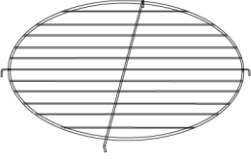

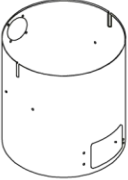

EN English

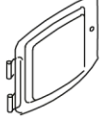
- After cooking, clean the cauldron and accessories to extend their lifespan.
- Store the cauldron set in a dry place, protected from weather conditions.

ASSEMBLY

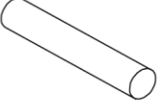

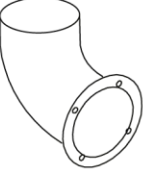
EN English

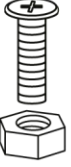
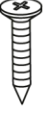
Ax1 	Bx1 	Cx1 	Dx1 	Ex1 
Fx1 	Gx1 	Hx1 	Ix2 	Jx1 
Kx1 	Lx1 	Mx1 	Nx1 	Ox1 
Px1 	Qx1 	Rx3 	Sx1 	Tx1 
Ux1 	Vx19  M5x10	Wx1  M4		

1

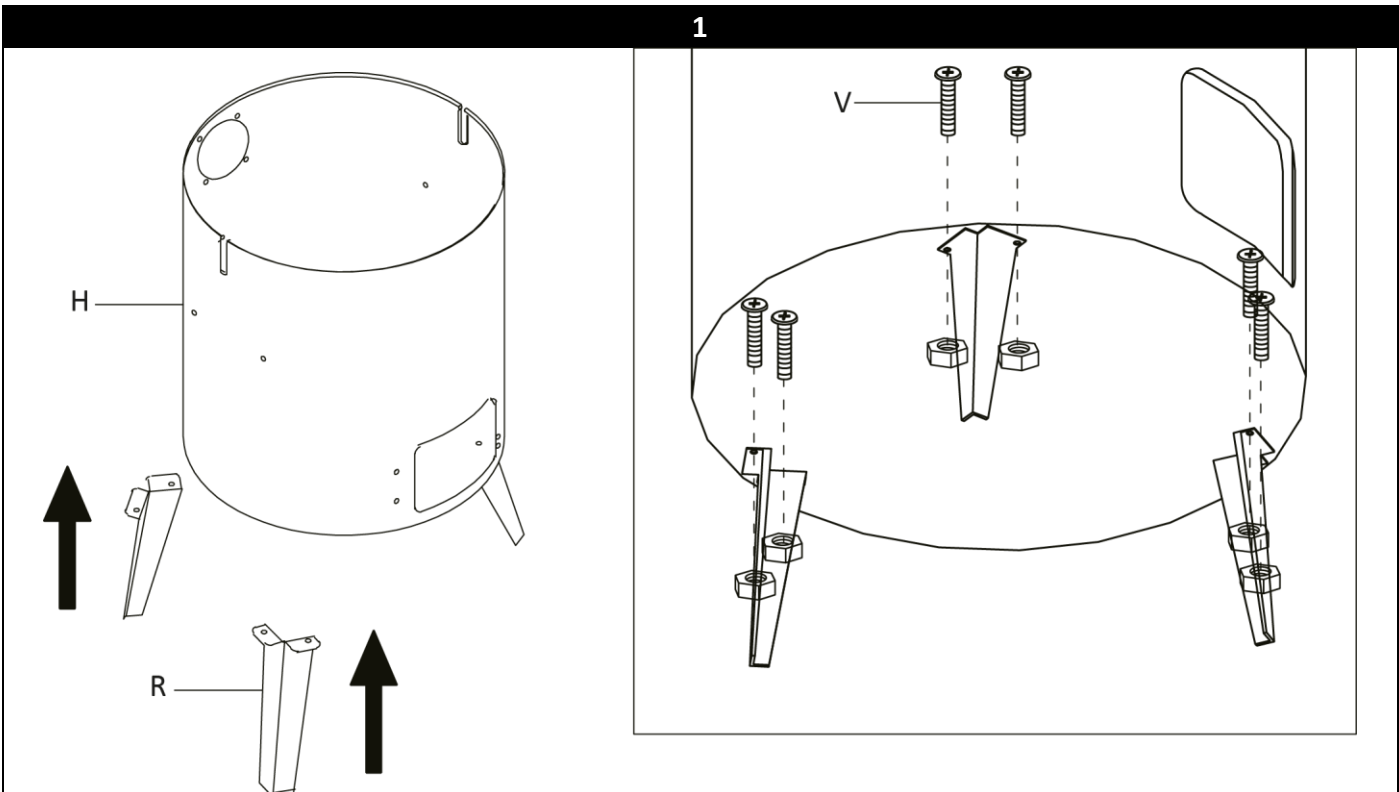

2

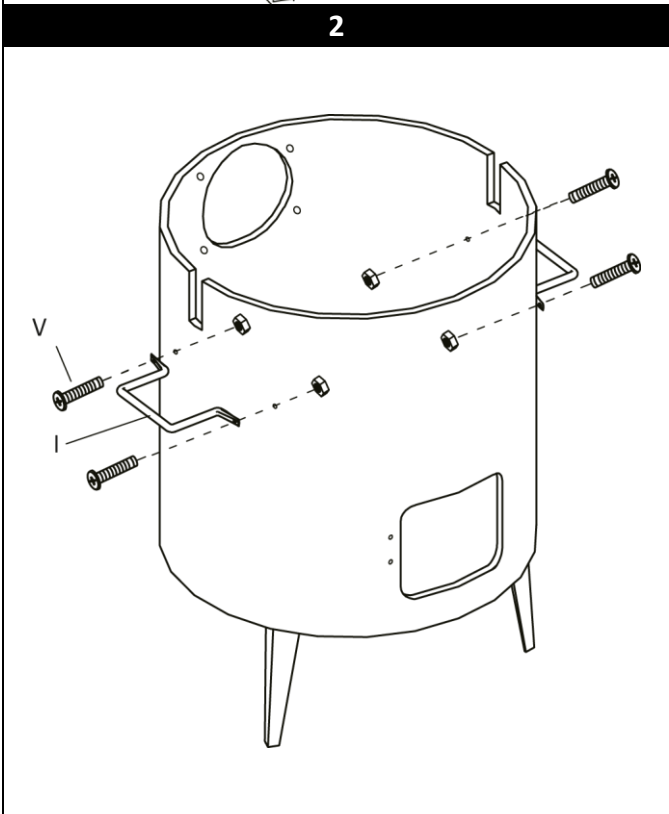

3

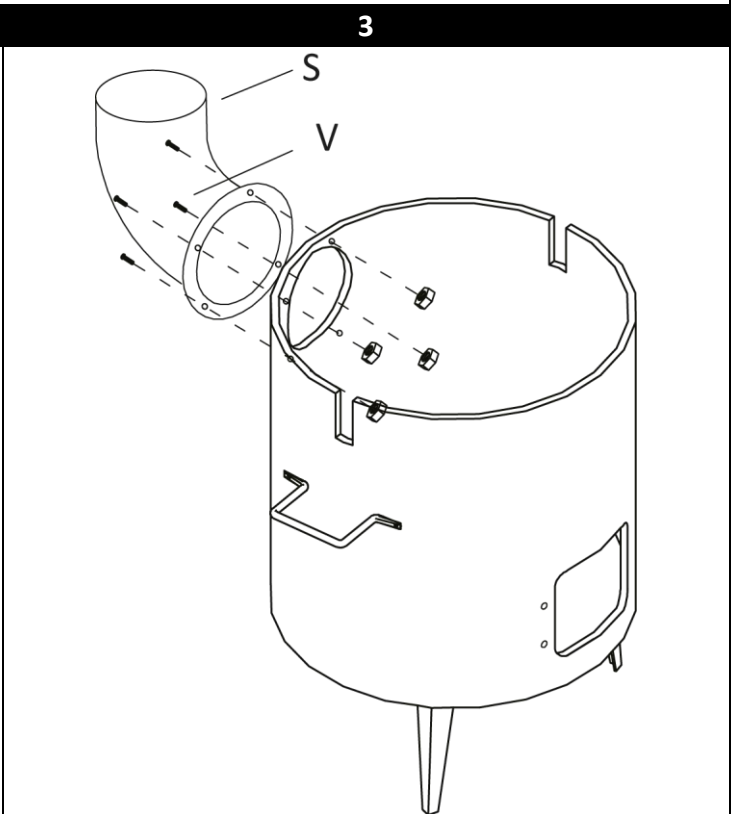

4

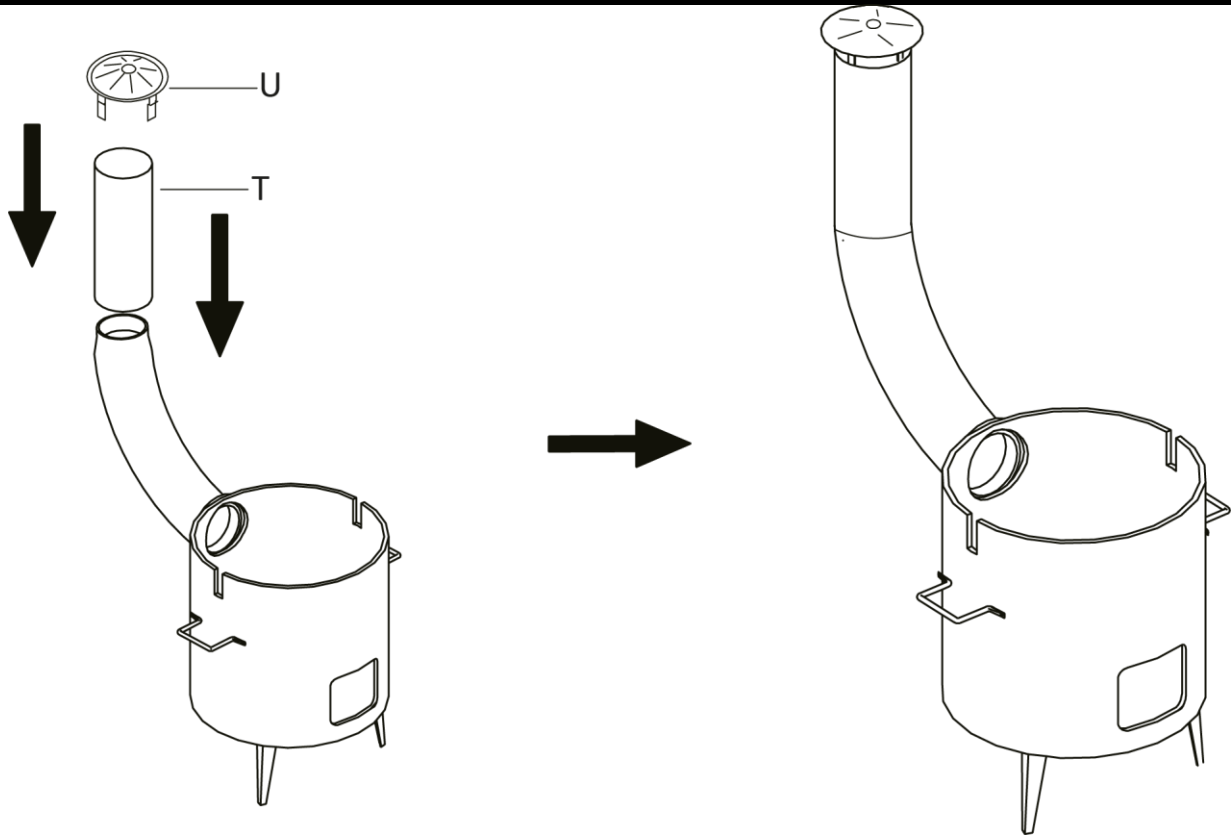

5

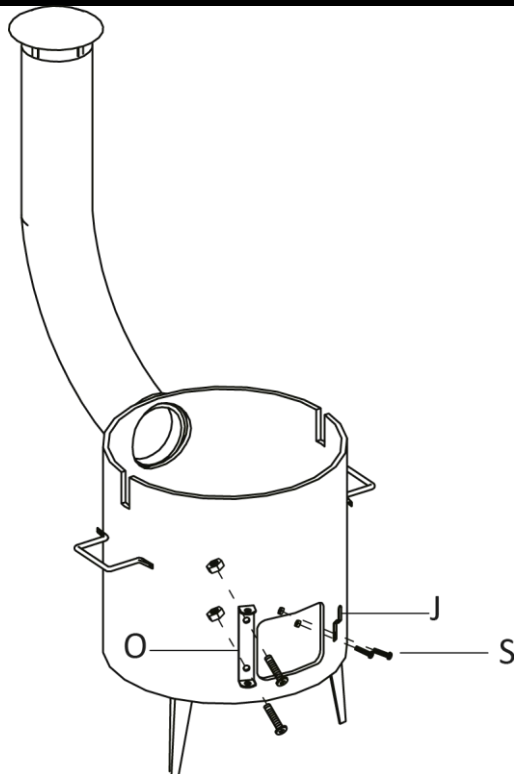

6

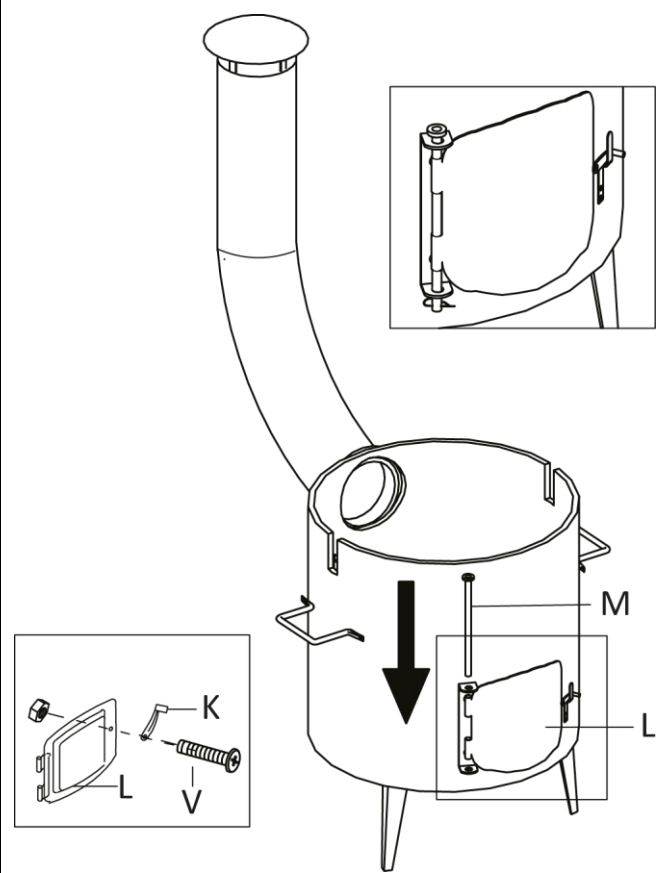

7

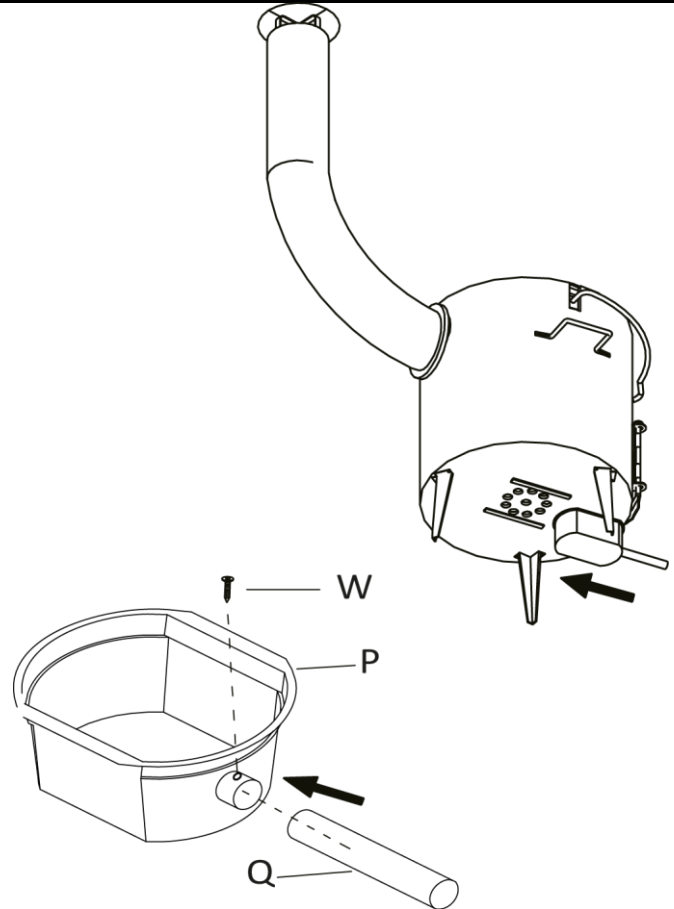

8

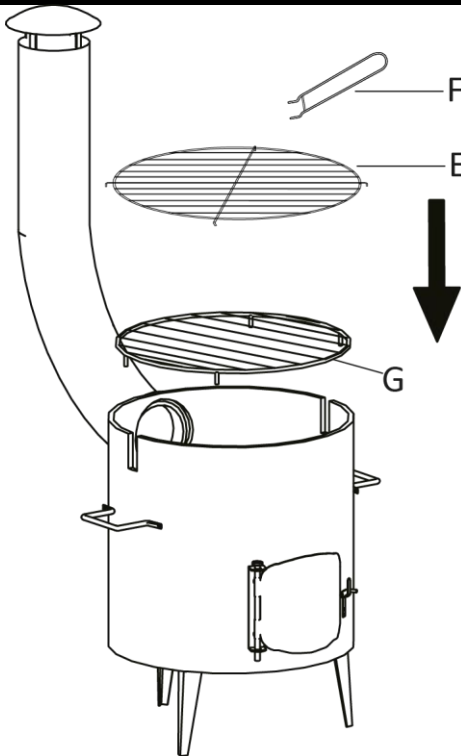

9

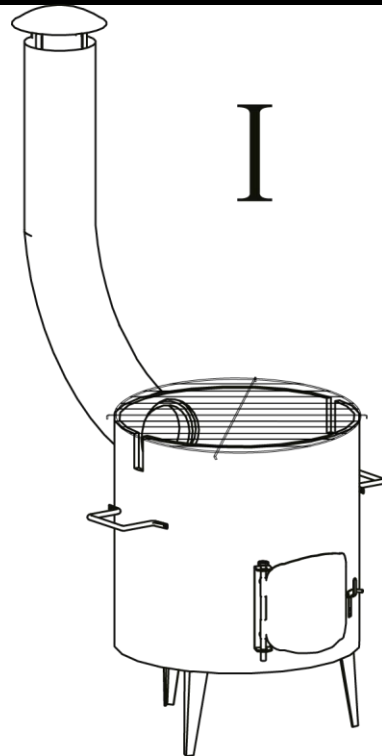

10

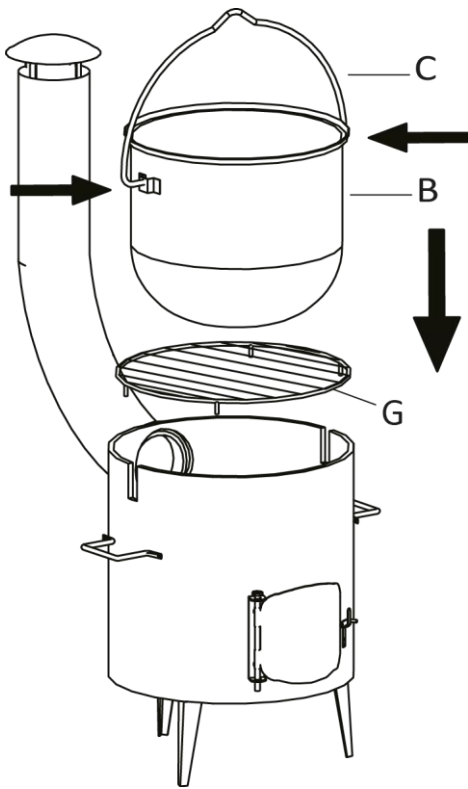

11

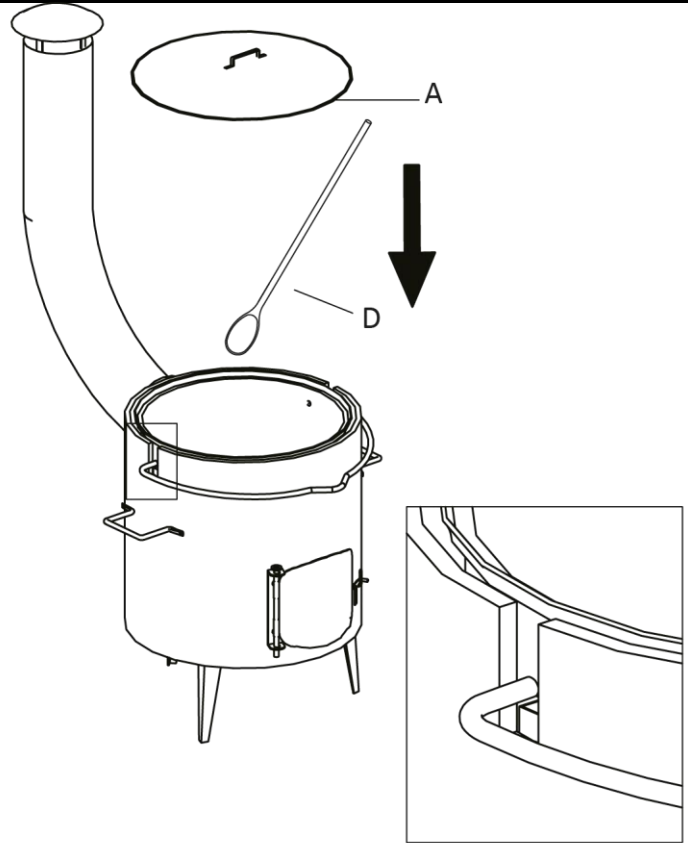

12

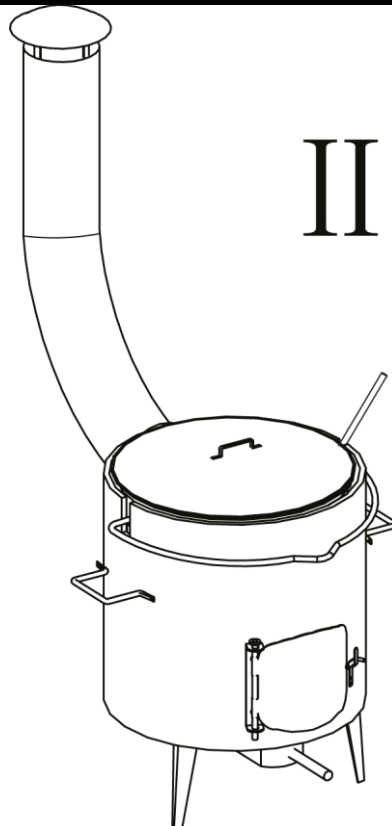

CLEANING AND MAINTENANCE

- Proper care of the cauldron set extends its lifespan and ensures safe and hygienic use.
- Before each use, check the stability of the legs, the strength of the joints and check the overall condition of the cauldron and chimney.

EN English

- Protect the enameled surface from impacts to prevent damage to the coating - damaged areas may corrode over time.
- Store the cauldron set in a dry and protected place, ideally separately in parts and covered with a protective tarpaulin.
- Metal parts without surface treatment should occasionally be treated with a light oil to prevent corrosion.

CLEANING AFTER USE

Enamel cauldron with lid:

- After each cooking, empty the cauldron, let it cool and wash it with warm water and a mild detergent. Do not use aggressive chemicals or metal brushes for cleaning to avoid damaging the enamel.

Cauldron and grate:

- After cooling, remove ash and fuel residues from the cauldron. Wipe the metal parts with a dry or damp cloth, in case of heavy dirt, use a brush with soft bristles.

Chimney:

- Occasionally clean off soot and ash deposits to ensure sufficient draft and safe combustion.

RECOMMENDATIONS FOR LONGER DURABILITY

- **Always remove ash and fuel residues from the cauldron after cooking**, as they accelerate corrosion.
- **Thoroughly dry the cauldron** after washing to prevent damage to the enameled surface.
- **Clean gently** – excessive pressure or abrasive tools can cause scratching or peeling of the surface.

PROTECTION OF THE ENVIRONMENT



Packaging materials are recyclable. Please do not dispose of packaging materials in municipal waste, but hand them over to a recycling collection point.



Discarded devices contain valuable recyclable materials that should be reused. Therefore, please kindly hand over old equipment to an appropriate waste collection center. Electrical and electronic devices often contain components that, if handled or disposed of improperly, can pose a potential hazard to human health and the environment. However, these components are necessary for the proper functioning of the device. Devices marked with this symbol must not be disposed of together with household waste.

STREND PRO®

ZÁRUČNÝ LIST / ZÁRUČNÍ LIST / JÓTÁLLÁSI JEGY / LISTA DE GARANȚIE / WARRANTY LETTER

Sériové číslo: Sériové číslo: Sorozatszám: Nr. serie: Serial number:	Dátum predaja: Datum prodeje: Eladás dátuma: Data vânzării: Date of sale:	Podpis a pečiatka predajcu: Razitko a podpis prodajce: Az eladó aláírása és bélyegzője: Ștampila vânzătorului: Seller's stamp and signature:

PODMIENKY ZÁRUKY / ZÁRUČNÍ PODMÍNKY / A JÓTÁLLÁS FELTÉTELEI / CONDIȚIILE DE GARANȚIE / WARRANTY TERMS

SK: Na tento výrobok sa poskytuje záruka po dobu 24 mesiacov odo dňa predaja, respektíve odo dňa vyskladnenia. V dobe záruky vám záručný servis vykoná opravy všetkých závad vzniknutých následkom výrobnéj chyby bezplatne. Pri uplatnení požiadavky na záručnú opravu musí byť spolu s prístrojom predložený úplne a čitateľne vyplnený záručný list. Pri odosielaní prístroja do opravy, dopravné náklady hradí zákazník. Originálny obal od výrobku starostlivo uschovajte.

Záruka sa nevzťahuje na

- prístroj poškodený počas dopravy a nesprávneho skladovania
- poruchy spôsobené nesprávnou obsluhou alebo údržbou
- poruchy spôsobené vplyvom opotrebenia výrobku a materiálu
- poruchy spôsobené používaním prístroja na iný účel než na aký je určený
- prístroj, do ktorého bol vykonaný neodborný zásah alebo úprava
- nekompletnosť výrobku, ktorú bolo možné zistiť už pri predaji

CZ: Na tento výrobek se poskytuje záruka po dobu 24 měsíců ode dne prodeje, respektive ode dne vyskladnění. V době záruky vám záruční servis provede opravy všech závad vzniklých následkem výrobní chyby bezplatně. Při uplatnění požadavku na záruční opravu musí být spolu s přístrojem předložen úplně a čitelně vyplněný záruční list. Při odesílání přístroje do opravy, dopravní náklady hradí zákazník. Originální obal od výrobku pečlivě uschovejte.

Záruka se nevztahuje na:

- přístroj poškozen během dopravy a nesprávného skladování
- poruchy způsobené nesprávnou obsluhou nebo údržbou
- poruchy způsobené vlivem opotřebení výrobku a materiálu
- poruchy způsobené používáním přístroje na jiný účel, než na jaký je určen
- přístroj, do kterého byl proveden neodborný zásah nebo úprava
- nekompletnost výrobku, kterou bylo možné zjistit již při prodeji

HU: Erre a termékre az eladás, illetve a kiraktározás dátumától számított 24 hónap jótállás érvényes. A jótállás időtartamán belül a garanciaszerviz Önnek ingyen biztosítja a gyártási hibából származó minden termékhiba javítását. A jótállás érvényesítéséhez a terméken kívül az olvashatóan és teljes körűen kitöltött jótállási jegy leadása is szükséges. A termék küldése esetén a szállítási költségek a vásárlót terhelik. A termék eredeti csomagolását gondosan őrizze meg.

A jótállás nem érvényes:

- ha a készülék a nem megfelelő szállítás vagy tárolás következtében hibásodott
- a helytelen használat vagy karbantartás következtében keletkező hibákra
- a termék vagy az anyag elhasználódása következtében keletkező hibákra
- a készülék nem rendeltetésszerű használata következtében keletkező hibákra
- a készülékre, amelyen nem szakszerű beavatkozást vagy módosítást hajtottak végre
- a termék hiányos voltára, amely az eladás során is már észrevehető volt

RO: Garanția pentru acest produs este 24 luni de la data vânzării, respectiv de la data scoaterii din depozit. În timpul garanției service-ul de garanție va efectua toate reparațiile de defecțiuni apărute ca urmare a greșelilor de producție, în mod gratuit. La revendicarea reparației de garanție solicitate, pe lângă produsul prezentat trebuie depusă și lista de garanție completată corect și citibil. La trimiterea aparatului la reparații, cheltuielile de transport suportă clientul. Păstrați ambalajul original al produsului cu atenție.

Garanția nu se referă la:

- aparatul defectat în timpul transportului și prin depozitare necorespunzătoare
- defecțiunile pricinuite de manipularea sau întreținerea necorespunzătoare
- defecțiunile pricinuite de uzura produsului sau materialului
- defecțiunile pricinuite de folosirea aparatului în alt scop, decât pentru care este destinat
- aparatul în care s-a intervenit sau s-a efectuat reglarea în mod necalificat
- produsul fabricat incomplet, greșeala care putea fi constatată deja la vânzare

EN: This product is guaranteed for 24 months from date of sale or removal from storage. All manufacturing defects found during the warranty period will be repaired at no charge. To submit a request for warranty repairs, fill out the warranty card legibly and completely and attach it to the device. Customers pay the cost of transport when sending a device for repairs. Keep the product's original packaging in a safe place.

The warranty does not cover:

- Damage caused to the device during transit or from improper storage
- Malfunctions caused by incorrect operation or maintenance
- Malfunctions caused by product and material wear
- Malfunctions caused by using the device for purposes other than those intended
- Damage caused by tampering or modifications
- Any incomplete work not discovered on the product when it was sold

SERVISNÉ ZÁZNAMY / SERVISNÍ ZÁZNAMY / JAVÍTÁSI BEJEGYZÉSEK / NOTIFICAREA SERVICE / SERVICE RECORDS

Splnomocnený zástupca výrobcu / Zplnomocnený zástupce výrobcu / A gyártó felhatalmazott képviselője /
Reprezentantul împuternicit al producătorului / Represented by :
Slovakia Trend Export-Import s.r.o., Michalovská 87/1414, 073 01 Sobrance
Fax: (056) 652-2329 Tel: 0915 392 687 E-mail: servis@slovakia-trend.sk