

STREND PRO[®]

SK

Návod na montáž

CZ

Návod k montáži

HU

Szerelési útmutató

RO

Instrucțiuni de asamblare

EN

Assembly instructions



SK**SLOVENSKÝ****POKYNY NA ZOSTAVENIE**

- Návod na montáž si uschovajte pre prípad budúceho použitia.
- Jednotlivé diely vyberte z balenia a umiestnite ich na čistý povrch.
- Pri montáži dávajte pozor, aby ste nepoškriabali podlahu.
- Malé časti uchovávajte mimo dosahu detí.
- Pred začatím montáže skontrolujte úplnosť dodávky. Neskoršie reklamácie nebudú uznané.
- Pred použitím sa uistite, že je pracovný stôl úplne zmontovaný, ako je znázornené na obrázku.
- Všetky diely skontrolujte či nie sú poškodené. Aj napriek dôkladným kontrolám sa môže stať, že sa výrobok počas prepravy poškodí.
- V prípade poškodenia produktu pri preprave nepokračujte ďalej v montáži. Poškodené diely môžu ohroziť zdravie používateľa.
- Na čistenie použite hubku navlhčenú v mydlovej vode. Nikdy nepoužívajte čistiace prostriedky alebo rozpúšťadlá ako je benzín, alkohol, čpavok a pod.! Tieto rozpúšťadlá môžu poškodiť výrobok.

Potrebné náradie: Gumová kladivo / Kladivo**RADY:**

1. Pred začatím montáže zoskupte diely rovnakej veľkosti.
2. Na uľahčenie spájania stĺpkov a nosníkov použite vhodný typ maziva.
3. Na ochranu povrchovej úpravy dielov pri používaní kladiva použite handričku alebo kúsok dreva.
4. Nity musia byť usadené v spodnej časti otvoru. Snažte sa trafiť do plochej časti nosníka.
5. Pracovný stôl zostavujte na pevnom a rovnom povrchu. Ak je to možné montáž nevykonávajte na koberci.
6. Malé stabilné predmety ukladajte na hornú policu, ťažšie a objemnejšie predmety ukladajte na spodnú policu.
7. Vodiace lišty je potrebné namontovať k zásuvke.
8. Zadnú dosku na zavesenie náradia a rúkavť zásuvky je potrebné namontovať pomocou skrutiek. Skrutky nájdete umiestnené v samostatných vrecúškach.

UPOZORNENIE:

- Pracovný stôl neodporúčame používať vo vonkajšom prostredí.
- Dosky z drevotriesky by mali byť v prípade použitia pracovného stola vo vlhkom prostredí utesnené vodotesným tmelom alebo náterom, aby sa predišlo vytváraniu plesni.

CZ**ČESKÝ****POKYNY PRO SESTAVENÍ**

- Návod k montáži si uschovajte pro případ budoucího použití.
- Jednotlivé díly vyberte z balení a umístěte je na čistý povrch.
- Při montáži dávejte pozor, abyste nepoškrábali podlahu.
- Malé části uchovávejte mimo dosah dětí.
- Před zahájením montáže zkontrolujte úplnost dodávky. Pozdější reklamace nebudou uznány.
- Před použitím se ujistěte, že je pracovní stůl zcela smontován, jak je znázorněno na obrázku.
- Všechny díly zkontrolujte zda nejsou poškozené. I přes důkladné kontroly se může stát, že se výrobek během prepravy poškodí.
- V případě poškození produktu při přepravě nepokračujte dále v montáži. Poškozené díly mohou ohrozit zdraví uživatele.
- K čištění použijte houbu navlhčenou v mýdlové vodě. Nikdy nepoužívejte čisticí prostředky nebo rozpouštědla jako je benzín, alkohol, čpavek apod.! Tato rozpouštědla mohou poškodit výrobek.

Potřebné nářadí: Gumová kladivo / Kladivo**RADY:**

1. Před zahájením montáže seskupte díly stejné velikosti.

2. Pro usnadnění spojování sloupků a nosníků použijte vhodný typ maziva.
3. K ochraně povrchové úpravy dílů při používání kladiva použijte hadřík nebo kousek dřeva.
4. Nýty musí být usazeny ve spodní části otvoru. Snažte se trefit do ploché části nosníku.
5. Pracovní stůl sestavujte na pevném a rovném povrchu. Pokud je to možné montáž neprovádějte na koberci.
6. Malé stabilní předměty ukládejte na horní polici, těžší a objemnější předměty ukládejte na spodní polici.
7. Vodící lišty je třeba namontovat k zásuvce.
8. Zadní desku pro zavěšení náradí a rukojeť zásuvky je třeba namontovat pomocí šroubů. Šrouby naleznete umístěny v samostatných sáčcích.

UPOZORNĚNÍ:

- Pracovní stůl nedoporučujeme používat ve venkovním prostředí.
- Desky z dřevotřísky by měly být v případě použití pracovního stolu ve vlhkém prostředí utěsněny vodotěsným tmelem nebo nátěrem, aby se předešlo vytváření plísní.

HU

MAGYAR

SZERELÉSI ÚTMUTATÓ

- Órizzze meg az összeszerelési útmutatót későbbi használatra.
- Csomagolja ki az egyes részeket a csomagolásból, és helyezze tiszta felületre.
- Ügyeljen arra, hogy összeszerelés közben ne karcolja meg a padlót.
- Az apró alkatrészeket tartsa távol a gyermekektől.
- Az összeszerelés megkezdése előtt ellenőrizze a szállítás hiánytalanságát. Későbbi reklamációkat nem fogadunk el.
- Használat előtt győződjön meg arról, hogy a munkaasztal teljesen össze van szerelve a képen látható módon.
- Ellenőrizze az összes alkatrészt, hogy nem sérültek-e. Az alapos ellenőrzések ellenére előfordulhat, hogy a termék szállítás közben megsérül.
- Ha a termék szállítás közben megsérül, ne folytassa az összeszerelést. A sérült alkatrészek veszélyeztethetik a felhasználó egészségét.
- A tisztításhoz szappanos vízzel megnedvesített szivacsot használjon. Soha ne használjon tisztítószereket vagy oldószereket, például benzint, alkoholt, ammóniát stb.! Ezek az oldószerek károsíthatják a terméket.

Szükséges szerszámok: Gumikalapács / Kalapács

TANÁCSOK:

1. Az összeszerelés megkezdése előtt csoportosítsa az azonos méretű részeket.
2. Használjon megfelelő típusú kenőanyagot az oszlopok és gerendák összekapcsolásának megkönnyítésére.
3. A kalapács használatakor ronggyal vagy fadarabbal védje az alkatrészek felületét.
4. A szegecseket a furat alján kell rögzíteni. Próbálja meg eltalálni a gerenda lapos részét.
5. Szerelje össze a munkaasztalt szilárd és sima felületre. Ha lehetséges, ne telepítse szőnyegre.
6. A kisméretű, stabil tárgyakat a felső polcon, a nehezebb és terjedelmesebb tárgyakat az alsó polcon tárolja.
7. A vezetősíneket az aljzathoz kell rögzíteni.
8. A szerszámok akasztására szolgáló hátlapot és a fiók fogantyúját csavarokkal kell rögzíteni. A csavarokat külön tasakban találja.

FIGYELMESZTETÉS:

- Nem javasoljuk az íróasztal kültéri használatát.
- A forgácslapokat vízálló tömítőanyaggal vagy festékkel kell lezárni, ha a munkapadot nedves környezetben használják, hogy megakadályozzák a penészképződést.

RO

ROMÂNĂ

INSTRUCȚIUNI DE ASAMBLARE

- Păstrați instrucțiunile de asamblare pentru viitoare utilizări.
- Scoateți piesele individuale din ambalajul lor și așezați-le pe o suprafață curată.

- Aveți grijă să nu zgâriați podeaua în timp ce asamblați produsul.
- Nu țineți piesele mici la îndemâna copiilor.
- Verificați dacă livrarea este completă înainte de a începe asamblarea. Nu vor fi acceptate reclamații ulterioare.
- Înainte de utilizare, asigurați-vă că masa de lucru este complet asamblată, așa cum se arată în ilustrație.
- Verificați dacă piesele nu sunt deteriorate. În ciuda controlului amănunțit, produsul se poate deteriora în timpul transportului.
- Dacă produsul este deteriorat în timpul transportului, nu continuați asamblarea. Piesele deteriorate pot pune în pericol sănătatea utilizatorului.
- Pentru curățare utilizați un burete umezit cu apă cu săpun. Nu utilizați niciodată agenți de curățare sau solvenți precum benzină, alcool, amoniac etc.! Acești solvenți pot deteriora produsul.

Unelte necesare: ciocan de cauciuc / ciocan

RECOMANDĂRI:

1. Grupați piesele de aceeași dimensiune înainte de a începe asamblarea.
2. Utilizați un tip adecvat de lubrifianț pentru a facilita îmbinarea stâlpilor și pilonilor.
3. Utilizați o cârpă sau o bucată de lemn pentru a proteja finisajul pieselor atunci când utilizați ciocanul.
4. Niturile trebuie să fie așezate în partea de jos a găurii. Încercați să nimeriți în partea plată a pilonului.
5. Asamblați masa de lucru pe o suprafață solidă și plană. Dacă este posibil, nu instalați pe un covor.
6. Păstrați articole mici și stabile pe raftul superior, articolele mai grele și mai voluminoase pe raftul inferior.
7. Șinele de ghidare trebuie montate pentru sertar.
8. Placa din spate pentru unelte de agățat și mânerul sertarului trebuie montate cu șuruburi. Veți găsi șuruburile plasate în pungă separată.

AVERTIZARE:

- Nu recomandăm utilizarea mesei de lucru în aer liber.
- Dacă masa de lucru este utilizată într-un mediu umed, plăcile din PAL trebuie sigilate cu etanșant sau vopsea impermeabilă pentru a preveni formarea mușgaiului.

EN

ENGLISH

ASSEMBLY INSTRUCTIONS

- Keep the assembly instructions for future use.
- Unpack the individual parts from the packaging and place them on a clean surface.
- Be careful not to scratch the floor during assembly.
- Keep small parts out of reach of children.
- Before starting assembly, check the completeness of the delivery. Later complaints will not be accepted.
- Before use, please make sure the workbench is fully assembled as shown in the picture.
- Check all parts for damage. Despite thorough checks, it may happen that the product is damaged during transport.
- If the product is damaged during transport, do not continue with the assembly. Damaged parts can endanger the health of the user.
- For cleaning, use a sponge moistened with soapy water. Never use cleaning agents or solvents such as gasoline, alcohol, ammonia, etc.! These solvents can damage the product.

Necessary tools: Rubber hammer / Hammer

RECOMMENDATIONS:





1. Group parts of the same size before starting assembly.
2. Use the appropriate type of lubricant to facilitate the joining of posts and beams.
3. Use a cloth or piece of wood to protect the finish of the parts when using the hammer.
4. The rivets must be seated at the bottom of the hole. Try to hit the flat part of the beam.
5. Assemble the work table on a firm and flat surface. If possible, do not install on a carpet.
6. Store small stable items on the top shelf, heavier and bulkier items on the bottom shelf.
7. Guide rails must be mounted to the drawer.

8. The back plate for hanging tools and the handle of the drawer need to be mounted with screws. You will find the screws placed in separate bags.



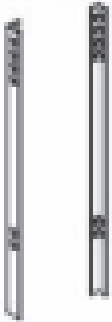
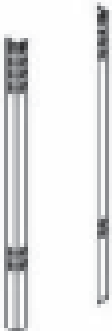
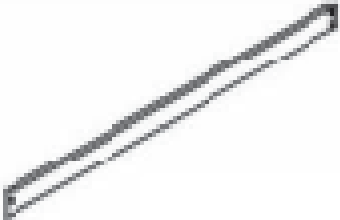



ATTENTION:

- We do not recommend using the workbench outdoors.
- Chipboards should be sealed with a waterproof sealant or paint if the workbench is used in a humid environment to prevent the formation of mold.







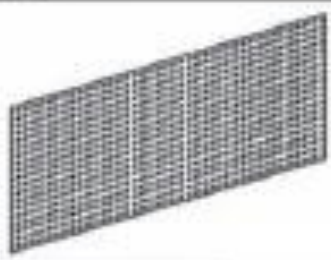



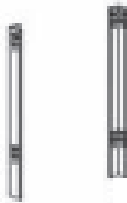

DIEL	ČÍSLO	POČET
	<p>1</p> <p>1+</p>	<p>1</p> <p>1</p>
	<p>2</p>	<p>2</p>
	<p>3</p>	<p>2</p>
	<p>4</p>	<p>4</p>
	<p>5</p>	<p>2</p>
	<p>6</p> <p>6+</p>	<p>1</p> <p>1</p>



DIEL	ČÍSLO	POČET
	7	1
	8	1
	10	1
	11	1
	12	1
	13	1
	14	1
	14+	1
	15	1



DIEL	ČÍSLO	POČET
	16	2
	17 17+	1 1
	18	2
	19	3
	20	1
	21	1
	22	1
	23	1
	24	4
	25	8
	26	4

1.

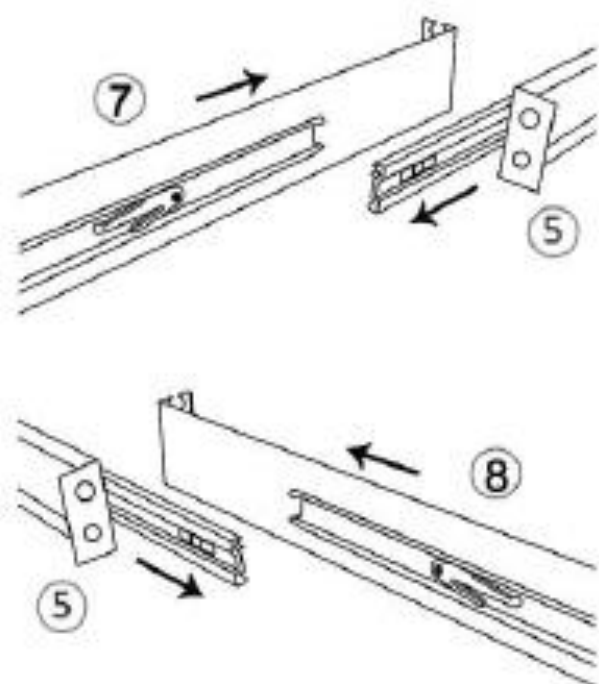

3.

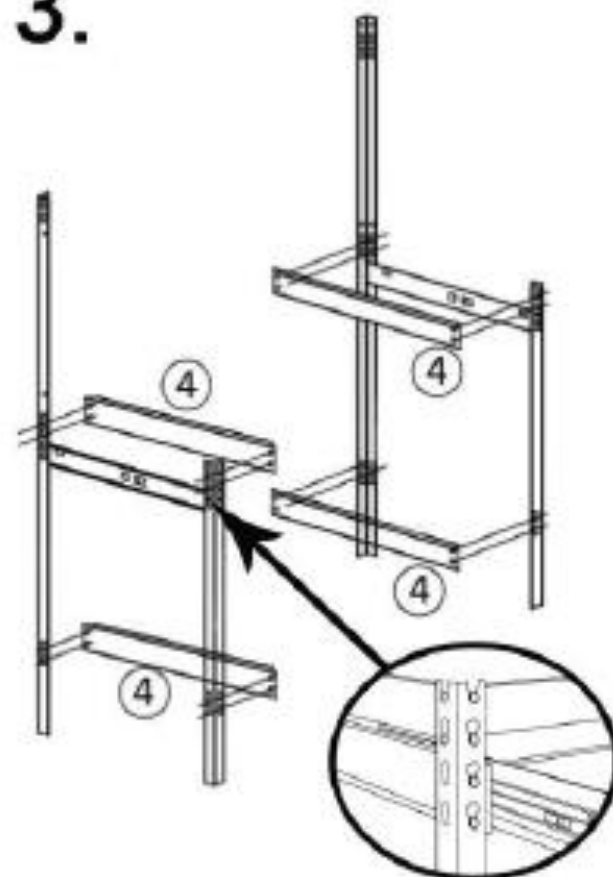

2.

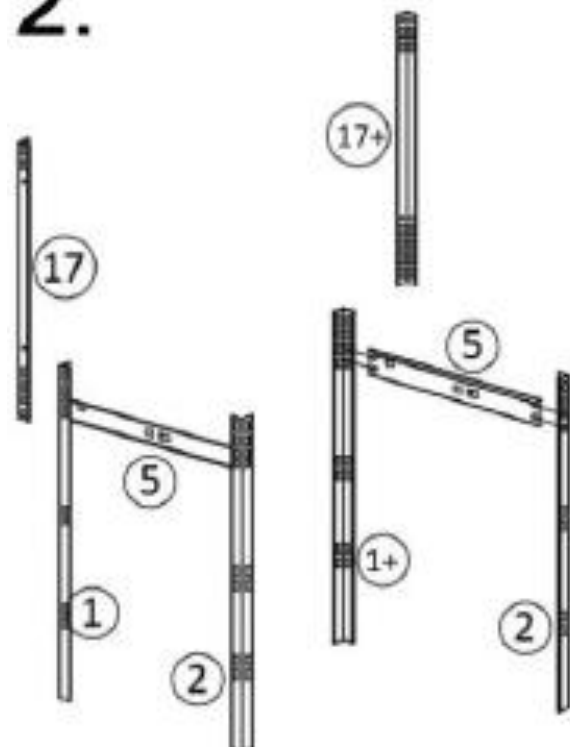

4.

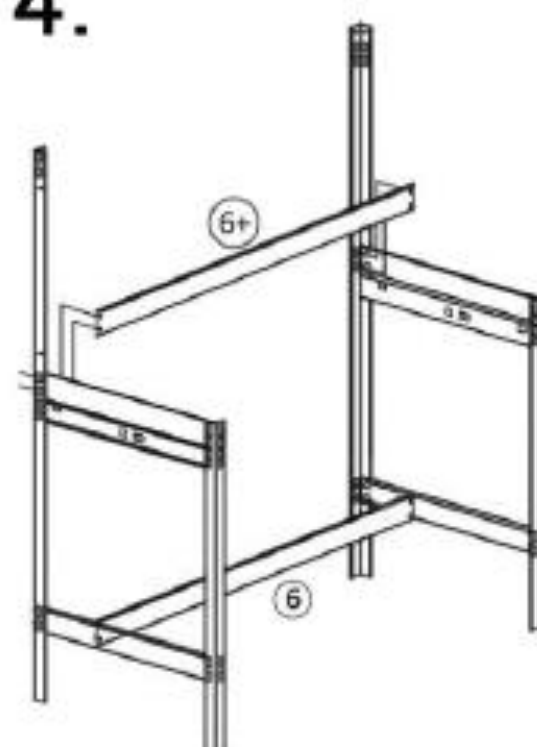

5.

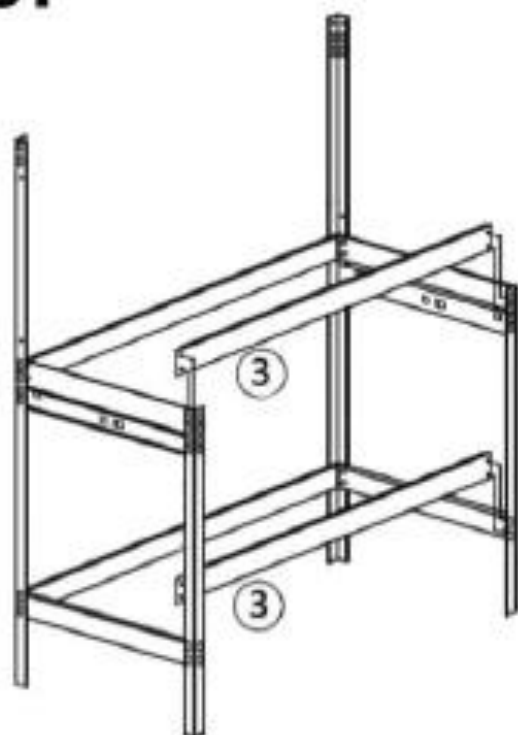

7.

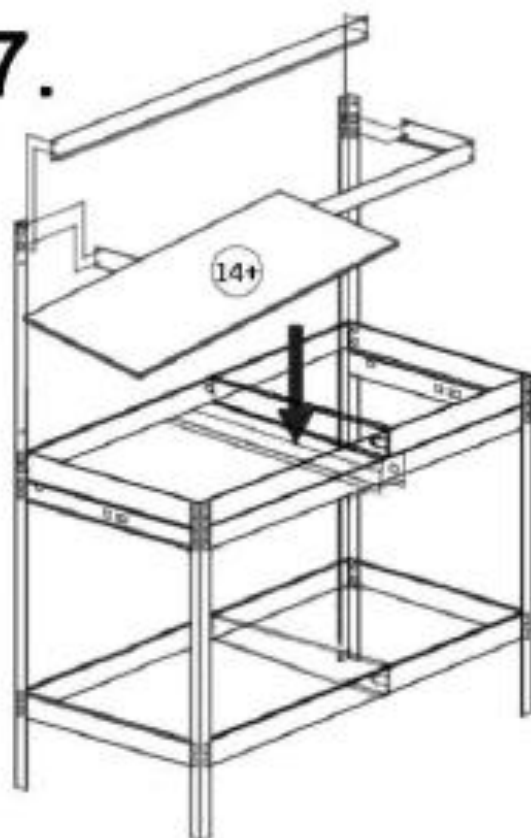

6.

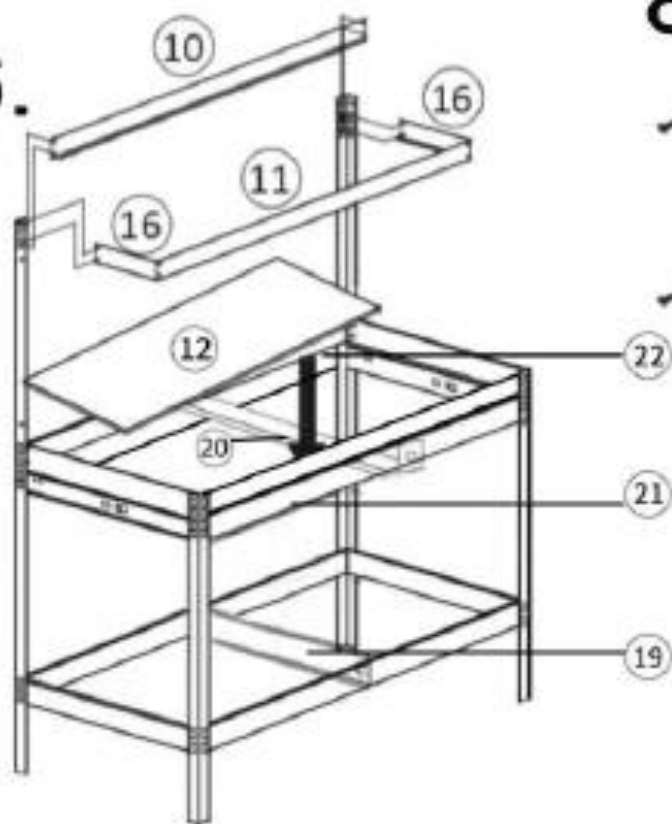

8.

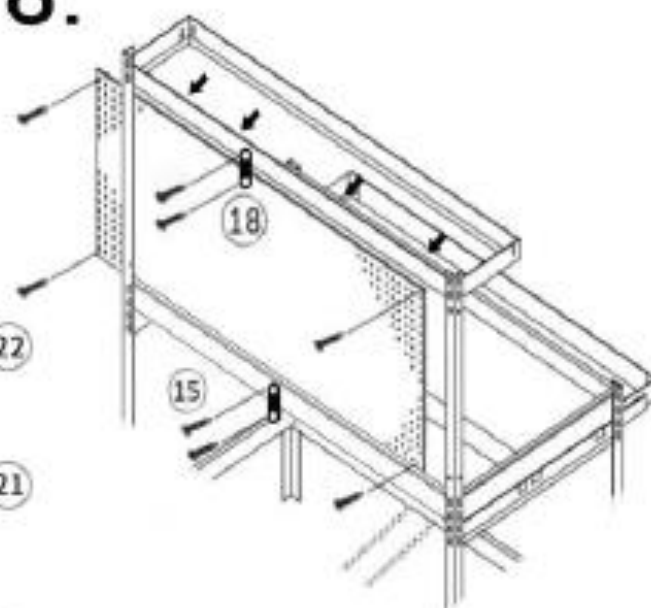

9.

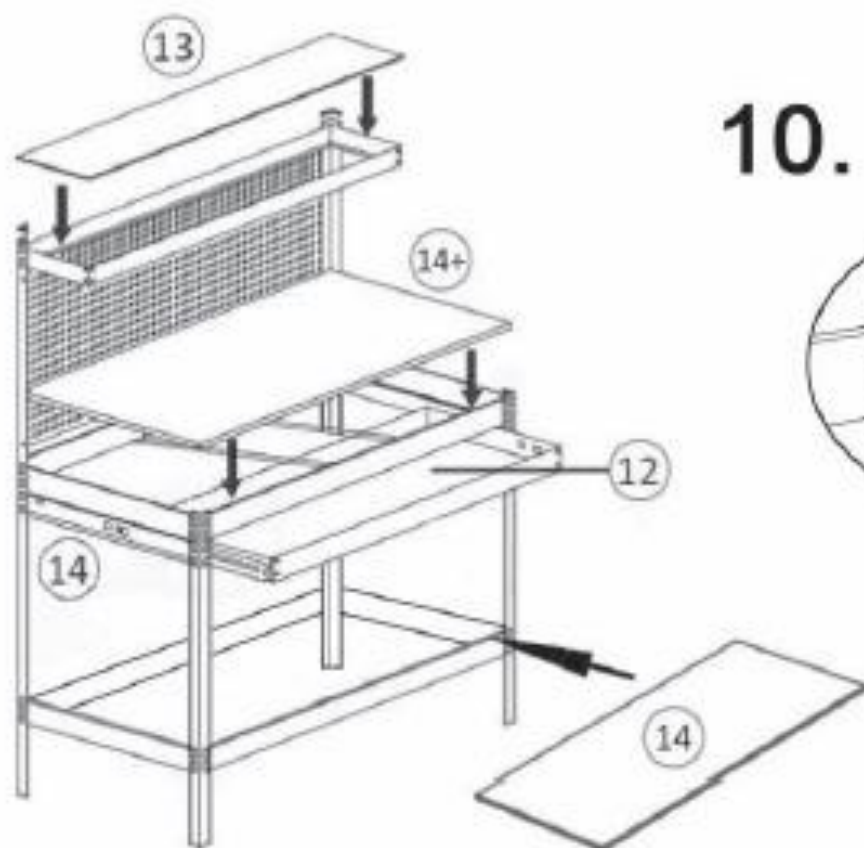

10.

