

- SK** Račňový upínací popruh
- CZ** Ráčnový upínací popruh
- HU** Racsnyis rögzítő heveder
- RO** Curea de fixare cu clichet
- EN** Ratchet fastening strap

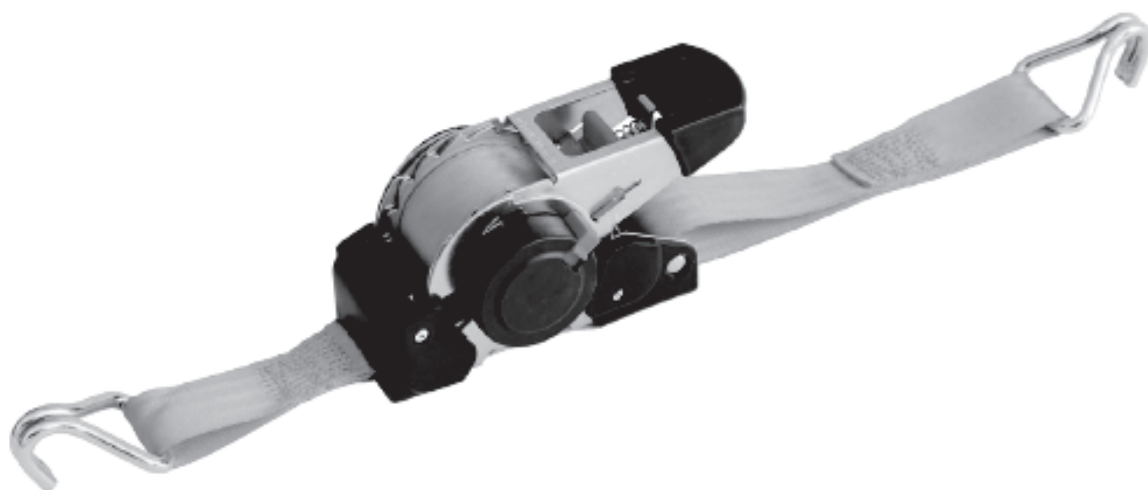

TTLK23705, TTLK23704

Preklad originálneho návodu na použitie
Překlad originálním návodu k použití
Az eredeti használati útmutató fordítása
Traducerea manualului de utilizare original
Instruction manual



RAČŇOVÝ UPÍNACÍ POPRUH**POUŽITIE**

Račňový upínací popruh sa vám bude hodiť pri sťahovaní či prevoze rôznych nákladov. Pomocou upínacieho popruhu náklad pevne uchyťte napr. na vozík, kamión, v nákladovom priestore alebo na strechu osobného automobilu. Aby bol prevážaný náklad bezpečne upevnení musí upínací popruh spĺňať potrebnú nosnosť. Náklad je možné upnúť pomocou račne, ktorá vám ho umožní pritiahnúť.

TECHNICKÉ PARAMETRE

MODEL	TTLK23705 (2172856)	TTLK23704 (2172858)
DĹŽKA	4 m	4,5 m
ŠÍRKA	38 mm	50 mm
NOSNOSŤ	1 000 kg	1 500 kg
MATERIÁL	PES	
UPÍNACÍ SYSTÉM	račňa	
ZAKONČENIE	hák	

ŠPECIFIKÁCIA NÁVODU NA POUŽÍVANIE A ÚDRŽBU VIAZACÍCH POPRUHOV, KTORÉ POSKYTNE VÝROBCA

1. Pri výbere a použití viazacích popruhov sa musí zohľadniť požadovaná viazacia kapacita, spôsob použitia a vlastnosti zabezpečovaného bremena. Správny výber závisí od veľkosti, tvaru a hmotnosti bremena spolu s určeným spôsobom použitia, prostredia dopravy a vlastnosti bremena. Stabilita voľne stojacich jednotiek bremena má byť zaistená aspoň jedným párom viazacích popruhov na trecie viazanie a dvomi párami viazacích popruhov na diagonálne viazanie.

2. Vybrané viazacie popruhy musia byť aj dostatočne silné aj mať správnu dĺžku pre daný spôsob použitia.

Základné pravidlá viazania:

- Montáž a odstránenie viazania plánovať pred začiatkom cesty;
- Pamätajte, že počas cesty sa časti nákladu môžu vykladať;
- Vypočítajte počet viazacích popruhov v súlade s **EN 12195-1: 1995**;
- Na trecie viazanie použite iba tie viazacie popruhy, ktoré sú určené na trecie viazanie s označením STF na štítku;
- Pravidelne kontrolujte napínicu silu, najmä krátko po začiatku cesty.

3. Na zviazanie jedného bremena sa nesmú použiť rôzne viazacie prostriedky (napr. viazacie reťaze a viazacie popruhy), pretože ich správanie a predĺženie pri zaťažení je rôzne. Musia sa zohľadniť aj pomocné časti (prvky) upevnenia a zhodnosť viazacích prostriedkov bremena s viazacím popruhom.

4. Ploché háky sa počas použitia musia zasunúť celou šírkou nosného povrchu háka.

5. Uvoľnenie viazacieho popruhu: Pozornosť sa má venovať zaistieniu stability bremena nezávisle od viazacích prostriedkov a tomu, aby uvoľnenie viazacích popruhov nespôsobilo pád bremena z vozidla a tak neohrozilo vykladajúce osoby. V prípade potreby sa pripojí zdvíhacie zariadenie na ďalšiu dopravu bremena pred uvoľnením napínacieho prostriedku, aby sa predišlo nepredvídanému pádu alebo preklopeniu bremena. Pripojí sa aj v prípade použitia napínacích prostriedkov, ktoré umožňujú riadené odstránenie.

6. Pred začiatkom vykladania musia byť viazacie popruhy uvoľnené tak, že jednotky bremena môžu byť voľne zdvihnuté z nosnej plochy.

7. Počas nakladania a vykladania sa musí dávať pozor na blízkosť nízko zaveseného elektrického vedenia.

8. Materiály, z ktorých sú viazacie popruhy vyrobené, majú rôznu odolnosť proti chemickým vplyvom. Ak sa predpokladá pôsobenie chemikálií, požaduje sa dodržať pokyny výrobcu alebo dodávateľa. Má sa dbať na to, že pôsobenie chemikálií sa môže zvýšiť so stúpajúcou teplotou. Odolnosť chemických vlákien proti chemikáliám je zhrnutá takto:

Polyamidy sú odolné proti pôsobeniu zásad. Nie sú však odolné proti anorganickým kyselinám.

Polyester je odolný proti anorganickým kyselinám, ale nie je odolný proti zásadám.

Polypropylén nepatrne podlieha vplyvom kyselín a zásad a je vhodný pre použitie, kde sa požaduje vysoká odolnosť proti chemikáliám (okrem niektorých organických rozpúšťadiel).

Roztoky kyselín alebo zásad, ktoré nie sú škodlivé, sa môžu vyparovaním stať dostatočne koncentrovanými tak, že spôsobia škody. Kontaminované popruhy treba okamžite vyradiť z prevádzky, dôkladne opláchnuť v studenej vode a voľne vysušiť.

9. Viazacie popruhy podľa **EN 12195** sú vhodné na použitie v týchto teplotných rozpätiach:

od $-40\text{ }^{\circ}\text{C}$ do $+80\text{ }^{\circ}\text{C}$ pre polypropylén (PP);

od $-40\text{ }^{\circ}\text{C}$ do $+100\text{ }^{\circ}\text{C}$ pre polyamid (PA);

od $-40\text{ }^{\circ}\text{C}$ do $+120\text{ }^{\circ}\text{C}$ pre polyester (PES).

Tieto teplotné rozpätia sa smú meniť podľa chemického prostredia. V takomto prípade sa musia získať pokyny výrobcu alebo dodávateľa.

Zmena teploty prostredia počas dopravy môže ovplyvniť sily vo viazacom popruhu. Po vstupe na teplé územia sa skontroluje napínacia sila.

10. Viazacie popruhy musia byť vyradené z prevádzky alebo vrátené výrobcovi na opravu, ak vykazujú akékoľvek známky poškodenia.

Pri známkach poškodenia sa uvážia tieto kritéria:

- opravovať sa môžu iba viazacie popruhy s identifikačnými štítkami;
- ak príde k neúmyselnému kontaktu s chemickými látkami, viazací popruh musí byť vyradený z prevádzky a je nutné poradiť sa s výrobcom alebo dodávateľom;
- pri viazacích popruhoch (ktoré musia byť vyradené z prevádzky): trhliny, rezy, vruby a prerušenia v nosných častiach vlákien a podporných stehov; deformácie v dôsledku pôsobenia tepla;
- pri koncových prvkoch a napínacích prostriedkoch: deformácie, trhliny, výrazné známky opotrebovania a známky korózie.

11. Má sa dbať, aby nebol viazací popruh poškodený ostrými hranami bremena, na ktoré sa používa.

Odporúča sa pravidelná prehliadka pred a po každom použití.

12. Musia sa používať len zreteľne označené viazacie popruhy so štítkami.

13. Viazacie popruhy nesmú byť preťažované: musí sa použiť iba maximálna ručná sila 500 N (50 daN na štítku; 1 daN = 1 kg). Nesmú sa použiť žiadne mechanické prostriedky ako tyče alebo páky a iné, ak nie sú súčasťou napínacieho prostriedku.

14. Zauzlené viazacie popruhy sa nesmú používať.

15. Poškodeniu štítkov sa musí predchádzať tým, že sa chránia pred ostrými hranami bremena a ak je to možné, pred bremenom.

16. Popruhy sa musia chrániť pred trením, odieraním a poškodením od bremien s ostrými hranami použitím ochranných návlakov a/alebo ochranných rohov.

UPEVNENIE NÁKLADU

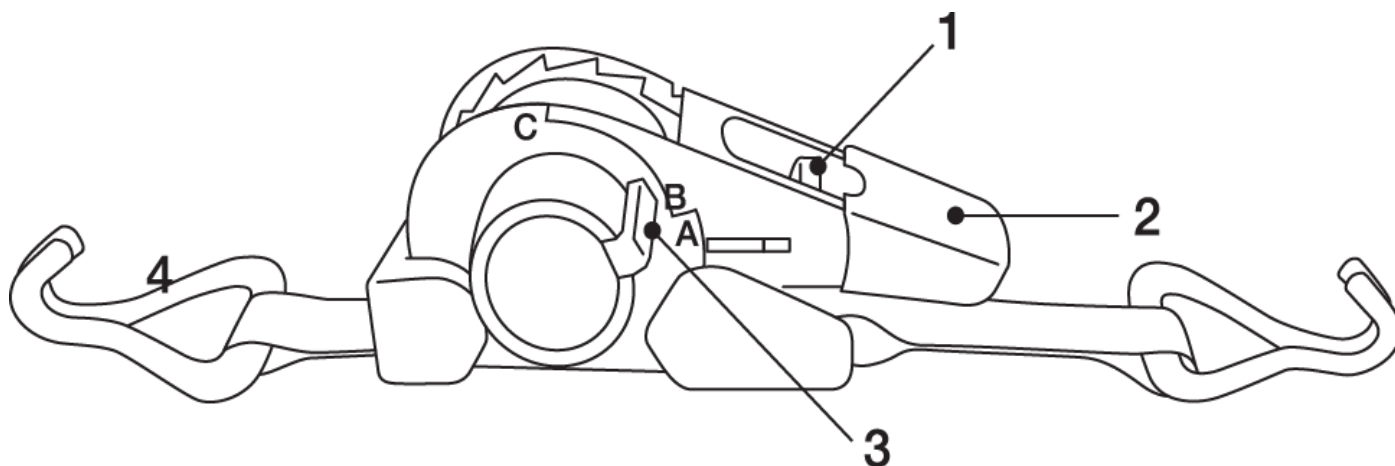

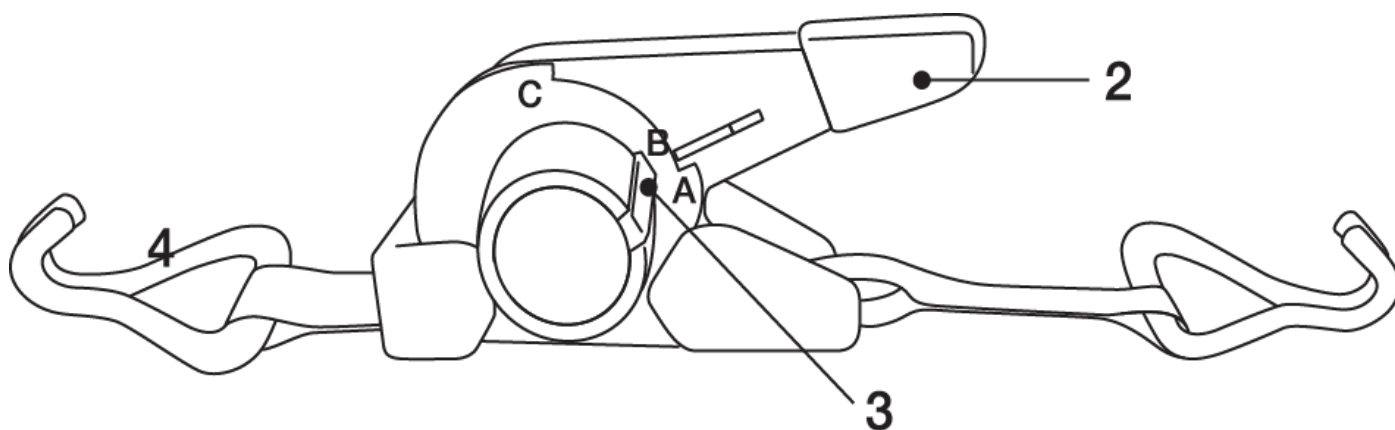

1. Stlačte červené tlačidlo (1) a súčasne račňovú rukoväť (2) posuňte nadol do polohy A.
2. Pomocou háku (4) vytiahnite popruh zo zaťahovacieho konca račne na požadovanú dĺžku. Následne hák pripevnite ku kotviacemu bodu.
3. Pevný hák upevnite k inému kotviacemu bodu.
4. Stlačte červené tlačidlo (1), aby ste odstránili prípadný previs popruhu.
5. Račňovú rukoväť (2), zdvihnite do polohy B. Následne s ňou posúvajte smerom hore a dole, kým popruh nebude napnutý. **UPOZORNENIE! Dávajte pozor, aby ste popruh príliš neutiahli a nepoškodili náklad.**
6. Keď je náklad zaistený posuňte račňovú rukoväť (2) do polohy B.

UVOĽNENIE NÁKLADU

- **UPOZORNENIE!** Uistite sa, že po uvoľnení upínacieho popruhu náklad zostane stabilný a nemôže spadnúť.

V prípade potreby použite vhodné upevňovacie prostriedky na zaistenie nákladu.

1. Stlačte červené tlačidlo (1) a súčasne račňovú rukoväť (2) posuňte do polohy A.
2. Demontujte hák (4) z príslušného kotviaceho bodu.
3. Stlačením tlačidla (3) sa popruh automaticky navinie späť na račňu.

RÁČNOVÝ UPÍNACÍ POPRUH**POUŽITÍ**

Ráčnový upínací popruh se vám bude hodit při stahování či převozu různých nákladů. Pomocí upínacího popruhu náklad pevně uchytnete např. na vozík, kamion, v nákladovém prostoru nebo na střechu osobního automobilu. Aby byl převážený náklad bezpečně upevněn musí upínací popruh splňovat potřebnou nosnost. Náklad lze upnout pomocí ráčny, která vám její umožní přitáhnout.

TECHNICKÉ PARAMETRY

MODEL	TTLK23705 (2172856)	TTLK23704 (2172858)
DÉLKA	4 m	4,5 m
ŠÍŘKA	38 mm	50 mm
NOSNOST	1 000 kg	1 500 kg
MATERIÁL	PES	
UPÍNACÍ SYSTÉM	ráčna	
ZAKONČENÍ	hák	

SPECIFIKACE NÁVODU K POUŽÍVÁNÍ A ÚDRŽBU VÍZACÍCH POPRUHŮ, KTERÉ POSKYTNE VÝROBCE

1. Při výběru a použití vázacích popruhů musí být zohledněna požadovaná vázací kapacita, způsob použití a vlastnosti zajišťovaného břemene. Správný výběr závisí na velikosti, tvaru a hmotnosti břemene spolu s určeným způsobem použití, prostředím dopravy a vlastnostmi břemene. Stabilita volně stojících jednotek břemene má být zajištěna alespoň jedním párem vázacích popruhů pro třecí vázání a dvěma páry vázacích popruhů pro diagonální vázání.

2. Vybrané vázací popruhy musí být i dostatečně silné i mít správnou délku pro daný způsob použití.

Základní pravidla vázání:

- Montáž a odstranění vázání plánovat před začátkem cesty;
- Pamatujte, že během cesty se části nákladu mohou vykládat;
- Vypočítejte počet vázacích popruhů v souladu s **EN 12195-1: 1995**;
- Pro třecí vázání použijte pouze vázací popruhy, které jsou určeny pro třecí vázání s označením STF na štítku;
- Pravidelně kontrolujte napínací sílu, zejména krátce po začátku cesty.

3. Ke svázání jednoho břemene se nesmějí použít různé vázací prostředky (např. vázací řetězy a vázací popruhy), protože jejich chování a prodloužení při zatížení je různé. Musí být zohledněny také pomocné části (prvky) upevnění a shodnost vázacích prostředků břemene s vázacím popruhem.

4. Ploché háky se během použití musí zasunout celou šířkou nosného povrchu háku.

5. Uvolnění vázacího popruhu: Pozornost má být věnována zajištění stability břemene nezávisle na vázacích prostředcích a tomu, aby uvolnění vázacích popruhů nezpůsobilo pád břemene z vozidla a tak neohrozilo vykládající osoby. V případě potřeby se připojí zdvihací zařízení k další dopravě břemene před uvolněním napínacího prostředku, aby se předešlo nepředvídanému pádu nebo překlopení břemene. Připojí se iv případě použití napínacích prostředků, které umožňují řízené odstranění.

6. Před začátkem vykládání musí být vázací popruhy uvolněny tak, že jednotky břemene mohou být volně zvednuty z nosné plochy.

7. Během nakládání a vykládání se musí dávat pozor na blízkost nízko zavěšeného elektrického vedení.

8. Materiály, ze kterých jsou vázací popruhy vyrobeny, mají různou odolnost proti chemickým vlivům.

Pokud se předpokládá působení chemikálií, požaduje se dodržet pokyny výrobce nebo dodavatele. Je třeba dbát na to, že působení chemikálií se může zvýšit se stoupající teplotou. Odolnost chemických vláken proti chemikáliím je shrnuta takto:

Polyamidy jsou odolné proti působení zásad. Nejsou však odolné proti anorganickým kyselinám.

Polyester je odolný vůči anorganickým kyselinám, ale není odolný proti zásadám.

Polypropylen nepatrně podléhá vlivům kyselin a zásad a je vhodný pro použití, kde se požaduje vysoká odolnost proti chemikáliím (kromě některých organických rozpouštědel).

Roztoky kyselin nebo zásad, které nejsou škodlivé, se mohou vypařováním stát dostatečně koncentrovanými tak, že způsobí škody. Kontaminované popruhy je třeba okamžitě vyřadit z provozu, důkladně opláchnout ve studené vodě a volně vysušit.

9. Vázací popruhy podle **EN 12195** jsou vhodné pro použití v těchto teplotních rozpětích:

od $-40\text{ }^{\circ}\text{C}$ do $+80\text{ }^{\circ}\text{C}$ pro polypropylen (PP);

od $-40\text{ }^{\circ}\text{C}$ do $+100\text{ }^{\circ}\text{C}$ pro polyamid (PA);

od $-40\text{ }^{\circ}\text{C}$ do $+120\text{ }^{\circ}\text{C}$ pro polyester (PES).

Tato teplotní rozpětí se smějí měnit podle chemického prostředí. V takovém případě musí být získány pokyny výrobce nebo dodavatele.

Změna teploty prostředí během dopravy může ovlivnit síly ve vázacím popruhu. Po vstupu na teplá území se zkontroluje napínací síla.

10. Vázací popruhy musí být vyřazeny z provozu nebo vráceny výrobcí k opravě, pokud vykazují jakékoli známky poškození.

U známek poškození se uváží tato kritéria:

- opravovat se mohou pouze vázací popruhy s identifikačními štítky;
- dojde-li k neúmyslnému kontaktu s chemickými látkami, vázací popruh musí být vyřazen z provozu a je nutné poradit se s výrobcem nebo dodavatelem;
- u vázacích popruhů (které musí být vyřazeny z provozu): trhliny, řezy, vruby a přerušení v nosných částech vláken a podpurných stehů; deformace v důsledku působení tepla;
- u koncových prvků a napínacích prostředků: deformace, trhliny, výrazné známky opotřebení a známky koroze.

11. Je třeba dbát, aby nebyl vázací popruh poškozen ostrými hranami břemene, ke kterým se používá. Doporučuje se pravidelná prohlídka před a po každém použití.

12. Musí být používány pouze zřetelně označené vázací popruhy se štítky.

13. Vázací popruhy nesmí být přetěžovány: musí se použít pouze maximální ruční síla 500 N (50 daN na štítku; 1 daN = 1 kg). Nesmí se použít žádné mechanické prostředky jako tyče nebo páky a jiné, nejsou-li součástí napínacího prostředku.

14. Zauzlené vázací popruhy se nesmí používat.

15. Poškození štítků se musí předcházet tím, že se chrání před ostrými hranami břemene a pokud možno před břemenem.

16. Popruhy se musí chránit před třením, odíráním a poškozením od břemen s ostrými hranami použitím ochranných návleků a/nebo ochranných rohů.

UPEVNĚNÍ NÁKLADU

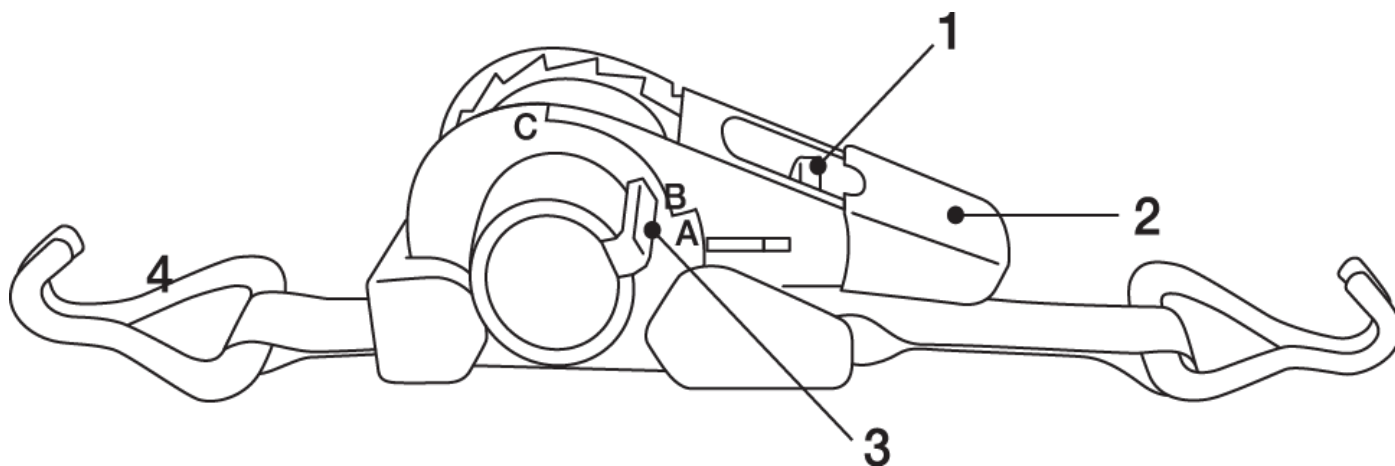

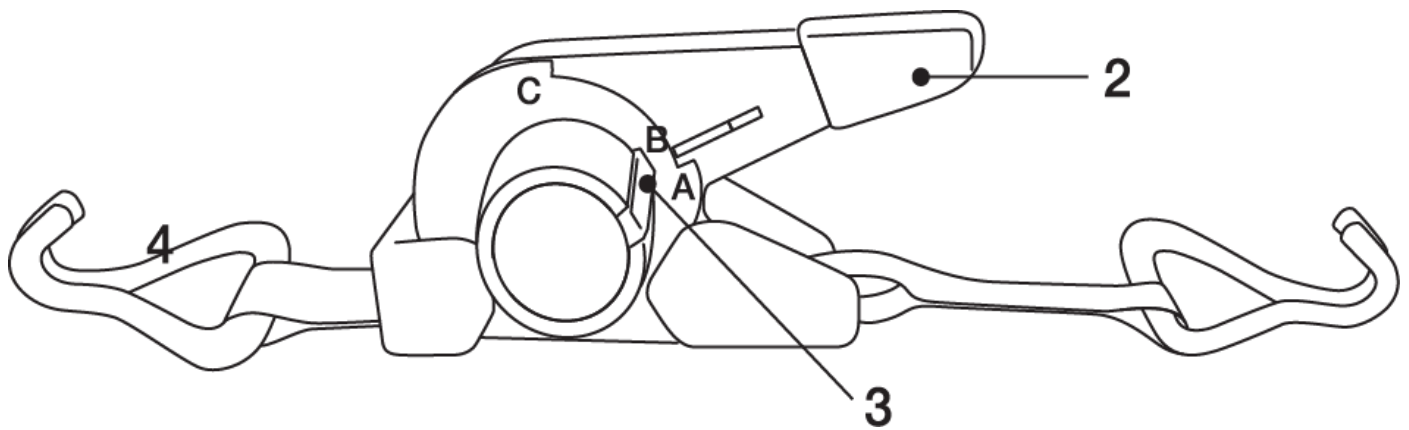

1. Stiskněte červené tlačítko (1) a současně ráčnovou rukojeť (2) posuňte dolů do polohy A.
2. Pomocí háku (4) vytáhněte popruh ze zatahovacího konce ráčny na požadovanou délku. Následně hák připevněte ke kotevnímu bodu.
3. Pevný hák upevněte k jinému kotevnímu bodu.
4. Stiskněte červené tlačítko (1), abyste odstranili případný převis popruhu.
5. Ráčnovou rukojeť (2), zvedněte do polohy B. Následně s ní posouvajte směrem nahoru a dolů, dokud popruh nebude napnutý. **UPOZORNĚNÍ! Dávejte pozor, abyste popruh příliš neutáhli a nepoškodili náklad.**
6. Když je náklad zajištěn posuňte ráčnovou rukojeť (2) do polohy B.

UVOLNĚNÍ NÁKLADU

- **UPOZORNĚNÍ! Ujistěte se, že po uvolnění upínacího popruhy náklad zůstane stabilní a nemůže spadnout. V případě potřeby použijte vhodné upevňovací prostředky k zajištění nákladu.**

1. Stiskněte červené tlačítko (1) a současně ráčnovou rukojeť (2) posuňte do polohy A.
2. Demontujte hák (4) z příslušného kotevního bodu.
3. Stisknutím tlačítka (3) se popruh automaticky navine zpět na ráčnu.

RACSNIS RÖGZÍTŐ HEVEDER**HASZNÁLAT**

A racsnis heveder jól fog jönni különféle rakományok mozgatásakor vagy szállításakor. Egy rögzítő heveder segítségével szilárdan tudja tartani a terhet, pl. szekéren, teherautón, a raktérben vagy egy személygépkocsi tetején. A szállított rakomány biztonságos rögzítése érdekében a rögzítő hevedernek meg kell felelnie a szükséges teherbírásnak. A rakomány egy racsnis segítségével rögzíthető, amely lehetővé teszi a húzását.

TECHNIKAI PARAMÉTEREK

MODELL	TTLK23705 (2172856)	TTLK23704 (2172858)
HOSSZ	4 m	4,5 m
SZÉLESSÉG	38 mm	50 mm
TEHERBÍRÁS	1 000 kg	1 500 kg
ANYAG	PES	
BORÍTÓ RENDSZER	racsnyi	
MEGSZÚNÉS	horog	

A GYÁRTÓ ÁLTAL BIZTOSÍTANDÓ ELŐÍRÁSI UTASÍTÁSOK A KÖTŐSZÍJAK HASZNÁLATÁRA ÉS KARBANTARTÁSÁRA

1. A rögzítőhevederek kiválasztásánál és használatánál figyelembe kell venni a szükséges kötőképeességet, felhasználási módot és a biztosított rakomány jellemzőit. A helyes választás a rakomány méretétől, alakjától és súlyától, valamint a tervezett felhasználástól, a szállítási környezettől és a rakomány jellemzőitől függ. A szabadon álló rakományegységek stabilitását legalább egy pár rögzítő hevedernek kell biztosítani a súrlódó kötözéshez és két pár rögzítőhevederhez az átlós kötözéshez.
2. A kiválasztott rögzítőhevedereknek is kellően erősnek és az adott felhasználási módnak megfelelő hosszúságúaknak kell lenniük. Alapvető kötelező szabályok:
 - Tervezze meg a kötés felszerelését és eltávolítását az utazás megkezdése előtt;
 - Ne feledje, hogy az út során a rakomány egyes részei kirakodhatnak;
 - Számítsa ki a rögzítőhevederek számát az EN 12195-1:1995 szerint;
 - Dörzskötéshez csak azokat a kötőpántokat használja, amelyek dörzskötésre szolgálnak, a címkén az STF jelöléssel;
 - Rendszeresen ellenőrizze a feszítőerőt, különösen röviddel az utazás megkezdése után.
3. Különböző rögzítési eszközök (pl. kötőláncok és rögzítőhevederek) nem használhatók egyetlen teher megkötésére, mivel ezek viselkedése és terhelés alatti nyúlása eltérő. Figyelembe kell venni a rögzítés segédalkatrészeit (elemeit) és a teher megkötő eszközeinek a kötőszalaggal való megfelelőségét is.
4. Használat közben a lapos kampókat a horog támasztófelületének teljes szélességében be kell helyezni.
5. A kötőheveder kioldása: Figyelni kell arra, hogy a kötőeszközöktől függetlenül biztosítsák a rakomány stabilitását, illetve, hogy a rögzítőhevederek kioldása ne okozza a rakomány leesését a járműből és ezzel a kirakodó személyeket. Szükség esetén a teher további szállítására emelőszerkezetet kell csatlakoztatni, mielőtt a feszítőeszközt kioldják, hogy megakadályozzák a rakomány váratlan leesését vagy felborulását. Az ellenőrzött eltávolítást lehetővé tevő feszítőeszközök használata esetén is csatlakoztatásra kerül.
6. A kirakodás megkezdése előtt a rögzítő hevedereket meg kell lazítani, hogy a rakományegységeket szabadon le lehessen emelni a csapágyfelületről.
7. A be- és kirakodás során ügyelni kell az alacsonyan lelógó elektromos vezetékek közelségére.
8. Az anyagok, amelyekből a kötőhevederek készülnek, eltérően ellenállnak a kémiai hatásoknak. Ha vegyszerek hatása várható, be kell tartani a gyártó vagy szállító utasításait. Megjegyzendő, hogy a vegyszerek hatása a hőmérséklet emelkedésével fokozódhat. A vegyi szálak vegyi ellenállását a következőképpen foglaljuk össze:

A poliamidok ellenállnak a lúgoknak. Azonban nem ellenállnak a szerves savaknak.

A poliészter ellenáll a szerves savaknak, de nem a lúgoknak.

A polipropilént savak és lúgok enyhén befolyásolják, és olyan helyeken alkalmazható, ahol nagy vegyszerállóság szükséges (kivéve néhány szerves oldószert).

A nem káros savak vagy bázisok oldatai párolgás hatására eléggé koncentrálnak ahhoz, hogy kárt okozzanak. A szennyezett hevedereket azonnal üzemén kívül kell helyezni, alaposan le kell öblíteni hideg vízzel és szabadon meg kell szárítani.

9. Az EN 12195 szabvány szerinti kötőhevederek a következő hőmérsékleti tartományokban használhatók:

–40 °C és +80 °C között polipropilén (PP) esetén;

–40 °C és +100 °C között poliamid (PA) esetén;

–40 °C és +120 °C között poliészter (PES) esetén.

Ezek a hőmérsékleti tartományok a kémiai környezettől függően változhatnak. Ebben az esetben be kell szerezni a gyártó vagy a szállító utasításait.

A környezeti hőmérséklet szállítás közbeni változása befolyásolhatja a rögzítőhevederben ható erőket. A meleg területekre való belépés után a feszítőerőt ellenőrizzük.

10. A rögzítő hevedereket ki kell szerelni a használatból, vagy vissza kell juttatni a gyártóhoz javításra, ha sérülés jeleit mutatják.

A következő kritériumokat veszik figyelembe a sérülés jelei esetén:

– csak az azonosító címkével ellátott rögzítőhevederek javíthatók;

– vegyi anyagokkal való véletlen érintkezés esetén a kötőszalagot üzemén kívül kell helyezni, és konzultálni kell a gyártóval vagy a szállítóval;

– kötőhevedereknél (amelyeket üzemén kívül kell helyezni): repedések, vágások, bevágások és megszakítások a szálak teherhordó részein és a támasztóoltéseken; deformációk a hő hatására;

– végelemeknél és feszítőeszközöknél: deformációk, repedések, jelentős kopás és korrózió jelei.

11. Ügyelni kell arra, hogy a rögzítő heveder ne sérüljön meg a rakomány éles széleitől, amelyen azt használják.

Minden használat előtt és után javasolt a rendszeres ellenőrzés.

12. Csak jól megjelölt, címkés rögzítőhevedereket szabad használni.

13. A rögzítőhevedereket nem szabad túlterhelni: csak maximum 500 N (50 daN a címkén; 1 daN = 1 kg) kézi erőt szabad alkalmazni. Semmilyen mechanikus eszköz, például rudak vagy karok stb. nem használhatók, hacsak nem képezik a feszítőeszköz részét.

14. Csomós rögzítőhevederek nem használhatók.

15. A címkék sérülését a rakomány éles széleitől és lehetőség szerint a rakománytól való védelemmel kell megelőzni.

16. A hevedereket védőhüvelyekkel és/vagy védősarkokkal kell védeni a súrlódástól, kopástól és az éles szélű terhelések okozta sérülésektől.

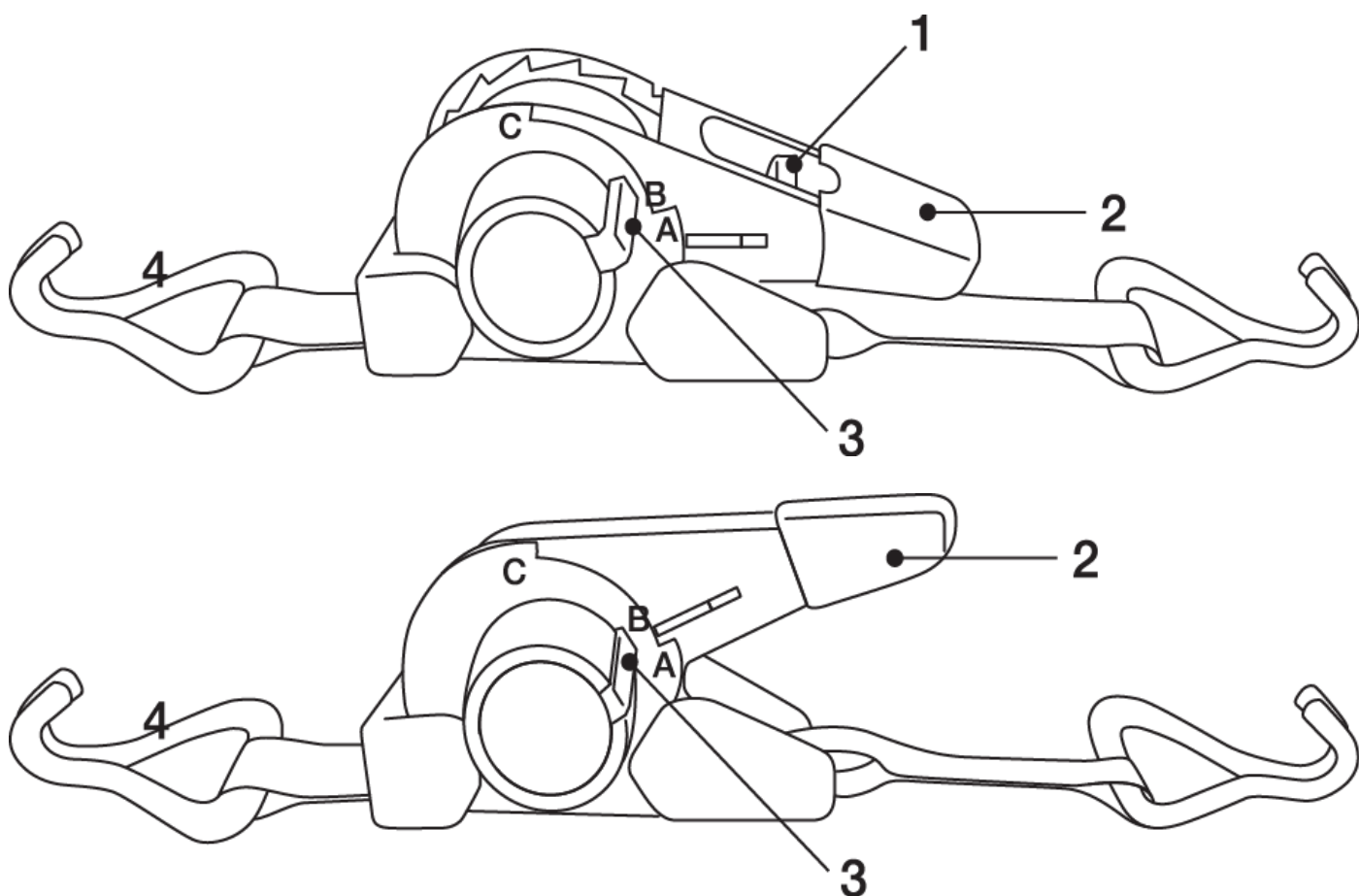
A RAKONY RÖGZÍTÉSE

1. Nyomja meg a piros gombot (1), és ezzel egyidejűleg mozgassa le a racsnis fogantyút (2) A helyzetbe.
 2. A horog (4) segítségével húzza ki a hevedert a racsnis visszahúzó végéről a kívánt hosszúságra. Ezután rögzítse a horgot a rögzítési ponthoz.
 3. Rögzítse a rögzített horgot egy másik rögzítési ponthoz.
 4. Nyomja meg a piros gombot (1) a szíj túlnyúlásának eltávolításához.
 5. Emelje fel a racsnis fogantyút (2) a B helyzetbe. Ezután mozgassa fel és le, amíg a szíj megfeszül.
- FIGYELMESZTETÉS! Ügyeljen arra, hogy ne feszítse túl a hevedert és ne sértse meg a terhet.**
6. Ha a rakomány rögzítve van, állítsa a racsnis fogantyút (2) B helyzetbe.

A RAKONY MEGENGEDÉSE

- **FIGYELMESZTETÉS! Ügyeljen arra, hogy a teher stabil maradjon, és ne tudjon leesni a rögzítőheveder kioldása után. Ha szükséges, használjon megfelelő rögzítőelemeket a rakomány rögzítéséhez.**

1. Nyomja meg a piros gombot (1), és ezzel egyidejűleg mozgassa a racsnis fogantyút (2) A helyzetbe.
2. Távolítsa el a horgot (4) a megfelelő rögzítési pontról.
3. A gomb (3) megnyomásával a szíj automatikusan visszatekerődik a racsnisra.

CUREA DE FIXARE CU CLICHET**UTILIZARE**

Cureaua de fixare cu clichet va fi utilă atunci când mutați sau transportați diverse încărcături. Folosiți cureaua pentru a fixa încărcătura în siguranță pe un cărucior, camion, zonă de marfă sau pe acoperișul unei mașini. Pentru a fixa în siguranță încărcătura transportată, cureaua de fixare trebuie să îndeplinească capacitatea de încărcare necesară. Sarcina poate fi fixată cu ajutorul unui clichet, care vă permite să o trageți înăuntru.

PARAMETRII TEHNICI

MODEL	TTLK23705 (2172856)	TTLK23704 (2172858)
LUNGIME	4 m	4,5 m
LĂȚIME	38 mm	50 mm
REZISTENȚĂ	1 000 kg	1 500 kg
MATERIAL	PES	
SISTEM DE FIXARE	clichet	
CAPĂT CUREA	cârlig	

SPECIFICAREA INSTRUCȚIUNILOR DE UTILIZARE ȘI ÎNTREȚINERE A CURELOR DE FIXARE FURNIZATE DE PRODUCĂTOR

1. La alegerea și utilizarea curelelor de legare trebuie să se țină cont de capacitatea de legare necesară, de metoda de utilizare și de caracteristicile încărcăturii care urmează să fie asigurată. Selecția corectă depinde de dimensiunea, forma și greutatea încărcăturii, împreună cu utilizarea prevăzută, mediul de transport și caracteristicile încărcăturii. Stabilitatea unităților de încărcare independente trebuie să fie asigurată de cel puțin o pereche de curele de legare cu fricțiune și două perechi de curele de fixare pe diagonală.
2. Curelele de fixare alese trebuie să fie suficient de rezistente și să aibă lungimea corectă pentru utilizarea dorită.
Reguli de bază la fixare:
 - Planificați instalarea și îndepărtarea curelei de fixare înainte de începerea călătoriei;
 - Nu uitați că părți din încărcătură pot fi descărcate în timpul călătoriei;
 - Calculați numărul de curele de fixare în conformitate cu EN 12195-1: 1995;
 - Pentru fixarea prin frecare, folosiți numai acele curele de fixare care sunt proiectate pentru acest fel și care au marcajul STF pe etichetă;
 - Verificați periodic forța de întindere, în special la scurt timp după începerea călătoriei.
3. Nu se pot utiliza dispozitive de legare diferite (de exemplu, lanțuri de legare și curele de fixare) pentru a lega o singură încărcătură, deoarece comportamentul și alungirea lor sub sarcină sunt diferite. De asemenea, trebuie să se țină seama de părțile (elementele) auxiliare ale legăturii și de conformitatea mijloacelor de legare a încărcăturii cu cureaua de fixare.
4. Cârligele plate trebuie să fie introduse pe toată lățimea suprafeței de sprijin a cârligului în timpul utilizării.
5. Desfacerea curelelor de fixare: trebuie să se asigure că încărcătura este stabilă independent de mijloacele de legare și că slăbirea curelelor de fixare nu provoacă căderea încărcăturii din vehicul și nu pune în pericol persoanele care descarcă încărcătura. Dacă este necesar, trebuie atașat un dispozitiv de ridicare pentru a transporta în continuare încărcătura înainte de a se elibera curelele de fixare, pentru a preveni căderea sau răsturnarea neprevăzută a acesteia. De asemenea, acesta trebuie conectat și în cazul utilizării curelelor de fixare permit îndepărtarea controlată.
6. Înainte de începerea descărcării, curelele de fixare trebuie desfăcute, astfel încât unitățile de încărcare să poată fi ridicate liber de pe suprafața portantă.
7. În timpul încărcării și descărcării, trebuie să se aibă grijă să se evite apropierea de liniile electrice care se află la o înălțime joasă.

8. Materialele din care sunt confecționate curelele de fixare trebuie să aibă o rezistență la materiale chimice.

În cazul în care se anticipează expunerea la substanțe chimice, este necesar să se respecte instrucțiunile producătorului sau ale furnizorului. Trebuie să se acorde atenție faptului că expunerea la substanțe chimice poate crește odată cu creșterea temperaturii. Rezistența fibrelor chimice la substanțe chimice este rezumată după cum urmează:

Poliamidele sunt rezistente la alcali. Cu toate acestea, ele nu sunt rezistente la acizii anorganici.

Poliesterul este rezistent la acizi anorganici, dar nu și la baze.

Polipropilena este ușor afectată de acizi și alcalii și este potrivită pentru aplicații în care este necesară o rezistență ridicată la substanțe chimice (cu excepția unor solvenți organici).

Soluțiile de acizi sau baze care nu sunt dăunătoare pot deveni suficient de concentrate prin evaporare pentru a provoca daune. Curelele contaminate trebuie scoase imediat din uz, clătite bine în apă rece și uscate liber.

9. Curelele de fixare în conformitate cu EN 12195 sunt adecvate pentru utilizarea în următoarele intervale de temperatură:

-40 °C până la +80 °C pentru polipropilenă (PP);

-40 °C până la +100 °C pentru poliamidă (PA);

-40 °C până la +120 °C pentru poliester (PES).

Aceste intervale de temperatură pot varia în funcție de mediul chimic. În acest caz, trebuie obținute instrucțiunile producătorului sau ale furnizorului.

Modificările temperaturii mediului ambiant în timpul transportului pot afecta forțele din curea. Forța de tensionare trebuie verificată după ce se intră în zone calde.

10. Curelele de fixare trebuie scoase din funcțiune sau returnate producătorului pentru reparații în cazul în care prezintă semne de deteriorare.

Următoarele criterii trebuie luate în considerare pentru a identifica semnele de deteriorare:

- numai curelele de fixare cu etichete de identificare pot fi reparate;

- dacă există un contact accidental cu substanțe chimice, cureaua de fixare trebuie scoasă din uz și trebuie consultat producătorul sau furnizorul;

- în cazul curelelor de fixare (care trebuie scoase din uz): fisuri, tăieturi, creștături și rupturi în părțile portante ale fibrelor și cusăturilor de susținere; deformări datorate căldurii;

- pentru piesele din vârf și dispozitivele de întindere: deformări, fisuri, semne semnificative de uzură și semne de coroziune.

11. Se va avea grijă ca cureaua de fixare să nu fie deteriorată de marginile ascuțite ale încărcăturii pe care este aplicată.

Se recomandă o inspecție regulată înainte și după fiecare utilizare.

12. Trebuie utilizate numai curele de fixare clar etichetate cu etichete.

13. Curelele de fixare nu trebuie să fie supraîncărcate: trebuie utilizată doar o forță manuală maximă de 500 N (50 daN pe etichetă; 1 daN = 1 kg). Nu trebuie utilizate mijloace mecanice, cum ar fi bare, pârgii sau alte mijloace, cu excepția cazului în care acestea fac parte din mijloacele de tensionare.

14. Nu se vor utiliza curele de fixare cu noduri.

15. Deteriorarea etichetelor trebuie prevenită prin protejarea acestora de marginile ascuțite ale încărcăturii și, dacă este posibil, de încărcătură.

16. Curelele trebuie protejate împotriva frecării, abraziunii și deteriorării de către încărcăturile cu muchii ascuțite prin utilizarea de manșoane de protecție și/sau colțuri de protecție.

FIXAREA ÎNCĂRCĂTURII

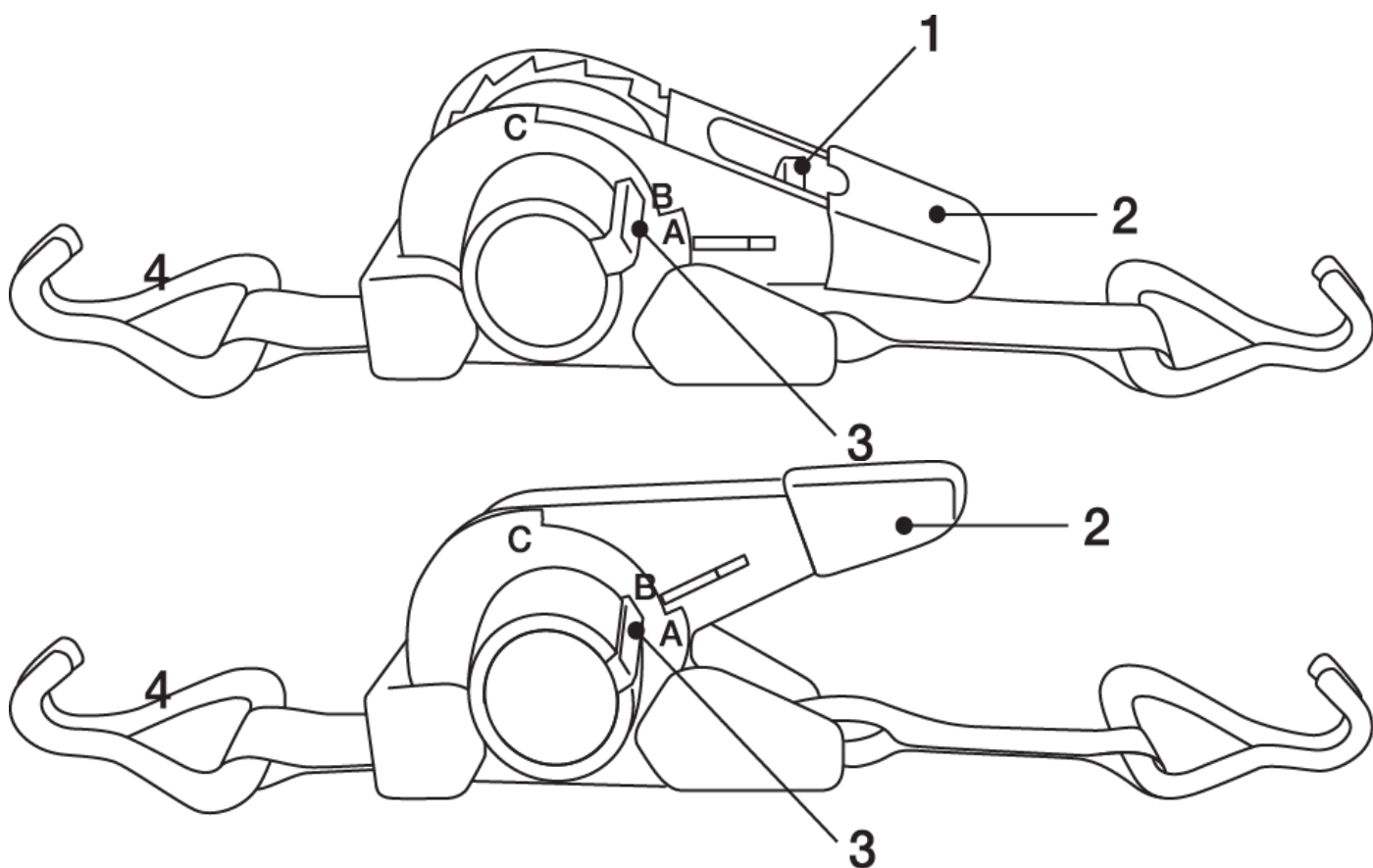

1. Apăsați butonul roșu (1) și, în același timp, apăsați mânerul cu clichet (2) în jos, în poziția A.
 2. Cu ajutorul cârligului (4), trageți cureaua de la capătul retractabil al clichetului până la lungimea dorită. Apoi atașați cârligul la punctul de ancorare.
 3. Fixați cârligul fix la un alt punct de ancorare.
 4. Apăsați butonul roșu (1) pentru a îndepărta orice depășire a curelei.
 5. Ridicați mânerul cu clichet (2) în poziția B. Apoi deplasați-l în sus și în jos până când cureaua este întinsă.
- AVERTISMENT! Aveți grijă să nu strângeți prea mult cureaua și să nu deteriorați încărcătura.**
6. Când încărcătura este fixată, glisați mânerul cu clichet (2) în poziția B.B.

ELIBERAREA ÎNCĂRCĂTURII

- **AVERTISMENT! Asigurați-vă că încărcătura rămâne stabilă și nu poate cădea după eliberarea curelelor de fixare. Dacă este necesar, utilizați dispozitive de fixare adecvate pentru a fixa încărcătura.**

1. Apăsați butonul roșu (1) și, în același timp, deplasați mânerul cu clichet (2) în poziția A.
2. Scoateți cârligul (4) din punctul de ancorare corespunzător.
3. Apăsați butonul (3) pentru a înfășura automat cureaua înapoi pe clichet.

RATCHET FASTENING STRAP**INTENDED USE**

The ratchet fastening strap will come in handy when moving or transporting various loads. Use the fastening strap to secure the load securely to a trolley, truck, cargo area or the roof of a car. In order to securely fasten the transported load, the fastening strap must be suitable for the required load capacity. The load can be fastened using a ratchet, which allows you to pull it in.

TECHNICAL PARAMETERS

MODEL	TTLK23705 (2172856)	TTLK23704 (2172858)
LENGTH	4 m	4.5 m
WIDTH	38 mm	50 mm
CARRYING CAPACITY	1 000 kg	1 500 kg
MATERIAL	PES	
FASTENING SYSTEM	ratchet	
END FITTING	hook	

SPECIFICATION OF INSTRUCTIONS FOR THE USE AND MAINTENANCE OF FASTENING STRAPS PROVIDED BY THE MANUFACTURER

- When choosing and using lashing straps, the required lashing capacity, method of use and characteristics of the secured load must be taken into account. The right choice depends on the size, shape and weight of the load along with the intended use, the transport environment and the characteristics of the load. The stability of freestanding load units should be ensured by at least one pair of lashing straps for friction lashing and two pairs of lashing straps for diagonal lashing.
- The selected lashing straps must also be strong enough and have the correct length for the given method of use. Basic rules of fastening:
 - Plan the installation and removal of the binding before the start of the trip;
 - Remember that parts of the cargo may be unloaded during the journey;
 - Calculate the number of lashing straps in accordance with **EN 12195-1: 1995**;
 - For friction tying, use only those tying straps that are intended for friction tying with the STF designation on the label;
 - Check the tension force regularly, especially shortly after starting the trip.
- Different lashing means (e.g. lashing chains and lashing straps) must not be used to tie a single load, as their behavior and elongation under load are different. The auxiliary parts (elements) of the fastening and the conformity of the means of binding the load with the binding strap must also be taken into account.
- During use, flat hooks must be inserted by the entire width of the supporting surface of the hook.
- Releasing the lashing strap: Attention must be paid to ensure the stability of the load independently of the lashing means and to ensure that the release of the lashing straps does not cause the load to fall from the vehicle and thus endanger the persons unloading. If necessary, a lifting device is connected to further transport the load before the tensioning means is released to prevent the load from falling or tipping over unexpectedly. It will also be connected in the case of using tensioning means that enable controlled removal.
- Before unloading begins, the lashing straps must be loosened so that the load units can be lifted freely from the bearing surface.
- During loading and unloading, attention must be paid to the proximity of low-hanging power lines.
- The materials from which the binding straps are made have different resistance to chemical influences. If the action of chemicals is expected, it is required to follow the instructions of the manufacturer or supplier. It should be noted that the effect of chemicals may increase with increasing temperature. Chemical resistance of chemical fibers is summarized as follows:

Polyamides are resistant to alkalis. However, they are not resistant to inorganic acids.

Polyester is resistant to inorganic acids, but not to alkalis.

Polypropylene is slightly affected by acids and bases, and is suitable for use where high chemical resistance is required (except for some organic solvents).

Solutions of acids or bases that are not harmful can become concentrated enough by evaporation to cause damage. Contaminated straps must be taken out of service immediately, rinsed thoroughly in cold water and dried freely.

9. Fastening straps according to EN 12195 are suitable for use in the following temperature ranges:

from $-40\text{ }^{\circ}\text{C}$ to $+80\text{ }^{\circ}\text{C}$ for polypropylene (PP);

from $-40\text{ }^{\circ}\text{C}$ to $+100\text{ }^{\circ}\text{C}$ for polyamide (PA);

from $-40\text{ }^{\circ}\text{C}$ to $+120\text{ }^{\circ}\text{C}$ for polyester (PES).

These temperature ranges may vary according to the chemical environment. In this case, the manufacturer's or supplier's instructions must be obtained.

A change in ambient temperature during transport can affect the forces in the lashing strap. After entering warm areas, the tension force is checked.

10. These temperature ranges may vary according to the chemical environment. In this case, the manufacturer's or supplier's instructions must be obtained.

A change in ambient temperature during transport can affect the forces in the lashing strap. After entering warm areas, the tension force is checked.

The following criteria will be considered for signs of damage:

- only lashing straps with identification labels can be repaired;
- if accidental contact with chemical substances occurs, the tying strap must be taken out of service and the manufacturer or supplier must be consulted;
- for binding straps (which must be taken out of service): cracks, cuts, notches and interruptions in the load-bearing parts of the fibers and supporting stitches; deformations due to the action of heat;
- for end elements and tensioning means: deformations, cracks, significant signs of wear and signs of corrosion.

11. It is necessary to ensure that the lashing strap is not damaged by the sharp edges of the load to which it is applied.

Regular inspection before and after each use is recommended.

12. Only clearly marked lashing straps with labels must be used.

13. The lashing straps must not be overloaded: only a maximum manual force of 500 N (50 daN on the label; 1 daN = 1 kg) must be used. No mechanical means such as bars or levers or other means shall be used unless they are part of the tensioning means.

14. Loose lashing straps must not be used.

15. Damage to labels must be prevented by protecting them from the sharp edges of the load and, if possible, from the load.

16. The straps shall be protected against friction, abrasion and damage from sharp-edged loads by the use of protective sleeves and/or protective corners.

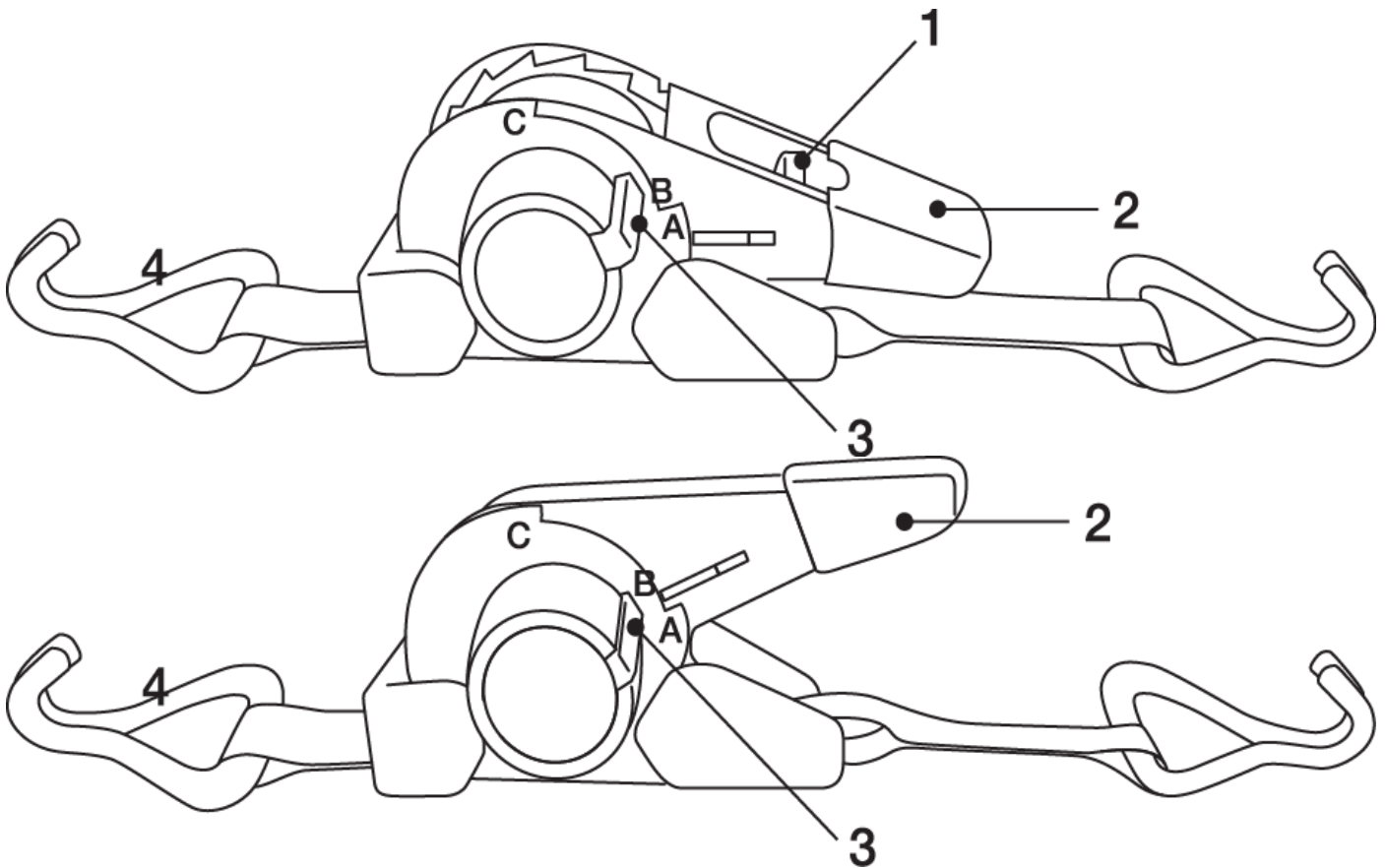
SECURING THE LOAD

1. Press the red button (1) and at the same time move the ratchet handle (2) down to position A.
2. Using the hook (4), pull the strap from the retractable end of the ratchet to the desired length. Then attach the hook to the anchor point.
3. Secure the fixed hook to another anchor point.
4. Press the red button (1) to remove any overhang of the strap.
5. Raise the ratchet handle (2) to position B. Then move it up and down until the strap is taut. **WARNING!** Be careful not to tighten the strap too much and damage the load.
6. When the load is secured, slide the ratchet handle (2) to position B.

RELEASING THE LOAD

- WARNING! Make sure that the load remains stable and cannot fall after releasing the lashing strap. If necessary, use suitable fasteners to secure the load.

1. Press the red button (1) and simultaneously move the ratchet handle (2) to position A.
2. Remove the hook (4) from the corresponding anchor point.
3. Press the button (3) to automatically wind the strap back onto the ratchet.

STREND PRO®

ZÁRUČNÝ LIST / ZÁRUČNÍ LIST / JÓTÁLLÁSI JEGY / LISTA DE GARANȚIE / WARRANTY LETTER

Sériové číslo: Sériové číslo: Sorozatszám: Nr. serie: Serial number:	Dátum predaja: Datum prodeje: Eladás dátuma: Data vânzării: Date of sale:	Podpis a pečiatka predajcu: Razitko a podpis prodajce: Az eladó aláírása és bélyegzője: Ștampila vânzătorului: Seller's stamp and signature:

PODMIENKY ZÁRUKY / ZÁRUČNÍ PODMÍNKY / A JÓTÁLLÁS FELTÉTELEI / CONDIȚIILE DE GARANȚIE / WARRANTY TERMS

SK: Na tento výrobok sa poskytuje záruka po dobu 24 mesiacov odo dňa predaja, respektíve odo dňa vyskladnenia. V dobe záruky vám záručný servis vykoná opravy všetkých závad vzniknutých následkom výrobnéj chyby bezplatne. Pri uplatnení požiadavky na záručnú opravu musí byť spolu s prístrojom predložený úplne a čitateľne vyplnený záručný list. Pri odosielaní prístroja do opravy, dopravné náklady hradí zákazník. Originálny obal od výrobku starostlivo uschovajte.

Záruka sa nevzťahuje na

- prístroj poškodený počas dopravy a nesprávneho skladovania
- poruchy spôsobené nesprávnou obsluhou alebo údržbou
- poruchy spôsobené vplyvom opotrebenia výrobku a materiálu
- poruchy spôsobené používaním prístroja na iný účel než na aký je určený
- prístroj, do ktorého bol vykonaný neodborný zásah alebo úprava
- nekompletnosť výrobku, ktorú bolo možné zistiť už pri predaji

CZ: Na tento výrobek se poskytuje záruka po dobu 24 měsíců ode dne prodeje, respektive ode dne vyskladnění. V době záruky vám záruční servis provede opravy všech závad vzniklých následkem výrobní chyby bezplatně. Při uplatnění požadavku na záruční opravu musí být spolu s přístrojem předložen úplně a čitelně vyplněný záruční list. Při odesílání přístroje do opravy, dopravní náklady hradí zákazník. Originální obal od výrobku pečlivě uschovejte.

Záruka se nevztahuje na:

- přístroj poškozen během dopravy a nesprávného skladování
- poruchy způsobené nesprávnou obsluhou nebo údržbou
- poruchy způsobené vlivem opotřebení výrobku a materiálu
- poruchy způsobené používáním přístroje na jiný účel, než na jaký je určen
- přístroj, do kterého byl proveden neodborný zásah nebo úprava
- nekompletnost výrobku, kterou bylo možné zjistit již při prodeji

HU: Erre a termékre az eladás, illetve a kiraktározás dátumától számított 24 hónap jótállás érvényes. A jótállás időtartamán belül a garanciaszerviz Önnek ingyen biztosítja a gyártási hibából származó minden termékhiba javítását. A jótállás érvényesítéséhez a terméken kívül az olvashatóan és teljes körűen kitöltött jótállási jegy leadása is szükséges. A termék küldése esetén a szállítási költségek a vásárlót terhelik. A termék eredeti csomagolását gondosan őrizze meg.

A jótállás nem érvényes:

- ha a készülék a nem megfelelő szállítás vagy tárolás következtében hibásodott
- a helytelen használat vagy karbantartás következtében keletkező hibákra
- a termék vagy az anyag elhasználódása következtében keletkező hibákra
- a készülék nem rendeltetésszerű használata következtében keletkező hibákra
- a készülékre, amelyen nem szakszerű beavatkozást vagy módosítást hajtottak végre
- a termék hiányos voltára, amely az eladás során is már észrevehető volt

RO: Garanția pentru acest produs este 24 luni de la data vânzării, respectiv de la data scoaterii din depozit. În timpul garanției service-ul de garanție va efectua toate reparațiile de defecțiuni apărute ca urmare a greșelilor de producție, în mod gratuit. La revendicarea reparației de garanție solicitate, pe lângă produsul prezentat trebuie depusă și lista de garanție completată corect și citibil. La trimiterea aparatului la reparații, cheltuielile de transport suportă clientul. Păstrați ambalajul original al produsului cu atenție.

Garanția nu se referă la:

- aparatul defectat în timpul transportului și prin depozitare necorespunzătoare
- defecțiunile pricinuite de manipularea sau întreținerea necorespunzătoare
- defecțiunile pricinuite de uzura produsului sau materialului
- defecțiunile pricinuite de folosirea aparatului în alt scop, decât pentru care este destinat
- aparatul în care s-a intervenit sau s-a efectuat reglarea în mod necalificat
- produsul fabricat incomplet, greșeala care putea fi constatată deja la vânzare

EN: This product is guaranteed for 24 months from date of sale or removal from storage. All manufacturing defects found during the warranty period will be repaired at no charge. To submit a request for warranty repairs, fill out the warranty card legibly and completely and attach it to the device. Customers pay the cost of transport when sending a device for repairs. Keep the product's original packaging in a safe place.

The warranty does not cover:

- Damage caused to the device during transit or from improper storage
- Malfunctions caused by incorrect operation or maintenance
- Malfunctions caused by product and material wear
- Malfunctions caused by using the device for purposes other than those intended
- Damage caused by tampering or modifications
- Any incomplete work not discovered on the product when it was sold

SERVISNÉ ZÁZNAMY / SERVISNÍ ZÁZNAMY / JAVÍTÁSI BEJEGYZÉSEK / NOTIFICAREA SERVICE / SERVICE RECORDS

Výrobca / Výrobce/ Gyártó / Producător / Manufacturer :

Slovakia Trend Export-Import s.r.o., Michalovská 87/1414, 073 01 Sobrance

Fax: (056) 652-2329 Tel: 0915 392 687 E-mail: servis@slovakia-trend.sk