

- SK** Bezuhlíková akumulátorová mini okružná píla
- CZ** Bezuhlíková akumulátorová mini okružní pila
- HU** Kefe nélküli akkumulátoros mini körfűrész
- RO** Minifierăstrău circular fără perii
- EN** Brushless mini circular saw
- DE** Batterie mini -kreissäge
- PL** Akumulator mini fragmenta

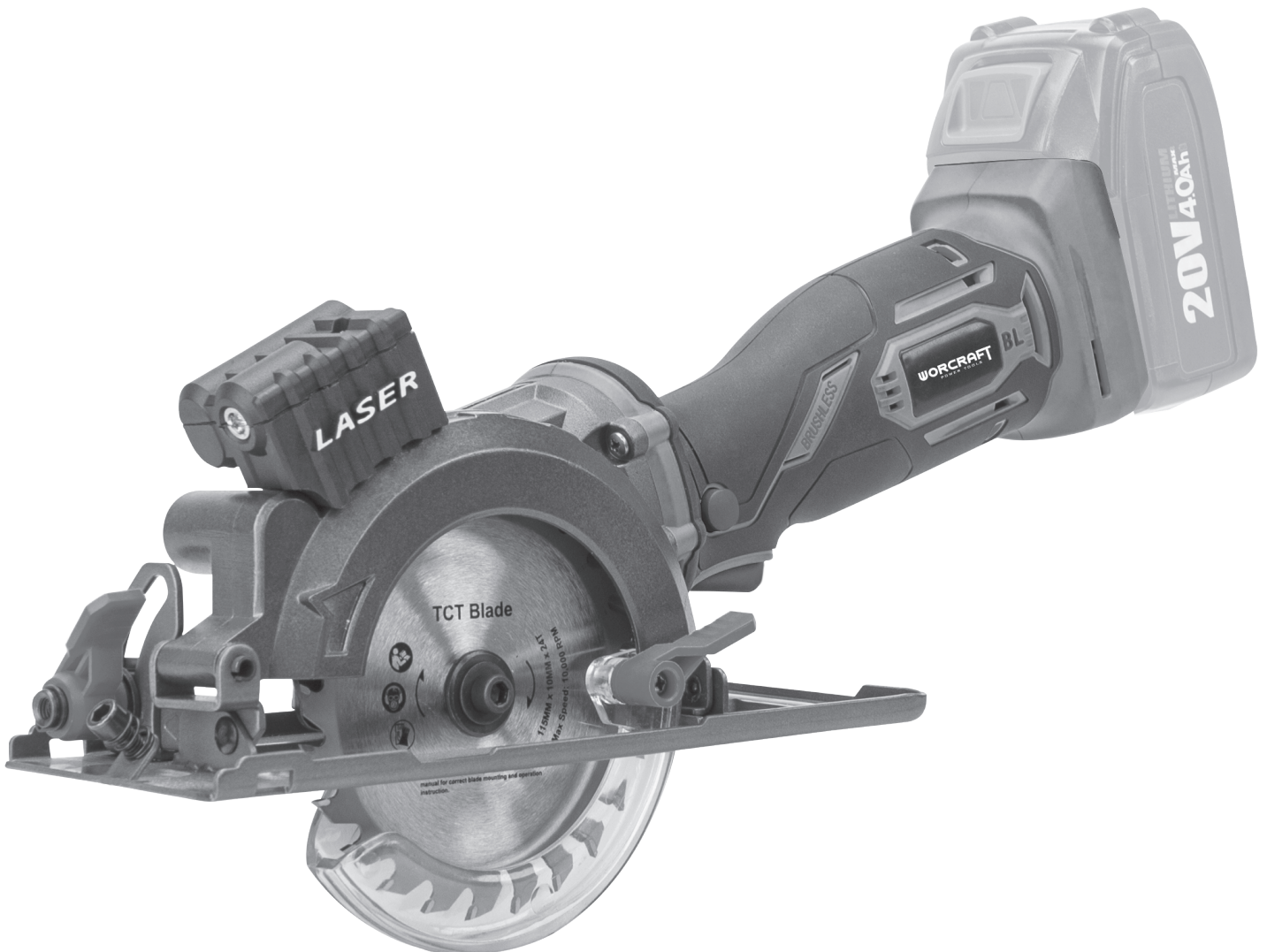

CMCS-S20LiB

Preklad originálneho návodu na použitie
Překlad originálním návodu k použití
Az eredeti használati útmutató fordítása
Traducerea manualului de utilizare original
Instruction manual
Übersetzung der Original-Gebrauchsanweisung
Tłumaczenie oryginalnej instrukcji użytkowania



1

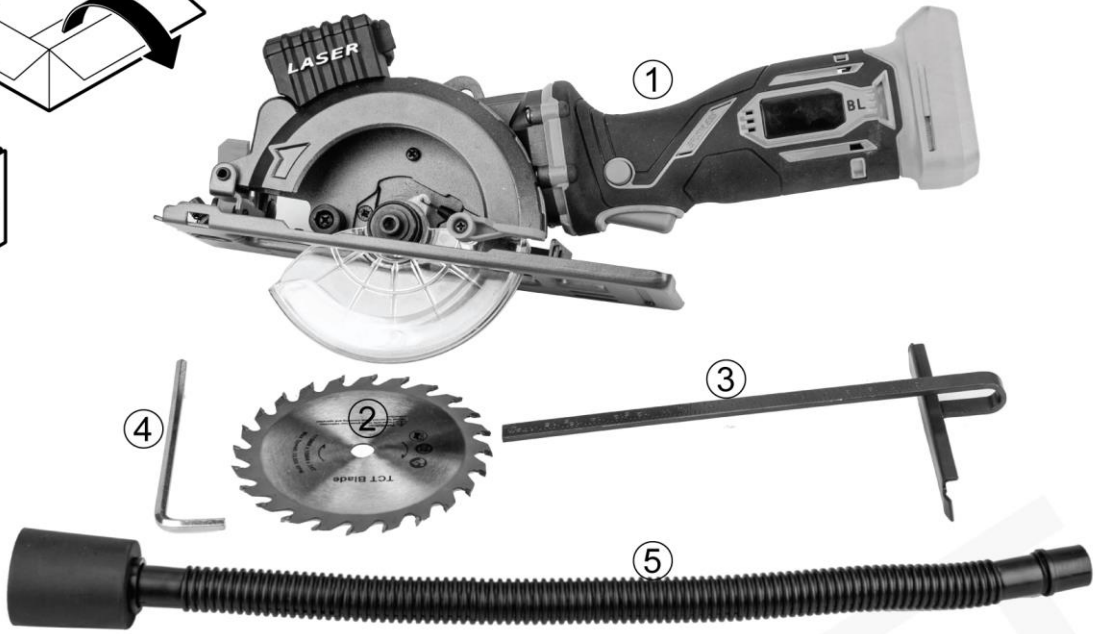
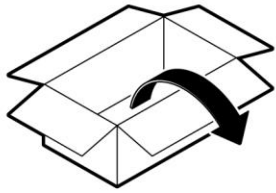

2

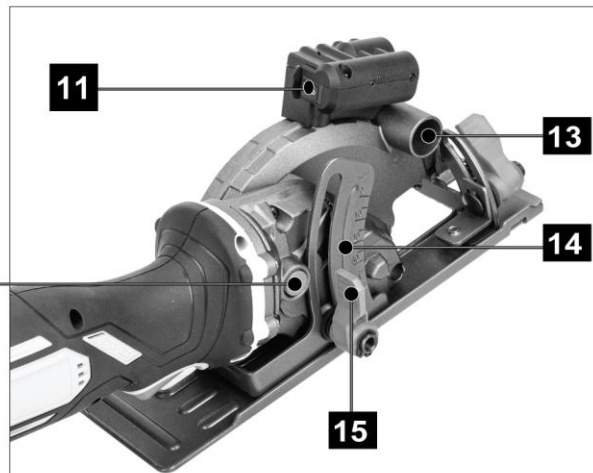
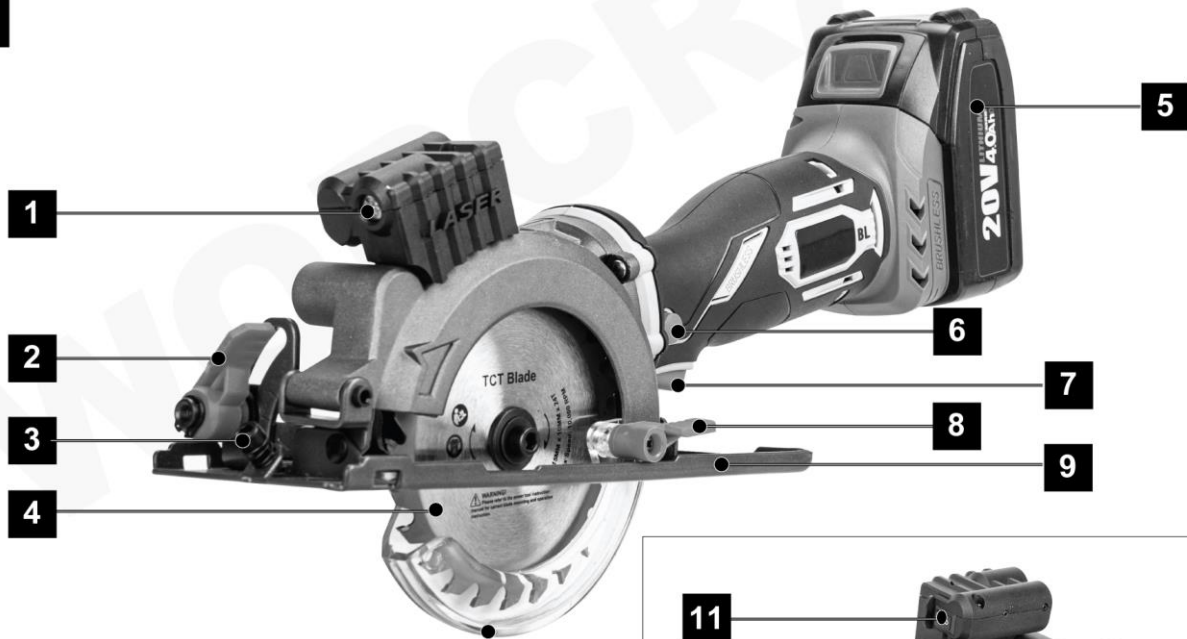

3

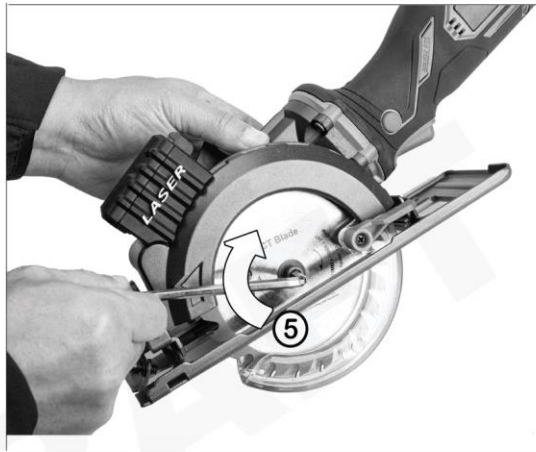
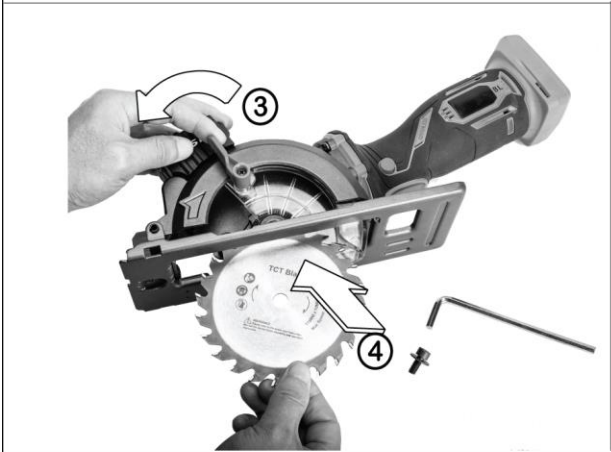
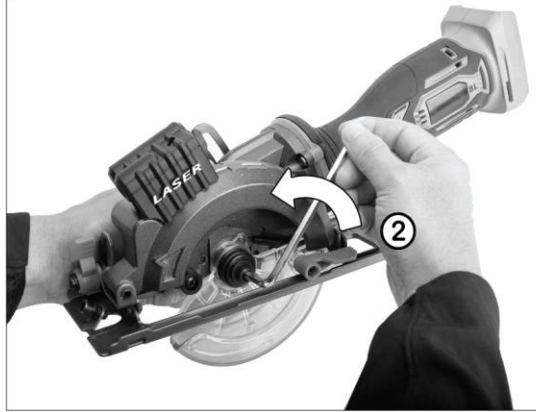
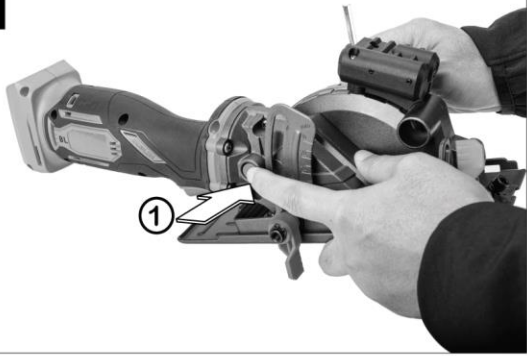

4

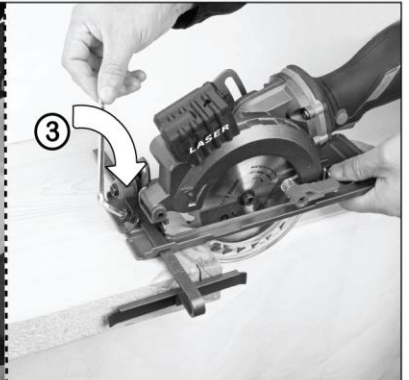
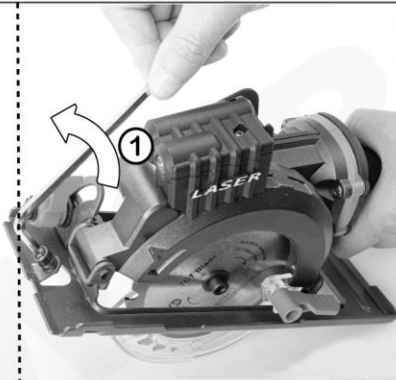

5

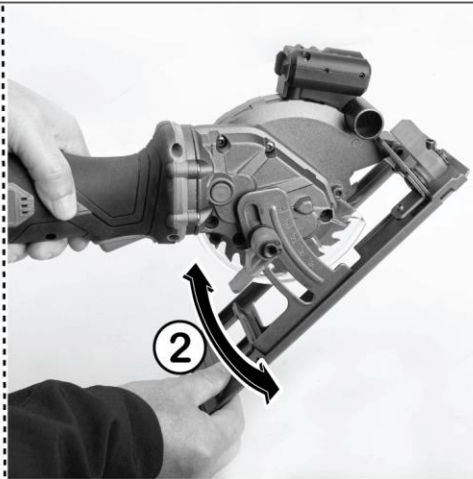
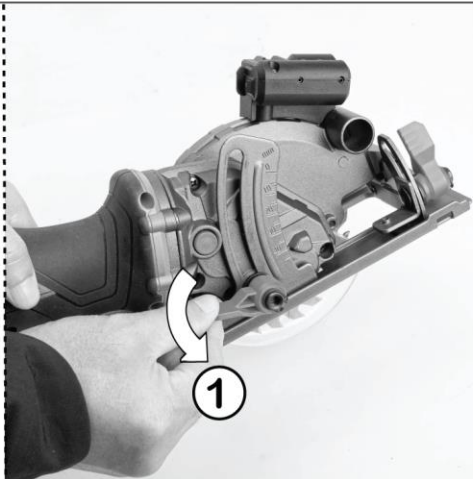

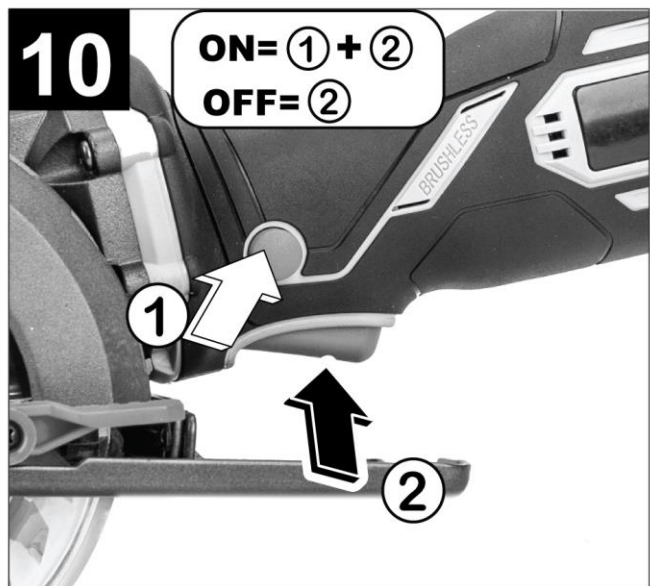
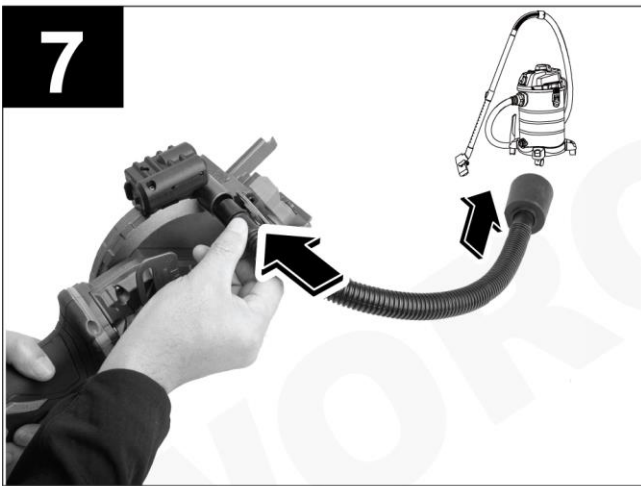
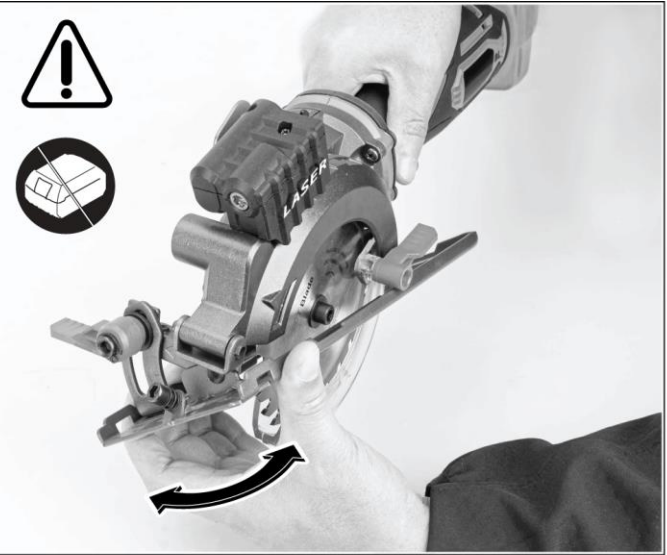
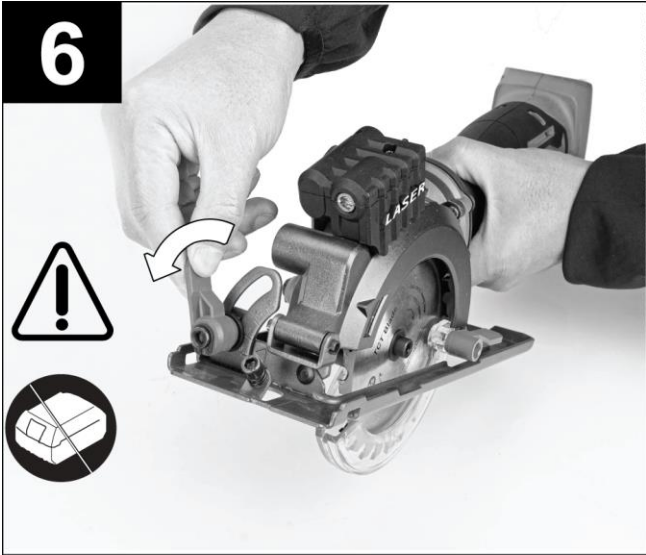

11

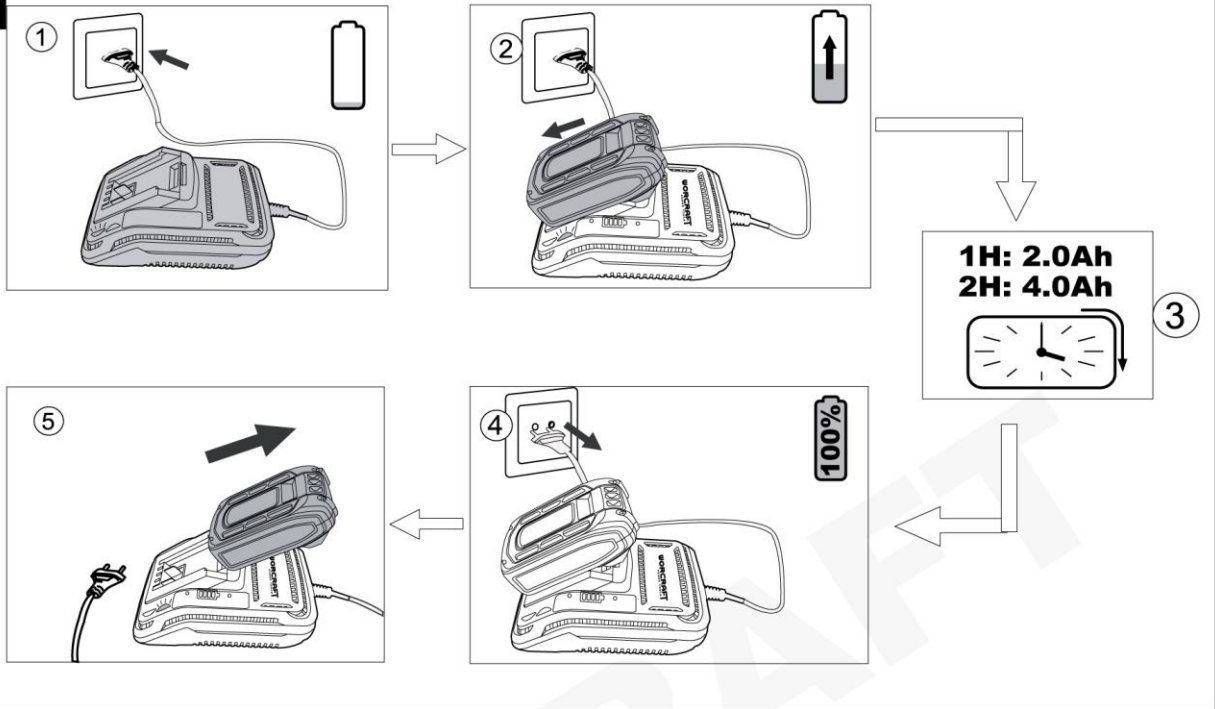

12

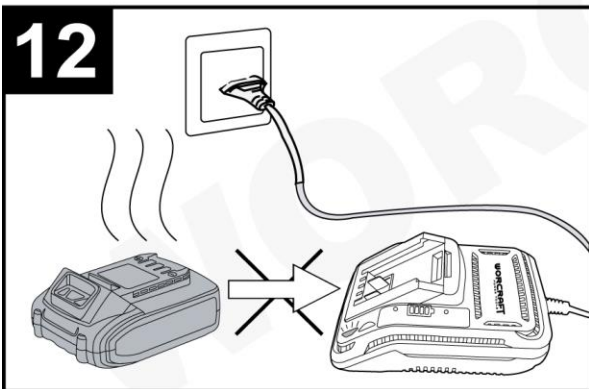

13

	0-10%
	10-25%
	25-50%
	50-75%
	75-100%



14

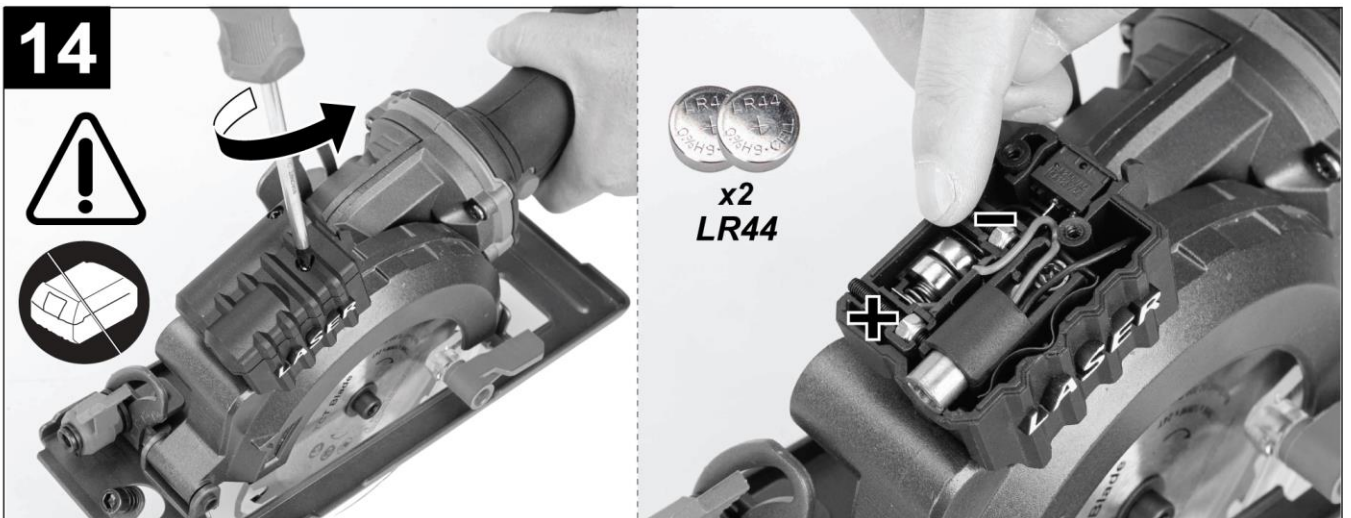



BEZUHLÍKOVÁ AKUMULÁTOROVÁ MINI OKRUŽNÁ PÍLA

POUŽITIE

- Mini okružná píla je vhodná na pozdĺžne a priečne rezanie ako aj vykonávanie pokosových rezov v rôznych druhoch materiálov ako sú napr. drevotrieska, diely laminátovej podlahy, plechy, kovové lišty, kovové a plastové rúrky atď..
- Mini okružná píla má rovnakú funkciu ako klasická okružná píla, ale vďaka malým rozmerom, kompaktnosti a nižšej hmotnosti je určená na jednoduché držanie a vedenie jednou rukou.
- Oproti klasickej okružnej píle je mini okružná píla vybavená mechanizmom na jednoduché nastavenie hĺbky rezu a vykonávanie zanorovacích rezov vo vnútri plochy materiálu.

Zariadenie používajte iba na predpísané účely. Akékoľvek iné použitie je považované ako prípad nesprávneho použitia. Používateľ/obsluha a nie výrobca bude zodpovedný za akékoľvek poškodenie, alebo zranenia spôsobené týmto nesprávnym používaním. Pamätajte si, že toto zariadenie nebolo navrhnuté pre komerčné alebo priemyselné používanie. Záruka nebude platná pokiaľ bude zariadenie používané na komerčné, priemyselné alebo podobné účely.

TECHNICKÉ PARAMETRE

	NAPATIE	20 V	
	KAPACITA	4 Ah	
	OTÁČKY	5 000 min ⁻¹	
	PILOVOVÝKOTÚČA	Ø 115 x Ø 9,5 x 2 mm 24 zubov	
	MAX. HĽBKA REZU	0°	45°
		42,8 mm	28 mm
	VIBRÁCIE	5,85 m/s ² Odchýlka (K) = 1,5 m/s ²	
	HLADINA AKUSTICKÉHO VÝKONU (L_{WA})	90 dB(A) Odchýlka (K) = 3 dB(A)	
	HLADINA AKUSTICKÉHO TLAKU (L_{pA})	79 dB(A) Odchýlka (K) = 3 dB(A)	
	HMOTNOSŤ	2,0 kg	

ČASTI VÝROBKU

1	Lasér	9	Základová doska
2	Aretačná skrutka pre nastavenie uhla úkosu	10	Ochranný kryt pílového kotúča
3	Skrutka na zaistenie bočného vodidla	11	Prepínač laseru
4	Pílový kotúč	12	Tlačidlo blokovanie otáčania vretena pre výmenu pílového kotúča
5	Akumulátor	13	Konektor na pripojenie externého odsávania prachu
6	Zaisťovacie tlačidlo prevádzkového spínača	14	Hĺbkový doraz
7	Prevádzkový spínač	15	Aretačná skrutka hĺbkového dorazu
8	Rukoväť ochranného krytu pílového kotúča		

Obsah balenia:

- 1 ks mini okružná píla
- 1 ks pílový kotúč
- 1 ks bočné vodidlo
- 1 ks imbusový kľúč
- 1 ks odsávacía trubica

VYSVETLIVKY SYMBOLOV

	Všeobecné upozornenie na nebezpečenstvo.
	Prečítajte si návod na použitie.
	Nevyhadzujte do bežného domového odpadu. Namiesto toho, ekologicky prijateľnou cestou sa obráťte na recyklačne strediska. Prosím venujte starostlivosť ochrane životného prostredia.
	Výrobok je v súlade s platnými európskymi smernicami a bola vykonaná metóda hodnotenia zhody týchto smerníc
	Používajte ochranné pracovné okuliare.
	Noste ochranné rukavice.
	Noste chránič sluchu.
	Noste ochrannú dýchaciu masku.
	UPOZORNENIE! Pred začatím akejkoľvek kontroly alebo údržby, zariadenie vypnite a vytiahnite z neho akumulátor, aby ste zabránili jeho nechcenému spusteniu a následnému možnému poraneniu.
	Nepracujte v daždi, ani nenechávajte zariadenie vonku ak prší.
	Nepoužívajte poškodené rezne/brúsne kotúče.
	Za tento obal bol uhradený finančný príspevok na spätný odber a jeho ďalšie spracovanie recykláciou.
	Obalové materiály sú recyklovateľné. Obalové materiály láskavo nevyhadzujte do komunálneho odpadu, ale odovzdajte ich do zberne druhotných surovín.
	VAROVANIE! Zariadenie vyžaruje žiarenie, ktoré je klasifikované podľa EN 60825-1 ako trieda II. Laserové žiarenie môže spôsobiť vážne zranenie očí. - Nesmerujte laserový lúč na osoby ani na zvieratá, ani sa sami nepozerajte do priameho či odrazeného laserového lúča. Môže to spôsobiť oslepenie osôb, nehody alebo poškodenie zraku. - Pokiaľ laserový lúč dopadne do oka, treba vedome zatvoriť oči a okamžite hlavu otočiť od lúča. - Na laserovom zariadení nevykonávajte žiadne zmeny.

VŠEOBECNÉ BEZPEČNOSTNÉ POKYNY PRE ELEKTRICKE NÁRADIE

- **UPOZORNENIE!** Prečítajte si bezpečnostné upozornenia, inštrukcie, vyobrazenia a technické údaje poskytované s týmto elektrickým náradím. Porušenie dodržiavania všetkých inštrukcií uvedených ďalej v texte môže mať za následok úraz elektrickým prúdom, požiar a/alebo ťažké ublíženie na zdraví.

1) BEZPEČNOSŤ PRACOVNÉHO PROSTREDIA

- Pracovisko je potrebné udržiavať v čistote a dobre osvetlené. Neporiadok a tmavé priestory bývajú príčinou nehôd.
- Nepoužívajte elektrické náradie v prostredí, kde hrozí nebezpečenstvo výbuchu, kde sa vyskytujú horľavé kvapaliny, plyny alebo prach. V elektrickom náradí vznikajú iskry, ktoré môžu zapáliť prach alebo výpary.
- Pri používaní elektrického náradia zabráňte v prístupe deťom a ďalším osobám. Ak budete rušení, môžete stratiť kontrolu nad vykonávanou činnosťou.

2) ELEKTRICKÁ BEZPEČNOSŤ

- Vidlica napájacieho kábla elektrického náradia musí zodpovedať sieťovej zásuvke. Nikdy akýmkoľvek spôsobom neupravujte el. prívodný kábel. Náradie, ktoré má na vidlici prívodnej šnúry ochranný kolík, nikdy nepripájajte rozdvojkami alebo inými adaptérmí. Nepoškodené vidlice a zodpovedajúce zásuvky znížia nebezpečenstvo úrazu elektrickým prúdom. Poškodené alebo zamotané prívodné káble zvyšujú nebezpečenstvo úrazu elektrickým prúdom. Ak sa sieťová šnúra poškodí, musí sa nahradiť osobitou sieťovou šnúrou, ktorú možno dostať u výrobcu alebo jeho obchodného zástupcu.
- Obsluha sa nesmie telom dotýkať uzemnených predmetov, ako je napr. potrubie, teleso ústredného vykurovania, sporáky a chladničky. Nebezpečenstvo úrazu elektrickým prúdom je väčšie, ak je vaše telo spojené so zemou.
- Nevystavujte elektrické náradie dažďu, vlhku alebo vode. Elektrického náradia sa nikdy nedotýkajte mokrými rukami. Elektrické náradie nikdy neumývajte pod tečúcou vodou ani ho neponárajte do vody.
- Kábel sa nesmie nadmerne zaťažovať. Kábel nikdy nepoužívajte na prenášanie, ťahanie alebo vyťahovanie vidlice elektrického náradia. Kábel nesmie byť vystavený pôsobeniu tepla, oleja, ostrých hrán alebo pohyblivých dielov. Poškodené alebo zapletené káble zvyšujú riziko úrazu elektrickým prúdom.
- Nikdy nepracujte s náradím, ktoré má poškodený el. kábel príp. vidlicu, alebo spadlo na zem a je akýmkoľvek spôsobom poškodené.
- Pri používaní elektrického náradia vo vonkajšom prostredí používajte predlžovací kábel vhodný na vonkajšie použitie. Používanie šnúry vhodnej na vonkajšie použitie znižuje riziko úrazu elektrickým prúdom
- Ak používate elektrické náradie vo vlhkých priestoroch, používajte napájanie chránené prúdovým chráničom (RCD). Používanie RCD obmedzuje nebezpečenstvo úrazu elektrickým prúdom. Pojem „prúdový chránič (RCD)“ môže byť nahradený pojmom „hlavný istič obvodu (GFCI)“ alebo „istič unikajúceho prúdu (ELCB)“.
- Držte el. ručné náradie výlučne za izolované plochy určené na uchopenie, pretože pri prevádzke môže dôjsť ku kontaktu rezacieho či vrtacieho príslušenstva so skrytým vodičom alebo vlastnou šnúrou.

3) BEZPEČNOSŤ OSÔB

- Pri používaní elektrického náradia buďte pozorní a ostražití, venujte maximálnu pozornosť činnosti, ktorú práve prevádzate. Sústreďte sa na prácu. Nepracujte s elektrickým náradím ak ste unavení, alebo ste pod vplyvom drog, alkoholu alebo liekov. Aj chvíľková nepozornosť pri používaní elektrického náradia môže viesť k vážnemu poraneniu osôb. Pri práci s el. náradím nejedzte, nepite a nefajčite.
- Používajte ochranné pomôcky. Vždy používajte ochranu očí. Používajte ochranné prostriedky odpovedajúce druhu práce, ktorú prevádzate. Ochranné pomôcky ako napr. respirátor, bezpečnostná obuv s protišmykovou úpravou, pokrývka hlavy alebo ochrana sluchu, používané v súlade s podmienkami práce, znižujú riziko poranenia osôb.
- Vyvarujte sa neúmyselnému zapnutiu el. náradia. Neprenášajte el. náradie, ktoré je pripojené k elektrickej sieti, s prstom na vypínači alebo na spúšti. Pred pripojením k elektrickému napätiu sa uistite, či vypínač alebo spúšť sú v polohe „vypnuté“. Prenášanie el. náradia s prstom na vypínači alebo pripájanie vidlice el. náradia do zásuvky zo zapnutým vypínačom môže byť príčinou vážnych úrazov.
- Pred zapnutím el. náradia odstráňte všetky nastavovacie kľúče a nástroje. Nastavovací kľúč alebo nástroj, ktorý zostane pripevnený k otáčajúcej sa časti elektrického náradia môže byť príčinou poranenia osôb.
- Vždy udržiajte stabilný postoj a rovnováhu. Pracujte len tam, kam bezpečne dosiahnete. Nikdy nepreceňujte vlastnú silu. Nepoužívajte elektrické náradie, ak ste unavení.
- Obliekajte sa vhodným spôsobom. Používajte pracovné oblečenie. Nenoste voľné oblečenie ani šperky. Dbajte na to, aby sa vaše vlasy, oblečenie, rukavice alebo iná časť Vášho tela nedostala do prílišnej blízkosti rotujúcich alebo rozpálených častí el. náradia.
- Pripojte el. náradie k odsávaniu prachu. Ak má el. náradie možnosť pripojenia zariadenia na zachytávanie alebo odsávanie prachu, uistite sa, že došlo k jeho riadnemu pripojeniu a používaniu. Použitie takýchto zariadení môže obmedziť nebezpečenstvo vznikajúce prachom.
- Pevne upevnite obrobok. Použite stolársku svorku alebo zverák pre upevnenie obrobku, ktorý budete obrábať.
- Nepoužívajte akékoľvek náradie ak ste pod vplyvom alkoholu, drog, liekov alebo iných omamných či návykových látok.

- Zariadenie nie je určené na použitie osobami (vrátane detí) so zníženými fyzickými, zmyslovými alebo mentálnymi schopnosťami alebo s nedostatkom skúseností a znalostí, pokiaľ nie sú pod dozorom alebo nedostali pokyny ohľadom použitia zariadenia od osoby zodpovednej za ich bezpečnosť. Deti musia byť pod dozorom, aby ste sa uistili, že sa nehrajú so zariadením.

4) POUŽÍVANIE A ÚDRŽBA ELEKTRICKÉHO NÁRADIA

- El. náradie vždy odpojte od el. siete v prípade akéhokoľvek problému pri práci, pred každým čistením alebo údržbou, pri každom presune a pri ukončení činnosti! Nikdy nepracujte s el. náradím, ak je akýmkoľvek spôsobom poškodené.

- Ak začne náradie vydávať abnormálny zvuk alebo zápach, okamžite ukončíte prácu.

- Elektrické náradie nepreťažujte. Elektrické náradie bude pracovať lepšie a bezpečnejšie, ak s ním budete pracovať v otáčkach, pre ktoré bolo navrhnuté. Používajte správne náradie, ktoré je určené pre danú činnosť. Vhodné náradie bude dobre a bezpečne vykonávať prácu, pre ktorú bolo vyrobené.

- Nepoužívajte elektrické náradie, ktoré nemožno bezpečne zapnúť a vypnúť ovládacím vypínačom. Používanie takého náradia je nebezpečné. Poškodený vypínač musí byť opravený certifikovaným servisom.

- Odpojte náradie od elektrickej siete predtým, než začnete prevádzať jeho nastavenie, výmenu príslušenstva alebo údržbu. Toto opatrenie obmedzí nebezpečenstvo náhodného spustenia.

- Nepoužívané elektrické náradie uschovajte tak, aby bolo mimo dosahu detí a nepovolaných osôb. Elektrické náradie v rukách neskúsených užívateľov môže byť nebezpečné. Elektrické náradie skladujte na suchom a bezpečnom mieste.

- Starostlivo udržiavajte elektrické náradie v dobrom stave. Pravidelne kontrolujte nastavenie pohybujúcich sa častí a ich pohyblivosť. Kontrolujte či nedošlo k poškodeniu ochranných krytov alebo iných častí, ktoré môžu ohroziť bezpečnú funkciu elektrického náradia. Ak je náradie poškodené, pred ďalším použitím zaistíte jeho opravu. Mnoho úrazov je spôsobené nesprávnou údržbou elektrického náradia.

- Rezacie nástroje udržiavajte ostré a čisté. Správne udržiavané a naostrené nástroje uľahčujú prácu, obmedzujú nebezpečenstvo úrazu a práca s nimi sa lepšie kontroluje. Použitie iného príslušenstva než toho, ktoré je uvedené v návode na obsluhu alebo doporučené dovozcom môže spôsobiť poškodenie náradia a byť príčinou úrazu.

- Elektrické náradie, príslušenstvo, pracovné nástroje atď. používajte v súlade s týmito pokynmi a takým spôsobom, ktorý je predpísaný pre konkrétne elektrické náradie a to s ohľadom na dané podmienky práce a druh prevádzanej práce. Používanie náradia na iné účely, než pre aké je určené, môže viesť k nebezpečným situáciám.

5) POUŽÍVANIE AKUMULÁTOROVÉHO NÁRADIA

- Pred vložením akumulátoru sa uistite, že je vypínač v polohe „0-vypnuté“. Vloženie akumulátoru do zapnutého náradia môže byť príčinou nebezpečných situácií.

- K nabíjaniu akumulátora používajte len nabíjačky predpísané výrobcom. Použitie nabíjačky pre iný typ akumulátoru môže mať za následok jeho poškodenie a vznik požiaru.

- Používajte iba akumulátory určené pre dané náradie. Použitie iných akumulátorov môže byť príčinou úrazu alebo vzniku požiaru.

- Ak nie je akumulátor používaný, uschovávajú ho oddelene od kovových predmetov ako sú svorky, kľúče, skrutky a iné drobné kovové predmety, ktoré by mohli spôsobiť spojenie jedného kontaktu akumulátoru s druhým. Vyskratovanie akumulátoru môže zapríčiniť úraz, popáleniny alebo vznik požiaru.

- S akumulátormi zaobchádzajte šetrne. Pri nešetrnom zaobchádzaní môže z akumulátoru uniknúť chemická látka. Vyvarujte sa kontaktu s ňou. Ak predsa dôjde ku kontaktu s touto chemickou látkou, vymyte postihnuté miesto prúdom tečúcej vody. Ak sa chemická látka dostane do očí, vyhľadajte ihneď lekársku pomoc. Chemická látka z akumulátoru môže spôsobiť vážne poranenie.

- Akumulátor alebo náradie sa nesmie vystavovať ohňu alebo nadmernej teplote. Vystavenie ohňu alebo teplote vyššej ako 130°C môže spôsobiť výbuch.

- Akumulátor alebo náradie, ktoré sú poškodené alebo prestavané, sa nesmie používať. Poškodené alebo upravené akumulátory sa môžu chovať nepredvídateľne, a môžu tak spôsobiť oheň, výbuch alebo nebezpečenstvo úrazu.

6) SERVIS

- Servis elektrického náradia zverte kvalifikovanému opravárovi. Môžu sa používať iba rovnaké náhradné diely. Zaručíte tak, že bude zachovaná bezpečnosť elektrického náradia.

BEZPEČNOSTNÉ POKYNY PRE PRÁCU S MINI OKRUŽNOU PÍLOU

- Náradie nie je určené na používanie osobami (vrátane detí), ktorým fyzická, zmyslová alebo mentálna neschopnosť či nedostatok skúseností a znalostí zabraňuje v jeho bezpečnom používaní, ak na ne nebude dohliadané alebo ak neboli inštruované ohľadom použitia spotrebiča osobou zodpovednou za ich bezpečnosť. Dávajte pozor na deti, aby ste zabezpečili, že sa nebudú môcť s výrobkom hrať.
- Ak náradie nechávate bez dozoru, demontujte z neho akumulátor.
- Mini okružnú pílu neprenášajte, ak je v prevádzke. Pred prenášaním ju vypnite.

PRÁCA S PÍLOU

- Pri rezaní používajte ochranu dýchacích ciest s triedou filtra aspoň P2 alebo P3 podľa škodlivosti rezaného materiálu. Prach vzniknutý rezaním materiálu je zdraviu škodlivý. Používajte tiež vhodnú ochranu zraku, sluchu a rukavice. Dlhodobé vystavovanie sa zvýšenej hladine hluku môže spôsobiť trvalé poškodenie sluchu.
- Nedovoľte aby sa na pracovisku hromadil prach. Prach je ľahko zápalný materiál a môže dôjsť k vzniku požiaru.
- Udržiavajte ruky v bezpečnej vzdialenosti od miesta rezu a od pílového kotúča. Mini okružnú pílu v priebehu rezania držte za rukoväť.
- Nikdy nesiahajte pod materiál, ktorý režete. Mohlo by dôjsť k poraneniu pílovým kotúčom.
- Prispôsobte hĺbku rezu hrúbke obrobku tak, aby bola viditeľná necelá výška zubu kotúča. Nesmie však dôjsť ku kontaktu kotúča s podložkou.
- Rezaný materiál vždy pevne zaistite. Rezaný kus nikdy nedržte v ruke alebo inou časťou tela. Rezaný kus musí byť riadne podoprený a zaistený, aby nedošlo k zasiahnutiu niektorej časti tela, kotúč nezostal uviaznutý v reze alebo nedošlo ku strate kontroly nad rezaným materiálom.
- V priebehu rezania, môže dôjsť k zasiahnutiu skrytých elektrických alebo iných rozvodných vedení čo môže spôsobiť zranenie alebo vznik hmotných škôd. Na vyhľadávanie skrytých vedení použite vhodné vyhľadávacie zariadenie.
- Náradie držte za izolované časti určené na uchopenie (rukovätiach), pretože v prípade poškodenia vodiča pod napätím sa môže životu nebezpečné napätie priviesť na kovové časti prístroja a spôsobiť tak úraz obsluhy elektrickým prúdom.
- Pri vykonávaní pozdĺžnych rezov používajte doraz pozdĺžneho rezu (bočné vodidlo) či vodiacu lištu. Znižuje sa tak nebezpečenstvo, že kotúč uviazne v reze.
- Používajte vždy pílové kotúče s prídržným otvorom, ktorý má správnu veľkosť a tvar. Pílové kotúče, ktoré presne nevyhovujú prídržným súčastiam píly, môžu spôsobiť nadmerné vibrácie a stratu kontroly nad pílou.
- Vždy používajte kotúče technickej špecifikácie. Nevhodný kotúč môže spôsobiť poranenie obsluhy či poškodiť pílu z dôvodu príliš ťažkého kotúča. Skutočnosť, že kotúč je možné na pílu nainštalovať, ešte neznamená bezpečnú prevádzku.

SPÄTNÝ NÁRAZ A SÚVISIACE UPOZORNENIA

- Spätný náraz je náhla reakcia na zovretie alebo zaseknutie rotujúceho pílového kotúča. Zovretie alebo zaseknutie spôsobí prudké zastavenie nástroja, ktoré následne spôsobí, že sa náradie nekontrolovane pohybuje v smere opačnom k smeru otáčania nástroja v mieste uviaznutia. Ak dôjde napr. k zovretiu alebo zaseknutiu kotúča v obrobku, hrana kotúča, ktorá vstupuje do bodu zovretia môže spôsobiť, že bude kotúč vytlačený nahor alebo odhodený. Kotúč môže buď vyskočiť smerom k obsluhu, alebo od nej, v závislosti od smeru pohybu kotúča v mieste zaseknutia. Spätný náraz je výsledkom nesprávneho používania elektronáradia a/alebo nesprávnych pracovných postupov či podmienok a môžete mu zabrániť dôsledným dodržaním nižšie popísaných bezpečnostných opatrení:

- a) Držte mini okružnú pílu dobre oboma rukami a majte predlaktia v takej polohe, v ktorej budete vedieť prípadnú silu spätného nárazu zvládnuť. Vždy stojte v bočnej polohe k rovine pílového kotúča, nikdy nedávajte pílový kotúč do jednej línie so svojim telom. V prípade spätného nárazu môže píla skočiť smerom dozadu, avšak obsluhujúca osoba môže sily spätného nárazu pomocou vhodných opatrení zvládnuť.
- b) Ak sa pílový kotúč zablokuje, alebo ak prerušíte prácu s náradím, pílu vypnite a obrobok pokojne držte dovtedy, kým sa rezací kotúč úplne zastaví. Nikdy sa nepokúšajte vyberať pílu z obrobku alebo ju ťahať smerom dozadu, kým sa pílový kotúč pohybuje, pretože v takom prípade by mohol vzniknúť spätný náraz. Zistite príčinu zablokovania pílového kotúča a odstráňte ju.
- c) Keď chcete znova spustiť pílu, ktorá je v obrobku, vycentrujte pílový kotúč v štrbine rezu a skontrolujte, či nie sú zuby píly zaseknuté v materiáli obrobku. Keď je pílový kotúč zablokovaný, nedá sa v obrobku pohnúť, alebo môže spôsobiť spätný náraz, ak by sa píla znova spustila.
- d) Veľké platne pri pílení podprite, aby ste znížili riziko spätného nárazu zablokovaním pílového kotúča. Veľké platne sa môžu následkom vlastnej hmotnosti prehnúť. Platne treba podpierať na oboch stranách, aj v blízkosti štrbiny rezu a rovnako aj na hrane.
- e) Nepožívajte tupé ani poškodené pílové kotúče. Pílové kotúče s otupenými zubami alebo s nesprávne nastavenými zubami vytvárajú príliš úzku štrbinu rezu a tým spôsobujú zvýšené trenie, blokovanie pílového kotúča alebo vyvolanie spätného nárazu.
- f) Pred pílením dobre utiahnite aretačné skrutky hĺbky rezu a uhla rezu. Keby sa počas pílenia nastavenie zmenilo, mohol by sa pílový kotúč zablokovať a spôsobiť spätný náraz náradia.
- g) Mimoriadne opatrný treba byť pri rezaní do existujúcich (neznámych) stien alebo do iných neprehľadných miest. Zapichovaný pílový kotúč môžu pri pílení zablokovať rôzne skryté objekty, čo môže spôsobiť spätný náraz.

FUNKCIA OCHRANNÉHO KRYTU PÍLOVÉHO KOTÚČA

- Pred každým použitím píly skontrolujte, či sa ochranný kryt pílového kotúča ihneď samovoľne zatvára. Pílu nepoužívajte, ak sa ochranný kryt nepohybuje voľne a okamžite automaticky nezatvára. Nikdy nezaistujte ochranný kryt v otvorenej polohe napr. zvierkami alebo priviazaním. Ak píla neúmyselne spadne, mohlo by dôjsť k ohnutiú krytu. Pred uvedením píly do chodu skontrolujte, či sa kotúč nedotýka krytu či základovej dosky a či sa pohybuje voľne.
- Skontrolujte funkciu automatické sklápanie dosky píly. Pokiaľ nebude funkcia sklápanie dosky správna, bude nutné nechať tieto časti pred použitím opraviť. Sklápanie môže reagovať pomaly z dôvodu poškodenia niektorej časti, nánosu lepiacich sa usadenín alebo iných nečistôt.
- Pred odložením píly skontrolujte, či ochranný kryt zakrýva pílový kotúč. Nechránený rotujúci kotúč môže spôsobiť nekontrolovateľný pohyb píly, a tak môže dôjsť ku zraneniu osôb a vzniku vecných škôd.

BEZPEČNOSTNÉ POKYNY PRE AKUMULÁTOR A NABÍJAČKU

- Pred prvým použitím akumulátora a nabíjačky si pozorne prečítajte návod na obsluhu.
- 1. Overte, či elektrický prúd, ktorý je k dispozícii vo vašej sieti, je zhodný s tým, ktorý je uvedený na nabíjačke akumulátora.
- 2. Nedovoľte aby vlhkosť, dážď či striekajúca voda dosiahli na miesto nabíjania akumulátora.
- 3. Nenabíjajte akumulátor, keď je teplota pod 10 °C alebo nad 40 °C. Nabíjanie akumulátora pri extrémnych teplotách môže znížiť jeho životnosť.
- 4. S poškodeným akumulátorom, ktorý už nemožno nabiť, treba zaobchádzať ako s nebezpečným odpadom. Neodhadzujte akumulátor do smetí, ohňa ani vody.
- 5. Používajte len akumulátor a nabíjačku schválenú výrobcom pre použitie v daných zariadeniach.
- 6. Udržujte nabíjačku čistú, mimo prachu a nečistôt.
- 7. Vždy odstráňte akumulátor pred opravou zariadenia.
- 8. Prekryte kontakty akumulátora, aby ste predišli skratu.
- 9. Vyhnite sa nebezpečenstvu výbuchu!
- 10. Nefajčite počas nabíjania akumulátora alebo na mieste jeho uskladnenia. Z pokazených akumulátorov môže unikať výbušný plyn vodík ktorý sa môže vznietiť od otvoreného plameňa alebo iskry.
- 11. V prípade požiaru sa snažte uhasiť oheň.

12. Akumulátor a nabíjačka sa priebehu nabíjania mierne zahrievajú.

Chemické nebezpečenstvo

Neotvárajte obal akumulátora. Chráňte akumulátor pred nárazom. Ak dôjde k vytečeniu elektrolytu z akumulátora, je nevyhnutné zabrániť styku s pokožkou. Ak predsa príde ku kontaktu elektrolytu s pokožkou, opláchnite postihnuté miesto ihneď s vodou. V prípade, že sa vám elektrolyt dostane do očí, okamžite vyhľadajte lekára.

Nabíjanie

Pripojte k zdroju napájania 230 V a spojte nabíjací kábel s nabíjacím modulom. Vložte batériu do nabíjačky, uistite sa, že je polarita (+ / -) správna! Keď je batéria nabíjaná, svieti červená kontrolka. Dôležité: ak sa červená kontrolka nerozsvieti okamžite po vložení batérie, ktorá bola práve používaná, odpojte batériu a vložte ju po niekoľkých minútach do nabíjačky späť. Bežný čas nabíjania je okolo 1 – 1,5 hodín. Po tejto dobe nabíjacie zariadenie zaistí, že sa dosiahol plne nabitého stavu. Batéria je tepelnou poistkou chránená proti prebitiu, preto môže v nabíjačke zostať dlhší čas bez poškodenia (však, nie dlhšie ako 24 hodín). Zahriatie batérie a nabíjacieho zariadenia na konštantnú teplotu je normálne a nie je známkou poškodenia. Podstatne skrátený prevádzkový čas batérie znamená, že musí byť batéria vymenená.

POUŽITIE A MONTÁŽ

MONTÁŽ

- **UPOZORNENIE:** Akumulátorové náradie vždy vypnite a vytriahnite z neho akumulátor pred akýmikoľvek úpravami, opravami či údržbou.

MONTÁŽ/VÝMENA PÍLOVÉHO KOTÚČA (OBR. 3)

- Pri montáži/výmene pílového kotúča používajte ochranné pracovné rukavice. Pri kontakte s pílovým kotúčom hrozí nebezpečenstvo poranenia.
- Používajte len také pílové kotúče, ktoré zodpovedajú technickým údajom uvedeným v tomto návode na používanie.
- V žiadnom prípade nepoužívajte brúsne kotúče.

1. Stlačte tlačidlo blokovania otáčania vretena pre výmenu pílového kotúča (12) a podržte ho stlačené.

POZNÁMKA: Tlačidlo blokovania otočenia vretena pre výmenu pílového kotúča (12) stláčajte len vtedy, keď sa vreteno píly nepohybuje. Inak by sa mohlo ručné elektrické náradie poškodiť.

2. Pomocou imbusového kľúča uvoľnite a demontujte upevňovaciu skrutku pílového kotúča.
3. Vyklopte ochranný kryt pílového kotúča a pridržte ho v tejto polohe.
4. Namontujte pílový kotúč na vreteno.
5. Znova namontujte a utiahnite upevňovaciu skrutku pílového kotúča.

INŠTALÁCIA BOČNÉHO VODIDLA-DORAZU POZDÍŽNEHO REZU (OBR. 4)

- Bočné vodidlo-doraz pozdĺžneho rezu umožňuje viesť presnú líniu rezu pozdĺž hrany rezaného materiálu a taktiež bráni zovretiu kotúča v priebehu rezania.
- Bočné vodidlo nachádza uplatnenie tiež pri rezaní dielov rovnakej veľkosti, napr. dosiek - to znamená paralelné rezy.

1. Pomocou imbusového kľúča uvoľnite skrutku na zaistenie bočného vodidla (3).
2. Zasuňte bočné vodidlo-doraz pozdĺžneho rezu do príslušného otvoru na základovej doske (9).
3. Nastavte požadovanú šírku rezaného materiálu.
4. Bočné vodidlo-doraz pozdĺžneho rezu zaistíte dotiahnutím skrutky na zaistenie bočného vodidla (3).

NASTAVENIE HÍBKY REZU (OBR. 5)

1. Uvoľnite aretačnú skrutku nastavenia hĺbkového dorazu (15).
2. Zatlačte základovú dosku smerom nadol a nastavte požadovanú hĺbku rezu.

3. Dotiahnite aretačnú skrutku nastavenia hĺbkového dorazu (15).

NASTAVENIE ÚKOSU (ZVISLÉHO UHLA REZU) (OBR. 6)

1. Uvoľnite aretačnú skrutku nastavenia uhla úkosu (2).
2. Natočte základovú dosku na požadovaný uhol sklonu, ktorý sa odčíta na stupnici.
3. Dotiahnite aretačnú skrutku nastavenia uhla úkosu (2).

PRIPOJENIE TRUBICE NA ODSÁVANIE PRACHU (OBR. 7)

- Odsávaciu trubicu pripojte užším koncom do konektoru na pripojenie externého odsávania prachu (13) a potom do jej širšieho konca pripojte externé odsávanie prachu (vysávača).

MONTÁŽ A DEMONTÁŽ AKUMULÁTORA (OBR. 8)

- Akumulátor vložte do zariadenia v smeru zobrazenom na obr. 8.
- Pre vybratie akumulátora stlačte uvoľňovacie tlačidlo a následne akumulátor vyberte zo zariadenia potiahnutím smerom dozadu.

ZAPNUTIE LASEROVÉHO NAVÁDZANIA (OBR. 9)

- Zariadenie je vybavené laserovým navádzaním.
- Najskôr si ceruzkou označte čiaru rezu a potom stlačte prepínač lasera (11).
- Laserová čiara by mala zodpovedať čiare rezu zaznačenej ceruzkou.

ZAPNUTIE A VYPNUTIE NÁRADIA (OBR. 10)

Zapnutie: Stlačte zaistovacie tlačidlo prevádzkového spínača (6) a držte ho stlačené súčasne stlačte prevádzkový spínač (7).

Vypnutie: Uvoľnite prevádzkový spínač (7).

KONTROLA STAVU AKUMULÁTORA (OBR. 13)

- Stlačte tlačidlo na tele zariadenia pre aktiváciu LED ukazovateľa stavu akumulátora, pre zobrazenie kapacity akumulátora.

POČET SVIETIACÍCH LED NA UKAZOVATELI	ZOSTÁVAJÚCA KAPACITA AKUMULÁTORA
0	< 10%
1	10% až 25%
2	25% až 50%
3	50% až 75%
4	75% až 100%

ÚDRŽBA

- **Pred začatím akejkoľvek kontroly alebo údržby, zariadenie vypnite a vyťahnite z neho akumulátor.**
- Mini okružnú pílu dôkladne vyčistite po každom použití. Ak nečistoty nemožno odstrániť, použite mäkkú handričku navlhčenú v mydlovej vode. Nikdy nepoužívajte čistiace prostriedky alebo rozpúšťadlá ako je benzín, alkohol, čpavok a pod.! Tieto rozpúšťadlá môžu poškodiť plastové časti výrobku.
- Pravidelne kontrolujte svoje zariadenie a keď zistíte, že niektoré súčiastky sú opotrebované alebo poškodené, preventívne ich kvôli vlastnej bezpečnosti vymeňte. Opotrebené či poškodené časti stroja sa môžu vymeniť iba v autorizovanom servise alebo ich výmenu zaistí predajca.
- Postarajte sa o to, aby boli použité originálne náhradné súčiastky značky Worcraft.

OCHRANA ŽIVOTNÉHO PROSTREDIA



Symbol prečiarknutej nádoby na odpad na produktoch alebo v sprievodných dokumentoch znamená, že použité elektrické a elektronické výrobky nesmú byť pridané do bežného komunálneho odpadu. Pre správnu likvidáciu, obnovu a recykláciu doručte tieto výrobky na určené zberné miesta, kde budú prijaté zdarma. Alternatívne v niektorých krajinách môžete vrátiť svoje výrobky miestnemu predajcovi pri kúpe ekvivalentného nového produktu. Správnou likvidáciou tohto produktu pomôžete zachovať cenné prírodné zdroje a napomáhate prevencii potenciálnych negatívnych dopadov na životné prostredie a ľudské zdravie, čo by mohli byť dôsledky nesprávnej likvidácie odpadov. Ďalšie podrobnosti si vyžiadajte od miestneho úradu alebo najbližšieho zberného miesta. Pri nesprávnej likvidácii tohto druhu odpadu môžu byť v súlade s národnými predpismi udelené pokuty.

ES VYHLÁSENIE O ZHODE ES DECLARATION OF CONFORMITY

vydané/issued by

Výrobca/Producer: Ningbo Zhongshuo tools Co., Ltd.
Sídlo/Seated: NO.9 Yongxing Road, East Area Industry Zone,
Yuyao City, Zhejiang Province 315400, P.R.C.

Represented by: SLOVAKIA TREND EXPORT - IMPORT, s.r.o.
Sídlo/Seated: Michalovská 87/1414, Sobrance 07301, Slovensko
IČO/ID Nr: 46512250

vyhlasuje na vlastnú zodpovednosť, že následne označené zariadenie na základe svojej koncepcie a konštrukcie, rovnako ako do obehu uvedené vyhotovenie, zodpovedá základným bezpečnostným požiadavkám príslušných legislatívnych predpisov/
hereby declares that this appliance is in compliance with all basic safety requirements of all relevant directives.

Bezuhlíková akumulátorová mini okružná píla/Brushless mini circular saw Worcraft CMCS-S20LiB, 20V, Li-ion, 5 000 min⁻¹, 115 mm
TYP/TYPE: ZS-881830L
MODEL/MODEL: CMCS-S20LiB

bola navrhnutá a vyrobená v zhode s nasledujúcimi normami/was constructed and produced in compliance with following standards:

EN IEC 55014-1:2021
EN IEC 55014-2:2021
EN 62841-1:2015+AC:15
EN 62841-2-5:2014

a nasledujúcimi predpismi (všetko v platnom znení)/and all relevant directives (all in compliance):

EMC 2014/30/EU
MD 2006/42/EC
RoHS 2011/65/EU

Všetky súbory technickej dokumentácie sa nachádzajú k nahliadnutiu na adrese: /All related technical documentation and test report are available for checking at seat of company on following address: Slovakia TREND Export – Import s.r.o., Michalovská 87/1414, 073 01 Sobrance, Slovenská Republika

Last two digits when product has been introduced on market
/ Posledné dve číslice roka, kedy bol výrobok označený značkou CE: 22

Sobrance 19.12.2022

Dátum a miesto vydania vyhlásenia
Place and date of issue

JUDr. Michal ŽEŇUCH
per procuram
SLOVAKIA TREND EXPORT - IMPORT, s.r.o.
Michalovská 87/1414
073 01 SOB RANCE
IČO: 46512250, DIČ: 2023403371

.....
Vydal/Issued by. Pečiatka/Podpis, Stamp/Signature
JUDr. Michal Žeňuch, confidential clerk/prokurista

WORCRAFT

POWER TOOLS

Záručný list / Warranty

Výrobné číslo:	Dátum predaja:	Podpis a pečiatka predajcu:

Meno zákazníka (názov firmy):	Adresa zákazníka (sídlo firmy):

Zákazník svojím podpisom potvrdzuje, že mu bolo zariadenie predvedené a vysvetlené, že bol oboznámený s návodom na obsluhu, nasadením a užívaním stroja a že mu zariadenie bolo vydané kompletne.	Podpis zákazníka:

Záznamy o reklamáciách- záručných opravách

Dátum prijatia reklamácie:	Dátum ukončenia reklamácie:	Evidenčné číslo reklamácie:	Podpis prevedenej záručnej opravy (Záznam o neoprávnenej reklamácie)	Pečiatka servisného technika:

Podmienky záruky

- Dodávateľ poskytuje na tento výrobok záručnú dobu uvedenú v tomto záručnom liste za podmienok dodržania spôsobu používania a skladovania výrobku v súlade s platnými podmienkami a normami, ako i návodom na obsluhu. Záručná doba začína plynúť od dátumu predaja. Záruka na batérie je 12 mesiacov.
- Predĺžená záručná doba 5 rokov sa poskytuje na výrobok za podmienok, že tento výrobok je dodávateľom označený v zozname výrobkov s predĺženou zárukou, konečným zákazníkom je spotrebiteľ a výrobok nebude používaný na komerčné nasadenie. Predĺžená záruka je podmienená pravidelnými servisnými prehliadkami v autorizovaných servisných strediskách dodávateľa.
- Záručná doba sa predlžuje o dobu, počas ktorej bol výrobok v záručnej oprave a je o tom uvedený záznam v zozname o záručných opravách tohto záručného listu. Právo na záručnú opravu si spotrebiteľ môže uplatniť v niektorom autorizovanom servisnom stredisku, podľa priloženého zoznamu „A“ servisných stredísk. Servisné strediská „B“ prevádzkujú záručné opravy len na výrobky, ktoré boli predané v ich prevádzkach. Zoznam servisných stredísk je pravidelne aktualizovaný u predajcov a na stránke dovozu: www.strendpro.sk.
- Záručné stredisko je povinné zabezpečiť záručnú opravu v zákonom stanovenej lehote. Zákonom stanovená lehota na vybavenie reklamácie začína plynúť nasledujúcim dňom po dátume prijatia reklamácie v servisnom stredisku.
- Bezplatná záručná oprava nemôže byť uplatňovaná ak ide o poruchy, ktoré boli spôsobené používaním výrobku v rozpore s ustanoveniami uvedenými v návode na obsluhu, nesprávnou manipuláciou, mechanickým poškodením, bežným mechanickým opotrebením dielov spôsobeným prevádzkou stroja, vinou obsluhy, živelnou pohromou, neoprávneným zásahom do výrobku, poruchy zapríčinené použitím nevhodných náhradných dielov, použitím nevhodného paliva, a zrejme preťaženie stroja v dôsledku trvalého prekračovania hornej hranice výkonu. Práce spojené s čistením, základnou údržbou, ošetrovaním alebo nastavením zariadenia, ktoré môže viesť k obsluhu a sú uvedené v návode na obsluhu, nespádajú do rozsahu záruky.
- Za bežné opotrebenie dielov sa považuje hlavne opotrebenie: všetkých rotujúcich a pohyblivých častí, rezných častí a ich krytov, strižných skrutiek a klinov, prevodových a klinových remeňov, reťazových prevodov, trecie plochy brzd a spojok, dezény pneumatík a diely bežnej údržby ako sú: vzduchové, hydraulické a olejové filtre, zapalovacie sviečky, olejové a chladiace náplne.
- Z predĺženej záruky sú vyňaté časti strojov a zariadení, na ktoré ich konkrétny výrobca poskytuje kratšiu záruku ako dodávateľ na samotný výrobok, v ktorom sú namontované. Do tejto kategórie častí patria: akumulátory, žiarovky a podobne.
- Právo uplatniť nároky plynúce zo záruky má vlastník výrobku, pokiaľ tak urobí najneskôr v posledný deň záručnej doby.
- Pri reklamáciách sa postupuje podľa príslušných ustanovení Občianskeho zákonníka a Zákona o ochrane spotrebiteľa.
- Servisné prehliadky, ktoré sú podmienkou predĺženej 5 ročnej záruky, musia byť prevádzkané len v autorizovanom servisnom stredisku dodávateľa, v pravidelných intervaloch a obdobie medzi jednotlivými prehliadkami nesmie prekročiť dobu 12 mesiacov. Prvá servisná prehliadka musí byť vykonaná najneskôr do 12 mesiacov od dátumu predaja výrobku. Servisné prehliadky vykonávajú servisné strediská v období posledných troch a prvých dvoch mesiacoch kalendárneho roku. Každá servisná prehliadka musí byť zaznamenaná v tomto záručnom liste s uvedeným dátumom prehliadky, podpisom a pečiatkou servisného strediska. Servisnou prehliadkou sa rozumie kontrola stroja, výmena náplní a filtrov podľa odporúčenia výrobcu, výmena opotrebených a poškodených dielov, ktoré môžu ovplyvniť poškodenie alebo opotrebenie iných dielov a samotné nastavenie stroja. Úkon servisnej prehliadky a použitý materiál sa účtuje podľa platného cenníka servisného strediska.

Pri uplatňovaní reklamácie je reklamujúci povinný predložiť k reklámácii čistý výrobok, doklad o kúpe alebo vyplnený a potvrdený záručný list. V prípade predĺženej záruky, záznamy o servisných prehliadkach a daňové doklady za jednotlivé prehliadky. Pri nesplnení niektorej z podmienok predĺženej záruky uvedenej v tomto záručnom liste, sa na výrobok poskytuje záručná doba 2 roky.

ZÁRUČNÝ A POZÁRUČNÝ SERVIS VYKONÁVA SPLNOMOCNENÝ ZÁSTUPCA VÝROBCU

Splnomocnený zástupca výrobcu: Slovakia Trend Export-Import s.r.o., Michalovská 87/1414, 073 01 Sobrance

Fax: (056) 652-2329 Tel: 0915 392 687 E-mail: servis@slovakia-trend.sk



BEZUHLÍKOVÁ AKUMULÁTOROVÁ MINI OKRUŽNÍ PILA

POUŽITÍ

- Mini okružní pila je vhodná pro podélné a příčné řezání i provádění pokosových řezů v různých druzích materiálů jako jsou např. dřevotříska, díly laminátové podlahy, plechy, kovové lišty, kovové a plastové trubky atd.
- Mini okružní pila má stejnou funkci jako klasická okružní pila, ale díky malým rozměrům, kompaktnosti a nižší hmotnosti je určena pro snadné držení a vedení jednou rukou.
- Oproti klasické okružní pile je mini okružní pila vybavena mechanismem pro snadné nastavení hloubky řezu a provádění zanorovacích řezů uvnitř plochy materiálu.

Zařízení používejte pouze k předepsaným účelům. Jakékoli jiné použití je považováno jako případ nesprávného použití. Uživatel/obsluha a nikoli výrobce bude zodpovědný za jakékoli poškození nebo zranění způsobené tímto nesprávným používáním. Pamatujte si, že toto zařízení nebylo navrženo pro komerční nebo průmyslové používání. Záruka nebude platná pokud bude zařízení používáno pro komerční, průmyslové nebo podobné účely.

TECHNICKÉ PARAMETRY

	NAPĚTÍ	20 V	
	KAPACITA	4 Ah	
	OTÁČKY	5 000 min ⁻¹	
	PILOVÝKOTOUČE	Ø 115 x Ø 9,5 x 2 mm 24 zubů	
	MAX. HLOUBKA ŘEZU	0°	45°
		42,8 mm	28 mm
	VIBRACE	5,85 m/s ² Odchylka (K) = 1,5 m/s ²	
	HLADINA AKUSTICKÉHO VÝKONU (L_{WA})	90 dB(A) Odchylka (K) = 3 dB(A)	
	HLADINA AKUSTICKÉHO TLAKU (L_{pA})	79 dB(A) Odchylka (K) = 3 dB(A)	
	HMOTNOST	2,0 kg	















ČÁSTI VÝROBKU

1	Lasér	9	Základová deska
2	Aretační šroub pro nastavení úhlu úkosu	10	Ochranný kryt pilového kotouče
3	Šroub pro zajištění bočního vodítka	11	Přepínač laseru
4	Pilový kotouč	12	Tlačítko blokování otáčení vřetena pro výměnu pilového kotouče
5	Akumulátor	13	Konektor pro připojení externího odsávání prachu
6	Zajišťovací tlačítko provozního spínače	14	Hloubkový doraz
7	Provozní spínač	15	Aretační šroub hloubkového dorazu
8	Rukojeť ochranného krytu pilového kotouče		

Obsah balení:

- 1 ks mini okružní pila
- 1 ks pilový kotouč
- 1 ks boční vodítko
- 1 ks imbusový klíč
- 1 ks odsávací trubice

VYSVĚTLIVKY SYMBOLŮ

	Všeobecné upozornění na nebezpečí.
	Přečtěte si návod k použití.
	Nevyhazujte do běžného domovního odpadu. Místo toho, ekologicky přijatelnou cestou se obraťte na recyklační střediska. Prosím věnujte péči ochraně životního prostředí.
	Výrobek je v souladu s platnými evropskými směrnici a byla provedena metoda hodnocení shody těchto směrnic
	Používejte ochranné pracovní brýle.
	Noste ochranné rukavice.
	Noste chránič sluchu.
	Noste ochrannou dýchací masku.
	UPOZORNĚNÍ! Před zahájením jakékoli kontroly nebo údržby, zařízení vypněte a vytáhněte z něj akumulátor, abyste zabránili jeho nechtěnému spuštění a následnému možnému poranění.
	Nepracujte v dešti, ani nenechávejte zařízení venku pokud prší.
	Nepoužívejte poškozené řízky/brusné kotouče.
	Za tento obal byl uhrazen finanční příspěvek na zpětný odběr a jeho další zpracování recyklací.
	Obalové materiály jsou recyklovatelné. Obalové materiály laskavě nevyhazujte do komunálního odpadu, ale předejte je do sběrný druhotných surovin.
	VAROVÁNÍ! Zařízení vyzařuje záření, které je klasifikováno podle EN 60825-1 jako třída II. Laserové záření může způsobit vážné zranění očí. - Nesměřujte laserový paprsek na osoby ani na zvířata, ani se sami nedívejte do přímého či odraženého laserového paprsku. Může to způsobit oslepení osob, nehody nebo poškození zraku. - Pokud laserový paprsek dopadne do oka, je třeba vědomě zavřít oči a okamžitě hlavu otočit od paprsku. - Na laserovém zařízení neprovádějte žádné změny.

VŠEOBECNÉ BEZPEČNOSTNÍ POKYNY PRO ELEKTRICKÉ NÁŘADÍ

- **UPOZORNĚNÍ!** Přečtěte si bezpečnostní upozornění, instrukce, vyobrazení a technické údaje poskytované s tímto elektrickým nářadím. Porušení dodržování všech instrukcí uvedených dále v textu může mít za následek úraz elektrickým proudem, požár a/nebo těžké ublížení na zdraví.

1) BEZPEČNOST PRACOVNÍHO PROSTŘEDÍ

- Pracoviště je třeba udržovat v čistotě a dobře osvětlené. Nepořádek a tmavé prostory bývají příčinou nehod.
- Nepoužívejte elektrické nářadí v prostředí, kde hrozí nebezpečí výbuchu, kde se vyskytují hořlavé kapaliny, plyny nebo prach. V elektrickém nářadí vznikají jiskry, které mohou zapálit prach nebo výpary.
- Při používání elektrického nářadí zabraňte v přístupu dětem a dalším osobám. Pokud budete rušeni, můžete ztratit kontrolu nad vykonávanou činností.

2) ELEKTRICKÁ BEZPEČNOST

- Vidlice napájecího kabelu elektrického nářadí musí odpovídat síťové zásuvce. Nikdy jakýmkoli způsobem

neupravujte el. přívodní kabel. Nářadí, které má na vidlici přívodní šňůry ochranný kolík, nikdy nepřipojujte rozdvojkami nebo jinými adaptéry. Nepoškozené vidlice a odpovídající zásuvky sniží nebezpečí úrazu elektrickým proudem. Poškozené nebo zamotané přívodní kabely zvyšují nebezpečí úrazu elektrickým proudem. Pokud se síťová šňůra poškodí, musí být nahrazena zvláštní síťovou šňůrou, kterou lze dostat u výrobce nebo jeho obchodního zástupce.

- Obsluha se nesmí tělem dotýkat uzemněných předmětů, jako je např. potrubí, těleso ústředního vytápění, sporáky a chladničky. Nebezpečí úrazu elektrickým proudem je větší, pokud je vaše tělo spojeno se zemí.

- Nevystavujte elektrické nářadí dešti, vlhku nebo vodě. Elektrického nářadí se nikdy nedotýkejte mokřýma rukama. Elektrické nářadí nikdy nemýjte pod tekoucí vodou ani jej neponořujte do vody.

- Kabel se nesmí nadměrně zatěžovat. Kabel nikdy nepoužívejte k přenášení, tahání nebo vytahování vidlice elektrického nářadí. Kabel nesmí být vystaven působení tepla, oleje, ostrých hran nebo pohyblivých dílů. Poškozené nebo zapletené kabely zvyšují riziko úrazu elektrickým proudem.

- Nikdy nepracujte s nářadím, které má poškozený el. kabel příp. vidlici, nebo spadlo na zem a je jakýmkoli způsobem poškozeno.

- Při používání elektrického nářadí ve venkovním prostředí používejte prodlužovací kabel vhodný pro venkovní použití. Používání šňůry vhodné pro venkovní použití snižuje riziko úrazu elektrickým proudem

- Používáte-li elektrické nářadí ve vlhkých prostorách, používejte napájení chráněné proudovým chráničem (RCD). Používání RCD omezuje nebezpečí úrazu elektrickým proudem. Pojem „proudový chránič (RCD)“ může být nahrazen pojmem „hlavní jistič obvodu (GFCI)“ nebo „jistič unikajícího proudu (ELCB)“.

- Držte el. ruční nářadí výlučně za izolované plochy určené k uchopení, neboť při provozu může dojít ke kontaktu řezacího či vrtacího příslušenství se skrytým vodičem nebo vlastní šňůrou.

3) BEZPEČNOST OSOB

- Při používání elektrického nářadí buďte pozorní a ostražití, věnujte maximální pozornost činnosti, kterou právě provádíte. Soustřeďte se na práci. Nepracujte s elektrickým nářadím pokud jste unavení, nebo jste pod vlivem drog, alkoholu nebo léků. I chvilková nepozornost při používání elektrického nářadí může vést k vážnému poranění osob. Při práci s el. nářadím nejezte, nepijte a nekuřte.

- Používejte ochranné pomůcky. Vždy používejte ochranu očí. Používejte ochranné prostředky odpovídající druhu práce, kterou provádíte. Ochranné pomůcky jako respirátor, bezpečnostní obuv s protiskluzovou úpravou, pokrývka hlavy nebo ochrana sluchu, používané v souladu s podmínkami práce, snižují riziko poranění osob.

- Vyvarujte se neúmyslnému zapnutí el. nářadí. Nepřenášejte el. nářadí, které je připojeno k elektrické síti, s prstem na spínači nebo na spoušti. Před připojením k elektrickému napětí se ujistěte, zda vypínač nebo spoušť jsou v poloze „vypnuto“. Přenášení el. nářadí s prstem na spínači nebo připojování vidlice el. nářadí do zásuvky se zapnutým spínačem může být příčinou vážných úrazů.

- Před zapnutím el. nářadí odstraňte všechny seřizovací klíče a nástroje. Nastavovací klíč nebo nástroj, který zůstane připevněn k otáčející se části elektrického nářadí může být příčinou poranění osob.

- Vždy udržujte stabilní postoj a rovnováhu. Pracujte jen tam, kam bezpečně dosáhnete. Nikdy nepřeceňujte vlastní sílu. Nepoužívejte elektrické nářadí, jste-li unaveni.

- Oblékejte se vhodným způsobem. Používejte pracovní oblečení. Nenoste volné oblečení ani šperky. Dbejte na to, aby se vaše vlasy, oblečení, rukavice nebo jiná část vašeho těla nedostala do přílišné blízkosti rotujících nebo rozpálených částí el. nářadí.

- Připojte el. nářadí k odsávání prachu. Pokud má el. nářadí možnost připojení zařízení k zachytávání nebo odsávání prachu, ujistěte se, že došlo k jeho řádnému připojení a používání. Použití takových zařízení může omezit nebezpečí vznikající prachem.

- Pevně upevněte obrobek. Použijte truhlářskou svorku nebo svěrák pro upevnění obrobku, který budete obrábět.

- Nepoužívejte jakékoli nářadí jste-li pod vlivem alkoholu, drog, léků nebo jiných omamných či návykových látek.

- Zařízení není určeno k použití osobami (včetně dětí) se sníženými fyzickými, smyslovými nebo mentálními schopnostmi nebo s nedostatkem zkušeností a znalostí, pokud nejsou pod dozorem nebo nedostaly pokyny ohledně použití zařízení od osoby odpovědné za jejich bezpečnost. Děti musí být pod dozorem, abyste se

ujistili, že si nehrají se zařízením.

4) POUŽÍVÁNÍ A ÚDRŽBA ELEKTRICKÉHO NÁŘADÍ

- El. nářadí vždy odpojte od el. sítě v případě jakéhokoli problému při práci, před každým čištěním nebo údržbou, při každém přesunu a při ukončení činnosti! Nikdy nepracujte s el. nářadím, je-li jakýmkoli způsobem poškozeno.
- Začne-li nářadí vydávat abnormální zvuk nebo zápach, okamžitě ukončete práci.
- Elektrické nářadí nepřetěžujte. Elektrické nářadí bude pracovat lépe a bezpečněji, budete-li s ním pracovat v otáčkách, pro které bylo navrženo. Používejte správné nářadí, které je určeno pro danou činnost. Vhodné nářadí bude dobře a bezpečně provádět práci, pro kterou bylo vyrobeno.
- Nepoužívejte elektrické nářadí, které nelze bezpečně zapnout a vypnout ovládacím spínačem. Používání takového nářadí je nebezpečné. Poškozený vypínač musí být opraven certifikovaným servisem.
- Odpojte nářadí od elektrické sítě předtím, než začnete provádět jeho seřízení, výměnu příslušenství nebo údržbu. Toto opatření omezí nebezpečí náhodného spuštění.
- Nepoužívané elektrické nářadí uschovejte tak, aby bylo mimo dosah dětí a nepovolaných osob. Elektrické nářadí v ruce nezkušených uživatelů může být nebezpečné. Elektrické nářadí skladujte na suchém a bezpečném místě.
- Pečlivě udržujte elektrické nářadí v dobrém stavu. Pravidelně kontrolujte nastavení pohybujících se částí a jejich pohyblivost. Kontrolujte zda nedošlo k poškození ochranných krytů nebo jiných částí, které mohou ohrozit bezpečnou funkci elektrického nářadí. Je-li nářadí poškozeno, před dalším použitím zajistěte jeho opravu. Mnoho úrazů je způsobeno nesprávnou údržbou elektrického nářadí.
- Řezací nástroje udržujte ostré a čisté. Správně udržované a naostřené nástroje usnadňují práci, omezují nebezpečí úrazu a práce s nimi se lépe kontroluje. Použití jiného příslušenství než toho, které je uvedeno v návodu k obsluze nebo doporučeno dovozcem může způsobit poškození nářadí a být příčinou úrazu.
- Elektrické nářadí, příslušenství, pracovní nástroje atp. používejte v souladu s těmito pokyny a takovým způsobem, který je předepsán pro konkrétní elektrické nářadí a to s ohledem na dané podmínky práce a druh prováděné práce. Používání nářadí k jiným účelům, než pro jaké je určeno, může vést k nebezpečným situacím.

5) POUŽÍVÁNÍ AKUMULÁTOROVÉHO NÁŘADÍ

- Před vložením akumulátoru se ujistěte, že je vypínač v poloze „0-vypnuto“. Vložení akumulátoru do spuštěného nářadí může být příčinou nebezpečných situací.
- K nabíjení akumulátoru používejte pouze nabíječky předepsané výrobcem. Použití nabíječky pro jiný typ akumulátoru může mít za následek jeho poškození a vznik požáru.
- Používejte pouze akumulátory určené pro dané nářadí. Použití jiných akumulátorů může být příčinou úrazu nebo vzniku požáru.
- Pokud není akumulátor používán, uschovejte jej odděleně od kovových předmětů jako jsou svorky, klíče, šrouby a jiné drobné kovové předměty, které by mohly způsobit spojení jednoho kontaktu akumulátoru s druhým. Vyzkratování akumulátoru může zapříčinit úraz, popáleniny nebo vznik požáru.
- S akumulátory zacházejte šetrně. Při nešetrném zacházení může z akumulátoru uniknout chemická látka. Vyvarujte se kontaktu s ní. Pokud přece dojde ke kontaktu s touto chemickou látkou, vymyjte postižené místo proudem tekoucí vody. Pokud se chemická látka dostane do očí, vyhledejte ihned lékařskou pomoc. Chemická látka z akumulátoru může způsobit vážné poranění.
- Akumulátor nebo nářadí se nesmí vystavovat ohni nebo nadměrné teplotě. Vystavení ohni nebo teplotě vyšší než 130°C může způsobit výbuch.
- Akumulátor nebo nářadí, které jsou poškozené nebo přestavěné, se nesmí používat. Poškozené nebo upravené akumulátory se mohou chovat nepředvídatelně, a mohou tak způsobit oheň, výbuch nebo nebezpečí úrazu.

6) SERVIS

- Servis elektrického nářadí svěřte kvalifikovanému opraváři. Mohou se používat pouze stejné náhradní díly. Zaručte tak, že bude zachována bezpečnost elektrického nářadí.

BEZPEČNOSTNÍ POKYNY PRO PRÁCI S MINI OKRUŽNÍ PILOU

- Nářadí není určeno k používání osobami (včetně dětí), kterým fyzická, smyslová nebo mentální neschopnost či nedostatek zkušeností a znalostí zabraňuje v jeho bezpečném používání, nebude-li na ně dohlíženo nebo nebyly-li instruovány ohledně použití spotřebiče osobou odpovědnou za jejich bezpečnost. Dávejte pozor na děti, abyste zajistili, že si nebudou moci s výrobkem hrát.
- Pokud nářadí necháváte bez dozoru, demontujte z něj baterii.
- Mini okružní pilu nepřenášejte, je-li v provozu. Před přenášením ji vypněte.

PRÁCE S PILOU

- Při řezání používejte ochranu dýchacích cest s třídou filtru alespoň P2 nebo P3 podle škodlivosti řezaného materiálu. Prach vzniklý řezáním materiálu je zdraví škodlivý. Používejte také vhodnou ochranu zraku, sluchu a rukavice. Dlouhodobé vystavování se zvýšené hladině hluku může způsobit trvalé poškození sluchu.
- Nedovolte aby se na pracovišti hromadil prach. Prach je lehce zápalný materiál a může dojít ke vzniku požáru.
- Udržujte ruce v bezpečné vzdálenosti od místa řezu a od pilového kotouče. Mini okružní pilu v průběhu řezání držte za rukojeť.
- Nikdy nesahejte pod materiál, který řežete. Mohlo by dojít k poranění pilovým kotoučem.
- Přizpůsobte hloubku řezu tloušťce obrobku tak, aby byla viditelná necelá výška zubu kotouče. Nesmí však dojít ke kontaktu kotouče s podložkou.
- Řezaný materiál vždy pevně zajistěte. Řezaný kus nikdy nedržte v ruce nebo jinou částí těla. Řezaný kus musí být řádně podepřen a zajištěn, aby nedošlo k zasažení některé části těla, kotouč nezůstal uvíznutý v řezu nebo nedošlo ke ztrátě kontroly nad řezaným materiálem.
- V průběhu řezání, může dojít k zasažení skrytých elektrických nebo jiných rozvodných vedení, což může způsobit zranění nebo vznik hmotných škod. Pro vyhledávání skrytých vedení použijte vhodné vyhledávací zařízení.
- Nářadí držte za izolované části určené k uchopení (rukojetích), protože v případě poškození vodiče pod napětím se může životu nebezpečné napětí přivést na kovové části přístroje a způsobit tak úraz obsluhy elektrickým proudem.
- Při provádění podélných řezů používejte doraz podélného řezu (boční vodítko) či vodící lištu. Snižuje se tak nebezpečí, že kotouč uvízne v řezu.
- Používejte vždy pilové kotouče s přídržným otvorem, který má správnou velikost a tvar. Pilové kotouče, které přesně nevyhovují přídržným součástem pily, mohou způsobit nadměrné vibrace a ztrátu kontroly nad pilou.
- Vždy používejte kotouče technické specifikace. Nevhodný kotouč může způsobit poranění obsluhy či poškodit pilu z důvodu příliš těžkého kotouče. Skutečnost, že kotouč lze na pilu nainstalovat, ještě neznamená bezpečný provoz.

ZPĚTNÝ NÁRAZ A SOUVISEJÍCÍ UPOZORNĚNÍ

- Zpětný náraz je náhlá reakce na sevření nebo zaseknutí rotujícího pilového kotouče. Sevření nebo zaseknutí způsobí prudké zastavení nástroje, které následně způsobí, že se nářadí nekontrolovaně pohybuje ve směru opačném ke směru otáčení nástroje v místě uvíznutí. Pokud dojde např. k sevření nebo zaseknutí kotouče v obrobku, hrana kotouče, která vstupuje do bodu sevření, může způsobit, že bude kotouč vytlačen nahoru nebo odhozen. Kotouč může buď vyskočit směrem k obsluze nebo od ní, v závislosti na směru pohybu kotouče v místě zaseknutí. Zpětný náraz je výsledkem nesprávného používání elektronářadí a/nebo nesprávných pracovních postupů či podmínek a můžete mu zabránit důsledným dodržáním níže popsanych bezpečnostních opatření:

a) Držte mini okružní pilu dobře oběma rukama a mějte předloktí v takové poloze, ve které budete umět případnou sílu zpětného nárazu zvládnout. Vždy stůjte v boční poloze k rovině pilového kotouče, nikdy nedávejte pilový kotouč do jedné linie se svým tělem. V případě zpětného nárazu může pila skočit směrem dozadu, avšak obsluhující osoba může síly zpětného nárazu pomocí vhodných opatření zvládnout.

b) Pokud se pilový kotouč zablokuje, nebo přerušíte-li práci s nářadím, pilu vypněte a obrobek klidně držte, dokud se řezací kotouč zcela zastaví. Nikdy se nepokoušejte vybírat pilu z obrobku nebo ji táhnout směrem dozadu, dokud se pilový kotouč pohybuje, protože v takovém případě by mohl vzniknout zpětný náraz.

Zjistěte příčinu zablokování pilového kotouče a odstraňte ji.

c) Když chcete znovu spustit pilu, která je v obrobku, vycentrujte pilový kotouč ve štěrbině řezu a zkontrolujte, zda nejsou zuby pily zaseknuty v materiálu obrobku. Když je pilový kotouč zablokovaný, nedá se v obrobku pohnout, nebo může způsobit zpětný náraz, pokud by se pila znovu spustila.

d) Velké desky při řezání podepřete, abyste snížili riziko zpětného nárazu zablokováním pilového kotouče. Velké desky se mohou následkem vlastní hmotnosti přehnout. Desky je třeba podpírat na obou stranách, iv blízkosti štěrbinu řezu a rovněž na hraně.

e) Nepožívejte tupé ani poškozené pilové kotouče. Pilové kotouče s otupenými zuby nebo s nesprávně nastavenými zuby vytvářejí příliš úzkou štěrbinu řezu a tím způsobují zvýšené tření, blokování pilového kotouče nebo vyvolání zpětného nárazu.

f) Před řezáním dobře utáhněte aretační šrouby hloubky řezu a úhlu řezu. Kdyby se během řezání nastavení změnilo, mohl by se pilový kotouč zablokovat a způsobit zpětný náraz nářadí.

g) Mimořádně opatrný je třeba být při řezání do existujících (neznámých) stěn nebo do jiných nepřehledných míst. Zapichovaný pilový kotouč mohou při řezání zablokovat různé skryté objekty, což může způsobit zpětný náraz.

FUNKCE OCHRANNÉHO KRYTU PILOVÉHO KOTOUČE

- Před každým použitím pily zkontrolujte, zda se ochranný kryt pilového kotouče ihned samovolně zavírá. Pilu nepoužívejte, pokud se ochranný kryt nepohybuje volně a okamžitě automaticky nezavírá. Nikdy nezajišťujte ochranný kryt v otevřené poloze. svěrkami nebo přivázáním. Pokud pila neúmyslně spadne, mohlo by dojít k ohnutí krytu. Před uvedením pily do chodu zkontrolujte, zda se kotouč nedotýká krytu či základové desky a zda se pohybuje volně.

- Zkontrolujte funkci automatické sklápění desky pily. Pokud nebude funkce sklápění desky správná, bude nutné nechat tyto části před použitím opravit. Sklápění může reagovat pomalu z důvodu poškození některé části, nánosu lepicích se usazenin nebo jiných nečistot.

- Před odložením pily zkontrolujte, zda ochranný kryt zakrývá pilový kotouč. Nechráněný rotující kotouč může způsobit nekontrolovatelný pohyb pily, a tak může dojít ke zranění osob a vzniku věcných škod.

BEZPEČNOSTNÍ POKYNY PRO AKUMULÁTOR A NABÍJEČKU

- Před prvním použitím akumulátoru a nabíječky si pozorně přečtěte návod k obsluze.

1. Ověřte, zda elektrický proud, který je k dispozici ve vaší síti, je shodný s tím, který je uveden na nabíječce akumulátoru.

2. Nedovolte aby vlhkost, déšť či stříkající voda dosáhly na místo nabíjení akumulátoru.

3. Nenabíjejte akumulátor, když je teplota pod 10 °C nebo nad 40 °C. Nabíjení akumulátoru při extrémních teplotách může snížit jeho životnost.

4. S poškozeným akumulátorem, který již nelze nabít, je třeba zacházet jako s nebezpečným odpadem. Neodhazujte akumulátor do smetí, ohně ani vody.

5. Používejte pouze akumulátor a nabíječku schválenou výrobcem pro použití v daných zařízeních.

6. Udržujte nabíječku čistou, mimo prach a nečistot.

7. Vždy odstraňte akumulátor před opravou zařízení.

8. Překryjte kontakty akumulátoru, abyste předešli zkratu.

9. Vyhněte se nebezpečí výbuchu!

10. Nekuřte během nabíjení akumulátoru nebo na místě jeho uskladnění. Z porouchaných akumulátorů může unikat výbušný plyn vodík, který se může vznítit od otevřeného plamene nebo jiskry.

11. V případě požáru se snažte uhasit oheň.

12. Akumulátor a nabíječka se průběhu nabíjení mírně zahřívají.

Chemické nebezpečí

Neotevírejte obal akumulátoru. Chraňte akumulátor před nárazem. Dojde-li k vytečení elektrolytu z akumulátoru, je nezbytné zabránit styku s pokožkou. Pokud přece dojde ke kontaktu elektrolytu s pokožkou, opláchněte postižené místo ihned s vodou. V případě, že se vám elektrolyt dostane do očí, okamžitě vyhledejte lékaře.

Nabíjení

Připojte ke zdroji napájení 230 V a spojte nabíjecí kabel s nabíjecím modulem. Vložte baterii do nabíječky, ujistěte se, že je polarita (+/-) správná! Když je baterie nabíjena, svítí červená kontrolka. Důležité: pokud se červená kontrolka nerozsvítí okamžitě po vložení baterie, která byla právě používána, odpojte baterii a vložte ji po několika minutách do nabíječky zpět. Běžný čas nabíjení je kolem 1 – 1,5 hodin. Po této době nabíjecí zařízení zajistí, že bylo dosaženo plně nabitého stavu. Baterie je tepelnou pojistkou chráněna proti přehřátí, proto může v nabíječce zůstat delší dobu bez poškození (však, ne déle než 24 hodin). Zahřátí baterie a nabíjecího zařízení na konstantní teplotu je normální a není známkou poškození. Podstatně zkrácený provozní čas baterie znamená, že musí být baterie vyměněna.

POUŽITÍ A MONTÁŽ

MONTÁŽ

- **UPOZORNĚNÍ:** Akumulátorové nářadí vždy vypněte a vytáhněte z něj akumulátor před jakýmkoli úpravami, opravami či údržbou.

MONTÁŽ/VÝMĚNA PILOVÉHO KOTOUČE (OBR. 3)

- Při montáži/výměně pilového kotouče použijte ochranné pracovní rukavice. Při kontaktu s pilovým kotoučem hrozí nebezpečí poranění.
- Používejte pouze takové pilové kotouče, které odpovídají technickým údajům uvedeným v tomto návodu k použití.
- V žádném případě nepoužívejte brusné kotouče.

1. Stiskněte tlačítko blokování otáčení vřetena pro výměnu pilového kotouče (12) a podržte jej stisknuté.

POZNÁMKA: Tlačítko blokování otočení vřetena pro výměnu pilového kotouče (12) mačkejte pouze tehdy, když se vřeteno pily nepohybuje. Jinak by se mohlo ruční elektrické nářadí poškodit.

2. Pomocí imbusového klíče uvolněte a demontujte upevňovací šroub pilového kotouče.
3. Vyklopte ochranný kryt pilového kotouče a přidržte jej v této poloze.
4. Namontujte pilový kotouč na vřeteno.
5. Znovu namontujte a utáhněte upevňovací šroub pilového kotouče.

INSTALACE BOČNÍHO VODÍTKA-DORAZU PODÉLNÉHO ŘEZU (OBR. 4)

- Boční vodítko-doraz podélného řezu umožňuje vést přesnou linii řezu podél hrany řezaného materiálu a také brání sevření kotouče v průběhu řezání.
- Boční vodítko nachází uplatnění také při řezání dílů stejné velikosti, napr. desek - to znamená paralelní řezy.

1. Pomocí imbusového klíče uvolněte šroub pro zajištění bočního vodítka (3).
2. Zasuňte boční vodítko-doraz podélného řezu do příslušného otvoru na základové desce (9).
3. Nastavte požadovanou šířku řezaného materiálu.
4. Boční vodítko-doraz podélného řezu zajistíte dotažením šroubu pro zajištění bočního vodítka (3).

NASTAVENÍ HLOUBKY ŘEZU (OBR. 5)

1. Uvolněte aretační šroub nastavení hloubkového dorazu (15).
2. Zatlačte základovou desku směrem dolů a nastavte požadovanou hloubku řezu.
3. Dotáhněte aretační šroub nastavení hloubkového dorazu (15).

NASTAVENÍ ÚKOSU (SVISLÉHO ÚHLU ŘEZU) (OBR. 6)

1. Uvolněte aretační šroub nastavení úhlu úkosu (2).
2. Natočte základovou desku na požadovaný úhel sklonu, který se odečte na stupnici.
3. Dotáhněte aretační šroub nastavení úhlu úkosu (2).

PŘIPOJENÍ TRUBICE K ODSÁVÁNÍ PRACHU (OBR. 7)

- Odsávací trubici připojte užším koncem do konektoru pro připojení externího odsávání prachu (13) a poté do jejího širšího konce připojte externí odsávání prachu (vysavače).

MONTÁŽ A DEMONTÁŽ AKUMULÁTORU (OBR. 8)

- Akumulátor vložte do zařízení ve směru zobrazeném na obr. 2. 8.
- Pro vyjmutí akumulátoru stiskněte uvolňovací tlačítko a následně akumulátor vyjměte ze zařízení potažením směrem dozadu.

ZAPNUTÍ LASEROVÉHO NAVÁDĚNÍ (OBR. 9)

- Zařízení je vybaveno laserovým naváděním.
- Nejprve si tužkou označte čáru řezu a poté stiskněte přepínač laseru (11).
- Laserová čára by měla odpovídat čáře řezu označené tužkou.

ZAPNUTÍ A VYPNUTÍ NÁŘADÍ (OBR. 10)

Zapnutí: Stiskněte zajišťovací tlačítko provozního spínače (6) a držte jej stisknuté současně stiskněte provozní spínač (7).

Vypnutí: Uvolněte provozní spínač (7).

KONTROLA STAVU AKUMULÁTORU (OBR. 13)

- Stiskněte tlačítko na těle zařízení pro aktivaci LED ukazatele stavu akumulátoru, pro zobrazení kapacity akumulátoru.

POČET SVÍTÍCÍCH LED NA UKAZATELI	ZŮSTAJÍCÍ KAPACITA AKUMULÁTORU
0	< 10%
1	10% až 25%
2	25% až 50%
3	50% až 75%
4	75% až 100%

ÚDRŽBA

- **Před zahájením jakékoli kontroly nebo údržby, zařízení vypněte a vytáhněte z něj akumulátor.**
- Mini okružní pilu důkladně vyčistěte po každém použití. Pokud nečistoty nelze odstranit, použijte měkký hadřík navlhčený v mýdlové vodě. Nikdy nepoužívejte čisticí prostředky nebo rozpouštědla jako je benzín, alkohol, čpavek apod.! Tato rozpouštědla mohou poškodit plastové části výrobku.
- Pravidelně kontrolujte své zařízení a když zjistíte, že některé součástky jsou opotřebované nebo poškozené, preventivně je kvůli vlastní bezpečnosti vyměňte. Opotřebované či poškozené části stroje se mohou vyměnit pouze v autorizovaném servisu nebo jejich výměnu zajistí prodejce.
- Postarejte se o to, aby byly použity originální náhradní součástky značky Worcraft.

OCHRANA ŽIVOTNÍHO PROSTŘEDÍ



Symbol přeškrtnuté nádoby na odpad na produktech nebo v průvodních dokumentech znamená, že použité elektrické a elektronické výrobky nesmí být přidány do běžného komunálního odpadu. Pro správnou likvidaci, obnovu a recyklaci doručte tyto výrobky na určená sběrná místa, kde budou přijata zdarma. Alternativně v některých zemích můžete vrátit své výrobky místnímu prodejci při koupi ekvivalentního nového produktu. Správnou likvidací tohoto produktu pomůžete zachovat cenné přírodní zdroje a napomáháte prevenci potenciálních negativních dopadů na životní prostředí a lidské zdraví, což by mohly být důsledky nesprávné likvidace odpadů. Další podrobnosti si vyžádejte od místního úřadu nebo nejbližšího sběrného místa. Při nesprávné likvidaci tohoto druhu odpadu mohou být v souladu s národními předpisy uděleny pokuty.

ES PROHLÁŠENÍ O SHODĚ

ES DECLARATION OF CONFORMITY

vydano/issued by

Výrobce/Producer: Ningbo Zhongshuo tools Co., Ltd.
Sídlo/Seated: NO.9 Yongxing Road, East Area Industry Zone,
Yuyao City, Zhejiang Province 315400, P.R.C.

Represented by: SLOVAKIA TREND EXPORT - IMPORT, s.r.o.
Sídlo/Seated: Michalovská 87/1414, Sobrance 07301, Slovensko
IČO/ID Nr: 46512250

prohlašuje na vlastní odpovědnost, že následně označené zařízení na základě své koncepce a konstrukce, stejně jako do oběhu uvedené provedení, odpovídá základním bezpečnostním požadavkům příslušných legislativních předpisů/hereby declares that this appliance is in compliance with all basic safety requirements of all relevant directives.

Bezuhlíková akumulátorová mini okružní pila/Brushless mini circular saw Worcraft CMCS-S20LiB, 20V, Li-ion, 5 000 min⁻¹, 115 mm
TYP/TYPE: ZS-881830L
MODEL/MODEL: CMCS-S20LiB

byla navržena a vyrobena ve shodě s následujícími normami/was constructed and produced in compliance with following standards:

EN IEC 55014-1:2021
EN IEC 55014-2:2021
EN 62841-1:2015+AC:15
EN 62841-2-5:2014

a následujícími předpisy (vše v platném znění)/and all relevant directives (all in compliance):

EMC 2014/30/EU
MD 2006/42/EC
RoHS 2011/65/EU

Všechny soubory technické dokumentace se nacházejí k nahlédnutí na adrese: /All related technical documentation and test report are available for checking at seat of company on following address: Slovakia TREND Export – Import s.r.o, Michalovská 87/1414, 073 01 Sobrance, Slovenská Republika

Last two digits when product has been introduced on market
/ Poslední dvě číslice roku, kdy byl výrobek označen značkou CE: 22

Sobrance 19.12.2022

Datum a místo vydání prohlášení
Place and date of issue

JUDr. Michal ŽEŇUCH
per procuram
SLOVAKIA TREND EXPORT - IMPORT, s.r.o.
Michalovská 87/1414
073 01 SOB RANCE
IČO: 46512250, DIČ: 2023403371

.....
Vydal/Issued by. Razítko/Podpis, Stamp/Signature
JUDr. Michal Žeňuch, confidential clerk/prokurista

WORCRAFT

POWER TOOLS

Záruční list / Warranty

Výrobní číslo:	Dátum prodeje:	Podpis a razítko prodejce:

Meno zákazníka (název firmy):	Adresa zákazníka (sídlo firmy):

Zákazník svým podpisem potvrzuje, že mu bylo zařízení předvedeno a vysvětleno, že byl seznámen s návodem k obsluze, nasazením a užíváním stroje a že mu zařízení bylo vydáno kompletní.	Podpis zákazníka:

Záznamy o reklamaci – záručních opravách

Dátum přijetí reklamace:	Datum ukončení reklamace:	Evidenční číslo reklamace:	Podpis převedené záruční opravy (Záznam o neoprávněné reklamaci)	Razítko servisního technika:

Podmínky záruky

- Dodavatel poskytuje na tento výrobek záruční dobu uvedenou v tomto záručním listu za podmínek dodržení způsobu používání a skladování výrobku v souladu s platnými podmínkami a normami, jako i návodem k obsluze. Záruční doba začíná běžet od data prodeje. Záruka na baterie je 12 měsíců.
- Prodoužená záruční doba 5 let se poskytuje na výrobek za podmínek, že tento výrobek je dodavatelem označený v seznamu výrobků s prodouženou zárukou, konečným zákazníkům je spotřebitel a výrobek nebude používán na komerční nasazení. Prodoužená záruka je podmíněna pravidelnými servisními prohlídkami v autorizovaných servisních střediscích dodavatele.
- Záruční doba se prodoužuje o dobu, po kterou byl výrobek v záruční opravě a je o tom uveden záznam v seznamu o záručních opravách tohoto záručního listu. Právo na záruční opravu si spotřebitel může uplatnit v některém autorizovaném servisním středisku, podle příloženého seznamu A servisních středisek. Servisní střediska B převádějí záruční opravy pouze na produkty, které byly prodány v jejich provozech. Seznam servisních středisek je pravidelně aktualizován u prodejců a na stránce dovozu: www.strendpro.sk.
- Servisní středisko je povinné zajistit záruční opravu v zákonem stanovené lhůtě. Zákonem stanovená lhůta pro vyřízení reklamace začíná běžet dnem následujícím po datu přijetí reklamace v servisním středisku..
- Bezplatná záruční oprava nemůže být uplatňována pokud jde o poruchy, které byly způsobeny používáním výrobku v rozporu s ustanoveními uvedenými v návodu k obsluze, nesprávnou manipulací, mechanickým poškozením, běžným mechanickým opotřebením dílů způsobeným provozem stroje, vinou obsluhy, živelnou pohromou, neoprávněným zásahem do výrobku, poruchy zapříčiněné použitím nevhodných náhradních dílů, použitím nevhodného paliva, a zřejmě přetížení stroje v důsledku trvalého překračování horní hranice výkonu. Práce spojené s čištěním, základní údržbou, ošetřováním nebo nastavením zařízení, které může převést obsluha a jsou uvedeny v návodu k obsluze, nespádají do rozsahu záruky.
- Za běžné opotřebením dílů se zvaží hlavně opotřebením: všech rotujících a pohyblivých částí, řezných částí a jejich krytů, střížných šroubů a klínů, převodových a klínových řemenů, řetězových převodů, třecí plochy brzd a spojek, dezény pneumatik a díly běžné údržby jako jsou: vzduchové, hydraulické a olejové filtry, zapalovací svíčky, olejové a chladicí náplně.
- Z prodoužené záruky jsou vyjmuty části strojů a zařízení, na které je konkrétní výrobce poskytuje kratší záruku jako dodavatel na samotný výrobek, ve kterém jsou namontovány. Do této kategorie částí patří: akumulátory, žárovky a podobně.
- Právo uplatnit nároky plynoucí ze záruky má vlastník výrobku, pokud tak učiní nejpozději v poslední den záruční doby.
- Při reklamaci se postupuje podle příslušných ustanovení občanského zákoníku a Zákona o ochraně spotřebitele.
- Servisní prohlídky, které jsou podmínkou prodoužené 5 leté záruky, musí být prováděny pouze v autorizovaném servisním středisku dodavatele, v pravidelných intervalech a období mezi jednotlivými prohlídkami nesmí překročit dobu 12 měsíců. První servisní prohlídka musí být provedena nejpozději do 12 měsíců od data prodeje výrobku. Servisní prohlídky provádějí servisní střediska v období posledních tří a prvních dvou měsíců kalendářního roku. Každá servisní prohlídka musí být zaznamenána v tomto záručním listě s uvedeným datem prohlídky, podpisem a razítkem servisního střediska. Servisní prohlídkou se rozumí kontrola stroje, výměna náplní a filtrů dle doporučení výrobce, výměna opotřebených a poškozených dílů, které mohou ovlivnit poškození nebo opotřebením jiných dílů a samotné nastavení stroje. Úkon servisní prohlídky a použitý materiál se účtuje dle platného ceníku servisního střediska.

Při uplatňování reklamace je reklamující povinen předložit k reklamaci čistý a kompletní výrobek, doklad o koupi nebo vyplněný a potvrzený záruční list. V případě prodoužené záruky, záznamy o servisních prohlídkách a daňové doklady za jednotlivé prohlídky. Při nesplnění některé z podmínek prodoužené záruky uvedené v tomto záručním listu, se na výrobek poskytuje záruční doba 2 roky.

ZÁRUČNÍ A POZÁRUČNÍ SERVIS PROVÁDÍ ZÁSTUPCE VÝROBCE

Zplnomocněný zástupce výrobce: Slovakia Trend Export-Import s.r.o., Michalovská 87/1414, 073 01 Sobrance

Fax: (056) 652-2329 Tel: 0915 392 687 E-mail: servis@slovakia-trend.sk



KEFE NÉLKÜLI AKKUMULÁTOROS MINI KÖRFŰRÉS

HASZNÁLAT

- A mini körfűrész alkalmas hossz- és keresztirányú vágásra, valamint gérvágásra különféle anyagokban, mint pl. forgácslap, laminált padló alkatrészek, fémlemez, fémléc, fém és műanyag csövek stb.
- A mini körfűrész funkciója megegyezik a klasszikus körfűrészével, de kis méreteinek, kompaktságának és kisebb súlyának köszönhetően úgy lett kialakítva, hogy egy kézzel is könnyen fogható és kezelhető legyen.
- A klasszikus körfűrészhez képest a mini körfűrész egy olyan mechanizmussal van felszerelve, amely megkönnyíti a vágási mélység beállítását és az anyag felületén belüli bemerülést.

A készüléket csak az előírt célokra használja. Minden más használat visszaélésnek minősül. A felhasználó/üzemeltető, és nem a gyártó felelős a helytelen használatból eredő károkért vagy sérülésekért. Kérjük, vegye figyelembe, hogy ez a készülék nem kereskedelmi vagy ipari használatra készült. A garancia nem érvényes, ha a készüléket kereskedelmi, ipari vagy hasonló célokra használják.

TECHNIKAI PARAMÉTEREK

	FESZÜLTSG	20 V	
	KAPACITÁS	4 Ah	
	FORDULATOK	5 000 perc ⁻¹	
	FŰRÉSZLAP	Ø 115 x Ø 9,5 x 2 mm 24 fog	
	MAX. VÁGÁSI MÉLYSÉG	0°	45°
		42,8 mm	28 mm
	VIBRÁCIÓK	5,85 m/mp ² Eltérés (K) = 1,5 m/mp ²	
	AKUSZTIKUS TELJESÍTMÉNYSZINT (L_{WA})	90 dB(A) Eltérés (K) = 3 dB(A)	
	AKUSZTIKUS NYOMÁSSZINT (L_{pA})	79 dB(A) Eltérés (K) = 3 dB(A)	
	SÚLY	2,0 kg	

KÉSZULÉK RÉSZEI

1	Lézer	9	Alaplap
2	Rögzítőcsavar a ferdeszög beállításához	10	A fűrészlap védőburkolata
3	Csavar az oldalsó sín rögzítéséhez	11	Lézeres kapcsoló
4	Fűrészkerék	12	Orsó forgásgátló gomb a fűrészlap cseréjéhez
5	Akkumulátor	13	Csatlakozó külső porelszívás csatlakoztatásához
6	A működtető kapcsoló reteszelő gombja	14	Mélységi megálló
7	Működési kapcsoló	15	Mélységütköző rögzítőcsavar
8	A fűrészlap védőburkolatának fogantyúja		

A csomagolás része:

- 1 db mini körfűrész
- 1 db fűrészlap
- 1 db oldalsó útmutató
- 1 db imbuszkulcs
- 1 db szívócső

JELMAGYARÁZAT

	Általános figyelmeztetés a veszélyre.
	Olvassa el a használati utasítást.
	Ne dobja a normál háztartási hulladék közé. Ehelyett ökológiailag elfogadható útközben vegye fel a kapcsolatot az újrahasznosító központokkal. Kérjük, figyeljenek az élet védelmére környezet.
	A termék megfelel a vonatkozó európai irányelveknek, és ezen irányelvek megfelelőségértékelési módszerét is elvégezték
	Használjon munkavédelmi szemüveget.
	Viseljen védőkesztyűt.
	Viseljen fülvédőt.
	Viseljen légzésvédő maszkot.
	FIGYELMESZTETÉS! Bármilyen ellenőrzés vagy karbantartás megkezdése előtt kapcsolja ki a készüléket, és vegye ki belőle az akkumulátort, hogy elkerülje a véletlen beindulást és az esetleges sérüléseket..
	Ne dolgozzon esőben, és ne hagyja kint a készüléket esőben.
	Ne használjon sérült vágó-/csiszolótárcsát.
	A visszavételre és az újrahasznosítással történő további feldolgozásra a csomagolásért anyagi hozzájárulást fizettek.
	A csomagolóanyagok újrahasznosíthatók. Kérjük, hogy a csomagolóanyagokat ne dobják a kommunális hulladék közé, hanem adják át a másodnyersanyag gyűjtőbe.
 	FIGYELMESZTETÉS! A készülék az EN 60825-1 szerint a II. osztályba sorolt sugárzást bocsát ki. A lézersugárzás súlyos szemsérülést okozhat. - Ne irányítsa a lézersugarat emberekre vagy állatokra, és ne nézzen bele a közvetlen vagy visszavert lézersugárba. Személyek megvakulását, baleseteket vagy látáskárosodást okozhat. - Ha a lézersugár a szemet éri, tudatosan csukja be a szemét, és azonnal fordítsa el a fejét a sugártól. - Ne végezzen semmilyen változtatást a lézereszközön.

ÁLTALÁNOS BISZTONSÁGI ELŐÍRÁSOK

- **FIGYELMESZTETÉS!** Olvassa el az elektromos kéziszerszámhoz mellékelt biztonsági figyelmeztetéseket, utasításokat, illusztrációkat és műszaki adatokat. Az alábbi utasítások be nem tartása áramütést, tüzet és/vagy súlyos sérülést okozhat.

1) MUNKAHELYI BISZTONSÁG

- A munkahelyet tisztán és jól megvilágított állapotban kell tartani. A rendetlenség és a sötét terek gyakran okozzák a baleseteket.
- Ne használjon elektromos szerszámokat robbanásveszélyes környezetben, ahol gyúlékony folyadékok, gázok vagy por vannak. Az elektromos szerszámok szikrákat bocsátanak ki, amelyek meggyújthatják a port vagy a gőzöket.
- Elektromos szerszámok használatakor ügyeljen arra, hogy gyermekek és más személyek ne férhessenek

hozzá. Ha megzavarják, elveszítheti az irányítást az Ön által végzett tevékenység felett.

2) ELEKTROMOS BISZTONSÁG

- Az elektromos kéziszerszám tápkábelének dugójának illeszkednie kell a hálózati aljzathoz. Soha semmilyen módon ne módosítsa az e-mailt. tápkábel. Soha ne csatlakoztasson elosztókhoz vagy más adapterekhez olyan szerszámokat, amelyeknek a tápkábel csatlakozóján biztonsági tű van. A sértetlen csatlakozók és a megfelelő aljzatok csökkentik az áramütés kockázatát. A sérült vagy összegabalyodott tápkábelek növelik az áramütés kockázatát. Ha a tápkábel sérült, ki kell cserélni egy speciális tápkábelre, amelyet a gyártótól vagy annak értékesítési képviselőjétől szerezhet be.
- A kezelő nem érinthet testével földelt tárgyakat, mint pl csövek, központi fűtés, tűzhelyek és hűtőszekrények. Az áramütés veszélye nagyobb, ha teste a földhöz van kötve.
- Ne tegye ki az elektromos szerszámokat esőnek, nedvességnek vagy víznek. Soha ne érintse meg az elektromos kéziszerszámokat nedves kézzel. Soha ne mossa folyó víz alatt és ne merítse vízbe az elektromos szerszámokat.
- A kábelt nem szabad túlterhelni. Soha ne használja a kábelt az elektromos kéziszerszám hordozására, kihúzására vagy kihúzására. A kábelt nem szabad hőnek, olajnak, éles széléknek vagy mozgó alkatrészeknek kitenni. A sérült vagy összegabalyodott kábelek növelik az áramütés kockázatát.
- Soha ne dolgozzon olyan szerszámmal, amelynek elektromos eleme sérült. kábel ill egy villa, vagy a földre esett és bármilyen módon megsérült, A rendszerszeg és a sötét terek jakku okozzák a szátsékeket.
- Do not use elektronik geüzerokat robbanásféléges ésmédienés, ahol gyúlékony lijúdok, gázok vagy por vannak. Az elektronikai geüezok szikrákat bocsátanak ki, szálky megjüttájk a port vagy a gázzöket.
- Elektromos geüezok használatakor ügyeljen arra, hogy gyermekek és más persökmen ne férhessenek kózá. Ha megzavarják, prázválheti a szászttázt az Ön áltát gyófé távát höllett.odené.
- Ha az elektromos szerszámokat a szabadban használja, használjon kültéri használatra alkalmas hosszabbítót. A kültéri használatra alkalmas kábel használata csökkenti az áramütés kockázatát
- Ha nedves helyen használ elektromos szerszámokat, használjon hibaáram-védőkapcsolóval (RCD) védett tápegységet. Az RCD használata csökkenti az áramütés veszélyét. A „maradékáram-védőkapcsoló (RCD)” kifejezés helyettesíthető a „főáram-megszakító (GFCI)” vagy a „szivárgóáram-megszakító (ELCB)” kifejezéssel.
- Tartsa el. kéziszerszámok kizárólag szigetelt felületekre, amelyek megfogásra szolgálnak, mert működés közben a vágó- vagy fúrótartozékok érintkezhetnek a rejtett vezetővel vagy annak saját vezetékével.

3) SZEMÉLYI BISZTONSÁG

- Az elektromos szerszámok használatakor legyen figyelmes és éber, maximálisan figyeljen az éppen végzett tevékenységre. Koncentrálj a munkára. Ne dolgozzon elektromos szerszámokkal, ha fáradt vagy kábítószert, alkohol vagy gyógyszer hatása alatt áll. Még a pillanatnyi figyelmetlenség is súlyos személyi sérüléshez vezethet elektromos szerszámok használata közben. Amikor az el. ne egyen, igyon vagy dohányozzon a szerszámmal.
- Használjon védőfelszerelést. Mindig használjon szemvédőt. Használjon az Ön által végzett munka típusának megfelelő védőfelszerelést. Védőfelszerelések, mint pl a munkakörülményeknek megfelelően használt légzőkészülék, csúszásmentes biztonsági cipő, fejfedő vagy hallásvédő csökkenti a személyi sérülés kockázatát.
- Kerülje az elektromos áram véletlen bekapcsolását eszközöket. Ne továbbítson e. olyan eszköz, amely csatlakoztatva van, ujjával a kapcsolón vagy a kioldón. Győződjön meg arról, hogy a kapcsoló vagy a kioldó „ki” állásban van, mielőtt csatlakoztatja a tápegységhez. Villamosenergia átvitel szerszámokat tartsa az ujját a kapcsolón, vagy csatlakoztassa az elektromos csatlakozót. szerszámok behelyezése az aljzatba bekapcsolt kapcsoló mellett súlyos sérüléseket okozhat.
- Mielőtt bekapcsolná az áramot szerszámokat, távolítsa el minden beállító kulcsot és szerszámot. Az elektromos kéziszerszám forgó részéhez rögzítve maradó csavarkulcs vagy szerszám személyi sérülést okozhat.
- Mindig tartson stabil testtartást és egyensúlyt. Csak ott dolgozzon, ahol biztonságosan elérhető. Soha ne becsülje alá saját erejét. Ne használjon elektromos szerszámokat, ha fáradt.
- Öltözz megfelelően. Használjon munkaruhát. Ne viseljen bő ruhát vagy ékszert. Ügyeljen arra, hogy haja,

ruhája, kesztyűje vagy bármely más testrésze ne kerüljön túl közel a forgó vagy forró elektromos alkatrészekhez. eszközöket.

- Csatlakoztassa az el. porelszívó eszköz. Ha van benne áram porgyújtó vagy porelszívás eszköz csatlakoztatásának képességét, győződjön meg arról, hogy megfelelően van csatlakoztatva és használja. Az ilyen berendezések használata csökkentheti a por okozta veszélyt.
- Rögzítse szilárdan a munkadarabot. A megmunkálandó munkadarab rögzítéséhez használjon asztalos bilincset vagy satut.
- Ne használjon semmilyen eszközt, ha alkohol, kábítószer, gyógyszeres vagy egyéb kábító vagy függőséget okozó anyag hatása alatt áll.
- A készüléket nem használhatják csökkent fizikai, érzékszervi vagy szellemi képességekkel rendelkező személyek (beleértve a gyermekeket is), illetve nem rendelkeznek megfelelő tapasztalattal és tudással, kivéve, ha felügyelik őket, vagy ha az eszköz használatára vonatkozó utasításokat nem kaptak egy felelős személytől. biztonságuk érdekében. A gyermekeket felügyelni kell, hogy ne játszanak a készülékkel.

4) AZ ELEKTROMOS SZERSZÁMOK HASZNÁLAT ÉS KARBANTARTÁSA

- El. mindig húzza ki a szerszámot a konnektorból. hálózatok bármilyen probléma esetén munka közben, minden tisztítás vagy karbantartás előtt, minden költözéskor és megálláskor! Soha ne dolgozzon elektromos árammal. szerszámot, ha az bármilyen módon megsérült.
- Ha a szerszám szokatlan hangot vagy szagot kezd kibocsátani, azonnal hagyja abba a munkát.
- Ne terhelje túl az elektromos szerszámokat. Az elektromos kéziszerszámok jobban és biztonságosabban működnek, ha olyan sebességgel üzemeltetik őket, amelyre tervezték. Használja a munkához megfelelő eszközöket. A megfelelő szerszám jól és biztonságosan elvégzi azt a munkát, amelyre készült.
- Ne használjon olyan elektromos szerszámokat, amelyeket nem lehet biztonságosan be- és kikapcsolni a vezérlőkapcsolóval. Az ilyen eszköz használata veszélyes. A sérült kapcsolót minősített szervizben kell megjavítani.
- Húzza ki a szerszámot az elektromos hálózathoz, mielőtt elkezdi a beállítást, a tartozékok cseréjét vagy a karbantartást. Ez az intézkedés csökkenti a véletlen indítás veszélyét.
- A nem használt elektromos szerszámokat gyermekektől és illetéktelen személyektől távol tartsa. A tapasztalatlan felhasználók kezében lévő elektromos szerszámok veszélyesek lehetnek. Az elektromos szerszámokat száraz és biztonságos helyen tárolja.
- Gondosan tartsa jó állapotban az elektromos szerszámokat. Rendszeresen ellenőrizze a mozgó alkatrészek beállítását és mobilitásukat. Ellenőrizze, hogy nem sérültek-e meg a védőburkolatok vagy más alkatrészek, amelyek veszélyeztethetik az elektromos kéziszerszám biztonságos működését. Ha a szerszám megsérült, újbóli használat előtt javíttassa meg. Sok sérülést az elektromos szerszámok nem megfelelő karbantartása okoz.
- Tartsa a vágószerszámokat élesen és tisztán. A megfelelően karbantartott és élezett szerszámok megkönnyítik a munkát, csökkentik a sérülésveszélyt, és jobban ellenőrizhető a velük végzett munka. A használati utasításban felsoroltaktól vagy az importőr által javasoltaktól eltérő tartozékok használata károsíthatja a szerszámot, és sérülést okozhat.
- Elektromos szerszámok, tartozékok, munkaeszközök stb. használja ezen utasításoknak megfelelően, és az adott elektromos kéziszerszámhoz előírt módon, figyelembe véve az adott munkakörülményeket és az elvégzett munka típusát. Ha a szerszámot nem rendeltetésszerűen használja, az veszélyes helyzetekhez vezethet.

5) AZ AKKUMULÁTOR SZERSZÁMOK HASZNÁLATA

- Az akkumulátor behelyezése előtt győződjön meg arról, hogy a kapcsoló "0-off" állásban van. Az akkumulátor bekapcsolt szerszámba való behelyezése veszélyes helyzeteket okozhat.
- Az akkumulátor töltéséhez csak a gyártó által előírt töltőt használjon. Ha más típusú akkumulátorhoz töltőt használ, az megsérülhet és tüzet okozhat.
- Csak az adott szerszámhoz való akkumulátort használjon. Más akkumulátorok használata sérülést vagy tüzet

okozhat.

- Ha az akkumulátort nem használja, tartsa távol fémtárgyaktól, például bilincsektől, kulcsoktól, csavaroktól és más apró fémtárgyaktól, amelyek az akkumulátor érintkezőinek a másikkal való csatlakozását okozhatják. Az akkumulátor rövidre zárása sérülést, égési sérülést vagy tüzet okozhat.

- Az akkumulátorokat óvatosan kezelje. Gondatlan kezelés esetén vegyi anyag távozik az akkumulátorból. Kerülje a vele való érintkezést. Ha kapcsolatba kerül ezzel a vegyszerrel, mossa le az érintett területet folyó vízzel. Ha a vegyszer a szembe kerül, azonnal forduljon orvoshoz. Az akkumulátor vegyszerek súlyos sérüléseket okozhatnak.

- Az akkumulátort vagy a szerszámot nem szabad tűznek vagy túl magas hőmérsékletnek kitenni. Tűznek vagy 130°C feletti hőmérsékletnek való kitétség robbanást okozhat.

- Sérült vagy újjáépített akkumulátort vagy szerszámot nem szabad használni. A sérült vagy módosított akkumulátorok kiszámíthatatlanul viselkedhetnek, és tüzet, robbanást vagy sérülésveszélyt okozhatnak.

6) SZERVIZ

- Az elektromos szerszámok szervizelését bízza szakképzett szerelőre. Csak azonos cserealkatrészek használhatók. Ezzel garantálja az elektromos kéziszerszám biztonságának megőrzését.

BISZTONSÁGI ELŐÍRÁSOK AZ AKKUMULÁTOR MINI KÖRFŰRÉSZHEZ

- A szerszámot nem használhatják olyan személyek (beleértve a gyermekeket is), akiknek fizikai, érzékszervi vagy szellemi fogyatékosága, vagy tapasztalatának és tudásának hiánya akadályozza meg a biztonságos használatát, ha nincsenek felügyelet alatt, vagy ha nem kaptak oktatást a készülék használatához. A biztonságukért felelős személy által. Tartsa szemmel a gyerekeket, hogy ne játsszanak a termékkel.

- Ha felügyelet nélkül hagyja a szerszámot, vegye ki belőle az akkumulátort.

- Működés közben ne vigye magával a mini körfűrész. Átvitel előtt kapcsolja ki.

MUNKA A FŰRÉSZEL

- Vágáskor használjon legalább P2 vagy P3 szűrőosztályú légzésvédőt, a vágandó anyag ártalmasságától függően. Az anyag vágáskor keletkező por káros az egészségre. Használjon megfelelő szem-, fül- és kesztyűvédőt is. A megnövekedett zajszint hosszú távú kitétsége maradandó halláskárosodást okozhat.

- Ne hagyja, hogy por gyűljön fel a munkahelyen. A por könnyen gyúlékony anyag, és előfordulhat Tűz.

- Kezét tartsa biztonságos távolságban a vágási területtől és a fűrészlaptól. Mini körfűrész folyamatban vágás közben tartsa a fogantyút.

- Soha ne nyúljon a vágott anyag alá. A fűrészlap megsérülhet.

- Állítsa be a vágási mélységet a munkadarab vastagságához, hogy a fűrészlap fogmagasságának kevesebb, mint fele legyen látható. A lemez azonban nem érintkezhet a betéttel.

- Mindig erősen rögzítse a vágott anyagot. Soha ne tartsa a levágott darabot a kezében vagy más testrészében. A vágott darabot megfelelően alá kell támasztani és rögzíteni, hogy egyetlen testrész se érjen ütésre, a penge ne akadjon be a vágásba, vagy ne veszítse el az irányítást a vágott anyag felett.

- Vágás közben rejtett elektromos vagy egyéb elosztó vezeték ütődhet, ami sérülést vagy anyagi kárt okozhat. Használjon megfelelő keresőeszközt a rejtett vonalak kereséséhez.

- Fogja meg a szerszámot a megfogásra szánt szigetelt részekenél (fogantyúknál), mert a feszültség alatt álló vezeték sérülése esetén a szerszám fém részeire életveszélyes feszültség kerülhet, ami áramütést okozhat a kezelőnek.

- Hosszirányú vágásoknál használja a hosszirányú vágásütközőt (oldalvezető) vagy a vezetősínt. Ez csökkenti annak kockázatát, hogy a penge beszoruljon a vágásba.

- Mindig megfelelő méretű és alakú tartólyukkal rendelkező fűrészlapokat használjon. Azok a fűrészlapok, amelyek nem illeszkednek pontosan a fűrész tartórészeihez, túlzott vibrációt és a fűrész feletti uralmának elvesztését okozhatják.

- Mindig a műszaki specifikációnak megfelelő lemezeket használjon. A nem megfelelő fűrészlap sérülést

okozhat a kezelőben, vagy károsíthatja a fűrész a túl nehéz fűrészlap miatt. Az a tény, hogy a penge felszerelhető a fűrészre, nem jelenti a biztonságos működést.

VISSZARÚGÁS ÉS HOZZÁ KAPCSOLÓDÓ MEGJEGYZÉSEK

- A visszarúgás hirtelen reakció a forgó fűrészlap becsípődésére vagy beszorulására. Egy becsípődés vagy beszorulás a szerszám hirtelen leállítását idézi elő, ami viszont azt eredményezi, hogy a szerszám a kötés helyén a szerszám forgási irányával ellentétes irányban ellenőrizetlenül elmozdul. Ha pl. a kerék becsípéséhez vagy beszorulásához a munkadarabban, a kerék becsípődési pontba belépő éle a kerék felnyomását vagy kilökődését okozhatja. A tárcsa a kezelő felé vagy tőle távolodva ugorhat, attól függően, hogy a tárcsa milyen irányban mozog az elakadás helyén. A visszarúgás az elektromos kéziszerszámok nem megfelelő használatának és/vagy a nem megfelelő munkafolyamatoknak vagy -körülményeknek a következménye, és az alábbi biztonsági óvintézkedések szigorú betartásával megelőzheti:

a) Tartsa jól két kézzel a mini körfűrész, és tartsa alkarját olyan helyzetben, hogy képes legyen kezelni a visszarúgás lehetséges erejét. Mindig álljon oldalra a fűrészlap síkjához képest, soha ne hozza a fűrészlapot testével egy vonalba. Visszarúgás esetén a fűrész hátraugorhat, de a kezelő megfelelő intézkedésekkel kezelni tudja a visszarúgási erőket.

b) Ha a fűrészlap eltömődik, vagy megszakítja a szerszámmal végzett munkát, kapcsolja ki a fűrész, és tartsa nyugodtan a munkadarabot, amíg a vágólap teljesen meg nem áll. Soha ne próbálja eltávolítani a fűrész a munkadarabról vagy hátrafelé húzni, miközben a fűrészlap mozog, mert ez visszarúgást okozhat. Határozza meg a fűrészlap elakadásának okát, és szüntesse meg.

c) Ha a munkadarabban lévő fűrész újra akarja indítani, helyezze a fűrészlapot a vágási rés közepére, és ellenőrizze, hogy a fűrészfogak nem ragadtak-e be a munkadarab anyagába. Ha a fűrészlap reteszelve van, nem tud elmozdulni a munkadarabban, vagy visszarúgást okozhat, ha a fűrész újraindul.

d) Fűrészeléskor támassza meg a nagy deszkákat, hogy csökkentse a visszarúgás kockázatát a fűrészlap blokkolásával. A nagy lemezek saját súlyuk miatt meghajolhatnak. A lemezeket mindkét oldalon alá kell támasztani, a vágott rés közelében és a szélén is.

e) Ne használjon fénytelen vagy sérült fűrészlapot. A fénytelen fogazatú vagy rosszul beállított fogazatú fűrészlapok túl keskeny vágási rést hoznak létre, és ezáltal fokozott súrlódást, a fűrészlap blokkolását vagy visszarúgást okoznak.

f) Fűrészelés előtt jól húzza meg a fogásmélység és a vágási szög rögzítőcsavarjait. Ha fűrészelés közben módosítja a beállítást, a fűrészlap blokkolhat, és a szerszám visszarúgását okozhatja.

g) Legyen rendkívül óvatos, ha meglévő (ismeretlen) falakba vagy más pontatlan helyekre vág. Az elakadt fűrészlapot fűrészelés közben különféle rejtett tárgyak blokkolhatják, ami visszarúgást okozhat.

A FÜRÉSZPENGE VÉDŐBURKOLAT FUNKCIÓJA

- A fűrész minden egyes használata előtt ellenőrizze, hogy a fűrészlap védőburkolata azonnal automatikusan bezáródik-e. Ne használja a fűrész, ha a védőburkolat nem mozog szabadon, és azonnal automatikusan záródik. Soha ne rögzítse a védőburkolatot nyitott helyzetben, pl. bilincsek vagy kötözés. Ha a fűrész véletlenül leesik, a védőburkolat meghajolhat. A fűrész indítása előtt ellenőrizze, hogy a fűrészlap nem ér-e hozzá a védőburkolathoz vagy az alaplemezhez, és szabadon mozog-e.

- Ellenőrizze a fűrészlap automatikus behajtási funkcióját. Ha a tábla összecsukható funkciója nem megfelelő, akkor ezeket az alkatrészeket használat előtt meg kell javíttatni. A hajtás a sérülés miatt lassan reagálhat

egy része ragadós lerakódások vagy egyéb szennyeződések lerakódása.

- Mielőtt eltenné a fűrész, ellenőrizze, hogy a védőburkolat takarja-e a fűrészlapot. A védelem nélkül forgó fűrészlap a fűrész ellenőrizhetetlen mozgását okozhatja, ami személyi sérülést és anyagi károkat okozhat.

BISZTONSÁGI ELŐÍRÁSOK AZ AKKUMULÁTORHOZ ÉS TÖLTŐHÖZ

- Az akkumulátor és a töltő első használata előtt figyelmesen olvassa el a használati útmutatót.

1. Ellenőrizze, hogy a hálózatban elérhető elektromos áram megegyezik-e az akkumulátortöltőn feltüntetett

áramerősséggel.

2. Ne engedje, hogy nedvesség, eső vagy fröccsenő víz elérje az akkumulátor töltési pontját.
3. Ne töltsen az akkumulátort 10°C alatti vagy 40°C feletti hőmérsékleten. Az akkumulátor szélsőséges hőmérsékleten történő töltése csökkentheti annak élettartamát.
4. A sérült, már nem tölthető akkumulátort veszélyes hulladékként kell kezelni. Ne dobja az akkumulátort szemébe, tűzbe vagy vízbe.
5. Csak a gyártó által jóváhagyott akkumulátort és töltőt használjon a készülékekben való használatra.
6. Tartsa tisztán a töltőt, távol a portól és szennyeződésektől.
7. A készülék javítása előtt mindig távolítsa el az akkumulátort.
8. Fedje le az akkumulátor érintkezőit a rövidzárlat elkerülése érdekében.
9. Kerülje a robbanásveszélyt!
10. Ne dohányozzon az akkumulátor töltése közben vagy a tárolás helyén. A hibás akkumulátorokból robbanásveszélyes hidrogéngáz távozik, amely nyílt lángtól vagy szikrától meggyulladhat.
11. Tűz esetén próbálja meg eloltani a tüzet.
12. Töltés közben az akkumulátor és a töltő kissé felmelegszik.

Vegyveszély

Ne nyissa fel az akkumulátort. Óvja az akkumulátort az ütésektől. Ha elektrolit szivárog az akkumulátorból, meg kell akadályozni a bőrrel való érintkezést. Ha az elektrolit a bőrrel érintkezik, azonnal öblítse le vízzel az érintett területet. Ha az elektrolit a szemébe kerül, azonnal forduljon orvoshoz.

Töltés

Csatlakoztassa egy 230 V-os áramforráshoz, és csatlakoztassa a töltőkábelt a töltőmodulhoz. Helyezze be az akkumulátort a töltőbe, ügyeljen a polaritásra (+ / -)! Amikor az akkumulátor töltődik, a piros lámpa világít. Fontos: ha a piros lámpa nem gyullad ki azonnal az éppen használt akkumulátor behelyezése után, húzza ki az akkumulátort, és néhány perc múlva helyezze vissza a töltőbe. A normál töltési idő 1-1,5 óra. Ezen idő letelte után a töltőkészülék gondoskodik a teljesen feltöltött állapot eléréséről. Az akkumulátort hőbiztosíték védi a túltöltés ellen, így sokáig károsodás nélkül a töltőben maradhat (de nem tovább 24 óránál). Az akkumulátor és a töltő állandó hőmérsékletre melegítése normális, és nem károsodás jele. Az akkumulátor jelentősen csökkentett üzemideje azt jelenti, hogy az akkumulátort ki kell cserélni.

HASZNÁLAT ÉS SZERELÉS

SZERELÉS

- **FIGYELMESZTETÉS:** Mindig kapcsolja ki az akkus szerszámot, és vegye ki az akkumulátort bármilyen módosítás, javítás vagy karbantartás előtt.

A FŰRÉSZKÉP ÖSSZESZERELÉSE/CSERÉJE (3. ÁBRA)

- Használjon védőkesztyűt a fűrészlap összeszerelésekor/cseréjekor. A fűrészlappal érintkezve sérülésveszély áll fenn.
- Csak olyan fűrészlapokat használjon, amelyek megfelelnek a jelen használati útmutatóban megadott műszaki adatoknak.
- Semmilyen körülmények között ne használjon dörzshatású korongokat.

1. Nyomja meg és tartsa lenyomva az orsórögzítő gombot a fűrészlap cseréjéhez (12).

MEGJEGYZÉS: Csak akkor nyomja meg a fűrészlapcsere orsórögzítő gombot (12), ha a fűrészorsó nem mozog. Ellenkező esetben az elektromos kéziszerszám megsérülhet.

2. Egy imbuszkulcs segítségével lazítsa meg és távolítsa el a fűrészlap rögzítőcsavarját.
3. Hajtsa fel a fűrészlap védőburkolatát, és tartsa ebben a helyzetben.
4. Szerelje fel a fűrészlapot az orsóra.
5. Szerelje vissza és húzza meg a fűrészlap rögzítőcsavarját.

OLDALSEGÍTŐ BESZERELÉSE – HOSSZANTARTÓS SZAKÁLLÓ (4. ÁBRA)

- A hosszanti vágás oldalsó vezetőütközője lehetővé teszi a pontos vágási vonal vezetését a vágott anyag széle mentén

valamint megakadályozza a tárcsa becsípődését vágás közben.

- Az oldalvezetőt egyforma méretű alkatrészek vágásakor is használják, pl. táblák - ez párhuzamos vágást jelent.

1. Egy imbuszkulcs segítségével lazítsa meg az oldalvezetőt (3) rögzítő csavart.
2. Illessze be a hosszmetset oldalsó vezetőütközőjét az alaplap megfelelő furatába (9).
3. Állítsa be a vágott anyag kívánt szélességét.
4. Rögzítse a hosszirányú vágás oldalsó vezetőütközőjét az oldalvezetőt rögzítő csavar meghúzásával (3).

A VÁGÁSI MÉLYSÉG BEÁLLÍTÁSA (5. ÁBRA)

1. Lazítsa meg a mélységütköző állítócsavarját (15).
2. Nyomja le az alaplapot, és állítsa be a kívánt vágási mélységet.
3. Húzza meg a mélységütköző állítócsavarját (15).

A KÉSZLET BEÁLLÍTÁSA (FÜGGŐLEGES VÁGÁSSZÖG) (6. ÁBRA)

1. Lazítsa meg a ferdeszög beállító rögzítőcsavart (2).
2. Fordítsa el az alaplapot a kívánt dőlésszögbe, amely a skálán olvasható.
3. Húzza meg a ferdeszög-állító rögzítőcsavart (2).

A PORELSZÍVÓ CSŐ CSATLAKOZTATÁSA (7. ÁBRA)

- Csatlakoztassa a szívócső keskeny végét a külső porelszívást (13) csatlakoztató csatlakozóhoz, majd csatlakoztassa a külső porelszívót (porszívót) a szélesebb végéhez.

AZ AKKUMULÁTOR ÖSSZESZERELÉSE ÉS LESZERELÉSE (8. ÁBRA)

- Helyezze be az akkumulátort a készülékbe az ábrán látható irányban. 8.

- Az akkumulátor eltávolításához nyomja meg a kioldó gombot, majd hátrafelé húzva vegye ki az akkumulátort a készülékből.

A LÉZERVEZETÉS BEKAPCSOLÁSA (9. ÁBRA)

- A készülék lézeres vezérléssel van felszerelve.

- Először ceruzával jelölje meg a vágási vonalat, majd nyomja meg a lézerkapcsolót (11).

- A lézervonalnak meg kell egyeznie a ceruzával jelölt vágási vonallal.

A SZERSZÁM BE- ÉS Kikapcsolása (10. ÁBRA)

Bekapcsolás: Nyomja meg a működtető kapcsoló (6) reteszelő gombját, és tartsa lenyomva egyidejűleg nyomja meg a működtető kapcsolót (7).

Kikapcsolás: Engedje el a működtető kapcsolót (7).

AZ AKKUMULÁTOR ÁLLAPOT ELLENŐRZÉSE (13. ÁBRA)

- Nyomja meg a gombot a készülék testén, hogy aktiválja az akkumulátor állapotjelző LED-jét az akkumulátor kapacitásának megjelenítéséhez.

A VILÁGÍTÁS LED-EK SZÁMA A JELZŐN	AKKUMULÁTOR MARADÉKKAPACITÁSA
0	< 10%
1	10%-tól 25%-ig
2	25%-tól až 50%-ig
3	50%-tól 75%-ig
4	75%-tól 100%-ig

KARBANTARTÁS

- Bármilyen ellenőrzés vagy karbantartás megkezdése előtt kapcsolja ki a készüléket és vegye ki belőle az akkumulátort.
- Minden használat után alaposan tisztítsa meg a mini körfűrészét. Ha a szennyeződés nem távolítható el, használjon szappanos vízzel megnedvesített puha rongyot. Soha ne használjon tisztítószereket vagy oldószereket, például benzint, alkoholt, ammóniát stb.! Ezek az oldószerek károsíthatják a termék műanyag részeit.
- Rendszeresen ellenőrizze készülékét, és ha azt tapasztalja, hogy egyes részei elhasználódtak vagy sérültek, saját biztonsága érdekében cserélje ki azokat. A gép kopott vagy sérült részeit csak hivatalos szervizben lehet cserélni, vagy az eladó gondoskodik a cseréről.
- Győződjön meg arról, hogy eredeti Warcraft alkatrészeket használ.

KÖRNYEZETVÉDELEM



Az áthúzott hulladékgyűjtő tartály szimbólum a termékeken vagy a kísérő dokumentumokban azt jelenti, hogy az elhasznált elektromos és elektronikus termékeket nem szabad a normál kommunális hulladékhoz adni. A megfelelő ártalmatlanítás, hasznosítás és újrahasznosítás érdekében ezeket a termékeket szállítsa a kijelölt gyűjtőhelyekre, ahol ingyenesen átveszik azokat. Alternatív megoldásként egyes országokban visszaküldheti termékeit a helyi kiskereskedőnek, ha egyenértékű új terméket vásárol. A termék megfelelő ártalmatlanításával hozzájárul az értékes természeti erőforrások megőrzéséhez, és segít megelőzni a környezetre és az emberi egészségre gyakorolt lehetséges negatív hatásokat, amelyek a nem megfelelő hulladékkezelésből származhatnak. További részletekért forduljon a helyi hatósághoz vagy a legközelebbi gyűjtőhelyhez. Az ilyen típusú hulladékok szakszerűtlen ártalmatlanítása a nemzeti előírásoknak megfelelően bírságot vonhat maga után.

WORCRAFT

POWER TOOLS

Garancialevél/Warranty

Modellszám:	Eladás dátuma:	Eladó aláírása és pecsétje:

Ügyfél neve (cég neve):	Ügyfél címje (Cég címje):

Az ügyfél az aláírásával megerősíti, hogy a készüléket bemutatták és elmagyarázták neki, hogy ismeri a gép üzemeltetésére és használatára vonatkozó utasításokat, valamint hogy a készülék teljesen volt neki kiadva.	Ügyfél aláírása:

Jegyzések a panszokról – jótálási javítások

A panasz elfogadásának dátuma:	A panasz befejezésének dátuma:	A panasz száma:	Aláírás az átvett jótálási javításról (Jegyzések a jogosulatlan panszról)	Serviztechnikus pecsétje:

Jótállás feltételek

- A szállító biztosítja a termék jótálását amely szerepel a garancialevelen a feltétellel, hogy a használat és tárolás összhangban lesz a feltételekkel és normákkal, valamint a használati utasítással. A garanciaidő az értékesítés időpontjától kezdődik.
A jótálási idő a töltőkre 12 hónap.
- A kiterjesztett garanciát 5 éves időszakra nyújtják a feltétellel, hogy a termék bevan írva a hoszab garancia termékek listájára, az utolsó használó a vevő, es nemlesz használva kereskedelmi célokra. A kiterjesztett jótállás rendszeres szervizellenőrzést igényel a szállító hivatalos szervizközpontjában.
- A garancia időtartama meghosszabbodik a termék garanciális idejével mikor a szervizközpontba volt javításba, és a jótállási lapon felvann jegyezve ez az idő. A jótállási igényt a fogyasztó igényelheti egy hivatalos szervizközpontban, a mellékelt "A" szervizközpont lista szerint. A "B" szervizközpontokba csak ojan termékeken végeznek javításokat amelyeket ott adtak ell. A szervizközpontok listáját rendszeresen frissítik a gyártók és az import oldalon: www.strendpro.sk.
- A Szervizközpontnak a törvényi határidőn belül jótálási javítást kell biztosítania. A panaszkezelés törvényes határideje a panasz kézhezvételét követő napon kezdődik
- Az ingyenes garanciális javítás nem alkalmazható a termék helytelen használatából eredő hibákra, az üzemeltetési utasítás okal elentétben, a nem megfelelő kezelésének, a gép mechanikai károsodásra, az általános mechanikai károsodásra amely általános használatkor keletkezik, az üzemeltető helytelen használatára, természeti katasztrófaéknál, a termékkel való illetéktelen beavatkozásnál, a nem megfelelő pótalkatrészek használatánál a nem megfelelő tüzelőanyag használatnál és a látszólagos gépi túlterhelés következtében fellépő hibáknál a felső teljesítmény határ folyamatos túllépése miatt. Az üzemeltető által kezelhető, és a használati utasításban felsorolt tisztítási, karbantartási, gondoskodás és a beállítási munkák nem tartoznak a jótállás hatálya alá.
- Az alkatrészek kopásának elsősorban ojan alkatrészek kopása érhető mind: minden forgó és mozgó alkatrész, vágó rész és burkolat, kapcsok és ékek, fogaskerekek és ékszíjak, láncos fogaskerekek, súrlódás és tengelykapcsoló súrlódó felületek, gumiabroncs futófelületek és rutinszerű karbantartási alkatrészek, mint például: , hidraulikus és olajsűrűk, gyújtógyertyák, olaj- és hűtőfolyadék-kazetták
- A kiterjesztett garanciából kivannak hagyva olyan gépek és berendezések mentesített részeit, amelyeknél az adott gyártó rövidebb garanciát nyújt, mint maga a termék gyártója. Ez a kategória magában foglalja: akkumulátorok, izzók és hasonlók
- A garancia alá tartozó igények igénybeviteléhez való jog a termék tulajdonosa, feltéve hogy ezt legkésőbb a jótállási időszak utolsó napján teszi meg.
- A követelések feldolgozása a Polgári Törvénykönyv és a Fogyasztóvédelmi Törvény vonatkozó rendelkezéseinek megfelelően történik.
- A meghosszabbított 5 éves garanciális feltételeknek megfelelő szervizellenőrzést csak rendszeres időközönként, a szállító hivatalos szervizközpontjában lehet elvégezni, és az egyes vizsgálatok közötti időszak nem haladhatja meg a 12 hónapot. Az első szervizvizsgálatot legkésőbb a termék értékesítésének napjától számított 12 hónapon belül kell elvégezni. A szervizvizsgálatokat a naptári év utolsó három és első két hónapjában szervizközpontok végzik. Minden szervizvizsgálatot fel kell jegyezni a jótállási jegyen a szervizközpont ellenőrzésének, aláírásának és bélyegzőjének dátumával. A szervizvizsgálat a gyártó által ajánlott gépellőrzést, a patronok és szűrők cseréjét, a kopott és sérült alkatrészek cseréjét, amelyek a más alkatrészek károsodását, kopását és a gép beállítását érinthetik. A szolgáltatási ellenőrzést és a felhasznált anyagot egy érvényes kiszolgálóközponti árlista szerint kell kiszámítani.

A panasz benyújtásakor a panaszolt köteles benyújtani egy tiszta és teljes terméket, a vásárlás igazolását, vagy egy kitöltött és megerősített garanciajegyet a panaszra. A kiterjesztett garancia esetén a szervizvizsgálatok és az egyes tőrak adozási dokumentumait rögzítik.
Ha a garanciális kártyán a meghosszabbított garanciális feltételek egyikének sem felel meg, a termék 2 év garanciát vállal.

A JÓTÁLLÁSON BELÜLI ÉS JÓTÁLLÁSON KÍVÜLI SZERVIZT A GYÁRTÓ FELHATALMAZOTT KÉPVISELŐJE VÉGZI

A gyártó felhatalmazott képviselője: Slovakia Trend Export-Import s.r.o., Michalovská 87/1414, 073 01 Sobrance

Fax: (056) 652-2329 Tel: 0915 392 687 E-mail: servis@slovakia-trend.sk

MINIFIERĂSTRĂU CIRCULAR FĂRĂ PERII

UTILIZAREA PENTRU CARE A FOST CONCEPUT

Mini fierăstrăul circular de mână este potrivit pentru efectuarea tăierilor longitudinale și transversale, precum și a tăierilor în unghiuri pe piesele de prelucrat cu muchii din lemn, plastic și materiale ușoare.

Orice altă utilizare care nu este aprobată în mod explicit în aceste instrucțiuni poate duce la deteriorarea echipamentului și reprezintă un pericol grav pentru utilizator. Utilizatorul sau operatorul este responsabil pentru accidentele care cauzează vătămarea altor persoane sau daune materiale.

Acest echipament nu este adecvat pentru utilizare comercială. Utilizarea comercială va anula garanția.

Aparatul face parte din seria WORCRAFT 20V ONE-FOR-ALL și poate fi utilizat cu baterii WORCRAFT 20V din seria TEAM.

DOMENIU DE LIVRARE (Fig 1)

Vă mulțumim foarte mult pentru că ați ales produsele noastre. Vă rugăm să verificați dacă articolul este complet, așa cum este specificat în domeniul de livrare. În cazul în care lipsesc piese, vă rugăm să contactați centrul nostru de service sau punctul de vânzare.

Nr. articol	Descriere articol	Cantitate	Nr. articol	Descriere articol	Cantitate
1	Minifierăstrău	1	4	Cheie hexagonală	1
2	Lama fierăstrău	1	5	Teavă de extragere a prafului	1
3	Riglă de ghidare paralelă	1			

Pericol! Echipamentul și materialul de ambalare nu sunt jucării. Nu lăsați copiii să se joace cu pungi de plastic, folii sau piese mici. Există pericolul de înghițire sau de sufocare!

SPECIFICAȚII TEHNICE

Model	CMCS-S20LiB (ZS-881830L)	Baterie recomandată	CLB-20V-4.0/ CLB-20V-4.0H
Tensiune	20Vd.c.	Nivel presiune acustică	$L_{pA}=79\text{dB(A)}$, $K=3\text{ dB(A)}$
Viteză de mers în gol	5000/min	Nivel putere acustică	$L_{WA}=90\text{dB(A)}$, $K=3\text{ dB(A)}$
Dimensiune lamă	$\varnothing 115 \times \varnothing 9,5 \text{ mm} \times 24 \text{ T}$	Emisii de vibrații	$a_h=5,85 \text{ m/s}^2$, $K=1,5 \text{ m/s}^2$
Adâncime max. de tăiere	$42,8 \text{ mm} @ 0^\circ$, $28 \text{ mm} @ 45^\circ$	Greutate (fără baterie)	2.0kg

INFORMAȚII PRIVIND ZGOMOTUL/VIBRAȚIILE

Nivelul de vibrații indicat în această fișă de informații a fost măsurat în conformitate cu un test standardizat prezentat în EN 62841 și poate fi utilizat pentru a compara o sculă cu alta. Acesta poate fi utilizat pentru o evaluare preliminară a expunerii.

Nivelul de emisie de vibrații declarat reprezintă principalele aplicații ale sculei. Cu toate acestea, în cazul în care scula este utilizată pentru diferite aplicații, cu diferite accesorii sau unelte de inserție sau este prost întreținută, emisiile de vibrații pot fi diferite. Acest lucru poate crește semnificativ nivelul de expunere pe întreaga perioadă de lucru.

O estimare a nivelului de expunere la vibrații ar trebui să ia în considerare, de asemenea, momentele în care scula este oprită sau când aceasta este în funcțiune, dar nu execută efectiv lucrarea. Acest lucru poate reduce semnificativ nivelul de expunere pe întreaga perioadă de lucru. Identificați măsuri suplimentare de siguranță pentru a proteja operatorul de efectele vibrațiilor, cum ar fi: întreținerea sculei și a accesoriilor, menținerea mâinilor calde, organizarea modelelor de lucru.

EXPLICAREA SIMBOLURILOR

	Atenție!		Demontați setul de baterii înainte de întreținere.
	Citiți manualul.		Purtați ochelari de protecție
	Purtați căști de protecție		Purtați o mască de protecție
	Nu folosiți lame de fierăstrău deteriorate		Adâncime maximă de tăiere
	Specificații lama fierăstrău		Conformitate cu cerințele esențiale din directivele europene
	Aparatele electrice nu trebuie eliminate împreună cu deșeurile menajere.		Protejați-vă de radiația laser! Nu priviți direct spre raza laser.

DESCRIEREA APARATULUI (Fig. 2)

1	Laser	6	Buton de blocare de siguranță	11	Commutator laser
2	Buton blocare echer	7	Declanșator commutator	12	Dispozitiv de blocare arbore

3	Buton de blocare riglă de ghidare	8	Mâner de protecție lama	13	Port evacuare praf
4	Lamă TCT	9	Placă de bază	14	Indicator adâncime
5	Set baterii	10	Blade protecte guard	15	Buton blocare adâncime

SIGURANȚA

Avertismente generale de siguranță pentru sculele electrice

AVERTISMENT Citiți toate avertismentele și toate instrucțiunile de siguranță.

Nerespectarea avertismentelor și instrucțiunilor poate duce la șocuri electrice, incendii și/sau vătămări grave.

Păstrați toate avertismentele și instrucțiunile pentru referințe ulterioare.

Termenul "sculă electrică" din avertismente se referă la scula electrică cu alimentare de la rețea (cu fir) sau la scula electrică cu baterii (fără fir).

Siguranța zonei de lucru

- Păstrați zona de lucru curată și bine luminată. Zonele dezordonate sau întunecate pot duce la accidente.
- Nu folosiți scule electrice în atmosfere explozive, cum ar fi în prezența unor lichide, gaze sau praf inflamabile. Sculele electrice generează scânteie care pot aprinde praful sau fumul.
- Țineți copiii și trecătorii la distanță în timp ce folosiți o sculă electrică. Distragerile vă pot face să pierdeți controlul.

Siguranța electrică

- Fișa sculelor electrice trebuie să se potrivească cu priza. Nu modificați niciodată fișa în niciun fel. Nu utilizați niciun fel de fișe adaptoare cu scule electrice cu împământare. Fișele nemodificate și prizele potrivite vor reduce riscul de electrocutare.
- Evitați contactul corpului cu suprafețele împământate, cum ar fi țevile, radiatoarele, cuptoarele și frigiderele. Există un risc crescut de șoc electric dacă corpul dumneavoastră este împământat.
- Nu expuneți sculele electrice la ploaie sau la condiții umede. Apa care intră într-o sculă electrică va crește riscul de șoc electric.
- Nu abuzați de cablu. Nu utilizați niciodată cablul pentru a transporta, trage sau deconecta scula electrică. Țineți cablul departe de căldură, ulei, margini ascuțite și piese în mișcare. Cablurile deteriorate sau încurcate cresc riscul de șoc electric.
- Atunci când folosiți o sculă electrică în aer liber, utilizați un prelungitor adecvat pentru utilizare în aer liber. Utilizarea unui cablu adecvat pentru utilizare în exterior reduce riscul de electrocutare.
- Dacă este inevitabilă utilizarea unei scule electrice într-o locație umedă, utilizați o sursă de alimentare protejată de un dispozitiv de curent rezidual (RCD). Utilizarea unui RCD reduce riscul de electrocutare.

Siguranța personală

- Rămâneți vigilenți, urmăriți ceea ce faceți și folosiți bunul simț atunci când folosiți o sculă electrică. Nu utilizați o sculă electrică în timp ce sunteți obosit sau sub influența drogurilor, alcoolului sau a medicamentelor. Un moment de neatenție în timp ce folosiți scule electrice poate duce la vătămări corporale grave.
- Folosiți echipament individual de protecție. Purtați întotdeauna protecție pentru ochi. Echipamentul de protecție, cum ar fi masca de protecție împotriva prafului, încălțăminte de protecție antiderapantă, casca de protecție sau protecția auditivă utilizate pentru condiții adecvate vor reduce vătămrile corporale.
- Preveniți pornirea neintenționată. Asigurați-vă că întrerupătorul este în poziția oprit înainte de a conecta la sursa de alimentare și/sau la setul de baterii, de a ridica sau de a transporta scula. Transportarea sculelor electrice cu degetul pe întrerupător sau punerea sub tensiune a sculelor electrice care au întrerupătorul pornit poate duce la accidente.
- Îndepărtați orice cheie de reglare înainte de a porni scula electrică. O cheie lăsată atașată la o parte rotativă a sculei electrice poate duce la vătămări corporale.
- Nu vă întindeți excesiv. Păstrați în permanență o poziție corectă a picioarelor și echilibrul. Acest lucru permite un control mai bun al sculei electrice în situații neprevăzute.
- Îmbrăcați-vă corespunzător. Nu purtați haine largi sau bijuterii. Țineți-vă părul, hainele și mânușile la distanță de piesele în mișcare. Hainele largi, bijuteriile sau părul lung pot fi prinse în piesele în mișcare.
- Depozitați sculele electrice nefolosite la îndemâna copiilor și nu permiteți persoanelor care nu sunt familiarizate cu scula electrică sau cu aceste

instrucțiuni să utilizeze scula electrică. Sculele electrice sunt periculoase în mâinile unor utilizatori neinstruiți.

- Întrețineți sculele electrice. Verificați dacă există probleme de aliniere sau de blocare a pieselor mobile, de rupere a pieselor și orice altă condiție care poate afecta funcționarea sculei electrice. Dacă este deteriorată, reparați scula electrică înainte de utilizare. Multe accidente sunt cauzate de scule electrice prost întreținute.
- Păstrați uneltele de tăiere ascuțite și curate. Uneltele de tăiere întreținute corespunzător, cu muchii de tăiere ascuțite, sunt mai puțin susceptibile de a se bloca și sunt mai ușor de controlat.
- Utilizați scula electrică, accesoriile și biții de scule etc. în conformitate cu aceste instrucțiuni, ținând cont de condițiile de lucru și de lucrările care urmează să fie efectuate. Utilizarea sculei electrice pentru operațiuni diferite de cele prevăzute ar putea duce la o situație periculoasă.

Utilizarea și manipularea sculei electrice cu baterii

- Încărcați o unitate de baterii reîncărcabile utilizând numai încărcătorul recomandat de producător. Încărcătoarele sunt adesea concepute pentru un anumit tip de unitate de acumulatori reîncărcabili. Există pericol de incendiu dacă sunt utilizate alte tipuri de unități de baterii reîncărcabile.
- Numai unitățile de baterii reîncărcabile furnizate trebuie utilizate cu o sculă electrică. Utilizarea altor unități de baterii reîncărcabile poate duce la pericol de rănire sau de incendiu.
- Atunci când nu sunt utilizate, depozitați bateriile reîncărcabile departe de agrafe de hârtie, monede, chei, cuie, șuruburi sau alte obiecte metalice mici care ar putea provoca o punte între contacte. Scurtcircuitarea contactelor unei unități de baterii reîncărcabile poate duce la deteriorarea termică sau la incendiu.
- Fluidele se pot scurge din unitățile de baterii reîncărcabile dacă acestea sunt utilizate în mod necorespunzător. Dacă se întâmplă acest lucru, evitați contactul cu fluidul. Dacă are loc contactul, spălați zona afectată cu apă. Solicitați ajutor medical suplimentar dacă vă intră lichid în ochi. Scurgerea lichidului din baterii poate provoca iritații sau arsuri ale pielii.

Reparațiile

- Trimiteți scula electrică pentru a fi reparată de către o persoană calificată, care folosește numai piese de schimb identice. Acest lucru va asigura menținerea siguranței sculei electrice.

Recomandări pentru manipularea optimă a bateriei

- Asigurați-vă că întrerupătorul este în poziția Off înainte de a introduce setul de baterii. Introducerea setului de baterii în mașină care au comutatorul în poziția On poate provoca accidente.
- Utilizați numai seturi de baterii WORCRAFT destinate în mod special pentru mașină. Utilizarea oricăror alte seturi de baterii poate crea un risc de vătămare și de incendiu.
- Nu deschideți bateria. Pericol de scurtcircuit. Protejați bateria împotriva căldurii, de ex. împotriva luminii solare intense continue, a focului, a apei și a umidității. Pericol de explozie.
- În caz de deteriorare și utilizare necorespunzătoare a bateriei, pot fi emiși vapori. Aerisiți zona și solicitați asistență medicală în caz de reclamații. Vaporii pot irita sistemul respirator.
- Utilizați bateria numai împreună cu produsul dumneavoastră. Numai această măsură protejează bateria împotriva unei suprasarcini periculoase.
- Bateria poate fi deteriorată de obiecte ascuțite, cum ar fi cuie sau șurubelnițe, sau de o forță aplicată din exterior. Se poate produce un scurtcircuit intern, iar bateria poate arde, scoate fum, exploda sau se poate supraîncălzi.
- Nu scurtcircuitați bateria. Există pericol de explozie.
- Protejați bateria împotriva umezelii și a apei..
- Depozitați bateria numai într-un interval de temperatură cuprins între 20 °C și 50 °C. De exemplu, nu lăsați bateria în

mașină în timpul verii.

- Curățați din când în când fantele de aerisire ale bateriei cu ajutorul unei perii moi, curate și uscate.

Avertismente de siguranță pentru încărcătoarele de baterii

- Nu permiteți niciodată copiilor, persoanelor cu limitări fizice, senzoriale sau mentale sau fără experiență și/sau cunoștințe și/sau persoanelor care nu sunt familiarizate cu aceste instrucțiuni să utilizeze încărcătorul de baterii. Reglementările locale pot restricționa vârsta operatorului.
- Supravegheați copiii în permanență. Acest lucru va asigura faptul că copiii nu se joacă cu încărcătorul de baterii.
- Păstrați încărcătorul de baterii departe de ploaie sau umiditate. Pătrunderea apei în încărcătorul de baterii crește riscul unui șoc electric.
- Păstrați încărcătorul curat. Contaminarea poate duce la pericolul unui șoc electric.
- Înainte de fiecare utilizare, verificați încărcătorul de baterii. Dacă se detectează deteriorări, nu utilizați încărcătorul de baterii. Nu deschideți niciodată singur încărcătorul de baterii. Toate reparațiile trebuie să fie efectuate de către Centrul de service.
- Încărcătoarele de baterii și cablurile USB deteriorate cresc riscul de risc al unui șoc electric.
- Nu folosiți încărcătorul de baterii pe suprafețe inflamabile (de ex. hârtie, textile etc.) sau în împrejurimi inflamabile. Încălzirea încărcătorului de baterii în timpul procesului de încărcare poate reprezenta un pericol de incendiu.
- Deteriorarea aparatului poate cauza emiterea de vapori. Aerisiți zona și solicitați asistență medicală în caz de disconfort. Vaporii pot irita sistemul respirator.

Siguranță specifică aparatului Instrucțiuni de siguranță pentru fierăstrăul circular

- Nu utilizați discuri de rectificat.
- Selecționați pânda de fierăstrău potrivită în funcție de materialul pe care îl veți tăia. Pânzele de fierăstrău care sunt destinate tăierii lemnului sau a materialelor similare trebuie să fie conforme cu EN 847-1. Utilizați fierăstrăul numai pentru tăierea lemnului, a plasticului și a materialelor ușoare
- Utilizați numai pânze de fierăstrău cu o viteză care corespunde vitezei specificate pentru aparatul dumneavoastră sau mai mare.
- Utilizați numai pânze de fierăstrău cu un diametru de 115 mm, corespunzător marcajelor de pe lama de fierăstrău.
- Asigurați-vă că vârfurile dinților de fierăstrău nu se supraîncălzesc.
- Când tăiați plastic, asigurați-vă că plasticul nu se topește.
- Fiți atenți la adâncimea maximă de tăiere.
- Când tăiați, purtați o mască de praf.
- Purtați întotdeauna protecție auditivă!

RISCURI REZIDUALE

Chiar dacă operați și manipulați în mod corespunzător această sculă electrică, vor rămâne unele riscuri reziduale. Datorită construcției sale, această sculă electrică poate prezenta următoarele pericole:

- Tăieturi
 - Leziuni ale urechilor dacă se lucrează fără protecție pentru urechi.
 - Afectarea sănătății dumneavoastră cauzată de balansul mâinilor și brațelor atunci când folosiți aparatul pentru perioade mai lungi de timp sau dacă aparatul nu este ținut sau întreținut corespunzător.
- Avertisment! În timpul funcționării, această sculă electrică generează un câmp electromagnetic care, în anumite circumstanțe, poate afecta funcționalitatea implanturilor medicale active sau pasive. Pentru a reduce riscul de leziuni grave sau letale, recomandăm ca persoanele cu implanturi medicale să se consulte cu medicul lor și cu producătorul implantului lor medical înainte de a utiliza aparatul. Respectați informațiile de siguranță și notele privind încărcarea și utilizarea corectă, așa cum sunt prezentate în manualul de instrucțiuni pentru

baterie și încărcător.

Instrucțiuni de siguranță specifice dispozitivului pentru fierăstraiele circulare

- PERICOL!** Nu puneți mâinile în zona de tăiere sau pe lama fierăstrăului. Dacă țineți fierăstrăul cu ambele mâini, acestea nu pot fi rănite de lama fierăstrăului.
- Nu introduceți mâna sub piesa de prelucrat. Capota de protecție nu vă poate proteja de lama fierăstrăului sub piesa de prelucrat.
- Reglați adâncimea de tăiere în funcție de grosimea piesei de prelucrat. Sub piesa de prelucrat trebuie să fie vizibilă mai puțin de o înălțime completă a dintelui.
- Nu țineți niciodată piesa de prelucrat pe care doriți să o tăiați în mâini sau peste picior. Fixați piesa de prelucrat într-un suport robust. Este important să fixați bine piesa de prelucrat pentru a minimiza riscul de contact fizic, de blocare a pânzei de fierăstrău și de pierdere a controlului.
- Țineți scula electrică de suprafețele de prindere izolate atunci când efectuați lucrări în care scula de tăiere poate intra în contact cu cabluri ascunse. Contactul cu un fir sub tensiune provoacă, de asemenea, o încărcare în părțile metalice ale sculei electrice și are ca rezultat un șoc electric.
- Atunci când efectuați tăieri longitudinale, utilizați întotdeauna un opritor sau un ghidaj cu muchie dreaptă. Acest lucru îmbunătățește precizia tăierii, reducând în același timp la minimum posibilitatea blocării pânzei de fierăstrău.
- Folosiți întotdeauna pânze de fierăstrău de dimensiunea potrivită, cu orificii de poziționare corespunzătoare (de exemplu, diamantate sau rotunde). Lamele de fierăstrău care nu se potrivesc în piesele de fixare ale fierăstrăului funcționează neuniform și duc la pierderea controlului.
- Nu utilizați niciodată șaibe sau șuruburi pentru pânze de fierăstrău deteriorate sau incorecte. Șaibele și șuruburile pentru pânza de fierăstrău au fost proiectate special pentru fierăstrăul dumneavoastră pentru a asigura o performanță și o fiabilitate optime.

RECURUL - CAUZE ȘI SIGURANȚA CORESPUNZĂTOARE INSTRUCȚIUNI DE SIGURANȚĂ CORESPUNZĂTOARE

- Recurul este reacția bruscă cauzată de o pânză de fierăstrău blocată, înțepenită sau aliniată necorespunzător, care are ca rezultat ridicarea și deplasarea fierăstrăului în afara piesei de prelucrat și spre operator.

- Dacă lama de fierăstrău se agață sau se prinde în spațiul de tăiere care se închide sau se lipește, aceasta se va bloca, iar forța motorului va lovi fierăstrăul înapoi spre operator.

- Dacă lama de fierăstrău este răsucită în tăietura de fierăstrău sau este aliniată incorect, dinții marginii posterioare a pânzei de fierăstrău se pot bloca în suprafața lemnului, ceea ce face ca lama de fierăstrău să iasă din spațiul de tăiere și fierăstrăul să se retragă în direcția operatorului.

Recul este cauzat de manevrarea greșită sau incorectă a fierăstrăului. Acesta poate fi evitat prin măsuri de precauție adecvate, cum ar fi cele descrise mai jos.

- Țineți fierăstrăul ferm și aduceți brațul într-o poziție în care să puteți rezista forței de recul. Țineți întotdeauna pe partea laterală a pânzei de fierăstrău și nu aliniați niciodată lama de fierăstrău cu corpul dumneavoastră. În cazul unei reveniri cu arc, fierăstrăul circular poate avea un recul, dar operatorul poate păstra controlul asupra forțelor de revenire cu arc folosind măsuri de precauție adecvate.
- Dacă lama de fierăstrău se blochează sau dacă vă întrerupeți lucrul, opriți fierăstrăul și mențineți-l nemișcat în piesa de prelucrat până când lama de fierăstrău se oprește complet. Nu încercați niciodată să scoateți fierăstrăul din piesa de prelucrat sau să îl trageți înapoi atât timp cât lama de fierăstrău este în mișcare, pentru că, în caz contrar, aceasta ar putea să revină înapoi. Identificați și corectați cauza blocării pânzei de fierăstrău.
- Dacă doriți să reporniți un fierăstrău care se află în piesa de prelucrat, centrați lama de fierăstrău în spațiul de tăiere și verificați

dacă dinții sunt blocați în piesa de prelucrat. Dacă lama de fierăstrău se blochează, aceasta se poate deplasa în afara piesei de prelucrat sau poate provoca o revenire elastică atunci când fierăstrăul este repornit.

d) Sprijiniți plăcile mari pentru a reduce riscul de revenire cu arc din cauza unei lame de fierăstrău blocate. Plăcile mari se pot îndoi sub propria greutate. Plăcile trebuie să fie susținute pe ambele părți, nu numai în apropierea spațiului de tăiere, ci și la margine.

e) Nu folosiți pânze de fierăstrău tocite sau deteriorate. Pânzele de fierăstrău cu dinții tociți sau aliniați necorespunzător provoacă o fricțiune crescută, blocarea pânzei de fierăstrău și revenirea elastică din cauza unui spațiu de tăiere excesiv de strâns.

f) Înainte de a tăia cu fierăstrăul, fixați setările privind adâncimea și unghiul de tăiere. Dacă setările se modifică în timpul tăierii, lama de fierăstrău se poate bloca, ceea ce duce la balans.

g) Fiți deosebit de atent atunci când tăiați pereți existenți sau alte zone în care nu puteți vedea ce se află acolo. În timpul tăierii, lama fierăstrăului de tăiere se poate bloca în obiectele ascunse și poate cauza un balans.

FUNCȚIA CAPOTEI DE PROTECȚIE INFERIOARĂ

a) Înainte de fiecare utilizare, verificați dacă capota de protecție inferioară se închide corect. Nu utilizați fierăstrăul dacă capota de protecție inferioară nu se mișcă liber sau nu se închide imediat.



AVERTISMENT! Nu introduceți bateria înainte ca scula să fie complet asamblată.

ASAMBLAREA

Montarea pânzei de fierăstrău (fig.3)

1. Apăsați în jos butonul de blocare a arborelui (12) și mențineți-l în poziție de blocare.
2. Folosind cheia hexagonală, slăbiți șurubul lamei.
3. Rotiți capacul pânzei de fierăstrău, apoi puneți lama pe ax.
4. Fixați din nou șurubul lamei.

Montarea riglei de ghidare paralelă (fig. 4)

1. Cu ajutorul cheii hexagonale, slăbiți șurubul de blocare (3).
2. Glisați rigla de ghidare paralelă în fanta de pe bază.
3. Reglați-p în poziția dorită și fixați șurubul de blocare.

Reglarea adâncimii de tăiere (fig. 5)

1. Slăbiți butonul de blocare (15).
2. Împingeți placa de bază în jos.
3. Reglați-o în poziția dorită și fixați din nou butonul de blocare.

Reglarea unghiului de tăiere în bisturiu (fig. 6)

1. Slăbiți butonul de blocare (2).
2. Întoarceți placa de bază la unghiul de tăiere obișnuit.
3. Reglați-o în poziția dorită și fixați din nou butonul de blocare.

Conectarea țevii de aspirare a prafului (fig. 7)

Conectați capul mic la orificiul de evacuare a prafului (13), apoi conectați capul mare cu aspiratorul de praf.

Montarea setului de baterii (fig. 8)

Aliniați fanta setului de baterii cu piciorul bateriei de pe sculă, apoi împingeți-o în jos, până la montarea completă. Pentru a-l demonta, țineți apăsat butonul roșu al setului de baterii și trageți în spate.

Pornirea ghidajului laser (fig. 9)

Acest dispozitiv este echipat cu un ghidaj laser.

Nu fixați sau legați niciodată capota de protecție inferioară în poziție deschisă. Dacă fierăstrăul cade accidental pe sol, capota de protecție inferioară poate fi îndoită. Deschideți capota de protecție cu ajutorul manetei de tragere și asigurați-vă că se mișcă liber și nu atinge lama fierăstrăului sau alte părți ale unghiurilor și adâncimilor de tăiere.

b) Verificați funcționarea arcurilor pentru capota de protecție inferioară. Dacă capota de protecție inferioară și arcul nu funcționează corect, solicitați reparații pentru fierăstrău înainte de a-l utiliza. Piesele deteriorate, depunerile lipicioase sau acumulările de așchii fac ca această capotă de protecție inferioară să funcționeze cu întârziere.

c) Deschideți capota de protecție inferioară manual numai pentru tăieturi speciale, cum ar fi "tăieturile înfundate și unghiulare". Deschideți capota de protecție inferioară cu ajutorul manetei de tragere și eliberați-o imediat ce lama de fierăstrău taie în piesa de prelucrat. Pentru toate celelalte tipuri de tăiere, capota de protecție inferioară trebuie să funcționeze automat.

d) Nu așezați fierăstrăul pe masa de lucru sau pe podea dacă capota de protecție inferioară nu acoperă lama de fierăstrău. O pânză de fierăstrău neprotejată care este încă în funcțiune va deplasa fierăstrăul în direcția opusă celei de tăiere și va tăia tot ceea ce se află în calea sa. Acordați atenție la cât timp lama de fierăstrău rămâne în funcțiune.

Înainte de a-l utiliza, marcați o linie de tăiere cu un creion și apoi apăsați comutatorul laser (11). Lăsați linia laserului să se potrivească cu linia de marcaj.

Pornirea / oprirea sculei (Fig. 10)

Această sculă este echipată cu un întrerupător de blocare de siguranță.

Pentru a porni scula, apăsați cu degetul butonul de blocare de siguranță (6) și mențineți-l apăsat, apoi apăsați în jos declanșatorul comutatorului (7). Scula va porni.

Pentru a opri scula, eliberați pur și simplu declanșatorul comutatorului, scula se va opri.

Încărcarea bateriei (Fig.11)

1. Introduceți bateria de încărcare în priză; Indicatorul de alimentare se aprinde pe verde.

2. Glisați setul de baterii în fanta de încărcare a bateriei, după ce auziți un clic, setul de baterii a fost fixat. Indicatorul de alimentare se stinge, iar între timp indicatorul de încărcare se aprinde în roșu. Începe procesul de încărcare.

3. După aproximativ 2 ore (baterie de 4,0Ah), indicatorul luminos de încărcare se va stinge, iar între timp indicatorul luminos de alimentare se aprinde din nou pe verde. Aceasta denotă că procesul de încărcare este complet finalizat.

4. Deconectați fișa încărcătorului, apoi scoateți setul de baterii din încărcător.

Recomandări pentru încărcare (Fig.12)

După utilizare, setul de baterii este probabil puțin fierbinte. În acest caz, setul de baterii nu poate fi încărcat, trebuie să se odihnească, să se răcească.

Indicatorul de volum al bateriei (fig. 13)

Setul de baterii are o funcție pentru a indica care este starea volumului. Pentru a afișa această funcție, trebuie doar să apăsați butonul de pe carcasă.

0 lumini aprinse înseamnă că volumul rămâne sub 10%;

1 lumină aprinsă înseamnă că volumul rămâne între 10% și 25%.

2 lumini aprinse înseamnă că volumul rămâne între 25% și 50%.

3 lumini aprinse înseamnă că volumul rămâne între 50% și 75%.

4 lumini aprinse înseamnă că volumul rămâne între 75% și 100%

ÎNȚREȚINEREA

• Avertisment: Opriti și scoateți bateria de la scula electrică înainte de a regla sau curăța.

Curățați în mod regulat carcasa mașinii cu o cârpă moale, de preferință după fiecare utilizare. Păstrați fantele de ventilație libere de praf și murdărie. Dacă murdăria nu se îndepărtează, utilizați o cârpă moale umezită cu apă cu detergent. Nu utilizați niciodată solvenți precum benzină, alcool, amoniac etc. Acești solvenți pot deteriora componentele din plastic.

Schimbarea lamei (fig. 3)

Consultați capitoul privind Montarea pânzei de fierăstrău.

Înlocuirea celulei bateriei (fig. 14)

1. Îndepărtați setul de baterii.
2. Slăbiți șuruburile din partea de sus a deice și scoateți celula de baterie descărcată.
3. Înlocuiți-o cu celula bateriei LR44 de același model.

ATENȚIE! Acordați mai multă atenție polului negativ și pozitiv al celulei de baterie. Nu asamblați cu indicații greșite.

PROTEJAREA MEDIULUI

Pentru a preveni deteriorarea aparatului în timpul transportului, acesta este livrat într-un ambalaj rezistent. Majoritatea materialelor de ambalare pot fi reciclate. Duceți aceste materiale la locurile de reciclare corespunzătoare. Duceți aparatele nedorite la distribuitorul local. Aici vor fi eliminate într-un mod sigur din punct de vedere ecologic.



Bateriile Li-ion pot fi reciclate. Livrați-le la un loc de eliminare a deșeurilor chimice pentru a putea fi reciclate sau eliminate într-un mod ecologic.

Aparatele electrice aruncate sunt reciclabile și nu trebuie eliminate împreună cu deșeurile menajere! Vă rugăm să ne sprijiniți în mod activ în conservarea resurselor și în protejarea mediului înconjurător prin returnarea acestui aparat la centrele de colectare (dacă sunt disponibile).

Descriere detaliată CMCS-S20LiB

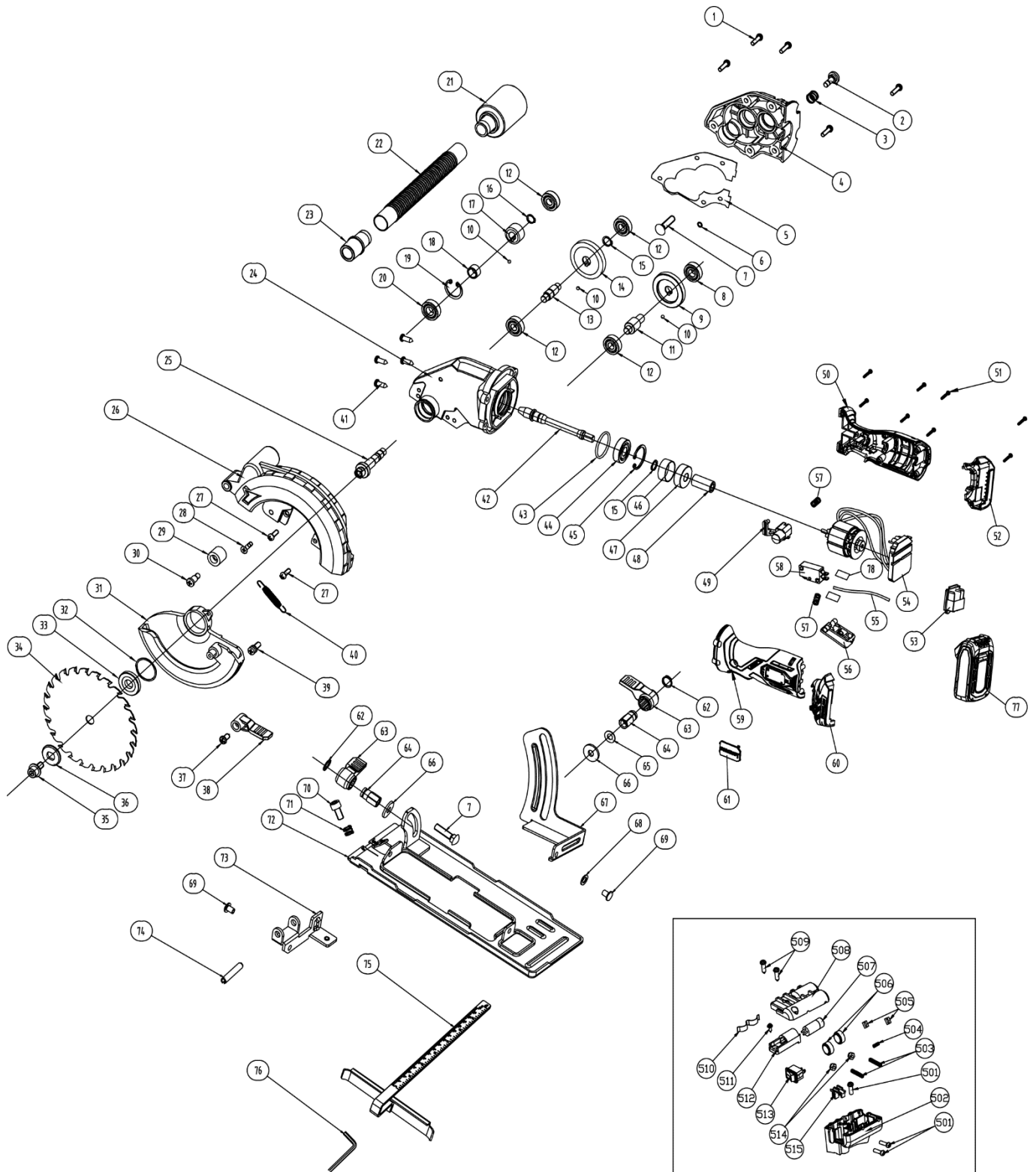

Piese de schimb pentru CMCS-S20LiB

Nr. piesă	Denumire piesă	Cant.	Nr. piesă	Denumire piesă	Cant.
1	Set de șuruburi cu cap în cruce	5	49	Capac de blocare a comutatorului	1
2	Capac cu autoblocare	1	50	Carcasă dreapta	1
3	Arc de blocare a saibei	1	51	Șurub cu cap în cruce	8
4	Cutie de viteze dreapta	1	52	Carcasă de conectare a bateriei dreapta	1
5	Șaibă de hârtie de etanșare	1	53	Picior de conectare a bateriei	1
6	Arc din sârmă de oțel	1	54	Controler fără perii	1
7	Șurub semirotund	2	55	Fir intern	1
8	Rulment cu bile 698	1	56	Declanșator cu întrerupător	1
9	Angrenaj mare	1	57	Arc de auto-blocare	2
10	Bilă de oțel 3	3	58	Microcomutator	1
11	Primul arbore de angrenare	1	59	Carcasă stânga	1
12	Rulment cu bile 607	4	60	Carcasă stângă de conectare a bateriei	1
13	Arbore mijlociu	1	61	Plăcuță de identificare	1
14	Angrenaj mijlociu	1	62	Inel de siguranță 10	2
15	Inel de siguranță 9	2	63	Buton de blocare	2
16	Inel de siguranță 8	1	64	Piuliță de blocare M6	2
17	Angrenaj mic	1	65	Șaibă elastică tip fluture	1
18	Bucșă de distanțare	1	66	Șaibă mare	2
19	Inel de siguranță D20	1	67	Indicator de adâncime	1
20	Rulment cu bile	1	68	Șaibă plată	1
21	Cap de conectare a prafului	1	69	Șurub de nituire	2
22	Țeavă pentru praf	1	70	Șurub cu cap rotund hexagonal interior	1
23	Conector de evacuare a prafului	1	71	Arc	1
24	Corpul cutiei de viteze	1	72	Placă de bază	1
25	Arbore	1	73	Scaunul balamalei	1
26	Protecție fixă a lamei	1	74	Axul balamalei	1
27	Șurub cu cap în cruce	2	75	Riglă de tăiere	1
28	Șurub cu cap hexagonal	1	76	Cheie hexagonală	1
29	Bloc de oprire	1	77	Set de baterii	1
30	Șurub de cauciuc	1	78	Țeavă	1
31	Protecție mobilă	1	501	Șurub	3
32	Șaibă de distanțare	1	502	Carcasă inferioară laser	1
33	Flanșă interioară	1	503	Șurub de fixare	2
34	Lamă TCT	1	504	Arc	1
36	Flanșă exterioară	1	505	Scaunul arcului	2
37	Șurub cu cap în cruce	1	506	Baterie buton de 1,5V	2
38	Buton de deplasare	1	507	Laser	1
39	Bolț cu arc	1	508	Carcasă superioară laser	1
40	Arc mare	1	509	Șurub	2
41	Șurub cu cap în cruce	1	510	Șaibă de arc	1
42	Angrenaj arbore frontal	1	511	Șurub	3
43	Inel O	1	512	Scaun laser	1
44	Rulment cu bile	1	513	Înterupător laser	1
45	Inel de siguranță 24	1	514	Piuliță	2
46	Înveliș de cauciuc	1	515	Scaun de piuliță	1
47	Rulment cu bile 606	1			
48	Bucșe de conectare	1			

WORCRAFT

POWER TOOLS

Lista de garanție / Warranty

Numărul de fabricație:	Data vânzării:	Semnătura și ștampila vânzătorului:

Numele clientului (denumirea firmei):	Adresa clientului (sediul firmei):

Clientul prin semnătura sa confirmă, că instalația i-a fost prezentată și explicată, că a fost încunoștințat cu modul de folosire, punerea în funcțiune a mașinii și utilizare, și că instalația i-a fost eliberată (predată) completă.	Semnătura clientului:

Note despre reparații – reparații de garanție

Data primirii reclamației:	Data de sfârșit al reclamației:	Numărul de evidență a reclamației:	Semnătura de reparație garantată (nota despre reparația nexecutată)	Ștampila tehnicianului serviciului:

Condițiile de garanție

1. Furnizorul oferă pentru acest produs perioada de garanție menționată în această listă de garanție cu respectarea condițiilor modului de utilizare și depozitare a produsului, corespunzător cu condițiile și normele în vigoare, în sensul indicațiilor de utilizare. Perioada de garanție începe la data vânzării produsului. Garanția pentru baterii este de 12 luni.
2. Perioada de garanție prelungită de 5 ani se acordă clienților pentru produsul trecut în tabelul produselor cu garanția prezentată. Ultimul client este consumatorul, în condițiile că produsul nu va fi folosit ca obiect de comerț. Perioada prelungită este condiționată de control reglementar la centre de servicii autorizate ale furnizorului.
3. Perioada de garanție se prelungeste cu timpul cât a fost produsul în reparații de garanție. Această condiție este consemnată și în tabelul de reparații garantate. Beneficiarul poate revendica dreptul la asigurarea reparației la unul din centre de servis autorizat conform tabelului anexă „A” – centre de serviciu. Centre de serviciu „B” execută reparații de garanție numai la produsele, care au fost vândute la centrele lor de desfacere. Tabelul centrelor de serviciu este actualizat regulat la vânzători, cât și pe siteul de import: www.strendpro.sk.
4. Centrul de servicii este obligat să asigure reparația în termen stabilit de lege. Termenul stabilit de lege pentru rezolvarea reclamației începe cu ziua următoare după data de primire a reclamației de centru de servicii.
5. Reparația garantată fără plată poate nu fi revendicată când este vorba despre defecțiuni care au fost produse de folosirea produsului contrar prevederilor din indicațiile de utilizare, manipulare necorespunzătoare, defectarea mecanică curentă, uzura produsă de funcționarea mașinii, din vina deservirii, dezastru nestăvilit, intervenție neîndreptătită în produs, defecțiuni pricinuite de folosirea pieselor necorespunzătoare, carburanților necorespunzători și supraîncărcarea mașinii ca urmare a depășirii continue a limitei superioare de randament. Lucrările de curățire, întreținere curentă, repararea sau reglarea instalației, care poate executată de deservirea și sunt cuprinse în indicații de utilizare, nu fac parte din prevederile garanției.
6. Drept uzura curentă a pieselor se consideră uzura principală: a tuturor pieselor rotative și în mișcare, părților de tăiere și capacelor, șuruburilor tăietoare și pironului, curelelor de transmisie, transmisie în lanț, suprafeții de frecare a frânelor și ambreaj, dezenul anvelopelor și piesele de întreținere curentă cum sunt: filtre de aer, hidraulice și de ulei, lumânări de aprindere, rezervoare de ulei și de răcire.
7. Din garanția prelungită sunt scoase părțile mașinilor și instalației pentru care producătorul concret al acestor piese acordă garanția mai scurtă decât furnizorul pentru fiecare product în care sunt montate. Din această categorie fac parte: acumulatele, becurile și etc.
8. Dreptul de aplicare a revendicării rezultat din garanție are proprietarul produsului, dacă face acest lucru cel târziu în ultima zi a perioadei de garanție.
9. La rezolvarea reclamațiilor se procedează conform prevederilor corespunzătoare ale Codului comercial și Legii de protecție a consumatorului.
10. Controlul de servicii, care constituie condiția garanției prelungite de 5 ani poate fi efectuat numai în centrul de servicii autorizat al furnizorului, în intervale regulate; perioada între două controale nu poate depăși 12 luni. Primul control de servicii trebuie făcut cel târziu 12 luni de la data vânzării produsului. Controlul serviciilor efectuează centrele de servicii în perioada ultimelor trei luni și primelor două luni anului calendaristic. Fiecare control de servicii trebuie înregistrat în această listă de garanție cu introducerea datei controlului, semnătura și ștampila serviciului de control. Prin controlul serviciilor se înțelege controlul mașinii, înlocuirea materialului de umplură și filtrelor conform recomandării producătorului, înlocuire pieselor uzate și defecte, cât și reglarea proprie a mașinii. Randamentul controlului de servicii și materialul folosit se stabilește conform tarifului valabil al centrului de servicii.

La aplicarea reclamației reclamantul este obligat să preînte pe lângă reclamație produsul complet și curat, documentul de cumpărare sau lista de garanție completată și confirmată. În cazul garanției prelungite înregistrări ale controlului de servicii și documentele de impoyit pentru fiecare control. În cazul neîndeplinirii a vreunei condiții garanției prelungite cuprinse în această listă de garanție, se acorda pentru produs perioada de garanție de 2 ani.

SERVICE ÎN GARANȚIE ȘI POSTGARANȚIE ESTE EFECTUAT DE CĂTRE REPREZENTANTUL AUTORIZAT AL PRODUCĂTORULUI

Reprezentantul împuternicit al producătorului: Slovakia Trend Export-Import s.r.o., Michalovská 87/1414, 073 01 Sobrance

Fax: (056) 652-2329 Tel: 0915 392 687 E-mail: servis@slovakia-trend.sk

GB

English**BRUSHLESS MINI CIRCULAR SAW****INTENDED USE**

The mini circular hand saw is suitable for performing longitudinal and transverse cuts as well as mitre cuts on edged workpieces made of wood, plastic and light-weight materials.

Any other use that is not explicitly approved in these instructions may result in damage to the equipment and represent a serious danger to the user. The user or operator is responsible for accidents causing injury to other people or damage to property. This equipment is not suitable for commercial use. Commercial use will invalidate the guarantee.

The device is part of the WORCRAFT 20V ONE-FOR-ALL series and can be operated using WORCRAFT 20V TEAM series batteries.

DELIVERY SCOPE (Fig 1)

Thank you very much for your choosing our products. Please check that the article is complete as specified in the scope of delivery. If parts are missing, please contact our service center or the sales outlet.

Item No.	Item Description	Quantity	Item No.	Item Description	Quantity
1	Mini saw	1	4	Hex key	1
2	Saw blade	1	5	Dust extraction tube	1
3	Parallel guide fence	1			

Danger! The equipment and packaging material are not toys. Do not let children play with plastic bags, foils or small parts. There is a danger of swallowing or suffocating!

TECHNICAL SPECIFICATIONS

Model	CMCS-S20LiB (ZS-881830L)	Recommended battery	CLB-20V-4.0/ CLB-20V-4.0H
Voltage	20Vd.c.	Sound pressure level	$L_{pA}=79\text{dB(A)}$, $K=3\text{ dB(A)}$
No-load speed	5000/min	Sound power level	$L_{WA}=90\text{dB(A)}$, $K=3\text{ dB(A)}$
Blade size	$\varnothing 115 \times \varnothing 9,5 \text{ mm} \times 24 \text{ T}$	Vibration emission	$a_h=5,85\text{m/s}^2$, $K=1,5\text{m/s}^2$
Max. cutting depth	42.8mm@0°, 28mm@45°	Weight (without battery)	2.0kg













NOISE/VIBRATION INFORMATION

The vibration level given in this information sheet has been measured in accordance with a standardised test given in EN 62841 and may be used to compare one tool with another. It may be used for a preliminary assessment of exposure.

The declared vibration emission level represents the main applications of the tool. However if the tool is used for different applications, with different accessories or insertion tools or is poorly maintained, the vibration emission may differ. This may significantly increase the exposure level over the total working period.

An estimation of the level of exposure to vibration should also take into account the times when the tool is switched off or when it is running but not actually doing the job. This may significantly reduce the exposure level over the total working period. Identify additional safety measures to protect the operator from the effects of vibration such as: maintain the tool and the accessories, keep the hands warm, organisation of work patterns.

EXPLANATION OF SYMBOLS

	Attention!		Disassemble the battery pack before maintenance.
	Read the manual.		Wear eye protection
	Wear ear protection		Wear breathing protection
	Do not use any damaged saw blades		Maximum cutting depth 26 mm / 0°
	Saw blade designation $\varnothing 85\text{ mm}$ $\varnothing 9,5\text{ mm}$		Compliance with the relevant requirements of EU directives).
	Electrical appliances must not be disposed of with the domestic waste.	 LASER 2 	To protect yourself from the laser radiation! Do not look directly into the laser beam.

PRODUCT ELEMENTS (Fig. 2)

1	Laser	6	Safety lock-off knob	11	Laser switch
2	Bevel lock knob	7	Switch trigger	12	Spindle locker
3	Rip fence lock bolt	8	Blade guard handle	13	Dust exhaust port
4	TCT blade	9	Baseplate	14	Depth gauge
5	Battery pack	10	Blade protecte guard	15	Depth locking knob

SAFETY

General Power Tool Safety Warnings

⚠ WARNING Read all safety warnings and all instructions.

Failure to follow the warnings and instructions may result in electric shock, fire and/or serious injury.

Save all warnings and instructions for future reference.

The term "power tool" in the warnings refers to your mainsoperated (corded) power tool or battery-operated (cordless) power tool.

Work area safety

- Keep work area clean and well lit. Cluttered or dark areas invite accidents.
- Do not operate power tools in explosive atmospheres, such as in the presence of flammable liquids, gases or dust. Power tools create sparks which may ignite the dust or fumes.
- Keep children and bystanders away while operating a power tool. Distractions can cause you to lose control.

Electrical safety

- Power tool plugs must match the outlet. Never modify the plug in any way. Do not use any adapter plugs with earthed (grounded) power tools. Unmodified plugs and matching outlets will reduce risk of electric shock.
- Avoid body contact with earthed or grounded surfaces, such as pipes, radiators, ranges and refrigerators. There is an increased risk of electric shock if your body is earthed or grounded.
- Do not expose power tools to rain or wet conditions. Water entering a power tool will increase the risk of electric shock.
- Do not abuse the cord. Never use the cord for carrying, pulling or unplugging the power tool. Keep cord away from heat, oil, sharp edges and moving parts. Damaged or entangled cords increase the risk of electric shock.
- When operating a power tool outdoors, use an extension cord suitable for outdoor use. Use of a cord suitable for outdoor use reduces the risk of electric shock.
- If operating a power tool in a damp location is unavoidable, use a residual current device (RCD) protected supply. Use of an RCD reduces the risk of electric shock.

Personal safety

- Stay alert, watch what you are doing and use common sense when operating a power tool. Do not use a power tool while you are tired or under the influence of drugs, alcohol or medication. A moment of inattention while operating power tools may result in serious personal injury.
- Use personal protective equipment. Always wear eye protection. Protective equipment such as dust mask, non-skid safety shoes, hard hat, or hearing protection used for appropriate conditions will reduce personal injuries.
- Prevent unintentional starting. Ensure the switch is in the off-position before connecting to power source and/or battery pack, picking up or carrying the tool. Carrying power tools with your finger on the switch or energizing power tools that have the switch on invites accidents.
- Remove any adjusting key or wrench before turning the power tool on. A wrench or a key left attached to a rotating part of the power tool may result in personal injury.
- Do not overreach. Keep proper footing and balance at all times. This enables better control of the power tool in unexpected situations.
- Dress properly. Do not wear loose clothing or jewellery. Keep your hair, clothing and gloves away from moving parts. Loose clothes, jewellery or long hair can be caught in moving parts.
- Store idle power tools out of the reach of children and do not allow persons unfamiliar with the power tool or these instructions

to operate the power tool. Power tools are dangerous in the hands of untrained users.

- Maintain power tools. Check for misalignment or binding of moving parts, breakage of parts and any other condition that may affect the power tool's operation. If damaged, have the power tool repaired before use. Many accidents are caused by poorly maintained power tools.
- Keep cutting tools sharp and clean. Properly maintained cutting tools with sharp cutting edges are less likely to bind and are easier to control.
- Use the power tool, accessories and tool bits etc. in accordance with these instructions, taking into account the working conditions and the work to be performed. Use of the power tool for operations different from those intended could result in a hazardous situation.

Use and handling of the cordless electrical power tool

- a) Charge a rechargeable battery unit using only the charger recommended by the manufacturer. Chargers are often designed for a particular type of rechargeable battery unit. There is the danger of fire if other types of rechargeable battery units are used.
- b) Only the rechargeable battery units supplied are to be used with an electrical power tool. The use of other rechargeable battery units may lead to the danger of injury or fire.
- c) When they are not being used, store rechargeable battery units away from paperclips, coins, keys, nails, screws or other small metal objects that could cause the contacts to be bridged. Short-circuiting the contacts of a rechargeable battery unit may result in heat damage or fire.
- d) Fluids may leak out of rechargeable battery units if they are misused. If this happens, avoid contact with the fluid. If contact occurs, flush the affected area with water. Seek additional medical help if any of the fluid gets into your eyes. Escaping battery fluid may cause skin irritation or burns.

Service

- Have your power tool serviced by a qualified repair person using only identical replacement parts. This will ensure that the safety of the power tool is maintained.

Recommendations for Optimal Handling of the Battery

- **Ensure the switch is in the off position before inserting battery pack.** Inserting the battery pack into machines that have the switch on can cause accidents.
- **Use only WORCRAFT battery packs intended specifically for the machine.** Use of any other battery packs may create a risk of injury and fire.
- **Do not open the battery.** Danger of short-circuiting. **Protect the battery against heat, e. g., against continuous intense sunlight, fire, water, and moisture.** Danger of explosion.
- **In case of damage and improper use of the battery, vapours may be emitted. Ventilate the area and seek medical help in case of complaints.** The vapours can irritate the respiratory system.
- **Use the battery only in conjunction with your product.** This measure alone protects the battery against dangerous overload.
- **The battery can be damaged by pointed objects such as nails or screwdrivers or by force applied externally.** An internal short circuit can occur and the battery can burn, smoke, explode or overheat.
- **Do not short-circuit the battery.** There is danger of explosion.
- Protect the battery against moisture and water.
- Store the battery only within a temperature range between

-20 °C and 50 °C. As an example, do not leave the battery in the car in summer.

- Occasionally clean the venting slots of the battery using a soft, clean and dry brush.

Safety Warnings for Battery Chargers

- Never allow children, persons with physical, sensory or mental limitations or a lack of experience and/or knowledge and/or people unfamiliar with these instructions to use the battery charger. Local regulations may restrict the age of the operator.
- **Supervise children at all times.** This will ensure that children do not play with the battery charger.
- **Keep the battery charger away from rain or moisture.** Penetration of water in the battery charger increases the risk of an electric shock.
- **Keep the charger clean.** Contamination can lead to danger of an electric shock.
- **Before each use check the battery charger. If damage is detected, do not use the battery charger. Never open the battery charger yourself. All repairs must be performed by Service Centre.**

Damaged battery chargers and USB cables increase the risk of an electric shock.

- **Do not operate the battery charger on flammable surfaces (e. g., paper, textiles, etc.) or surroundings.** The heating of the battery charger during the charging process can pose a fire hazard.
- **Damage to the machine may cause vapours to be emitted. Ventilate the area and seek medical attention in case of discomfort.** The vapours can irritate the respiratory system.

Appliance-specific safety Instructions for circular saw

- a) **Do not use grinding discs.**
- b) **Select the right saw blade based on the material you will saw.** Saw blades that are intended for cutting wood or similar materials must comply with EN 847-1. Only use the saw for cutting wood, plastic and light-weight materials
- c) **Only use saw blades with a speed designation that meets the specified speed for your appliance or higher.**
- d) **Only use saw blades with a diameter of 115 mm corresponding to the markings on the saw blade.**
- e) **Make sure the tips of the saw teeth do not overheat.**
- f) **When sawing plastic, make sure the plastic does not melt.**
- g) **Pay attention to the maximum cutting depth.**
- h) **When sawing, wear a dust mask.**
- i) **Always wear hearing protection!**

RESIDUAL RISKS

Even if properly operating and handling this electric tool, some residual risks will remain. Due to its construction and build, this electric tool may present the following hazards:

- a) Cuts
- b) Ear damage if working without ear protection.
- c) Damage to your health caused by swinging your hands and arms when operating the appliance for longer periods of time or if the unit is not held or maintained properly.

Warning! During operation, this electric tool generates an electromagnetic field which, under certain circumstances, may impair the functionality of active or passive medical implants. To reduce the risk of serious or lethal injuries, we recommend that persons with medical implants consult their doctor and the manufacturer of their medical implant before operating the machine.

Observe the safety information and notes on charging and proper use as shown in the instruction manual for

your battery and charger.

Device-specific safety instructions for circular saws

- a) **DANGER! Do not put your hands in the cutting area or on the saw blade.** If you hold the saw with both hands, they cannot be injured by the saw blade.
- b) **Do not reach underneath the workpiece.** The protective hood cannot protect you from the saw blade under the workpiece.
- c) **Adjust the cutting depth to the thickness of the workpiece.** Less than one full tooth height should be visible below the workpiece.
- d) **Never hold the workpiece you want to saw in your hands or over your leg. Secure the workpiece in a sturdy support.** It is important to fasten the workpiece securely to minimize the risk of physical contact, the saw blade jamming and loss of control.
- e) **Hold the electric tool by the insulated gripping surfaces when performing work in which the cutting tool may come into contact with hidden wiring.** Contact with a live wire also causes a charge in metal parts of the electric tool and results in an electric shock.
- f) **When performing longitudinal cuts, always use a stop or a straight edge guide.** This improves the cutting precision while minimising the possibility of the saw blade jamming.
- g) **Always use the right size saw blades with the appropriate locating holes (e.g. diamond or round).** Saw blades that do not fit in the saw fitting parts run unevenly and lead to a loss of control.
- h) **Never use damaged or incorrect saw blade washers or screws.** The saw blade washers and screws were designed specifically for your saw to ensure optimal performance and dependability.

KICK-BACK – CAUSES AND CORRESPONDING SAFETY INSTRUCTIONS

- Kick-back is the sudden reaction caused by a jammed, stuck or improperly aligned saw blade resulting in an out-of-control saw lifting and moving out of the workpiece and towards the operator.
- If the saw blade snags or gets caught in the closing sawing gap or sticks, it will jam, and the motor force will kick the saw back towards the operator.
- If the saw blade is twisted in the saw cut or incorrectly aligned, the teeth of the rear edge of the saw blade can jam in the wood surface, causing the saw blade to move out of the sawing gap and the saw to recoil in the direction of the operator.

Kick-back is caused by wrongly or incorrectly operating the saw. It can be avoided by suitable precautionary measures, such as those described below.

- a) **Hold the saw firmly and bring your arm into a position in which you can resist the kick back force. Always hold onto the side of the saw blade and never align the saw blade with your body.** In the event of a spring-back, the circular saw can kick back, but the operator can keep control over the spring-back forces using suitable precautionary measures.
- b) **If the saw blade jams or you interrupt your work, switch the saw off and keep it still in the workpiece until the saw blade has come to a full stop. Never try to remove the saw from the workpiece or pull it back as long as the saw blade is moving, as otherwise it may spring back.** Identify and correct the cause of the saw blade jamming.
- c) **If you want to restart a saw that is in the workpiece, centre the saw blade in the sawing gap and check**

whether the teeth are jammed in the workpiece. If the saw blade jams, it can move out of the workpiece or cause spring-back when the saw is restarted.

d) Support large plates to reduce the risk of spring-back due to a jammed saw blade. Large plates can bend under their own weight. Plates must be supported on both sides, not only near the sawing gap, but also at the edge.

e) Do not use any blunt or damaged saw blades. Saw blades with blunt or improperly aligned teeth cause increased friction, saw blade jamming and spring-back due to an excessively tight sawing gap.

f) Before sawing, fix the cutting depth and cutting angle settings. If the settings change during sawing, the saw blade can jam, resulting in spring-back.

g) Be particularly careful when sawing existing walls or other areas where you cannot see what is there. During sawing, the cutting saw blade can jam in hidden objects and cause spring-back.

FUNCTION OF THE BOTTOM PROTECTIVE HOOD

a) Before each use, check whether the bottom protective hood closes properly. Do not use the saw if the bottom protective hood does not move freely or close right away.



WARNING! Do not insert battery before the tool is completely assembled.

ASSEMBLY

Mounting the saw blade (fig.3)

1. Press down the spindle lock knob(12) and hold it in lock place.
2. Using the hex key spanner to loosen the blade bolt.
3. Rotate the saw blade cover, then put the blade onto the spindle.
4. Fasten the blade bolt again.

Mounting the parallel guide fence (fig. 4)

1. Using the hex spanner to loosen the lock bolt (3).
2. Slide the parallel guide fence into the slot on the base.
3. Adjust it to the desired position and fasten the lock bolt.

Adjusting the cutting depth (fig. 5)

1. Loosen the lock knob (15).
2. Push the baseplate downside.
3. Adjust it to the desired position and fasten the lock knob again.

Adjusting the bevel cutting angle (fig. 6)

1. Loosen the lock knob (2).
2. Flip the baseplate to the bevel angle.
3. Adjust it to the desired position and fasten the lock knob again.

Connecting the dust extraction tube (fig. 7)

Plug the small head into the dust exhaust port (13), and then connect the big head with the dust vacuum cleaner.

Mounting the battery pack (fig. 8)

Align the battery pack slot with the battery foot on the tool, and then push downward, until completely mounted. To disassemble it, just keep pressing the red battery pack knob and pull backward.

Switching on the laser guider (fig. 9)

This device equipped with a laser guider.

MAINTENANCE

- Warning: Switch off and remove battery from power tool before adjusting or cleaning.

Never clamp or bind the bottom protective hood in an open position. If the saw accidentally falls to the ground, the bottom protective hood may be bent. Open the protective hood using the pull lever and make sure that it moves freely and does not touch the saw blade or other parts at all cutting angles and depths.

b) Check the function of the springs for the bottom protective hood. If the bottom protective hood and spring do not work properly, have the saw serviced before using it. Damaged parts, sticky deposits or accumulations of chips cause the bottom protective hood to work with a delay.

c) Only open the bottom protective hood by hand for special cuts, such as "plunge and angular cuts". Open the bottom protective hood with the pull lever and release it as soon as the saw blade cuts into the workpiece. For all other sawing, the bottom protective hood should work automatically.

d) Do not place the saw on the work bench or the floor if the bottom protective hood is not covering the saw blade.

An unprotected saw blade that is still running will move the saw in the direction opposite of the cutting direction and cut whatever is in its way. Pay attention to how long the saw blade remains running.

Before using it, mark a cut line with a pencil and then press the laser switch (11) on. Let the laser line match the mark line.

Switching on / off the tool (Fig. 10)

This tool is equipped with a safety lock-off switch.

To start the tool, using your finger to press the safety lock-off button (6) and hold it, then press the switch trigger (7) down. The tool will start.

To switch off the tool, just release the switch trigger, the tool will come to stop.

Battery Charging (Fig.11)

1. Plug the battery charging into the socket; The power indicator light on green.
2. Slide the battery pack into the slot of battery charger, after hear a click, the battery pack was secured. The power indicator light off, and meanwhile the charging indicator light on red. The charging process starts.
3. After around 2hours (4.0Ah battery), the charging indicator light will off, and meanwhile the power indicator light green on again. It denotes the charging process is completely finished.
4. Pull out the charger plug, and then pull off the battery pack from charger.

Charging tips (Fig.12)

After using, the battery pack probably a little bit hot. In that case, the battery pack can not be charged in. It needs to have a rest, let it cool down.

Battery volume indicator (fig. 13)

The battery pack has a feature to indicate which volume status. To show this feature, just press the button on the housing.

0 light on means the volume remains below 10%;

1 light on means the volume remains 10% to 25%

2 lights on means the volume remains 25% to 50%

3 lights on means the volume remains 50% to 75%

4 lights on means the volume remains 75% to 100%

Regularly clean the machine housing with a soft cloth, preferably after each use. Keep the ventilation slots free from dust and dirt. If the dirt does not come off use a soft cloth moistened with soapy water. Never use solvents such as petrol, alcohol, ammonia water, etc. These solvents may damage the plastic parts.

Changing blade (fig. 3)

Referring the chapter of Mounting the saw blade.

Replacing the battery cell (fig. 14)

1. Remove the battery pack.
2. Loosen the screws on the top of device, and remove the empty cell.
3. Replace it with the same model battery cell LR44.

CAUTION! Pay more attention of the negative and positive pole of the battery cell. Do not assemble with wrong directions.

ENVIRONMENT PROTECTION

In order to prevent the machine from damage during transport, it is delivered in a sturdy packaging. Most of the packaging materials can be recycled. Take these materials to the appropriate recycling locations. Take your unwanted machines to your local dealer. Here they will be disposed of in an environmentally safe way.



Li-ion batteries can be recycled. Deliver them to a disposal site for chemical waste so that they can be recycled or disposed of in an environmentally friendly manner.

Discarded electric appliances are recyclable and should not be discarded in the domestic waste! Please actively support us in conserving resources and protecting the environment by returning this appliance to the collection centres (if available).

DE Deutsch

BATTERIE MINI -KREISSÄGE

BESTIMMUNGSGEMÄßER GEBRAUCH

Die mini-kreisförmige Handsäge eignet sich für die Durchführung von Längsschnitt- und Querschnitten sowie Gehrungspflichten an geschnittenen Werkstücken aus Holz-, Plastik- und Leichtmaterialien.

Jede andere Verwendung, die in diesen Anweisungen nicht ausdrücklich zugelassen ist, kann zu einer Beschädigung der Ausrüstung führen und einen ernsthaften Danger für den Benutzer darstellen. Der Benutzer oder Bediener ist für Unfälle verantwortlich, die Verletzungen anderer Personen oder Schäden an Eigentum verursachen.

Diese Ausrüstung ist nicht für den kommerziellen Gebrauch geeignet. Die kommerzielle Nutzung wird involviert garantieren.

Das Gerät ist Teil der 20-V-One-for-All-Serie von Worcraft und kann mit Batterien der Worcraft 20V Team Series betrieben werden.

LIEFERUMFANG (Abb. 1)

Sehr geehrter Kunde,

Vielen Dank, dass Sie sich für unsere Produkte entschieden haben. Bitte prüfen Sie die Vollständigkeit des Artikels gemäß den Angaben im Lieferumfang. Bei fehlenden Teilen wenden Sie sich bitte an unser Service Center oder die Verkaufsstelle.

Art.-Nr.	Artikelbeschreibung	Menge	Art.-Nr.	Artikelbeschreibung	Menge
1	Mini Saw	1	4	Sechskantschlüssel	1
2	Sägeblatt	1	5	Staubförderrohr	1
3	Parallelanleitung Zaun	1			

Achtung! Die Ausrüstung und das Verpackungsmaterial sind kein Spielzeug. Lassen Sie Kinder nicht mit Plastiktüten, Folien oder Kleinteilen spielen. Es besteht Verschluck- oder Erstickungsgefahr!

TECHNISCHE DATEN

Modell	CMCS-S20LiB (ZS-881830L)	Empfohlener Akku	CLB-20V-4.0/ CLB-20V-4.0H
Stromspannung	20Vd.c.	Schalldruckpegel	$L_{pA}=79\text{dB(A)}$, $K=3\text{ dB(A)}$
No-Load-Geschwindigkeit	5000/min	Schalleistungspegel	$L_{WA}=90\text{dB(A)}$, $K=3\text{ dB(A)}$
Klingengröße	$\varnothing 115 \times \varnothing 9,5 \text{mm} \times 24\text{T}$	Schwingungsemission	$a_h=5,85\text{m/s}^2$, $K=1,5\text{m/s}^2$
Max. Tiefe schneiden	$42.8\text{mm}@0^\circ$, $28\text{mm}@45^\circ$	Gewicht (ohne Batterie)	2.0kg













GERAUSCH-/VIBRATIONSinFORMATION

Der in diesen Anweisungen angegebene Schwingungspegel ist entsprechend einem in EN 62841 genormten Messverfahren gemessen worden und kann für den Vergleich von Elektrowerkzeugen miteinander verwendet werden. Er eignet sich auch für eine vorläufige Einschätzung der Schwingungsbelastung. Der angegebene Schwingungspegel repräsentiert die hauptsächlichen Anwendungen des Elektrowerkzeugs. Wenn allerdings das Elektrowerkzeug für andere Anwendungen, mit unterschiedlichen Zubehören, mit abweichenden Einsatzwerkzeugen oder ungenügender Wartung eingesetzt wird, kann der Schwingungspegel abweichen. Dies kann die Schwingungsbelastung über den gesamten Arbeitszeitraum deutlich erhöhen.

Für eine genaue Abschätzung der Schwingungsbelastung sollten auch die Zeiten berücksichtigt werden, in denen das Gerät abgeschaltet ist oder zwar läuft, aber nicht tatsächlich im Einsatz ist. Dies kann die Schwingungsbelastung über den gesamten Arbeitszeitraum deutlich reduzieren.

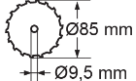
Legen Sie zusätzliche Sicherheitsmaßnahmen zum Schutz des Bedieners vor der Wirkung von Schwingungen fest wie zum Beispiel: Wartung von Elektrowerkzeug und Einsatzwerkzeugen, Warmhalten der Hände, Organisation der Arbeitsabläufe.

ERLÄUTERUNG DER BILDSYMBOLS

	Aufmerksamkeit!		Zerlegen Sie den Akku vor der Wartung.
	Lesen Sie das Handbuch.		Augenschutz tragen
	Ohrenschutz tragen		Atemschutz tragen
	Verwenden Sie keine beschädigten Sägeklingen		Maximale Schnitttiefe
	Sägeblattbezeichnung		Einhaltung der relevanten Anforderungen der EU -Richtlinien).
	Elektrogeräte dürfen nicht mit dem Hausabfall entsorgt werden.		Um sich vor der Laserstrahlung zu schützen! Schauen Sie nicht direkt in den Laserstrahl.

WERKZEUG-ELEMENTE (Abb. 2)

1	Laser	6	Sicherheitssperrknopf	11	Laserschalter
2	Schlossrockknauf	7	Auslöser schalten	12	Spindelschließfach
3	RIP -Zaunschlossschraube	8	Klingenschutzgriff	13	Staubexhaust -Port
4	TCT Blade	9	Grundplatte	14	Tiefenmesser
5	Batteriepack	10	Blade Protect Guard	15	Tiefenverriegelungsknauf

WERKZEUG-ELEMENTE

Allgemeine Sicherheitshinweise für Elektrowerkzeuge Lesen Sie alle Sicherheitshinweise und

⚠ WARNING Anweisungen. Versäumnisse bei der Einhaltung der Sicherheitshinweise und Anweisungen können elektrischen Schlag, Brand und/oder schwere Verletzungen verursachen.
Bewahren Sie alle Sicherheitshinweise und Anweisungen für die Zukunft auf.

Der in den Sicherheitshinweisen verwendete Begriff „Elektrowerkzeug“ bezieht sich auf netzbetriebene Elektrowerkzeuge (mit Netzkabel) und auf akkubetriebene Elektrowerkzeuge (ohne Netzkabel).

Arbeitsplatzsicherheit

- Halten Sie Ihren Arbeitsbereich sauber und gut beleuchtet. Unordnung oder unbeleuchtete Arbeitsbereiche können zu Unfällen führen.
- Arbeiten Sie mit dem Elektrowerkzeug nicht in explosionsgefährdeter Umgebung, in der sich brennbare Flüssigkeiten, Gase oder Staube befinden. Elektrowerkzeuge erzeugen Funken, die den Staub oder die Dämpfe entzünden können.
- Halten Sie Kinder und andere Personen während der Benutzung des Elektrowerkzeugs fern. Bei Ablenkung können Sie die Kontrolle über das Gerät verlieren.

Elektrische Sicherheit

- Der Anschlussstecker des Elektrowerkzeuges muss in die Steckdose passen. Der Stecker darf in keiner Weise verändert werden. Verwenden Sie keine Adapterstecker gemeinsam mit schutzgeerdeten Elektrowerkzeugen. Unveränderte Stecker und passende Steckdosen verringern das Risiko eines elektrischen Schlages.
- Vermeiden Sie Körperkontakt mit geerdeten Oberflächen wie von Rohren, Heizungen, Herden und Kuhlschränken. Es besteht ein erhöhtes Risiko durch elektrischen Schlag, wenn Ihr Körper geerdet ist.
- Halten Sie Elektrowerkzeuge von Regen oder Nasse fern. Das Eindringen von Wasser in ein Elektrowerkzeug erhöht das Risiko eines elektrischen Schlages.

- Zweckentfremden Sie das Kabel nicht, um das Elektrowerkzeug zu tragen, aufzuhängen oder um den Stecker aus der Steckdose zu ziehen. Halten Sie das Kabel fern von Hitze, Öl, scharfen Kanten oder sich bewegenden

Gerateteilen. Beschädigte oder verwickelte Kabel erhöhen das Risiko eines elektrischen Schlages.

- Wenn Sie mit einem Elektrowerkzeug im Freien arbeiten, verwenden Sie nur Verlängerungskabel, die auch für den Außenbereich geeignet sind. Die Anwendung eines für den Außenbereich geeigneten Verlängerungskabels verringert das Risiko eines elektrischen Schlages.

- Wenn der Betrieb des Elektrowerkzeuges in feuchter Umgebung nicht vermeidbar ist, verwenden Sie einen Fehlerstromschutzschalter. Der Einsatz eines Fehlerstromschutzschalters vermindert das Risiko eines elektrischen Schlages.

Sicherheit von Personen

- Seien Sie aufmerksam, achten Sie darauf, was Sie tun, und gehen Sie mit Vernunft an die Arbeit mit einem Elektrowerkzeug. Benutzen Sie kein Elektrowerkzeug, wenn Sie müde sind oder unter dem Einfluss von Drogen, Alkohol oder Medikamenten stehen. Ein Moment der Unachtsamkeit beim Gebrauch des Elektrowerkzeuges kann zu ernsthaften Verletzungen führen.

- Tragen Sie persönliche Schutzausrüstung und immer eine Schutzbrille. Das Tragen persönlicher Schutzausrüstung, wie Staubmaske, rutschfeste Sicherheitsschuhe, Schutzhelm oder Gehörschutz, je nach Art und Einsatz des Elektrowerkzeuges, verringert das Risiko von Verletzungen.

- Vermeiden Sie eine unbeabsichtigte Inbetriebnahme. Vergewissern Sie sich, dass das Elektrowerkzeug ausgeschaltet ist, bevor Sie es an die Stromversorgung und/oder den Akku anschließen, es aufnehmen oder tragen. Wenn Sie beim Tragen des Elektrowerkzeuges den Finger am Schalter haben oder das Gerät eingeschaltet an die Stromversorgung anschließen, kann dies zu Unfällen führen.

- **Entfernen Sie Einstellwerkzeuge oder Schraubenschlüssel, bevor Sie das Elektrowerkzeug einschalten.** Ein Werkzeug oder Schlüssel, der sich in einem drehenden Gerateteil befindet, kann zu Verletzungen führen.
- **Vermeiden Sie eine abnormale Körperhaltung. Sorgen Sie für einen sicheren Stand und halten Sie jederzeit das Gleichgewicht.** Dadurch können Sie das Elektrowerkzeug in unerwarteten Situationen besser kontrollieren.
- **Tragen Sie geeignete Kleidung. Tragen Sie keine weite Kleidung oder Schmuck. Halten Sie Haare, Kleidung und Handschuhe fern von sich bewegenden Teilen.** Lockere Kleidung, Schmuck oder lange Haare können von sich bewegenden Teilen erfasst werden.
- **Wenn Staubabsaug- und -auffangeinrichtungen montiert werden können, vergewissern Sie sich, dass diese angeschlossen sind und richtig verwendet werden.** Verwendung einer Staubabsaugung kann Gefährdungen durch Staub verringern.

Verwendung und Behandlung des Elektrowerkzeuges

- **Überlasten Sie das Gerät nicht. Verwenden Sie für Ihre Arbeit das dafür bestimmte Elektrowerkzeug.** Mit dem passenden Elektrowerkzeug arbeiten Sie besser und sicherer im angegebenen Leistungsbereich.
- **Benutzen Sie kein Elektrowerkzeug, dessen Schalter defekt ist.** Ein Elektrowerkzeug, das sich nicht mehr ein- oder ausschalten lässt, ist gefährlich und muss repariert werden.
- **Ziehen Sie den Stecker aus der Steckdose und/oder entfernen Sie den Akku, bevor Sie Gerateinstellungen vornehmen, Zubehorteile wechseln oder das Gerät welegen.** Diese Vorsichtsmaßnahme verhindert den unbeabsichtigten Start des Elektrowerkzeuges.
- **Bewahren Sie unbenutzte Elektrowerkzeuge außerhalb der Reichweite von Kindern auf. Lassen Sie Personen das Gerät nicht benutzen, die mit diesem nicht vertraut sind oder diese Anweisungen nicht gelesen haben.** Elektrowerkzeuge sind gefährlich, wenn sie von unerfahrenen Personen benutzt werden.
- **Pflegen Sie Elektrowerkzeuge mit Sorgfalt. Kontrollieren Sie, ob bewegliche Teile einwandfrei funktionieren und nicht klemmen, ob Teile gebrochen oder so beschädigt sind, dass die Funktion des Elektrowerkzeuges beeinträchtigt ist. Lassen Sie beschädigte Teile vor dem Einsatz des Gerätes reparieren.** Viele Unfälle haben ihre Ursache in schlecht gewarteten Elektrowerkzeugen.
- **Halten Sie Schneidwerkzeuge scharf und sauber.** Sorgfältig gepflegte Schneidwerkzeuge mit scharfen Schneidkanten verklemmen sich weniger und sind leichter zu führen.
- **Verwenden Sie Elektrowerkzeug, Zubehör, Einsatzwerkzeuge usw. entsprechend diesen Anweisungen. Berücksichtigen Sie dabei die Arbeitsbedingungen und die auszuführende Tätigkeit.** Der Gebrauch von Elektrowerkzeugen für andere als die vorgesehenen Anwendungen kann zu gefährlichen Situationen führen.

Verwendung und Behandlung des Akkuwerkzeuges

- Laden Sie die Akkus nur in Ladegeräten auf, die vom Hersteller empfohlen werden. Für ein Ladegerät, das für eine bestimmte Art von Akku geeignet ist, besteht Brandgefahr, wenn es mit anderen Akkus verwendet wird.
- Verwenden Sie nur die dafür vorgesehenen Akkus in den Elektrowerkzeugen. Der Gebrauch von anderen Akkus kann zu Verletzungen und Brandgefahr führen.
- Halten Sie den nicht benutzten Akku fern von Büroklammern, Münzen, Schlüsseln, Nägeln, Schrauben oder anderen kleinen Metallgegenständen, die eine Überbrückung der Kontakte verursachen könnten. Ein Kurzschluss zwischen

den Akkukontakten kann Verbrennungen oder Feuer zur Folge haben.

d) Bei falscher Anwendung kann Flüssigkeit aus dem Akku austreten. Vermeiden Sie den Kontakt damit. Bei zufälligem Kontakt mit Wasser abspülen. Wenn die Flüssigkeit in die Augen kommt, nehmen Sie zusätzlich ärztliche Hilfe in Anspruch. Austretende Akkufflüssigkeit kann zu Hautreizungen oder Verbrennungen führen.

Service

- **Lassen Sie Ihr Elektrowerkzeug nur von qualifiziertem Fachpersonal und nur mit Original-Ersatzteilen reparieren.** Damit wird sichergestellt, dass die Sicherheit des Elektrowerkzeuges erhalten bleibt.

Empfehlungen zum optimalen Umgang mit der Batterie

- Stellen Sie sicher, dass der Schalter ausgeschaltet ist, bevor Sie den Akku einsetzen. Das Einsetzen des Akkus in Maschinen mit eingeschaltetem Schalter kann zu Unfällen führen.
- Verwenden Sie nur die speziell für die Maschine vorgesehenen WORCRAFT-Akkus. Die Verwendung anderer Akkus kann zu Verletzungs- und Brandgefahr führen.
- Öffnen Sie den Akku nicht. Kurzschlussgefahr. Schützen Sie den Akku vor Hitze, z. B. gegen anhaltend starke Sonneneinstrahlung, Feuer, Wasser und Feuchtigkeit. Explosionsgefahr.
- Bei Beschädigung und unsachgemäßem Gebrauch des Akkus können Dämpfe freigesetzt werden. Lüften Sie den Bereich und suchen Sie bei Beschwerden ärztliche Hilfe auf. Die Dämpfe können die Atemwege reizen.
- Verwenden Sie den Akku nur in Verbindung mit Ihrem Produkt. Allein diese Maßnahme schützt die Batterie vor gefährlicher Überlastung.
- Der Akku kann durch spitze Gegenstände wie Nägel oder Schraubendreher oder durch äußere Gewalteinwirkung beschädigt werden. Ein interner Kurzschluss kann auftreten und der Akku kann brennen, rauchen, explodieren oder überhitzen.
- Batterie nicht kurzschließen. Es besteht Explosionsgefahr.
- Schützen Sie den Akku vor Feuchtigkeit und Wasser.
- Lagern Sie den Akku nur in einem Temperaturbereich zwischen -20 °C und 50 °C. Lassen Sie beispielsweise die Batterie im Sommer nicht im Auto.
- Reinigen Sie die Lüftungsschlitze des Akkus gelegentlich mit einer weichen, sauberen und trockenen Bürste.

Sicherheitshinweise für Ladegeräte

- Erlauben Sie Kindern, Personen mit eingeschränkten physischen, sensorischen oder geistigen Fähigkeiten oder mangelnder Erfahrung und/oder mangelndem Wissen und/oder mit diesen Anweisungen nicht vertrauten Personen niemals das Ladegerät zu benutzen. Nationale Vorschriften beschränken möglicherweise das Alter des Bedieners.
- **Beaufsichtigen Sie Kinder.** Damit wird sichergestellt, dass Kinder nicht mit dem Ladegerät spielen.
- **Halten Sie das Ladegerät von Regen oder Nässe fern.** Das Eindringen von Wasser in ein Ladegerät erhöht das Risiko eines elektrischen Schlages.
- **Halten Sie das Ladegerät sauber.** Durch Verschmutzung besteht die Gefahr eines elektrischen Schlages.
- **Überprüfen Sie das Ladekabel vor dem Laden.** Wenn Schäden festgestellt werden, verwenden Sie das Ladegerät nicht. Öffnen Sie das Ladegerät niemals selbst. Alle Reparaturen müssen von einem Servicecenter durchgeführt werden. Beschädigte Ladegeräte und Kabel erhöhen das Risiko eines Stromschlags.
- **Betreiben Sie das Ladegerät nicht auf leicht brennbarem**

Oberflächen (z.B. Papier, Textilien etc.) bzw. In brennbarer Umgebung. Wegen der beim Laden auftretenden Erwärmung des Ladegerätes besteht Brandgefahr.

• **Bei Beschädigung des Gerätes können Dämpfe austreten. Führen Sie Frischluft zu und suchen Sie bei Beschwerden einen Arzt auf.** Die Dämpfe können die Atemwege reizen.

Gerätsspezifische Sicherheitsanweisungen für Rundsäge

- a) Verwenden Sie keine Schleifscheiben.
- b) Wählen Sie die richtige Sägenklinge anhand des Materials, das Sie gesehen haben. Sägeblätter, die zum Schneiden von Holz oder ähnlichen Materialien bestimmt sind, müssen EN 847-1 entsprechen. Verwenden Sie die Säge nur zum Schneiden von Holz-, Plastik- und leichten Materialien
- c) Verwenden Sie nur Sägeblätter mit einer Geschwindigkeitsbezeichnung, die der angegebenen Geschwindigkeit für Ihr Gerät oder höher entspricht.
- d) Verwenden Sie nur Sägeblätter mit einem Durchmesser von 115 mm, der den Markierungen der Sägenklinge entspricht.
- e) Stellen Sie sicher, dass die Spitzen der Sägenzähne nicht überhitzen.
- f) Stellen Sie beim Sägen von Plastik sicher, dass der Kunststoff nicht schmilzt.
- g) Achten Sie auf die maximale Schnitttiefe.
- H) Tragen Sie beim Sägen eine Staubmaske.
- i) Tragen Sie immer Hörschutz!

RESTRISIKEN

Auch wenn das ordnungsgemäße Betrieb und die Handhabung dieses elektrischen Werkzeugs ordnungsgemäß bestehen, bleiben einige verbleibende Risiken bestehen. Aufgrund seiner Konstruktion und des Bauwerks kann dieses elektrische Werkzeug die folgenden Gefahren darstellen:

- a) Schnitte
- b) Ohrschaden bei Arbeit ohne Hörschutz.
- c) Beschädigung Ihrer Gesundheit, die durch Schwingen Ihrer Hände und Arme beim Betrieb des Geräts für längere Zeiträume oder wenn das Gerät nicht ordnungsgemäß gehalten oder gewartet wird.
Warnung! Während des Betriebs erzeugt dieses elektrische Werkzeug ein elektromagnetisches Feld, das unter bestimmten Umständen die Funktionalität aktiver oder passiver medizinischer Implantate beeinträchtigen kann. Um das Risiko schwerer oder tödlicher Verletzungen zu verringern, empfehlen wir, dass Personen mit medizinischen Implantaten ihren Arzt und den Hersteller ihres medizinischen Implantats vor dem Betrieb der Maschine konsultieren. Beachten Sie die Sicherheitsinformationen und Notizen zum Laden und die ordnungsgemäße Verwendung, wie in der Bedienungsanleitung für Ihre Batterie und Ihr Ladegerät gezeigt.

Gerätsspezifische Sicherheitsanweisungen für kreisförmige Sägen

- eine Gefahr! Legen Sie Ihre Hände nicht in den Schneidbereich oder auf die Sägenklinge. Wenn Sie die Säge mit beiden Händen halten, können sie nicht durch die Sägenklinge verletzt werden.
- b) Greifen Sie nicht unter dem Werkstück. Die Schutzhaube kann Sie nicht vor dem Sägeblatt, dem Werkstück, schützen.
 - c) Passen Sie die Schnitttiefe auf die Dicke des Werkstücks ein. Weniger als eine volle Zahnhöhe sollte unterhalb des Werkstücks sichtbar sein.
 - d) Halten Sie niemals das Werkstück, das Sie in Ihren Händen oder über Ihrem Bein sehen möchten. Sichern Sie das Werkstück in einer stabilen Unterstüzung. Es ist wichtig, das

Werkstück sicher zu befestigen, um das Risiko eines physischen Kontakts, der Sägenklinge -Jamming und des Kontrollverlusts zu minimieren.

e) Halten Sie das elektrische Werkzeug an den isolierten Griffflächen bei der Ausführung von Arbeiten, bei denen das Schneidwerkzeug mit versteckter Verkabelung in Kontakt kommt. Mit einem lebenden Draht enthält auch eine Ladung in Metallteilen des elektrischen Werkzeugs und führt zu einem elektrischen Stoß.

f) Wenn Sie Längsschnitte durchführen, verwenden Sie immer einen Stopp oder einen geraden Kantenführer. Dies verbessert die Schneidpräzision und minimiert die Möglichkeit der Sägenklinge -Jamming.

g) Verwenden Sie immer die Sägenklingen der richtigen Größe mit den geeigneten Lob Löcher (z. B. Diamant oder Runde). Sägeblätter, die nicht in die Sägenpassungen passen, laufen ungleichmäßig und führen zu einem Kontrollverlust.

h) Verwenden Sie niemals beschädigte oder falsche Sägeblattscheiben oder Schrauben. Die Sägeblattscheiben und Schrauben wurden speziell für Ihre Säge entwickelt, um eine optimale Leistung und Zuverlässigkeit zu gewährleisten.

Kick-Back-Ursachen und entsprechende Sicherheit ANWEISUNGEN

- Kick-Back ist die plötzliche Reaktion, die durch eine verklemmte, festgefahren oder nicht ordnungsgemäß ausgerichtete Sägenklinge verursacht wird, die dazu führt, dass ein nicht-off-of-Control-Säge das Werkstück hebt und sich aus dem Werkstück zum Bediener entzieht.
- Wenn die Sägeblattblatt in der Schlusssägenlücke oder Stöcke gefangen wird, wird sie verkleinert, und die Motorkraft tritt die Säge wieder zum Bediener.
- Wenn die Sägenklinge in der Säge geschnitten oder falsch ausgerichtet ist, können die Zähne der hinteren Kante der Sägenklinge in der Holzoberfläche verfolgen, wodurch sich die Sägenklinge aus der Sägenpalte und der Säge zurückziehen kann, um sich in die zurückzuziehen Richtung des Bedieners.

Kick-Back wird durch fälschlicherweise oder fälschlicherweise die Säge verursacht. Es kann durch geeignete Vorsichtsmaßnahmen vermieden werden, wie sie unten beschrieben werden.

- a) Halten Sie die Säge fest und bringen Sie Ihren Arm in eine Position, in der Sie der Kick -Back -Kraft widerstehen können. Halten Sie sich immer an der Seite der Sägenklinge fest und richten Sie die Sägenklinge niemals mit Ihrem Körper aus. Im Falle eines Absprachens kann die kreisförmige Säge zurücktreten, aber der Bediener kann die Kontrolle über die Federkräfte mit geeigneten Vorsichtsmaßnahmen behalten.
- b) Wenn die Sägeblattblade oder Sie Ihre Arbeit unterbrechen, schalten Sie die Sägen aus und halten Sie sie still im Werkstück, bis die Sägenklinge zum Stillstand gekommen ist. Versuchen Sie niemals, die Säge aus dem Werkstück zu entfernen, oder ziehen Sie sie zurück, solange sich die Sägenklinge bewegt, wie es sonst zurückspringen kann. Identifizieren und korrigieren Sie die Ursache der Sägenklinge -Jamming.
- c) Wenn Sie eine Säge neu starten möchten, die sich im Werkstück befindet, zentrieren Sie die Sägenklinge in der Sägenlücke und überprüfen Sie, ob die Zähne im Werkstück gestoßen sind. Wenn die Sägeblattmaus stammt, kann es aus dem Werkstück herausziehen oder beim Neustart der Säge ein Federverschlüsse verursachen.
- d) Stützen Sie große Platten, um das Risiko eines Absprachens aufgrund einer verklemmten Sägenklinge zu verringern. Große Teller können sich unter ihrem eigenen Gewicht beugen. Auf beiden Seiten müssen Platten nicht nur in der Nähe der Sägenlücke, sondern auch am Rande getragen werden.

- e) Verwenden Sie keine stumpfen oder beschädigten Sägeblätter. Sägeklingen mit stumpfen oder nicht ordnungsgemäß ausgerichteten Zähnen verursachen eine erhöhte Reibung, sahen Klingen Jamming und Frühlings zurück, da eine übermäßig enge Sägenlücke.
- f) Vor dem Sägen die Einstellungen für Schnitttiefe und Schneidwinkel reparieren. Wenn sich die Einstellungen während des Sägens ändern, kann die Sägeklinge zu einem Quellenverschluss führen.
- g) Seien Sie besonders vorsichtig, wenn Sie vorhandene Wände oder andere Bereiche sägen, in denen Sie nicht sehen können, was da ist. Während des Sägens kann die Schneidsägeklinge in versteckten Objekten jammen und einen Rückschlag verursachen.

Funktion der unteren Schutzhaube

- a) Überprüfen Sie vor jedem Gebrauch, ob die untere Schutzhaube ordnungsgemäß schließt. Verwenden Sie die Säge nicht, wenn sich die untere Schutzhaube nicht sofort frei bewegt oder schließt. Klemmen Sie niemals die untere Schutzhaube in eine offene Position. Wenn die Säge versehentlich zu Boden fällt, kann die untere Schutzhaube

gebeugt sein. Öffnen Sie die Schutzhaube mit dem Pull -Hebel und stellen Sie sicher, dass sie sich frei bewegt und die Sägeklinge oder andere Teile nicht berührt, die Schneidwinkel und Tiefen.

- b) Überprüfen Sie die Funktion der Federn für die untere Schutzhaube. Wenn die untere Schutzhaube und die untere Feder nicht ordnungsgemäß funktionieren, lassen Sie die Säge vor der Verwendung gewartet. Beschädigte Teile, klebrige Ablagerungen oder Ansammlungen von Chips bewirken, dass die untere Schutzhaube mit einer Verzögerung funktioniert.
- c) Öffnen Sie nur die untere Schutzhaube von Hand für spezielle Schnitte wie „Sprung- und Winkelschnitte“. Öffnen Sie die untere Schutzhaube mit dem Pull -Hebel und lassen Sie sie frei, sobald die Saw Blade in das Werkstück einfließt. Für alle anderen Sägen sollte die untere Schutzhaube automatisch funktionieren.
- d) Legen Sie die Säge nicht auf die Arbeitsbank oder den Boden, wenn die untere Schutzhaube die Sägeklinge nicht bedeckt. Eine ungeschützte Sägeklinge, die immer noch läuft, wird die Säge in die Richtung der Schneidrichtung bewegen und alles schneiden, was sich im Weg befindet. Achten Sie darauf, wie lange die Sägeklinge läuft.

MONTAGE



WARNUNG! Fügen Sie nicht den Akku ein, bevor das Werkzeug vollständig zusammengebaut ist.

MONTAGE

Montage der Sägeklinge (Abb.3)

1. Drücken Sie den Spindelverriegelungsknauf (12) und halten Sie ihn an einem Schließplatz.
2. Verwenden Sie den Sechskantschlüssel, um den Blattschrauben zu lockern.
3. Drehen Sie die Sägeklingenabdeckung und legen Sie die Klinge auf die Spindel.
4. Befestigen Sie den Klingenschrauben erneut.

Montage des parallelen Führungszauns (Abb. 4)

1. Verwenden Sie den Hex -Schraubenschlüssel, um die Schließschraube zu lösen (3).
2. Silde den parallelen Führungszaun in den Schlitz auf der Basis.
3. Stellen Sie es an die Wunschposition ein und befestigen Sie die Schließschraube.

Einstellung der Schneidtiefe (Abb. 5)

1. Lösen Sie den Schlossknopf (15).
2. Drücken Sie den Basisplatte nach unten.
3. Stellen Sie es an die Wunschposition ein und befestigen Sie den Schleuderknopf erneut.

Einstellen des Schneidwinkels des Kegels (Abb. 6)

1. Lösen Sie den Schließknopf (2).
2. Drehen Sie die Grundplatte in den Krämpfenwinkel.
3. Stellen Sie es an die Wunschposition ein und befestigen Sie den Schleuderknopf erneut.

Anschließen des Staubextraktionsrohrs (Abb. 7)

Stecken Sie den kleinen Kopf in den Staubauspuffanschluss (13) und schließen Sie den großen Kopf mit dem Staub - Impfstoffreiniger an.

Montage des Akkus (Abb. 8)

Richten Sie den Akku -Schlitz auf dem Batteriefuß auf dem Werkzeug aus und drücken Sie dann nach unten, bis sie vollständig montiert sind. Um es zu zerlegen, drücken Sie einfach den roten Akku - Knopf und ziehen Sie nach hinten.

Schalten Sie den Laser -Guider ein (Abb. 9)

Dieses Gerät war mit einem Laser -Guider ausgestattet. Markieren Sie vor der Verwendung eine Schnittlinie mit einem Bleistift und drücken Sie dann den Laserschalter (11) ein. Lassen Sie die Laserlinie mit der Mark -Linie übereinstimmen.

Ein- / Aus -Schalten des Werkzeugs (Abb. 10)

Dieses Tool ist mit einem Sicherheitssperrelement ausgestattet. Um das Werkzeug zu starten, drücken Sie mit Ihrem Finger die Sicherheitssperrelement (6) und halten Sie es gedrückt, und drücken Sie den Schalterauslöser (7) nach unten. Das Tool beginnt. Um das Tool auszuschalten, lassen Sie einfach den Switch - Trigger los, das Tool wird anhalten.

Batterieladung (Abb.11)

1. Stecken Sie das Batterieladung in die Steckdose. Die Leistungsindikatorin ist grün.
2. Schieben Sie den Akku in den Batterie -Batterie -Charger - Schlitz. Nachdem er ein Klick hörte, wurde der Akku befestigt. Die Leistungsindikator leuchten und inzwischen die Ladeanzeige auf rot. Der Ladevorgang beginnt.
3. Nach ungefähr 2 Stunden (4,0AH -Akku) wird das Ladeanzeigelicht ausgeschaltet, und in der Zwischenzeit wieder die Leistungsindikatorin. Es bedeutet, dass der Ladevorgang vollständig abgeschlossen ist.
4. Ziehen Sie den Ladestopfen heraus und ziehen Sie das Ladegerät des Akkus -Packs aus.

Ladespitzen (Abb.12)

Nach der Verwendung ist der Akku wahrscheinlich etwas heiß. In diesem Fall kann der Akku nicht aufgeladen werden. Es muss sich ausruhen und abkühlen lassen.

Batterievolumenanzeige (Abb. 13)

Der Akku hat eine Funktion zur Anzeige, welcher Volumenstatus. Um diese Funktion anzuzeigen, drücken Sie einfach die Taste auf dem Gehäuse.

0 Licht auf bedeutet, dass das Volumen unter 10% bleibt;
 1 Lichter auf bedeutet, dass das Volumen 10% bis 25% bleibt
 2 Lichter auf bedeutet, dass das Volumen 25% bis 50% bleibt
 3 Lichter auf bedeutet, dass das Volumen 50% bis 75% bleibt
 4 Lichter auf bedeutet, dass das Volumen 75% bis 100% bleibt

WARTUNG

• **Warnung:** Schalten Sie den Akku aus dem Elektrowerkzeug aus und entfernen Sie, bevor Sie einstellen oder reinigen. Reinigen Sie das Maschinengehäuse regelmäßig mit einem weichen Tuch, vorzugsweise nach jedem Gebrauch. Halten Sie die Belüftungsschlitze frei von Staub und Schmutz. Wenn der Schmutz nicht abgibt, verwenden Sie ein weiches Tuch, das mit Seifenwasser angefeuchtet wird. Verwenden Sie niemals Lösungsmittel wie Benzin, Alkohol, Ammoniakwasser usw. Diese Lösungsmittel können die Plastikteile beschädigen.

Klinge wechseln (Abb. 3)

Überweisen Sie den Charakter der Montage der Sägenklinge.

Ersetzen der Batteriezelle (Abb. 14)

1. Entfernen Sie die Batterienyr -Packung.
2. Lösen Sie die Schrauben oben auf Deice und entfernen Sie die leere Zelle.
3. Ersetzen Sie es durch die gleiche Modellbatteriezelle LR44.

VORSICHT! Achten Sie mehr auf den negativen und positiven Pol der Batteriezelle. Versammeln Sie sich nicht mit falschen Anweisungen.

HINWEISE ZUM UMWELTSCHUTZ

Um Transportschäden zu verhindern, wird die Maschine in einer soliden Verpackung geliefert. Die Verpackung besteht weitgehend aus verwertbarem Material. Benutzen Sie also die Möglichkeit zum Recyclen der Verpackung. Bringen Sie bei Ersatz die alten Maschinen zu Ihren örtlichen WORLD-PRO TOOLS Vertragshändler. Er wird sich um eine umweltfreundliche Verarbeitung ihrer alten Maschine bemühen.



Li-ion-Akkus sind recycelbar. Geben Sie sie bei einer Entsorgungsstelle für chemische Abfälle ab, so daß die Akkus recycelt oder auf umweltfreundliche Weise entsorgt werden.

Alt-Elektrogeräte sind Wertstoffe, sie gehören daher nicht in den Hausmüll!

Wir möchten Sie daher bitten, uns mit Ihrem aktiven Beitrag beider Ressourcenschonung und beim Umweltschutz zu unterstützen und dieses Gerät bei den-falls vorhandeneingerichteten Rücknahmestellen abzugeben.

PL **Polski**

AKUMULATOR MINI FRAGMENTA

UŻYCIE ZGODNE Z PRZEZNACZENIEM

Mini okrągła piła ręczna jest odpowiednia do wykonywania cięć podłużnych i poprzecznych, a także do kawałków krawędzi na obróbce wykonanych z drewna, plastiku i materiałów lekkich.

Wszelkie inne zastosowanie, które nie są wyraźnie zatwierdzone w tych instrukcjach, może spowodować uszkodzenie sprzętu i stanowić poważny zagrożenie dla użytkownika. Użytkownik lub operator jest odpowiedzialny za wypadki powodujące obrażenia innych osób lub uszkodzenie mienia.

Ten sprzęt nie nadaje się do użytku komercyjnego. Komercyjne użytkowanie unieważni gwarancję.

Urządzenie jest częścią serii Worcraft 20 V One-for-All i może być obsługiwane przy użyciu baterii Worcraft 20V Team Series.

ZAKRES DOSTAWY (rys. 1)

Drogi Kliencie,

Bardzo dziękujemy za wybór naszych produktów. Proszę sprawdzić, czy artykuł jest kompletny zgodnie z zakresem dostawy. W przypadku braku części prosimy o kontakt z naszym centrum serwisowym lub punktem sprzedaży.

Przedmiot nr.	opis przedmiotu	Ilość	Przedmiot nr.	opis przedmiotu	Ilość
1	Mini Saw	1	4	Klucz sześciokątny	1
2	Ostrze piły	1	5	Rurka ekstrakcji pyłu	1
3	Równoległe ogrodzenie przewodnika	1			

Niebezpieczeństwo! Sprzęt i opakowanie nie są zabawkami. Nie pozwalaj dzieciom bawić się plastikowymi torbami, foliami lub małymi częściami. Istnieje niebezpieczeństwo poślizgnięcia lub uduszenia!

PARAMETRY TECHNICZNE

Model	CMCS-S20LiB (ZS-881830L)	Zalecana bateria	CLB-20V-4.0/ CLB-20V-4.0H
Napięcie	20Vd.c.	Poziom ciśnienia dźwięku	L _{PA} =79dB(A), K=3 dB(A)
Prędkość bez obciążenia	5000/min	Poziom mocy dźwięku	L _{WA} =90dB(A), K=3 dB(A)
Rozmiar ostrza	Ø115xØ9,5mmx24T	Emisja wibracji	a _h =5,85m/s ² , K=1,5m/s ²
Max. Głębokość cięcia	42.8mm@0°,28mm@45°	Waga (bez baterii)	2.0kg

INFORMACJA NA TEMAT HAŁASU I WIBRACJI

Poziom drgań podany w tych wskazówkach został pomierzony zgodnie z wymaganiami normy EN 62841 dotyczącej procedury pomiarów i można go użyć do porównywania elektronarzędzi. Można go też użyć do wstępnej oceny ekspozycji na drgania.













Podany poziom drgań jest reprezentatywny dla podstawowych zastosowań elektronarzędzia. Jeżeli elektronarzędzie użyte zostanie do innych zastosowań, z innymi narzędziami roboczymi, z różnym osprzętem, a także jeśli nie będzie wystarczająco konserwowane, poziom drgań może odbiegać od podanego. Podane powyżej przyczyny mogą spowodować podwyższenie ekspozycji na drgania podczas całego czasu pracy.

Aby dokładnie ocenić ekspozycję na drgania, trzeba wziąć pod uwagę także okresy, gdy urządzenie jest wyłączone, lub gdy jest wprowadzone włączone, ale nie jest używane do pracy. W ten sposób łączna (obliczana na pełny wymiar czasu pracy) ekspozycja na drgania może okazać się znacznie niższa.

Należy wprowadzić dodatkowe środki bezpieczeństwa, mające na celu ochronę operatora przed skutkami ekspozycji na drgania,

np.: konserwacja elektronarzędzia i narzędzi roboczych, zabezpieczenie odpowiedniej temperatury rąk, ustalenie kolejności operacji roboczych.

OPIS SYMBOLI OBRAZKOWYCH

	Uwaga!		Demontować pakiet akumulatora przed konserwacją.
	Przeczytaj instrukcję.		Nosić ochronę oczu
	Nosić ochronę ucha		Nosić ochronę oddychania
	Nie używaj żadnych uszkodzonych łopat piły		Maksymalna głębokość cięcia
	SAW Oznaczenie ostrza		Zgodność z odpowiednimi wymogami dyrektyw UE).
	Urządzenia elektryczne nie można usunąć ze odpadami krajowymi.		Aby chronić się przed promieniowaniem laserowym! Nie patrz bezpośrednio w wiązkę laserową.

CZĘŚCI SKŁADOWE NARZĘDZIA (patrz rys. 2)

1	Laser	6	Pokrętło blokady bezpieczeństwa	11	Przełącznik laserowy
2	Pokrętło zamka fazowego	7	Wyłącznik przełącznika	12	Szafka wrzeczona
3	RIP FENCE BLOCK BURN	8	Uchwyt ostrza	13	Port Exaust
4	TCT Blade	9	Płyta podstawowa	14	Wskaźnik głębokości
5	Paczka baterii	10	Ostrze Protecte Guard	15	Pokrętło blokujące głębokość

WSKAZÓWKI BEZPIECZEŃSTWA

Ogólne przepisy bezpieczeństwa dla elektronarzędzi

⚠ OSTRZEŻENIE Należy przeczytać wszystkie wskazówki i przepisy. Błędy w przestrzeganiu poniższych wskazówek mogą spowodować porażenie prądem, pożar i/lub ciężkie obrażenia ciała.

Należy starannie przechowywać wszystkie przepisy i wskazówki bezpieczeństwa dla dalszego zastosowania.

Użyte w poniższym tekście pojęcie „elektonarzędzie” odnosi się do elektronarzędzi zasilanych energią elektryczną z sieci (z przewodem zasilającym) i do elektronarzędzi zasilanych akumulatorami (bez przewodu zasilającego).

Bezpieczeństwo miejsca pracy

- **Stanowisko pracy należy utrzymywać w czystości i dobrze oświetlone.** Nieporządek w miejscu pracy lub nieoświetlona przestrzeń robocza mogą być przyczyną wypadków.

- **Nie należy pracować tym elektronarzędziem w otoczeniu zagrożonym wybuchem, w którym znajdują się np. łatwopalne ciecze, gazy lub pyły.** Podczas pracy elektronarzędziem wytwarzają się iskry, które mogą spowodować zapłon.

- **Podczas użytkowania urządzenia zwrócić uwagę na to, aby dzieci i inne osoby postronne znajdowały się w bezpiecznej odległości.** Odwrócenie uwagi może spowodować utratę kontroli nad narzędziem.

Bezpieczeństwo elektryczne

- **Wtyczka elektronarzędzia musi pasować do gniazda. Nie wolno zmieniać wtyczki w jakikolwiek sposób. Nie wolno używać wtyków adapterowych w przypadku elektronarzędzi z uzziemieniem ochronnym.** Niezmienione wtyczki i pasujące gniazda zmniejszają ryzyko porażenia prądem.

- **Należy unikać kontaktu z uziemionymi powierzchniami jak rury, grzejniki, piece i lodówki.** Ryzyko porażenia prądem jest większe, gdy ciało użytkownika jest uziemione.

- **Urządzenie należy zabezpieczyć przed deszczem i wilgocią.** Przedostanie się wody do elektronarzędzia podwyższa ryzyko

porażenia prądem.

- **Nigdy nie należy używać przewodu do innych czynności. Nigdy nie należy nosić elektronarzędzia, trzymając je za przewód, ani używać przewodu do zawieszania urządzenia; nie wolno też wyciągać wtyczki z gniazdka pociągając za przewód.** Przewod należy chronić przed wysokimi temperaturami, należy go trzymać z dala od oleju, ostrych krawędzi lub ruchomych części urządzenia. Uszkodzone lub splątane przewody zwiększają ryzyko porażenia prądem.

- **W przypadku pracy elektronarzędziem pod gołym niebem, należy używać przewodu przedłużającego, dostosowanego również do zastosowań zewnętrznych.** Użyjcie właściwego przedłużacza (dostosowanego do pracy na zewnątrz) zmniejsza ryzyko porażenia prądem.

- **Jeżeli nie da się uniknąć zastosowania elektronarzędzia w wilgotnym otoczeniu, należy użyć wyłącznika ochronnego różnicowo prądowego.** Zastosowanie wyłącznika ochronnego różnicowo-prądowego zmniejsza ryzyko porażenia prądem.

Bezpieczeństwo osob

- **Podczas pracy z elektronarzędziem należy zachować ostrożność, każdą czynność wykonywać uważnie i z rozważą. Nie należy używać elektronarzędzia, gdy jest się zmęczonym lub będąc pod wpływem narkotyków, alkoholu lub lekarstw.** Moment nieuwagi przy użyciu elektronarzędzia może stać się przyczyną poważnych urazów ciała.

- **Należy nosić osobiste wyposażenie ochronne i zawsze okulary ochronne.** Noszenie osobistego wyposażenia ochronnego – maski przeciwpyłowej, obuwia z podeszwami przeciwpoślizgowymi, kasku ochronnego lub środków ochrony słuchu (w zależności od rodzaju i zastosowania elektronarzędzia) – zmniejsza ryzyko obrażeń ciała.

• **Należy unikać niezamierzonego uruchomienia narzędzia. Przed włożeniem wtyczki do gniazdka i/lub podłączeniem do akumulatora, a także przed podniesieniem lub przeniesieniem elektronarzędzia, należy upewnić się, że elektronarzędzie jest wyłączone.** Trzymanie palca na wyłączniku podczas przenoszenia elektronarzędzia lub podłączenie do prądu włączanego narzędzia, może stać się przyczyną wypadków.

• **Przed włączeniem elektronarzędzia, należy usunąć narzędzia nastawcze lub klucze.** Narzędzie lub klucz, znajdujący się w ruchomych częściach urządzenia mogą doprowadzić do obrażeń ciała.

• **Należy unikać nienaturalnych pozycji przy pracy. Należy dbać o stabilną pozycję przy pracy i zachowanie równowagi.** W ten sposób możliwa będzie lepsza kontrola elektronarzędzia w nieprzewidzianych sytuacjach.

• **Należy nosić odpowiednie ubranie. Nie należy nosić luźnego ubrania ani biżuterii. Włosy, ubranie i rękawice należy trzymać z daleka od ruchomych części.** Luźne ubranie, biżuteria lub długie włosy mogą zostać wciągnięte przez ruchome części.

• **Jeżeli istnieje możliwość zamontowania urządzeń odsysających i wychwytyjących pył, należy upewnić się, że są one podłączone i będą prawidłowo użyte.** Użycie urządzenia odsysającego pył może zmniejszyć zagrożenie pyłami.

Prawidłowa obsługa i eksploatacja elektronarzędzi

• **Nie należy przeciążać urządzenia. Do pracy używać należy elektronarzędzia, które są do tego przewidziane.**

Odpowiednio dobranym elektronarzędziem pracuje się w danym zakresie wydajności lepiej i bezpieczniej.

• **Nie należy używać elektronarzędzia, którego włącznik/wyłącznik jest uszkodzony.** Elektronarzędzie, którego nie można włączyć lub wyłączyć jest niebezpieczne i musi zostać naprawione.

• **Przed regulacją urządzenia, wymianą osprzętu lub po zaprzestaniu pracy narzędziem, należy wyciągnąć wtyczkę z gniazda i/lub usunąć akumulator.** Ten środek ostrożności zapobiega niezamierzonemu włączeniu się elektronarzędzia.

• **Nieużywane elektronarzędzia należy przechowywać w miejscu niedostępnym dla dzieci. Nie należy udostępniać narzędzia osobom, które go nie znają lub nie przeczytały niniejszych przepisów.** Używane przez niedoświadczonych osoby elektronarzędzia są niebezpieczne.

• **Konieczna jest należyta konserwacja elektronarzędzia. Należy kontrolować, czy ruchome części urządzenia działają bez zarzutu i nie są zablokowane, czy części nie są pęknięte lub uszkodzone w taki sposób, który miałby wpływ na prawidłowe działanie elektronarzędzia. Uszkodzone części należy przed użyciem urządzenia oddać do naprawy.** Wiele wypadków spowodowanych jest przez niewłaściwą konserwację elektronarzędzi.

• **Należy stale dbać o ostrość i czystość narzędzi tnących.** O wiele rzadziej dochodzi do zakleszczenia się narzędzia tnącego, jeżeli jest ono starannie utrzymane. Zadbane narzędzia łatwiej się też prowadzi.

• **Elektronarzędzia, osprzęt, narzędzia pomocnicze itd. należy używać zgodnie z niniejszymi zaleceniami. Uwzględnić należy przy tym warunki i rodzaj wykonywanej pracy.** Niezgodne z przeznaczeniem użycie elektronarzędzia może doprowadzić do niebezpiecznych sytuacji.

Serwis

• **Naprawę elektronarzędzia należy zlecić jedynie wykwalifikowanemu fachowcowi i przy użyciu oryginalnych części zamiennych.** To gwarantuje, że bezpieczeństwo urządzenia zostanie zachowane.

Zalecenia dotyczące optymalnego obchodzenia się z akumulatorem

• Upewnij się, że przełącznik jest w pozycji wyłączonej przed

włożeniem akumulatora. Wkładanie akumulatora do maszyn z włączonym włącznikiem może spowodować wypadek.

• Używaj wyłącznie akumulatorów WORCRAFT przeznaczonych specjalnie dla maszyny. Korzystanie z innych akumulatorów może stwarzać ryzyko obrażeń i pożaru.

• Nie otwieraj baterii. Niebezpieczeństwo zwarcia.

Chroń baterię przed wysoką temperaturą, np. przed ciągłym intensywnym światłem słonecznym, ogniem, wodą i wilgocią. Niebezpieczeństwo wybuchu.

• W przypadku uszkodzenia i niewłaściwego użytkowania akumulatora mogą wydobywać się opary. Przewietrzć pomieszczenie i zasięgnąć pomocy medycznej w przypadku dolegliwości. Opary mogą podrażniać drogi oddechowe.

• Używaj baterii tylko w połączeniu z produktem. Już sam ten środek chroni baterię przed niebezpiecznym przeciążeniem.

• Bateria może zostać uszkodzona przez spiczaste przedmioty, takie jak gwoździe lub śrubokręty, lub przez przyłożenie siły z zewnątrz. Może wystąpić wewnętrzne zwarcie i akumulator może się palić, dymić, eksplodować lub przegrzewać.

• Nie zwieraj baterii. Istnieje niebezpieczeństwo wybuchu.

• Chroń baterię przed wilgocią i wodą.

• Baterię należy przechowywać wyłącznie w zakresie temperatur od $-20\text{ }^{\circ}\text{C}$ do $50\text{ }^{\circ}\text{C}$. Na przykład latem nie zostawiaj akumulatora w samochodzie.

• Od czasu do czasu czyść szczeliny wentylacyjne akumulatora za pomocą miękkiej, czystej i suchej szczotki.

Ostrzeżenia dotyczące bezpieczeństwa ładowarek baterii

• Nigdy nie pozwalaj dzieciom, osobom z ograniczeniami fizycznymi, sensorycznymi lub umysłowymi lub brakiem doświadczenia i/lub wiedzy i/lub osobom niezaznajomionym z niniejszą instrukcją korzystania z ładowarki baterii. Lokalne przepisy mogą ograniczać wiek operatora.

• Cały czas nadzoruj dzieci. Dzięki temu dzieci nie będą bawić się ładowarką.

• Ładowarkę należy chronić przed deszczem i wilgocią. Przedostanie się wody do ładowarki zwiększa ryzyko porażenia prądem.

• Utrzymuj ładowarkę w czystości. Zanieczyszczenie może prowadzić do niebezpieczeństwa porażenia prądem.

• Przed każdym użyciem sprawdź ładowarkę. W

przypadku wykrycia uszkodzenia nie należy używać ładowarki. Nigdy nie otwieraj samodzielnie ładowarki.

Wszelkie naprawy muszą być wykonywane przez Centrum Serwisowe.

Uszkodzone ładowarki i kable USB zwiększają ryzyko porażenia prądem.

• Nie używaj ładowarki na powierzchniach łatwopalnych (np. papier, tekstylia itp.) lub w otoczeniu. Nagrzewanie się ładowarki akumulatorów podczas procesu ładowania może stwarzać zagrożenie pożarowe.

• Uszkodzenie maszyny może spowodować wydzielanie się oparów. Przewietrz pomieszczenie i w razie dyskomfortu zasięgnij porady lekarskiej. Opary mogą podrażniać drogi oddechowe.

Instrukcje bezpieczeństwa specyficzne dla urządzeń dla piły okrągłej

a) Nie używaj krążków szlifowania.

b) Wybierz prawe ostrze piły na podstawie materiału, który zobaczysz. Saw ostrzy, które są przeznaczone do cięcia drewna lub podobnych materiałów, muszą być zgodne z

EN 847-1. Użyj tylko piły do cięcia drewna, plastiku i lekkich materiałów

- c) Użyj tylko łopat piły z oznaczeniem prędkości, która spełnia określoną prędkość dla twojego urządzenia lub wyższą.
- D) Użyj tylko łopat piły o średnicy 115 mm odpowiadającej znakom na łopie piły.
- e) Upewnij się, że końcówki zębów piły nie przegrzewają.
- f) Podczas picia plastiku upewnij się, że plastik się nie topi.
- g) Zwróć uwagę na maksymalną głębokość cięcia.
- h) Podczas piłowania noś maskę przeciwpyłową.
- i) zawsze noś ochronę słuchu!

Rezultatowe ryzyko

Nawet w przypadku właściwego działania i obsługi tego narzędzia elektrycznego pozostanie pewne ryzyko resztkowe. Ze względu na budowę i budowę to narzędzie elektryczne może stanowić następujące zagrożenia:

- a) cięcia
 - b) Uszkodzenie ucha, jeśli działa bez ochrony ucha.
 - c) Uszkodzenie twojego zdrowia spowodowanego huśtaniem rąk i ramion podczas obsługi urządzenia przez dłuższy czas lub jeśli urządzenie nie jest właściwie trzymane ani utrzymywane.
- Ostrzeżenie! Podczas pracy to narzędzie elektryczne generuje pole elektromagnetyczne, które w pewnych okolicznościach może zaburzyć funkcjonalność aktywnych lub pasywnych implantów medycznych. Aby zmniejszyć ryzyko poważnych lub śmiertelnych obrażeń, zalecamy, aby osoby z implantami medycznymi skonsultowali się z lekarzem i producentem implantu medycznego przed operacją maszyny.

Obserwuj informacje o bezpieczeństwie i uwagi na temat ładowania i właściwego użycia, jak pokazano w instrukcji obsługi baterii i ładowarki.

Instrukcje bezpieczeństwa specyficzne dla urządzenia dla piat okrągłych

- a) **ZAGROŻENIE!** Nie wkładaj rąk w strefę cięcia ani na ostrze piły. Jeśli trzymasz piła obiema rękami, nie można ich zranić przez ostrze piły.
- b) Nie docieraj pod przedmiotem obrabianym. Kaptur ochronny nie może cię chronić przed ostrzem piły pod przedmiotem obrabianym.
- c) Dostosuj głębokość cięcia do grubości przedmiotu. Mniej niż jedna pełna wysokość zęba powinna być widoczna poniżej przedmiotu obrabianego.
- d) Nigdy nie trzymaj przedmiotu, który chcesz zobaczyć w dłoniach lub nad nogą. Zabezpiecz obrabianie w solidnym wsparciu. Ważne jest, aby bezpiecznie przymocować przedmiot obrabiany, aby zminimalizować ryzyko kontaktu fizycznego, zablokowanie ostrza i utraty kontroli.
- e) Trzymaj narzędzie elektryczne za pomocą izolowanych powierzchni chwytania podczas wykonywania pracy, w której narzędzie tnące może się zetknąć z ukrytym okablowaniem. Kontakt z przewodem żywym powoduje również ładunek w metalowych częściach narzędzia elektrycznego i powoduje porażenie elektryczne.
- f) Podczas wykonywania cięć podłuznych zawsze używaj przystanku lub prostego przewodnika krawędzi. Poprawia to precyzję cięcia podczas mini braku możliwości zagłuszenia ostrza piły.
- g) Zawsze używaj ostrzy piły o odpowiednim rozmiarze z odpowiednimi otworami lokalizacyjnymi (np. Diament lub okrągły). Saw ostrza, które nie pasują do SAW dopasowujących części, biegają nierównomiernie i prowadzą do utraty kontroli.
- h) Nigdy nie używaj uszkodzonych lub nieprawidłowych podkładek lub śrub do ostrzy pici. Pralki i śruby z ostrzami piły zostały zaprojektowane specjalnie dla piły, aby zapewnić optymalną wydajność i niezawodność.

Kick-back-przyczyny i odpowiadające bezpieczeństwo INSTRUKCJE

- Kick-back to nagła reakcja spowodowana przez zablokowane, utknięte lub niewłaściwie wyrównane ostrze piły, co powoduje, że nie jest poza kontrolą, podnosząc i wyprowadzając się z przedmiotu obrabianego w kierunku operatora.
- Jeśli ostrze piły złapie lub zostanie złapane w zamykającą się szczelinę lub pątyki, zaczepi się, a siła motoryczna kopnie piła z powrotem w kierunku operatora.
- Jeśli ostrze piły jest skrecone w cięciu piły lub nieprawidłowo wyrównane, zęby tylnej krawędzi piły łopatki mogą zanurzyć się w powierzchni drewna, powodując wypłynięcie ostrza piły z szczeliny, a piła odsuwa się w kierunku operatora.

Kopanie jest spowodowane błędnym lub niepoprawnym obsługą piły. Można go uniknąć poprzez odpowiednie środki zapobiegawcze, takie jak te opisane poniżej.

- a) Trzymaj piła mocno i wprowadzaj rękę w pozycję, w której możesz oprzeć się siłą kopnięcia. Zawsze trzymaj się z boku piły i nigdy nie wyrównuj piły do swojego ciała. W przypadku sprężynowej piła okrągła może cofnąć się, ale operator może kontrolować siły sprężynowe przy użyciu odpowiednich środków ostrożności.
- b) Jeśli dźemki z ostrzem piły lub przerywasz swoją pracę, wyłącz piły i trzymaj ją w obrabiarce, dopóki ostrze piły nie zatrzyma się. Nigdy nie próbuj usunąć piły z przedmiotu obrabianego ani nie odsunąć jej z powrotem, dopóki ostrze piły się porusza, jak to może wrócić. Zidentyfikuj i popraw przyczynę glinania ostrza piły.
- c) Jeśli chcesz zrestartować piłę, która znajduje się w obrabiarce, wyśrodkuj łopę piły w szczelinie i sprawdź, czy zęby są zatłkane w przedmiocie. Jeśli dźemki z ostrzem piły, może wyprowadzić się z obrabiania lub spowodować wiosenny obrońca po ponownym uruchomieniu piły.
- D) Wspieraj duże płyty, aby zmniejszyć ryzyko sprężynowego z powodu zablokowanego ostrza piły. Duże talerze mogą zginać się pod własnym ciężarem. Płytki muszą być wspierane po obu stronach, nie tylko w pobliżu szczepienia, ale także na krawędzi.
- e) Nie używaj żadnych tępych lub uszkodzonych łopat piły. Saw ostrza z tępych lub niewłaściwie wyrównanych zębami powodują zwiększone tarcie, widzialny łapanie ostrzy i sprężyn z powodu nadmiernie ciasnej przerwy.
- f) Przed piłą, napraw głębokość cięcia i ustawienia kąta cięcia. Jeśli ustawienia zmieniają się podczas piłowania, ostrze piły może się zakreć, co spowodowało sprężyn.
- g) Zachowaj szczególną ostrożność podczas picia istniejących ścian lub innych obszarów, w których nie można zobaczyć, co tam jest. Podczas piłowania ostrze tnące może zatakować ukryte obiekty i powodować sprężyn.

Funkcja dolnego kaptura ochronnego

- a) Przed każdym użyciem sprawdź, czy dolny kaptur ochronny zamyka się poprawnie. Nie używaj piły, jeśli dolny kaptur ochronny nie porusza się swobodnie lub od razu zamyka. Nigdy nie zaciskać ani nie wiążaj dolnego kaptura ochronnego w otwartej pozycji. Jeśli piła przypadkowo spadnie na ziemię, dolna masa ochronna może zostać wygięta. Otwórz ochronną maskę za pomocą dźwigni ciągnięcia i upewnij się, że porusza się swobodnie i nie dotyka łopaty piły ani innych części przy wszystkich kątach cięcia i głębokości.
- b) Sprawdź funkcję sprężyn dla dolnego kaptura ochronnego. Jeśli dolna ochronna kaptur i sprężyna

nie działają poprawnie, należy serwisować piła przed jej użyciem. Uszkodzone części, lepkie osady lub nagromadzenie wiórow powodują, że denowy kaptur ochronny działa z opóźnieniem.

c) Otwórz ręcznie tylko dolną ochronną maskę, aby uzyskać specjalne cięcia, takie jak „splukanie i kątowe cięcia”. Otwórz dolną ochronną kaptur z dźwignią ciągnięcia i zwolnij ją, gdy tylko ostrze trafiają do przedmiotu obrabianego. W przypadku wszystkich

innych piły dolny kaptur ochronny powinien działać automatycznie.

D) Nie umieszczaj piły na ławce roboczej lub podłogi, jeśli dolna ochronna kaptur nie pokrywa ostrza piły. Niechronione ostrze piły, które wciąż biegnie, porusza piły w kierunku przeciwnym do kierunku cięcia i przeciąży wszystko, co jest na jego drodze. Zwróć uwagę na to, jak długo trwa łopata piła.

MONTAŻ I OBSŁUGA ŁAŃCUCHA TNĄCEGO



OSTRZEŻENIE! Nie wkładaj akumulatora, zanim narzędzie zostanie całkowicie zmontowane.

MONTAŻ

Montaż ostrza piły (ryc. 3)

1. Naciśnij gałkę zamka wrzeciona (12) i przytrzymaj go w miejscu zamka.
2. Używanie klucza sześciokątnego do poluzowania śruby ostrza.
3. Obróć pokrywę piły, a następnie włóż ostrze na wrzeciono.
4. Ponownie przymocuj śrubę ostrza.

Montaż równoległego ogrodzenia prowadzącego (ryc. 4)

1. Używanie klucza sześciokątnego do poluzowania śruby zamka (3).
2. Silde równolegle ogrodzenie przewodnika w gnieździe na podstawie.
3. Dostosuj go do pozycji pożądaną i przymocuj śrubę zamka.

Dostosowanie głębokości cięcia (ryc. 5)

1. Poluzuj pokrętko zamka (15).
2. Pchnij wadę płyty podstawowej.
3. Dostosuj go do pozycji pożądaną i ponownie przymocuj pokrętko zamka.

Dostosowanie kąta cięcia stawu (ryc. 6)

1. Poluzuj pokrętko zamka (2).
2. Odwróć płytę podstawową do kąta fazu.
3. Dostosuj go do pozycji pożądaną i ponownie przymocuj pokrętko zamka.

Łączenie rurki ekstrakcji pyłu (ryc. 7)

Podłącz małą głowę do portu wydechowego pyłowego (13), a następnie podłącz dużą głowę za pomocą środka do czyszczenia szczepień.

Montaż akumulatora (ryc. 8)

Wyrównaj gniazdo pakietu akumulatora z stopą akumulatora na narzędziu, a następnie naciśnij w dół, aż do całkowitego zamontowania.

Aby go zdemontować, po prostu naciśnij czerwoną gałkę akumulatora i pociągnij do tyłu.

Włączanie guidera laserowego (ryc. 9)

To urządzenie wyposażone w guider laserowy.

Przed użyciem zaznacz linię cięcia ołówkiem, a następnie naciśnij włącznik lasera (11). Niech linia laserowa pasuje do linii Mark

Włączanie / wyłączenie narzędzia (ryc. 10)

To narzędzie jest wyposażone w przełącznik blokady bezpieczeństwa.

Aby uruchomić narzędzie, używając palca, aby nacisnąć przycisk blokady bezpieczeństwa (6) i przytrzymać, a następnie naciśnij spust przełącznika (7) w dół. Narzędzie się rozpozocznie.

Aby wyłączyć narzędzie, po prostu zwolnij wyzwalacz przełącznika, narzędzie się zatrzyma.

Ładowanie baterii (ryc. 11)

5. Podłącz ładowanie akumulatora do gniazda; Wskaźnik mocy światła na zielono.
6. Wsuń pakiet akumulatora do gniazda baterijnego chrgera, po usłyszeniu kliknięcia pakiet akumulatora został zabezpieczony. Wskaźnik mocy światła, a tymczasem wskaźnik ładowania na czerwono. Rozpoczyna się proces ładowania.
7. Po około 2 godzinach (bateria 4,0AH) światło wskaźnika ładowania zostanie wyłączone, a tymczasem wskaźnik zasilania ponownie jasnozielony. Oznacza to, że proces ładowania jest całkowicie zakończony.
8. Wyciągnij wtyczkę ładowarki, a następnie wyciągnij ładowarkę z pakietu akumulatora.

Wskazówki dotyczące ładowania (ryc. 12)

Po użyciu pakiet akumulatora prawdopodobnie nieco gorący. W takim przypadku nie można naładować akumulatora. Musi odpocząć, niech ostygnie.

Wskaźnik objętości akumulatora (ryc. 13)

Pakiet akumulatorowy ma funkcję do wskazania, który stan objętości. Aby pokazać tę funkcję, po prostu naciśnij przycisk w obudowie.

- 0 Światło oznacza, że objętość pozostaje poniżej 10%;
- 1 światła oznacza, że objętość pozostaje 10% do 25%
- 2 światła oznacza, że objętość pozostaje 25% do 50%
- 3 światła oznacza, że objętość pozostaje 50% do 75%
- 4 światła oznacza, że objętość pozostaje 75% do 100%

KONSERWACJA I CZYSZCZENIE

• Ostrzeżenie: Wyłącz i wyjmij baterię z zasilania przed regulacją lub czyszczeniem.

Regularnie czyść obudowę maszyny miękką szmatką, najlepiej po każdym użyciu. Utrzymuj szczeliny wentylacyjne wolne od pyłu i brudu. Jeśli brud nie zejdzie, użyj miękkiej tkaniny zwilżonej wodą z mydłem. Nigdy nie używaj rozpuszczalników, takich jak benzyna, alkohol, woda amoniaku itp. Rozpuszczalniki te mogą uszkodzić części tworzyw sztucznych.

Zmiana ostrza (ryc. 3)

Odwołując się do zwarcia montażowego ostrza piły.

Wymiana ogniwa akumulatora (ryc. 14)

1. Wykręć pakiet baterii.
2. Poluzuj śruby na górze Deice i zdejmij pustą komórkę.
3. Wymień go na ten sam model komórki baterii LR44.

OSTROŻNOŚĆ! Zwróć więcej uwagi negatywnego i pozytywnego bieguna ogniwa akumulatora. Nie montuj z niewłaściwymi

kierunkami.

INFORMACJA DOTYCZĄCA OCHRONY ŚRODOWISKA



W celu zabezpieczenia urządzenia przed uszkodzeniami w czasie transportu, jest ono dostarczane w odpowiednio mocnym opakowaniu. Większość materiałów można poddać ponownej utylizacji. Należy umieścić materiały w odpowiednich dla ich właściwości pojemnikach utylizacyjnych. Nieużywany już sprzęt można odnieść do miejscowego sprzedawcy. Zostanie on odpowiednio zutylizowany w sposób bezpieczny dla środowiska.

Zużyte urządzenia elektryczne są surowcami wtórnymi – nie wolno wyrzucać ich do pojemników na odpady domowe, ponieważ mogą zawierać substancje niebezpieczne dla zdrowia ludzkiego i środowiska! Prosimy o aktywną pomoc w oszczędnym gospodarowaniu zasobami naturalnymi i ochronie środowiska naturalnego przez przekazanie zużytego urządzenia do punktu składowania surowców wtórnych - zużytych urządzeń elektrycznych.

WORCRAFT

Exploded view CMCS-S20LiB

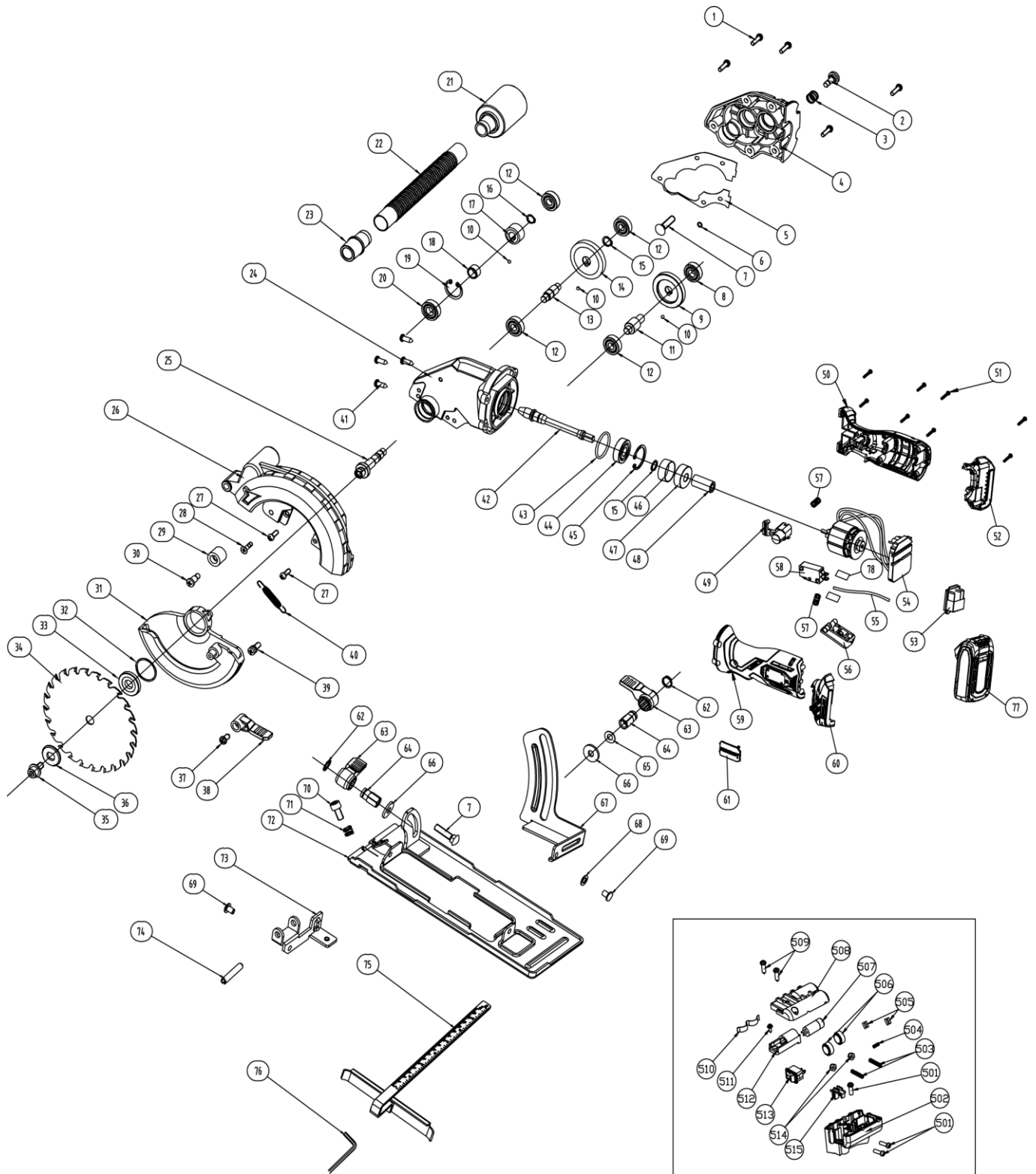

Parts list for CMCS-S20LiB

Part No	Part Name	Qty	Part No	Part Name	Qty
1	Cross head screw set	5	49	Switch lock cap	1
2	Self-locking cap	1	50	Right housing	1
3	Self-locking spring	1	51	Cross head screw	8
4	Right gear housing box	1	52	Right battery connect housing	1
5	Seal paper washer	1	53	Battery connect foot	1
6	Steel wire spring	1	54	Brushless controller	1
7	Half-round bolt	2	55	Internal wire	1
8	Ball bearing bearing 698	1	56	Switch trigger	1
9	Big gear	1	57	Self-lock spring	2
10	Steel ball 3	3	58	Micro-switch	1
11	1 st gear shaft	1	59	Left housing	1
12	Ball bearing 607	4	60	Left batteryconnect housing	1
13	Middle shaft	1	61	Brand plate	1
14	Middle gear	1	62	Snap ring 10	2
15	Snap ring 9	2	63	Locking knob	2
16	Snap ring 8	1	64	M6 locking nut	2
17	Small gear	1	65	Butterfly type spring washer	1
18	Spacer bushing	1	66	Big washer	2
19	Snap ring D20	1	67	Depth gauge	1
20	Ball bearing	1	68	Flat washer	1
21	Dust connect head	1	69	Rivet bolt	2
22	Dust tube	1	70	Inner hex round head screw	1
23	Dust exhaust connector	1	71	Spring	1
24	Gear box body	1	72	Baseplate	1
25	Shaft	1	73	Hinge seat	1
26	Fixed blade guard	1	74	Hinge shaft	1
27	Cross head screw	2	75	Rip fence	1
28	Hex head screw	1	76	Hex wrench	1
29	Stop block	1	77	Battery pack	1
30	Rubber bolt	1	78	Shink tube	1
31	Movable guard	1	501	Screw	3
32	Spacer washer	1	502	Laser bottom housing	1
33	Inner flange	1	503	Set screw	2
34	TCT blade	1	504	Spring	1
36	Outer flange	1	505	Spring seat	2
37	Cross head screw	1	506	1.5V Button Battery	2
38	Move knob	1	507	Laser	1
39	Spring bolt	1	508	Laser top housing	1
40	Big spring	1	509	Screw	2
41	Cross head screw	1	510	Spring washer	1
42	Front shaft gear	1	511	Screw	3
43	o-ring	1	512	Laser seat	1
44	Ball bearing	1	513	Laser switch	1
45	Snap ring 24	1	514	Nut	2
46	Rubber sheath	1	515	Nut seat	1
47	Ball bearing 606	1			
48	Connecr bushings	1			