

- SK** Priama brúska
- CZ** Přímá bruska
- HU** Egyenes csiszoló
- RO** Mini polizor
- EN** Mini grinder
- DE** Mini Schleifer
- PL** Mini szlifierka elektryczna



EMG01-42

Preklad originálneho návodu na použitie
Překlad originálním návodu k použití
Az eredeti használati útmutató fordítása
Traducerea manualului de utilizare original
Instruction manual
Übersetzung der Original-Gebrauchsanweisung
Tłumaczenie oryginalnej instrukcji użytkowania



1



220-240VAC
50Hz



135W



10000~32000
/min



0.7kg



EMG01-42

2



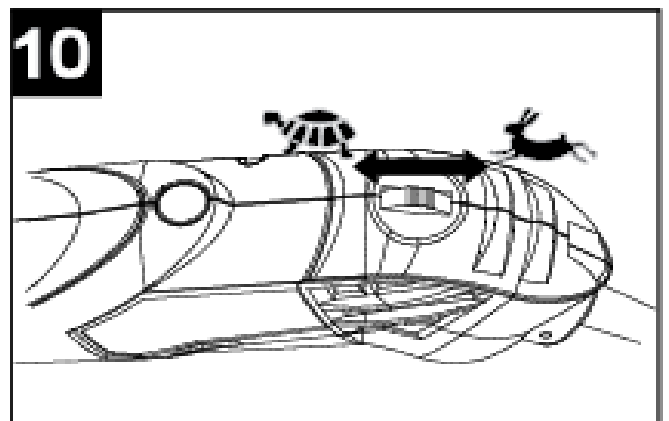
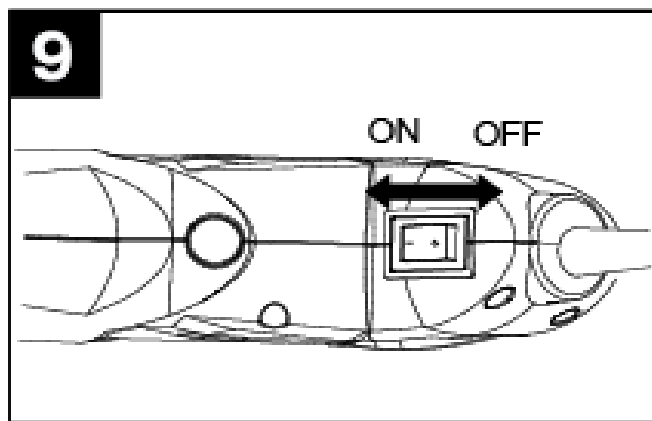
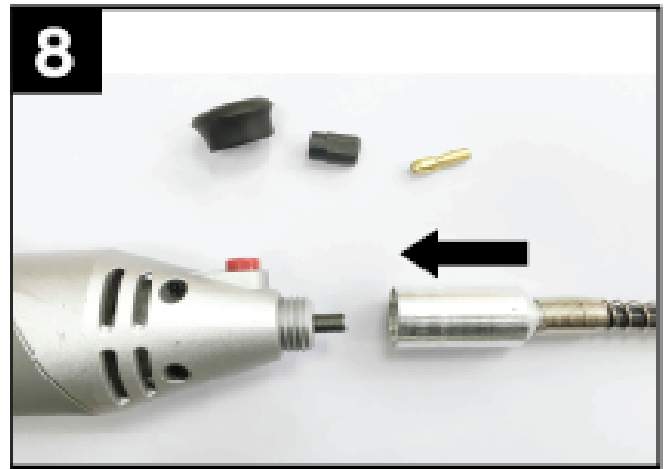
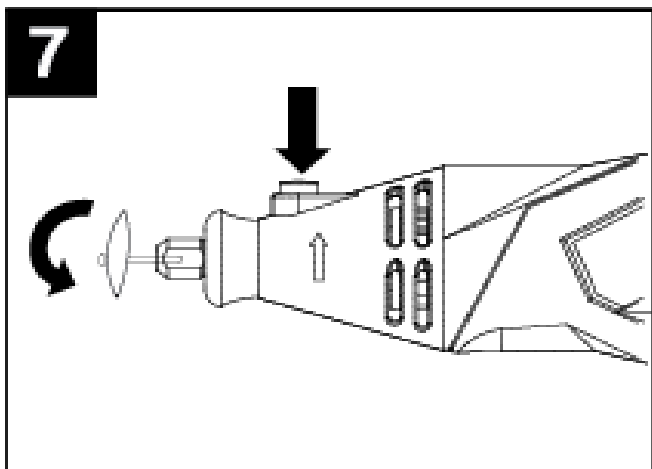
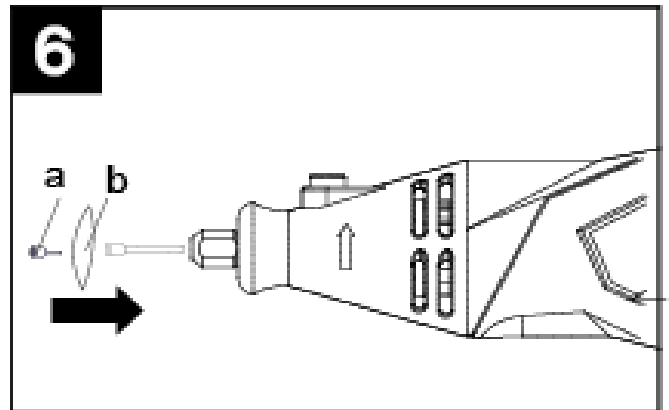
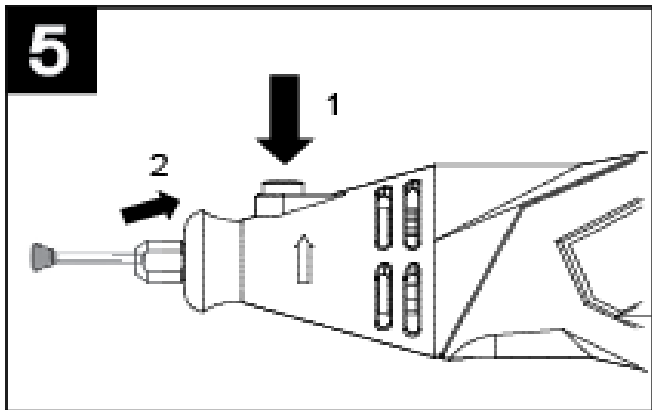
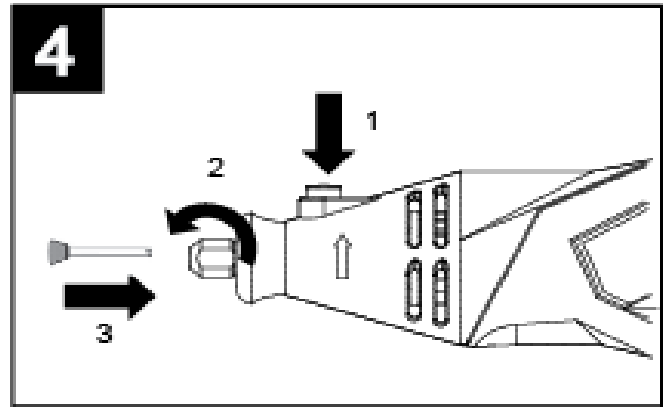
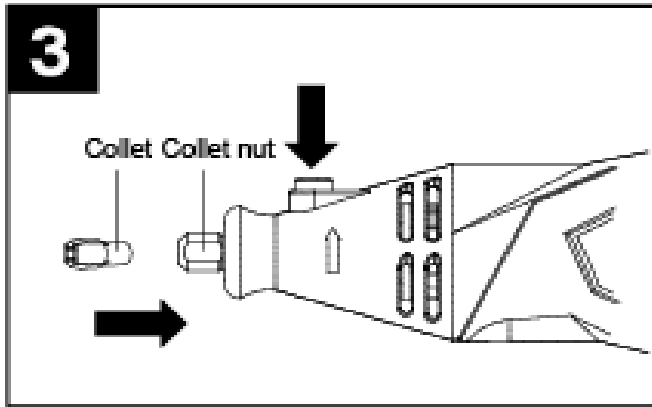





POUŽITIE

Priama brúska sa používa na detailné obrábanie kovov, plastov, dreva a podobných materiálov s použitím vhodného obrábacieho nástavca.

Zariadenie používajte iba na predpísané účely. Akékoľvek iné použitie je považované ako prípad nesprávneho použitia. Používateľ/obsluha a nie výrobca bude zodpovedný za akékoľvek poškodenie, alebo zranenia spôsobené týmto nesprávaným používaním. Pamätajte si, že toto zariadenie nebolo navrhnuté pre komerčné alebo priemyselné používanie. Záruka nebude platná pokiaľ bude zariadenie používané na komerčné, priemyselné alebo podobné účely.



TECHNICKÉ PARAMETRE







	NAPATIE / FREKVENCIA	230 V / 50 Hz
	PRÍKON	135 W
	OTÁČKY BEZ ZÁŤAŽE	10 000 - 32 000 min ⁻¹
	UPÍNACÍ PRIEMER	max 3,2 mm
	VIBRÁCIE	1,42 m/s ² Odchýlka (K) = 1,5 m/s ²
	HLADINA AKUSTICKÉHO VÝKONU (L_{WA})	72 dB(A) Odchýlka (K) = 3 dB(A)
	HLADINA AKUSTICKÉHO TLAKU (L_{pA})	72 dB(A) Odchýlka (K) = 3 dB(A)
	HMOTNOSŤ	0,7 kg

ČASTI VÝROBKU

1	Upínacia klieština	12	Brúsne telieska
2	Aretačné tlačidlo vretena	13	Abrazívne rezné kotúče
3	Kryt priestoru pre vloženie uhlíka	14	Unášač brúsneho papiera
4	Regulátor otáčok	15	Okrúhla diamantová frézka
5	Napájací kábel	16	Kuželová frézka
6	Vypínač	17	Unášač plstených valčekov
7	HSS vrtáky	18	Unášač brúsneho valčeka
8	Brúsne valčeky	19	Hviezdicový kľúč
9	Brúsny kameň	20	Kľúč
10	Brúsne papiere	21	Predlžovací bowden
11	Plstené valčeky		

VYSVETLIVKY SYMBOLOV

	Všeobecné upozornenie na nebezpečenstvo.
	Prečítajte si návod na použitie.
	Nevyhadzujte do bežného domového odpadu. Namiesto toho, ekologicky prijateľnou cestou sa obráťte na recyklačne strediska. Prosím venujte starostlivosť ochrane životného prostredia.

	Výrobok je v súlade s platnými európskymi smernicami a bola vykonaná metóda hodnotenia zhody týchto smerníc
	Používajte ochranné pracovné okuliare.
	Noste ochranné rukavice.
	Noste chránič sluchu.
	Noste ochrannú dýchaciu masku.
	Ochrana dvojitou izoláciou II. Nie je potrebné uzemnenie.
	Pri vykonávaní opráv stroj nesmie byť zapojený do elektrickej zásuvky.

VŠEOBECNÉ BEZPEČNOSTNÉ POKYNY PRE ELEKTRICKE NÁRADIE

- **UPOZORNENIE!** Prečítajte si bezpečnostné upozornenia, inštrukcie, vyobrazenia a technické údaje poskytované s týmto elektrickým náradím. Porušenie dodržiavania všetkých inštrukcií uvedených ďalej v texte môže mať za následok úraz elektrickým prúdom, požiar a/alebo ťažké ublíženie na zdraví.

1) BEZPEČNOSŤ PRACOVNÉHO PROSTREDIA:

- Pracovisko je potrebné udržiavať v čistote a dobre osvetlené. Neporiadok a tmavé priestory bývajú príčinou nehôd.
- Nepoužívajte elektrické náradie v prostredí, kde hrozí nebezpečenstvo výbuchu, kde sa vyskytujú horľavé kvapaliny, plyny alebo prach. V elektrickom náradí vznikajú iskry, ktoré môžu zapáliť prach alebo výpary.
- Pri používaní elektrického náradia zabráňte v prístupe deťom a ďalším osobám. Ak budete rušení, môžete stratiť kontrolu nad vykonávanou činnosťou.

2) ELEKTRICKÁ BEZPEČNOSŤ:

- Vidlica napájacieho kábla elektrického náradia musí zodpovedať sieťovej zásuvke. Nikdy akýmkoľvek spôsobom neupravujte el. prívodný kábel. Náradie, ktoré má na vidlici prívodnej šnúry ochranný kolík, nikdy nepripájajte rozdvojkami alebo inými adaptémi. Nepoškodené vidlice a zodpovedajúce zásuvky znížia nebezpečenstvo úrazu elektrickým prúdom. Poškodené alebo zamotané prívodné káble zvyšujú nebezpečenstvo úrazu elektrickým prúdom. Ak sa sieťová šnúra poškodí, musí sa nahradiť osobitou sieťovou šnúrou, ktorú možno dostať u výrobcu alebo jeho obchodného zástupcu.
- Obsluha sa nesmie telom dotýkať uzemnených predmetov, ako je napr. potrubie, teleso ústredného vykurovania, sporáky a chladničky. Nebezpečenstvo úrazu elektrickým prúdom je väčšie, ak je vaše telo spojené so zemou.
- Nevystavujte elektrické náradie dažďu, vlhku alebo vode. Elektrického náradia sa nikdy nedotýkajte mokrými rukami. Elektrické náradie nikdy neumývajte pod tečúcou vodou ani ho neponárajte do vody.
- Kábel sa nesmie nadmerne zaťažovať. Kábel nikdy nepoužívajte na prenášanie, ťahanie alebo vyťahovanie vidlice elektrického náradia. Kábel nesmie byť vystavený pôsobeniu tepla, oleja, ostrých hrán alebo pohyblivých dielov. Poškodené alebo zapletené káble zvyšujú riziko úrazu elektrickým prúdom.
- Nikdy nepracujte s náradím, ktoré má poškodený el. kábel príp. vidlicu, alebo spadlo na zem a je akýmkoľvek spôsobom poškodené.
- Pri používaní elektrického náradia vo vonkajšom prostredí používajte predlžovací kábel vhodný na vonkajšie použitie. Používanie šnúry vhodnej na vonkajšie použitie znižuje riziko úrazu elektrickým prúdom
- Ak používate elektrické náradie vo vlhkých priestoroch, používajte napájanie chránené prúdovým chráničom (RCD). Používanie RCD obmedzuje nebezpečenstvo úrazu elektrickým prúdom. Pojem „prúdový chránič (RCD)“ môže byť nahradený pojmom „hlavný istič obvodu (GFCI)“ alebo „istič unikajúceho prúdu (ELCB)“.
- Držte el. ručné náradie výlučne za izolované plochy určené na uchopenie, pretože pri prevádzke môže dôjsť ku kontaktu rezacieho či vŕtacieho príslušenstva so skrytým vodičom alebo vlastnou šnúrou.

3) BEZPEČNOSŤ OSÔB:

- Pri používaní elektrického náradia buďte pozorní a ostražití, venujte maximálnu pozornosť činnosti, ktorú práve prevádzate. Sústreďte sa na prácu. Nepracujte s elektrickým náradím ak ste unavení, alebo ste pod vplyvom drog, alkoholu alebo liekov. Aj chvíľková nepozornosť pri používaní elektrického náradia môže viesť k vážnemu poraneniu osôb. Pri práci s el. náradím nejedzte, nepite a nefajčite.
- Používajte ochranné pomôcky. Vždy používajte ochranu očí. Používajte ochranné prostriedky odpovedajúce druhu práce, ktorú prevádzate. Ochranné pomôcky ako napr. respirátor, bezpečnostná obuv s protišmykovou úpravou, pokrývka hlavy alebo ochrana sluchu, používané v súlade s podmienkami práce, znižujú riziko poranenia osôb.
- Vyvarujte sa neúmyselnému zapnutiu el. náradia. Neprenášajte el. náradie, ktoré je pripojené k elektrickej sieti, s prstom na vypínači alebo na spúšti. Pred pripojením k elektrickému napätiu sa uistite, či vypínač alebo spúšť sú v polohe „vypnuté“. Prenášanie el. náradia s prstom na vypínači alebo pripájanie vidlice el. náradia do zásuvky zo zapnutým vypínačom môže byť príčinou vážnych úrazov.
- Pred zapnutím el. náradia odstráňte všetky nastavovacie kľúče a nástroje. Nastavovací kľúč alebo nástroj, ktorý zostane pripevnený k otáčajúcej sa časti elektrického náradia môže byť príčinou poranenia osôb.
- Vždy udržiajte stabilný postoj a rovnováhu. Pracujte len tam, kam bezpečne dosiahnete. Nikdy nepreceňujte vlastnú silu. Nepoužívajte elektrické náradie, ak ste unavení.
- Obliekajte sa vhodným spôsobom. Používajte pracovné oblečenie. Nenoste voľné oblečenie ani šperky. Dbajte na to, aby sa vaše vlasy, oblečenie, rukavice alebo iná časť Vášho tela nedostala do prílišnej blízkosti rotujúcich alebo rozpálených častí el. náradia.
- Pripojte el. náradie k odsávaniu prachu. Ak má el. náradie možnosť pripojenia zariadenia na zachytávanie alebo odsávanie prachu, uistite sa, že došlo k jeho riadnemu pripojeniu a používaniu. Použitie takýchto zariadení môže obmedziť nebezpečenstvo vznikajúce prachom.
- Pevne upevnite obrobok. Použite stolársku svorku alebo zverák pre upevnenie obrobku, ktorý budete obrábať.
- Nepoužívajte akékoľvek náradie ak ste pod vplyvom alkoholu, drog, liekov alebo iných omamných či návykových látok.
- Zariadenie nie je určené na použitie osobami (vrátane detí) so zníženými fyzickými, zmyslovými alebo mentálnymi schopnosťami alebo s nedostatkom skúseností a znalostí, pokiaľ nie sú pod dozorom alebo nedostali pokyny ohľadom použitia zariadenia od osoby zodpovednej za ich bezpečnosť. Deti musia byť pod dozorom, aby ste sa uistili, že sa nehrajú so zariadením.

4) POUŽÍVANIE A ÚDRŽBA ELEKTRICKÉHO NÁRADIA:

- El. náradie vždy odpojte od el. siete v prípade akéhokoľvek problému pri práci, pred každým čistením alebo údržbou, pri každom presune a pri ukončení činnosti! Nikdy nepracujte s el. náradím, ak je akýmkoľvek spôsobom poškodené.
- Ak začne náradie vydávať abnormálny zvuk alebo zápach, okamžite ukončite prácu.
- Elektrické náradie nepreťažujte. Elektrické náradie bude pracovať lepšie a bezpečnejšie, ak s ním budete pracovať v otáčkach, pre ktoré bolo navrhnuté. Používajte správne náradie, ktoré je určené pre danú činnosť. Vhodné náradie bude dobre a bezpečne vykonávať prácu, pre ktorú bolo vyrobené.
- Nepoužívajte elektrické náradie, ktoré nemožno bezpečne zapnúť a vypnúť ovládacím vypínačom. Používanie takého náradia je nebezpečné. Poškodený vypínač musí byť opravený certifikovaným servisom.
- Odpojte náradie od elektrickej siete predtým, než začnete prevádzať jeho nastavenie, výmenu príslušenstva alebo údržbu. Toto opatrenie obmedzí nebezpečenstvo náhodného spustenia.
- Nepoužívané elektrické náradie uschovajte tak, aby bolo mimo dosahu detí a nepovolaných osôb. Elektrické náradie v rukách neskúsených užívateľov môže byť nebezpečné. Elektrické náradie skladujte na suchom a bezpečnom mieste.
- Starostlivo udržiajte elektrické náradie v dobrom stave. Pravidelne kontrolujte nastavenie pohybujúcich sa častí a ich pohyblivosť. Kontrolujte či nedošlo k poškodeniu ochranných krytov alebo iných častí, ktoré môžu ohroziť bezpečnú funkciu elektrického náradia. Ak je náradie poškodené, pred ďalším použitím zaistite jeho opravu. Mnoho úrazov je spôsobené nesprávnou údržbou elektrického náradia.
- Rezacie nástroje udržiajte ostré a čisté. Správne udržiavané a naostrené nástroje uľahčujú prácu, obmedzujú

nebezpečenstvo úrazu a práca s nimi sa lepšie kontroluje. Použitie iného príslušenstva než toho, ktoré je uvedené v návode na obsluhu alebo doporučené dovozcom môže spôsobiť poškodenie náradia a byť príčinou úrazu.

- Elektrické náradie, príslušenstvo, pracovné nástroje atď. používajte v súlade s týmito pokynmi a takým spôsobom, ktorý je predpísaný pre konkrétne elektrické náradie a to s ohľadom na dané podmienky práce a druh prevádzanej práce. Používanie náradia na iné účely, než pre aké je určené, môže viesť k nebezpečným situáciám.

5) SERVIS:

- Servis elektrického náradia zverte kvalifikovanému opravárovi. Môžu sa používať iba rovnaké náhradné diely. Zaručíte tak, že bude zachovaná bezpečnosť elektrického náradia.

BEZPEČNOSTNÉ POKYNY PRE PRIAME BRÚSKY

- Vždy sa vyvarujte kontaktu pohyblivých častí stroja s napájacím káblom.
- V prípade zablokovania vypnite okamžite brúsku a vytiahnite zástrčku zo zásuvky.
- Pri odkladaní musí byť brúska vypnutá. **POZOR!** Brúska pokračuje v otáčaní aj po vypnutí náradia.
- Vytiahnite zástrčku zo zásuvky pred akýmkoľvek nastavovaním, opravami alebo údržbou.
- Nikdy nepoužívajte aretačné tlačidlo hriadeľa, ak je brúska v chode.
- Presvedčte sa, že priemer uchytenia nástroja je rovnaký, ako vnútorný priemer skľučovadla brúsky.
- Nikdy nedržte obrábaný kus v ruke alebo cez koleno, ale vždy ho upnite do zveráka alebo svorkami k pracovnému stolu. Je to bezpečnejšie než držanie rukou a dovoľuje to obsluhovať náradie oboma rukami.
- Pri práci majte ruky v bezpečnej vzdialenosti od obrábaného dielu a od otáčajúcich sa nástrojov.
- Niektoré obrábacie nástroje môžu byť ostré – pri manipulácii s týmito nástrojmi používajte pracovné rukavice, inak hrozí porezanie alebo bodnutie o ostré časti.
- Ak zistíte počas práce atypické správanie alebo hluk, ihneď brúsku vypnite a odpojte od zdroja napätia.
- Nepoužívajte poškodené alebo deformované brúsne a rezné kotúče. S brúsnymi a reznými kotúčmi manipulujte opatrne – pri náraze alebo nadmernom tlaku hrozí ich poškodenie. Nikdy nepoužívajte rezné kotúče na brúsenie.
- Pri obrábaní môžu niekedy vznikáť iskry – dbajte na to, aby horľavé materiály boli mimo dosahu týchto iskier. Iskry môžu spôsobiť požiar horľavých materiálov aj dlhší čas po ukončení práce!
- Piesok, piliny a/alebo ďalšie produkty vzniknuté pri obrábaní majú vysokú rýchlosť a teplotu a môžu poškodiť povrch predmetov nachádzajúcich sa v blízkosti pracovného priestoru a to vrátane skla. Pri obrábaní dbajte na to, aby prúd týchto odpadových produktov nesmeroval na predmety, ktoré by mohol poškodiť.
- Pri obrábaní (predovšetkým pri brúsení) farieb, lakov, ťažkých kovov alebo plastov môžu vznikáť jedovaté splodiny a prach – pri brúsení týchto materiálov je nutné používať vhodný respirátor, zaistiť dostatočné vetranie a ekologickú likvidáciu týchto odpadov. Tehotným ženám a deťom je zakázané obrábať tieto materiály.
- Odporúčame používať iba originálne príslušenstvo.
- Dbajte na to, aby bol nástroj pevne upnutý v skľučovadle.
- Používajte iba také nástroje, ktorých otáčky sú najmenej tak vysoké ako otáčky brúsky naprázdno.
- Nepoužívajte vrtáky väčšieho priemeru než 3,2 mm (max. priemer skľučovadla) a brúsne kotúče väčšieho priemeru než 25 mm.
- Pred použitím brúsneho alebo rezného kotúča sa uistite, že je dobre nasadený na príslušnom adaptéri a že je pevne dotiahnutá skrutka adaptéra – kotúč sa nesmie na adaptéri voľne pretáčať. Pred každým použitím nástroja vyskúšajte jeho bezpečnosť pri chode naprázdno počas 30 sekúnd za maximálnych otáčok brúsky. Ak sú otáčky nástroja obmedzené, vyskúšajte ich za max. povolených otáčok. Ak zistíte akékoľvek vibrácie alebo nadmerný hluk, skontrolujte, či nástroj nie je poškodený a či je riadne upnutý. Poškodené a nadmerne opotrebené nástroje ihneď prestaňte používať.
- Používajte vždy nástroje s vhodným smerom otáčania, smer otáčania je vyznačený na tele brúsky nad skľučovadlom.
- Ak je s náradím dodávaný ochranný kryt, nikdy nepoužívajte náradie bez takéhoto ochranného krytu.

- Používajte ochranný odev – zamedzíte tým zraneniu spôsobeného odletujúcimi časťami.
- Nikdy nepoužívajte oddelené redukčné puzdrá alebo adaptéry na prispôsobenie brúsiacich kotúčov s väčším otvorom.
- V prípade náradia určeného na používanie kotúča s vnútorným závitom sa uistite, či je závit v kotúči dostatočne dlhý vzhľadom k dĺžke vretena.
- Ak pracujete v prašnom prostredí, kontrolujte, či sú ventilačné otvory náradia čisté. Ak je potrebné zbaviť náradie prachu, najprv ho odpojte od sieťového napájania. Na čistenie ventilačných otvorov používajte nekovové predmety a zabráňte poškodeniu vnútorných častí.

POUŽITIE A MONTÁŽ

ZMENA UPÍNACEJ KLIŠTINY (OBR. 3)

- Spolu s náradím sú dodávané rôzne typy upínacích klieštin.
- V prípade potreby výmeny upínacej klieštiny postupujte nasledovne:
 1. Pomocou aretačného tlačidla zaistíte rotor proti otáčaniu a uvoľníte zaistovaciu maticu upínacej klieštiny.
 2. Vyjmite upínanie klieštinu.
 3. Vložte požadovanú upínanie klieštinu a naskrutkujte zaistovaciu maticu upínacej klieštiny.

MONTÁŽ/VÝMENA BRÚSNEHO ALEBO LEŠTIACEHO PRÍSLUŠENSTVA (OBR. 4 a 5)

- Pri vkladaní alebo výmene príslušenstva odporúčame používať pracovné rukavice.
- Zvoľte vhodné príslušenstvo podľa zamýšľaného druhu používania.
- **UPOZORNENIE:** Pred vložením príslušenstva do upínacieho zariadenia prístroja skontrolujte, či nie je poškodené. Poškodené príslušenstvo nepoužívajte.
- Priemer otvoru použitej upínacej klieštiny musí zodpovedať priemeru stopky príslušenstva, inak nebude možné nástroj bezpečne zaistiť ani riadnym dotiahnutím zaistovacej matice.
 1. Pomocou aretačného tlačidla zaistíte rotor proti otáčaniu a uvoľníte zaistovaciu maticu upínacej klieštiny.
 2. Z upínacej klieštiny demontujte príslušenstvo a vložte nové príslušenstvo.
- **UPOZORNENIE!** Po zasunutí príslušenstva do upínacej klieštiny pevne pomocou kľúča utiahnite zaistovaciu maticu upínacej klieštiny. V opačnom prípade môže dôjsť k poškodeniu upínacej klieštiny.

MONTÁŽ REZNÉHO KOTÚČA (OBR. 6 a 7)

- Pri vkladaní alebo výmene rezného kotúča odporúčame používať pracovné rukavice.
- **UPOZORNENIE:** Pred namontovaním rezného kotúča do upínacieho zariadenia prístroja skontrolujte, či nie je poškodený. Poškodený rezný kotúč nepoužívajte.
 1. Pomocou aretačného tlačidla zaistíte rotor proti otáčaniu a uvoľníte zaistovaciu maticu upínacej klieštiny.
 2. Do upínacej klieštiny vložte unášač rezného kotúča.
- **UPOZORNENIE!** Po zasunutí unášača do upínacej klieštiny pevne pomocou kľúča utiahnite zaistovaciu maticu upínacej klieštiny. V opačnom prípade môže dôjsť k poškodeniu upínacej klieštiny.
 3. Uvoľníte a demontujte skrutku v hornej časti unášača rezného kotúča.
 4. Vložte rezný kotúč medzi skrutku a unášač rezného kotúča. Následne skrutku upevnite.

MONTÁŽ PREDLŽOVACIEHO BOWDENU (OBR. 8)

1. Uvoľníte a odstráňte zo zariadenia plastový uzáver.
2. Demontujte zaistovaciu maticu upínacej klieštiny a upínanie klieštinu.
3. Zarovnajzte drážky na vretene zariadenia s drážkami na predlžovacom bowdene.
4. Jednotlivé časti spojíte a utiahnite hliníkovú objímku na predlžovacom bowdene.

ZAPNUTIE A VYPNUTIE (OBR. 9)

- Pre zapnutie zariadenia prepnete vypínač do polohy „I“.
- Pre vypnutie zariadenia prepnete vypínač do polohy „O“.

NASTAVENIE RÝCHLOSTI (OBR. 10)

- Rýchlosť zariadenia je možné regulovať pomocou regulátora otáčok (7 krokov).

- Pre zvýšenie rýchlosti posuňte regulátor otáčok smerom dopredu.
- Pre zníženie rýchlosti posuňte regulátor otáčok smerom dozadu.

ÚDRŽBA

- **Pred začatím akejkoľvek kontroly alebo údržby, zariadenie vypnite a vytiahnite zástrčku zo zásuvky.**
- Priamu brúsku dôkladne vyčistite po každom použití. Ak nečistoty nemožno odstrániť, použite mäkkú handričku navlhčenú v mydlovej vode. Nikdy nepoužívajte čistiace prostriedky alebo rozpúšťadlá ako je benzín, alkohol, čpavok a pod.! Tieto rozpúšťadlá môžu poškodiť plastové časti výrobku.
- Pravidelne kontrolujte svoje zariadenie a keď zistíte, že niektoré súčiastky sú opotrebované alebo poškodené, preventívne ich kvôli vlastnej bezpečnosti vymeňte. Opotrebené či poškodené časti stroja sa môžu vymeniť iba v autorizovanom servise alebo ich výmenu zaistí predajca.
- Postarajte sa o to, aby boli použité originálne náhradné súčiastky značky Worcraft.

OCHRANA ŽIVOTNÉHO PROSTREDIA



Symbol prečiarknutej nádoby na odpad na produktoch alebo v sprievodných dokumentoch znamená, že použité elektrické a elektronické výrobky nesmú byť pridané do bežného komunálneho odpadu. Pre správnu likvidáciu, obnovu a recykláciu doručte tieto výrobky na určené zberné miesta, kde budú prijaté zdarma. Alternatívne v niektorých krajinách môžete vrátiť svoje výrobky miestnemu predajcovi pri kúpe ekvivalentného nového produktu. Správnou likvidáciou tohto produktu pomôžete zachovať cenné prírodné zdroje a napomáhate prevencii potenciálnych negatívnych dopadov na životné prostredie a ľudské zdravie, čo by mohli byť dôsledky nesprávnej likvidácie odpadov. Ďalšie podrobnosti si vyžiadajte od miestneho úradu alebo najbližšieho zberného miesta. Pri nesprávnej likvidácii tohto druhu odpadu môžu byť v súlade s národnými predpismi udelené pokuty.

ES VYHLÁSENIE O ZHODE

ES DECLARATION OF CONFORMITY

vydané/issued by

Výrobca/Producer: Changzhou Wujin Dacheng Industry & Trade Co., Ltd.
Sídlo/Seated: Niutang Town, Wujin, Jiangsu, 213163, P.R.C.

Represented by: SLOVAKIA TREND EXPORT - IMPORT, s.r.o.
Sídlo/Seated: Michalovská 87/1414, Sobrance 07301, Slovensko
IČO/ID Nr: 46512250

vyhlasuje na vlastnú zodpovednosť, že následne označené zariadenie na základe svojej koncepcie a konštrukcie, rovnako ako do obehu uvedené vyhotovenie, zodpovedá základným bezpečnostným požiadavkám príslušných legislatívnych predpisov/
hereby declares that this appliance is in compliance with all basic safety requirements of all relevant directives.

Priama brúska / Mini grinder Worcraft EMG01-42, 230 V, 50 Hz, 135W, 10 000 – 32 000 min⁻¹ vrtanie a brúsenie/ drilling and grinding, Class II

TYP/TYPE: DM-130B
MODEL/MODEL: EMG01-42

bol navrhnutý a vyrobený v zhode s nasledujúcimi normami/was constructed and produced in compliance with following standards:

EN IEC 55014-1:2021
EN IEC 55014-2:2021
EN IEC 61000-3-2:2019/+A1:2021
EN 61000-3-3:2013+A1:2019
EN 60745-2-23:2013
EN 60745-1:2009+A11:2010

a nasledujúcimi predpismi (všetko v platnom znení)/and all relevant directives (all in compliance):

EMC 2014/30/EU
MD 2006/42/EC
RoHS 2011/65/EU

Všetky súbory technickej dokumentácie sa nachádzajú k nahliadnutiu na adrese: /All related technical documentation and test report are available for checking at seat of company on following address: Slovakia TREND Export – Import s.r.o, Michalovská 87/1414, 073 01 Sobrance, Slovenská Republika

Last two digits when product has been introduced on market
/ Posledné dve číslice roka, kedy bol výrobok označený značkou

CE: 23

JUDr. Michal ŽEŇUCH
per procuram
SLOVAKIA TREND EXPORT - IMPORT, s.r.o.
Michalovská 87/1414
073 01 SOB RANCE
IČO: 46512250, DIČ: 2023403371

Sobrance 24.2.2023

Dátum a miesto vydania vyhlásenia
Place and date of issue

.....
Vydal/Issued by. Pečiatka/Podpis, Stamp/Signature
JUDr. Michal Žeňuch, confidential clerk/prokurista

WORCRAFT

POWER TOOLS

Záručný list / Warranty

Výrobné číslo:	Dátum predaja:	Podpis a pečiatka predajcu:

Meno zákazníka (názov firmy):	Adresa zákazníka (sídlo firmy):

Zákazník svojím podpisom potvrdzuje, že mu bolo zariadenie predvedené a vysvetlené, že bol oboznámený s návodom na obsluhu, nasadením a užívaním stroja a že mu zariadenie bolo vydané kompletne.	Podpis zákazníka:

Záznamy o reklamáciách- záručných opravách

Dátum prijatia reklamácie:	Dátum ukončenia reklamácie:	Evidenčné číslo reklamácie:	Podpis prevedenej záručnej opravy (Záznam o neoprávnenej reklamácie)	Pečiatka servisného technika:

Podmienky záruky

- Dodávateľ poskytuje na tento výrobok záručnú dobu uvedenú v tomto záručnom liste za podmienok dodržania spôsobu používania a skladovania výrobku v súlade s platnými podmienkami a normami, ako i návodom na obsluhu. Záručná doba začína plynúť od dátumu predaja. Záruka na batérie je 12 mesiacov.
- Predĺžená záručná doba 5 rokov sa poskytuje na výrobok za podmienok, že tento výrobok je dodávateľom označený v zozname výrobkov s predĺženou zárukou, konečným zákazníkom je spotrebiteľ a výrobok nebude používaný na komerčné nasadenie. Predĺžená záruka je podmienená pravidelnými servisnými prehliadkami v autorizovaných servisných strediskách dodávateľa.
- Záručná doba sa predlžuje o dobu, počas ktorej bol výrobok v záručnej oprave a je o tom uvedený záznam v zozname o záručných opravách tohto záručného listu. Právo na záručnú opravu si spotrebiteľ môže uplatniť v niektorom autorizovanom servisnom stredisku, podľa priloženého zoznamu „A“ servisných stredísk. Servisné strediská „B“ prevádzkajú záručné opravy len na výrobky, ktoré boli predané v ich prevádzkach. Zoznam servisných stredísk je pravidelne aktualizovaný u predajcov a na stránke dovozu: www.strendpro.sk.
- Záručné stredisko je povinné zabezpečiť záručnú opravu v zákonom stanovenej lehote. Zákonom stanovená lehota na vybavenie reklamácie začína plynúť nasledujúcim dňom po dátume prijatia reklamácie v servisnom stredisku.
- Bezplatná záručná oprava nemôže byť uplatňovaná ak ide o poruchy, ktoré boli spôsobené používaním výrobku v rozpore s ustanoveniami uvedenými v návode na obsluhu, nesprávnou manipuláciou, mechanickým poškodením, bežným mechanickým opotrebením dielov spôsobeným prevádzkou stroja, vinou obsluhy, živelnou pohromou, neoprávneným zásahom do výrobku, poruchy zapríčinené použitím nevhodných náhradných dielov, použitím nevhodného paliva, a zrejme preťaženie stroja v dôsledku trvalého prekračovania hornej hranice výkonu. Práce spojené s čistením, základnou údržbou, ošetrovaním alebo nastavením zariadenia, ktoré môže viesť k obsluhu a sú uvedené v návode na obsluhu, nespádajú do rozsahu záruky.
- Za bežné opotrebenie dielov sa považuje hlavne opotrebenie: všetkých rotujúcich a pohyblivých častí, rezných častí a ich krytov, strižných skrutiek a klinov, prevodových a klinových remeňov, reťazových prevodov, trecie plochy brzd a spojok, dezény pneumatík a diely bežnej údržby ako sú: vzduchové, hydraulické a olejové filtre, zapalovacie sviečky, olejové a chladiace náplne.
- Z predĺženej záruky sú vyňaté časti strojov a zariadení, na ktoré ich konkrétny výrobca poskytuje kratšiu záruku ako dodávateľ na samotný výrobok, v ktorom sú namontované. Do tejto kategórie častí patria: akumulátory, žiarovky a podobne.
- Právo uplatniť nároky plynúce zo záruky má vlastník výrobku, pokiaľ tak urobí najneskôr v posledný deň záručnej doby.
- Pri reklamáciách sa postupuje podľa príslušných ustanovení Občianskeho zákonníka a Zákona o ochrane spotrebiteľa.
- Servisné prehliadky, ktoré sú podmienkou predĺženej 5 ročnej záruky, musia byť prevádzané len v autorizovanom servisnom stredisku dodávateľa, v pravidelných intervaloch a obdobie medzi jednotlivými prehliadkami nesmie prekročiť dobu 12 mesiacov. Prvá servisná prehliadka musí byť vykonaná najneskôr do 12 mesiacov od dátumu predaja výrobku. Servisné prehliadky vykonávajú servisné strediská v období posledných troch a prvých dvoch mesiacoch kalendárneho roku. Každá servisná prehliadka musí byť zaznamenaná v tomto záručnom liste s uvedeným dátumom prehliadky, podpisom a pečiatkou servisného strediska. Servisnou prehliadkou sa rozumie kontrola stroja, výmena náplní a filtrov podľa odporúčenia výrobcu, výmena opotrebených a poškodených dielov, ktoré môžu ovplyvniť poškodenie alebo opotrebenie iných dielov a samotné nastavenie stroja. Úkon servisnej prehliadky a použitý materiál sa účtuje podľa platného cenníka servisného strediska.

Pri uplatňovaní reklamácie je reklamujúci povinný predložiť k reklamácií čistý výrobok, doklad o kúpe alebo vyplnený a potvrdený záručný list. V prípade predĺženej záruky, záznamy o servisných prehliadkach a daňové doklady za jednotlivé prehliadky. Pri nesplnení niektorej z podmienok predĺženej záruky uvedenej v tomto záručnom liste, sa na výrobok poskytuje záručná doba 2 roky.

ZÁRUČNÝ A POZÁRUČNÝ SERVIS VYKONÁVA SPLNOMOCNENÝ ZÁSTUPCA VÝROBCU

Splnomocnený zástupca výrobcu: Slovakia Trend Export-Import s.r.o., Michalovská 87/1414, 073 01 Sobrance

Fax: (056) 652-2329 Tel: 0915 392 687 E-mail: servis@slovakia-trend.sk





PŘÍMÁ BRUSKA

POUŽITÍ

Přímá bruska se používá pro detailní obrábění kovů, plastů, dřeva a podobných materiálů s použitím vhodného obráběcího nástavce.

Zařízení používejte pouze k předepsaným účelům. Jakékoli jiné použití je považováno jako případ nesprávného použití. Uživatel/obsluha a nikoli výrobce bude zodpovědný za jakékoli poškození nebo zranění způsobené tímto nesprávným používáním. Pamatujte si, že toto zařízení nebylo navrženo pro komerční nebo průmyslové používání. Záruka nebude platná pokud bude zařízení používáno pro komerční, průmyslové nebo podobné účely.



TECHNICKÉ PARAMETRY







	NAPĚTÍ / FREKVENCE	230 V / 50 Hz
	PŘÍKON	135 W
	OTÁČKY BEZ ZÁTĚŽE	10 000 - 32 000 min ⁻¹
	UPÍNACÍ PRŮMĚR	max 3,2 mm
	VIBRACE	1,42 m/s ² Odchylka (K) = 1,5 m/s ²
	HLADINA AKUSTICKÉHO VÝKONU (L_{WA})	72 dB(A) Odchylka (K) = 3 dB(A)
	HLADINA AKUSTICKÉHO TLAKU (L_{pA})	72 dB(A) Odchylka (K) = 3 dB(A)
	HMOTNOST	0,7 kg

ČÁSTI VÝROBKU

1	Upínací kleština	12	Brusná tělíska
2	Aretační tlačítko vřetena	13	Abrazivní řezné kotouče
3	Kryt prostoru pro vložení uhlíku	14	Unašeč brusného papíru
4	Regulátor otáček	15	Kulatá diamantová frézka
5	Napájecí kabel	16	Kuželová frézka
6	Vypínač	17	Unašeč plstěných válečků
7	HSS vrtáky	18	Unašeč brusného válečku
8	Brusné válečky	19	Hvězdicový klíč
9	Brusný kámen	20	Klíč
10	Brusné papíry	21	Prodlužovací bowden
11	Plstěné válečky		

VYSVĚTLIVKY SYMBOLŮ

	Všeobecné upozornění na nebezpečí.
	Přečtěte si návod k použití.
	Nevyhazujte do běžného domovního odpadu. Místo toho, ekologicky přijatelnou cestou se obraťte na recyklační střediska. Prosím věnujte péči ochraně životního prostředí.

	Výrobek je v souladu s platnými evropskými směrnici a byla provedena metoda hodnocení shody těchto směrnic.
	Používejte ochranné pracovní brýle.
	Noste ochranné rukavice.
	Noste chránič sluchu.
	Noste ochrannou dýchací masku.
	Ochrana dvojitou izolací II. Není třeba uzemnění.
	Při provádění oprav stroj nesmí být zapojen do elektrické zásuvky.

VŠEOBECNÉ BEZPEČNOSTNÍ POKYNY PRO ELEKTRICKÉ NÁŘADÍ

- **UPOZORNĚNÍ!** Přečtěte si bezpečnostní upozornění, instrukce, vyobrazení a technické údaje poskytované s tímto elektrickým nářadím. Porušení dodržování všech instrukcí uvedených dále v textu může mít za následek úraz elektrickým proudem, požár a/nebo těžké ublížení na zdraví.

1) BEZPEČNOST PRACOVNÍHO PROSTŘEDÍ:

- Pracoviště je třeba udržovat v čistotě a dobře osvětlené. Nepořádek a tmavé prostory bývají příčinou nehod.
- Nepoužívejte elektrické nářadí v prostředí, kde hrozí nebezpečí výbuchu, kde se vyskytují hořlavé kapaliny, plyny nebo prach. V elektrickém nářadí vznikají jiskry, které mohou zapálit prach nebo výpary.
- Při používání elektrického nářadí zabraňte v přístupu dětem a dalším osobám. Pokud budete rušeni, můžete ztratit kontrolu nad vykonávanou činností.

2) ELEKTRICKÁ BEZPEČNOST:

- Vidlice napájecího kabelu elektrického nářadí musí odpovídat síťové zásuvce. Nikdy jakýmkoli způsobem neupravujte el. přívodní kabel. Nářadí, které má na vidlici přívodní šňůry ochranný kolík, nikdy nepřipojujte rozdvijkami nebo jinými adaptéry. Nepoškozené vidlice a odpovídající zásuvky snižují nebezpečí úrazu elektrickým proudem. Poškozené nebo zamotané přívodní kabely zvyšují nebezpečí úrazu elektrickým proudem. Pokud se síťová šňůra poškodí, musí být nahrazena zvláštní síťovou šňůrou, kterou lze dostat u výrobce nebo jeho obchodního zástupce.
- Obsluha se nesmí tělem dotýkat uzemněných předmětů, jako je např. potrubí, těleso ústředního vytápění, sporáky a chladničky. Nebezpečí úrazu elektrickým proudem je větší, pokud je vaše tělo spojeno se zemí.
- Nevystavujte elektrické nářadí dešti, vlhku nebo vodě. Elektrického nářadí se nikdy nedotýkejte mokřýma rukama. Elektrické nářadí nikdy nemyjte pod tekoucí vodou ani jej neponořujte do vody.
- Kabel se nesmí nadměrně zatěžovat. Kabel nikdy nepoužívejte k přenášení, tahání nebo vytahování vidlice elektrického nářadí. Kabel nesmí být vystaven působení tepla, oleje, ostrých hran nebo pohyblivých dílů. Poškozené nebo zapletené kabely zvyšují riziko úrazu elektrickým proudem.
- Nikdy nepracujte s nářadím, které má poškozený el. kabel příp. vidlici, nebo spadlo na zem a je jakýmkoli způsobem poškozeno.
- Při používání elektrického nářadí ve venkovním prostředí používejte prodlužovací kabel vhodný pro venkovní použití. Používání šňůry vhodné pro venkovní použití snižuje riziko úrazu elektrickým proudem
- Používáte-li elektrické nářadí ve vlhkých prostorách, používejte napájení chráněné proudovým chráničem (RCD). Používání RCD omezuje nebezpečí úrazu elektrickým proudem. Pojem „proudový chránič (RCD)“ může být nahrazen pojmem „hlavní jistič obvodu (GFCI)“ nebo „jistič unikajícího proudu (ELCB)“.
- Držte el. ruční nářadí výlučně za izolované plochy určené k uchopení, neboť při provozu může dojít ke kontaktu řezacího či vrtacího příslušenství se skrytým vodičem nebo vlastní šňůrou.

3) BEZPEČNOST OSOB:

- Při používání elektrického nářadí buďte pozorní a ostražití, věnujte maximální pozornost činnosti, kterou právě provádíte. Soustřeďte se na práci. Nepracujte s elektrickým nářadím pokud jste unavení, nebo jste pod vlivem drog, alkoholu nebo léků. I chvilková nepozornost při používání elektrického nářadí může vést k vážnému poranění osob. Při práci s el. nářadím nejzte, nepijte a nekuřte.
- Používejte ochranné pomůcky. Vždy používejte ochranu očí. Používejte ochranné prostředky odpovídající druhu práce, kterou provádíte. Ochranné pomůcky jako respirátor, bezpečnostní obuv s protiskluzovou úpravou, pokrývka hlavy nebo ochrana sluchu, používané v souladu s podmínkami práce, snižují riziko poranění osob.
- Vyvarujte se neúmyslnému zapnutí el. nářadí. Nepřenášejte el. nářadí, které je připojeno k elektrické síti, s prstem na spínači nebo na spoušti. Před připojením k elektrickému napětí se ujistěte, zda vypínač nebo spoušť jsou v poloze „vypnuto“. Přenášení el. nářadí s prstem na spínači nebo připojování vidlice el. nářadí do zásuvky se zapnutým spínačem může být příčinou vážných úrazů.
- Před zapnutím el. nářadí odstraňte všechny seřizovací klíče a nástroje. Nastavovací klíč nebo nástroj, který zůstane připevněn k otáčející se části elektrického nářadí může být příčinou poranění osob.
- Vždy udržujte stabilní postoj a rovnováhu. Pracujte jen tam, kam bezpečně dosáhnete. Nikdy nepřeceňujte vlastní sílu. Nepoužívejte elektrické nářadí, jste-li unaveni.
- Oblékejte se vhodným způsobem. Používejte pracovní oblečení. Nenoste volné oblečení ani šperky. Dbejte na to, aby se vaše vlasy, oblečení, rukavice nebo jiná část vašeho těla nedostala do přílišné blízkosti rotujících nebo rozpálených částí el. nářadí.
- Připojte el. nářadí k odsávání prachu. Pokud má el. nářadí možnost připojení zařízení k zachytávání nebo odsávání prachu, ujistěte se, že došlo k jeho řádnému připojení a používání. Použití takových zařízení může omezit nebezpečí vznikající prachem.
- Pevně upevněte obrobek. Použijte truhlářskou svorku nebo svěrák pro upevnění obrobku, který budete obrábět.
- Nepoužívejte jakékoli nářadí jste-li pod vlivem alkoholu, drog, léků nebo jiných omamných či návykových látek.
- Zařízení není určeno k použití osobami (včetně dětí) se sníženými fyzickými, smyslovými nebo mentálními schopnostmi nebo s nedostatkem zkušeností a znalostí, pokud nejsou pod dozorem nebo nedostaly pokyny ohledně použití zařízení od osoby odpovědné za jejich bezpečnost. Děti musí být pod dozorem, abyste se ujistili, že si nehrají se zařízením.

4) POUŽÍVÁNÍ A ÚDRŽBA ELEKTRICKÉHO NÁŘADÍ:

- El. nářadí vždy odpojte od el. sítě v případě jakéhokoli problému při práci, před každým čištěním nebo údržbou, při každém přesunu a při ukončení činnosti! Nikdy nepracujte s el. nářadím, je-li jakýmkoli způsobem poškozeno.
- Začne-li nářadí vydávat abnormální zvuk nebo zápach, okamžitě ukončete práci.
- Elektrické nářadí nepřetěžujte. Elektrické nářadí bude pracovat lépe a bezpečněji, budete-li s ním pracovat v otáčkách, pro které bylo navrženo. Používejte správné nářadí, které je určeno pro danou činnost. Vhodné nářadí bude dobře a bezpečně provádět práci, pro kterou bylo vyrobeno.
- Nepoužívejte elektrické nářadí, které nelze bezpečně zapnout a vypnout ovládacím spínačem. Používání takového nářadí je nebezpečné. Poškozený vypínač musí být opraven certifikovaným servisem.
- Odpojte nářadí od elektrické sítě předtím, než začnete provádět jeho seřízení, výměnu příslušenství nebo údržbu. Toto opatření omezí nebezpečí náhodného spuštění.
- Nepoužívané elektrické nářadí uschovejte tak, aby bylo mimo dosah dětí a nepovolaných osob. Elektrické nářadí v ruce nezkušených uživatelů může být nebezpečné. Elektrické nářadí skladujte na suchém a bezpečném místě.
- Pečlivě udržujte elektrické nářadí v dobrém stavu. Pravidelně kontrolujte nastavení pohybujících se částí a jejich pohyblivost. Kontrolujte zda nedošlo k poškození ochranných krytů nebo jiných částí, které mohou ohrozit bezpečnou funkci elektrického nářadí. Je-li nářadí poškozeno, před dalším použitím zajistěte jeho opravu. Mnoho úrazů je způsobeno nesprávnou údržbou elektrického nářadí.
- Řezací nástroje udržujte ostré a čisté. Správně udržované a naostřené nástroje usnadňují práci, omezují

nebezpečí úrazu a práce s nimi se lépe kontroluje. Použití jiného příslušenství než toho, které je uvedeno v návodu k obsluze nebo doporučeno dovozcem může způsobit poškození nářadí a být příčinou úrazu.

- Elektrické nářadí, příslušenství, pracovní nástroje atp. používejte v souladu s těmito pokyny a takovým způsobem, který je předepsán pro konkrétní elektrické nářadí a to s ohledem na dané podmínky práce a druh prováděné práce. Používání nářadí k jiným účelům, než pro jaké je určeno, může vést k nebezpečným situacím.

5) SERVIS:

- Servis elektrického nářadí svěřte kvalifikovanému opraváři. Mohou se používat pouze stejné náhradní díly. Zaručíte tak, že bude zachována bezpečnost elektrického nářadí.

BEZPEČNOSTNÍ POKYNY PRO PŘÍMÉ BRUSKY

- Vždy se vyvarujte kontaktu pohyblivých částí stroje s napájecím kabelem.

- V případě zablokování vypněte okamžitě brusku a vytáhněte zástrčku ze zásuvky.

- Při odkládání musí být bruska vypnuta. **POZOR!** Bruska pokračuje v otáčení i po vypnutí nářadí.

- Vytáhněte zástrčku ze zásuvky před jakýmkoli seřizováním, opravami nebo údržbou.

- Nikdy nepoužívejte aretační tlačítko hřídele, je-li bruska v chodu.

- Přesvědčte se, že průměr uchycení nástroje je stejný, jako vnitřní průměr sklíčidla brusky.

- Nikdy nadržte obráběný kus v ruce nebo přes koleno, ale vždy jej upněte do svěráku nebo svorkami k pracovnímu stolu. Je to bezpečnější než držení rukou a dovoluje to obsluhovat nářadí oběma rukama.

- Při práci mějte ruce v bezpečné vzdálenosti od obráběného dílu a od otáčejících se nástrojů.

- Některé obráběcí nástroje mohou být ostré – při manipulaci s těmito nástroji používejte pracovní rukavice, jinak hrozí pořezání nebo bodnutí o ostré části.

- Pokud zjistíte během práce atypické chování nebo hluk, ihned brusku vypněte a odpojte od zdroje napětí.

- Nepoužívejte poškozené nebo deformované brusné a řezné kotouče. S brusnými a řeznými kotouči manipulujte opatrně – při nárazu nebo nadměrném tlaku hrozí jejich poškození. Nikdy nepoužívejte řezné kotouče k broušení.

- Při obrábění mohou někdy vznikat jiskry – dbejte na to, aby hořlavé materiály byly mimo dosah těchto jisker. Jiskry mohou způsobit požár hořlavých materiálů i delší dobu po ukončení práce!

- Písek, piliny a/nebo další produkty vzniklé při obrábění mají vysokou rychlost a teplotu a mohou poškodit povrch předmětů nacházejících se v blízkosti pracovního prostoru a to včetně skla. Při obrábění dbejte na to, aby proud těchto odpadních produktů nesměřoval na předměty, které by mohl poškodit.

- Při obrábění (především při broušení) barev, laků, těžkých kovů nebo plastů mohou vznikat jedovaté zplodiny a prach – při broušení těchto materiálů je nutno používat vhodný respirátor, zajistit dostatečné větrání a ekologickou likvidaci těchto odpadů. Těhotným ženám a dětem je zakázáno obrábět tyto materiály.

- Doporučujeme používat pouze originální příslušenství.

- Dbejte na to, aby byl nástroj pevně upnutý ve sklíčidle.

- Používejte pouze takové nástroje, jejichž otáčky jsou nejméně tak vysoké jako otáčky brusky naprázdno.

- Nepoužívejte vrtáky většího průměru než 3,2 mm (max. průměr sklíčidla) a brusné kotouče většího průměru než 25 mm.

- Před použitím brusného nebo řezného kotouče se ujistěte, že je dobře nasazen na příslušném adaptéru a že je pevně dotažen šroub adaptéru – kotouč se nesmí na adaptéru volně přetáčet. Před každým použitím nástroje vyzkoušejte jeho bezpečnost při chodu naprázdno po dobu 30 sekund za maximálních otáček brusky. Pokud jsou otáčky nástroje omezeny, vyzkoušejte je za max. povolených otáček. Pokud zjistíte jakékoli vibrace nebo nadměrný hluk, zkontrolujte, zda nástroj není poškozen a zda je řádně upnutý. Poškozené a nadměrně opotřebené nástroje ihned přestaňte používat.

- Používejte vždy nástroje s vhodným směrem otáčení, směr otáčení je vyznačen na těle brusky nad sklíčidlem.

- Je-li s nářadím dodáván ochranný kryt, nikdy nepoužívejte nářadí bez takového ochranného krytu.

- Používejte ochranný oděv – zamezíte tím zranění způsobeného odletujícími částmi.

- Nikdy nepoužívejte oddělená redukční pouzdra nebo adaptéry pro přizpůsobení brousících kotoučů s větším otvorem.

- V případě náradí určeného k používání kotouče s vnitřním závitem se ujistěte, zda je závit v kotouči dostatečně dlouhý vzhledem k délce vřetena.
- Pracujete-li v prašném prostředí, kontrolujte, zda jsou ventilační otvory náradí čisté. Je-li třeba zbavit náradí prachu, nejprve jej odpojte od síťového napájení. K čištění ventilačních otvorů používejte nekovové předměty a zabraňte poškození vnitřních částí.

POUŽITÍ A MONTÁŽ

ZMĚNA UPÍNACÍ KLEŠTINY (OBR. 3)

- Spolu s náradím jsou dodávány různé typy upínacích kleštín.
- V případě potřeby výměny upínací kleštiny postupujte následovně:
 1. Pomocí aretačního tlačítka zajistěte rotor proti otáčení a uvolněte zajišťovací matici upínací kleštiny.
 2. Vyjměte upínací kleštinu.
 3. Vložte požadovanou upínací kleštinu a našroubujte zajišťovací matici upínací kleštiny.

MONTÁŽ/VÝMĚNA BRUSNÉHO NEBO LEŠTÍCÍHO PŘÍSLUŠENSTVÍ (OBR. 4 a 5)

- Při vkládání nebo výměně příslušenství doporučujeme používat pracovní rukavice.
- Zvolte vhodné příslušenství podle zamýšleného druhu používání.
- **UPOZORNĚNÍ:** Před vložením příslušenství do upínacího zařízení přístroje zkontrolujte, zda není poškozeno. Poškozené příslušenství nepoužívejte.
- Průměr otvoru použité upínací kleštiny musí odpovídat průměru stopky příslušenství, jinak nebude možné nástroj bezpečně zajistit ani řádným dotažením zajišťovací matice.
 1. Pomocí aretačního tlačítka zajistěte rotor proti otáčení a uvolněte zajišťovací matici upínací kleštiny.
 2. Z upínací kleštiny demontujte příslušenství a vložte nové příslušenství.
- **UPOZORNĚNÍ!** Po zasunutí příslušenství do upínací kleštiny pevně pomocí klíče utáhněte zajišťovací matici upínací kleštiny. V opačném případě může dojít k poškození upínací kleštiny.

MONTÁŽ ŘEZNÉHO KOTOUČE (OBR. 6 a 7)

- Při vkládání nebo výměně řezného kotouče doporučujeme používat pracovní rukavice.
- **UPOZORNĚNÍ:** Před namontováním řezného kotouče do upínacího zařízení přístroje zkontrolujte, zda není poškozen. Poškozený řezný kotouč nepoužívejte.
 1. Pomocí aretačního tlačítka zajistěte rotor proti otáčení a uvolněte zajišťovací matici upínací kleštiny.
 2. Do upínací kleštiny vložte unašeč řezného kotouče.
- **UPOZORNĚNÍ!** Po zasunutí unašeče do upínací kleštiny pevně pomocí klíče utáhněte zajišťovací matici upínací kleštiny. V opačném případě může dojít k poškození upínací kleštiny.
 3. Uvolněte a demontujte šroub v horní části unašeče řezného kotouče.
 4. Vložte řezný kotouč mezi šroub a unašeč řezného kotouče. Následně šroub upevněte.

MONTÁŽ PRODLUŽOVACÍHO BOWDENU (OBR. 8)

1. Uvolněte a odstraňte ze zařízení plastový uzávěr.
2. Demontujte zajišťovací matici upínací kleštiny a upínací kleštinu.
3. Zarovnejte drážky na vřetenu zařízení s drážkami na prodlužovacím bowdenu.
4. Jednotlivé části spojte a utáhněte hliníkovou objímku na prodlužovacím bowdenu.

ZAPNUTÍ A VYPNUTÍ (OBR. 9)

- Pro zapnutí zařízení přepněte vypínač do polohy „I“.
- Pro vypnutí zařízení přepněte vypínač do polohy „O“.

NASTAVENÍ RYCHLOSTI (OBR. 10)

- Rychlost zařízení lze regulovat pomocí regulátoru otáček (7 kroků).
- Pro zvýšení rychlosti posuňte regulátor otáček směrem dopředu.
- Pro snížení rychlosti posuňte regulátor otáček směrem dozadu.

ÚDRŽBA

- **Před zahájením jakékoli kontroly nebo údržby, zařízení vypněte a vytáhněte zástrčku ze zásuvky.**
- Přímo brusku důkladně vyčistěte po každém použití. Pokud nečistoty nelze odstranit, použijte měkký hadřík navlhčený v mýdlové vodě. Nikdy nepoužívejte čisticí prostředky nebo rozpouštědla jako je benzín, alkohol, čpavek apod.! Tato rozpouštědla mohou poškodit plastové části výrobku.
- Pravidelně kontrolujte své zařízení a když zjistíte, že některé součástky jsou opotřebované nebo poškozené, preventivně je kvůli vlastní bezpečnosti vyměňte. Opotřebované či poškozené části stroje se mohou vyměnit pouze v autorizovaném servisu nebo jejich výměnu zajistí prodejce.
- Postarejte se o to, aby byly použity originální náhradní součástky značky Worcraft.

OCHRANA ŽIVOTNÍHO PROSTŘEDÍ



Symbol přeškrtnuté nádoby na odpad na produktech nebo v průvodních dokumentech znamená, že použité elektrické a elektronické výrobky nesmí být přidány do běžného komunálního odpadu. Pro správnou likvidaci, obnovu a recyklaci doručte tyto výrobky na určená sběrná místa, kde budou přijata zdarma. Alternativně v některých zemích můžete vrátit své výrobky místnímu prodejci při koupi ekvivalentního nového produktu. Správnou likvidací tohoto produktu pomůžete zachovat cenné přírodní zdroje a napomáháte prevenci potenciálních negativních dopadů na životní prostředí a lidské zdraví, což by mohly být důsledky nesprávné likvidace odpadů. Další podrobnosti si vyžádejte od místního úřadu nebo nejbližšího sběrného místa. Při nesprávné likvidaci tohoto druhu odpadu mohou být v souladu s národními předpisy uděleny pokuty.

ES PROHLÁŠENÍ O SHODĚ

ES DECLARATION OF CONFORMITY

vydano/issued by

Výrobce/Producer: Changzhou Wujin Dacheng Industry & Trade Co., Ltd.
Sídlo/Seated: Niutang Town, Wujin, Jiangsu, 213163, P.R.C.

Represented by: SLOVAKIA TREND EXPORT - IMPORT, s.r.o.
Sídlo/Seated: Michalovská 87/1414, Sobrance 07301, Slovensko
IČO/ID Nr: 46512250

prohlašuje na vlastní odpovědnost, že následně označené zařízení na základě své koncepce a konstrukce, stejně jako do oběhu uvedené provedení, odpovídá základním bezpečnostním požadavkům příslušných legislativních předpisů/hereby declares that this appliance is in compliance with all basic safety requirements of all relevant directives.

Přímá bruska / Mini grinder Worcraft EMG01-42, 230 V, 50 Hz, 135W, 10 000 – 32 000 min⁻¹ vrtání a broušení/drilling and grinding, Class II

TYP/TYPÉ: DM-130B
MODEL/MODEL: EMG01-42

byl navržen a vyroben ve shodě s následujícími normami/was constructed and produced in compliance with following standards:

EN IEC 55014-1:2021
EN IEC 55014-2:2021
EN IEC 61000-3-2:2019/+A1:2021
EN 61000-3-3:2013+A1:2019
EN 60745-2-23:2013
EN 60745-1:2009+A11:2010

a následujícími předpisy (vše v platném znění)/and all relevant directives (all in compliance):

EMC 2014/30/EU
MD 2006/42/EC
RoHS 2011/65/EU

Všechny soubory technické dokumentace se nacházejí k nahlédnutí na adrese: /All related technical documentation and test report are available for checking at seat of company on following address: Slovakia TREND Export – Import s.r.o, Michalovská 87/1414, 073 01 Sobrance, Slovenská Republika

Last two digits when product has been introduced on market
/ Poslední dvě číslice roku, kdy byl výrobek označen značkou

CE: 23

JUDr. Michal ŽEŇUCH
per procuram
SLOVAKIA TREND EXPORT - IMPORT, s.r.o.
Michalovská 87/1414
073 01 SOB RANCE
IČO: 46512250, DIČ: 2023403371

Sobrance 24.2.2023

Datum a místo vydání prohlášení
Place and date of issue

.....
Vydal/Issued by. Razítko/Podpis, Stamp/Signature
JUDr. Michal Žeňuch, confidential clerk/prokurista

WORCRAFT

POWER TOOLS

Záruční list / Warranty

Výrobní číslo:	Dátum prodeje:	Podpis a razítko prodejce:

Meno zákazníka (název firmy):	Adresa zákazníka (sídlo firmy):

Zákazník svým podpisem potvrzuje, že mu bylo zařízení předvedeno a vysvětleno, že byl seznámen s návodem k obsluze, nasazením a užíváním stroje a že mu zařízení bylo vydáno kompletní.	Podpis zákazníka:

Záznamy o reklamaci – záručních opravách

Dátum přijetí reklamace:	Datum ukončení reklamace:	Evidenční číslo reklamace:	Podpis převedené záruční opravy (Záznam o neoprávněné reklamaci)	Razítko servisního technika:

Podmínky záruky

- Dodavatel poskytuje na tento výrobek záruční dobu uvedenou v tomto záručním listu za podmínek dodržení způsobu používání a skladování výrobku v souladu s platnými podmínkami a normami, jako i návodem k obsluze. Záruční doba začíná běžet od data prodeje. Záruka na baterie je 12 měsíců.
- Prodoužená záruční doba 5 let se poskytuje na výrobek za podmínek, že tento výrobek je dodavatelem označený v seznamu výrobků s prodouženou zárukou, konečným zákazníkům je spotřebitel a výrobek nebude používán na komerční nasazení. Prodoužená záruka je podmíněna pravidelnými servisními prohlídkami v autorizovaných servisních střediscích dodavatele.
- Záruční doba se prodoužuje o dobu, po kterou byl výrobek v záruční opravě a je o tom uveden záznam v seznamu o záručních opravách tohoto záručního listu. Právo na záruční opravu si spotřebitel může uplatnit v některém autorizovaném servisním středisku, podle příloženého seznamu A servisních středisek. Servisní střediska B převádějí záruční opravy pouze na produkty, které byly prodány v jejich provozech. Seznam servisních středisek je pravidelně aktualizován u prodejců a na stránce dovozu: www.strendpro.sk.
- Servisní středisko je povinné zajistit záruční opravu v zákonem stanovené lhůtě. Zákonem stanovená lhůta pro vyřízení reklamace začíná běžet dnem následujícím po datu přijetí reklamace v servisním středisku..
- Bezplatná záruční oprava nemůže být uplatňována pokud jde o poruchy, které byly způsobeny používáním výrobku v rozporu s ustanoveními uvedenými v návodu k obsluze, nesprávnou manipulací, mechanickým poškozením, běžným mechanickým opotřebením dílů způsobeným provozem stroje, vinou obsluhy, živelnou pohromou, neoprávněným zásahem do výrobku, poruchy zapříčiněné použitím nevhodných náhradních dílů, použitím nevhodného paliva, a zřejmě přetížení stroje v důsledku trvalého překračování horní hranice výkonu. Práce spojené s čištěním, základní údržbou, ošetřováním nebo nastavením zařízení, které může převést obsluha a jsou uvedeny v návodu k obsluze, nespádají do rozsahu záruky.
- Za běžné opotřebením dílů se zvažují hlavně opotřebením: všech rotujících a pohyblivých částí, řezných částí a jejich krytů, střížných šroubů a klínů, převodových a klínových řemenů, řetězových převodů, třecí plochy brzd a spojek, dezény pneumatik a díly běžné údržby jako jsou: vzduchové, hydraulické a olejové filtry, zapalovací svíčky, olejové a chladicí náplně.
- Z prodoužené záruky jsou vyjmuty části strojů a zařízení, na které je konkrétní výrobce poskytuje kratší záruku jako dodavatel na samotný výrobek, ve kterém jsou namontovány. Do této kategorie částí patří: akumulátory, žárovky a podobně.
- Právo uplatnit nároky plynoucí ze záruky má vlastník výrobku, pokud tak učiní nejpozději v poslední den záruční doby.
- Při reklamaci se postupuje podle příslušných ustanovení občanského zákoníku a Zákona o ochraně spotřebitele.
- Servisní prohlídky, které jsou podmínkou prodoužené 5 leté záruky, musí být prováděny pouze v autorizovaném servisním středisku dodavatele, v pravidelných intervalech a období mezi jednotlivými prohlídkami nesmí překročit dobu 12 měsíců. První servisní prohlídka musí být provedena nejpozději do 12 měsíců od data prodeje výrobku. Servisní prohlídky provádějí servisní střediska v období posledních tří a prvních dvou měsíců kalendářního roku. Každá servisní prohlídka musí být zaznamenána v tomto záručním listě s uvedeným datem prohlídky, podpisem a razítkem servisního střediska. Servisní prohlídkou se rozumí kontrola stroje, výměna náplní a filtrů dle doporučení výrobce, výměna opotřebených a poškozených dílů, které mohou ovlivnit poškození nebo opotřebením jiných dílů a samotné nastavení stroje. Úkon servisní prohlídky a použitý materiál se účtuje dle platného ceníku servisního střediska.

Při uplatňování reklamace je reklamující povinen předložit k reklamaci čistý a kompletní výrobek, doklad o koupi nebo vyplněný a potvrzený záruční list. V případě prodoužené záruky, záznamy o servisních prohlídkách a daňové doklady za jednotlivé prohlídky. Při nesplnění některé z podmínek prodoužené záruky uvedené v tomto záručním listu, se na výrobek poskytuje záruční doba 2 roky.

ZÁRUČNÍ A POZÁRUČNÍ SERVIS PROVÁDÍ ZÁSTUPCE VÝROBCE

Zplnomocněný zástupce výrobce: Slovakia Trend Export-Import s.r.o., Michalovská 87/1414, 073 01 Sobrance

Fax: (056) 652-2329 Tel: 0915 392 687 E-mail: servis@slovakia-trend.sk

EGYENES CSISZOLÓ

HASZNÁLAT

Priama brúska sa používa na detailné obrábanie kovov, plastov, dreva a podobných materiálov s použitím vhodného obrábacieho nástavca. A egyenes csiszolót fémek, műanyagok, fa és hasonló anyagok részletes megmunkálására használják megfelelő megmunkáló tartozékkal.

A készüléket csak az előírt célokra használja. Minden más használat visszaélésnek minősül. A felhasználó/üzemeltető, és nem a gyártó felelős a helytelen használatból eredő károkért vagy sérülésekért. Kérjük, vegye figyelembe, hogy ez a készülék nem kereskedelmi vagy ipari használatra készült. A garancia nem érvényes, ha a készüléket kereskedelmi, ipari vagy hasonló célokra használják.



TECHNIKAI ADATOK







	FESZÜLTSG / FREKVENCIA	230 V / 50 Hz
	TELJESÍTMÉNY	135 W
	TERHELÉS NÉLKÜLI FORDULATOK	10 000 - 32 000 perc ⁻¹
	SZORÍTÓ ÁTMÉRŐ	max 3,2 mm
	VIBRÁCIÓK	1,42 m/mp ² Eltérés (K) = 1,5 m/mp ²
	AKUSZTIKUS TELJESÍTMÉNYSZINT (L_{WA})	72 dB(A) Eltérés (K) = 3 dB(A)
	AKUSZTIKUS NYOMÁSSZINT (L_{pA})	72 dB(A) Eltérés (K) = 3 dB(A)
	SÚLY	0,7 kg

A TERMÉK DARABJAI

1	Szorítóhüvely	12	Csiszoló testek
2	Orsó reteszelő gomb	13	Csiszoló vágótárcsák
3	Karbon betétes térfedél	14	Csiszolópapír sodró
4	Sebesség szabályozó	15	Kerek gyémánt marógép
5	Tápkábel	16	Kúpos marógép
6	Hálózati kapcsoló	17	Nemezgörgős
7	HSS fúrók	18	Csiszoló görgős hordozó
8	Csiszoló hengerek	19	Csillagkulcs
9	Élező kő	20	Kulcs
10	Csiszolópapír	21	Hosszabbító bowden
11	Nemezhengerek		

A TERMÉKEN LÉVŐ SZIMBÓLUMOK

	Általános figyelmeztetés a veszélyre.
	Olvassa el a használati utasítást.
	Ne dobja a normál háztartási hulladék közé. Ehelyett ökológiailag elfogadható útközben vegye fel a kapcsolatot az újrahasznosító központokkal. Kérjük, figyeljenek a környezet védelmére.

	A termék megfelel a vonatkozó európai irányelveknek, és ezen irányelvek megfelelésértékelési módszerét is elvégezték
	Használjon munkavédelmi szemüveget.
	Viseljen védőkesztyűt.
	Viseljen fülvédőt.
	Viseljen légzésvédő maszkot.
	Védelem kettős szigeteléssel II. Nincs szükség földelésre.
	Javításkor a gépet nem szabad elektromos aljzathoz csatlakoztatni.

AZ ELEKTROMOS KÉSZÜLÉKEK ÁLTALÁNOS BIZTONSÁGI ÚTMUTATÓI:

- **FIGYELEM!** Olvassa el az elektromos kéziszerszám biztonsági figyelmeztetéseit, utasításait, illusztrációit és specifikációit. Az alábbiakban felsorolt utasítások be nem tartása áramütést, tüzet és / vagy súlyos testi sértést okozhat.

1) A BIZTONSÁGOS MUNKAHELY:

- A munkahelyet tiszta és jól megvilágított állapotban kell tartani. A sötét terek okozzák a baleseteket.
- Ne használja a ollót olyan környezetben, ahol robbanásveszély áll fenn, ahol gyúlékony folyadékok, gázok vagy gőzök vannak jelen. Az elektromos ollóból szikra keletkezhet, amelyből meggyulladhat a por vagy füstök.
- Ne engedje, hogy gyermekek vagy más személyek hozzáférjenek az elektromos kéziszerszámhoz az elektromos kéziszerszám használata közben. Ha beavatkozik, elveszítheti az elvégzett tevékenység irányítását.

2) ELEKTROMOS BIZTONSÁG:

- Az elektromos kéziszerszám tápkábelének dugójának meg kell felelnie a hálózati aljzatnak. Soha ne módosítsa semmilyen módon. tápkábel. Soha ne csatlakoztassa a szerszámot, amely a csatlakozó dugóján található védőcsappal csipesszel vagy más adapterrel rendelkezik. A sérüléktelen villák és a megfelelő fiókok csökkentik az áramütés veszélyét. A sérült vagy kusza tápvezetékek növelik az áramütés veszélyét. Ha a tápkábel sérült, cserélje ki egy erre a célra szolgáló hálózati kábellel, amely a gyártó cégtől vagy értékesítési képviselőjétől szerezhető be.
- Az üzemeltető ne érintse meg a földelt tárgyakat, csövek, központi fűtés, kályhák és hűtőszekrények. Az áramütés kockázata nagyobb, ha teste a talajhoz van csatlakoztatva.
- Ne tegye ki az elektromos kéziszerszámokat esőnek, nedvességnek vagy víznek. Ne érintse meg nedves kézzel az elektromos kéziszerszámot. Soha ne használjon elektromos szerszámokat folyó víz alatt, vagy ne merítse vízbe.
- A kábelt nem szabad túlterhelni. Soha ne használja a zsinórt a szerszám elhúzására, húzására vagy a dugó húzására. A kábelt ne tegye ki hőnek, olajnak, éles széleknek vagy mozgó alkatrészeknek. A sérült vagy sodrott kábelek növelik az áramütés veszélyét.
- Soha ne használjon olyan szerszámokat, amelyek sérült elektromos rendszerrel rendelkeznek. kábel vagy kábel. villát, vagy a földre esik és semmilyen módon nem sérült meg.
- Külső elektromos kéziszerszám használata esetén használja a kültéri használatra alkalmas hosszabbító kábelt. A kültéri használatra alkalmas kábel használata csökkenti az áramütés kockázatát
- Energiatakarékos tápegységet (RCD) használjon, ha a szerszámokat nedves helyeken használja. Az RCD-k használata csökkenti az áramütés kockázatát. A „Vezeték” (RCD) „helyettesíthető „fő megszakító (GFCI)”, vagy »hibaáram-védőkapcsoló (ELCB)«.
- Tartsa az el. kéziszerszámok kizárólag a szigetelt megfogási területek mögött , mivel működés közben a

rejtett vezetékkel vagy zsinórral ellátott vágó vagy fúróalkatrészek érintkezhetnek.

3) A SZEMÉLYEK BIZTONSÁGA:

- Óvatosan és éberrel járjon el az elektromos kéziszerszám használata közben, fordítson nagy figyelmet arra, amit csinál. A munka középpontjában áll. Ne dolgozzon elektromos kéziszerszámokkal, ha fáradt vagy kábítószert, alkohol vagy gyógyszer hatása alatt áll. Az elektromos kéziszerszám véletlen használata súlyos személyi sérüléseket is okozhat. Az munka közben ne egyen, ne igyon vagy dohányozzon.
- Védőfelszerelést kell használni. Mindig szemvédőt kell használni. Használjon olyan védőfelszerelést, amely megfelel az Ön által végzett munkáknak. Védőeszközök, mint például a légzésvédő, csúszásgátló biztonsági cipő, fejfedő vagy hallásvédő, a munkakörülményeknek megfelelően használva, csökkenti a személyi sérülés kockázatát.
- Kerülje el a véletlen bekapcsolás. Ne hordozza az el. szerszámot az elektromos hálózathoz csatlakoztatott szerszám, az ujjával a kapcsolón vagy a triggeren. Mielőtt csatlakoztatná az elektromos feszültségbe, győződjön meg arról, hogy a kapcsoló vagy a trigger "ki" állásban van. Hordozni az el. szerszámot ujjával a kapcsolón vagy a dugót az el. hálózatba bedugni a bekapcsolással súlyos sérüléseket okozhat.
- Mielőtt bekapcsolná az el. szerszámot, távolítsa el az összes eszközt róla. A beállító csavarkulcs vagy szerszám, amely az elektromos kéziszerszám forgó részéhez csatlakozik, személyi sérülést okozhat.
- Mindig tartós hozzáállást és egyensúlyt tartson fenn. Csak olyan helyen dolgozzon, amitl biztonságosan elérhet. Soha ne becsülje alá saját erejét. Ne használjon elektromos szerszámokat, ha fáradt.
- Fel kell öltözni. Használjon munkaruhát. Ne viseljen laza ruhát vagy ékszert. Győződjön meg róla, hogy a hajad a ruházat, a kesztyű vagy a test más része nem kerül túl közel a forgó vagy fűtött részekhez. eszközökhöz.
- Csatlakoztassa az el. szerszámhoz a poreszívó eszközt. Ha van egy el. szerszámhoz porgyűjtő vagy poreszívó eszköz csatlakoztatásához szükséges eszközöket, győződjön meg róla, hogy megfelelően van csatlakoztatva és használva. Az ilyen berendezések használata csökkentheti a porral kapcsolatos veszélyeket.
- A munkadarabot határozottan rögzítse. A megmunkálandó munkadarab rögzítéséhez állkapcsot vagy karomot használjon.
- Ne használjon semmilyen eszközt, ha alkoholt, kábítószert, orvosságot vagy más kábítószert vagy függőséget okozó anyag hatása alatt áll. Ezt a terméket nem használhatják olyan személyek (beleértve a gyermekeket is), akik csökkent fizikai, érzékszervi vagy mentális képességű, illetve tapasztalattal és ismeretekkel, hacsak felügyelete alatt állnak, vagy utasítást kapott használatát illetően az eszköz egy felelős személy biztonságát. A gyermekeket felügyelni kell annak biztosítására, hogy ne játsszanak az eszközzel.

4) AZ ELEKTROMOS SZERSZÁMOK HASZNÁLATA ÉS KARBANTARTÁSA:

- Az ell. szerszámot mindig húzza ki az el. hálózathoz bármilyen munkahelyi probléma esetén, bármilyen tisztításnál vagy karbantartásnál, minden lépés után, és amikor abbahagyja a munkát! Soha ne dolgozzon az el. szerszámokkal, ha bármilyen módon sérültek.
- Ha a szerszám abnormális hangot vagy szagot vált ki, azonnal hagyja abba a munkát.
- Ne terhelje túl az elektromos kéziszerszámot. Az elektromos kéziszerszámok jobban és biztonságosabbá válnak, ha velük együtt dolgozik azon a sebességen, amelyre tervezték őket. Használja a megfelelő eszközöket a tevékenységhez. A megfelelő eszközök fogják jól és biztonságosan elvégezni a munkát, amelyre készültek.
- Ne használjon olyan elektromos szerszámokat, amelyeket a főkapcsolóját biztonságosan nem lehet bekapcsolni vagy kikapcsolni. Az ilyen eszközök használata veszélyes. A sérült kapcsolót szakképzett szervizközpontban kell javítani.
- Kapcsolja ki, csatlakoztassa a tartozékokat, vagy szervizelés előtt húzza le az elektromos kéziszerszámot a tápfeszültségről. Ez csökkenti a véletlen indítás veszélyét.
- A használaton kívüli elektromos kéziszerszám gyermekek és illetéktelen személyek kezébe ne kerüljön. A nem tapasztalt felhasználók kezében lévő elektromos eszközök veszélyesek lehetnek. A szerszámokat száraz és biztonságos helyen tárolja.
- Becsületesen tartsa a szerszámokat jó állapotban. Rendszeresen ellenőrizze a mozgó alkatrészek

beállításait és mobilitását. Ellenőrizze a védőburkolatok vagy egyéb alkatrészek károsodását, amelyek veszélyeztethetik az elektromos kéziszerszám biztonságos működését. Ha az eszköz sérült, javítása meg a következő használat előtt. Sok sérülést az elektromos kéziszerszám nem megfelelő karbantartása okoz.

- A vágószerszámokat élesen és tisztán tartsa. A gondosan karbantartott és élesített eszközök megkönnyítik a munkavégzést, csökkentik a sérülésveszélyt és jobb dolgozni velük. A használati útmutatóban vagy az ajánlott importőrön kívüli kiegészítők használata kárt okozhat az eszközön és sérülést okozhat.

- Szerszámok, tartozékok, szerszámok stb. az utasításoknak megfelelően és a speciális szerszámokhoz előírt módon, a munkafeltételek és a végrehajtandó munkatípusok figyelembevételével. A szerszámok felhasználása más célokra veszélyes helyzetekhez vezethet.

5) SZOLGÁLTATÁS:

- Az elektromos kéziszerszám javítását csak szakképzett javítóműhely végezze. Csak ugyanazokat a pótalkatrészeket lehet használni. Ez biztosítja az elektromos kéziszerszám biztonságának fenntartását.

A EGYENES CSISZOLÓ BIZTONSÁGI UTASÍTÁSAI

- Mindig kerülje a gép mozgó alkatrészeinek érintkezését a tápkábellet.

- Eltömődés esetén azonnal kapcsolja ki a csiszolót, és húzza ki a csatlakozódugót a konnektorból.

- Elhelyezéskor a darálót ki kell kapcsolni. **FIGYELEM!** A csiszoló a szerszám kikapcsolása után is tovább forog.

- Bármilyen beállítás, javítás vagy karbantartás előtt húzza ki a dugót a konnektorból.

- Soha ne használja a tengelyrögzítő gombot, miközben a csiszoló működik.

- Győződjön meg arról, hogy a szerszámtartó átmérője megegyezik a csiszolótokmány belső átmérőjével.

- Soha ne tartsa a megmunkált darabot a kézben vagy a térd fölött, hanem mindig rögzítse satuban vagy bilincsekkel a munkasztalhoz. Biztonságosabb, mint a kézfogás, és lehetővé teszi a szerszám két kézzel történő kezelését.

- Munka közben kezeit tartsa biztonságos távolságban a munkadarabtól és a forgó szerszámoktól.

- Egyes megmunkáló szerszámok élesek lehetnek - viseljen munkakesztyűt, amikor ezeket a szerszámokat kezeli, különben fennáll a vágás vagy szúrás veszélye az éles részek miatt.

- Ha munka közben atipikus viselkedést vagy zajt észlel, azonnal kapcsolja ki a csiszolót, és válassza le az áramforrásról.

- Ne használjon sérült vagy deformálódott csiszoló- és vágótárcsát. Óvatosan kezelje a csiszoló- és vágótárcsákat – ütés vagy túlzott nyomás esetén fennáll a sérülés veszélye. Soha ne használjon vágókorongot köszörüléshez.

- A megmunkálás során időnként szikrák keletkezhetnek - ügyeljen arra, hogy a gyúlékony anyagok ne legyenek elérhetők ezektől a szikráktól. A szikrák a munka befejezése után is hosszú időn keresztül éghető anyagokat okozhatnak!

- A megmunkálás során keletkező homok, fűrészpor és/vagy egyéb termékek nagy sebességgel és hőmérséklettel rendelkeznek, és károsíthatják a munkaterület közelében található tárgyak felületét, beleértve az üveget is. Megmunkáláskor ügyeljen arra, hogy ezeknek a hulladéktermékeknek a áramlása ne irányuljon olyan tárgyra, amelyek megsérülhetnek.

- Festékek, lakkok, nehézfémek vagy műanyagok megmunkálása során (különösen csiszolásakor) mérgező gőzök és porok keletkezhetnek - ezen anyagok csiszolásakor megfelelő légzőkészüléket kell használni, gondoskodni kell a megfelelő szellőzésről és ezen hulladékok környezetbarát ártalmatlanításáról. Terhes nőknek és gyermekeknek tilos ezen anyagok feldolgozása.

- Javasoljuk, hogy csak eredeti tartozékokat használjon.

- Győződjön meg arról, hogy a szerszám szilárdan rögzítve van a tokmányban.

- Csak olyan szerszámokat használjon, amelyek fordulatszáma legalább akkora, mint a csiszoló alapjárat fordulata.

- Ne használjon 3,2 mm-nél nagyobb átmérőjű fúrót (max. tokmányátmérő) és nagyobb csiszolókorongot átmérője 25 mm-nél nagyobb.

- Mielőtt csiszoló- vagy vágókorongot használna, győződjön meg arról, hogy jól illeszkedik a megfelelő adapterre, és hogy az adapter csavarja erősen meg van húzva - a tárcsa nem foroghat szabadon az

adapteren. A szerszám minden egyes használata előtt ellenőrizze a biztonságát úgy, hogy 30 másodpercig alapjáraton járjon a daráló maximális fordulatszámán. Ha a szerszám fordulatszáma korlátozott, próbálja ki max. megengedett sebességek. Ha vibrációt vagy túlzott zajt észlel, ellenőrizze, hogy a szerszám nem sérült-e, és megfelelően van-e rögzítve. Azonnal hagyja abba a sérült és túlzottan elhasználdott szerszámok használatát.

- Mindig megfelelő forgásirányú szerszámokat használjon, a forgásirány a csiszolótokmány felett van jelölve a daráló testén.

- Ha a szerszámhoz védőburkolat tartozik, soha ne használja a szerszámot ilyen védőburkolat nélkül.

- Használjon védőruházatot – ezzel elkerülheti a repülő alkatrészek által okozott sérüléseket.

- Soha ne használjon külön szűkítő hüvelyeket vagy adaptereket a nagyobb furatú köszörűkorongok hozzáigazításához.

A belső menetes kerék használatára tervezett szerszámok esetében győződjön meg arról, hogy a kerék menete elég hosszú az orsó hosszához.

- Ha poros környezetben dolgozik, ellenőrizze, hogy a szerszám szellőzőnyílásai tiszták-e. Ha el kell távolítani a port a szerszámról, először húzza ki a hálózatból. Használjon nem fémes tárgyakat a szellőzőnyílások tisztításához, és ne sértse meg a belső alkatrészeket.

HASZNÁLAT ÉS ÖSSZESZERELÉS

A BEFOGÓPATRON CSERÉJE (3. ÁBRA)

- Spolu s náradím sú dodávané rôzne typy upínacích klieštin.

- V prípade potreby výmeny upínacej klieštiny postupujte nasledovne:

1. Pomocou aretačného tlačidla zaistíte rotor proti otáčaniu a uvoľníte zaistovacia maticu upínacej klieštiny.

2. Vyjmite upínaciu klieštinu.

3. Vložte požadovanú upínaciu klieštinu a naskrutkujte zaistovacia maticu upínacej klieštiny.

A CSISZOLÓ VAGY POLIROZÓ TARTOZÉKOK CSATLAKOZTATÁSA/CSERÉJE (4. és 5. ÁBRA)

- A tartozékok behelyezésekor vagy cseréjekor munkakesztyű viselését javasoljuk.

- A rendeltetésszerű használatnak megfelelően válassza ki a megfelelő tartozékokat.

- **FIGYELMEZTETÉS:** Mielőtt behelyezi a tartozékot a készülék szorító szerkezetébe, ellenőrizze, hogy nem sérült-e. Ne használjon sérült tartozékokat.

- A használt befogópatron furatának átmérőjének meg kell egyeznie a tartozék szárának átmérőjével, ellenkező esetben a rögzítőanya megfelelő meghúzásával sem lehet biztonságosan rögzíteni a szerszámot.

1. A reteszelőgomb segítségével biztosítsa a forgórészt elfordulás ellen, és oldja ki a szorítóhüvely rögzítőanyáját.

2. Vegye ki a tartozékot a szorítóhüvelyből, és helyezze be az új tartozékot.

- **FIGYELEM!** Miután behelyezte a tartozékokat a befogópatronba, húzza meg erősen a befogópatron rögzítőanyáját egy villáskulccsal. Ellenkező esetben a befogópatron megsérülhet.

A VÁGÓKORONG CSATLAKOZTATÁSA (6. és 7. ÁBRA)

- Javasoljuk, hogy munkakesztyűt viseljen a vágótárcsa behelyezésekor vagy cseréjekor.

- **FIGYELMEZTETÉS:** Mielőtt a vágótárcsát a készülék szorító szerkezetébe szerelné, ellenőrizze, hogy nem sérült-e. Ne használjon sérült vágótárcsát.

1. A reteszelőgomb segítségével biztosítsa a forgórészt elfordulás ellen, és oldja ki a szorítóhüvely rögzítőanyáját.

2. Helyezze be a vágótárcsa tartóját a szorítóhüvelybe.

- **FIGYELEM!** Miután behelyezte a meghajtót a befogópatronba, húzza meg erősen a patron rögzítőanyáját egy villáskulccsal. Ellenkező esetben a befogópatron megsérülhet.

3. Lazítsa meg és távolítsa el a csavart a vágótárcsa-tartó tetején.

4. Helyezze be a vágókorongot a csavar és a vágótárcsa tartó közé. Ezután rögzítse a csavart.

HOSSZABBÍTÓ BOWDEN CSATLAKOZTATÁSA (8. ÁBRA)

1. Lazítsa meg és távolítsa el a műanyag kupakot a készülékről.

2. Távolítsa el a befogópatron ellenanyát és a befogópatront.
3. Igazítsa egy vonalba a készülék orsóján lévő hornyokat a hosszabbító bowden hornyaival.
4. Csatlakoztassa az egyes részeket, és húzza meg az alumínium hüvelyt a hosszabbítón.

BEKAPCSOLÁS ÉS KIKAPCSOLÁS (9. ÁBRA)

- A készülék bekapcsolásához állítsa a kapcsolót "I" állásba.
- A készülék kikapcsolásához fordítsa a kapcsolót "O" állásba.

A SEBESSÉG BEÁLLÍTÁSA (10. ÁBRA)

- A készülék sebessége a fordulatszám-szabályozóval szabályozható (7 fokozat).
- A sebesség növeléséhez mozgassa előre a sebességszabályozót.
- A sebesség csökkentéséhez mozgassa hátrafelé a sebességszabályozót.

KARBANTARTÁS

- Bármilyen ellenőrzés vagy karbantartás megkezdése előtt kapcsolja ki a készüléket, és húzza ki a dugót a konnektorból.

- Minden használat után alaposan tisztítsa meg a közvetlen csiszolót. Ha a szennyeződés nem távolítható el, használjon szappanos vízzel megnedvesített puha rongyot. Soha ne használjon tisztítószereket vagy oldószereket, például benzint, alkoholt, ammóniát stb.! Ezek az oldószerek károsíthatják a termék műanyag részeit.

- Rendszeresen ellenőrizze készülékét, és ha azt tapasztalja, hogy egyes részei elhasználódtak vagy sérültek, saját biztonsága érdekében cserélje ki azokat. A gép kopott vagy sérült részeit csak hivatalos szervizben lehet cserélni, vagy az eladó gondoskodik a cseréről.

- Győződjön meg arról, hogy eredeti Warcraft alkatrészeket használ.

KÖRNYEZETVÉDELEM



Az áthúzott hulladékgyűjtő tartály szimbólum a termékeken vagy a kísérő dokumentumokban azt jelenti, hogy a használt elektromos és elektronikai termékeket nem szabad a normál kommunális hulladékhoz adni. A megfelelő ártalmatlanítás, hasznosítás és újrahasznosítás érdekében ezeket a termékeket szállítsa a kijelölt gyűjtőhelyekre, ahol ingyenesen átveszik azokat. Alternatív megoldásként egyes országokban visszaküldheti termékeit a helyi kiskereskedőnek, ha egyenértékű új terméket vásárol. A termék megfelelő ártalmatlanításával hozzájárul az értékes természeti erőforrások megőrzéséhez,

és segít megelőzni a környezetre és az emberi egészségre gyakorolt lehetséges negatív hatásokat, amelyek a nem megfelelő hulladékkezelésből származhatnak. További részletekért forduljon a helyi hatósághoz vagy a legközelebbi gyűjtőhelyhez. Az ilyen típusú hulladékok szakszerűtlen ártalmatlanítása a nemzeti előírásoknak megfelelően bírságot vonhat maga után.

WORCRAFT

POWER TOOLS

Garancialevél/Warranty

Modellszám:	Eladás dátuma:	Eladó aláírása és pecsétje:

Ügyfél neve (cég neve):	Ügyfél címje (Cég címje):

Az ügyfél az aláírásával megerősíti, hogy a készüléket bemutatták és elmagyarázták neki, hogy ismeri a gép üzemeltetésére és használatára vonatkozó utasításokat, valamint hogy a készülék teljesen volt neki kiadva.	Ügyfél aláírása:

Jegyzések a panszokról – jótálási javítások

A panasz elfogadásának dátuma:	A panasz befejezésének dátuma:	A panasz száma:	Aláírás az átvett jótálási javításról (Jegyzések a jogosulatlan panszról)	Serviztechnikus pecsétje:

Jótállás feltételek

- A szállító biztosítja a termék jótállását amely szerepel a garancialevelen a feltétellel, hogy a használat és tárolás összhangban lesz a feltételekkel és normákkal, valamint a használati utasítással. A garanciaidő az értékesítés időpontjától kezdődik.
A jótálási idő a töltőkre 12 hónap.
- A kiterjesztett garanciát 5 éves időszakra nyújtják a feltétellel, hogy a termék bevan írva a hoszab garancia termékek listájára, az utolsó használó a vevő, es nemlesz használva kereskedelmi célokra. A kiterjesztett jótállás rendszeres szervizellenőrzést igényel a szállító hivatalos szervizközpontjában.
- A garancia időtartama meghosszabbodik a termék garanciális idejével mikor a szervizközpontba volt javításba, és a jótállási lapon felvann jegyezve ez az idő. A jótállási igényt a fogyasztó igényelheti egy hivatalos szervizközpontban, a mellékelt "A" szervizközpont lista szerint. A "B" szervizközpontokba csak ojan termékeken végeznek javításokat amelyeket ott adtak ell. A szervizközpontok listáját rendszeresen frissítik a gyártók és az import oldalon: www.strendpro.sk.
- A Szervizközpontnak a törvényi határidőn belül jótállási javítást kell biztosítania. A panaszkezelés törvényes határideje a panasz kézhezvételét követő napon kezdődik
- Az ingyenes garanciális javítás nem alkalmazható a termék helytelen használatából eredő hibákra, az üzemeltetési utasítás okal elentétben, a nem megfelelő kezelésének, a gép mechanikai károsodásra, az általános mechanikai károsodásra amely általános használatkor keletkezik, az üzemeltető helytelen használatára, természeti katasztrófaéknál, a termékkel való illetéktelen beavatkozásnál, a nem megfelelő pótalkatrészek használatánál a nem megfelelő tüzelőanyag használatnál és a látszólagos gépi túlterhelés következtében fellépő hibáknál a felső teljesítmény határ folyamatos túllépése miatt. Az üzemeltető által kezelhető, és a használati utasításban felsorolt tisztítási, karbantartási, gondoskodás és a beállítási munkák nem tartoznak a jótállás hatálya alá.
- Az alkatrészek kopásának elsősorban ojan alkatrészek kopása érhető mind: minden forgó és mozgó alkatrész, vágó rész és burkolat, kapcsok és ékek, fogaskerekek és ékszíjak, láncos fogaskerekek, súrlódás és tengelykapcsoló súrlódó felületek, gumiabroncs futófelületek és rutinszerű karbantartási alkatrészek, mint például: , hidraulikus és olajsűrűk, gyújtógyertyák, olaj- és hűtőfolyadék-kazetták
- A kiterjesztett garanciából kivannak hagyva olyan gépek és berendezések mentesített részeit, amelyeknél az adott gyártó rövidebb garanciát nyújt, mint maga a termék gyártója. Ez a kategória magában foglalja: akkumulátorok, izzók és hasonlók
- A garancia alá tartozó igények igénybevételéhez való jog a termék tulajdonosa, feltéve hogy ezt legkésőbb a jótállási időszak utolsó napján teszi meg.
- A követelések feldolgozása a Polgári Törvénykönyv és a Fogyasztóvédelmi Törvény vonatkozó rendelkezéseinek megfelelően történik.
- A meghosszabbított 5 éves garanciális feltételeknek megfelelő szervizellenőrzést csak rendszeres időközönként, a szállító hivatalos szervizközpontjában lehet elvégezni, és az egyes vizsgálatok közötti időszak nem haladhatja meg a 12 hónapot. Az első szervizvizsgálatot legkésőbb a termék értékesítésének napjától számított 12 hónapon belül kell elvégezni. A szervizvizsgálatokat a naptári év utolsó három és első két hónapjában szervizközpontok végzik. Minden szervizvizsgálatot fel kell jegyezni a jótállási jegyen a szervizközpont ellenőrzésének, aláírásának és bélyegzőjének dátumával. A szervizvizsgálat a gyártó által ajánlott gépellőrzést, a patronok és szűrők cseréjét, a kopott és sérült alkatrészek cseréjét, amelyek a más alkatrészek károsodását, kopását és a gép beállítását érinthetik. A szolgáltatási ellenőrzést és a felhasznált anyagot egy érvényes kiszolgálóközponti árlista szerint kell kiszámítani.

A panasz benyújtásakor a panaszolt köteles benyújtani egy tiszta és teljes terméket, a vásárlás igazolását, vagy egy kitöltött és megerősített garanciajegyet a panaszra. A kiterjesztett garancia esetén a szervizvizsgálatok és az egyes tőrak adózási dokumentumait rögzítik.
Ha a garanciális kártyán a meghosszabbított garanciális feltételek egyikének sem felel meg, a termék 2 év garanciát vállal.

A JÓTÁLLÁSON BELÜLI ÉS JÓTÁLLÁSON KÍVÜLI SZERVIZT A GYÁRTÓ FELHATALMAZOTT KÉPVISELŐJE VÉGZI

A gyártó felhatalmazott képviselője: Slovakia Trend Export-Import s.r.o., Michalovská 87/1414, 073 01 Sobrance

Fax: (056) 652-2329 Tel: 0915 392 687 E-mail: servis@slovakia-trend.sk

Mini polizor

UTILIZARE INTENȚIONATĂ

Unealta dvs. multifuncțională a fost concepută pentru găurirea, frezarea, gravarea, lustruirea, tăierea, polizarea și șlefuirea lemnului, metalului, materialelor plastice și a pietrei.

Nu este concepută pentru uz comercial.

SPECIFICAȚII TEHNICE (a se vedea fig.1)

Model	EMG01-42 (DM-130B)	Capacitatea de șlefuire	Ø35mm Max.
Tensiune	220~240V~ 50Hz	Clasa de izolare	II
Putere	135W	Nivelul de presiune acustică	LpA=72dB(A), KpA=3dB(A)
Viteză	10000~32000/min	Nivelul de putere acustică	LwA=72dB(A), KwA=3Db(A)
Capacitate de găurire	Ø3.2mm Max.	Vibrații	ah= 1.42m/s ² , 1.5m/s ²







INFORMAȚII PRIVIND ZGOMOTUL/VIBRAȚIILE

Nivelul de vibrații indicat în această fișă de informații a fost măsurat în conformitate cu un test standardizat prezentat în EN 60745 și poate fi utilizat pentru a compara un instrument cu altul. Acesta poate fi utilizat pentru o evaluare preliminară a expunerii.

Nivelul de emisie de vibrații declarat reprezintă principalele aplicații ale sculei. Cu toate acestea, dacă unealta este utilizată pentru diferite aplicații, cu diferite accesorii sau instrumente de inserție sau dacă este prost întreținută, emisiile de vibrații pot fi diferite. Acest lucru poate crește semnificativ nivelul de expunere pe întreaga perioadă de lucru.

O estimare a nivelului de expunere la vibrații ar trebui să ia în considerare, de asemenea, momentele în care unealta este oprită sau când este în funcțiune, dar nu execută efectiv lucrarea. Acest lucru poate reduce semnificativ nivelul de expunere pe întreaga perioadă de lucru. Identificați măsuri de siguranță suplimentare pentru a proteja operatorul de efectele vibrațiilor, cum ar fi: întreținerea sculei și a accesoriilor, menținerea mâinilor calde, organizarea modelelor de lucru.

EXPLICAREA SIMBOLURILOR

	Atenție!		Scoateți imediat ștecherul de la rețea, dacă cablul de alimentare este deteriorat, încălzit sau rupt. Scoateți întotdeauna ștecherul de la rețea înainte de a lucra la aparat.
	Citiți manualul de utilizare.		Purtați căști de protecție pentru urechi.
	Aparatele electrice nu trebuie aruncate împreună cu deșeurile menajere.		Clasa de protecție II

ELEMENTE ALE PRODUSULUI (a se vedea fig. 2)

1	Mandrină cu colier	8	Bandă de șlefuire	15	Cap rotund de șlefuire cu diamant cu cap rotund
2	Blocaj ax	9	Piatra umedă	16	Vârf de șlefuire cu diamant
3	Capacul periei de carbon	10	Hârtie de șlefuit	17	Tijă pentru roata de lână
4	Maneta de reglare a vitezei	11	Roată de lână	18	Tijă pentru banda de șlefuire
5	Cablu	12	Autocolante de șlefuire	19	Cheie de blocare a axului pentru arborele flexibil
6	Comutator	13	Discuri abrazive de tăiere	20	Cheie pentru mandrină
7	Burghie HSS	14	Tijă pentru hârtie abrazivă	21	Ax flexibil

REGULI GENERALE DE SIGURANȚĂ

Avertismente generale de siguranță pentru scule electrice

⚠ WARNING Citiți toate avertismentele de siguranță și toate instrucțiunile.

Nerespectarea avertismentelor și a instrucțiunilor poate duce la șocuri electrice, incendii și/sau vătămări grave.

Păstrați toate avertismentele și instrucțiunile pentru referințe ulterioare.

Termenul "unealtă electrică" din avertismente se referă la unealta electrică cu alimentare principală (cu fir) sau la unealta electrică cu baterii (fără fir).

Siguranța zonei de lucru

- Păstrați zona de lucru curată și bine luminată. Zonele dezordonate sau întunecate favorizează accidentele.
- Nu folosiți scule electrice în atmosfere explozive, cum ar fi în prezența unor lichide, gaze sau praf inflamabile. Unelele electrice creează scânteii care pot aprinde praful sau fumul.
- Nu folosiți scule electrice în atmosfere explozive, cum ar fi în prezența unor lichide, gaze sau praf inflamabile. Unelele electrice creează scânteii care pot aprinde praful sau fumul.

Siguranța electrică

• Ștecherul sculelor electrice trebuie să se potrivească cu priza. Nu modificați niciodată fișa în niciun fel. Nu folosiți nicio fișă adaptoare cu uneltele electrice cu împământare (cu împământare). Ștecherii nemodificați și prizele potrivite vor reduce riscul de electrocutare.

• Evitați contactul corpului cu suprafețele împământate sau legate la pământ, cum ar fi țevile, radiatoarele, cuptoarele și frigiderele. Există un risc crescut de șoc electric dacă corpul dumneavoastră este legat la pământ sau împământat.

• Nu expuneți uneltele electrice la ploaie sau la condiții umede. Apa care intră într-o unealtă electrică va crește riscul de electrocutare.

• Nu abuzați de cablu. Nu folosiți niciodată cablul pentru a transporta, trage sau deconecta scula electrică. Păstrați cablul departe de căldură, ulei, margini ascuțite și piese în mișcare. Cablurile deteriorate sau încurcate cresc riscul de electrocutare.

• Atunci când folosiți o unealtă electrică în aer liber, utilizați un prelungitor adecvat pentru utilizare în aer liber. Utilizarea unui cablu adecvat pentru utilizare în exterior pentru a

reducе riscul de electrocutare.

● În cazul în care este inevitabil să folosiți o unealtă electrică într-o locație umedă, utilizați o sursă de alimentare protejată de un dispozitiv de curent rezidual (RCD). Utilizarea unui RCD reduce riscul de electrocutare.

Personal safety

● Rămâneți în alertă, urmăriți ceea ce faceți și folosiți bunul simț atunci când folosiți o unealtă electrică. Nu utilizați o unealtă electrică în timp ce sunteți obosit sau sub influența drogurilor, alcoolului sau a medicamentelor. Un moment de neatenție în timp ce folosiți unelte electrice poate duce la vătămări corporale grave.

● Utilizați echipament de protecție personală. Purtați întotdeauna protecție pentru ochi. Echipamentul de protecție, cum ar fi masca de protecție împotriva prafului, pantofii de siguranță antiderapanți, casca de protecție sau protecția auditivă, utilizate în condiții adecvate, vor reduce vătămările corporale.

● Preveniți pornirea neintenționată. Asigurați-vă că întrerupătorul este în poziția oprit înainte de a conecta la sursa de alimentare și/sau la acumulator, de a ridica sau de a transporta scula.

Transportarea sculelor electrice cu degetul pe întrerupător sau punerea sub tensiune a sculelor electrice care au întrerupătorul pornit invită la accidente.

● Îndepărtați orice cheie sau cheie de reglare înainte de a rotii uneltei electrice. O cheie sau o cheie lăsată atașată la o parte rotativă a sculei electrice poate duce la vătămări corporale.

● Nu exagerați. Păstrați în permanență echilibrul și poziția corectă a picioarelor. Acest lucru permite un control mai bun al sculei electrice în situații neprevăzute.

● Îmbrăcați-vă corespunzător. Nu purtați haine largi sau bijuterii. Țineți-vă părul, hainele și mânușile departe de piesele în mișcare. Hainele largi, bijuteriile sau părul lung pot fi prinse în piesele în mișcare.

● Depozitați uneltele electrice nefolosite la îndemâna copiilor și nu permiteți persoanelor care nu sunt familiarizate cu scula electrică sau cu aceste instrucțiuni să utilizeze scula electrică. Uneltele electrice sunt periculoase în mâinile unor utilizatori neinstruiți.

Utilizarea și îngrijirea sculelor electrice

● Nu forțați scula electrică. Folosiți scula electrică potrivită pentru aplicația dumneavoastră. Unealta electrică corectă va face treaba mai bine și mai sigur, la viteza pentru care a fost proiectată.

● Nu utilizați scula electrică dacă întrerupătorul nu o pornește și nu o oprește. Orice unealtă electrică care nu poate fi controlată cu ajutorul comutatorului este periculoasă și trebuie reparată.

● Deconectați ștecherul de la sursa de alimentare înainte de a face orice reglaje, de a schimba accesoriile sau de a depozita sculele electrice. Astfel de măsuri preventive de siguranță reduc riscul de pornire accidentală a sculei electrice.

● Depozitați uneltele electrice nefolosite la îndemâna copiilor și nu permiteți persoanelor care nu sunt familiarizate cu scula electrică sau cu aceste instrucțiuni să utilizeze scula electrică. Uneltele electrice sunt periculoase în mâinile unor utilizatori neinstruiți.

● Întreținerea sculelor electrice. Verificați dacă piesele în mișcare nu sunt nealiniat sau lipite, dacă piesele nu se sparg și orice altă condiție care poate afecta funcționarea sculei electrice. Dacă este deteriorată, reparați scula electrică înainte de utilizare. Multe accidente sunt cauzate de uneltele electrice prost întreținute.

● Păstrați uneltele de tăiere ascuțite și curate. Uneltele de tăiere întreținute corespunzător, cu muchii de tăiere ascuțite, sunt mai puțin susceptibile de a se lipi și sunt mai ușor de controlat.

● Folosiți scula electrică, accesoriile și biții de scule etc., în conformitate cu aceste instrucțiuni și în modul prevăzut pentru tipul special de scule electrice, ținând cont de condițiile de lucru și de lucrările care urmează să fie efectuate. Utilizarea sculei electrice pentru operațiuni diferite de cele prevăzute ar putea duce la o situație periculoasă.

a) Încărcați o unitate de baterii reîncărcabile folosind numai încărcătorul recomandat de producător. Încărcătoarele sunt adesea concepute pentru un anumit tip de unitate de baterii reîncărcabile. Există pericol de incendiu dacă se utilizează alte

tipuri de unități de baterii reîncărcabile.

b) Numai unitățile de baterii reîncărcabile furnizate trebuie să fie utilizate cu o unealtă electrică. Utilizarea altor unități de baterii reîncărcabile poate duce la pericol de rănire sau de incendiu.

c) Atunci când nu sunt utilizate, depozitați bateriile reîncărcabile departe de agrafe de hârtie, monede, chei, cuie, șuruburi sau alte obiecte metalice mici care ar putea provoca o suprapunere a contactelor. Scurtcircuitarea contactelor unei unități de baterii reîncărcabile poate duce la deteriorarea termică sau la incendiu.

Service

Trimiteți scula electrică la un reparator calificat care să efectueze reparații folosind numai piese de schimb identice. Acest lucru va asigura menținerea siguranței sculei electrice.

AVERTISMENTE SPECIFICE DE SIGURANȚĂ

● Verificați dacă turația maximă indicată pe discul de rectificat corespunde cu turația maximă a mașinii. Viteza mașinii nu trebuie să depășească valoarea indicată pe discul de rectificat.

● Asigurați-vă că dimensiunile discului de rectificat corespund specificațiilor echipamentului.

● Asigurați-vă că discul de șlefuit a fost montat și fixat corespunzător. Nu utilizați inele de reducere sau adaptoare pentru a face ca discul de rectificat să se potrivească corect.

● Tratați și depozitați discurile de rectificat în conformitate cu instrucțiunile furnizorului.

● Nu utilizați aparatul pentru rectificarea pieselor de prelucrat cu o grosime maximă care depășește adâncimea maximă de rectificare a discului de rectificat.

● Nu utilizați discuri de șlefuit pentru debavurare.

● Atunci când discurile de șlefuit trebuie să fie montate pe filetul arborelui, asigurați-vă că arborele are un filet suficient. Asigurați-vă că fusul este suficient de protejat și că nu atinge suprafața de rectificat.

● Înainte de utilizare, inspectați discul de șlefuit pentru a vedea dacă este deteriorat. Nu utilizați discuri de polizare care sunt crăpate, rupte sau deteriorate în alt mod.

● Înainte de utilizare, lăsați aparatul să funcționeze în gol timp de 30 de secunde.

● Opriti imediat echipamentul în caz de vibrații anormale sau de apariție a unui alt defect. Inspectați cu atenție mașina și discul de rectificat înainte de a porni din nou echipamentul.

● Asigurați-vă că scânteele nu pun în pericol persoanele sau că acestea intră în contact cu substanțe foarte inflamabile.

● Asigurați-vă că piesa de prelucrat este suficient de bine susținută sau fixată. Țineți-vă mâinile departe de suprafața care urmează să fie tăiată.

● Purtați întotdeauna ochelari de protecție și ochelari de protecție auditivă. Dacă se dorește sau este necesar, folosiți și un alt tip de protecție, cum ar fi, de exemplu, un șorț sau o cască.

● Asigurați-vă că roțile și punctele montate sunt montate în conformitate cu instrucțiunile producătorului.

● Asigurați-vă că se utilizează tampoane atunci când acestea sunt furnizate împreună cu produsul abraziv lipit și atunci când sunt necesare.

● În cazul în care echipamentul este prevăzut cu un dispozitiv de protecție, nu utilizați niciodată echipamentul fără un astfel de dispozitiv.

● Pentru uneltele destinate a fi echipate cu roți cu găuri filetate, asigurați-vă că filetul din roată este suficient de lung pentru a permite lungimea axului.

- Asigurați-vă că deschiderile de ventilație sunt menținute libere atunci când lucrați în condiții de praf. În cazul în care ar trebui să fie necesar să curățați praful, deconectați mai întâi unealta de la rețeaua de alimentare (utilizați obiecte nemetalice) și evitați să deteriorați componentele interne.

- În cazul în care rețeaua electrică este în condiții proaste, la pornirea echipamentului pot apărea căderi de tensiune de scurtă durată. Acest lucru poate influența alte echipamente (ex. clipire a unei lămpi). Dacă impedanța de rețea $Z_{max} < 0,348 \text{ Ohm}$, astfel de perturbații nu sunt de așteptat. (În caz de nevoie, puteți contacta autoritatea locală de alimentare pentru informații suplimentare.

- Asigurați-vă că accesoriile utilizate sunt adecvate pentru viteza maximă indicată în datele tehnice.

- Asigurați-vă că accesoriile sunt montate în conformitate cu instrucțiunile.

- Utilizați numai accesoriile și adaptoarele furnizate de producător.

- Asigurați-vă că scântelele nu pot lovi persoane sau nu pot aprinde materiale inflamabile.

- Purtați întotdeauna ochelari de protecție, protecție auditivă și, dacă este necesar, alte mijloace de protecție, cum ar fi mănuși de lucru, cască de protecție etc.

Instrucțiuni suplimentare de siguranță

ASAMBLARE / OPERARE

ASAMBLARE

⚠ WARNING Pentru a preveni pornirea accidentală care ar putea provoca vătămări corporale grave, deconectați întotdeauna ștecherul de la priză.

MONTAJUL COLIERULUI (A se vedea fig. 3)

Unealta este prevăzută cu mandrine de dimensiuni diferite pentru a utiliza accesorii de dimensiuni diferite. Deci, uneori trebuie să schimbați mandrina, după cum urmează:

1. Apăsați în jos dispozitivul de blocare a axului, între timp slăbiți piulița și scoateți-o.
2. Introduceți mandrina de prindere în ax;
3. Apăsați din nou blocajul axului și fixați piulița.

MONTAJUL SAU SCHIMBAREA ACCESORIILOR DE ȘLEFUIRE SAU POLIZARE (A se vedea fig. 4 și 5)

1. Apăsați în jos dispozitivul de blocare a axului pentru a bloca axul.
2. Slăbiți mandrina de prindere.
3. Introduceți accesoriile de șlefuire sau de polizare.
4. Apăsați din nou blocajul axului și strângeți din nou piulița.

MONTAREA DISCULUI DE TĂIERE (A se vedea fig. 6 și 7)

1. Slăbiți piulița de strângere, apoi introduceți axul de tăiere a discului în mandrină.
2. Apăsați în jos dispozitivul de blocare a axului pentru a bloca axul, între timp strângeți din nou piulița de prindere.
3. Slăbiți șurubul de pe partea superioară a axului de tăiere a discului și scoateți-l.
4. Introduceți discul de tăiere între șurub și axul discului, apoi fixați șurubul.

MONTAJUL ARBORELOR FLEXIBIL (A se vedea fig. 8)

1. Desfaceți și îndepărtați capacul de plastic din partea superioară.
2. Îndepărtați piulița de strângere și mandrina.
3. Aliniați arborele flexibil și arborele axului sculei, apoi introduceți arborele flexibil în acesta.
4. Strângeți manșonul cu șurub din aluminiu de pe partea superioară a arborelui flexibil.





PORNIRE ȘI OPRIRE (A se vedea fig. 9)

Pentru a porni scula, apăsați comutatorul în poziția "I". Pentru a opri sculele, apăsați comutatorul în poziția "O".

REGLAREA VITEZEI (A se vedea fig. 10)

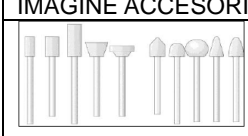
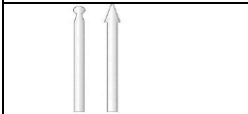
Dispozitivul este echipat cu 7 setări de viteză în trepte. Pentru a mări viteza, trebuie doar să mutați butonul de reglare a vitezei înainte. Pentru a micșora viteza, trebuie doar să mutați înapoi butonul de reglare a vitezei.

SFATURI DE LUCRU

IMAGINE ACCESORII	UTILIZARE
	Utilizare: ascuțire, debavurare, îndepărtarea ruginei, modelare. Curățați și conturați muchiile de ascuțit cu ajutorul pietrei de ascuțit.
	Pentru gravarea fină a diferitelor materiale.
	șlefuirea, netezirea și modelarea lemnului și a fibrei de sticlă.
	Polizarea metalelor și șlefuirea pietrelor.
	Tăierea sau debitarea bolțurilor, șuruburilor, a foilor de metal, a lemnului subțire și a plasticului.

ÎNȚREȚINEREA



Asigurați-vă că aparatul nu este sub tensiune atunci când efectuați lucrări de întreținere a motorului. Curățați în mod regulat carcasa aparatului cu o cârpă moale, de preferință după fiecare utilizare. Păstrați fantele de ventilație libere de praf și murdărie. Dacă murdăria nu se îndepărtează, utilizați o cârpă moale umezită cu apă cu săpun. Nu utilizați niciodată solvenți precum benzină, alcool, apă amoniacală etc. Acești solvenți pot deteriora părțile din plastic.

Dispozitivul nu necesită lubrifiere suplimentară. Dacă apare o defecțiune, de exemplu, în urma uzurii unei piese, vă rugăm să contactați serviciul de service al dealerului local.

PROTECȚIA MEDIULUI

Pentru a preveni deteriorarea aparatului în timpul transportului, acesta este livrat într-un ambalaj robust. Majoritatea materialelor

de ambalare pot fi reciclate. Duceți aceste materiale la locurile de reciclare corespunzătoare. Duceți aparatele nedorite la dealerul local. Aici vor fi eliminate într-un mod sigur din punct de vedere ecologic.



Bateriile Li-ion pot fi reciclate. Predați-le la un loc de eliminare a deșeurilor chimice, astfel încât acestea să poată fi reciclate sau eliminate într-un mod ecologic.

Aparatele electrice uzate sunt reciclabile și nu trebuie aruncate la gunoiul menajer! Vă rugăm să ne sprijiniți în mod activ în conservarea resurselor și protejarea mediului înconjurător prin returnarea acestui aparat la centrele de colectare (dacă sunt disponibile).

DECLARAȚIE DE CONFORMITATE

Declarăm pe propria răspundere că acest produs este în conformitate cu următoarele standarde sau documente standardizate: EN60745-1:2009+A11:2010, EN60745-2-23:2013, EN55014-1:2017, EN55014-2:2015, EN61000-3-2:2019, EN61000-3-3-3:2013; în conformitate cu reglementările 2006/42/EC, 2014/30/EU.

Zgomot/vibrații Măsurat în conformitate cu EN60745, nivelul de presiune acustică al acestei unelte este <72dB(A) și nivelul de putere acustică este <83dB(A) (deviație standard: 3 dB), iar vibrațiile sunt <1,42 m/s², K=1.5 m/s².

Vedere detaliată

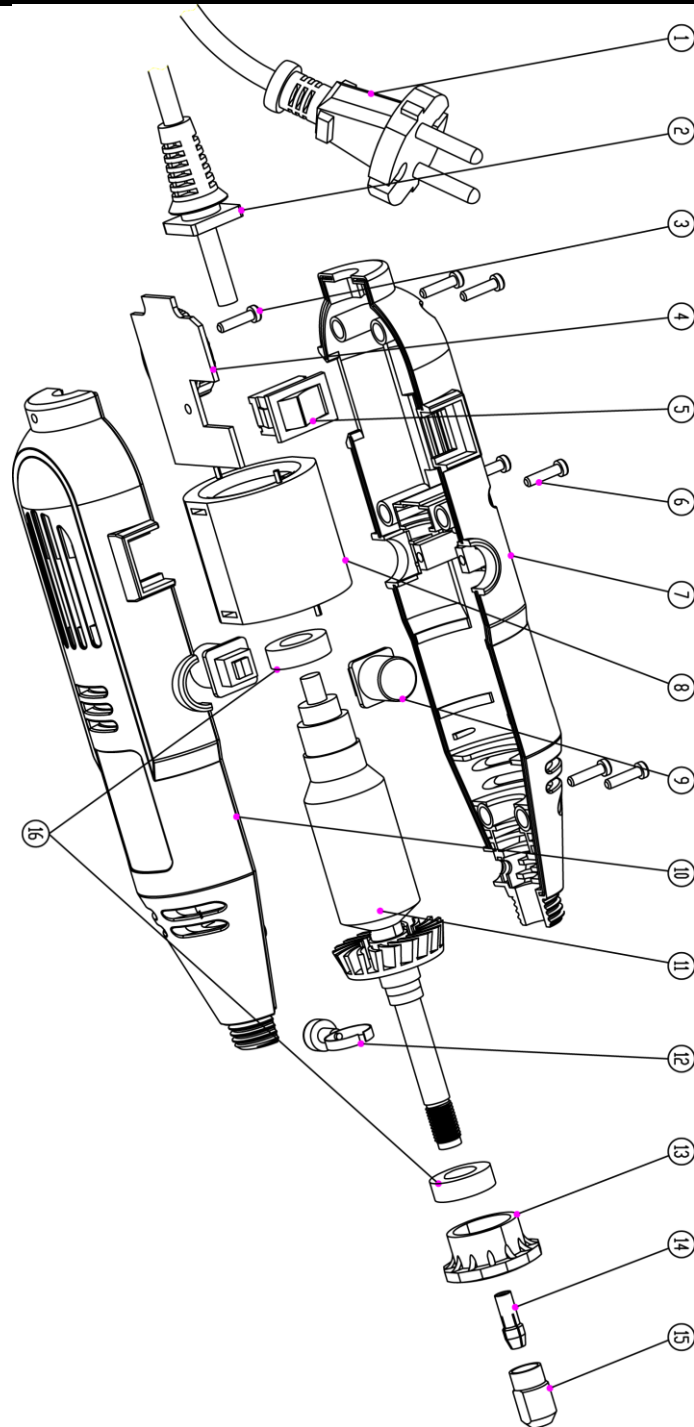

Lista pieselor

Piesă nr.	Denumire piesă	Cant.	Piesă nr.	Denumire piesă	Cant.
1	Conector	1	10	Carcasa din dreapta	1
2	Manșon pentru cablu	1	11	Rotor	1
3	Șurub	1	12	Butonul de blocare a axului	1
4	PCB	1	13	Capac frontal	1
6	Șurub	6	14	Colier	1
7	Carcasa din stânga	1	15	Piuliță pentru colier	1
8	Stator	1	16	Rulment	2
9	Perie de carbon	2			

WORCRAFT

POWER TOOLS

Lista de garanție / Warranty

Numărul de fabricație:	Data vânzării:	Semnătura și ștampila vânzătorului:

Numele clientului (denumirea firmei):	Adresa clientului (sediul firmei):

Clientul prin semnătura sa confirmă, că instalația i-a fost prezentată și explicată, că a fost încunoștințat cu modul de folosire, punerea în funcțiune a mașinii și utilizare, și că instalația i-a fost eliberată (predată) completă.	Semnătura clientului:

Note despre reparații – reparații de garanție

Data primirii reclamației:	Data de sfârșit al reclamației:	Numărul de evidență a reclamației:	Semnătura de reparație garantată (nota despre reparația nexecutată)	Ștampila tehnicianului serviciului:

Condițiile de garanție

1. Furnizorul oferă pentru acest produs perioada de garanție menționată în această listă de garanție cu respectarea condițiilor modului de utilizare și depozitare a produsului, corespunzător cu condițiile și normele în vigoare, în sensul indicațiilor de utilizare. Perioada de garanție începe la data vânzării produsului. Garanția pentru baterii este de 12 luni.
2. Perioada de garanție prelungită de 5 ani se acordă clienților pentru produsul trecut în tabelul produselor cu garanția prezentată. Ultimul client este consumatorul, în condițiile că produsul nu va fi folosit ca obiect de comerț. Perioada prelungită este condiționată de control reglementar la centre de servicii autorizate ale furnizorului.
3. Perioada de garanție se prelungeste cu timpul cât a fost produsul în reparații de garanție. Această condiție este consemnată și în tabelul de reparații garantate. Beneficiarul poate revendica dreptul la asigurarea reparației la unul din centre de servis autorizat conform tabelului anexă „A” – centre de serviciu. Centre de serviciu „B” execută reparații de garanție numai la produsele, care au fost vândute la centrele lor de desfacere. Tabelul centrelor de serviciu este actualizat regulat la vânzatori, cât și pe siteul de import: www.strendpro.sk.
4. Centrul de servicii este obligat să asigure reparația în termen stabilit de lege. Termenul stabilit de lege pentru rezolvarea reclamației începe cu ziua următoare după data de primire a reclamației de centru de servicii.
5. Reparația garantată fără plată poate nu fi revendicată când este vorba despre defecțiuni care au fost produse de folosirea produsului contrar prevederilor din indicațiile de utilizare, manipulare necorespunzătoare, defectarea mecanică curentă, uzura produsă de funcționarea mașinii, din vina deservirii, dezastru nestăvilit, intervenție neîndreptătită în produs, defecțiuni pricinuite de folosirea pieselor necorespunzătoare, carburanților necorespunzători și supraîncărcarea mașinii ca urmare a depășirii continue a limitei superioare de randament. Lucrările de curățire, întreținere curentă, repararea sau reglarea instalației, care poate executată de deservirea și sunt cuprinse în indicații de utilizare, nu fac parte din prevederile garanției.
6. Drept uzura curentă a pieselor se consideră uzura principală: a tuturor pieselor rotative și în mișcare, părților de tăiere și capacelor, șuruburilor tăietoare și pironului, curelelor de transmisie, transmisie în lanț, suprafeței de frecare a frânelor și ambreaj, dezenul anvelopelor și piesele de întreținere curentă cum sunt: filtre de aer, hidraulice și de ulei, lumânări de aprindere, rezervoare de ulei și de răcire.
7. Din garanția prelungită sunt scoase părțile mașinilor și instalației pentru care producătorul concret al acestor piese acordă garanția mai scurtă decât furnizorul pentru fiecare product în care sunt montate. Din această categorie fac parte: acumulatele, becurile și etc.
8. Dreptul de aplicare a revendicării rezultat din garanție are proprietarul produsului, dacă face acest lucru cel târziu în ultima zi a perioadei de garanție.
9. La rezolvarea reclamațiilor se procedează conform prevederilor corespunzătoare ale Codului comercial și Legii de protecție a consumatorului.
10. Controlul de servicii, care constituie condiția garanției prelungite de 5 ani poate fi efectuat numai în centrul de servicii autorizat al furnizorului, în intervale regulate; perioada între două controale nu poate depăși 12 luni. Primul control de servicii trebuie făcut cel târziu 12 luni de la data vânzării produsului. Controlul serviciilor efectuează centrele de servicii în perioada ultimelor trei luni și primelor două luni anului calendaristic. Fiecare control de servicii trebuie înregistrat în această listă de garanție cu introducerea datei controlului, semnătura și ștampila serviciului de control. Prin controlul serviciilor se înțelege controlul mașinii, înlocuirea materialului de umplură și filtrelor conform recomandării producătorului, înlocuire pieselor uzate și defecte, cât și reglarea proprie a mașinii. Randamentul controlului de servicii și materialul folosit se stabilește conform tarifului valabil al centrului de servicii.

La aplicarea reclamației reclamantul este obligat să preînte pe lângă reclamație produsul complet și curat, documentul de cumpărare sau lista de garanție completată și confirmată. În cazul garanției prelungite înregistrări ale controlului de servicii și documentele de impoyit pentru fiecare control. În cazul neîndeplinirii a vreunei condiții garanției prelungite cuprinse în această listă de garanție, se acorda pentru produs perioada de garanție de 2 ani.

SERVICE ÎN GARANȚIE ȘI POSTGARANȚIE ESTE EFECTUAT DE CĂTRE REPREZENTANTUL AUTORIZAT AL PRODUCĂTORULUI

Reprezentantul împuternicit al producătorului: Slovakia Trend Export-Import s.r.o., Michalovská 87/1414, 073 01 Sobrance

Fax: (056) 652-2329 Tel: 0915 392 687 E-mail: servis@slovakia-trend.sk

Mini grinder

INTENDED USE

Your multi tool has been designed for drilling, routing, engraving, polishing, cutting, grinding and sanding of wood, metal, plastics and stone.

It is not designed for commercial use.

TECHNICAL SPECIFICATIONS (see fig.1)

Model	EMG01-42 (DM-130B)	Grinding capacity	Ø35mm Max.
Voltage	220~240V~ 50Hz	Insulation class	II
Power	135W	Sound pressure level	LpA=72dB(A), KpA=3dB(A)
Speed	10000~32000/min	Sound power level	LwA=72dB(A), KwA=3Db(A)
Drilling capacity	Ø3.2mm Max.	Vibration	ah= 1.42m/s ² , 1.5m/s ²







NOISE/VIBRATION INFORMATION

The vibration level given in this information sheet has been measured in accordance with a standardised test given in EN 60745 and may be used to compare one tool with another. It may be used for a preliminary assessment of exposure.

The declared vibration emission level represents the main applications of the tool. However, if the tool is used for different applications, with different accessories or insertion tools or is poorly maintained, the vibration emission may differ. This may significantly increase the exposure level over the total working period.

An estimation of the level of exposure to vibration should also take into account the times when the tool is switched off or when it is running but not actually doing the job. This may significantly reduce the exposure level over the total working period. Identify additional safety measures to protect the operator from the effects of vibration such as: maintain the tool and the accessories, keep the hands warm, organisation of work patterns.

EXPLANATION OF SYMBOLS

	Attention!		Pull out mains plug immediately, if the mains cable is damaged, entangled or severed. Always remove the mains plug before working on the device.
	Read the manual.		Wear ear protection.
	Electrical appliances must not be disposed of with the domestic waste.		Protection class II

PRODUCT ELEMENTS (see fig. 2)

1	Collet chuck	8	Sanding belt	15	Round head diamond grinding shank
2	Spindle lock	9	Whetstone	16	Point diamond grinding shank
3	Carbon brush cap	10	Sanding paper	17	Shank for woolen wheel
4	Speed adjustment wheel	11	Woolen wheel	18	Shank for sanding belt
5	Cable	12	Grinding stickers	19	Spindle lock key for flexible shaft
6	Switch	13	Abrasives cutting wheels	20	Chuck wrench
7	HSS drill bits	14	Shank for sanding paper	21	Soft shaft

GENERAL SAFETY RULES

General Power Tool Safety Warnings

⚠ WARNING Read all safety warnings and all instructions.

Failure to follow the warnings and instructions may result in electric shock, fire and/or serious injury.

Save all warnings and instructions for future reference.

The term "power tool" in the warnings refers to your mainsoperated (corded) power tool or battery-operated (cordless) power tool.

Work area safety

- Keep work area clean and well lit. Cluttered or dark areas invite accidents.
- Do not operate power tools in explosive atmospheres, such as in the presence of flammable liquids, gases or dust. Power tools create sparks which may ignite the dust or fumes.
- Keep children and bystanders away while operating a power tool. Distractions can cause you to lose control.

Electrical safety

- Power tool plugs must match the outlet. Never modify the plug in any way. Do not use any adapter plugs with earthed (grounded) power tools. Unmodified plugs and matching outlets will reduce risk of electric shock.

- Avoid body contact with earthed or grounded surfaces, such as pipes, radiators, ranges and refrigerators. There is an increased risk of electric shock if your body is earthed or grounded.

- Do not expose power tools to rain or wet conditions. Water entering a power tool will increase the risk of electric shock.

- Do not abuse the cord. Never use the cord for carrying, pulling or unplugging the power tool. Keep cord away from heat, oil, sharp edges and moving parts. Damaged or entangled cords increase the risk of electric shock.

- When operating a power tool outdoors, use an extension cord suitable for outdoor use. Use of a cord suitable for outdoor use reduces the risk of electric shock.

- If operating a power tool in a damp location is unavoidable, use a residual current device (RCD) protected supply. Use of an RCD reduces the risk of electric shock.

Personal safety

- Stay alert, watch what you are doing and use common sense when operating a power tool. Do not use a power

tool while you are tired or under the influence of drugs, alcohol or medication. A moment of inattention while operating power tools may result in serious personal injury.

- Use personal protective equipment. Always wear eye protection. Protective equipment such as dust mask, non-skid safety shoes, hard hat, or hearing protection used for appropriate conditions will reduce personal injuries.
- Prevent unintentional starting. Ensure the switch is in the off-position before connecting to power source and/or battery pack, picking up or carrying the tool. Carrying power tools with your finger on the switch or energizing power tools that have the switch on invites accidents.
- Remove any adjusting key or wrench before turning the power tool on. A wrench or a key left attached to a rotating part of the power tool may result in personal injury.
- Do not overreach. Keep proper footing and balance at all times. This enables better control of the power tool in unexpected situations.
- Dress properly. Do not wear loose clothing or jewellery. Keep your hair, clothing and gloves away from moving parts. Loose clothes, jewellery or long hair can be caught in moving parts.
- Store idle power tools out of the reach of children and do not allow persons unfamiliar with the power tool or these instructions to operate the power tool. Power tools are dangerous in the hands of untrained users.

Power tool use and care

- Do not force the power tool. Use the correct power tool for your application. The correct power tool will do the job better and safer at the rate for which it was designed.
- Do not use the power tool if the switch does not turn it on and off. Any power tool that cannot be controlled with the switch is dangerous and must be repaired.
- Disconnect the plug from the power source before making any adjustments, changing accessories, or storing power tools. Such preventive safety measures reduce the risk of starting the power tool accidentally.
- Store idle power tools out of the reach of children and do not allow persons unfamiliar with the power tool or these instructions to operate the power tool. Power tools are dangerous in the hands of untrained users.
- Maintain power tools. Check for misalignment or sticking of moving parts, breakage of parts and any other condition that may affect the power tool's operation. If damaged, have the power tool repaired before use. Many accidents are caused by poorly maintained power tools.
- Keep cutting tools sharp and clean. Properly maintained cutting tools with sharp cutting edges are less likely to stick and are easier to control.
- Use the power tool, accessories and tool bits etc., in accordance with these instructions and in the manner intended for the particular type of power tool, taking into account the working conditions and the work to be performed. Use of the power tool for operations different from intended could lead to a hazardous situation.
 - a) Charge a rechargeable battery unit using only the charger recommended by the manufacturer. Chargers are often designed for a particular type of rechargeable battery unit. There is the danger of fire if other types of rechargeable battery units are used.
 - b) Only the rechargeable battery units supplied are to be used with an electrical power tool. The use of other rechargeable battery units may lead to the danger of injury or fire.
 - c) When they are not being used, store rechargeable battery units away from paperclips, coins, keys, nails, screws or other small metal objects that could cause the contacts to be bridged. Short-circuiting the contacts of a rechargeable battery unit may result in heat damage or fire.

Service

Have your power tool serviced by a qualified repair person using only

identical replacement parts. This will ensure that the safety of the power tool is maintained.

SPECIFIC SAFETY WARNINGS

- Check that the maximum speed indicated on the grinding disc corresponds to the maximum speed of the machine. The speed of the machine must not exceed the value on the grinding disc.
- Make sure that the dimensions of the grinding disc correspond to the specifications of the machine.
- Make sure that the grinding disc has been mounted and fastened properly. Do not use reducing rings or adapters to make the grinding disc fit properly.
- Treat and store grinding discs in conformance with the supplier's instructions.
- Do not use the machine for grinding workpieces with a maximum thickness exceeding the maximum grinding depth of the grinding disc.
- Do not use grinding discs for deburring.
- When grinding discs have to be mounted on the thread of the spindle, make sure that the spindle has sufficient thread. Make sure that the spindle is sufficiently protected and does not touch the grinding surface.
- Before use, inspect the grinding disc for any damage. Do not use grinding discs which are cracked, ripped or otherwise damaged.
- Before use, let the machine run idle for 30 seconds.
- Immediately switch off the machine in case of abnormal vibrations or occurrence of another defect. Carefully inspect the machine and grinding disc before switching the machine on again.
- Make sure that sparks do not put people into danger or that they contact highly flammable substances.
- Make sure that the workpiece is sufficiently supported or clamped. Keep your hands away from the surface to be cut.
- Always wear safety goggles and hearing protection. If desired or required also use another kind of protection like for example an apron or helmet.
- Ensure that mounted wheels and points are fitted in accordance with the manufacturer's instructions.
- Ensure that blotters are used when they are provided with the bonded abrasive product and when they are required.
- If a guard is supplied with the tool never use the tool without such a guard.
- For tools intended to be fitted with threaded hole wheel, ensure that the thread in the wheel is long enough to accept the spindle length.
- Ensure that ventilation openings are kept clear when working in dusty conditions. If it should become necessary to clear dust, first disconnect the tool from the mains supply (use non metallic objects) and avoid damaging internal parts.
- Though poor conditions of the electrical mains, shortly voltage drops can appear when starting the equipment. This can influence other equipment (eq. blinking of a lamp). If the mains-impedance $Z_{max} < 0.348 \text{ Ohm}$, such disturbances are not expected. (In case of need, you may contact your local supply authority for further information.

Additional safety instructions

- Make sure that the accessories used are suitable for the maximum speed stated in the technical data.
- Make sure that the accessories are mounted according to the instructions.
- Only use accessories and adapters supplied by the manufacturer.

- Make sure that sparks cannot hit any persons or set flammable materials alight.
- Always wear safety goggles, hearing protection and if necessary other protective means, such as working gloves, hard hat, etc.

ASSEMBLY / OPERATION

ASSEMBLY

⚠ WARNING To prevent accidental starting that could cause serious personal injury, always disconnect the plug from the socket.

ASSEMBLING COLLET CHUCK (See fig 3)

The tool comes with different size chucks for use different size accessories. So, sometime need to change the chuck as below:

1. Press down the spindle lock, meanwhile loosen the collect nut.and remove it.
2. Insert the collet chuck into the spindle;
3. Re-press down the spindle lock and fasten the colle nut.

MOUNTING OR CHANGING THE GRINDING OR POLISHING ACCESSORIES (See fig 4 & 5)

1. Press down the spindle lock to lock the spindle.
2. Loosen the collet chuck.
3. Insert the grinding or polishing accessories.
4. Re-press down the spindle lock and tighten the lollet nut again.

MOUNTING THE CUTTING DISC (See fig 6 & 7)

1. Loosen the collet nut, then insert the disc cutting shaft into the spindle.
2. Press down the spindle lock to locking the spindle, meanwhile tighten the collet nut again.
3. Loosen the screw on the top of disc cutting shaft and remove it.
4. Insert the cutting disc between screw and disc shaft, then fasten the screw.

MOUNTING THE FLEXIBLE SHAFT (See fig 8)

1. Loosen and remove the plastic cap on the top of head.
2. Remove the collet nut and chuck.
3. Align the flexible shaft and tool spindle shaft, then insert the flexible shaft into it.
4. Tight the aluminium srew sleeve on the top of flexible shaft.





SWITCHING ON & OFF (See fig 9)

To start the tool, press the switch to the "I" position.
To stop the tools, press the switch to the "O" position.

SPEED ADJUSTMENT (See fig 10)

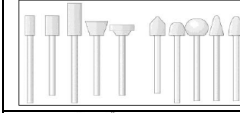
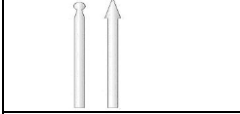
The tool equipped with 7 step speed settings. To increase the spped, just to move the speed adjustment knob forward.
To decrease the speed, just to move the speed adjustmen know backward.

WORKING ADVICE

ACCESSORIES PICTURE	USAGE
	Use: sharpening, deburring, rust removal, shaping. Clean and shape the grinding bits with the honing stone.
	For fine engraving of various materials.
	sanding , smoothing and shaping wood and fiberglass.
	Polishing metals and grinding stones.
	Cutting or slitting bolts, screws , sheet metal, thin wood and plastic.

MAINTENANCE



Make sure that the machine is not live when carrying out maintenance work on the motor. Regularly clean the machine housing with a soft cloth, preferably after each use. Keep the ventilation slots free from dust and dirt. If the dirt does not come off use a soft cloth moistened with soapy water. Never use solvents such as petrol, alcohol, ammonia water, etc. These solvents may damage the plastic parts.

The machine requires no additional lubrication. If a fault occur, e.g. after wear of a part, please contact your local dealer's service.

ENVIRONMENT PROTECTION

In order to prevent the machine from damage during transport, it is delivered in a sturdy packaging. Most of the packaging materials can be recycled. Take these materials to the appropriate recycling locations. Take your unwanted machines to your local dealer. Here they will be disposed of in an environmentally safe way.



Li-ion batteries can be recycled. Deliver them to a disposal site for chemical waste so that they can be recycled or disposed of in an environmentally friendly manner.

Discarded electric appliances are recyclable and should not be discarded in the domestic waste! Please actively support us in conserving resources and protecting the environment by returning this appliance to the collection centres (if available).

DE Deutsch

MULTIFUNKTIONSGERÄT

EINLEITUNG

Dieses Multifunktionsgerät eignet sich zum Bohren, Fräsen, Gravieren, Polieren, Schneiden, Schleifen und Schmirgeln von Holz, Metall, Kunststoff und Stein.

Das Gerät ist nicht für den professionellen Einsatz geeignet.

TECHNISCHE DATEN (siehe Abb.1)

Modell	EMG01-42 (DM-130B)	Schleifkapazität	Ø35mm Max.
Stromspannung	220~240V~ 50Hz	Isolationsklasse	II
Leistung	135W	Schalldruckpegel	LpA=72dB(A), KpA=3dB(A)
Geschwindigkeit	10000~32000/min	Schalleistungspegel	LwA=72dB(A), KwA=3Db(A)
Bohrkapazität	Ø3.2mm Max.	Vibration	ah= 1.42m/s ² , 1.5m/s ²

GERÄUSCH- / VIBRATIONSINFORMATIONEN

Der in diesem Informationsblatt angegebene Vibrationspegel wurde gemäß einer standardisierten Prüfung nach EN 60745 gemessen und kann zum Vergleich eines Werkzeugs mit einem anderen verwendet werden. Es kann zur vorläufigen Beurteilung der Exposition herangezogen werden.

Der angegebene Schwingungsemissionspegel repräsentiert die Hauptanwendungen des Werkzeugs. Wenn das Werkzeug jedoch für verschiedene Anwendungen mit unterschiedlichem Zubehör oder Einführungswerkzeug verwendet wird oder schlecht gewartet wird, kann die Vibrationsemission abweichen. Dies kann das Expositionsniveau während der gesamten Arbeitszeit erheblich erhöhen.

Bei der Abschätzung der Vibrationsbelastung sollten auch die Zeiten berücksichtigt werden, zu denen das Werkzeug ausgeschaltet ist oder wenn es ausgeführt wird, die Arbeit jedoch nicht tatsächlich ausgeführt wird. Dies kann das Expositionsniveau über den gesamten Arbeitszeitraum erheblich verringern. Ermitteln Sie zusätzliche Sicherheitsmaßnahmen, um den Bediener vor den Auswirkungen von Vibrationen zu schützen, z. B.: Wartung des Werkzeugs und des Zubehörs, Warmhalten der Hände, Organisation der Arbeitsabläufe.

ERLÄUTERUNG DER SYMBOLE

	Beachtung!		Ziehen Sie sofort den Netzstecker, wenn das Netzkabel beschädigt, verwickelt oder abgetrennt ist. Ziehen Sie immer den Netzstecker, bevor Sie am Gerät arbeiten.
	Lesen Sie das Handbuch.		Gehörschutz tragen.
	Elektrogeräte dürfen nicht mit dem Hausmüll entsorgt werden.		Schutzklasse II

WERKZEUG-ELEMENTE (siehe Abb.2)

1	Spannzangenfutter	8	Schleifband	15	Diamantschleifschaft mit rundem Kopf
2	Spindelsperre	9	Wetzstein	16	Punkt Diamantschleifschaft
3	Kohlebürstenkappe	10	Schleifpapier	17	Schaft für Wollrad
4	Geschwindigkeitseinstellrad	11	Wollrad	18	Schaft zum Schleifen des Riemens
5	Kabel	12	Schleifaufkleber	19	Spindelsperrschlüssel für flexible Welle
6	Schalter	13	Schleifscheiben	20	Spannschlüssel
7	HSS-Bohrer	14	Schaft zum Schleifen von Papier	21	Weichwelle

SICHERHEIT

Arbeitsbereiche können zu Unfällen führen.

• **Arbeiten Sie mit dem Elektrowerkzeug nicht in explosionsgefährdeter Umgebung, in der sich brennbare Flüssigkeiten, Gase oder Staube befinden.** Elektrowerkzeuge erzeugen Funken, die den Staub oder die Dämpfe entzünden können.

Benutzung des Elektrowerkzeugs fern. Bei Ablenkung können Sie die Kontrolle über das Gerät verlieren.

Elektrische Sicherheit

• **Der Anschlussstecker des Elektrowerkzeuges muss in die Steckdose passen. Der Stecker darf**

• **Halten Sie Kinder und andere Personen während der in keiner Weise verändert werden. Verwenden Sie keine Adapterstecker gemeinsam mit schutzgeerdeten Elektrowerkzeugen.** Unveränderte Stecker und passende Steckdosen verringern das Risiko eines elektrischen Schlages.

• **Vermeiden Sie Körperkontakt mit geerdeten Oberflächen wie von Rohren, Heizungen, Herden und Kuhlschränken.**

Es besteht ein erhöhtes Risiko durch elektrischen Schlag, wenn Ihr Körper geerdet ist.

• **Halten Sie Elektrowerkzeuge von Regen oder Nässe fern.** Das Eindringen von Wasser in ein Elektrowerkzeug erhöht das Risiko eines elektrischen Schlages.

• **Zweckentfremden Sie das Kabel nicht, um das Elektrowerkzeug zu tragen, aufzuhängen oder um den Stecker**

aus der Steckdose zu ziehen. Halten Sie das Kabel fern von Hitze, Öl, scharfen Kanten oder sich bewegenden

Gerateteilen. Beschädigte oder verwickelte Kabel erhöhen das Risiko eines elektrischen Schlages.

• **Wenn Sie mit einem Elektrowerkzeug im Freien arbeiten, verwenden Sie nur Verlängerungskabel, die auch für den Außenbereich geeignet sind.** Die Anwendung eines für den Außenbereich geeigneten Verlängerungskabels verringert das Risiko eines elektrischen Schlages.

• **Wenn der Betrieb des Elektrowerkzeuges in feuchter Umgebung nicht vermeidbar ist, verwenden Sie einen Fehlerstromschutzschalter.** Der Einsatz eines Fehlerstromschutzschalters vermindert das Risiko eines elektrischen Schlages.

Sicherheit von Personen

• **Seien Sie aufmerksam, achten Sie darauf, was Sie tun, und gehen Sie mit Vernunft an die Arbeit mit einem Elektrowerkzeug. Benutzen Sie kein Elektrowerkzeug, wenn Sie mude sind oder unter dem Einfluss von Drogen, Alkohol oder Medikamenten stehen.** Ein Moment der Unachtsamkeit beim Gebrauch des Elektrowerkzeugs kann zu ernsthaften Verletzungen führen.

• **Tragen Sie persönliche Schutzausrüstung und immer eine Schutzbrille.** Das Tragen persönlicher Schutzausrüstung, wie Staubmaske, rutschfeste Sicherheitsschuhe, Schutzhelm oder Gehörschutz, je nach Art und Einsatz des Elektrowerkzeuges, verringert das Risiko von Verletzungen.

• **Vermeiden Sie eine unbeabsichtigte Inbetriebnahme.**

Vergewissern Sie sich, dass das Elektrowerkzeug ausgeschaltet ist, bevor Sie es an die Stromversorgung und/oder den Akku anschließen, es aufnehmen oder tragen. Wenn Sie beim Tragen des Elektrowerkzeuges den Finger am Schalter haben oder das Gerät eingeschaltet an die Stromversorgung anschließen, kann dies zu Unfällen führen.

• **Entfernen Sie Einstellwerkzeuge oder Schraubenschlüssel, bevor Sie das Elektrowerkzeug einschalten.** Ein Werkzeug oder Schlüssel, der sich in einem drehenden Gerateteil befindet, kann zu Verletzungen führen.

• **Vermeiden Sie eine abnormale Körperhaltung. Sorgen Sie für einen sicheren Stand und halten Sie jederzeit das Gleichgewicht.** Dadurch können Sie das Elektrowerkzeug in unerwarteten Situationen besser kontrollieren.

• **Tragen Sie geeignete Kleidung. Tragen Sie keine weite Kleidung oder Schmuck. Halten Sie Haare, Kleidung und Handschuhe fern von sich bewegenden Teilen.** Lockere Kleidung, Schmuck oder lange Haare können von sich bewegenden Teilen erfasst werden.

• **Wenn Staubabsaug- und -auffangeinrichtungen montiert werden können, vergewissern Sie sich, dass diese angeschlossen sind und richtig verwendet werden.** Verwendung einer Staubabsaugung kann Gefährdungen durch Staub verringern.

Verwendung und Behandlung des Elektrowerkzeuges

• **Überlasten Sie das Gerät nicht. Verwenden Sie für Ihre Arbeit das dafür bestimmte Elektrowerkzeug.** Mit dem passenden Elektrowerkzeug arbeiten Sie besser und sicherer im angegebenen Leistungsbereich.

• **Benutzen Sie kein Elektrowerkzeug, dessen Schalter defekt ist.** Ein Elektrowerkzeug, das sich nicht mehr ein- oder ausschalten lässt, ist gefährlich und muss repariert werden.

• **Ziehen Sie den Stecker aus der Steckdose und/oder entfernen Sie den Akku, bevor Sie Gerateinstellungen vornehmen, Zubehorteile wechseln oder das Gerät weglegen.** Diese Vorsichtsmaßnahme verhindert den unbeabsichtigten Start des Elektrowerkzeuges.

• **Bewahren Sie unbenutzte Elektrowerkzeuge ausserhalb der Reichweite von Kindern auf. Lassen Sie Personen das Gerät nicht benutzen, die mit diesem nicht vertraut sind oder diese Anweisungen nicht gelesen haben.** Elektrowerkzeuge sind gefährlich, wenn sie von unerfahrenen Personen benutzt werden.

• **Pflegen Sie Elektrowerkzeuge mit Sorgfalt. Kontrollieren Sie, ob bewegliche Teile einwandfrei funktionieren und nicht klemmen, ob Teile gebrochen oder so beschädigt sind, dass die Funktion des Elektrowerkzeuges beeinträchtigt ist. Lassen Sie beschädigte Teile vor dem Einsatz des Gerätes reparieren.** Viele Unfälle haben ihre Ursache in schlecht gewarteten Elektrowerkzeugen.

• **Halten Sie Schneidwerkzeuge scharf und sauber.** Sorgfältig gepflegte Schneidwerkzeuge mit scharfen Schneidkanten verklemmen sich weniger und sind leichter zu führen.

• **Verwenden Sie Elektrowerkzeug, Zubehör, Einsatzwerkzeuge usw. entsprechend diesen Anweisungen. Berucksichtigen Sie dabei die Arbeitsbedingungen und die auszuführende Tätigkeit.** Der Gebrauch von Elektrowerkzeugen für andere als die vorgesehenen Anwendungen kann zu gefährlichen Situationen führen.

Verwendung und Behandlung des Akkuwerkzeugs

a) Laden Sie die Akkus nur in Ladegeräten auf, die vom Hersteller empfohlen werden. Für ein Ladegerät, das für eine bestimmte Art von Akkus geeignet ist, besteht Brandgefahr, wenn es mit anderen

Akkus verwendet wird.

b) Verwenden Sie nur die dafür vorgesehenen Akkus in den Elektrowerkzeugen. Der Gebrauch von anderen Akkus kann zu Verletzungen und Brandgefahr führen.

c) Halten Sie den nicht benutzten Akku fern von Büroklammern, Münzen, Schlüsseln, Nägeln, Schrauben oder anderen kleinen Metallgegenständen, die eine Überbrückung der Kontakte verursachen könnten. Ein Kurzschluss zwischen den Akkukontakten kann Verbrennungen oder Feuer zur Folge haben.

d) Bei falscher Anwendung kann Flüssigkeit aus dem Akku austreten. Vermeiden Sie den Kontakt damit. Bei zufälligem Kontakt mit Wasser abspülen. Wenn die Flüssigkeit in die Augen kommt, nehmen Sie zusätzlich ärztliche Hilfe in Anspruch. Austretende Akkuflüssigkeit kann zu Hautreizungen oder Verbrennungen führen.

Service

• **Lassen Sie Ihr Elektrowerkzeug nur von qualifiziertem Fachpersonal und nur mit Original-Ersatzteilen reparieren.**

Damit wird sichergestellt, dass die Sicherheit des Elektrowerkzeuges erhalten bleibt.

BESONDERE SICHERHEITSHINWEISE

• Die in den Technischen Daten angegebene höchste Drehzahl des Geräts entspricht auch der höchsten Drehzahl beim Arbeiten mit der Schleifscheibe. Die Drehzahl des Geräts darf dabei die angegebene höchste Drehzahl der Schleifscheibe nicht übersteigen.

• Die Auslegung der Schleifscheibe (Größe, Stärke usw.) muss den Technischen Daten für das Gerät entsprechen.

• Die Schleifscheibe muss fest und sicher am Gerät angebracht werden. Verwenden Sie nie Reduzierringe oder Adapter, um die Schleifscheibe am Gerät zu befestigen.

• Die Schleifscheiben sind gemäß den Vorgaben des Herstellers zu behandeln und zu lagern.

• Verwenden Sie das Gerät nicht für Arbeiten an Werkstücken, deren Stärke die angegebene höchste Materialstärke für die Schleifscheibe übersteigt.

• Setzen Sie Schleifscheiben nicht zum Entgraten ein.

• Wenn die Schleifscheibe am Gewinde der Treibwelle angebracht werden soll, muss diese Welle ein ausreichend langes Gewinde aufweisen. Die Welle muss ausreichend geschützt sein, sie darf mit der zu bearbeitenden Schleiffläche nicht in Berührung kommen.

• Prüfen Sie die Schleifscheibe vor dem Einsatz auf etwaige Schäden. Mit einer gebrochenen, eingerissenen oder anderweitig beschädigten Scheibe darf nicht gearbeitet werden.

• Lassen Sie das Gerät vor der Arbeit 30 Sekunden lang ohne Last im Leerlauf laufen.

• Bei ungewöhnlichen Vibrationen oder bei Anzeichen für einen anderweitigen Defekt muss das Gerät sofort ausgeschaltet werden. Untersuchen Sie das Gerät und die Schleifscheibe gründlich, bevor Sie das Gerät erneut einschalten.

• Vermeiden Sie, dass Zündfunken andere Personen gefährden oder mit leicht entflammaren Substanzen in Kontakt kommen können.

• Das Werkstück muss immer gut in einer Halterung angebracht oder ordnungsgemäß geklemmt sein. Berühren Sie die zu schneidende Fläche nicht mit den Händen.

• Tragen Sie bei der Arbeit immer eine Schutzbrille und einen Ohrenschutz. Tragen Sie bei Bedarf oder wenn dies vorgeschrieben ist auch weitere Schutzausrüstung wie z.B. eine Arbeitsschürze oder einen Sicherheitshelm.

• Die Einsätze in Form von Rollen oder Spitzen müssen

gemäß den Anweisungen des Herstellers am Gerät angebracht sein.

- Wenn der Schleifeinsatz mit Schutzscheiben (Blotter) geliefert wird, müssen diese Scheiben auch verwendet werden.
- Wenn das Gerät mit einer Schutzvorrichtung geliefert wird, muss diese beim Arbeiten unbedingt angebracht sein.
- Wenn Einsätze mit einem Gewinde an der Treibwelle angebracht werden, muss dieses Gewinde lang genug ausgelegt sein, um sicher in der Aufnahme der Treibwelle befestigt zu werden.
- Die Lüftungsschlitze des Geräts müssen immer frei sein, insbesondere bei Arbeiten in staubigen Bereichen. Wenn Staubablagerungen entfernt werden müssen, muss das Gerät zuerst von der Stromversorgung getrennt werden. Verwenden Sie zum Reinigen der Lüftungsschlitze auf keinen Fall einen Gegenstand aus Metall, und achten Sie darauf, keine Teile im Inneren des Geräts zu beschädigen.
- Wenn die Stromversorgung oder die Leitungen nur unzureichend ausgelegt sind, können beim Starten des Geräts kurze Spannungsabfälle entstehen. Hierdurch kann die Funktion anderer elektrischer Geräte in Mitleidenschaft gezogen werden (flackernde

Beleuchtung usw.). Wenn die Impedanz der Stromversorgung kleiner als 0,348 Ohm (Z_{max}) ist, dürften solche Störungen nicht auftreten. (Bitte setzen Sie sich bei Bedarf diesbezüglich mit Ihrem Stromversorger in Verbindung.)

Zusätzliche Sicherheitshinweise

- Die Einsätze (Bits) müssen für die in den Technischen Daten angegebene Höchstgeschwindigkeit (höchste Drehzahl) ausgelegt sein.
- Die Einsätze müssen unbedingt gemäß den Anweisungen eingesetzt und befestigt werden.
- Es dürfen nur vom Hersteller gelieferte Einsätze und Adapter verwendet werden.
- **WARNHINWEIS:** Zündfunken können Personen verletzen und entflammare Objekte entzünden!
- Tragen Sie immer eine Schutzbrille, einen Ohrenschutz und ggf. andere Schutzausrüstung wie z.B. Schutzhandschuhe, Sicherheitshelm usw.

MONTAGE / BEDIENUNG

3

4

5

6

7

8

9

10

WARTUNG



Trennen Sie die Maschine vom Netz, wenn Sie am Mechanismus Wartungsarbeiten ausführen müssen. Die Maschinen von sind entworfen, um während einer langen Zeit problemlos und mit minimaler Wartung zu funktionieren. Sie verlängern die Lebensdauer, indem Sie die Maschine regelmäßig reinigen und fachgerecht behandeln. Reinigen Sie das Maschinengehäuse regelmäßig mit einem weichen Tuch, vorzugsweise nach jedem Einsatz. Halten Sie die Lüfterschlitze frei von Staub und Schmutz. Entfernen Sie hartnäckigen Schmutz mit einem weichen Tuch, angefeuchtet mit Seifenwasser. Verwenden Sie keine Lösungsmittel wie Benzin, Alkohol, Ammonia, usw. Derartige Stoffe beschädigen die Kunststoffteile. Die Maschine braucht keine zusätzliche Schmierung. Wenden Sie sich in Störungsfällen, z.B. durch Verschleiß eines Teils, an Ihren örtlichen Vertragshändler.

HINWEISE ZUM UMWELTSCHUTZ

Um Transportschäden zu verhindern, wird die Maschine in einer soliden Verpackung geliefert. Die Verpackung besteht weitgehend aus verwertbarem Material. Benutzen Sie also die Möglichkeit zum Recyclen der Verpackung. Bringen Sie bei Ersatz die alten Maschinen zu Ihren örtlichen WORLD-PRO TOOLS Vertragshändler. Er wird sich um eine umweltfreundliche Verarbeitung ihrer alten Maschine bemühen.



Li-ion-Akkus sind recycelbar. Geben Sie sie bei einer Entsorgungsstelle für chemische Abfälle ab, so daß die Akkus recycelt oder auf umweltfreundliche Weise entsorgt werden.

Alt-Elektrogeräte sind Wertstoffe, sie gehören daher nicht in den Hausmüll!

Wir möchten Sie daher bitten, uns mit Ihrem aktiven Beitrag beider Ressourcenschonung und beim Umweltschutz zu unterstützen und dieses Gerät bei den-falls vorhandeneingerichteten Rücknahmestellen abzugeben.

PL

Polski

MINI MŁYNEK

UŻYTKOWANIE ZGODNE Z PRZEZNACZENIEM

Twoje narzędzie Multi zostało zaprojektowane do wiercenia, routingu, grawerowania, polerowania, cięcia, szlifowania i szlifowania drewna, metalu, tworzyw sztucznych i kamienia.

Nie jest przeznaczony do użytku komercyjnego.

PARAMETRY TECHNICZNE (patrz rys. 1)

Model	EMG01-42 (DM-130B)	Pojemność szlifowania	Ø35mm Max.
Napięcie	220~240V~ 50Hz	Klasa izolacji	II
Moc	135W	Poziom ciśnienia dźwięku	LpA=72dB(A), KpA=3dB(A)
Prędkość	10000~32000/min	Poziom mocy dźwięku	LwA=72dB(A), KwA=3dB(A)
Pojemność wiercenia	Ø3.2mm Max.	Wibracja	ah= 1.42m/s ² , 1.5m/s ²

INFORMACJA NA TEMAT HAŁASU I WIBRACJI

Poziom drgań podany w tych wskazówkach został pomierzony zgodnie z wymaganiami normy EN 60745 dotyczącej procedury pomiarów i można go użyć do porównywania elektronarzędzi. Można go też użyć do wstępnej oceny ekspozycji na drgania. Podany poziom drgań jest reprezentatywny dla podstawowych zastosowań elektronarzędzia. Jeżeli elektronarzędzie użyte zostanie do innych zastosowań, z innymi narzędziami roboczymi, z różnym osprzętem, a także jeśli nie będzie wystarczająco konserwowane, poziom drgań może odbiegać od podanego. Podane powyżej przyczyny mogą spowodować podwyższenie

ekspozycji na drgania podczas całego czasu pracy.

Aby dokładnie ocenić ekspozycję na drgania, trzeba wziąć pod uwagę także okresy, gdy urządzenie jest wyłączone, lub gdy jest wprawdzie włączone, ale nie jest używane do pracy. W ten sposób łączna (obliczana na pełny wymiar czasu pracy) ekspozycja na drgania może okazać się znacznie niższa.

Należy wprowadzić dodatkowe środki bezpieczeństwa, mające na celu ochronę operatora przed skutkami ekspozycji na drgania, np.: konserwacja elektronarzędzia i narzędzi roboczych, zabezpieczenie odpowiedniej temperatury rąk, ustalenie kolejności operacji roboczych.

OBJAŚNIENIE SYMBOLI

	Uwaga!		W przypadku uszkodzenia, skręcenia lub przerwania kabla zasilającego należy natychmiast wyciągnąć wtyk sieciowy. Przed wykonaniem wszelkich prac na urządzeniu wyciągnąć wtyk sieciowy.
	Przeczytaj instrukcję obsługi.		Nosić ochronniki słuchu.
	Nościć okulary ochronne		Niebezpieczeństwo skaleczenia! Noś odporne na przecięcie rękawice
	Urządzeń elektrycznych nie należy wyrzucać razem z odpadami domowymi		Klasa zabezpieczenia II

CZĘŚCI SKŁADOWE NARZĘDZIA (patrz rys. 2)

1	Collet Chuck	8	Pas szlifierowy	15	Okrągłe diamentowe szlifowanie
2	Zamek wrzeciona	9	Osełka	16	Punkt Diamond Shank
3	Czapka pędzla węglowego	10	Papier szlifierski	17	Shank na wełniane koło
4	Koło regulacji prędkości	11	Wełniane koło	18	Shank do szlifowania pasa
5	Kabel	12	Naklejki do szlifowania	19	Klawisz blokady wrzeciona dla elastycznego wału
6	Przełącznik	13	Ścierne tnące koła	20	Chuck Wrench
7	HSS wiertarki	14	Shank do szlifowania papieru	21	Miękki wał

WSKAZÓWKI BEZPIECZEŃSTWA

Ogólne przepisy bezpieczeństwa dla elektronarzędzi

OSTRZEŻENIE Należy przeczytać wszystkie wskazówki i przepisy. Błędy w przestrzeganiu poniższych wskazówek mogą spowodować porażenie prądem, pożar i/lub ciężkie obrażenia ciała.

Należy starannie przechowywać wszystkie przepisy i wskazówki bezpieczeństwa dla dalszego zastosowania.

Użyte w poniższym tekście pojęcie „elektonarzędzie” odnosi się do elektronarzędzi zasilanych energią elektryczną z sieci (z przewodem zasilającym) i do elektronarzędzi zasilanych akumulatorami (bez przewodu zasilającego).

Bezpieczeństwo miejsca pracy

- Stanowisko pracy należy utrzymywać w czystości i dobrze oświetlone. Nieporządek w miejscu pracy lub nieoświetlona przestrzeń robocza mogą być przyczyną wypadków.
- Nie należy pracować tym elektronarzędziem w otoczeniu zagrożonym wybuchem, w którym znajdują się np. łatwopalne ciecze, gazy lub pyły. Podczas pracy elektronarzędziem wytwarzają się iskry, które mogą spowodować zapłon.
- Podczas użytkowania urządzenia zwrócić uwagę na to, aby dzieci i inne osoby postronne znajdowały się w bezpiecznej odległości. Odwrócenie uwagi może spowodować utratę kontroli nad narzędziem.

Bezpieczeństwo elektryczne

- Wtyczka elektronarzędzia musi pasować do gniazda. Nie wolno zmieniać wtyczki w jakikolwiek sposób. Nie wolno używać wtyków adapterowych w przypadku elektronarzędzi z uziemieniem ochronnym. Niezmienione wtyczki i pasujące gniazda zmniejszają ryzyko porażenia prądem.
- Należy unikać kontaktu z uziemionymi powierzchniami jak rury, grzejniki, piece i lodówki. Ryzyko porażenia prądem jest większe, gdy ciało użytkownika jest uziemione.
- Urządzenie należy zabezpieczyć przed deszczem i wilgocią. Przedostanie się wody do elektronarzędzia podwyższa ryzyko

porażenia prądem.

- Nigdy nie należy używać przewodu do innych czynności. Nigdy nie należy nosić elektronarzędzia, trzymając je za przewód, ani używać przewodu do zawieszenia urządzenia; nie wolno też wyciągać wtyczki z gniazdka pociągając za przewód. Przewod należy chronić przed wysokimi temperaturami, należy go trzymać z dala od oleju, ostrich krawędzi lub ruchomych części urządzenia. Uszkodzone lub splątane przewody zwiększają ryzyko porażenia prądem.
- W przypadku pracy elektronarzędziem pod gołym niebem, należy używać przewodu przedłużającego, dostosowanego również do zastosowań zewnętrznych. Użyjcie właściwego przedłużacza (dostosowanego do pracy na zewnątrz) zmniejsza ryzyko porażenia prądem.
- Jeżeli nie da się uniknąć zastosowania elektronarzędzia w wilgotnym otoczeniu, należy użyć wyłącznika ochronnego różnicowo-prądowego. Zastosowanie wyłącznika ochronnego różnicowo-prądowego zmniejsza ryzyko porażenia prądem.

Bezpieczeństwo osób

- Podczas pracy z elektronarzędziem należy zachować ostrożność, każdą czynność wykonywać uważnie i z rozważą. Nie należy używać elektronarzędzia, gdy jest się zmęczonym lub będąc pod wpływem narkotyków, alkoholu lub leków. Moment nieuwagi przy użyciu elektronarzędzia może stać się przyczyną poważnych urazów ciała.
- Należy nosić osobiste wyposażenie ochronne i zawsze okulary ochronne. Noszenie osobistego wyposażenia ochronnego – maski przeciwpyłowej, obuwia z podeszwami przeciwpoślizgowymi, kasku ochronnego lub środków ochrony słuchu (w zależności od rodzaju i zastosowania elektronarzędzia) – zmniejsza ryzyko obrażeń ciała.

- **Należy unikać niezamierzonego uruchomienia narzędzi i/lub podłączeniem do akumulatora, a także przed podniesieniem lub przeniesieniem elektronarzędzia, należy upewnić się, że elektronarzędzie jest wyłączone.** Trzymanie palca na wyłączniku podczas przenoszenia elektronarzędzia lub podłączenie do prądu włączonego narzędzia, może stać się przyczyną wypadków.

- **Przed włączeniem elektronarzędzia, należy usunąć narzędzia nastawcze lub klucze.** Narzędzie lub klucz, znajdujący się w ruchomych częściach urządzenia mogą doprowadzić do obrażeń ciała.

- **Należy unikać nienaturalnych pozycji przy pracy. Należy dbać o stabilną pozycję przy pracy i zachowanie równowagi.** W ten sposób możliwa będzie lepsza kontrola elektronarzędzia w nieprzewidzianych sytuacjach.

- **Należy nosić odpowiednie ubranie. Nie należy nosić luźnego ubrania ani biżuterii. Włosy, ubranie i rękawice należy trzymać z daleka od ruchomych części.** Luźne ubranie, biżuteria lub długie włosy mogą zostać wciągnięte przez ruchome części.

- **Jeżeli istnieje możliwość zamontowania urządzeń odsysających i wychwytyjących pył, należy upewnić się, że są one podłączone i będą prawidłowo użyte.** Użycie urządzenia odsysającego pył może zmniejszyć zagrożenie pyłami.

Prawidłowa obsługa i eksploatacja elektronarzędzi

- **Nie należy przeciążać urządzenia. Do pracy używać należy elektronarzędzia, które są do tego przewidziane.**

Odpowiednio dobranym elektronarzędziem pracuje się w danym zakresie wydajności lepiej i bezpieczniej.

- **Nie należy używać elektronarzędzia, którego włącznik/wyłącznik jest uszkodzony.** Elektronarzędzie, którego nie można włączyć lub wyłączyć jest niebezpieczne i musi zostać naprawione.

- **Przed regulacją urządzenia, wymianą osprzętu lub pozaprzestaniu pracy narzędziem, należy wyciągnąć wtyczkę z gniazda i/lub usunąć akumulator.** Ten środek ostrożności zapobiega niezamierzonemu włączeniu się elektronarzędzia.

- **Nie używane elektronarzędzia należy przechowywać w miejscu niedostępnym dla dzieci. Nie należy udostępniać narzędzia osobom, które go nie znają lub nie przeczytały niniejszych przepisów.** Używane przez niedoświadczonych osoby elektronarzędzia są niebezpieczne.

- **Konieczna jest należyta konserwacja elektronarzędzia. Należy kontrolować, czy ruchome części urządzenia działają bez zarzutu i nie są zablokowane, czy części nie są pęknięte lub uszkodzone w taki sposób, który miałby wpływ na prawidłowe działanie elektronarzędzia. Uszkodzone części należy przed użyciem urządzenia oddać do naprawy.** Wiele wypadków spowodowanych jest przez niewłaściwą konserwację elektronarzędzi.

- **Należy stale dbać o ostrość i czystość narzędzi tnących.** O wiele rzadziej dochodzi do zakleszczenia się narzędzia tnącego, jeżeli jest ono starannie utrzymane. Zadbane narzędzia łatwiej się też prowadzi.

- **Elektronarzędzia, osprzęt, narzędzia pomocnicze itd. należy używać zgodnie z niniejszymi zaleceniami. Uwzględnić należy przy tym warunki i rodzaj wykonywanej pracy.** Niezgodne z przeznaczeniem użycie elektronarzędzia może doprowadzić do niebezpiecznych sytuacji.

Stosowanie i obsługa narzędzia akumulatorowego

a) Akumulatory ładuj wyłącznie za pomocą ładowarek zalecanych przez producenta. Używanie ładowarki do ładowania akumulatorów innych niż te, do których jest ona przewidziana, stwarza zagrożenie pożarowe.

b) Stosuj zawsze akumulatory przewidziane dla określonego elektronarzędzia. Używanie innych akumulatorów może doprowadzić do obrażeń i niebezpieczeństwa pożaru.

c) Nieużywany akumulator przechowuj z dala od spinaczy

biurowych, monet, kluczy, gwoździ, śrub lub innych drobnych metalowych przedmiotów, które mogłyby powodować zwarcie styków. Zwarcie między stykami akumulatora może spowodować oparzenia lub pożar.

d) Przy nieprawidłowym użytkowaniu z akumulatora może wydostać się ciecz. Unikaj kontaktu z tą cieczą. W razie przypadkowego kontaktu zmyj wodą. W przypadku przedostania się cieczy do oczu skorzystaj dodatkowo z pomocy lekarza. Wydostająca się z akumulatora ciecz może powodować podrażnienia skóry lub poparzenia.

Serwis

- **Naprawę elektronarzędzia należy zlecić jedynie wykwalifikowanemu fachowcowi i przy użyciu oryginalnych części zamiennych.** To gwarantuje, że bezpieczeństwo urządzenia zostanie zachowane.

Konkretne ostrzeżenia bezpieczeństwa

- **Sprawdź, czy maksymalna prędkość wskazana na dysku szlifowania odpowiada maksymalnej prędkości maszyny.** Prędkość maszyny nie może przekraczać wartości na dysku szlifowania.

- **Upewnij się, że wymiary dysku szlifowania odpowiadają specyfikacjom maszyny.**

- **Upewnij się, że dysk szlifierski został odpowiednio zamontowany i przymocowany.** Nie używaj redukujących pierścieni lub adapterów, aby poprawnie pasował do szlifierki.

- **Traktuj i przechowuj dyski szlifierskie zgodnie z instrukcjami dostawcy.**

- **Nie używaj maszyny do szlifowania obrabiów o maksymalnej grubości przekraczającej maksymalną głębokość szlifowania krążka szlifowania.**

- **Nie używaj krążków szlifowania do rozebrania.**

- **Gdy szlifowanie dysków należy zamontować na nici wrzeciona, upewnij się, że wrzeciono ma wystarczającą gwint.** Upewnij się, że wrzeciono jest wystarczająco chronione i nie dotyka powierzchni szlifowania.

- **Przed użyciem sprawdź dysk szlifierski pod kątem wszelkich uszkodzeń.** Nie używaj krążków szlifowania, które są pęknięte, rozerwane lub w inny sposób uszkodzone.

- **Przed użyciem maszyna działała na biegu jałowym przez 30 sekund.**

- **Natychmiast wyłącz maszynę w przypadku nieprawidłowych wibracji lub występowania innej wady.** Ostrożnie sprawdź maszynę i szlifowanie dysku przed ponownym włączeniem maszyny.

- **Upewnij się, że iskry nie narażają ludzi na niebezpieczeństwo lub kontaktują się z wysoce łatwopalnymi substancjami.**

- **Upewnij się, że przedmiot obrabia jest wystarczająco obsługiwany lub zaciśnięty.** Trzymaj ręce z dala od powierzchni, aby można je było wyciąć.

- **Zawsze noś gogle bezpieczeństwa i ochronę słuchu.** W razie potrzeby lub wymagane również użyj innego rodzaju ochrony, jak na przykład fartuch lub hełm.

- **Upewnij się, że zamontowane koła i punkty są zamontowane zgodnie z instrukcjami producenta.**

- **Upewnij się, że blotter są używane, gdy są one wyposażone w połączony produkt ścierny i kiedy są wymagane.**

- **Jeśli strażnik jest dostarczany do narzędzia, nigdy nie użyj narzędzia bez takiego osłony.**

- **Aby narzędzia mające być wyposażone w gwintowane koło otworu, upewnij się, że gwint w kole jest wystarczająco długi, aby zaakceptować długość wrzeciona.**

- **Upewnij się, że otwory wentylacyjne są czyste podczas**

pracy w zakurzonych warunkach. Jeśli powinno stać się necessary, aby usunąć kurz, najpierw odłączyć narzędzie od zasilania zasilania (używaj obiektów nie metalicznych) i unikaj uszkodzenia wewnętrznych części.

• Chociaż słabe warunki sieci elektrycznej, krótko krople napięcia mogą pojawiać się podczas uruchamiania sprzętu. Może to wpłynąć na inny sprzęt (równanie migające lampy). Jeśli $Z_{max} < 0,348 \text{ Ohm}$ z ds. Imponowania, takie zakłócenia nie są oczekiwane. (W potrzebie możesz skontaktować się z lokalnym organem zaopatrzenia w celu uzyskania dalszych informacji).

Dodatkowe instrukcje bezpieczeństwa

- Upewnij się, że używane akcesoria są odpowiednie dla maksymalnej prędkości określonej w danych technicznych.
- Upewnij się, że akcesoria są zamontowane zgodnie z instrukcjami.
- Używaj tylko akcesoriów i adapterów dostarczanych przez producenta.

MONTAŻ / DZIAŁANIE

MONTAŻ

Aby zapobiec przypadkowemu rozpoczęciu, które może spowodować poważne obrażenia ciała, zawsze odłącz wtyczkę od gniazda.

Montaż colet chuck (patrz ryc. 3)

Narzędzie jest wyposażone w dystyrbune rozmiar Chucks do użycia akcesoriów o różnych rozmiarach. Więc czasami trzeba zmienić chucka jak poniżej:

1. Naciśnij blokadę wrzeciona, tymczasem poluzuj nakrętkę zbierającą. I wyjmij ją.
2. Włóż klepkę do wrzeciona;
3. Ponownie wyćwiń zamek wrzeciona i przymocuj nakrętkę kolegium.

Montaż lub zmiana akcesoriów do szlifowania lub polerowania (patrz ryc. 4 i 5)

1. Naciśnij zamek wrzeciona, aby zablokować wrzeciono.
2. Poluzuj colet chuck.
3. Włóż akcesoria do szlifowania lub polerowania.
4. Ponownie wyćwiń zamek wrzeciona i ponownie dokręć nakrętkę lolletową.

Montaż dysku tnącej (patrz ryc. 6 i 7)

1. Poluzuj nakrętkę kolekcijną, a następnie włóż wałek do cięcia dysku do wrzeciona.
2. Naciśnij zamek wrzeciona, aby zablokować wrzeciono, tymczasem ponownie dokręć nakrętkę kolekcijną.
3. Poluzuj śrubę w górnej części wału cięcia dysku i wyjmij ją.
4. Włóż dysk tnący między śrubą a wałkiem krążkowym, a następnie przymocuj śrubę.

Zamontowanie elastycznego wału (patrz ryc. 8)

1. Poluzuj i wyjmij plastikową czapkę na szczycie głowy.
2. Wyjmij nakrętkę kolekcjonerską i chuck.
3. Wyrównaj elastyczny wałek wałek i narzędzi wrzeciony, a następnie włóż do niego wał elastyczny.
4. Ciasno aluminiowa srew rękawa na gorze elastycznego wału.

Włączanie i wyłączenie (patrz ryc. 9)

Aby uruchomić narzędzie, naciśnij przełącznik do pozycji „I”.

Aby zatrzymać narzędzia, naciśnij przełącznik do pozycji „O”.

Regulacja prędkości (patrz ryc. 10)

Narzędzie wyposażone w ustawienia prędkości 7 kroków. Aby zwiększyć speed, po prostu przesunąć pokrętko regulacji prędkości do przodu. Aby zmniejszyć prędkość, po prostu przesunąć regulację prędkości, wiedzcie do tyłu.

Porady robocze

Zdjęcie akcesoriów	STOSOWANIE
	Użycie: wyostrzenie, rozebranie, usuwanie rdzy, kształtowanie. Oczyszczyć i kształtować szlifierki za pomocą sztabowego kamienia.
	Do drobnego grawerowania różnych materiałów.
	Szlifowanie, wygładzanie i kształtowanie drewna i włókna szklanego.
	Metale polerowania i kamienie szlifierskie.
	Śruby cięcia lub przecięcia, śruby, blachy, cienkie drewno i plastik.

KONSERWACJA



Przed rozpoczęciem prac konserwacyjnych silnik należy upewnić się, że urządzenie nie znajduje się pod prądem.

Urządzenia zostały zaprojektowane do działania przez dłuższy okres czasu przy minimalnym nakładzie pracy związanym z konserwacją. Zadowalające działanie zależy od odpowiedniego dbania o urządzenie oraz regularnego czyszczenia.

Należy regularnie czyścić obudowę urządzenia miękką szmatką, najlepiej po każdym użyciu. Należy dopilnować, aby otwory wentylacyjne nie były zatkane przez pył i brud. W przypadku, gdy brud nie daje się usunąć, należy użyć miękkiej szmatki zwilżonej wodą z mydłem. Nie wolno używać rozpuszczalników takich jak benzyna, alkohol, woda z amoniakiem itd. Rozpuszczalniki te mogą uszkodzić części wykonane z plastiku.

Urządzenie nie wymaga dodatkowego smarowania.

W przypadku pojawienia się usterki, np. zużycia części, należy skontaktować się z najbliższym sprzedawcą.

INFORMACJA DOTYCZĄCA OCHRONY ŚRODOWISKA



W celu zabezpieczenia urządzenia przed uszkodzeniami w czasie transportu, jest ono dostarczane w odpowiednio mocnym opakowaniu. Większość materiałów można poddać ponownej utylizacji. Należy umieścić materiały w odpowiednich dla ich właściwości pojemnikach utylizacyjnych. Nieużywany już sprzęt można odnieść do miejscowego sprzedawcy. Zostanie on odpowiednio zutylizowany w sposób bezpieczny dla środowiska.

Akumulatory Li-ion nadają się do recyklingu. Należy oddawać je do punktów utylizacji odpadów chemicznych, tak aby akumulatory mogły być poddane procesowi recyklingu lub utylizowane w ekologiczny sposób.

Zużyte urządzenia elektryczne są surowcami wtórnymi – nie wolno wyrzucać ich do pojemników na odpady domowe, ponieważ mogą zawierać substancje niebezpieczne dla zdrowia ludzkiego i środowiska! Prosimy o aktywną pomoc w oszczędnym gospodarowaniu zasobami naturalnymi i ochronie środowiska naturalnego przez przekazanie zużytego urządzenia do punktu składowania surowców wtórnych - zużytych urządzeń elektrycznych.

Exploded view

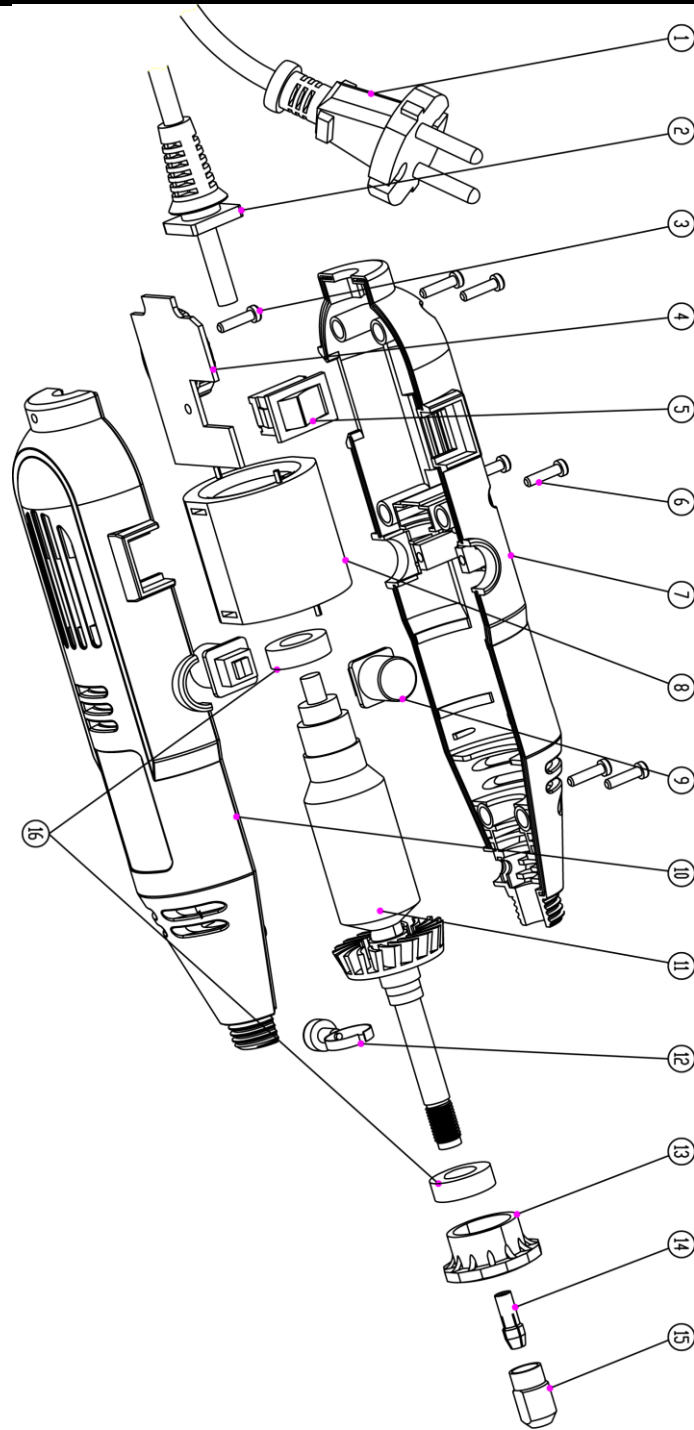

Parts list

Part No	Part Name	Qty		Part No	Part Name	Qty
1	Plug	1		10	Right housing	1
2	Cord sleeve	1		11	Rotor	1
3	Screw	1		12	Spindle lock button	1
4	PCB	1		13	Nose cap	1
6	Screw	6		14	Collet	1
7	Left housing	1		15	Collet nut	1
8	Stator	1		16	Bearing	2
9	Carbon brush	2				