

- SK** Akumulátorový multifunkčný nástroj
- CZ** Akumulátorový multifunkční nástroj
- HU** Akkumulátoros multifunkciós szerszám
- RO** Unealtă multifuncțională fără fir
- EN** Cordless multi-purpose tool
- DE** Akku-multifunktionswerkzeug
- PL** Akumulatorowe narzędzie wielofunkcyjne



CMT-S20LiB

Preklad originálneho návodu na použitie
Překlad originálním návodu k použití
Az eredeti használati útmutató fordítása
Traducerea manualului de utilizare original
Instruction manual
Übersetzung der Original-Gebrauchsanweisung
Tłumaczenie oryginalnej instrukcji użytkowania



1



CMT-S20LiB

20VDC



10500-20000
/min



3.0°



1.2 kg

2

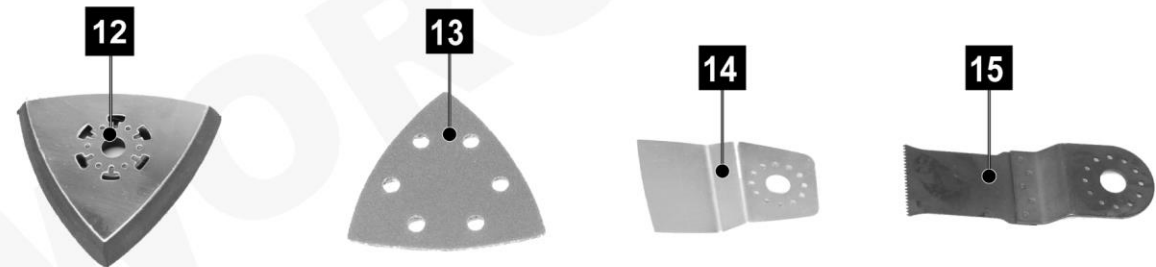
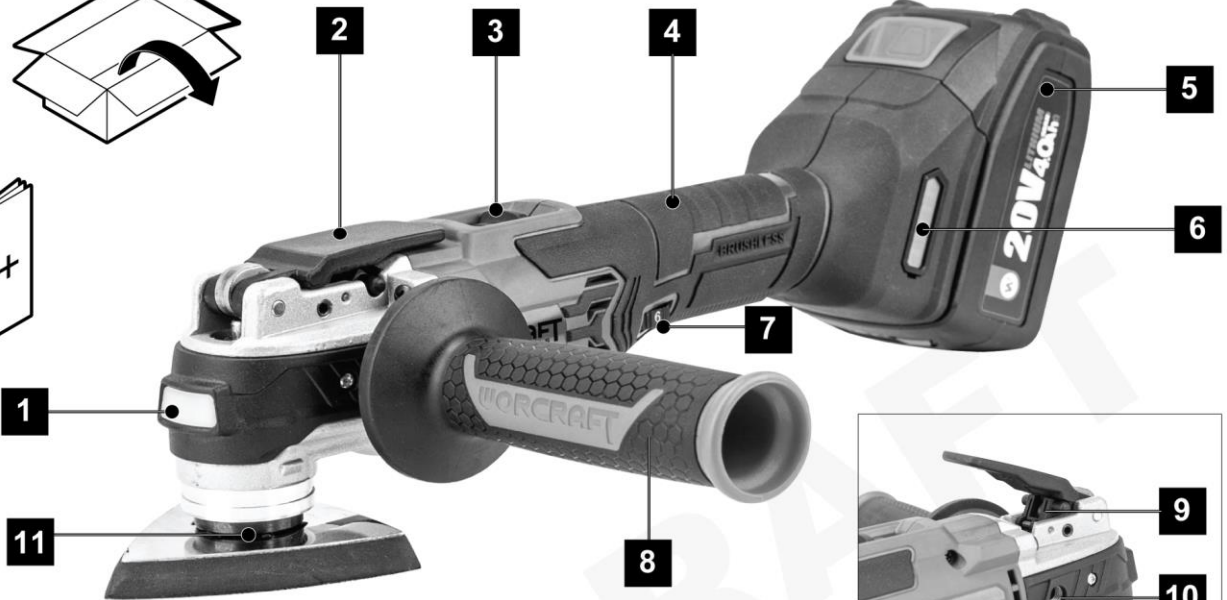
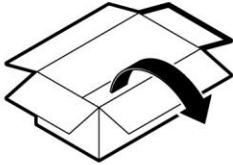

3

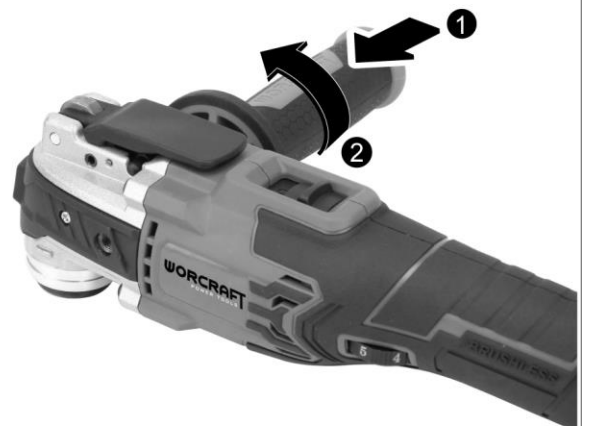

4

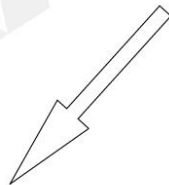

5



6

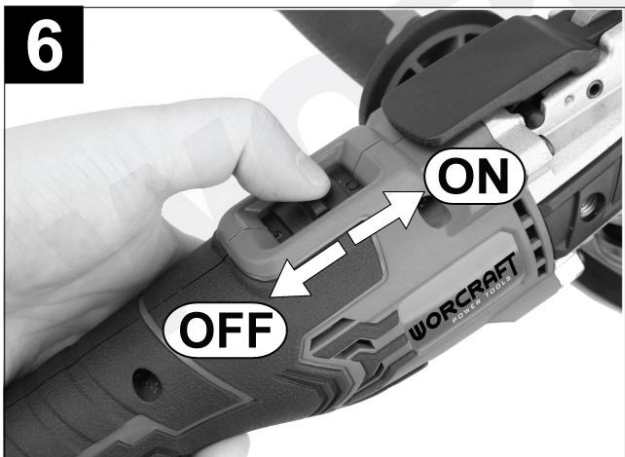

7

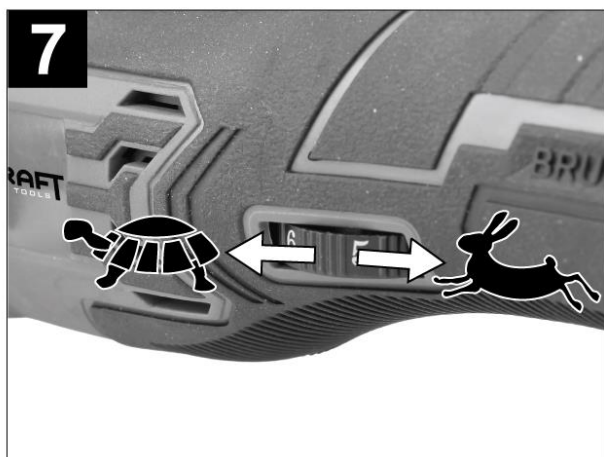

8

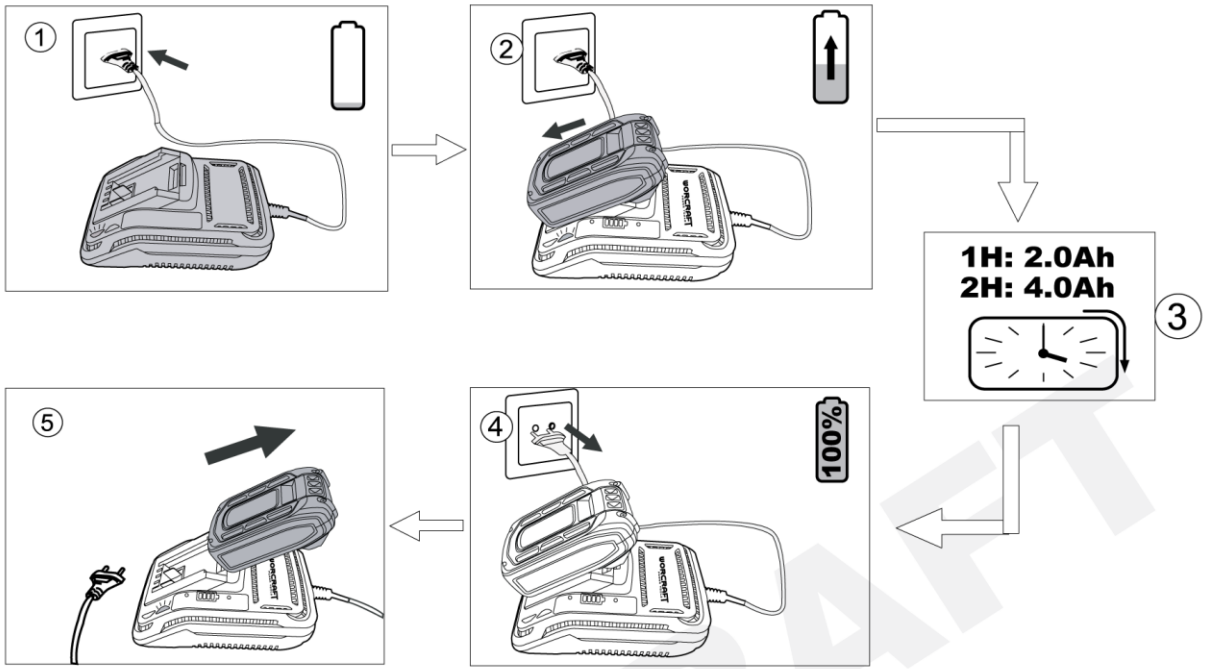

9

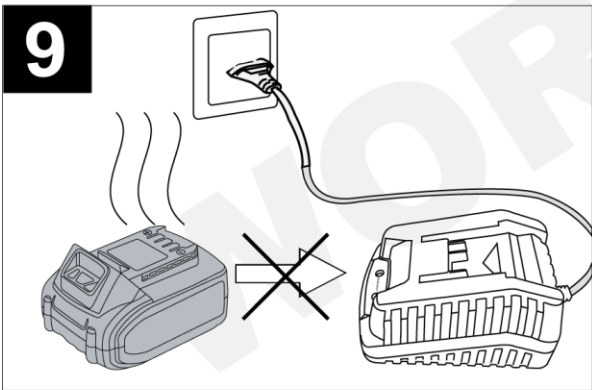

10

	0-10%
	10-25%
	25-50%
	50-75%
	75-100%





AKUMULÁTOROVÝ MULTIFUNKČNÝ NÁSTROJ

POUŽITIE

Akumulátorový multifunkčný nástroj je určený na pílenie a zarezávanie do drevených materiálov, umelej hmoty, sadrokartónu, mäkkých kovov (meď, hliník, nekalené kince), ďalej na rašpľovanie, brúsenie a zoškrabovanie menších plôch. Nástroj umožňuje vykonávať presné práce na ťažko prístupných miestach, v rohoch nábytku, obkladačiek a pod.

Zariadenie používajte iba na predpísané účely. Akékoľvek iné použitie je považované ako prípad nesprávneho použitia. Používateľ/obsluha a nie výrobca bude zodpovedný za akékoľvek poškodenie, alebo zranenia spôsobené týmto nesprávnym používaním. Pamätajte si, že toto zariadenie nebolo navrhnuté pre komerčné alebo priemyselné používanie. Záruka nebude platná pokiaľ bude zariadenie používané na komerčné, priemyselné alebo podobné účely.









TECHNICKÉ PARAMETRE

	NAPATIE	20 V					
	KAPACITA	2 Ah					
	RÝCHLOSŤ BEZ ZÁŤAŽE	10 500 – 20 000 min ⁻¹					
	UHOL OSCILÁCIE	3°					
VIBRÁCIE	Rezanie		Povrchové brúsenie		Brúsenie		
	Rukoväť	Prídavná rukoväť	Rukoväť	Prídavná rukoväť	Rukoväť	Prídavná rukoväť	
	5,656 m/s ² Odchýlka (K) = 1,5 m/s ²	5,144 m/s ² Odchýlka (K) = 1,5 m/s ²	4,742 m/s ² Odchýlka (K) = 1,5 m/s ²	6,225 m/s ² Odchýlka (K) = 1,5 m/s ²	4,063 m/s ² Odchýlka (K) = 1,5 m/s ²	2,842 m/s ² Odchýlka (K) = 1,5 m/s ²	
HLADINA AKUSTICKÉHO VÝKONU (L_{WA})	Rezanie		Povrchové brúsenie		Brúsenie		
	93,8 dB(A) Odchýlka (K) = 3 dB(A)		92,6 dB(A) Odchýlka (K) = 3 dB(A)		89,1 dB(A) Odchýlka (K) = 3 dB(A)		
HLADINA AKUSTICKÉHO TLAKU (L_{pA})	Rezanie		Povrchové brúsenie		Brúsenie		
	85,8 dB(A) Odchýlka (K) = 3 dB(A)		84,6 dB(A) Odchýlka (K) = 3 dB(A)		81,1 dB(A) Odchýlka (K) = 3 dB(A)		
	HMOTNOSŤ	1,2 kg					

ČASTI VÝROBKU

1	LED pracovné osvetlenie	9	Bezpečnostná spona páčky na výmenu nástroja
2	Páčka na výmenu nástroja	10	Otvor pre montáž prídavnej rukoväti
3	ON/OFF Prepínač	11	Upínací trň
4	Rukoväť	12	Unášač brúsneho papiera
5	Akumulátor (nie je súčasťou balenia)	13	Brúsny papier
6	Prachový filter	14	Škrabka
7	Regulátor rýchlosti	15	Pílový list na rezy so zanorením
8	Prídavná rukoväť		

VYSVETLIVKY SYMBOLOV

	Všeobecné upozornenie na nebezpečenstvo.
	Prečítajte si návod na použitie.
	Nevyhadzujte do bežného domového odpadu. Namiesto toho, ekologicky prijateľnou cestou sa obráťte na recyklačne strediska. Prosím venujte starostlivosť ochrane životného prostredia.
	Výrobok je v súlade s platnými európskymi smernicami a bola vykonaná metóda hodnotenia zhody týchto smerníc
	Používajte ochranné pracovné okuliare.
	Noste ochranné rukavice.
	Noste ochrannú dýchaciu masku.
	Trieda ochrany III
	UPOZORNENIE! Pred začatím akejkoľvek kontroly alebo údržby, zariadenie vypnite a vyťahnite z neho akumulátor, aby ste zabránili jeho nechcenému spusteniu a následnému možnému poraneniu.

VŠEOBECNÉ BEZPEČNOSTNÉ POKYNY PRE ELEKTRICKE NÁRADIE

- **UPOZORNENIE!** Prečítajte si bezpečnostné upozornenia, inštrukcie, vyobrazenia a technické údaje poskytované s týmto elektrickým náradím. Porušenie dodržiavania všetkých inštrukcií uvedených ďalej v texte môže mať za následok úraz elektrickým prúdom, požiar a/alebo ťažké ublíženie na zdraví.

1) BEZPEČNOSŤ PRACOVNÉHO PROSTREDIA

- Pracovisko je potrebné udržiavať v čistote a dobre osvetlené. Neporiadok a tmavé priestory bývajú príčinou nehôd.
- Nepoužívajte elektrické náradie v prostredí, kde hrozí nebezpečenstvo výbuchu, kde sa vyskytujú horľavé kvapaliny, plyny alebo prach. V elektrickom náradí vznikajú iskry, ktoré môžu zapáliť prach alebo výpary.
- Pri používaní elektrického náradia zabráňte v prístupe deťom a ďalším osobám. Ak budete rušení, môžete stratiť kontrolu nad vykonávanou činnosťou.

2) ELEKTRICKÁ BEZPEČNOSŤ

- Vidlica napájacieho kábla elektrického náradia musí zodpovedať sieťovej zásuvke. Nikdy akýmkoľvek spôsobom neupravujte el. prívodný kábel. Náradie, ktoré má na vidlici prívodnej šnúry ochranný kolík, nikdy nepripájajte rozdvojkami alebo inými adaptérmí. Nepoškodené vidlice a zodpovedajúce zásuvky znížia nebezpečenstvo úrazu elektrickým prúdom. Poškodené alebo zamotané prívodné káble zvyšujú nebezpečenstvo úrazu elektrickým prúdom. Ak sa sieťová šnúra poškodí, musí sa nahradiť osobitou sieťovou šnúrou, ktorú možno dostať u výrobcu alebo jeho obchodného zástupcu.
- Obsluha sa nesmie telom dotýkať uzemnených predmetov, ako je napr. potrubie, teleso ústredného vykurovania, sporáky a chladničky. Nebezpečenstvo úrazu elektrickým prúdom je väčšie, ak je vaše telo spojené so zemou.
- Nevystavujte elektrické náradie dažďu, vlhku alebo vode. Elektrického náradia sa nikdy nedotýkajte mokrými rukami. Elektrické náradie nikdy neumývajte pod tečúcou vodou ani ho neponárajte do vody.
- Kábel sa nesmie nadmerne zaťažovať. Kábel nikdy nepoužívajte na prenášanie, ťahanie alebo vyťahovanie vidlice elektrického náradia. Kábel nesmie byť vystavený pôsobeniu tepla, oleja, ostrých hrán alebo pohyblivých dielov. Poškodené alebo zapletené káble zvyšujú riziko úrazu elektrickým prúdom.
- Nikdy nepracujte s náradím, ktoré má poškodený el. kábel príp. vidlicu, alebo spadlo na zem a je akýmkoľvek spôsobom poškodené.

- Pri používaní elektrického náradia vo vonkajšom prostredí používajte predlžovací kábel vhodný na vonkajšie použitie. Používanie šnúry vhodnej na vonkajšie použitie znižuje riziko úrazu elektrickým prúdom
- Ak používate elektrické náradie vo vlhkých priestoroch, používajte napájanie chránené prúdovým chráničom (RCD). Používanie RCD obmedzuje nebezpečenstvo úrazu elektrickým prúdom. Pojem „prúdový chránič (RCD)“ môže byť nahradený pojmom „hlavný istič obvodu (GFCI)“ alebo „istič unikajúceho prúdu (ELCB)“.
- Držte el. ručné náradie výlučne za izolované plochy určené na uchopenie, pretože pri prevádzke môže dôjsť ku kontaktu rezacieho či vrtacieho príslušenstva so skrytým vodičom alebo vlastnou šnúrou.

3) BEZPEČNOSŤ OSÔB

- Pri používaní elektrického náradia buďte pozorní a ostražití, venujte maximálnu pozornosť činnosti, ktorú práve prevádzate. Sústreďte sa na prácu. Nepracujte s elektrickým náradím ak ste unavení, alebo ste pod vplyvom drog, alkoholu alebo liekov. Aj chvílková nepozornosť pri používaní elektrického náradia môže viesť k vážnemu poraneniu osôb. Pri práci s el. náradím nejedzte, nepite a nefajčite.
- Používajte ochranné pomôcky. Vždy používajte ochranu očí. Používajte ochranné prostriedky odpovedajúce druhu práce, ktorú prevádzate. Ochranné pomôcky ako napr. respirátor, bezpečnostná obuv s protišmykovou úpravou, pokrývka hlavy alebo ochrana sluchu, používané v súlade s podmienkami práce, znižujú riziko poranenia osôb.
- Vyvarujte sa neúmyselnému zapnutiu el. náradia. Neprenášajte el. náradie, ktoré je pripojené k elektrickej sieti, s prstom na vypínači alebo na spúšti. Pred pripojením k elektrickému napätiu sa uistite, či vypínač alebo spúšť sú v polohe „vypnuté“. Prenášanie el. náradia s prstom na vypínači alebo pripájanie vidlice el. náradia do zásuvky zo zapnutým vypínačom môže byť príčinou vážnych úrazov.
- Pred zapnutím el. náradia odstráňte všetky nastavovacie kľúče a nástroje. Nastavovací kľúč alebo nástroj, ktorý zostane pripevnený k otáčajúcej sa časti elektrického náradia môže byť príčinou poranenia osôb.
- Vždy udržiavajte stabilný postoj a rovnováhu. Pracujte len tam, kam bezpečne dosiahnete. Nikdy nepreceňujte vlastnú silu. Nepoužívajte elektrické náradie, ak ste unavení.
- Obliekajte sa vhodným spôsobom. Používajte pracovné oblečenie. Nenoste voľné oblečenie ani šperky. Dbajte na to, aby sa vaše vlasy, oblečenie, rukavice alebo iná časť Vášho tela nedostala do prílišnej blízkosti rotujúcich alebo rozpálených častí el. náradia.
- Pripojte el. náradie k odsávaniu prachu. Ak má el. náradie možnosť pripojenia zariadenia na zachytávanie alebo odsávanie prachu, uistite sa, že došlo k jeho riadnemu pripojeniu a používaniu. Použitie takýchto zariadení môže obmedziť nebezpečenstvo vznikajúce prachom.
- Pevne upevnite obrobok. Použite stolársku svorku alebo zverák pre upevnenie obrobku, ktorý budete obrábať.
- Nepoužívajte akékoľvek náradie ak ste pod vplyvom alkoholu, drog, liekov alebo iných omamných či návykových látok.
- Zariadenie nie je určené na použitie osobami (vrátane detí) so zníženými fyzickými, zmyslovými alebo mentálnymi schopnosťami alebo s nedostatkom skúseností a znalostí, pokiaľ nie sú pod dozorom alebo nedostali pokyny ohľadom použitia zariadenia od osoby zodpovednej za ich bezpečnosť. Deti musia byť pod dozorom, aby ste sa uistili, že sa nehrajú so zariadením.

4) POUŽÍVANIE A ÚDRŽBA ELEKTRICKÉHO NÁRADIA

- El. náradie vždy odpojte od el. siete v prípade akéhokoľvek problému pri práci, pred každým čistením alebo údržbou, pri každom presune a pri ukončení činnosti! Nikdy nepracujte s el. náradím, ak je akýmkoľvek spôsobom poškodené.
- Ak začne náradie vydávať abnormálny zvuk alebo zápach, okamžite ukončite prácu.
- Elektrické náradie nepreťažujte. Elektrické náradie bude pracovať lepšie a bezpečnejšie, ak s ním budete pracovať v otáčkach, pre ktoré bolo navrhnuté. Používajte správne náradie, ktoré je určené pre danú činnosť. Vhodné náradie bude dobre a bezpečne vykonávať prácu, pre ktorú bolo vyrobené.
- Nepoužívajte elektrické náradie, ktoré nemožno bezpečne zapnúť a vypnúť ovládacím vypínačom. Používanie takého náradia je nebezpečné. Poškodený vypínač musí byť opravený certifikovaným servisom.
- Odpojte náradie od elektrickej siete predtým, než začnete prevádzať jeho nastavenie, výmenu príslušenstva alebo údržbu. Toto opatrenie obmedzí nebezpečenstvo náhodného spustenia.

- Nepoužívané elektrické náradie uschovajte tak, aby bolo mimo dosahu detí a nepovolaných osôb. Elektrické náradie v rukách neskusených užívateľov môže byť nebezpečné. Elektrické náradie skladujte na suchom a bezpečnom mieste.
- Starostlivo udržiajte elektrické náradie v dobrom stave. Pravidelne kontrolujte nastavenie pohybujúcich sa častí a ich pohyblivosť. Kontrolujte či nedošlo k poškodeniu ochranných krytov alebo iných častí, ktoré môžu ohroziť bezpečnú funkciu elektrického náradia. Ak je náradie poškodené, pred ďalším použitím zaistíte jeho opravu. Mnoho úrazov je spôsobené nesprávnou údržbou elektrického náradia.
- Rezacie nástroje udržiajte ostré a čisté. Správne udržiavané a naostrené nástroje uľahčujú prácu, obmedzujú nebezpečenstvo úrazu a práca s nimi sa lepšie kontroluje. Použitie iného príslušenstva než toho, ktoré je uvedené v návode na obsluhu alebo doporučené dovozcom môže spôsobiť poškodenie náradia a byť príčinou úrazu.
- Elektrické náradie, príslušenstvo, pracovné nástroje atď. používajte v súlade s týmito pokynmi a takým spôsobom, ktorý je predpísaný pre konkrétne elektrické náradie a to s ohľadom na dané podmienky práce a druh prevádzanej práce. Používanie náradia na iné účely, než pre aké je určené, môže viesť k nebezpečným situáciám.

5) POUŽÍVANIE AKUMULÁTOROVÉHO NÁRADIA

- Pred vložením akumulátoru sa uistite, že je vypínač v polohe „0-vypnuté“. Vloženie akumulátoru do zapnutého náradia môže byť príčinou nebezpečných situácií.
- K nabíjaniu akumulátora používajte len nabíjačky predpísané výrobcom. Použitie nabíjačky pre iný typ akumulátoru môže mať za následok jeho poškodenie a vznik požiaru.
- Používajte iba akumulátory určené pre dané náradie. Použitie iných akumulátorov môže byť príčinou úrazu alebo vzniku požiaru.
- Ak nie je akumulátor používaný, uschovávajte ho oddelene od kovových predmetov ako sú svorky, kľúče, skrutky a iné drobné kovové predmety, ktoré by mohli spôsobiť spojenie jedného kontaktu akumulátoru s druhým. Vyskratovanie akumulátoru môže zapríčiniť úraz, popáleniny alebo vznik požiaru.
- S akumulátormi zaobchádzajte šetrne. Pri nešetrnom zaobchádzaní môže z akumulátoru uniknúť chemická látka. Vyvarujte sa kontaktu s ňou. Ak predsa dôjde ku kontaktu s touto chemickou látkou, vymyte postihnuté miesto prúdom tečúcej vody. Ak sa chemická látka dostane do očí, vyhľadajte ihneď lekársku pomoc. Chemická látka z akumulátoru môže spôsobiť vážne poranenie.
- Akumulátor alebo náradie sa nesmie vystavovať ohňu alebo nadmernej teplote. Vystavenie ohňu alebo teplote vyššej ako 130°C môže spôsobiť výbuch.
- Akumulátor alebo náradie, ktoré sú poškodené alebo prestavané, sa nesmie používať. Poškodené alebo upravené akumulátory sa môžu chovať nepredvídateľne, a môžu tak spôsobiť oheň, výbuch alebo nebezpečenstvo úrazu.

6) SERVIS

- Servis elektrického náradia zverte kvalifikovanému opravárovi. Môžu sa používať iba rovnaké náhradné diely. Zaručíte tak, že bude zachovaná bezpečnosť elektrického náradia.

BEZPEČNOSTNÉ POKYNY PRE MULTIFUNKČNÉ NÁSTROJE

VŠEOBECNE POKYNY

- Zabráňte poškodeniu náradia skrutkami, klincami a inými kovovými predmetmi v obrobku. Zoberte ich dole prv než začnete pracovať.
- Na upevnenie a podporu obrobku na stabilnej ploche použite svorky alebo iný praktický spôsob. Ak držíte obrobok rukou alebo si ho opierate o telo, je nestabilný a môže to viesť k strate kontroly nad zariadením.
- Neobrábajte materiál, ktorý obsahuje azbest (azbest sa považuje za rakovinotvorný materiál).
- Pri nastavovaní alebo výmene príslušenstva vždy zariadenie vypnite a vyťahnite z neho akumulátor.
- Elektrické náradie držte pri práci pevne oboma rukami a zaujmite stabilný postoj. Elektrické náradie je bezpečnejšie viesť dvomi rukami.
- Pri výmene pracovných nástrojov používajte ochranné pracovné rukavice. Pracovné nástroje sa pri dlhšom používaní rozpália.

- V prípade elektrickej alebo mechanickej poruchy zariadenie vypnite a vyťahnite z neho akumulátor.
- Skôr než nástroj položíte, presvedčte sa že je motor vypnutý a že sú všetky pohyblivé súčiastky zastavené.
- Pri manipulácii so škrabkou a pílovým listom na rezy so zanorením postupujte mimoriadne opatrne. Tieto pracovné nástroje sú veľmi ostré a pri práci s nimi hrozí nebezpečenstvo poranenia.

PRI PÍLENÍ/REZANÍ

- Držte elektrické náradie len za izolované plochy rukovätí, ak vykonávate takú prácu, kde sa môže obrábacie príslušenstvo dostať do kontaktu so skrytou elektroinštaláciou alebo vlastným napájacím káblom (kontakt s elektrickým vedením, ktoré je pod napätím, môže dostať pod napätie aj kovové súčiastky náradia a spôsobiť zásah elektrickým prúdom)
- Obidve ruky majte v dostatočnej vzdialenosti od priestoru pílenia. Nesiahajte pod obrobok. Pri kontakte s pílovým listom hrozí nebezpečenstvo vážneho poranenia.
- Používajte vhodné prístroje na vyhľadávanie skrytých elektrickým vedení a potrubí alebo sa obráťte na miestne energetické podniky. Kontakt s elektrickým vodičom pod napätím môže spôsobiť požiar alebo mať za následok zásah elektrickým prúdom. Poškodenie plynového potrubia môže mať za následok explóziu. Preniknutie do vodovodného potrubia spôsobí vecné škody alebo môže mať za následok zásah elektrickým prúdom.
- Nepoužívajte prasknutý, deformovaný alebo otupený pílový list.

PRI BRÚSENÍ

- Prach z materiálu, akým je náter obsahujúci olovo, niektoré druhy dreva, minerály a kovy môže byť škodlivý (dotyk alebo nadýchanie prachu môže spôsobiť alergické reakcie a/alebo respiračné ochorenia obsluhy a okolostojacich osôb). Používajte ochrannú masku tváre a pracujte so zariadením na odsávanie prachu, ak je takéto zariadenie možné pripojiť.
- Dodržujte stanovené nariadenia pre prácu v prašnom prostredí.
- Nástroj používajte len na suché brúsenie (pri vniknutí vody do nástroja sa zvyšuje nebezpečenstvo zásahu elektrickým prúdom).
- Obrábanú plochu neošetrujte kvapalinami, ktoré obsahujú rozpúšťadlá. Pri ohrievaní niektorých materiálov môžu pri brúsení vznikajúť jedovaté výpary.
- Nedotýkajte sa pohyblivých brúsnych papierov.
- Nepoužívajte opotrebené, potrhané alebo silne znečistené brúsne papiere.

BEZPEČNOSTNÉ POKYNY PRE AKUMULÁTOR A NABÍJAČKU

- Pred prvým použitím akumulátora a nabíjačky si pozorne prečítajte návod na obsluhu.
- 1. Overte, či elektrický prúd, ktorý je k dispozícii vo vašej sieti, je zhodný s tým, ktorý je uvedený na nabíjačke akumulátora.
- 2. Nedovoľte aby vlhkosť, dážď či striekajúca voda dosiahli na miesto nabíjania akumulátora.
- 3. Nenabíjajte akumulátor, keď je teplota pod 10 °C alebo nad 40 °C. Nabíjanie akumulátora pri extrémnych teplotách môže znížiť jeho životnosť.
- 4. S poškodeným akumulátorom, ktorý už nemožno nabiť, treba zaobchádzať ako s nebezpečným odpadom. Neodhadzujte akumulátor do smetí, ohňa ani vody.
- 5. Používajte len akumulátor a nabíjačku schválenú výrobcom pre použitie v daných zariadeniach.
- 6. Udržujte nabíjačku čistú, mimo prachu a nečistôt.
- 7. Vždy odstráňte akumulátor pred opravou zariadenia.
- 8. Prekryte kontakty akumulátora, aby ste predišli skratu.
- 9. Vyhnite sa nebezpečenstvu výbuchu!
- 10. Nefajčite počas nabíjania akumulátora alebo na mieste jeho uskladnenia. Z pokazených akumulátorov môže unikať výbušný plyn vodík ktorý sa môže vznietiť od otvoreného plameňa alebo iskry.
- 11. V prípade požiaru sa snažte uhasiť oheň.
- 12. Akumulátor a nabíjačka sa priebehu nabíjania mierne zahrievajú.

Chemické nebezpečenstvo

Neotvárajte obal akumulátora. Chráňte akumulátor pred nárazom. Ak dôjde k vytečeniu elektrolytu z akumulátora, je nevyhnutné zabrániť styku s pokožkou. Ak predsa príde ku kontaktu elektrolytu s pokožkou, opláchnite postihnuté miesto ihneď s vodou. V prípade, že sa vám elektrolyt dostane do očí, okamžite vyhľadajte lekára.

Nabíjanie

Pripojte k zdroju napájania 230 V a spojte nabíjací kábel s nabíjacím modulom. Vložte batériu do nabíjačky, uistite sa, že je polarita (+ / -) správna! Keď je batéria nabíjaná, svieti červená kontrolka. Dôležité: ak sa červená kontrolka nerozsvieti okamžite po vložení batérie, ktorá bola práve používaná, odpojte batériu a vložte ju po niekoľkých minútach do nabíjačky späť. Bežný čas nabíjania je okolo 1 – 1,5 hodín. Po tejto dobe nabíjacie zariadenie zaistí, že sa dosiahol plne nabitého stavu. Batéria je tepelnou poistkou chránená proti prebitiu, preto môže v nabíjačke zostať dlhší čas bez poškodenia (však, nie dlhšie ako 24 hodín). Zahriatie batérie a nabíjacieho zariadenia na konštantnú teplotu je normálne a nie je známkou poškodenia. Podstatne skrátený prevádzkový čas batérie znamená, že musí byť batéria vymenená.

POUŽITIE A MONTÁŽ

- **UPOZORNENIE:** Akumulátorové náradie vždy vypnite a vytriahnite z neho akumulátor pred akýmikoľvek úpravami, opravami či údržbou.

MONTÁŽ PRÍDAVNEJ RUKOVÄTI (OBR. 3)

- Prídavnú rukoväť (8) je možné zaskrutkovať do otvoru v ľavej alebo v pravej časti prevodovky.
- Zvoľte polohu, ktorá poskytuje najpohodlnejšie a najbezpečnejšie použitie.

MONTÁŽ PRACOVNÉHO NÁSTROJA (OBR. 4)

- **UPOZORNENIE!** Z bezpečnostných dôvodov sa uistite, že je zariadenie vypnuté (ON/OFF prepínač sa nachádza v polohe „OFF“) a akumulátor je demontovaný zo zariadenia.

1. Páčku na výmenu nástroja odklopte smerom dopredu.
2. Na upínací trň namontujte pracovný nástroj.
3. Čiastočne sklopte páčku na výmenu nástroja smerom dozadu a prevráťte bezpečnostnú sponu páčky na výmenu nástroja smerom dozadu.
4. Úplne sklopte páčku na výmenu nástroja smerom dozadu. Pracovný nástroj je teraz v zariadení zaistený.

VÝBER VHODNÉHO PRACOVNÉHO NÁSTROJA

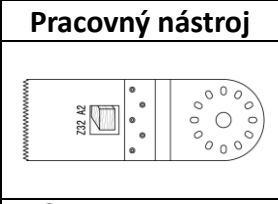
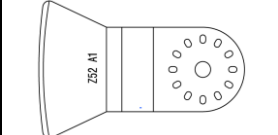
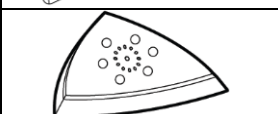
Pracovný nástroj	Materiál	Použitie
	Drevo, plast, omietka a iné mäkké materiály	Deliace rezy a hlboké zanorovacie rezy. Pílenie na okrajoch, v rohoch a ťažko prístupných oblastiach. Napríklad: úzky zanorovací rez do masívneho dreva pre zabudovanie vetracej mriežky
	Koberce, malta, betón, lepidlo na obkladačky	Škrabanie na tvrdom podklade. Napríklad: odstraňovanie malty, lepidla na obkladačky, zvyškov betónu a kobercov.
	Drevo, kov, farba*, kameň*	Brúsenie na ťažko prístupných miestach, v rohoch nábytku, obkladačiek a pod.

*v závislosti od typu brúsneho papiera

MONTÁŽ A DEMONTÁŽ AKUMULÁTORA (OBR. 5)

- Akumulátor vložte do zariadenia v smeru zobrazenom na obrázku.
- Pre vybratia akumulátora stlačte uvoľňovacie tlačidlo a následne akumulátor vyberte zo zariadenia potiahnutím smerom dozadu.

ZAPNUTIE/VYPNUTIE ZARIADENIA (OBR. 6)

- Pre zapnutie zariadenia posuňte ON/OFF prepínač smerom dopredu do polohy „ON“.
- Pre vypnutie zariadenia posuňte ON/OFF prepínač smerom dozadu do polohy „OFF“.

NASTAVENIE RÝCHLOSTI (OBR. 7)

- Pomocou regulátora rýchlosti je možné v 6 krokoch nastaviť vhodné otáčky vzhľadom na povahu materiálu pre optimálny výsledok práce:

- krok 1 - 2 (najnižšia rýchlosť) pre brúsenie mäkkých materiálov.
- krok 3 - 4 (stredná rýchlosť) pre brúsenie alebo rezanie stredne tvrdých materiálov.
- krok 5 – 6 (najvyššia rýchlosť) pre rezanie tvrdých materiálov.

KONTROLA STAVU AKUMULÁTORA (OBR. 10)

- Stlačte tlačidlo na tele zariadenia pre aktiváciu LED ukazovateľa stavu akumulátora , pre zobrazenie kapacity akumulátora.

POČET SVIETIACÍCH LED NA UKAZOVATELI	ZOSTÁVAJÚCA KAPACITA AKUMULÁTORA
0	< 10%
1	10% až 25%
2	25% až 50%
3	50% až 75%
4	75% až 100%

POUŽITIE

- Akumulátorový multifunkčný nástroj zapnite.
- Pomocou regulátora rýchlosti nastavte optimálne otáčky vzhľadom na povahu materiálu pre optimálny výsledok práce.
- Priložte akumulátorový multifunkčný nástroj pracovným nástrojom k opracovávanému materiálu.
- Pohybujte akumulátorovým multifunkčným nástrojom s jemným prítlakom sem a tam. Týmto spôsobom práce nebude dochádzať k výraznému zahrievaniu a opotrebovaniu v jednom mieste pracovného nástroja.
- **UPOZORNENIE:** Na akumulátorový multifunkčný nástroj príliš netlačte, inak sa bude zhoršovať jeho pracovný výkon, pracovný nástroj sa bude silne zahrievať, tupiť a prípadne sa môže aj zablokovať.

Rezanie

- Na rezanie používajte pílové listy, ktoré nie sú poškodené a sú určené pre daný materiál.
- Pílový list určený iba na rezanie dreva nepoužívajte na rezanie kovu.
- Ohnuté alebo tupé pílové listy sa môžu zlomiť.
- Ponorné rezy vykonávajte len do mäkkého dreva alebo sadrokartónu.
- Pred rezaním skontrolujte, či v rezanom materiáli nie sú prítomné nežiaduce predmety (klince, drôty a pod.). Cudzie telesá pred začatím rezania odstráňte.
- **UPOZORNENIE:** Rezacie nástroje sa pri dlhšom používaní, napr. pri rezaní obkladačiek výraznejšie opotrebovávajú, ide o prirodzený jav.
- Akumulátorový multifunkčný nástroj je určený iba na rezanie za sucha. Nikdy nepoužívajte na chladenie vodu či iné chladiace kvapaliny.

Brúsenie

- Na unášač brúsneho papiera pripevnite prostredníctvom suchého zipsu brúsny papier.
- Brúsny papier musí dokonale pokrývať celú brúsnu plochu unášača, aby nedošlo k jeho poškodeniu.
- Brúsne papiere sú určené na brúsenie dreva, drevených materiálov, mäkkých stavebných materiálov a kovu.
- Tabuľka vhodnosti použitia brúsnych papierov:

Zrornosť	Použitie
Hrubá (P40, P60)	Na obrúsenie. Najväčší úber materiálu.

Stredná (P80, P120)	Zabrúsenie drobných nerovností. Napr. miest odlúpanej farby.
Jemná (P240)	Konečná úprava – jemné brúsenie pred nanášaním farby.

- **UPOZORNENIE:** Na akumulátorový multifunkčný nástroj pri práci príliš netlačte. Nadmerný tlak vedie k silnejšiemu opotrebeniu prístroja a brúsneho papiera.
- Pri brúsení používajte vhodné odsávanie prachu a ochrannú dýchaciu masku s filtrom P3, vdychovanie prachu je zdraviu škodlivé.
- Na zaistenie dobrého brúsneho výkonu používajte brúsne papiere, ktoré nie sú nadmerne opotrebené.
- Brúsny papier používaný na brúsenie kovového materiálu už nepoužívajte na brúsenie iných materiálov.

Škrabanie

- Na zoškrabovanie nastavte vysoké otáčky.
- Pri práci nezdvíhajte akumulátorový multifunkčný nástroj príliš vysoko od opracovávaného povrchu, inak môže dôjsť k zarezávaniu škrabky do podkladu.

ÚDRŽBA

- **Pred začatím akejkolvek kontroly alebo údržby, zariadenie vypnite a vytiahnite z neho akumulátor.**
- Akumulátorový multifunkčný nástroj dôkladne vyčistite po každom použití. Ak nečistoty nemožno odstrániť, použite mäkkú handričku navlhčenú v mydlovej vode. Nikdy nepoužívajte čistiace prostriedky alebo rozpúšťadlá ako je benzín, alkohol, čpavok a pod.! Tieto rozpúšťadlá môžu poškodiť plastové časti výrobku.
- Pravidelne kontrolujte svoje zariadenie a keď zistíte, že niektoré súčiastky sú opotrebované alebo poškodené, preventívne ich kvôli vlastnej bezpečnosti vymeňte. Opotrebené či poškodené časti stroja sa môžu vymeniť iba v autorizovanom servise alebo ich výmenu zaistí predajca.
- Postarajte sa o to, aby boli použité originálne náhradné súčiastky značky Worcraft.

OCHRANA ŽIVOTNÉHO PROSTREDIA



Symbol prečiarknutej nádoby na odpad na produktoch alebo v sprievodných dokumentoch znamená, že použité elektrické a elektronické výrobky nesmú byť pridané do bežného komunálneho odpadu. Pre správnu likvidáciu, obnovu a recykláciu doručte tieto výrobky na určené zberné miesta, kde budú prijaté zdarma. Alternatívne v niektorých krajinách môžete vrátiť svoje výrobky miestnemu predajcovi pri kúpe ekvivalentného nového produktu. Správnou likvidáciou tohto produktu pomôžete zachovať cenné prírodné zdroje a napomáhate prevencii potenciálnych negatívnych dopadov na životné prostredie a ľudské zdravie, čo by mohli byť dôsledky nesprávnej likvidácie odpadov. Ďalšie podrobnosti si vyžiadajte od miestneho úradu alebo najbližšieho zberného miesta. Pri nesprávnej likvidácii tohto druhu odpadu môžu byť v súlade s národnými predpismi udelené pokuty.

WORCRAFT

POWER TOOLS

Záručný list / Warranty

Výrobné číslo:	Dátum predaja:	Podpis a pečiatka predajcu:

Meno zákazníka (názov firmy):	Adresa zákazníka (sídlo firmy):

Zákazník svojím podpisom potvrdzuje, že mu bolo zariadenie predvedené a vysvetlené, že bol oboznámený s návodom na obsluhu, nasadením a užívaním stroja a že mu zariadenie bolo vydané kompletne.	Podpis zákazníka:

Záznamy o reklamáciách- záručných opravách

Dátum prijatia reklamácie:	Dátum ukončenia reklamácie:	Evidenčné číslo reklamácie:	Podpis prevedenej záručnej opravy (Záznam o neoprávnenej reklamácie)	Pečiatka servisného technika:

Podmienky záruky

- Dodávateľ poskytuje na tento výrobok záručnú dobu uvedenú v tomto záručnom liste za podmienok dodržania spôsobu používania a skladovania výrobku v súlade s platnými podmienkami a normami, ako i návodom na obsluhu. Záručná doba začína plynúť od dátumu predaja. Záruka na batérie je 12 mesiacov.
- Predĺžená záručná doba 5 rokov sa poskytuje na výrobok za podmienok, že tento výrobok je dodávateľom označený v zozname výrobkov s predĺženou zárukou, konečným zákazníkom je spotrebiteľ a výrobok nebude používaný na komerčné nasadenie. Predĺžená záruka je podmienená pravidelnými servisnými prehliadkami v autorizovaných servisných strediskách dodávateľa.
- Záručná doba sa predlžuje o dobu, počas ktorej bol výrobok v záručnej oprave a je o tom uvedený záznam v zozname o záručných opravách tohto záručného listu. Právo na záručnú opravu si spotrebiteľ môže uplatniť v niektorom autorizovanom servisnom stredisku, podľa priloženého zoznamu „A“ servisných stredísk. Servisné strediská „B“ prevádzkajú záručné opravy len na výrobky, ktoré boli predané v ich prevádzkach. Zoznam servisných stredísk je pravidelne aktualizovaný u predajcov a na stránke dovozu: www.strendpro.sk.
- Záručné stredisko je povinné zabezpečiť záručnú opravu v zákonom stanovenej lehote. Zákonom stanovená lehota na vybavenie reklamácie začína plynúť nasledujúcim dňom po dátume prijatia reklamácie v servisnom stredisku.
- Bezplatná záručná oprava nemôže byť uplatňovaná ak ide o poruchy, ktoré boli spôsobené používaním výrobku v rozpore s ustanoveniami uvedenými v návode na obsluhu, nesprávnou manipuláciou, mechanickým poškodením, bežným mechanickým opotrebením dielov spôsobeným prevádzkou stroja, vinou obsluhy, živelnou pohromou, neoprávneným zásahom do výrobku, poruchy zapríčinené použitím nevhodných náhradných dielov, použitím nevhodného paliva, a zrejme preťaženie stroja v dôsledku trvalého prekračovania hornej hranice výkonu. Práce spojené s čistením, základnou údržbou, ošetrovaním alebo nastavením zariadenia, ktoré môže viesť k obsluhu a sú uvedené v návode na obsluhu, nespádajú do rozsahu záruky.
- Za bežné opotrebenie dielov sa považuje hlavne opotrebenie: všetkých rotujúcich a pohyblivých častí, rezných častí a ich krytov, strižných skrutiek a klinov, prevodových a klinových remeňov, reťazových prevodov, trecie plochy brzd a spojok, dezény pneumatík a diely bežnej údržby ako sú: vzduchové, hydraulické a olejové filtre, zapalovacie sviečky, olejové a chladiace náplne.
- Z predĺženej záruky sú vyňaté časti strojov a zariadení, na ktoré ich konkrétny výrobca poskytuje kratšiu záruku ako dodávateľ na samotný výrobok, v ktorom sú namontované. Do tejto kategórie častí patria: akumulátory, žiarovky a podobne.
- Právo uplatniť nároky plynúce zo záruky má vlastník výrobku, pokiaľ tak urobí najneskôr v posledný deň záručnej doby.
- Pri reklamáciách sa postupuje podľa príslušných ustanovení Občianskeho zákonníka a Zákona o ochrane spotrebiteľa.
- Servisné prehliadky, ktoré sú podmienkou predĺženej 5 ročnej záruky, musia byť prevádzkané len v autorizovanom servisnom stredisku dodávateľa, v pravidelných intervaloch a obdobie medzi jednotlivými prehliadkami nesmie prekročiť dobu 12 mesiacov. Prvá servisná prehliadka musí byť vykonaná najneskôr do 12 mesiacov od dátumu predaja výrobku. Servisné prehliadky vykonávajú servisné strediská v období posledných troch a prvých dvoch mesiacoch kalendárneho roku. Každá servisná prehliadka musí byť zaznamenaná v tomto záručnom liste s uvedeným dátumom prehliadky, podpisom a pečiatkou servisného strediska. Servisnou prehliadkou sa rozumie kontrola stroja, výmena náplní a filtrov podľa odporúčenia výrobcu, výmena opotrebených a poškodených dielov, ktoré môžu ovplyvniť poškodenie alebo opotrebenie iných dielov a samotné nastavenie stroja. Úkon servisnej prehliadky a použitý materiál sa účtuje podľa platného cenníka servisného strediska.

Pri uplatňovaní reklamácie je reklamujúci povinný predložiť k reklámácii čistý výrobok, doklad o kúpe alebo vyplnený a potvrdený záručný list. V prípade predĺženej záruky, záznamy o servisných prehliadkach a daňové doklady za jednotlivé prehliadky. Pri nesplnení niektorej z podmienok predĺženej záruky uvedenej v tomto záručnom liste, sa na výrobok poskytuje záručná doba 2 roky.

ZÁRUČNÝ A POZÁRUČNÝ SERVIS VYKONÁVA SPLNOMOCNENÝ ZÁSTUPCA VÝROBCU

Splnomocnený zástupca výrobcu: Slovakia Trend Export-Import s.r.o., Michalovská 87/1414, 073 01 Sobrance

Fax: (056) 652-2329 Tel: 0915 392 687 E-mail: servis@slovakia-trend.sk



AKUMULÁTOROVÝ MULTIFUNKČNÍ NÁSTROJ

POUŽITÍ

Akumulátorový multifunkční nástroj je určen k řezání a zařezávání do dřevěných materiálů, umělé hmoty, sádkartonu, měkkých kovů (měď, hliník, nekalené hřebíky), dále k rašplování, broušení a seškrabování menších ploch. Nástroj umožňuje provádět přesné práce na těžko přístupných místech, v rozích nábytku, obkladaček a pod.

Zařízení používejte pouze k předepsaným účelům. Jakékoli jiné použití je považováno jako případ nesprávného použití. Uživatel/obsluha a nikoli výrobce bude zodpovědný za jakékoli poškození nebo zranění způsobené tímto nesprávným používáním. Pamatujte si, že toto zařízení nebylo navrženo pro komerční nebo průmyslové používání. Záruka nebude platná pokud bude zařízení používáno pro komerční, průmyslové nebo podobné účely.









TECHNICKÉ PARAMETRY

	NAPĚTÍ	20 V					
	KAPACITA	2 Ah					
	RYCHLOST BEZ ZÁTĚŽE	10 500 – 20 000 min ⁻¹					
	ÚHEL OSCILACE	3°					
VIBRACE		Řezání		Povrchové broušení		Broušení	
		Rukojeť	Přídavná rukojeť	Rukojeť	Přídavná rukojeť	Rukojeť	Přídavná rukojeť
		5,656 m/s ² Odchylka (K) = 1,5 m/s ²	5,144 m/s ² Odchylka (K) = 1,5 m/s ²	4,742 m/s ² Odchylka (K) = 1,5 m/s ²	6,225 m/s ² Odchylka (K) = 1,5 m/s ²	4,063 m/s ² Odchylka (K) = 1,5 m/s ²	2,842 m/s ² Odchylka (K) = 1,5 m/s ²
HLADINA AKUSTICKÉHO VÝKONU (L_{WA})		Řezání		Povrchové broušení		Broušení	
		93,8 dB(A) Odchylka (K) = 3 dB(A)		92,6 dB(A) Odchylka (K) = 3 dB(A)		89,1 dB(A) Odchylka (K) = 3 dB(A)	
HLADINA AKUSTICKÉHO TLAKU (L_{pA})		Řezání		Povrchové broušení		Broušení	
		85,8 dB(A) Odchylka (K) = 3 dB(A)		84,6 dB(A) Odchylka (K) = 3 dB(A)		81,1 dB(A) Odchylka (K) = 3 dB(A)	
	HMOTNOST	1,2 kg					

ČÁSTI VÝROBKU

1	LED pracovní osvětlení	9	Bezpečnostní spona páčky pro výměnu nástroje
2	Páčka pro výměnu nástroje	10	Otvor pro montáž přídavné rukojeti
3	ON/OFF Přepínač	11	Upínací trn
4	Rukojeť	12	Unašeč brusného papíru
5	Akumulátor (není součástí balení)	13	Brúsny papír
6	Prachový filtr	14	Škrabka
7	Regulátor rychlosti	15	Pilový list na řezy se zanořením
8	Přídavná rukojeť		

VYSVĚTLIVKY SYMBOLŮ

	Všeobecné upozornění na nebezpečí.
	Přečtěte si návod k použití.
	Nevyhazujte do běžného domovního odpadu. Místo toho, ekologicky přijatelnou cestou se obraťte na recyklační střediska. Prosím věnujte péči ochraně životního prostředí.
	Výrobek je v souladu s platnými evropskými směrnici a byla provedena metoda hodnocení shody těchto směrnic.
	Používejte ochranné pracovní brýle.
	Noste ochranné rukavice.
	Noste ochrannou dýchací masku.
	Třída ochrany III
	UPOZORNĚNÍ! Před zahájením jakékoli kontroly nebo údržby, zařízení vypněte a vytáhněte z něj akumulátor, abyste zabránili jeho nechtěnému spuštění a následnému možnému poranění.

VŠEOBECNÉ BEZPEČNOSTNÍ POKYNY PRO ELEKTRICKÉ NÁŘADÍ

- **UPOZORNĚNÍ!** Přečtěte si bezpečnostní upozornění, instrukce, vyobrazení a technické údaje poskytované s tímto elektrickým nářadím. Porušení dodržování všech instrukcí uvedených dále v textu může mít za následek úraz elektrickým proudem, požár a/nebo těžké ublížení na zdraví.

1) BEZPEČNOST PRACOVNÍHO PROSTŘEDÍ

- Pracoviště je třeba udržovat v čistotě a dobře osvětlené. Nepořádek a tmavé prostory bývají příčinou nehod.
- Nepoužívejte elektrické nářadí v prostředí, kde hrozí nebezpečí výbuchu, kde se vyskytují hořlavé kapaliny, plyny nebo prach. V elektrickém nářadí vznikají jiskry, které mohou zapálit prach nebo výpary.
- Při používání elektrického nářadí zabraňte v přístupu dětem a dalším osobám. Pokud budete rušeni, můžete ztratit kontrolu nad vykonávanou činností.

2) ELEKTRICKÁ BEZPEČNOST

- Vidlice napájecího kabelu elektrického nářadí musí odpovídat síťové zásuvce. Nikdy jakýmkoli způsobem neupravujte el. přívodní kabel. Nářadí, které má na vidlici přívodní šňůry ochranný kolík, nikdy nepřipojujte rozdvojkami nebo jinými adaptéry. Nepoškozené vidlice a odpovídající zásuvky snižují nebezpečí úrazu elektrickým proudem. Poškozené nebo zamotané přívodní kabely zvyšují nebezpečí úrazu elektrickým proudem. Pokud se síťová šňůra poškodí, musí být nahrazena zvláštní síťovou šňůrou, kterou lze dostat u výrobce nebo jeho obchodního zástupce.
- Obsluha se nesmí tělem dotýkat uzemněných předmětů, jako je např. potrubí, těleso ústředního vytápění, sporáky a chladničky. Nebezpečí úrazu elektrickým proudem je větší, pokud je vaše tělo spojeno se zemí.
- Nevystavujte elektrické nářadí dešti, vlhku nebo vodě. Elektrického nářadí se nikdy nedotýkejte mokřima rukama. Elektrické nářadí nikdy nemyjte pod tekoucí vodou ani jej neponořujte do vody.
- Kabel se nesmí nadměrně zatěžovat. Kabel nikdy nepoužívejte k přenášení, tahání nebo vytahování vidlice elektrického nářadí. Kabel nesmí být vystaven působení tepla, oleje, ostrých hran nebo pohyblivých dílů. Poškozené nebo zapletené kabely zvyšují riziko úrazu elektrickým proudem.
- Nikdy nepracujte s nářadím, které má poškozený el. kabel příp. vidlici, nebo spadlo na zem a je jakýmkoli způsobem poškozeno.
- Při používání elektrického nářadí ve venkovním prostředí používejte prodlužovací kabel vhodný pro venkovní použití. Používání šňůry vhodné pro venkovní použití snižuje riziko úrazu elektrickým proudem

- Používáte-li elektrické nářadí ve vlhkých prostorách, používejte napájení chráněné proudovým chráničem (RCD). Používání RCD omezuje nebezpečí úrazu elektrickým proudem. Pojem „proudový chránič (RCD)“ může být nahrazen pojmem „hlavní jistič obvodu (GFCI)“ nebo „jistič unikajícího proudu (ELCB)“.
- Držte el. ruční nářadí výlučně za izolované plochy určené k uchopení, neboť při provozu může dojít ke kontaktu řezacího či vrtacího příslušenství se skrytým vodičem nebo vlastní šňůrou.

3) BEZPEČNOST OSOB

- Při používání elektrického nářadí buďte pozorní a ostražití, věnujte maximální pozornost činnosti, kterou právě provádíte. Soustřeďte se na práci. Nepracujte s elektrickým nářadím pokud jste unavení, nebo jste pod vlivem drog, alkoholu nebo léků. I chvilková nepozornost při používání elektrického nářadí může vést k vážnému poranění osob. Při práci s el. nářadím nejezte, nepijte a nekuřte.
- Používejte ochranné pomůcky. Vždy používejte ochranu očí. Používejte ochranné prostředky odpovídající druhu práce, kterou provádíte. Ochranné pomůcky jako respirátor, bezpečnostní obuv s protiskluzovou úpravou, pokrývka hlavy nebo ochrana sluchu, používané v souladu s podmínkami práce, snižují riziko poranění osob.
- Vyvarujte se neúmyslnému zapnutí el. nářadí. Nepřenášejte el. nářadí, které je připojeno k elektrické síti, s prstem na spínači nebo na spoušti. Před připojením k elektrickému napětí se ujistěte, zda vypínač nebo spoušť jsou v poloze „vypnuto“. Přenášení el. nářadí s prstem na spínači nebo připojování vidlice el. nářadí do zásuvky se zapnutým spínačem může být příčinou vážných úrazů.
- Před zapnutím el. nářadí odstraňte všechny seřizovací klíče a nástroje. Nastavovací klíč nebo nástroj, který zůstane připevněn k otáčející se části elektrického nářadí může být příčinou poranění osob.
- Vždy udržujte stabilní postoj a rovnováhu. Pracujte jen tam, kam bezpečně dosáhnete. Nikdy nepřeceňujte vlastní sílu. Nepoužívejte elektrické nářadí, jste-li unavení.
- Oblékejte se vhodným způsobem. Používejte pracovní oblečení. Nenoste volné oblečení ani šperky. Dbejte na to, aby se vaše vlasy, oblečení, rukavice nebo jiná část vašeho těla nedostala do přílišné blízkosti rotujících nebo rozpálených částí el. nářadí.
- Připojte el. nářadí k odsávání prachu. Pokud má el. nářadí možnost připojení zařízení k zachytávání nebo odsávání prachu, ujistěte se, že došlo k jeho řádnému připojení a používání. Použití takových zařízení může omezit nebezpečí vznikající prachem.
- Pevně upevněte obrobek. Použijte truhlářskou svorku nebo svěrák pro upevnění obrobku, který budete obrábět.
- Nepoužívejte jakékoli nářadí jste-li pod vlivem alkoholu, drog, léků nebo jiných omamných či návykových látek.
- Zařízení není určeno k použití osobami (včetně dětí) se sníženými fyzickými, smyslovými nebo mentálními schopnostmi nebo s nedostatkem zkušeností a znalostí, pokud nejsou pod dozorem nebo nedostaly pokyny ohledně použití zařízení od osoby odpovědné za jejich bezpečnost. Děti musí být pod dozorem, abyste se ujistili, že si nehrají se zařízením.

4) POUŽÍVÁNÍ A ÚDRŽBA ELEKTRICKÉHO NÁŘADÍ

- El. nářadí vždy odpojte od el. sítě v případě jakéhokoli problému při práci, před každým čištěním nebo údržbou, při každém přesunu a při ukončení činnosti! Nikdy nepracujte s el. nářadím, je-li jakýmkoli způsobem poškozeno.
- Začne-li nářadí vydávat abnormální zvuk nebo zápach, okamžitě ukončete práci.
- Elektrické nářadí nepřetěžujte. Elektrické nářadí bude pracovat lépe a bezpečněji, budete-li s ním pracovat v otáčkách, pro které bylo navrženo. Používejte správné nářadí, které je určeno pro danou činnost. Vhodné nářadí bude dobře a bezpečně provádět práci, pro kterou bylo vyrobeno.
- Nepoužívejte elektrické nářadí, které nelze bezpečně zapnout a vypnout ovládacím spínačem. Používání takového nářadí je nebezpečné. Poškozený vypínač musí být opraven certifikovaným servisem.
- Odpojte nářadí od elektrické sítě předtím, než začnete provádět jeho seřízení, výměnu příslušenství nebo údržbu. Toto opatření omezí nebezpečí náhodného spuštění.
- Nepoužívané elektrické nářadí uschovejte tak, aby bylo mimo dosah dětí a nepovolaných osob. Elektrické nářadí v ruce nezkušených uživatelů může být nebezpečné. Elektrické nářadí skladujte na suchém a

bezpečném místě.

- Pečlivě udržujte elektrické nářadí v dobrém stavu. Pravidelně kontrolujte nastavení pohybujících se částí a jejich pohyblivost. Kontrolujte zda nedošlo k poškození ochranných krytů nebo jiných částí, které mohou ohrozit bezpečnou funkci elektrického nářadí. Je-li nářadí poškozeno, před dalším použitím zajistěte jeho opravu. Mnoho úrazů je způsobeno nesprávnou údržbou elektrického nářadí.
- Řezací nástroje udržujte ostré a čisté. Správně udržované a naostřené nástroje usnadňují práci, omezují nebezpečí úrazu a práce s nimi se lépe kontroluje. Použití jiného příslušenství než toho, které je uvedeno v návodu k obsluze nebo doporučeno dovozcem může způsobit poškození nářadí a být příčinou úrazu.
- Elektrické nářadí, příslušenství, pracovní nástroje atp. používejte v souladu s těmito pokyny a takovým způsobem, který je předepsán pro konkrétní elektrické nářadí a to s ohledem na dané podmínky práce a druh prováděné práce. Používání nářadí k jiným účelům, než pro jaké je určeno, může vést k nebezpečným situacím.

5) POUŽÍVÁNÍ AKUMULÁTOROVÉHO NÁŘADÍ

- Před vložením akumulátoru se ujistěte, že je vypínač v poloze „0-vypnuto“. Vložení akumulátoru do spuštěného nářadí může být příčinou nebezpečných situací.
- K nabíjení akumulátoru používejte pouze nabíječky předepsané výrobcem. Použití nabíječky pro jiný typ akumulátoru může mít za následek jeho poškození a vznik požáru.
- Používejte pouze akumulátory určené pro dané nářadí. Použití jiných akumulátorů může být příčinou úrazu nebo vzniku požáru.
- Pokud není akumulátor používán, uschovávejte jej odděleně od kovových předmětů jako jsou svorky, klíče, šrouby a jiné drobné kovové předměty, které by mohly způsobit spojení jednoho kontaktu akumulátoru s druhým. Vyzkratování akumulátoru může zapříčinit úraz, popáleniny nebo vznik požáru.
- S akumulátory zacházejte šetrně. Při nešetrném zacházení může z akumulátoru uniknout chemická látka. Vyvarujte se kontaktu s ní. Pokud přece dojde ke kontaktu s touto chemickou látkou, vymyjte postižené místo proudem tekoucí vody. Pokud se chemická látka dostane do očí, vyhledejte ihned lékařskou pomoc. Chemická látka z akumulátoru může způsobit vážné poranění.
- Akumulátor nebo nářadí se nesmí vystavovat ohni nebo nadměrné teplotě. Vystavení ohni nebo teplotě vyšší než 130°C může způsobit výbuch.
- Akumulátor nebo nářadí, které jsou poškozené nebo přestavěné, se nesmí používat. Poškozené nebo upravené akumulátory se mohou chovat nepředvídatelně, a mohou tak způsobit oheň, výbuch nebo nebezpečí úrazu.

6) SERVIS

- Servis elektrického nářadí svěřte kvalifikovanému opraváři. Mohou se používat pouze stejné náhradní díly. Zaručíte tak, že bude zachována bezpečnost elektrického nářadí.

BEZPEČNOSTNÍ POKYNY PRO MULTIFUNKČNÍ NÁSTROJE

OBECNÉ POKYNY

- Zabraňte poškození nářadí šrouby, hřebíky a jinými kovovými předměty v obrobku. Vezměte je dolů dříve, než začnete pracovat.
- Pro upevnění a podporu obrobku na stabilní ploše použijte svorky nebo jiný praktický způsob. Pokud držíte obrobek rukou nebo si jej opíráte o tělo, je nestabilní a může to vést ke ztrátě kontroly nad zařízením.
- Neobdělávejte materiál, který obsahuje azbest (azbest se považuje za rakovinotvorný materiál).
- Při nastavování nebo výměně příslušenství vždy zařízení vypněte a vytáhněte z něj akumulátor.
- Elektrické nářadí držte při práci pevně oběma rukama a zaujměte stabilní postoj. Elektrické nářadí je bezpečnější vést dvěma rukama.
- Při výměně pracovních nástrojů používejte ochranné pracovní rukavice. Pracovní nástroje se při delším používání rozpálí.
- V případě elektrické nebo mechanické poruchy zařízení vypněte a vytáhněte z něj akumulátor.
- Dříve než nástroj položíte, přesvědčte se, že je motor vypnutý a že jsou všechny pohyblivé součástky zastaveny.
- Při manipulaci se škrabkou a pilovým listem na řezy se zanořením postupujte mimořádně opatrně. Tyto

pracovní nástroje jsou velmi ostré a při práci s nimi hrozí nebezpečí poranění.

PŘI ŘEZÁNÍ

- Držte elektrické nářadí pouze za izolované plochy rukojetí, provádíte-li takovou práci, kde se může obráběcí příslušenství dostat do kontaktu se skrytou elektroinstalací nebo vlastním napájecím kabelem (kontakt s elektrickým vedením, které je pod napětím, může dostat pod napětí i kovové součástky nářadí a způsobit zásah elektrickým proudem)
- Obě ruce mějte v dostatečné vzdálenosti od prostoru řezání. Nesahejte pod obrobek. Při kontaktu s pilovým listem hrozí nebezpečí vážného poranění.
- Používejte vhodné přístroje pro vyhledávání skrytých elektrickým vedení a potrubí nebo se obraťte na místní energetické podniky. Kontakt s elektrickým vodičem pod napětím může způsobit požár nebo mít za následek zásah elektrickým proudem. Poškození plynového potrubí může mít za následek explozi. Proniknutí do vodovodního potrubí způsobí věcné škody nebo může mít za následek zásah elektrickým proudem.
- Nepoužívejte prasklý, deformovaný nebo otupělý pilový list.

PŘI BROUŠENÍ

- Prach z materiálu, jako je nátěr obsahující olovo, některé druhy dřeva, minerály a kovy může být škodlivý (dotek nebo nadýchání prachu může způsobit alergické reakce a/nebo respirační onemocnění obsluhy a kolemstojících osob). Používejte ochrannou masku obličeje a pracujte se zařízením na odsávání prachu, pokud je takové zařízení možné připojit.
- Dodržujte stanovená nařízení pro práci v prašném prostředí.
- Nástroj používejte pouze k suchému broušení (při vniknutí vody do nástroje se zvyšuje nebezpečí zásahu elektrickým proudem).
- Obráběnou plochu neošetřujte kapalinami, které obsahují rozpouštědla. Při ohřívání některých materiálů mohou při broušení vznikat jedovaté výpary.
- Nedotýkejte se pohyblivých brusných papírů.
- Nepoužívejte opotřebené, potřesané nebo silně znečištěné brusné papíry.

BEZPEČNOSTNÍ POKYNY PRO AKUMULÁTOR A NABÍJEČKU

- Před prvním použitím akumulátoru a nabíječky si pozorně přečtěte návod k obsluze.
- 1. Ověřte, zda elektrický proud, který je k dispozici ve vaší síti, je shodný s tím, který je uveden na nabíječce akumulátoru.
- 2. Nedovolte aby vlhkost, déšť či stříkající voda dosáhly na místo nabíjení akumulátoru.
- 3. Nenabíjejte akumulátor, když je teplota pod 10 °C nebo nad 40 °C. Nabíjení akumulátoru při extrémních teplotách může snížit jeho životnost.
- 4. S poškozeným akumulátorem, který již nelze nabít, je třeba zacházet jako s nebezpečným odpadem. Neodhazujte akumulátor do smetí, ohně ani vody.
- 5. Používejte pouze akumulátor a nabíječku schválenou výrobcem pro použití v daných zařízeních.
- 6. Udržujte nabíječku čistou, mimo prach a nečistot.
- 7. Vždy odstraňte akumulátor před opravou zařízení.
- 8. Překryjte kontakty akumulátoru, abyste předešli zkratu.
- 9. Vyhněte se nebezpečí výbuchu!
- 10. Nekuřte během nabíjení akumulátoru nebo na místě jeho uskladnění. Z porouchaných akumulátorů může unikat výbušný plyn vodík, který se může vznítit od otevřeného plamene nebo jiskry.
- 11. V případě požáru se snažte uhasit oheň.
- 12. Akumulátor a nabíječka se průběhu nabíjení mírně zahřívají.

Chemické nebezpečí

Neotevírejte obal akumulátoru. Chraňte akumulátor před nárazem. Dojde-li k vytečení elektrolytu z akumulátoru, je nezbytné zabránit styku s pokožkou. Pokud přece dojde ke kontaktu elektrolytu s pokožkou, opláchněte postižené místo ihned s vodou. V případě, že se vám elektrolyt dostane do očí, okamžitě vyhledejte lékaře.

Nabíjení

Připojte ke zdroji napájení 230 V a spojte nabíjecí kabel s nabíjecím modulem. Vložte baterii do nabíječky, ujistěte se, že je polarita (+/-) správná! Když je baterie nabíjena, svítí červená kontrolka. Důležité: pokud se červená kontrolka nerozsvítí okamžitě po vložení baterie, která byla právě používána, odpojte baterii a vložte ji po několika minutách do nabíječky zpět. Běžný čas nabíjení je kolem 1 – 1,5 hodin. Po této době nabíjecí zařízení zajistí, že bylo dosaženo plně nabitého stavu. Baterie je tepelnou pojistkou chráněna proti přehřátí, proto může v nabíječce zůstat delší dobu bez poškození (však, ne déle než 24 hodin). Zahřátí baterie a nabíjecího zařízení na konstantní teplotu je normální a není známkou poškození. Podstatně zkrácený provozní čas baterie znamená, že musí být baterie vyměněna.

POUŽITÍ A MONTÁŽ

- **UPOZORNĚNÍ:** Akumulátorové nářadí vždy vypněte a vytáhněte z něj akumulátor před jakýmkoli úpravami, opravami či údržbou.

MONTÁŽ PŘÍDAVNÉ RUKOJETI (OBR. 3)



- Přídavnou rukojeť (8) lze zašroubovat do otvoru v levé nebo v pravé části převodovky.
- Zvolte polohu, která poskytuje nejvhodnější a nejbezpečnější použití.

MONTÁŽ PRACOVNÍHO NÁSTROJE (OBR. 4)

- **UPOZORNĚNÍ!** Z bezpečnostních důvodů se ujistěte, že je zařízení vypnuto (ON/OFF přepínač se nachází v poloze „OFF“) a akumulátor je demontován ze zařízení.

1. Páčku pro výměnu nástroje odklopte směrem dopředu.
2. Na upínací trn namontujte pracovní nástroj.
3. Částečně sklopte páčku pro výměnu nástroje směrem dozadu a převraťte bezpečnostní sponu páčky pro výměnu nástroje směrem dozadu.
4. Zcela sklopte páčku pro výměnu nástroje směrem dozadu. Pracovní nástroj je nyní v zařízení zajištěn.

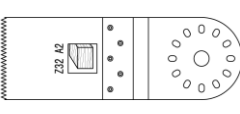
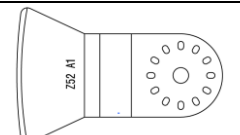
VÝBĚR VHODNÉHO PRACOVNÍHO NÁSTROJE

Pracovní nástroj	Materiál	Použití
	Dřevo, plast, omítka a jiné měkké materiály	Dělicí řezy a hluboké zanořovací řezy. Řezání na okrajích, v rozích a těžko přístupných oblastech. Například: úzký zanořovací řez do masivního dřeva pro zabudování větrací mřížky.
	Koberce, malta, beton, lepidlo na obkladačky	Škrábání na tvrdém podkladu. Například: odstraňování malty, lepidla na obkladačky, zbytků betonu a koberců.
	Dřevo, kov, barva*, kámen*	Broušení na těžko přístupných místech, v rozích nábytku, obkladaček a pod.

*v závislosti na typu brusného papíru

MONTÁŽ A DEMONTÁŽ AKUMULÁTORU (OBR. 5)

- Akumulátor vložte do zařízení ve směru zobrazeném na obrázku.
- Pro vyjmutí akumulátoru stiskněte uvolňovací tlačítko a následně akumulátor vyjměte ze zařízení potažením směrem dozadu.

ZAPNUTÍ/VYPNUTÍ ZAŘÍZENÍ (OBR. 6)

- Pro zapnutí zařízení posuňte ON/OFF přepínač směrem dopředu do polohy „ON“.
- Pro vypnutí zařízení posuňte ON/OFF přepínač směrem dozadu do polohy „OFF“.

NASTAVENÍ RYCHLOSTI (OBR. 7)

- Pomocí regulátoru rychlosti lze v 6 krocích nastavit vhodné otáčky vzhledem k povaze materiálu pro optimální výsledek práce:

- krok 1 - 2 (nejnižší rychlost) pro broušení měkkých materiálů.
- krok 3 - 4 (střední rychlost) pro broušení nebo řezání středně tvrdých materiálů.
- krok 5 – 6 (nejvyšší rychlost) pro řezání tvrdých materiálů.

KONTROLA STAVU AKUMULÁTORU (OBR. 10)

- Stiskněte tlačítko na těle zařízení pro aktivaci LED ukazatele stavu akumulátoru, pro zobrazení kapacity akumulátoru.

POČET SVÍTÍCÍCH LED NA UKAZATELE	ZŮSTAJÍCÍ KAPACITA AKUMULÁTORU
0	< 10%
1	10% až 25%
2	25% až 50%
3	50% až 75%
4	75% až 100%

POUŽITÍ

- Akumulátorový multifunkční nástroj zapněte.

- Pomocí regulátoru rychlosti nastavte optimální otáčky vzhledem k povaze materiálu pro optimální výsledek práce.

- Přiložte akumulátorový multifunkční nástroj pracovním nástrojem k opracovávanému materiálu.

- Pohybujte akumulátorovým multifunkčním nástrojem s jemným přitlakem sem a tam. Tímto způsobem práce nebude docházet k výraznému zahřívání a opotřebením v jednom místě pracovního nástroje.

- **UPOZORNĚNÍ:** Na akumulátorový multifunkční nástroj příliš netlačte, jinak se bude zhoršovat jeho pracovní výkon, pracovní nástroj se bude silně zahřívát, tupit a případně se může i zablokovat.

Řezání

- K řezání používejte pilové listy, které nejsou poškozeny a jsou určeny pro daný materiál.

- Pilový list určený pouze k řezání dřeva nepoužívejte k řezání kovu.

- Ohnuté nebo tupé pilové listy se mohou zlomit.

- Ponorné řezy provádějte pouze do měkkého dřeva nebo sádkkartonu.

- Před řezáním zkontrolujte, zda v řezaném materiálu nejsou přítomny nežádoucí předměty (hřebíky, dráty apod.). Cizí tělesa před zahájením řezání odstraňte.

- **UPOZORNĚNÍ:** Řezací nástroje se při delším používání, například při řezání obkladaček výrazněji opotřebovávají, jedná se o přirozený jev.

- Akumulátorový multifunkční nástroj je určen pouze pro řezání za sucha. Nikdy nepoužívejte k chlazení vodu či jiné chladicí kapaliny.

Broušení

- Na unašeč brusného papíru připevněte prostřednictvím suchého zipu brusný papír.

- Brusný papír musí dokonale pokrývat celou brusnou plochu unašeče, aby nedošlo k jeho poškození.

- Brusné papíry jsou určeny pro broušení dřeva, dřevěných materiálů, měkkých stavebních materiálů a kovu.

- Tabulka vhodnosti použití brusných papírů:

Zrnitost	Použití
Tloušťka (P40, P60)	K obroušení. Největší úběr materiálu.
Střední (P80, P120)	Zabroušení drobných nerovností. Např. míst odloupané barvy.
Jemná (P240)	Konečná úprava – jemné broušení před nanášením barvy.

- **UPOZORNĚNÍ:** Na akumulátorový multifunkční nástroj při práci příliš netlačte. Nadměrný tlak vede k silnějšímu opotřebením přístroje a brusného papíru.

- Při broušení používejte vhodné odsávání prachu a ochrannou dýchací masku s filtrem P3, vdechování

prachu je zdraví škodlivé.

- K zajištění dobrého brusného výkonu používejte brusné papíry, které nejsou nadměrně opotřebené.
- Brusný papír používaný k broušení kovového materiálu již nepoužívejte k broušení jiných materiálů.

Škrábání

- Pro seškrabování nastavte vysoké otáčky.
- Při práci nezvedejte akumulátorový multifunkční nástroj příliš vysoko od opracovávaného povrchu, jinak může dojít k zařezávání škrabky do podkladu.

ÚDRŽBA

- **Před zahájením jakékoli kontroly nebo údržby, zařízení vypněte a vytáhněte z něj akumulátor.**
- Akumulátorový multifunkční nástroj důkladně vyčistěte po každém použití. Pokud nečistoty nelze odstranit, použijte měkký hadřík navlhčený v mýdlové vodě. Nikdy nepoužívejte čisticí prostředky nebo rozpouštědla jako je benzín, alkohol, čpavek apod.! Tato rozpouštědla mohou poškodit plastové části výrobku.
- Pravidelně kontrolujte své zařízení a když zjistíte, že některé součástky jsou opotřebované nebo poškozené, preventivně je kvůli vlastní bezpečnosti vyměňte. Opotřebené či poškozené části stroje se mohou vyměnit pouze v autorizovaném servisu nebo jejich výměnu zajistí prodejce.
- Postarejte se o to, aby byly použity originální náhradní součástky značky Worcraft.

OCHRANA ŽIVOTNÍHO PROSTŘEDÍ



Symbol přeškrtnuté nádoby na odpad na produktech nebo v průvodních dokumentech znamená, že použité elektrické a elektronické výrobky nesmí být přidány do běžného komunálního odpadu. Pro správnou likvidaci, obnovu a recyklaci doručte tyto výrobky na určená sběrná místa, kde budou přijata zdarma. Alternativně v některých zemích můžete vrátit své výrobky místnímu prodejci při koupi ekvivalentního nového produktu. Správnou likvidací tohoto produktu pomůžete zachovat cenné přírodní zdroje a napomáháte prevenci potenciálních negativních dopadů na životní prostředí a lidské zdraví, což by mohly být důsledky nesprávné likvidace odpadů. Další podrobnosti si vyžádejte od místního úřadu nebo nejbližšího sběrného místa. Při nesprávné likvidaci tohoto druhu odpadu mohou být v souladu s národními předpisy uděleny pokuty.

WORCRAFT

POWER TOOLS

Záruční list / Warranty

Výrobní číslo:	Dátum prodeje:	Podpis a razítko prodejce:

Meno zákazníka (název firmy):	Adresa zákazníka (sídlo firmy):

Zákazník svým podpisem potvrzuje, že mu bylo zařízení předvedeno a vysvětleno, že byl seznámen s návodem k obsluze, nasazením a užíváním stroje a že mu zařízení bylo vydáno kompletní.	Podpis zákazníka:

Záznamy o reklamaci – záručních opravách

Dátum přijetí reklamace:	Datum ukončení reklamace:	Evidenční číslo reklamace:	Podpis převedené záruční opravy (Záznam o neoprávněné reklamaci)	Razítko servisního technika:

Podmínky záruky

- Dodavatel poskytuje na tento výrobek záruční dobu uvedenou v tomto záručním listu za podmínek dodržení způsobu používání a skladování výrobku v souladu s platnými podmínkami a normami, jako i návodem k obsluze. Záruční doba začíná běžet od data prodeje. Záruka na baterie je 12 měsíců.
- Prodoužená záruční doba 5 let se poskytuje na výrobek za podmínek, že tento výrobek je dodavatelem označený v seznamu výrobků s prodouženou zárukou, konečným zákazníkům je spotřebitel a výrobek nebude používán na komerční nasazení. Prodoužená záruka je podmíněna pravidelnými servisními prohlídkami v autorizovaných servisních střediscích dodavatele.
- Záruční doba se prodoužuje o dobu, po kterou byl výrobek v záruční opravě a je o tom uveden záznam v seznamu o záručních opravách tohoto záručního listu. Právo na záruční opravu si spotřebitel může uplatnit v některém autorizovaném servisním středisku, podle příloženého seznamu A servisních středisek. Servisní střediska B převádějí záruční opravy pouze na produkty, které byly prodány v jejich provozech. Seznam servisních středisek je pravidelně aktualizován u prodejců a na stránce dovozu: www.strendpro.sk.
- Servisní středisko je povinné zajistit záruční opravu v zákonem stanovené lhůtě. Zákonem stanovená lhůta pro vyřízení reklamace začíná běžet dnem následujícím po datu přijetí reklamace v servisním středisku..
- Bezplatná záruční oprava nemůže být uplatňována pokud jde o poruchy, které byly způsobeny používáním výrobku v rozporu s ustanoveními uvedenými v návodu k obsluze, nesprávnou manipulací, mechanickým poškozením, běžným mechanickým opotřebením dílů způsobeným provozem stroje, vinou obsluhy, živelnou pohromou, neoprávněným zásahem do výrobku, poruchy zapříčiněné použitím nevhodných náhradních dílů, použitím nevhodného paliva, a zřejmě přetížení stroje v důsledku trvalého překračování horní hranice výkonu. Práce spojené s čištěním, základní údržbou, ošetřováním nebo nastavením zařízení, které může převést obsluha a jsou uvedeny v návodu k obsluze, nespádají do rozsahu záruky.
- Za běžné opotřebením dílů se zvaží hlavně opotřebením: všech rotujících a pohyblivých částí, řezných částí a jejich krytů, střížných šroubů a klínů, převodových a klínových řemenů, řetězových převodů, třecí plochy brzd a spojek, dezény pneumatik a díly běžné údržby jako jsou: vzduchové, hydraulické a olejové filtry, zapalovací svíčky, olejové a chladicí náplně.
- Z prodoužené záruky jsou vyjmuty části strojů a zařízení, na které je konkrétní výrobce poskytuje kratší záruku jako dodavatel na samotný výrobek, ve kterém jsou namontovány. Do této kategorie částí patří: akumulátory, žárovky a podobně.
- Právo uplatnit nároky plynoucí ze záruky má vlastník výrobku, pokud tak učiní nejpozději v poslední den záruční doby.
- Při reklamaci se postupuje podle příslušných ustanovení občanského zákoníku a Zákona o ochraně spotřebitele.
- Servisní prohlídky, které jsou podmínkou prodoužené 5 leté záruky, musí být prováděny pouze v autorizovaném servisním středisku dodavatele, v pravidelných intervalech a období mezi jednotlivými prohlídkami nesmí překročit dobu 12 měsíců. První servisní prohlídka musí být provedena nejpozději do 12 měsíců od data prodeje výrobku. Servisní prohlídky provádějí servisní střediska v období posledních tří a prvních dvou měsíců kalendářního roku. Každá servisní prohlídka musí být zaznamenána v tomto záručním listě s uvedeným datem prohlídky, podpisem a razítkem servisního střediska. Servisní prohlídkou se rozumí kontrola stroje, výměna náplní a filtrů dle doporučení výrobce, výměna opotřebených a poškozených dílů, které mohou ovlivnit poškození nebo opotřebením jiných dílů a samotné nastavení stroje. Úkon servisní prohlídky a použitý materiál se účtuje dle platného ceníku servisního střediska.

Při uplatňování reklamace je reklamující povinen předložit k reklamaci čistý a kompletní výrobek, doklad o koupi nebo vyplněný a potvrzený záruční list. V případě prodoužené záruky, záznamy o servisních prohlídkách a daňové doklady za jednotlivé prohlídky. Při nesplnění některé z podmínek prodoužené záruky uvedené v tomto záručním listu, se na výrobek poskytuje záruční doba 2 roky.

ZÁRUČNÍ A POZÁRUČNÍ SERVIS PROVÁDÍ ZÁSTUPCE VÝROBCE

Zplnomocněný zástupce výrobce: Slovakia Trend Export-Import s.r.o., Michalovská 87/1414, 073 01 Sobrance

Fax: (056) 652-2329 Tel: 0915 392 687 E-mail: servis@slovakia-trend.sk



AKKUMULÁTOROS MULTIFUNKCIÓS SZERSZÁM

HASZNÁLAT

Az akkumulátoros multifunkcionális szerszám faanyag, műanyag, gipszkarton, lágy fémek (réz, alumínium, nem edzett szögek) fűrészelésére és vágására, valamint kisebb felületek reszelésére, csiszolására, kaparására szolgál. A szerszám lehetővé teszi a precíz munkavégzést nehezen elérhető helyeken, bútorok sarkában, csempe stb.

A készüléket csak az előírt célokra használja. Minden más használat visszaélésnek minősül. A felhasználó/üzemeltető, és nem a gyártó felelős a helytelen használatból eredő károkért vagy sérülésekért. Kérjük, vegye figyelembe, hogy ez a készülék nem kereskedelmi vagy ipari használatra készült. A garancia nem érvényes, ha a készüléket kereskedelmi, ipari vagy hasonló célokra használják.









TECHNIKAI PARAMÉTEREK

	FESZÜLTSG	20 V					
	KAPACITÁS	2 Ah					
	GYORSASSÁG MEGTERHELÉS NÉLKÜL	10 500 – 20 000 perc ⁻¹					
	OSZCILÁCIÓS SZÖG	3°					
VIBRÁCIÓK		Vágás		Felületi csiszolás		Csiszolás	
		Fogantyú	Kiegészítő fogantyú	Fogantyú	Kiegészítő fogantyú	Fogantyú	Kiegészítő fogantyú
		5,656 m/mp ² Odchýlka (K) = 1,5 m/s ²	5,144 m/mp ² Odchýlka (K) = 1,5 m/s ²	4,742 m/mp ² Odchýlka (K) = 1,5 m/s ²	6,225 m/mp ² Odchýlka (K) = 1,5 m/s ²	4,063 m/mp ² Odchýlka (K) = 1,5 m/s ²	2,842 m/mp ² Odchýlka (K) = 1,5 m/s ²
AKUSZTIKUS TELJESÍTMÉNSZINT (LWA)		Vágás		Felületi csiszolás		Csiszolás	
		93,8 dB(A) Odchýlka (K) = 3 dB(A)		92,6 dB(A) Odchýlka (K) = 3 dB(A)		89,1 dB(A) Odchýlka (K) = 3 dB(A)	
AKUSZTIKUS NYOMÁSSZINT (LpA)		Vágás		Felületi csiszolás		Csiszolás	
		85,8 dB(A) Eltérés (K) = 3 dB(A)		84,6 dB(A) Eltérés (K) = 3 dB(A)		81,1 dB(A) Eltérés (K) = 3 dB(A)	
	SÚLY	1,2 kg					

A KÉSZÜLÉK RÉSZEI

1	LED munkavilágítás	9	Biztonsági kapocskar a szerszámcserehez
2	Szerszámcsere kar	10	Furat egy kiegészítő fogantyú felszereléséhez
3	BE/KI kapcsoló	11	Szorítótüske
4	Fogantyú	12	Csiszolópapír sodró
5	Akkumulátor (nem tartozék)	13	Csiszolópapír
6	Porszűrő	14	Kaparó
7	Sebesség szabályozó	15	Fűrészlap merülő vágásokhoz
8	Kiegészítő fogantyú		

JELMAGYARÁZAT

	Általános figyelmeztetés a veszélyre.
	Olvassa el a használati utasítást.
	Ne dobja a normál háztartási hulladék közé. Ehelyett ökológiailag elfogadható útközben vegye fel a kapcsolatot az újrahasznosító központokkal. Kérjük, figyeljenek az élet védelmére környezet.
	A termék megfelel a vonatkozó európai irányelveknek, és ezen irányelvek megfelelésértékelési módszerét is elvégezték
	Használjon munkavédelmi szemüveget.
	Viseljen védőkesztyűt.
	Viseljen légzésvédő maszkot.
	Védelmi osztály III
	FIGYELMESZTETÉS! Bármilyen ellenőrzés vagy karbantartás megkezdése előtt kapcsolja ki a készüléket, és vegye ki belőle az akkumulátort, hogy elkerülje a véletlen beindulást és az esetleges sérüléseket.

ÁLTALÁNOS BISZTONSÁG ELŐÍRÁSOK AZ ELEKTROMOS SZERSZÁMOKHOZ

- **FIGYELMESZTETÉS!** Olvassa el az elektromos kéziszerszámhoz mellékelt biztonsági figyelmeztetéseket, utasításokat, illusztrációkat és műszaki adatokat. Az alábbi utasítások be nem tartása áramütést, tüzet és/vagy súlyos sérülést okozhat.

1) MUNKAHELYI BISZTONSÁG

- A munkahelyet tisztán és jól megvilágított állapotban kell tartani. A rendetlenség és a sötét terek gyakran okozzák a baleseteket.
- Ne használjon elektromos szerszámokat robbanásveszélyes környezetben, ahol gyúlékony folyadékok, gázok vagy por vannak. Az elektromos szerszámok szikrákat bocsátanak ki, amelyek meggyújthatják a port vagy a gőzöket.
- Elektromos szerszámok használatakor ügyeljen arra, hogy gyermekek és más személyek ne férhessenek hozzá. Ha megzavarják, elveszítheti az irányítást az Ön által végzett tevékenység felett.

2) ELEKTROMOS BISZTONSÁG

- Az elektromos kéziszerszám tápkábelének dugójának illeszkednie kell a hálózati aljzathoz. Soha semmilyen módon ne módosítsa az e-mailt. tápkábel. Soha ne csatlakoztasson elosztókhoz vagy más adapterekhez olyan szerszámokat, amelyeknek a tápkábel csatlakozóján biztonsági tú van. A sértetlen dugók és a megfelelő aljzatok csökkentik az áramütés kockázatát. A sérült vagy összegabalyodott tápkábelek növelik az áramütés kockázatát. Ha a tápkábel megsérült, ki kell cserélni egy speciális tápkábelre, amelyet a gyártótól vagy annak értékesítési képviselőjétől szerezhet be.
- A kezelő nem érinthet testével földelt tárgyakat, mint pl csövek, központi fűtés, tűzhelyek és hűtőszekrények. Az áramütés veszélye nagyobb, ha teste a földhöz van kötve.
- Ne tegye ki az elektromos szerszámokat esőnek, nedvességnek vagy víznek. Soha ne érintse meg az elektromos kéziszerszámokat nedves kézzel. Soha ne mossa folyó víz alatt és ne merítse vízbe az elektromos szerszámokat.
- A kábelt nem szabad túlterhelni. Soha ne használja a kábelt az elektromos kéziszerszám hordozására, kihúzására vagy kihúzására. A kábelt nem szabad hőnek, olajnak, éles széléknek vagy mozgó alkatrészeknek kitenni. A sérült vagy összegabalyodott kábelek növelik az áramütés kockázatát.
- Soha ne dolgozzon olyan szerszámmal, amelynek elektromos eleme sérült. kábel ill villával, vagy a földre

esett és bármilyen módon megsérült.

- Ha az elektromos szerszámokat a szabadban használja, használjon kültéri használatra alkalmas hosszabbítót. A kültéri használatra alkalmas kábel használata csökkenti az áramütés kockázatát
- Ha nedves helyen használ elektromos szerszámokat, használjon hibaáram-védőkapcsolóval (RCD) védett tápegységet. Az RCD használata csökkenti az áramütés veszélyét. A „maradékáram-védőkapcsoló (RCD)” kifejezés helyettesíthető a „főáram-megszakító (GFCI)” vagy a „szivárgóáram-megszakító (ELCB)” kifejezéssel.
- Tartsa el. kéziszerszámok kizárólag szigetelt felületekre, amelyek megfogásra szolgálnak, mert működés közben a vágó- vagy fúrótartozékok érintkezésbe kerülhetnek a rejtett vezetővel vagy annak saját vezetékével.

3) BISZTONSÁGI ELŐÍRÁSOK

- Az elektromos szerszámok használatakor legyen figyelmes és éber, maximálisan figyeljen az éppen végzett tevékenységre. Koncentrálj a munkára. Ne dolgozzon elektromos szerszámokkal, ha fáradt vagy kábítószert, alkohol vagy gyógyszer hatása alatt áll. Még a pillanatnyi figyelmetlenség is súlyos személyi sérüléshez vezethet elektromos szerszámok használata közben. Amikor az el. ne legyen, igyon vagy dohányozzon a szerszámmal.
- Használjon védőfelszerelést. Mindig használjon szemvédőt. Használjon az Ön által végzett munka típusának megfelelő védőfelszerelést. Védőfelszerelések, mint pl a munkakörülményeknek megfelelően használt légzőkészülék, csúszásmentes biztonsági cipő, fejfedő vagy hallásvédő csökkenti a személyi sérülés kockázatát.
- Kerülje az elektromos áram véletlen bekapcsolását eszközöket. Ne továbbítson e. olyan eszköz, amely csatlakoztatva van, ujjával a kapcsolón vagy a kioldón. Győződjön meg arról, hogy a kapcsoló vagy a kioldó „ki” állásban van, mielőtt csatlakoztatja a tápegységhez. Villamosenergia átvitel szerszámokat tartsa az ujját a kapcsolón, vagy csatlakoztassa az elektromos csatlakozót. szerszámok behelyezése az aljzatba bekapcsolt kapcsoló mellett súlyos sérüléseket okozhat.
- Mielőtt bekapcsolná az áramot szerszámokat, távolítsa el minden beállító kulcsot és szerszámot. Az elektromos kéziszerszám forgó részéhez rögzítve maradó csavarkulcs vagy szerszám személyi sérülést okozhat.
- Mindig tartson stabil testtartást és egyensúlyt. Csak ott dolgozzon, ahol biztonságosan elérhető. Soha ne becsülje alá saját erejét. Ne használjon elektromos szerszámokat, ha fáradt.
- Öltözz megfelelően. Használjon munkaruhát. Ne viseljen bő ruhát vagy ékszert. Ügyeljen arra, hogy haja, ruhája, kesztyűje vagy bármely más testrésze ne kerüljön túl közel a forgó vagy forró elektromos alkatrészekhez. eszközöket.
- Csatlakoztassa az el. porelszívó eszköz. Ha van benne áram porgyűjtő vagy porelszívás eszköz csatlakoztatásának képességét, győződjön meg arról, hogy megfelelően van csatlakoztatva és használja. Az ilyen berendezések használata csökkentheti a por okozta veszélyt.
- Rögzítse szilárdan a munkadarabot. A megmunkálandó munkadarab rögzítéséhez használjon asztalos bilincset vagy satut.
- Ne használjon semmilyen eszközt, ha alkohol, kábítószert, gyógyszeres vagy egyéb kábító vagy függőséget okozó anyag hatása alatt áll.
- A készüléket nem használhatják csökkent fizikai, érzékszervi vagy szellemi képességekkel rendelkező személyek (beleértve a gyermekeket is), vagy akiknek nincs tapasztalatuk és tudásuk, kivéve, ha felügyelik őket, vagy ha az eszköz használatára vonatkozó utasításokat nem kaptak egy felelős személytől. biztonságuk érdekében. A gyermekeket felügyelni kell, hogy ne játszanak a készülékkel.

4) AZ ELEKTROMOS SZERSZÁMOK HASZNÁLATA ÉS KARBANTARTÁSA

- El. mindig húzza ki a szerszámot a konnektorból. hálózatok bármilyen probléma esetén munka közben, minden tisztítás vagy karbantartás előtt, minden költözéskor és megálláskor! Soha ne dolgozzon elektromos árammal. szerszámot, ha az bármilyen módon megsérült.
- Ha a szerszám szokatlan hangot vagy szagot kezd kibocsátani, azonnal hagyja abba a munkát.
- Ne terhelje túl az elektromos szerszámokat. Az elektromos kéziszerszámok jobban és biztonságosabban működnek, ha olyan sebességgel üzemeltetik őket, amelyre tervezték. Használja a munkához megfelelő eszközöket. A megfelelő szerszám jól és biztonságosan elvégzi azt a munkát, amelyre készült.
- Ne használjon olyan elektromos szerszámokat, amelyeket nem lehet biztonságosan be- és kikapcsolni a vezérlőkapcsolóval. Az ilyen eszköz használata veszélyes. A sérült kapcsolót minősített szervizben kell

megjavítani.

- Húzza ki a szerszámot az elektromos hálózatból, mielőtt elkezd a beállítást, a tartozékok cseréjét vagy a karbantartást. Ez az intézkedés csökkenti a véletlen indítás veszélyét.
- A nem használt elektromos szerszámokat gyermekektől és illetéktelen személyektől távol tartsa. A tapasztalatlan felhasználók kezében lévő elektromos szerszámok veszélyesek lehetnek. Az elektromos szerszámokat száraz és biztonságos helyen tárolja.
- Gondosan tartsa jó állapotban az elektromos szerszámokat. Rendszeresen ellenőrizze a mozgó alkatrészek beállítását és mobilitásukat. Ellenőrizze, hogy nem sérültek-e meg a védőburkolatok vagy más alkatrészek, amelyek veszélyeztethetik az elektromos kéziszerszám biztonságos működését. Ha a szerszám megsérült, újbóli használat előtt javíttassa meg. Sok sérülést az elektromos szerszámok nem megfelelő karbantartása okoz.
- Tartsa a vágószerszámokat élesen és tisztán. A megfelelően karbantartott és élezett szerszámok megkönnyítik a munkát, csökkentik a sérülésveszélyt, és jobban ellenőrizhető a velük végzett munka. A használati utasításban felsoroltaktól vagy az importőr által javasoltaktól eltérő tartozékok használata károsíthatja a szerszámot, és sérülést okozhat.
- Elektromos szerszámok, tartozékok, munkaeszközök stb. használja ezen utasításoknak megfelelően, és az adott elektromos kéziszerszámhoz előírt módon, figyelembe véve az adott munkakörülményeket és az elvégzett munka típusát. Ha a szerszámot nem rendeltetésszerűen használja, az veszélyes helyzetekhez vezethet.

5) AZ AKKUMULÁTOR SZERSZÁMOK HASZNÁLATA

- Az akkumulátor behelyezése előtt győződjön meg arról, hogy a kapcsoló "0-off" állásban van. Az akkumulátor bekapcsolt szerszámba való behelyezése veszélyes helyzeteket okozhat.
- Az akkumulátor töltéséhez csak a gyártó által előírt töltőt használjon. Ha más típusú akkumulátorhoz töltőt használ, az megsérülhet és tüzet okozhat.
- Csak az adott szerszámhoz való akkumulátort használjon. Más akkumulátorok használata sérülést vagy tüzet okozhat.
- Ha az akkumulátort nem használja, tartsa távol fémtárgyaktól, például bilincsektől, kulcsoktól, csavaroktól és más apró fémtárgyaktól, amelyek az akkumulátor érintkezőinek a másikkal való csatlakozását okozhatják. Az akkumulátor rövidre zárása sérülést, égési sérülést vagy tüzet okozhat.
- Az akkumulátorokat óvatosan kezelje. Gondatlan kezelés esetén vegyi anyag távozhat az akkumulátorból. Kerülje a vele való érintkezést. Ha kapcsolatba kerül ezzel a vegyszerrel, mossa le az érintett területet folyó vízzel. Ha a vegyszer a szembe kerül, azonnal forduljon orvoshoz. Az akkumulátor vegyszerek súlyos sérüléseket okozhatnak.
- Az akkumulátort vagy a szerszámot nem szabad tűznek vagy túl magas hőmérsékletnek kitenni. Tűznek vagy 130°C feletti hőmérsékletnek való kitettség robbanást okozhat.
- Sérült vagy újjáépített akkumulátort vagy szerszámot nem szabad használni. A sérült vagy módosított akkumulátorok kiszámíthatatlanul viselkedhetnek, és tüzet, robbanást vagy sérülésveszélyt okozhatnak.

6) SZERVIZ

- Az elektromos szerszámok szervizelését bízza szakképzett szerelőre. Csak azonos cserealkatrészek használhatók. Ezzel garantálja az elektromos kéziszerszám biztonságának megőrzését.

BISZTONSÁGO ELŐÍRÁSOK A MULTIFUNKCIÓS SZERSZÁMOK

ÁLTALÁNOS ELŐÍRÁSOK

- Kerülje el, hogy a szerszámot csavarok, szögek és más fémtárgyak okozzák a munkadarabban. Mielőtt elkezdene dolgozni, vegye le őket.
- Használjon bilincseket vagy más praktikus módszert a munkadarab stabil felületre való rögzítéséhez és alátámasztásához. Ha tartod a kézzel vagy a testnek támaszkodó munkadarab instabil, és a berendezés feletti uralma elvesztéséhez vezethet.
- Ne dolgozzon azbesztet tartalmazó anyagokkal (az azbeszt rákot okozó anyagnak számít).

- Tartozékok beállításakor vagy cseréjekor mindig kapcsolja ki a készüléket és vegye ki belőle az akkumulátort.
- Munka közben tartsa szilárdan az elektromos kéziszerszámot mindkét kezével, és vegyen stabil pozíciót. Az elektromos szerszámok két kézzel való használata biztonságosabb.
- Munkaeszközök cseréjekor viseljen védőkesztyűt. A munkaeszközök hosszabb használat során felforrósodnak.
- Elektromos vagy mechanikai meghibásodás esetén kapcsolja ki a készüléket és vegye ki belőle az akkumulátort.
- Mielőtt letenné a szerszámot, győződjön meg arról, hogy a motor le van állítva, és minden mozgó alkatrész le van állítva.
- Legyen rendkívül óvatos, amikor a kaparót és a fűrészlapot a merülő vágásokhoz kezeli. Ezek a munkaeszközök nagyon élesek, és a velük végzett munka során sérülésveszély áll fenn.

FŰRÉSZÉS/VÁGÁS ESETÉN

- Az elektromos kéziszerszámot csak a fogantyúk szigetelt felületénél fogja meg, ha olyan munkát végez, ahol a megmunkáló tartozék érintkezésbe kerülhet rejtett vezetékekkel vagy saját tápkábelével (az áram alatti vezetékekkel való érintkezés a szerszám fémrészeit is feszültség alá helyezheti, és Áramütés)
- Mindkét kezét tartsa megfelelő távolságban a fűrészelési területtől. Ne nyúljon a munkadarab alá. Súlyos sérülés veszélye áll fenn a fűrészlappal való érintkezéskor.
- Használjon megfelelő eszközöket a rejtett elektromos vezetékek és csövek megtalálásához, vagy lépjen kapcsolatba a helyi energiaszolgáltatókkal. Feszültség alatt álló elektromos vezetékkel való érintkezés tüzet vagy áramütést okozhat. A gázvezeték sérülése robbanást okozhat. A vízvezetékbe való behatolás anyagi károkat vagy áramütést okozhat.
- Ne használjon repedt, deformálódott vagy fénytelen fűrészlapot.

CSISZOLÁSNÁL

- Az olyan anyagokból származó por, mint az ólmot tartalmazó festék, bizonyos fafajták, ásványi anyagok és fémek károsak lehetnek (a por érintése vagy belélegzése allergiás reakciókat és/vagy légúti megbetegedést okozhat a kezelőben és a közelben tartózkodókban). Használjon védőmaszkot, és dolgozzon porelszívó berendezéssel, ha ilyen eszköz csatlakoztatható.
- Tartsa be a poros környezetben végzett munkavégzésre vonatkozó előírásokat.
- A szerszámot csak száraz csiszolásra használja (ha víz kerül a szerszámba, megnő az áramütés veszélye).
- Ne kezelje a megmunkált felületet oldószert tartalmazó folyadékkal. Egyes anyagok melegítésekor őrlés közben mérgező gőzök keletkezhetnek.
- Ne érintse meg a mozgó csiszolópapírokat.
- Ne használjon kopott, szakadt vagy erősen szennyezett csiszolópapírt.

BISZTONSÁGI ELŐÍRÁSOK AZ AKKUMULÁTORHOZ ÉS TÖLTŐHÖZ

- Az akkumulátor és a töltő első használata előtt figyelmesen olvassa el a használati útmutatót.
1. Ellenőrizze, hogy a hálózatban elérhető elektromos áram megegyezik-e az akkumulátortöltőn feltüntetett áramerősséggel.
 2. Ne engedje, hogy nedvesség, eső vagy fröccsenő víz elérje az akkumulátor töltési pontját.
 3. Ne töltse az akkumulátort 10°C alatti vagy 40°C feletti hőmérsékleten. Az akkumulátor szélsőséges hőmérsékleten történő töltése csökkentheti annak élettartamát.
 4. A sérült, már nem tölthető akkumulátort veszélyes hulladékként kell kezelni. Ne dobja az akkumulátort szemébe, tűzbe vagy vízbe.
 5. Csak a gyártó által jóváhagyott akkumulátort és töltőt használjon a készülékekben való használatra.
 6. Tartsa tisztán a töltőt, távol a portól és szennyeződésektől.
 7. A készülék javítása előtt mindig távolítsa el az akkumulátort.
 8. Fedje le az akkumulátor érintkezőit a rövidzárlat elkerülése érdekében.
 9. Kerülje a robbanásveszélyt!
 10. Ne dohányozzon az akkumulátor töltése közben vagy a tárolás helyén. A hibás akkumulátorokból robbanásveszélyes hidrogéngáz távozhat, amely nyílt lángtól vagy szikrától meggyulladhat.

11. Tűz esetén próbálja meg eloltani a tüzet.
12. Töltés közben az akkumulátor és a töltő kissé felmelegszik.

Vegyveszély

Ne nyissa ki az elemtartót. Óvja az akkumulátort az ütésektől. Ha elektrolit szivárog az akkumulátorból, meg kell akadályozni a bőrrel való érintkezést. Ha az elektrolit a bőrrel érintkezik, azonnal öblítse le vízzel az érintett területet. Ha elektrolit a szemébe kerül, azonnal forduljon orvoshoz.

Töltés

Csatlakoztassa egy 230 V-os áramforráshoz, és csatlakoztassa a töltőkábelt a töltőmodulhoz. Helyezze be az akkumulátort a töltőbe, ügyeljen a polaritásra (+ / -)! Amikor az akkumulátor töltődik, a piros lámpa világít. Fontos: ha a piros lámpa nem gyullad ki azonnal az éppen használt akkumulátor behelyezése után, húzza ki az akkumulátort, és néhány perc múlva helyezze vissza a töltőbe. A normál töltési idő 1-1,5 óra. Ezen idő letelte után a töltőkészülék gondoskodik a teljesen feltöltött állapot eléréséről. Az akkumulátort hőbiztosíték védi a túltöltés ellen, így sokáig (24 óránál nem tovább) károsodás nélkül a töltőben maradhat. Az akkumulátor és a töltő állandó hőmérsékletre melegítése normális, és nem károsodás jele. Az akkumulátor jelentősen csökkentett üzemideje azt jelenti, hogy az akkumulátort ki kell cserélni.

HASZNÁLAT ÉS SZERELÉS

- **FIGYELMESZTETÉS:** Mindig kapcsolja ki az akkus szerszámot, és vegye ki az akkumulátort bármilyen módosítás, javítás vagy karbantartás előtt.

A KIEGÉSZÍTŐ KINCS ÖSSZESZERELÉSE (3. ÁBRA)



- A kiegészítő fogantyú (8) becsavarható a hajtómű bal vagy jobb oldalán lévő furatba.
- Válassza ki azt a pozíciót, amely a legkényelmesebb és legbiztonságosabb használatot biztosítja.

A MUNKASZERSZÁM ÖSSZESZERELÉSE (4. ÁBRA)

- **FIGYELEM!** Biztonsági okokból győződjön meg arról, hogy a készülék ki van kapcsolva (az ON/OFF kapcsoló "OFF" állásban van), és az akkumulátort eltávolította a készülékből.

1. Hajtsa előre a szerszámváltó kart.
2. Szerelje fel a munkaeszközt a szorító tuskére.
3. Részben engedje le a szerszámváltó kart hátra, és fordítsa hátra a szerszámváltó kar biztonsági kapcsát.
4. Hajtsa vissza teljesen a szerszámváltó kart. A munkaeszköz most rögzítve van a készülékben.

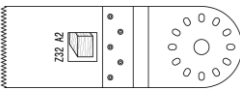
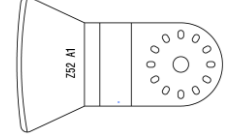
A MEGFELELŐ MUNKASZERSZÁM KIVÁLASZTÁSA

Munkaeszköz	Anyag	Használat
	Fa, műanyag, gipsz és egyéb puha anyagok	Elválasztó vágások és mély beszúró vágások. Fűrészelés éleken, sarkokon és nehezen elérhető helyeken. Például: tömör fába vágott keskeny mélyedés a szellőzőrács felszereléséhez
	Szőnyegek, habarcs, beton, csemperagasztó	Karcolás kemény felületen. Például: habarcs, csemperagasztó, betonmaradványok és szőnyegek eltávolítása.
	Fa, fém, festék*, kő*	Köszörülés nehezen elérhető helyeken, bútorok sarkában, csempe stb.

* a csiszolópapír típusától függően

AZ AKKUMULÁTOR ÖSSZESZERELÉSE ÉS LESZERELÉSE (5. ÁBRA)

- Helyezze be az akkumulátort a készülékbe a képen látható irányban.
- Az akkumulátor eltávolításához nyomja meg a kioldó gombot, majd hátrafelé húzva vegye ki az akkumulátort

a készülékből.

A KÉSZÜLÉK BE/KI KAPCSOLÁSA (6. ÁBRA)

- A készülék bekapcsolásához mozgassa a BE/KI kapcsolót előre az "ON" állásba.
- A készülék kikapcsolásához állítsa a BE/KI kapcsolót hátra az "OFF" állásba.

SEBESSÉGBEÁLLÍTÁS (7. ÁBRA)

- A fordulatszám szabályozó segítségével az anyag jellegét figyelembe véve 6 lépésben lehet beállítani a megfelelő sebességet az optimális munkaeredmény érdekében:
 - 1-2. lépés (legalacsonyabb sebesség) puha anyagok csiszolásához.
 - 3-4. lépés (közepes sebesség) közepesen kemény anyagok csiszolásához vagy vágásához.
 - 5-6. lépés (legnagyobb sebesség) kemény anyagok vágásához.

AZ AKKUMULÁTOR ÁLLAPOT ELLENŐRZÉSE (10. ÁBRA)

- Nyomja meg a gombot a készülék testén, hogy aktiválja az akkumulátor állapotjelző LED-jét az akkumulátor kapacitásának megjelenítéséhez.

A VILÁGÍTÁS LED-EK SZÁMA A JELZŐN	AZ AKKUMULÁTOR MARADÉKKAPACITÁSA
0	< 10%
1	10%-tól 25%-ig
2	25%-tól 50%-ig
3	50%-tól 75%-ig
4	75%-tól 100%-ig

HASZNÁLAT

- Kapcsolja be az akkus többfunkciós szerszámot.
- A fordulatszám-szabályozó segítségével állítsa be az optimális sebességet az anyag jellegének megfelelően az optimális munkaeredmény érdekében.
- Rögzítse az akkumulátoros multifunkciós szerszámot a munkaeszközzel a megmunkálás alatt álló anyaghoz.
- Mozgassa az akkumulátoros multifunkciós szerszámot enyhe nyomással előre-hátra. Ezzel a munkamódszerrel nem lesz jelentős felmelegedés és kopás a munkaeszköz egy helyén.
- **FIGYELMEZTETÉS:** Ne gyakoroljon túl nagy nyomást az akkus többfunkciós szerszámra, mert ellenkező esetben romlik a munkateljesítménye, a munkaeszköz erősen felmelegszik, eltompulhat, és végül akár el is tömődhet.

Vágás

- Vágáshoz olyan fűrészlapokat használjon, amelyek nem sérültek és az adott anyaghoz készültek.
- Fémvágáshoz ne használjon csak fa vágására szánt fűrészlapot.
- A meggörbült vagy tompa fűrészlapok eltörhetnek.
- Csak puha fában vagy gipszkartonban végezzen mélyedést.
- Vágás előtt ellenőrizze, hogy a vágott anyagban nincsenek-e nem kívánt tárgyak (szögek, vezetékek stb.). A vágás megkezdése előtt távolítsa el az idegen testeket.
- **FIGYELMEZTETÉS:** A vágószerszámok hosszan tartó használat során megsérülhetnek, pl. csempevágáskor jelentősebben kopnak, ez természetes jelenség.
- Az akkus többfunkciós szerszám csak száraz vágáshoz készült. Soha ne használjon vizet vagy más hűtőfolyadékot a hűtéshez.

Csiszolás

- Rögzítse a csiszolópapírt a csiszolópapír hordozóhoz tépőzárral.
- A csiszolópapírnak tökéletesen le kell fednie a hordozó teljes csiszolási felületét, hogy elkerülje a sérüléseket.

- A csiszolópapírok fa, faanyagok, puha építőanyagok és fém csiszolására szolgálnak.
- Csiszolópapírok használatának alkalmassági táblázata:

Szemcsézettség	Használat
Vastag (P40, P60) Közepes (P80, P120)	Na obrúsenie. Najväčší úber materiálu. Zabrúsenie drobných nerovností. Napr. miest odlúpanej farby.
Finom (P240)	Konečná úprava – jemné brúsenie pred nanášaním farby.

- **FIGYELMESZTETÉS:** Munka közben ne gyakoroljon túl nagy nyomást az akkus multifunkciós szerszámra. A túlzott nyomás a készülék és a csiszolópapír erősebb kopásához vezet.
- Csiszoláskor megfelelő porelszívást és P3 szűrős légzőmaszkot használjunk, a por belélegzése egészségre ártalmas.
- A jó csiszolási teljesítmény érdekében használjon olyan csiszolópapírt, amely nem túlzottan kopott.
- Ne használjon fémanyagok csiszolására használt csiszolópapírt más anyagok csiszolásához.

Škrabanie

- Na zoškrabovanie nastavte vysoké otáčky.
- Pri práci nezdvíhajte akumulátorový multifunkčný nástroj príliš vysoko od opracovávaného povrchu, inak môže dôjsť k zarezávaníu škrabky do podkladu.

KARBANTARTÁS

- **Bármilyen ellenőrzés vagy karbantartás megkezdése előtt kapcsolja ki a készüléket és vegye ki belőle az akkumulátort.**
- Minden használat után alaposan tisztítsa meg az akkus többfunkciós szerszámot. Ha a szennyeződés nem távolítható el, használjon szappanos vízzel megnedvesített puha rongyot. Soha ne használjon tisztítószeret vagy oldószereket, például benzint, alkoholt, ammóniát stb.! Ezek az oldószerek károsíthatják a termék műanyag részeit.
- Rendszeresen ellenőrizze készülékét, és ha azt tapasztalja, hogy egyes részei elhasználódtak vagy sérültek, saját biztonsága érdekében cserélje ki azokat. A gép kopott vagy sérült részeit csak hivatalos szervizben lehet cserélni, vagy az eladó gondoskodik a cseréről.
- Győződjön meg arról, hogy eredeti Warcraft alkatrészeket használ.

KÖRNYEZETVÉDELEM



Az áthúzott hulladékgyűjtő tartály szimbóluma a termékeken vagy a kísérő dokumentumokban azt jelenti, hogy a használt elektromos és elektronikus termékeket nem szabad a normál települési hulladék közé tenni. A megfelelő ártalmatlanítás, hasznosítás és újrahasznosítás érdekében ezeket a termékeket szállítsa a kijelölt gyűjtőhelyekre, ahol ingyenesen átveszik azokat. Alternatív megoldásként egyes országokban visszaküldheti termékeit a helyi kiskereskedőnek, ha egyenértékű új terméket vásárol. A termék megfelelő ártalmatlanításával hozzájárul az értékes természeti erőforrások megőrzéséhez, és segít megelőzni a környezetre és az emberi egészségre gyakorolt lehetséges negatív hatásokat, amelyek a nem megfelelő hulladékkezelésből származhatnak. További részletekért forduljon a helyi hatósághoz vagy a legközelebbi gyűjtőhelyhez. Az ilyen típusú hulladékok szakszerűtlen ártalmatlanítása a nemzeti előírásoknak megfelelően bírságot vonhat maga után.

WORCRAFT

POWER TOOLS

Garancialevél/Warranty

Modellszám:	Eladás dátuma:	Eladó aláírása és pecsétje:

Ügyfél neve (cég neve):	Ügyfél címje (Cég címje):

Az ügyfél az aláírásával megerősíti, hogy a készüléket bemutatták és elmagyarázták neki, hogy ismeri a gép üzemeltetésére és használatára vonatkozó utasításokat, valamint hogy a készülék teljesen volt neki kiadva.	Ügyfél aláírása:

Jegyzések a panszokról – jótálási javítások

A panasz elfogadásának dátuma:	A panasz befejezésének dátuma:	A panasz száma:	Aláírás az átvett jótálási javításról (Jegyzések a jogosulatlan panszról)	Serviztechnikus pecsétje:

Jótállás feltételek

- A szállító biztosítja a termék jótállását amely szerepel a garancialevelen a feltétellel, hogy a használat és tárolás összhangban lesz a feltételekkel és normákkal, valamint a használati utasítással. A garanciaidő az értékesítés időpontjától kezdődik.
A jótálási idő a töltőkre 12 hónap.
- A kiterjesztett garanciát 5 éves időszakra nyújtják a feltétellel, hogy a termék bevan írva a hoszab garancia termékek listájára, az utolsó használó a vevő, es nemlesz használva kereskedelmi célokra. A kiterjesztett jótállás rendszeres szervizellenőrzést igényel a szállító hivatalos szervizközpontjában.
- A garancia időtartama meghosszabbodik a termék garanciális idejével mikor a szervizközpontba volt javításba, és a jótállási lapon felvann jegyezve ez az idő. A jótállási igényt a fogyasztó igényelheti egy hivatalos szervizközpontban, a mellékelt "A" szervizközpont lista szerint. A "B" szervizközpontokba csak ojan termékeken végeznek javításokat amelyeket ott adtak ell. A szervizközpontok listáját rendszeresen frissítik a gyártók és az import oldalon: www.strendpro.sk.
- A Szervizközpontnak a törvényi határidőn belül jótállási javítást kell biztosítania. A panaszkezelés törvényes határideje a panasz kézhezvételét követő napon kezdődik
- Az ingyenes garanciális javítás nem alkalmazható a termék helytelen használatából eredő hibákra, az üzemeltetési utasítás okal elentétben, a nem megfelelő kezelésének, a gép mechanikai károsodásra, az általános mechanikai károsodásra amely általános használatkor keletkezik, az üzemeltető helytelen használatára, természeti katasztrófaéknál, a termékkel való illetéktelen beavatkozásnál, a nem megfelelő pótalkatrészek használatánál a nem megfelelő tüzelőanyag használatnál és a látszólagos gépi túlterhelés következtében fellépő hibáknál a felső teljesítmény határ folyamatos túllépése miatt. Az üzemeltető által kezelhető, és a használati utasításban felsorolt tisztítási, karbantartási, gondoskodás és a beállítási munkák nem tartoznak a jótállás hatálya alá.
- Az alkatrészek kopásának elsősorban ojan alkatrészek kopása érhető mind: minden forgó és mozgó alkatrész, vágó rész és burkolat, kapcsok és ékek, fogaskerekek és ékszíjak, láncos fogaskerekek, súrlódás és tengelykapcsoló súrlódó felületek, gumiabroncs futófelületek és rutinszerű karbantartási alkatrészek, mint például: , hidraulikus és olajsűrűk, gyújtógyertyák, olaj- és hűtőfolyadék-kazetták
- A kiterjesztett garanciából kivannak hagyva olyan gépek és berendezések mentesített részeit, amelyeknél az adott gyártó rövidebb garanciát nyújt, mint maga a termék gyártója. Ez a kategória magában foglalja: akkumulátorok, izzók és hasonlók
- A garancia alá tartozó igények igénybevételéhez való jog a termék tulajdonosa, feltéve hogy ezt legkésőbb a jótállási időszak utolsó napján teszi meg.
- A követelések feldolgozása a Polgári Törvénykönyv és a Fogyasztóvédelmi Törvény vonatkozó rendelkezéseinek megfelelően történik.
- A meghosszabbított 5 éves garanciális feltételeknek megfelelő szervizellenőrzést csak rendszeres időközönként, a szállító hivatalos szervizközpontjában lehet elvégezni, és az egyes vizsgálatok közötti időszak nem haladhatja meg a 12 hónapot. Az első szervizvizsgálatot legkésőbb a termék értékesítésének napjától számított 12 hónapon belül kell elvégezni. A szervizvizsgálatokat a naptári év utolsó három és első két hónapjában szervizközpontok végzik. Minden szervizvizsgálatot fel kell jegyezni a jótállási jegyen a szervizközpont ellenőrzésének, aláírásának és bélyegzőjének dátumával. A szervizvizsgálat a gyártó által ajánlott gépellőrzést, a patronok és szűrők cseréjét, a kopott és sérült alkatrészek cseréjét, amelyek a más alkatrészek károsodását, kopását és a gép beállítását érinthetik. A szolgáltatási ellenőrzést és a felhasznált anyagot egy érvényes kiszolgálóközponti árlista szerint kell kiszámítani.

A panasz benyújtásakor a panaszolt köteles benyújtani egy tiszta és teljes terméket, a vásárlás igazolását, vagy egy kitöltött és megerősített garanciajegyet a panaszra. A kiterjesztett garancia esetén a szervizvizsgálatok és az egyes tőrak adozási dokumentumait rögzítik.
Ha a garanciális kártyán a meghosszabbított garanciális feltételek egyikének sem felel meg, a termék 2 év garanciát vállal.

A JÓTÁLLÁSON BELÜLI ÉS JÓTÁLLÁSON KÍVÜLI SZERVIZT A GYÁRTÓ FELHATALMAZOTT KÉPVISELŐJE VÉGZI

A gyártó felhatalmazott képviselője: Slovakia Trend Export-Import s.r.o., Michalovská 87/1414, 073 01 Sobrance

Fax: (056) 652-2329 Tel: 0915 392 687 E-mail: servis@slovakia-trend.sk

UNEALTĂ MULTIFUNCȚIONALĂ FĂRĂ FIR

UTILIZARE

Mașina este destinată pentru tăierea și debitarea materialelor din lemn, plastic, gips, metale neferoase și elemente de fixare (de exemplu, cuie neîntărite, capse). De asemenea, este potrivit pentru prelucrarea plăcilor de perete moi, precum și pentru șlefuirea uscată și răzuirea suprafețelor mici. Este potrivită în special pentru lucrul în apropierea marginilor și pentru tăierea la nivel. Utilizați scula electrică exclusiv cu accesorii originale. Nu este destinat utilizării comerciale.

DOMENIUL DE APLICARE A LIVRĂRII

Stimate client,

Vă mulțumim foarte mult pentru că ați ales produsele noastre. Vă rugăm să verificați dacă articolul este complet, așa cum este specificat în volumul de livrare. Dacă lipsesc piese, vă rugăm să contactați centrul nostru de service sau punctul de vânzare.

Articolul nr.	Descrierea articolului	Cantitate	Articolul nr.	Descrierea articolului	Cantitate
1	Unealta multifunctionala	1	5	Lamă răzuitoare	1
2	Mâner auxiliar	1	6	Pânza de ferăstrău pentru tăiere în adâncime	1
3	Placă de șlefuire	1	7	Manual de instrucțiuni	1
4	Hârtie de șlefuit	3			

Pericol! Echipamentul și materialul de ambalare nu sunt jucării. Nu lăsați copiii să se joace cu pungi de plastic, folii sau piese mici. Există pericol de înghițire sau sufocare!

SPECIFICAȚII TEHNICE (fig.1)

Model / Tip	CMT-S20LiB / BL23Q2	Unghiul de vibrație	3.0°
Tensiune	20Vd.c.	Clasa de izolare	III
Viteză	10500-20000/min	Greutate (fără baterie)	1.2kg
Recomandare baterie	CLB-20V-2.0 / CLB-20V-2.0HC / CLB-20V-4.0 / CLB-20V-4.0HC		
Nivelul presiunii sonore	On - (Drept): $L_{pA} = 85,8\text{dB(A)}$, $K=3\text{ dB(A)}$ În modul de răzuire (cuțit): $L_{pA} = 84,6\text{dB(A)}$, $K=3\text{ dB(A)}$ Pe modul de șlefuire (Triunghi): $L_{pA} = 81,1\text{dB(A)}$, $K=3\text{ dB(A)}$		
Nivelul de putere acustică	În modul de tăiere (drept): $L_{WA} = 93,8\text{dB(A)}$, $K=3\text{ dB(A)}$ Pe modul de răzuire (cuțit): $L_{WA} = 92,6\text{dB(A)}$, $K=3\text{ dB(A)}$ Pe modul de șlefuire (Triunghi): $L_{WA} = 89,1\text{dB(A)}$, $K=3\text{ dB(A)}$		
Emisia de vibrații	În modul de tăiere (drept): Mâner principal: $5,656\text{m/s}^2$; Mâner auxiliar: $5,144\text{m/s}^2$, $K=1,5\text{m/s}^2$ Pe modul de răzuire (cuțit): Mâner principal: $4,742\text{m/s}^2$; Mâner auxiliar: $6,225\text{m/s}^2$, $K=1,5\text{m/s}^2$ Pe modul de șlefuire (Triunghi): Mâner principal: $4,063\text{m/s}^2$; Mâner auxiliar: $2,842\text{m/s}^2$, $K=1,5\text{m/s}^2$		









INFORMAȚII PRIVIND ZGOMOTUL/VIBRAȚIILE

Nivelul de vibrații indicat în această fișă de informații a fost măsurat în conformitate cu un test standardizat prezentat în EN 62841 și poate fi utilizat pentru a compara un instrument cu altul. Acesta poate fi utilizat pentru o evaluare preliminară a expunerii.

Nivelul declarat al emisiilor de vibrații reprezintă principalele aplicații ale sculei. Cu toate acestea, în cazul în care scula este utilizată pentru diferite aplicații, cu diferite accesorii sau scule de inserție sau este prost întreținută, emisiile de vibrații pot fi diferite. Acest lucru poate crește semnificativ nivelul de expunere pe întreaga perioadă de lucru.

O estimare a nivelului de expunere la vibrații ar trebui să ia în considerare, de asemenea, momentele în care unealta este oprită sau în care este în funcțiune, dar nu își desfășoară efectiv activitatea. Acest lucru poate reduce semnificativ nivelul de expunere pe întreaga perioadă de lucru. Identificați măsuri de siguranță suplimentare pentru a proteja operatorul de efectele vibrațiilor, cum ar fi: întreținerea sculei și a accesoriilor, menținerea mâinilor calde, organizarea modelelor de lucru.

EXPLICAREA SIMBOLURILOR

	Atenție!		Dezasamblați pachetul de baterii înainte de întreținere.
	Citiți manualul.		Purtați protecție pentru ochi
	Purtați protecție respiratorie		Siguranța izolației în conformitate cu clasa III
	conformitatea cu cerințele relevante ale directivelor UE).		Aparatele electrice nu trebuie aruncate împreună cu deșeurile menajere.

ELEMENTE DE PRODUS (fig.2)

1	Lumină de lucru cu LED-uri	9	Clip de siguranță pentru pârghie
2	Pârghie de eliberare a sculei	10	Gaură de montare pentru mânerul auxiliar
3	Comutator ON / OFF	11	Clemă pentru scule

4	Prindere mâner	12	Placă de șlefuire
5	Pachet de baterii (nu este inclus)	13	Hârtie de șlefuit
6	Plasă împotriva prafului	14	Lamă răzuitoare
7	Roată de reglare a vitezei	15	Pânza de ferăstrău pentru taiere în adancime
8	Mâner auxiliar		

SIGURANȚĂ

Avertismente generale de siguranță pentru uneltele electrice

⚠ WARNING Citiți toate avertismentele de siguranță și toate instrucțiunile.

Nerespectarea avertismentelor și instrucțiunilor poate duce la electrocutare, incendiu și/sau vătămări grave.

Păstrați toate avertismentele și instrucțiunile pentru referințe ulterioare.

Termenul "unealtă electrică" din avertismente se referă la unealta electrică cu alimentare principală (cu fir) sau la unealta electrică cu baterii (fără fir).

Siguranța zonei de lucru

- Păstrați zona de lucru curată și bine luminată. Zonele dezordonate sau întunecate invită la accidente.
- Nu folosiți scule electrice în atmosfere explozive, cum ar fi în prezența unor lichide, gaze sau praf inflamabile. Uneltele electrice creează scânteii care pot aprinde praful sau fumul.
- Țineți copiii și trecătorii la distanță în timp ce folosiți o unealtă electrică. Distragerile vă pot face să pierdeți controlul.

Siguranța electrică

- Ștecherul sculelor electrice trebuie să se potrivească cu priza. Nu modificați niciodată fișa în niciun fel. Nu utilizați nicio fișă adaptatoare cu unelte electrice cu împământare (cu împământare). Ștecherii nemodificați și prizele potrivite vor reduce riscul de electrocutare.
- Evitați contactul corpului cu suprafețele împământate sau legate la pământ, cum ar fi țevile, radiatoarele, cuptoarele și frigiderele. Există un risc crescut de șoc electric dacă corpul dumneavoastră este legat la pământ sau împământat.
- Nu expuneți uneltele electrice la ploaie sau la condiții umede. Apa care intră într-o unealtă electrică va crește riscul de electrocutare.
- Nu abuzați de cablu. Nu folosiți niciodată cablul pentru a transporta, trage sau deconecta scula electrică. Țineți cablul departe de căldură, ulei, margini ascuțite și piese în mișcare. Cablurile deteriorate sau încurcate cresc riscul de electrocutare.
- Atunci când folosiți o unealtă electrică în aer liber, utilizați un prelungitor adecvat pentru utilizare în aer liber. Utilizarea unui cablu adecvat pentru utilizare în exterior reduce riscul de electrocutare.
- În cazul în care este inevitabil să folosiți o unealtă electrică într-o locație umedă, utilizați o sursă de alimentare protejată de un dispozitiv de curent rezidual (RCD). Utilizarea unui RCD reduce riscul de electrocutare.

Siguranța personală

- Rămâneți în alertă, urmăriți ceea ce faceți și folosiți bunul simț atunci când folosiți o unealtă electrică. Nu utilizați o unealtă electrică în timp ce sunteți obosit sau sub influența drogurilor, alcoolului sau a medicamentelor. Un moment de neatenție în timp ce folosiți scule electrice poate avea ca rezultat vătămări corporale grave.
- Utilizați echipament de protecție personală. Purtați întotdeauna ochelari protecție. Echipament de protecție, cum ar fi masca de praf, încălțăminte de siguranță antiderapantă, cască de protecție sau protecția auditivă utilizate în condiții adecvate vor reduce numărul de vătămări corporale.
- Preveniți pomirea neintenționată. Asigurați-vă că întrerupătorul este în poziția oprit înainte de a conecta sursa de alimentare și/sau acumulatorul, de a ridica sau de a transporta unealta. Transportarea uneltelor electrice cu degetul pe întrerupător sau

alimentarea cu energie a uneltelor electrice care au întrerupătorul pornit invită la accidente.

- Îndepărtați orice cheie sau cheie de reglare înainte de a roti scula electrică pornită. O cheie sau o cheie lăsată atașată la o parte rotativă a sculei electrice poate provoca vătămări corporale.

- Nu exagerați. Păstrați în permanență o poziție corectă și echilibrul. Acest lucru permite un control mai bun al sculei electrice în situații neprevăzute.

- Îmbrăcați-vă corespunzător. Nu purtați haine largi sau bijuterii. Țineți-vă părul, hainele și mănușile la distanță de piesele în mișcare. Desprindeți hainele, bijuteriile sau părul lung pot fi prinse în piesele în mișcare.

- Depozitați uneltele electrice nefolosite la îndemâna copiilor și nu permiteți persoanelor care nu sunt familiarizate cu scula electrică sau cu aceste instrucțiuni să utilizeze scula electrică. Uneltele electrice sunt periculoase în mâinile unor utilizatori neinstruiți.

- Întrețineți uneltele electrice. Verificați dacă nu există probleme de nealinieră sau de legare a pieselor mobile, dacă piesele sunt rupte și orice altă condiție care poate afecta funcționarea sculei electrice. Dacă este deteriorată, reparați scula electrică înainte de utilizare. Multe accidente sunt cauzate de uneltele electrice prost întreținute.

- Păstrați uneltele de tăiere ascuțite și curate. Uneltele de tăiere întreținute corespunzător, cu muchii de tăiere ascuțite, sunt mai puțin susceptibile de a se bloca și sunt mai ușor de controlat.

- Utilizați scula electrică, accesoriile și biții de scule etc. în conformitate cu aceste instrucțiuni, ținând cont de condițiile de lucru și de lucrările care urmează să fie efectuate. Utilizarea sculei electrice pentru operațiuni diferite de cele prevăzute ar putea duce la o situație periculoasă.

Utilizarea și manipularea sculei electrice fără fir

a) Încărcați o unitate de baterii reîncărcabile folosind numai încărcătorul recomandat de producător. Încărcătoarele sunt adesea concepute pentru un anumit tip de unitate de baterii reîncărcabile. Există pericol de incendiu dacă se utilizează alte tipuri de unități de baterii reîncărcabile.

b) Numai unitățile de baterii reîncărcabile furnizate trebuie să fie utilizate cu o unealtă electrică. Utilizarea altor unități de baterii reîncărcabile poate duce la pericol de rănire sau de incendiu.

c) Când nu sunt utilizate, depozitați încărcătoarele reîncărcabile.

Unitățile de baterii departe de agrafe de hârtie, monede, chei, cuie, șuruburi sau alte obiecte metalice mici care ar putea provoca o suprapunere a contactelor. Scurtcircuitarea contactelor unei unități de baterii reîncărcabile poate duce la deteriorarea termică sau la incendiu.

d) Fluidele se pot scurge din unitățile de baterii reîncărcabile dacă acestea sunt utilizate în mod necorespunzător. Dacă se întâmplă acest lucru, evitați contactul cu fluidul. Dacă are loc contactul, spălați zona afectată cu apă. Solicitați ajutor medical suplimentar dacă vă intră lichid în ochi. Scurgerea lichidului din baterii poate provoca iritații sau arsuri ale pielii.

Serviciul

- Asigurați-vă că scula electrică este reparată de o persoană calificată care utilizează numai piese de schimb identice.

Acest lucru va asigura menținerea siguranței sculei electrice.

INSTRUCȚIUNI SPECIALE DE SIGURANȚĂ PENTRU UNELTELE ACȚIONATE CU BATERII

- a) **Asigurați-vă că dispozitivul este oprit înainte de a introduce bateria.** Introducerea unei baterii într-o unealtă electrică care este pornită poate duce la accidente.
- b) **Reîncărcați bateriile numai în interior, deoarece încărcătorul de baterii este proiectat numai pentru utilizare în interior.**
- c) **Pentru a reduce pericolul de electrocutare, deconectați încărcătorul de baterii de la rețeaua electrică înainte de a curăța încărcătorul.**
- d) **Nu expuneți bateria la lumina puternică a soarelui pe perioade lungi și nu o lăsați pe un încălzitor.** Căldura deteriorează bateria și există riscul de explozie.
- e) **Lăsați o baterie fierbinte să se răcească înainte de a o încărca.**
- f) **Nu deschideți bateria și evitați deteriorarea mecanică a bateriei.** Există riscul de scurtcircuit și pot fi emise vapori care irită căile respiratorii. Asigurați-vă aer curat și solicitați asistență medicală în caz de disconfort.
- g) **Nu folosiți baterii nereîncărcabile!**

MANIPULAREA CORECTĂ A ÎNCĂRCĂTORULUI DE BATERII

- a) Acest dispozitiv poate fi utilizat de copii cu vârsta de peste 8 ani și de persoane cu capacități fizice, senzoriale sau mentale reduse sau cu o lipsă de experiență sau de cunoștințe, dacă sunt supravegheate sau au fost instruite cu privire la utilizarea în siguranță a dispozitivului și înțeleg riscurile care rezultă. Copiii nu au voie să se joace cu dispozitivul. Curățarea și întreținerea de către utilizator nu trebuie efectuate de către copii fără supraveghere.
- b) Copiii trebuie supravegheați pentru a se asigura că nu se joacă cu aparatul.
- c) **Pentru a încărca bateria, utilizați numai încărcătorul furnizat.** Risc de incendiu și de explozie. Astfel se asigură menținerea siguranței dispozitivului.
- d) **Înainte de fiecare utilizare, verificați încărcătorul, cablul și ștecherul și trimiteți-le la reparat de către profesioniști calificați și numai cu piese originale.** Nu utilizați un încărcător defect și nu îl deschideți singur. Astfel se asigură menținerea siguranței dispozitivului.
- e) **Conectați încărcătorul numai la o priză cu împământare. Asigurați-vă că tensiunea de rețea corespunde specificațiilor de pe plăcuța de identificare a încărcătorului.** Risc de electrocutare.
- f) **Deconectați încărcătorul de la rețeaua electrică înainte de a închide sau de a deschide conexiunea la baterie/unealtă electrică/aparat.**
- g) **Păstrați încărcătorul curat și feriți-l de umezeală și ploaie. Nu utilizați încărcătorul în aer liber.** Murdăria și pătrunderea apei cresc riscul de electrocutare.
- h) **Folosiți încărcătorul numai cu bateriile originale corespunzătoare.** Încărcarea altor baterii poate duce la răniri și la risc de incendiu.
- i) **Evitați deteriorarea mecanică a încărcătorului.** Acest lucru poate duce la scurtcircuite interne.
- j) **Nu folosiți încărcătorul pe o suprafață combustibilă (de exemplu, hârtie, textile).** Risc de incendiu din cauza încălzirii în timpul încărcării.
- k) **În cazul în care cablul de alimentare al acestui echipament este deteriorat, acesta trebuie înlocuit de către producător, de către un agent al serviciului de asistență pentru clienți al acestuia sau de către o persoană cu calificare similară, pentru a preveni pericolele.**
- l) **Bateria aparatului nu este complet încărcată la momentul livrării.** Prin urmare, aceasta trebuie reîncărcată complet înainte de a-l utiliza pentru prima dată. Pentru primul ciclu de reîncărcare, vă

recomandăm să încărcați bateria timp de aproximativ 1 oră. Introduceți bateria în bază și conectați încărcătorul de baterie la o priză de rețea.

- m) Când bateria este complet încărcată, deconectați încărcătorul de la rețea și de la aparat. Timpul de încărcare este de aprox. 1 oră.
- n) Nu încărcați bateria în mod continuu, deoarece acest lucru poate deteriora celulele bateriei. Notă: Încărcarea repetată a capacităților mici poate deteriora celulele bateriei. Reîncărcați bateria numai dacă aparatul devine lent.
- o) Nu utilizați încărcătorul pentru a încărca baterii care nu sunt reîncărcabile.

RISCURI REZIDUALE

Chiar dacă operați și manipulați în mod corespunzător această unealtă electrică, vor rămâne unele riscuri reziduale. Datorită construcției și construcției sale, această unealtă electrică poate prezenta următoarele pericole:

- a) Tăieri
- b) vătămarea urechilor dacă se lucrează fără protecție pentru urechi.
- c) Vătămarea sănătății dumneavoastră cauzată de legănarea mâinilor și brațelor atunci când folosiți aparatul pentru perioade mai lungi de timp sau dacă aparatul nu este ținut sau întreținut corespunzător.



Atenție! În timpul funcționării, această unealtă electrică generează un câmp electromagnetic care, în anumite circumstanțe, pot afecta funcționalitatea implanturilor medicale active sau pasive. Pentru a reduce riscul de leziuni grave sau letale, recomandăm ca persoanele cu implanturi medicale să se consulte cu medicul lor și cu producătorul implantului lor medical înainte de a utiliza aparatul.

Avertismente de siguranță pentru aparatele de tăiat multiple

- **Țineți scula electrică de suprafețele de prindere izolate, atunci când efectuați o operațiune în care accesoriul de tăiere poate intra în contact cu cabluri ascunse sau cu propriul cablu.** Accesoriul de tăiere care intră în contact cu un fir "sub tensiune" poate face ca părțile metalice expuse ale sculei electrice să fie "sub tensiune" și ar putea provoca un șoc electric operatorului.
- **Utilizați mașina numai pentru șlefuirea uscată.** Pătrunderea apei în mașină crește riscul unui șoc electric.
- **Atenție, pericol de incendiu! Evitați supraîncălzirea obiectului șlefuit, precum și a șlefuitorului. Goliți întotdeauna colectorul de praf înainte de a face pauze.** În condiții nefavorabile, de exemplu, atunci când se emit scântei de la șlefuirea metalelor, resturile de șlefuire din sacul de praf, microfiltrul sau sacul de hârtie (sau din sacul filtrant sau filtrul aspiratorului) se pot autoaprinde. În special atunci când sunt amestecate cu resturi de lac, poliuretan sau alte materiale chimice și când resturile de șlefuire sunt fierbinți după perioade lungi de lucru.
- **Țineți mâinile departe de zona de tăiere. Nu introduceți mâna sub piesa de lucru.** Contactul cu lama de ferăstrău poate duce la răniri.
- **Utilizați detectoare adecvate pentru a determina dacă liniile de utilități sunt ascunse în zona de lucru sau apelați la compania locală de utilități pentru asistență.** Contactul cu liniile electrice poate duce la incendiu și șocuri electrice. Deteriorarea unei conducte de gaz poate duce la explozie. Pătrunderea într-o conductă de apă cauzează daune materiale sau poate provoca un șoc electric.
- **Atunci când lucrați cu mașina, țineți-o întotdeauna**

ferm cu ambele mâini și asigurați o poziție sigură. Unealta electrică este ghidată mai sigur cu ambele mâini.

- **Fixați piesa de lucru.** O piesă de prelucrat fixată cu dispozitive de prindere sau într-o menghină este ținută mai bine decât cu mâna.
- **Purtați mănuși de protecție atunci când schimbați instrumentele/accesoriile de aplicare.** Unelte/accesoriile de aplicare devin fierbinți după o utilizare prelungită.

- **Nu răzuți materiale umede (de exemplu, tapet) sau pe suprafețe umede.** Pătrunderea apei în aparat crește riscul unui șoc electric.
- **Nu tratați suprafața care urmează să fie prelucrată cu lichide care conțin solvenți.** Materialele care se încălzesc prin răzuire pot provoca apariția de vapori toxici.
- **Fiți extrem de prudent atunci când manipulați racleta.** Accesoriul este foarte ascuțit; pericol de rănire.

ASAMBLARE / OPERARE

 **AVERTISMENT!** Nu introduceți bateria înainte ca unealta să fie complet asamblată.

ASAMBLARE

Montarea butonului mânerului (fig.3)

Aliniați filetul mânerului auxiliar cu găurile din sculă, apoi rotiți-l pentru a-l fixa.

Notă: Mânerul poate fi montat pe ambele părți ale sculei pentru condiția fizică a dreptacilor și a stângacilor.

Montarea accesoriilor pentru scule (fig.4)

Aici am descris un eșantion de montare a plăcii de șlefuire, cealaltă lamă de răzuire și lama de ferăstrău cu piston sunt în același mod.

1. Întoarceți maneta de eliberare a sculei spre înainte și lăsați șurubul de tensionare să coboare complet.
2. Treceți găurile plăcii de șlefuit prin gaura de tensionare și țineți-o în poziție.
3. Întoarceți înapoi maneta de eliberare a sculei. În acest moment, pentru a vă evita degetele blocate de pârghie, veți descoperi că această unealtă dispune acolo de o clemă de siguranță. Trebuie să întoarceți mai întâi clema de siguranță înainte de a întoarce maneta.
4. După ce clipul de siguranță este înapoi, întoarceți complet maneta sculei. Veți găsi accesoriul sculei deja fixat.

AVERTISMENT! Pentru siguranță, asigurați-vă că întrerupătorul PORNIT/OPRIT pe poziția OFF și că pachetul de baterii a fost scos din sculă.

Montarea / scoaterea pachetului de baterii (fig. 5)

Pentru a monta pachetul de baterii, glisați-l pur și simplu în fantă. După ce se aude un clic, bateria a fost fixată în poziție. Pentru a scoate pachetul de baterii, apăsați mai întâi butonul de blocare, apoi trageți-l în exterior.

Porniți/opriți scula (fig. 6)

ATENȚIE! Înainte de a porni scula, asigurați-vă că aceasta este liberă de orice obstacol. În caz contrar, va fi foarte periculos dacă intră în contact cu ceva.

Pentru a porni scula, împingeți butonul de comutare înainte. Pentru a opri scula, apăsați butonul de comutare înapoi.

Pre-setarea vitezei de lucru (fig.7)

Instrumentul a încorporat un regulator de viteze reglabil în 6 trepte pentru a lucra pe diferite materiale.

Pasul 1-2 este cea mai mică viteză pentru șlefuirea materialelor moi.

Treapta 3-4 este viteza medie pentru șlefuirea sau tăierea materialelor de duritate medie.

Etapă 5-6 este cea mai mare viteză pentru tăierea materialelor dure.

Selectarea instrumentului de aplicare

Notă: Sistemul universal de schimbare ușoară a uneltelor se potrivește accesoriilor obișnuite.

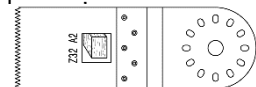

Pânză de ferăstrău cu picaj HCS

Materiale:

Lemn, plastic, ipsos și alte materiale moi

Utilizare:

- Tăieri cu ferăstrăul de tăiere și cu ferăstrăul de tăiere în

adâncime

- tăierea aproape de margine, chiar și în zonele greu accesibile

Exemplu: tăierea creștăturilor în pereții de construcții ușoare.

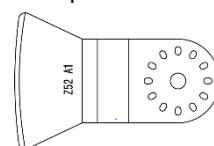

Răzuitor

Materiale: Reziduuri de motor / ciment, adeziv pentru gresie / covor, reziduuri de vopsea / silicon

Utilizare:

- Îndepărtarea reziduurilor de materiale, de exemplu, a reziduurilor de adeziv pentru covoare de pe podele.



Placă de șlefuire

Materiale:

Lemn și metal (foi de șlefuire incluse), vopsea*, piatră*
*în funcție de foaia de șlefuire

Utilizare:

- Șlefuirea marginilor și a zonelor greu accesibile.

Atașați foaia de șlefuire la placa de șlefuire

Foile de șlefuit sunt atașate la placa de suport cu ajutorul cârligului și a dispozitivului de fixare a pilelor.

Încărcarea bateriei (Fig.8)

1. Conectați bateria de încărcare la priză; indicatorul de alimentare se aprinde la culoarea verde.
2. Glisați pachetul de baterii în fanta de fixare a bateriei, după ce auziți un clic, pachetul de baterii a fost fixat. Indicatorul de alimentare se stinge, iar între timp indicatorul de încărcare se aprinde în roșu. Începe procesul de încărcare.
3. După aproximativ 2 ore (baterie de 4.0Ah), indicatorul luminos de încărcare se va stinge, iar între timp indicatorul luminos de alimentare se va aprinde din nou în verde. Aceasta denotă că procesul de încărcare este complet finalizat.
4. Scoateți fișa încărcătorului, apoi scoateți pachetul de baterii din încărcător.

Sfaturi pentru încărcare (Fig.9)

După utilizare, pachetul de baterii este probabil puțin fierbinte. În acest caz, pachetul de baterii nu poate fi încărcat. Trebuie să se odihnească, să se răcească.

Indicator de volum al bateriei (fig. 10)

Pachetul de baterii are o funcție care indică starea volumului. Pentru a afișa această funcție, trebuie doar să apăsați butonul de pe carcasă.

Lumina 0 aprinsă înseamnă că volumul rămâne sub 10%;

1 lumină aprinsă înseamnă că volumul rămâne între 10% și 25%.

2 lumini aprinse înseamnă că volumul rămâne între 25% și

50%.
3 lumini aprinse înseamnă că volumul rămâne între 50% și 75%.

4 lumini aprinse înseamnă că volumul rămâne între 75% și 100%.

ÎNȚREȚINERE



Asigurați-vă că mașina nu este sub tensiune atunci când efectuați lucrări de întreținere a motorului. Curățați în mod regulat carcasa mașinii cu o cârpă moale, de preferință după fiecare utilizare. Păstrați fantele de ventilație libere de praf și murdărie. Dacă murdăria nu se îndepărtează, utilizați o cârpă moale umezită cu apă cu săpun. Nu utilizați niciodată solvenți precum benzină, alcool, apă amoniacală etc. Acești solvenți pot deteriora părțile din plastic. Mașina nu necesită lubrifiere suplimentară. Dacă apare o defecțiune, de exemplu, în urma uzurii unei piese, vă rugăm să contactați serviciul de service al dealerului local.

PROTECTIA MEDIULUI

Pentru a preveni deteriorarea aparatului în timpul transportului, acesta este livrat într-un ambalaj robust. Majoritatea materialelor de ambalare pot fi reciclate. Duceți aceste materiale la locurile de reciclare corespunzătoare. Duceți aparatele nedorite la dealerul local. Aici vor fi eliminate într-un mod sigur din punct de vedere ecologic.



Bateriile Li-ion pot fi reciclate. Predați-le la un loc de eliminare a deșeurilor chimice, astfel încât acestea să poată fi reciclate sau eliminate într-un mod ecologic.

Aparatele electrice aruncate sunt reciclabile și nu trebuie aruncate la gunoiul menajer! Vă rugăm să ne sprijiniți în mod activ în conservarea resurselor și protejarea mediului înconjurător prin returnarea acestui aparat la centrele de colectare (dacă sunt disponibile).

Vedere detaliată CMT-S20LiB

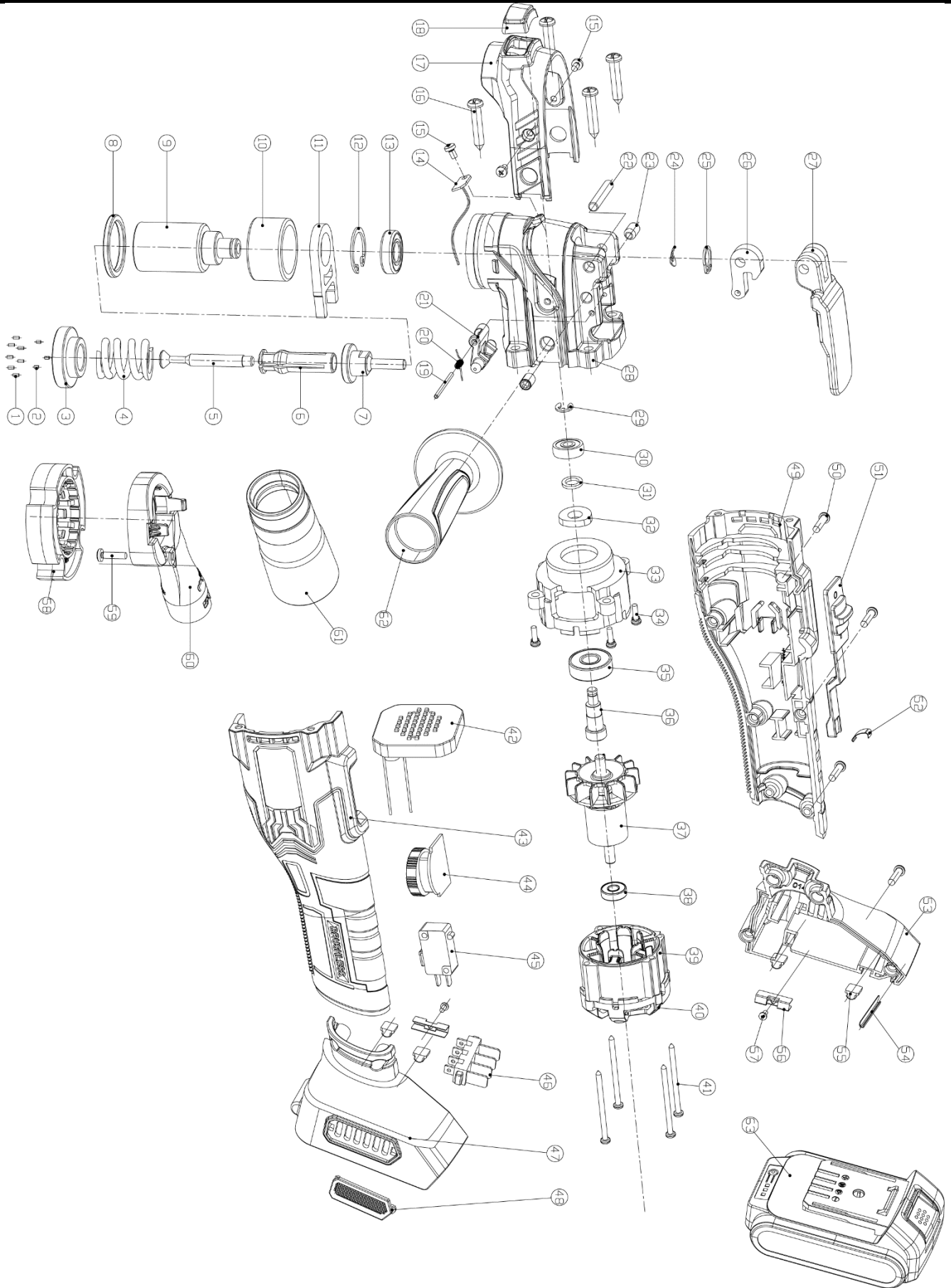

Lista de piese pentru CMT-S20LiB

Partea nr.	Denumirea părții	Cantitate	Partea nr.	Denumirea părții	Cantitate
1	Pin rotund	6	33	Capacul din mijloc	1
2	Pin magnetic	3	34	Șurub cu cap în cruce M4X16	4
3	Flanșă	1	35	Rulment cu bile 608	1
4	Arc	1	36	Arbore excentric	1
5	Arbore de tensionare	1	37	Rotor	1
6	Manșon de tensionare	1	38	Rulment cu bile 695ZZ	1
7	Stâlp mobil	1	39	Stator 4222	1
8	Inel fără praf	1	40	Capacul din spate al motorului	1
9	Arbore de ieșire	1	41	Șurub cu cap în cruce	4
10	Rulment cu ace HK253220	1	42	Modul de control	1
11	Furculiță de vibrații	1	43	Carcasa stângă	1
12	Inel de siguranță	1	44	Reglarea vitezei	1
13	Rulment cu bile 6900	1	45	Micro-switch	1
14	Lumină LED	1	46	Pin de conectare a bateriei	1
15	Șurub cu cap rotund în cruce	3	47	Picior de conectare a bateriei (stânga)	1
16	Șurub autofiletant cu cap în cruce	4	48	Plasă anti-praf	2
17	Bloc de decorare a capului	1	49	Locuință corectă	1
18	Capac LED	1	50	Șurub cu cap rotund	8
19	Pin rotund	1	51	Declanșator de comutație	1
20	Arc de răsucire	1	52	Pin de arc pentru comutator	1
21	Bloc de limitare	1	53	Picior de conectare a bateriei (dreapta)	1
22	Pin rotund	1	54	Pivot din oțel antivibrații(1)	1
23	Șurub hexagonal interior M6X13	2	55	Bloc de frecare anti-vibrație	4
24	Șaibă tip arc	1	56	Pin din oțel antivibrații(2)	2
25	Inel de siguranță Ø10	1	57	Șurub autofiletant	2
26	Bloc excentric	1	63	Pachet de baterii (opțional)	1
27	Pârghie de prindere a sculei	1			
28	Carcasa capului	1			
29	Inel de siguranță Ø10x0,8	1			
30	Rulment cu bile	1			
31	Șaibă de plastic	1			
32	Bloc de echilibru	1			

WORCRAFT

POWER TOOLS

Lista de garanție / Warranty

Numărul de fabricație:	Data vânzării:	Semnătura și ștampila vânzătorului:

Numele clientului (denumirea firmei):	Adresa clientului (sediul firmei):

Clientul prin semnătura sa confirmă, că instalația i-a fost prezentată și explicată, că a fost încunoștințat cu modul de folosire, punerea în funcțiune a mașinii și utilizare, și că instalația i-a fost eliberată (predată) completă.	Semnătura clientului:

Note despre reparații – reparații de garanție

Data primirii reclamației:	Data de sfârșit al reclamației:	Numărul de evidență a reclamației:	Semnătura de reparație garantată (nota despre reparația nexecutată)	Ștampila tehnicianului serviciului:

Condițiile de garanție

1. Furnizorul oferă pentru acest produs perioada de garanție menționată în această listă de garanție cu respectarea condițiilor modului de utilizare și depozitare a produsului, corespunzător cu condițiile și normele în vigoare, în sensul indicațiilor de utilizare. Perioada de garanție începe la data vânzării produsului. Garanția pentru baterii este de 12 luni.
2. Perioada de garanție prelungită de 5 ani se acordă clienților pentru produsul trecut în tabelul produselor cu garanția prezentată. Ultimul client este consumatorul, în condițiile că produsul nu va fi folosit ca obiect de comerț. Perioada prelungită este condiționată de control reglementar la centre de servicii autorizate ale furnizorului.
3. Perioada de garanție se prelungeste cu timpul cât a fost produsul în reparații de garanție. Această condiție este consemnată și în tabelul de reparații garantate. Beneficiarul poate revendica dreptul la asigurarea reparației la unul din centre de servis autorizat conform tabelului anexă „A” – centre de serviciu. Centre de serviciu „B” execută reparații de garanție numai la produsele, care au fost vândute la centrele lor de desfacere. Tabelul centrelor de serviciu este actualizat regulat la vânzători, cât și pe siteul de import: www.strendpro.sk.
4. Centrul de servicii este obligat să asigure reparația în termen stabilit de lege. Termenul stabilit de lege pentru rezolvarea reclamației începe cu ziua următoare după data de primire a reclamației de centru de servicii.
5. Reparația garantată fără plată poate nu fi revendicată când este vorba despre defecțiuni care au fost produse de folosirea produsului contrar prevederilor din indicațiile de utilizare, manipulare necorespunzătoare, defectarea mecanică curentă, uzura produsă de funcționarea mașinii, din vina deservirii, dezastru nestăvilit, intervenție neîndreptătită în produs, defecțiuni pricinuite de folosirea pieselor necorespunzătoare, carburanților necorespunzători și supraîncărcarea mașinii ca urmare a depășirii continue a limitei superioare de randament. Lucrările de curățire, întreținere curentă, repararea sau reglarea instalației, care poate executată de deservirea și sunt cuprinse în indicații de utilizare, nu fac parte din prevederile garanției.
6. Drept uzura curentă a pieselor se consideră uzura principală: a tuturor pieselor rotative și în mișcare, părților de tăiere și capacelor, șuruburilor tăietoare și pironului, curelelor de transmisie, transmisie în lanț, suprafeții de frecare a frânelor și ambreaj, dezenul anvelopelor și piesele de întreținere curentă cum sunt: filtre de aer, hidraulice și de ulei, lumânări de aprindere, rezervoare de ulei și de răcire.
7. Din garanția prelungită sunt scoase părțile mașinilor și instalației pentru care producătorul concret al acestor piese acordă garanția mai scurtă decât furnizorul pentru fiecare product în care sunt montate. Din această categorie fac parte: acumulatele, becurile și etc.
8. Dreptul de aplicare a revendicării rezultat din garanție are proprietarul produsului, dacă face acest lucru cel târziu în ultima zi a perioadei de garanție.
9. La rezolvarea reclamațiilor se procedează conform prevederilor corespunzătoare ale Codului comercial și Legii de protecție a consumatorului.
10. Controlul de servicii, care constituie condiția garanției prelungite de 5 ani poate fi efectuat numai în centrul de servicii autorizat al furnizorului, în intervale regulate; perioada între două controale nu poate depăși 12 luni. Primul control de servicii trebuie făcut cel târziu 12 luni de la data vânzării produsului. Controlul serviciilor efectuează centrele de servicii în perioada ultimelor trei luni și primelor două luni anului calendaristic. Fiecare control de servicii trebuie înregistrat în această listă de garanție cu introducerea datei controlului, semnătura și ștampila serviciului de control. Prin controlul serviciilor se înțelege controlul mașinii, înlocuirea materialului de umplură și filtrelor conform recomandării producătorului, înlocuire pieselor uzate și defecte, cât și reglarea proprie a mașinii. Randamentul controlului de servicii și materialul folosit se stabilește conform tarifului valabil al centrului de servicii.

La aplicarea reclamației reclamantul este obligat să preîntâmpine pe lângă reclamație produsul complet și curat, documentul de cumpărare sau lista de garanție completată și confirmată. În cazul garanției prelungite înregistrări ale controlului de servicii și documentele de impoyit pentru fiecare control. În cazul neîndeplinirii a vreunei condiții garanției prelungite cuprinse în această listă de garanție, se acorda pentru produs perioada de garanție de 2 ani.

SERVICE ÎN GARANȚIE ȘI POSTGARANȚIE ESTE EFECTUAT DE CĂTRE REPREZENTANTUL AUTORIZAT AL PRODUCĂTORULUI

Reprezentantul împuternicit al producătorului: Slovakia Trend Export-Import s.r.o., Michalovská 87/1414, 073 01 Sobrance

Fax: (056) 652-2329 Tel: 0915 392 687 E-mail: servis@slovakia-trend.sk

CORDLESS MULTI-PURPOSE TOOL

INTENDED USE

The machine is intended for sawing and cutting wooden materials, plastic, gypsum, non-ferrous metals and fastening elements (e.g., unhardened nails, staples). It is also suitable for working soft wall tiles, as well as for dry sanding and scraping of small surfaces. It is especially suitable for working close to edges and for flush cutting. Operate the power tool exclusively with original accessories. Not for commercial use.

DELIVERY SCOPE

Dear customer,

Thank you very much for your choosing our products. Please check that the article is complete as specified in the scope of delivery. If parts are missing, please contact our service center or the sales outlet.

Item No.	Item Description	Quantity	Item No.	Item Description	Quantity
1	Multi-purpose tool	1	5	Scraper blade	1
2	Auxiliary handle	1	6	Plunge saw blade	1
3	Sanding plate	1	7	Instruction manual	1
4	Sanding paper	3			

Danger! The equipment and packaging material are not toys. Do not let children play with plastic bags, foils or small parts. There is a danger of swallowing or suffocating!

TECHNICAL SPECIFICATIONS (fig.1)

Model / Type	CMT-S20LiB / BL23Q2	Vibration angle	3.0°
Voltage	20Vd.c.	Insulation class	III
Speed	10500-20000/min	Weight (without battery)	1.2kg
Recommendation battery	CLB-20V-2.0 / CLB-20V-2.0HC / CLB-20V-4.0 / CLB-20V-4.0HC		
Sound pressure level	On sawing mode (Straight): $L_{pA}=85,8\text{dB(A)}$, $K=3\text{ dB(A)}$		
	On scraping mode (Knife): $L_{pA}=84,6\text{dB(A)}$, $K=3\text{ dB(A)}$		
	On sanding mode (Triangle): $L_{pA}=81,1\text{dB(A)}$, $K=3\text{ dB(A)}$		
Sound power level	On sawing mode (Straight): $L_{WA}=93,8\text{dB(A)}$, $K=3\text{ dB(A)}$		
	On scraping mode (Knife): $L_{WA}=92,6\text{dB(A)}$, $K=3\text{ dB(A)}$		
	On sanding mode (Triangle): $L_{WA}=89,1\text{dB(A)}$, $K=3\text{ dB(A)}$		
Vibration emission	On sawing mode (Straight): Main handle: $5,656\text{m/s}^2$; Auxiliary handle: $5,144\text{m/s}^2$, $K=1,5\text{m/s}^2$		
	On scraping mode (Knife): Main handle: $4,742\text{m/s}^2$; Auxiliary handle: $6,225\text{m/s}^2$, $K=1,5\text{m/s}^2$		
	On sanding mode (Triangle): Main handle: $4,063\text{m/s}^2$; Auxiliary handle: $2,842\text{m/s}^2$, $K=1,5\text{m/s}^2$		

NOISE/VIBRATION INFORMATION

The vibration level given in this information sheet has been measured in accordance with a standardised test given in EN 62841 and may be used to compare one tool with another. It may be used for a preliminary assessment of exposure.

The declared vibration emission level represents the main applications of the tool. However, if the tool is used for different applications, with different accessories or insertion tools or is poorly maintained, the vibration emission may differ. This may significantly increase the exposure level over the total working period.

An estimation of the level of exposure to vibration should also take into account the times when the tool is switched off or when it is running but not actually doing the job. This may significantly reduce the exposure level over the total working period. Identify additional safety measures to protect the operator from the effects of vibration such as: maintain the tool and the accessories, keep the hands warm, organisation of work patterns.

EXPLANATION OF SYMBOLS

	Attention!		Disassemble the battery pack before maintenance.
	Read the manual.		Wear eye protection
	Wear breathing protection		Insulation safety compliance with class III
	Compliance with the relevant requirements of EU directives).		Electrical appliances must not be disposed of with the domestic waste.

PRODUCT ELEMENTS (fig.2)

1	LED working light	9	Safety clip for lever
2	Tool release lever	10	Mounting hole for auxiliary handle
3	ON / OFF switch	11	Tool clamp
4	Handle grip	12	Sanding plate
5	Battery pack (not included)	13	Sanding paper

6	Dust-free mesh	14	Scraper blade
7	Speed adjustment wheel	15	Plunge saw blade
8	Auxiliary handle		

SAFETY

General Power Tool Safety Warnings

⚠ WARNING Read all safety warnings and all instructions.

Failure to follow the warnings and instructions may result in electric shock, fire and/or serious injury.

Save all warnings and instructions for future reference.

The term "power tool" in the warnings refers to your mainsoperated (corded) power tool or battery-operated (cordless) power tool.

Work area safety

- Keep work area clean and well lit. Cluttered or dark areas invite accidents.
- Do not operate power tools in explosive atmospheres, such as in the presence of flammable liquids, gases or dust. Power tools create sparks which may ignite the dust or fumes.
- Keep children and bystanders away while operating a power tool. Distractions can cause you to lose control.

Electrical safety

- Power tool plugs must match the outlet. Never modify the plug in any way. Do not use any adapter plugs with earthed (grounded) power tools. Unmodified plugs and matching outlets will reduce risk of electric shock.
- Avoid body contact with earthed or grounded surfaces, such as pipes, radiators, ranges and refrigerators. There is an increased risk of electric shock if your body is earthed or grounded.
- Do not expose power tools to rain or wet conditions. Water entering a power tool will increase the risk of electric shock.
- Do not abuse the cord. Never use the cord for carrying, pulling or unplugging the power tool. Keep cord away from heat, oil, sharp edges and moving parts. Damaged or entangled cords increase the risk of electric shock.
- When operating a power tool outdoors, use an extension cord suitable for outdoor use. Use of a cord suitable for outdoor use reduces the risk of electric shock.
- If operating a power tool in a damp location is unavoidable, use a residual current device (RCD) protected supply. Use of an RCD reduces the risk of electric shock.

Personal safety

- Stay alert, watch what you are doing and use common sense when operating a power tool. Do not use a power tool while you are tired or under the influence of drugs, alcohol or medication. A moment of inattention while operating power tools may result in serious personal injury.
- Use personal protective equipment. Always wear eye protection. Protective equipment such as dust mask, non-skid safety shoes, hard hat, or hearing protection used for appropriate conditions will reduce personal injuries.
- Prevent unintentional starting. Ensure the switch is in the off-position before connecting to power source and/or battery pack, picking up or carrying the tool. Carrying power tools with your finger on the switch or energizing power tools that have the switch on invites accidents.
- Remove any adjusting key or wrench before turning the power tool on. A wrench or a key left attached to a rotating part of the power tool may result in personal injury.
- Do not overreach. Keep proper footing and balance at all times. This enables better control of the power tool in unexpected situations.
- Dress properly. Do not wear loose clothing or jewellery. Keep your hair, clothing and gloves away from moving parts. Loose

clothes, jewellery or long hair can be caught in moving parts.

- Store idle power tools out of the reach of children and do not allow persons unfamiliar with the power tool or these instructions to operate the power tool. Power tools are dangerous in the hands of untrained users.
- Maintain power tools. Check for misalignment or binding of moving parts, breakage of parts and any other condition that may affect the power tool's operation. If damaged, have the power tool repaired before use. Many accidents are caused by poorly maintained power tools.
- Keep cutting tools sharp and clean. Properly maintained cutting tools with sharp cutting edges are less likely to bind and are easier to control.
- Use the power tool, accessories and tool bits etc. in accordance with these instructions, taking into account the working conditions and the work to be performed. Use of the power tool for operations different from those intended could result in a hazardous situation.

Use and handling of the cordless electrical power tool

- Charge a rechargeable battery unit using only the charger recommended by the manufacturer. Chargers are often designed for a particular type of rechargeable battery unit. There is the danger of fire if other types of rechargeable battery units are used.
- Only the rechargeable battery units supplied are to be used with an electrical power tool. The use of other rechargeable battery units may lead to the danger of injury or fire.
- When they are not being used, store rechargeable battery units away from paperclips, coins, keys, nails, screws or other small metal objects that could cause the contacts to be bridged. Short-circuiting the contacts of a rechargeable battery unit may result in heat damage or fire.
- Fluids may leak out of rechargeable battery units if they are misused. If this happens, avoid contact with the fluid. If contact occurs, flush the affected area with water. Seek additional medical help if any of the fluid gets into your eyes. Escaping battery fluid may cause skin irritation or burns.

Service

- Have your power tool serviced by a qualified repair person using only identical replacement parts. This will ensure that the safety of the power tool is maintained.

SPECIAL SAFETY DIRECTIONS FOR BATTERY-OPERATED TOOLS

- Ensure that the device is switched off before inserting the battery.** Inserting a battery into a power tool that is switched on may result in accidents.
- Recharge the batteries indoors only because the battery charger is designed for indoor use only.**
- To reduce the electric shock hazard, unplug the battery charger from the mains before cleaning the charger.**
- Do not subject the battery to strong sunlight over long periods and do not leave it on a heater.** Heat damages the battery and there is a risk of explosion.
- Allow a hot battery to cool before charging.**
- Do not open up the battery and avoid mechanical damage to the battery.** Risk of short circuit and fumes may be emitted that irritate the respiratory tract. Ensure fresh air and seek medical assistance in the event of

discomfort.

g) Do not use non-rechargeable batteries!

CORRECT HANDLING OF THE BATTERY CHARGER

a) This device can be used by children aged 8 and over and by people with reduced physical, sensory or mental capacities or with a lack of experience or knowledge, if they are supervised or have been instructed regarding safe use of the device and understand the resulting risks. Children are not permitted to play with the device. Cleaning and user maintenance are not to be undertaken by children without supervision.

b) Children should be supervised to ensure that they do not play with the appliance.

c) To charge the battery, use only the charger supplied. Risk of fire and explosion. This ensures that the safety of the device is maintained.

d) Before each use, check the charger, cable and plug and have them repaired by qualified professionals and only with original parts. Do not use a defective charger and do not open it up yourself. This ensures that the safety of the device is maintained.

e) Connect the charger only to a socket with an earth. Ensure that the mains voltage matches the specifications on the charger rating plate. Risk of electric shock.

f) Disconnect the charger from the mains before closing or opening connection to the battery / power tool / device.

g) Keep the charger clean and away from wet and rain. Do not use the charger outdoors. Dirt and the entry of water increase the risk of electric shock.

h) Operate the charger only with the appropriate original batteries. Charging other batteries may result in injuries and risk of fire.

i) Avoid mechanical damage to the charger. This can result in internal short circuits.

j) Do not operate the charger on a combustible surface (e.g. paper, textiles). Risk of fire due to heating during charging.

k) If the power cable for this equipment is damaged, it must be replaced by the manufacturer, a customer service agent of the same or a similarly qualified person in order to prevent hazards.

l) The battery of the appliance is not fully charged at the time of delivery. It therefore needs to be fully recharged before you use it for the first time. For the first recharge cycle we recommend that you charge the battery for about 1 hour. Slot the battery into the base and plug the battery charger into a mains outlet.

m) When the battery is fully charged, unplug the charger from the mains and from the appliance. Charging time is approx. 1 hour.

n) Do not charge the battery continuously since this may damage the battery cells.

Note: Repeatedly charging small capacities may damage the battery cells. Recharge the battery only if the appliance is becoming slow.

o) Do not use the charger to charge nonrechargeable batteries.

RESIDUAL RISKS

Even if properly operating and handling this electric tool, some residual risks will remain. Due to its construction and build, this electric tool may present the following hazards:

ASSEMBLY / OPERATION



WARNING! Do not insert battery before the tool is completely assembled.

ASSEMBLY

Mounting the handle knob (fig.3)

Align the auxiliary handle thread with the holes in the tool, and then turn it to fasten it.

Note: The handle can be mounted on both sides of the tool for

a) Cuts

b) Ear damage if working without ear protection.

c) Damage to your health caused by swinging your hands and arms when operating the appliance for longer periods of time or if the unit is not held or maintained properly.



Warning! During operation, this electric tool generates an electromagnetic field which, under certain circumstances, may impair the functionality of active or passive medical implants. To reduce the risk of serious or lethal injuries, we recommend that persons with medical implants consult their doctor and the manufacturer of their medical implant before operating the machine.

Safety Warnings for Multi-Cutters

• **Hold power tool by insulated gripping surfaces, when performing an operation where the cutting accessory may contact hidden wiring or its own cord.** Cutting accessory contacting a "live" wire may make exposed metal parts of the power tool "live" and could give the operator an electric shock.

• **Use the machine only for dry sanding.** Penetration of water into the machine increases the risk of an electric shock.

• **Caution, fire hazard! Avoid overheating the object being sanded as well as the sander. Always empty the dust collector before taking breaks.** In unfavourable conditions, e. g., when sparks emit from sanding metals, sanding debris in the dust bag, micro filter or paper sack (or in the filter sack or filter of the vacuum cleaner) can self-ignite. Particularly when mixed with remainders of varnish, polyurethane or other chemical materials and when the sanding debris is hot after long periods of working.

• **Keep hands away from the sawing range. Do not reach under the workpiece.** Contact with the saw blade can lead to injuries.

• **Use suitable detectors to determine if utility lines are hidden in the work area or call the local utility company for assistance.** Contact with electric lines can lead to fire and electric shock. Damaging a gas line can lead to explosion. Penetrating a water line causes property damage or may cause an electric shock.

• **When working with the machine, always hold it firmly with both hands and provide for a secure stance.** The power tool is guided more secure with both hands.

• **Secure the workpiece.** A workpiece clamped with clamping devices or in a vice is held more secure than by hand.

• **Wear protective gloves when changing application tools/accessories.** Application tools/accessories become hot after prolonged usage.

• **Do not scrape wetted materials (e.g. wallpaper) or on moist surfaces.** Penetration of water into the machine increases the risk of an electric shock.

• **Do not treat the surface to be worked with solvent-containing fluids.** Materials being warmed up by the scraping can cause toxic vapours to develop.

• **Exercise extreme caution when handling the scraper.** The accessory is very sharp; danger of injury.

fitness of right-handed and left-handed person.

Mounting the tool accessories (fig.4)

Here we described a sample of mounting sanding plate, the other scraper blade and plung saw blade are the same way.

1. Flip the tool release lever to the forward, and let the tensioning screw goes down completely.

2. Put the holes of the sanding plate through the tensioning hole, and hold it in place.

3. Flip back the tool release lever. At this time, to avoid your fingers jammed by the lever, you will find this tool features a safety clip there. You need to flip back the safety clip firstly before flip back the lever.

4. After the safety clip back, flip the tool lever completely. You will find the tool accessory already secured.

WARNING! For safety, please make sure the ON/OFF switch on the OFF position, and battery pack removed from the tool.

Mounting / removing battery pack (fig. 5)

To mounting the battery pack, just slide it into the slot. And after hear a click noise, the battery has been secured in place.

To remove the battery pack, please press down the lock knob firstly, then pull it outside.

Switch on/off the tool (fig 6)

CAUTION! Before switching on the tool, please make sure the tool is free away from any obstacles. Otherwise, there will be very dangerous if contact something.

To turn on the tool, push the switch button forward.

To turn off the tool, push the switch button backward.

Pre-setting the working speed (fig.7)

The tool built-in a 6 step adjustable speeds regulator for working on different materials.

1-2 step is lowest speed for sanding soft working materials.

3-4 step is middle speed for sanding or cutting medium hard materials.

5-6 step is highest speed for cutting hard materials.

Selecting the application tool

Note: The universal system with easy tool change fits common accessories.

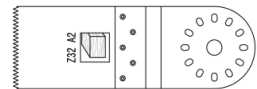

HCS plunge saw blade

Materials:

Wood, plastic, plaster and other soft materials

Use:

- Cut-off and plunge saw cuts
- sawing close to the edge, even in hard to reach areas

Example: cutting notches in light construction walls.

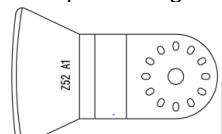

Scraper

Materials: Motor / cement residue, tile / carpet adhesive, paint/silicone residue

Use:

- Removing material residue, for example carpet adhesive residue on floors.

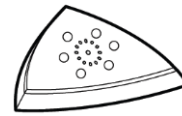

Sanding plate

Materials:

Wood and metal (sanding sheets included), paint*, stone*

*depending on sanding sheet

Use:

- Sanding edges and hard to reach areas.

Attach sanding sheet to grinding plate

Sanding sheets are attached to the backing plate by means of the hook and pile fastening.

Battery Charging (Fig.8)

1. Plug the battery charging into the socket; The power indicator light on green.
2. Slide the battery pack into the slot of battery charger, after hear a click, the battery pack was secured. The power indicator light off, and meanwhile the charging indicator light on red. The charging process starts.
3. After around 2hours (4.0Ah battery), the charging indicator light will off, and meanwhile the power indicator light green on again. It denotes the charging process is completely finished.
4. Pull out the charger plug, and then pull off the battery pack from charger.

Charging tips (Fig.9)

After using, the battery pack probably a little bit hot. In that case, the battery pack can not be charged in. It need to have a rest, let it cool down.

Battery volume indicator (fig. 10)

The battery pack has a feature to indicator which volume status. To show this feature, just press the button on the housing.

0 light on means the volume remains below 10%;

1 lights on means the volume remains 10% to 25%

2 lights on means the volume remains 25% to 50%

3 lights on means the volume remains 50% to 75%

4 lights on means the volume remains 75% to 100%

MAINTENANCE



Make sure that the machine is not live when carrying out maintenance work on the motor. Regularly clean the machine housing with a soft cloth, preferably after each use. Keep the ventilation slots free from dust and dirt. If the dirt does not come off use a soft cloth moistened with soapy water. Never use solvents such as petrol, alcohol, ammonia water, etc. These solvents may damage the plastic parts.

The machine requires no additional lubrication. If a fault occur, e.g. after wear of a part, please contact your local dealer's service.

ENVIRONMENT PROTECTION

In order to prevent the machine from damage during transport, it is delivered in a sturdy packaging. Most of the packaging materials can be recycled. Take these materials to the appropriate recycling locations. Take your unwanted machines to your local dealer. Here they will be disposed of in an environmentally safe way.



Li-ion batteries can be recycled. Deliver them to a disposal site for chemical waste so that they can be recycled or disposed of in an environmentally friendly manner.

Discarded electric appliances are recyclable and should not be discarded in the domestic waste! Please actively support us in conserving resources and protecting the environment by returning this appliance to the collection centres (if available).

AKKU-MULTIFUNKTIONSWERKZEUG

BESTIMMUNGSGEMÄßER GEBRAUCH

Das Elektrowerkzeug ist bestimmt zum Sägen und Trennen von Holzwerkstoffen, Kunststoff, Gips, Nichteisen-Metallen und Befestigungselementen (z.B. ungehärteten Nägeln, Klammern). Es ist ebenso geeignet zum Bearbeiten von weichen Wandfliesen sowie zum trockenen Schleifen und Schaben kleiner Flächen. Es ist besonders zum randnahen und bündigen Arbeiten geeignet. Betreiben Sie das Elektrowerkzeug ausschließlich mit Originalzubehör. Nicht für kommerzielle Zwecke.

LIEFERUMFANG (Abb. 1)

Sehr geehrter Kunde,
Vielen Dank, dass Sie sich für unsere Produkte entschieden haben. Bitte prüfen Sie die Vollständigkeit des Artikels gemäß den Angaben im Lieferumfang. Bei fehlenden Teilen wenden Sie sich bitte an unser Service Center oder die Verkaufsstelle.

Art.-Nr.	Artikelbeschreibung	Menge	Art.-Nr.	Artikelbeschreibung	Menge
1	Mehrzweckwerkzeug	1	5	Schaberblatt	1
2	Hilfsgriff	1	6	Taucher Saw Blade	1
3	Schleifplatte	1	7	Bedienungsanleitung	1
4	Schleifpapier	3			

Achtung! Die Ausrüstung und das Verpackungsmaterial sind kein Spielzeug. Lassen Sie Kinder nicht mit Plastiktüten, Folien oder Kleinteilen spielen. Es besteht Verschluck- oder Erstickungsgefahr!

TECHNISCHE DATEN

Modelltyp	CMT-S20LiB / BL23Q2	Schwingungswinkel	3.0°
Stromspannung	20Vd.c.	Isolationsklasse	III
Geschwindigkeit	10500-20000/min	Gewicht (ohne Batterie)	1.2kg
Empfehlung Akku	CLB-20V-2.0 / CLB-20V-2.0HC / CLB-20V-4.0 / CLB-20V-4.0HC		
Schalldruckpegel	Im Sägenmodus (gerade): L _{PA} = 85,8 dB (A), k = 3 dB (A)		
	Im Scraping -Modus (Messer): L _{PA} = 84,6 dB (A), k = 3 dB (A)		
	Im Schleifmodus (Dreieck): L _{PA} = 81,1dB (A), k = 3 dB (A)		
Schallleistungspegel	Im Sägenmodus (gerade): L _{WA} = 93,8 dB (A), k = 3 dB (A)		
	Im Scraping -Modus (Messer): L _{WA} = 92,6 dB (a), k = 3 dB (A)		
	Im Schleifmodus (Dreieck): L _{WA} = 89,1dB (A), K = 3 dB (A)		
Schwingungsemission	Im Sägmodus (gerade): Hauptgriff: 5,656 m/s ² ; Zusatzhandgriff: 5,144 m/s ² , k = 1,5 m/s ²		
	Im Scraping -Modus (Messer): Hauptgriff: 4,742 m/s ² ; Zusatzhandgriff: 6,225 m/s ² , k = 1,5 m/s ²		
	Im Schleifmodus (Dreieck): Hauptgriff: 4,063 m/s ² ; Zusatzhandgriff: 2,842 m/s ² , k = 1,5 m/s ²		









GERAUSCH-/VIBRATIONSINFORMATION

Der in diesen Anweisungen angegebene Schwingungspegel ist entsprechend einem in EN 62841 genormten Messverfahren gemessen worden und kann für den Vergleich von Elektrowerkzeugen miteinander verwendet werden. Er eignet sich auch für eine vorläufige Einschätzung der Schwingungsbelastung. Der angegebene Schwingungspegel repräsentiert die hauptsächlichen Anwendungen des Elektrowerkzeugs. Wenn allerdings das Elektrowerkzeug für andere Anwendungen, mit unterschiedlichen Zubehören, mit abweichenden Einsatzwerkzeugen oder ungenügender Wartung eingesetzt wird, kann der Schwingungspegel abweichen. Dies kann die Schwingungsbelastung über den gesamten Arbeitszeitraum deutlich erhöhen.

Für eine genaue Abschätzung der Schwingungsbelastung sollten auch die Zeiten berücksichtigt werden, in denen das Gerät abgeschaltet ist oder zwar läuft, aber nicht tatsächlich im Einsatz ist. Dies kann die Schwingungsbelastung über den gesamten Arbeitszeitraum deutlich reduzieren.

Legen Sie zusätzliche Sicherheitsmaßnahmen zum Schutz des Bedieners vor der Wirkung von Schwingungen fest wie zum Beispiel: Wartung von Elektrowerkzeug und Einsatzwerkzeugen, Warmhalten der Hände, Organisation der Arbeitsabläufe.

ERLÄUTERUNG DER BILDSYMBOLE

	Aufmerksamkeit!		Zerlegen Sie den Akku vor der Wartung.
	Lesen Sie das Handbuch.		Augenschutz tragen
	Atemschutz tragen		Isolationssicherheitseinhaltung der Klasse III
	Einhaltung der relevanten Anforderungen der EU -Richtlinien).		Elektrogeräte dürfen nicht mit dem Hausabfall entsorgt werden.

WERKZEUG-ELEMENTE

1	LED -Arbeitslicht	9	Sicherheitsclip für Hebel
2	Tool -Release -Hebel	10	Montageloch für Hilfsgriff
3	Ein / Aus Schalter	11	Werkzeugklemme

4	Handgriff	12	Schleifplatte
5	Akku (nicht enthalten)	13	Schleifpapier
6	Staubfreies Netz	14	Schaberblatt
7	Geschwindigkeitsanpassungsrad	15	Taucher Saw Blade
8	Hilfsgriff		

SICHERHEIT

Arbeitsbereiche können zu Unfällen führen.

- **Arbeiten Sie mit dem Elektrowerkzeug nicht in explosionsgefährdeter Umgebung, in der sich brennbare Flüssigkeiten, Gase oder Staube befinden.** Elektrowerkzeuge erzeugen Funken, die den Staub oder die Dämpfe entzünden können.
- **Halten Sie Kinder und andere Personen während der Benutzung des Elektrowerkzeugs fern.** Bei Ablenkung können Sie die Kontrolle über das Gerät verlieren.

Elektrische Sicherheit

- **Der Anschlussstecker des Elektrowerkzeuges muss in die Steckdose passen. Der Stecker darf in keiner Weise verändert werden. Verwenden Sie keine Adapterstecker gemeinsam mit schutzgeerdeten Elektrowerkzeugen.** Unveränderte Stecker und passende Steckdosen verringern das Risiko eines elektrischen Schlages.
- **Vermeiden Sie Körperkontakt mit geerdeten Oberflächen wie von Rohren, Heizungen, Herden und Kuhlschränken.** Es besteht ein erhöhtes Risiko durch elektrischen Schlag, wenn Ihr Körper geerdet ist.
- **Halten Sie Elektrowerkzeuge von Regen oder Nässe fern.** Das Eindringen von Wasser in ein Elektrowerkzeug erhöht das Risiko eines elektrischen Schlages.
- **Zweckentfremden Sie das Kabel nicht, um das Elektrowerkzeug zu tragen, aufzuhängen oder um den Stecker aus der Steckdose zu ziehen. Halten Sie das Kabel fern von Hitze, Öl, scharfen Kanten oder sich bewegenden Geräteteilen.** Beschädigte oder verwickelte Kabel erhöhen das Risiko eines elektrischen Schlages.
- **Wenn Sie mit einem Elektrowerkzeug im Freien arbeiten, verwenden Sie nur Verlängerungskabel, die auch für den Außenbereich geeignet sind.** Die Anwendung eines für den Außenbereich geeigneten Verlängerungskabels verringert das Risiko eines elektrischen Schlages.
- **Wenn der Betrieb des Elektrowerkzeuges in feuchter Umgebung nicht vermeidbar ist, verwenden Sie einen Fehlerstromschutzschalter.** Der Einsatz eines Fehlerstromschutzschalters vermindert das Risiko eines elektrischen Schlages.

Sicherheit von Personen

- **Seien Sie aufmerksam, achten Sie darauf, was Sie tun, und gehen Sie mit Vernunft an die Arbeit mit einem Elektrowerkzeug. Benutzen Sie kein Elektrowerkzeug, wenn Sie müde sind oder unter dem Einfluss von Drogen, Alkohol oder Medikamenten stehen.** Ein Moment der Unachtsamkeit beim Gebrauch des Elektrowerkzeuges kann zu ernsthaften Verletzungen führen.
- **Tragen Sie persönliche Schutzausrüstung und immer eine Schutzbrille.** Das Tragen persönlicher Schutzausrüstung, wie Staubmaske, rutschfeste Sicherheitsschuhe, Schutzhelm oder Gehörschutz, je nach Art und Einsatz des Elektrowerkzeuges, verringert das Risiko von Verletzungen.
- **Vermeiden Sie eine unbeabsichtigte Inbetriebnahme. Vergewissern Sie sich, dass das Elektrowerkzeug ausgeschaltet ist, bevor Sie es an die Stromversorgung und/oder den Akku anschließen, es aufnehmen oder tragen.** Wenn Sie beim Tragen des Elektrowerkzeuges den Finger am Schalter haben oder das Gerät eingeschaltet an die Stromversorgung anschließen, kann dies zu Unfällen führen.
- **Entfernen Sie Einstellwerkzeuge oder Schraubenschlüssel,**

bevor Sie das Elektrowerkzeug einschalten. Ein Werkzeug oder Schlüssel, der sich in einem drehenden Geräteteil befindet, kann zu Verletzungen führen.

- **Vermeiden Sie eine abnormale Körperhaltung. Sorgen Sie für einen sicheren Stand und halten Sie jederzeit das Gleichgewicht.** Dadurch können Sie das Elektrowerkzeug in unerwarteten Situationen besser kontrollieren.
- **Tragen Sie geeignete Kleidung. Tragen Sie keine weite Kleidung oder Schmuck. Halten Sie Haare, Kleidung und Handschuhe fern von sich bewegenden Teilen.** Lockere Kleidung, Schmuck oder lange Haare können von sich bewegenden Teilen erfasst werden.
- **Wenn Staubabsaug- und -auffangeinrichtungen montiert werden können, vergewissern Sie sich, dass diese angeschlossen sind und richtig verwendet werden.** Verwendung einer Staubabsaugung kann Gefährdungen durch Staub verringern.

Verwendung und Behandlung des Elektrowerkzeuges

- **Überlasten Sie das Gerät nicht. Verwenden Sie für Ihre Arbeit das dafür bestimmte Elektrowerkzeug.** Mit dem passenden Elektrowerkzeug arbeiten Sie besser und sicherer im angegebenen Leistungsbereich.
- **Benutzen Sie kein Elektrowerkzeug, dessen Schalter defekt ist.** Ein Elektrowerkzeug, das sich nicht mehr ein- oder ausschalten lässt, ist gefährlich und muss repariert werden.
- **Ziehen Sie den Stecker aus der Steckdose und/oder entfernen Sie den Akku, bevor Sie Geräteeinstellungen vornehmen, Zubehöreile wechseln oder das Gerät weglegen.** Diese Vorsichtsmaßnahme verhindert den unbeabsichtigten Start des Elektrowerkzeuges.
- **Bewahren Sie unbenutzte Elektrowerkzeuge außerhalb der Reichweite von Kindern auf. Lassen Sie Personen das Gerät nicht benutzen, die mit diesem nicht vertraut sind oder diese Anweisungen nicht gelesen haben.** Elektrowerkzeuge sind gefährlich, wenn sie von unerfahrenen Personen benutzt werden.
- **Pflegen Sie Elektrowerkzeuge mit Sorgfalt. Kontrollieren Sie, ob bewegliche Teile einwandfrei funktionieren und nicht klemmen, ob Teile gebrochen oder so beschädigt sind, dass die Funktion des Elektrowerkzeuges beeinträchtigt ist. Lassen Sie beschädigte Teile vor dem Einsatz des Gerätes reparieren.** Viele Unfälle haben ihre Ursache in schlecht gewarteten Elektrowerkzeugen.
- **Halten Sie Schneidwerkzeuge scharf und sauber.** Sorgfältig gepflegte Schneidwerkzeuge mit scharfen Schneidkanten verklemmen sich weniger und sind leichter zu führen.
- **Verwenden Sie Elektrowerkzeug, Zubehör, Einsatzwerkzeuge usw. entsprechend diesen Anweisungen. Berücksichtigen Sie dabei die Arbeitsbedingungen und die auszuführende Tätigkeit.** Der Gebrauch von Elektrowerkzeugen für andere als die vorgesehenen Anwendungen kann zu gefährlichen Situationen führen.

Verwendung und Behandlung des Akkuwerkzeugs

- a) Laden Sie die Akkus nur in Ladegeräten auf, die vom Hersteller empfohlen werden. Für ein Ladegerät, das für eine bestimmte Art von Akkus geeignet ist, besteht

Brandgefahr, wenn es mit anderen Akkus verwendet wird.

b) Verwenden Sie nur die dafür vorgesehenen Akkus in den Elektrowerkzeugen. Der Gebrauch von anderen Akkus kann zu Verletzungen und Brandgefahr führen.

c) Halten Sie den nicht benutzten Akku fern von Büroklammern, Münzen, Schlüsseln, Nägeln, Schrauben oder anderen kleinen Metallgegenständen, die eine Überbrückung der Kontakte verursachen könnten. Ein Kurzschluss zwischen den Akkukontakten kann Verbrennungen oder Feuer zur Folge haben.

d) Bei falscher Anwendung kann Flüssigkeit aus dem Akku austreten. Vermeiden Sie den Kontakt damit. Bei zufälligem Kontakt mit Wasser abspülen. Wenn die Flüssigkeit in die Augen kommt, nehmen Sie zusätzlich ärztliche Hilfe in Anspruch. Austretende Akkufflüssigkeit kann zu Hautreizungen oder Verbrennungen führen.

Service

• Lassen Sie Ihr Elektrowerkzeug nur von qualifiziertem Fachpersonal und nur mit Original-Ersatzteilen reparieren.

Damit wird sichergestellt, dass die Sicherheit des Elektrowerkzeuges erhalten bleibt.

Spezielle Sicherheitshinweise für Akkugeräte

a) Stellen Sie sicher, dass das Gerät ausgeschaltet ist, bevor Sie den Akku einsetzen. Das Einsetzen eines Akkus in ein Elektrowerkzeug, das eingeschaltet ist, kann zu Unfällen führen.

b) Laden Sie Ihre Batterien nur im Innenbereich auf, weil das Ladegerät nur dafür bestimmt ist.

c) Um das Risiko eines elektrischen Schlags zu reduzieren, ziehen Sie den Stecker des Ladegeräts aus der Steckdose heraus, bevor Sie es reinigen.

d) Setzen Sie den Akku nicht über längere Zeit starker Sonneneinstrahlung aus und legen Sie ihn nicht auf Heizkörpern ab. Hitze schadet dem Akku und es besteht Explosionsgefahr.

e) Lassen Sie einen erwärmten Akku vor dem Laden abkühlen.

f) Öffnen Sie den Akku nicht und vermeiden Sie eine mechanische Beschädigung des Akkus. Es besteht die Gefahr eines Kurzschlusses und es können Dämpfe austreten, die die Atemwege reizen. Sorgen Sie für Frischluft und nehmen Sie bei Beschwerden zusätzlich ärztliche Hilfe in Anspruch.

g) Verwenden Sie keine nicht wiederaufladbaren Batterien!

RICHTIGER UMGANG MIT DEM AKKULADEGERÄT

a) Dieses Gerät kann von Kindern ab 8 Jahren und darüber sowie von Personen mit verringerten physischen, sensorischen oder mentalen Fähigkeiten oder Mangel an Erfahrung und Wissen benutzt werden, wenn sie beaufsichtigt oder bezüglich des sicheren Gebrauchs des Gerätes unterwiesen wurden und die daraus resultierenden Gefahren verstehen. Kinder dürfen nicht mit dem Gerät spielen. Reinigung und Benutzer Wartung dürfen nicht von Kindern ohne Beaufsichtigung durchgeführt werden.

b) Kinder sollten beaufsichtigt werden, um sicherzustellen, dass sie nicht mit dem Gerät spielen.

c) Verwenden Sie zum Laden des Akkus ausschließlich das mitgelieferte Ladegerät. Es besteht Brand und Explosionsgefahr.

d) Überprüfen Sie vor jeder Benutzung Ladegerät, Kabel und Stecker und lassen Sie es von qualifiziertem Fachpersonal und nur mit Original-Ersatzteilen reparieren. Benutzen Sie ein defektes Ladegerät nicht und öffnen Sie es nicht selbst. Damit wird sichergestellt, dass die Sicherheit des Gerätes erhalten bleibt.

e) Achten Sie darauf, dass die Netzspannung mit den Angaben des Typenschildes auf dem Ladegerät übereinstimmt. Es besteht die Gefahr eines elektrischen Schlags.

f) Trennen Sie das Ladegerät vom Netz, bevor Verbindungen

zum Elektrowerkzeug geschlossen oder geöffnet werden.

g) Halten Sie das Ladegerät sauber und fern von Nässe und Regen. Benutzen Sie das Ladegerät niemals im Freien. Durch Verschmutzung und das Eindringen von Wasser erhöhen sich das Risiko eines elektrischen Schlags.

h) Das Ladegerät darf nur mit den zugehörigen Original-Akkus betrieben werden. Das Laden von anderen Akkus kann zu Verletzungen und Brandgefahr führen.

i) Vermeiden Sie mechanische Beschädigungen des Ladegerätes. Sie können zu inneren Kurzschlüssen führen.

j) Das Ladegerät darf nicht auf brennbarem Untergrund (z.B. Papier, Textilien) betrieben werden. Es besteht Brandgefahr wegen der beim Laden auftretenden Erwärmung.

k) Wenn die Anschlussleitung dieses Gerätes beschädigt wird, muss sie durch den Hersteller oder seinen Kundendienst oder eine ähnlich qualifizierte Person ersetzt werden, um Gefährdungen zu vermeiden.

l) Der Akku Ihres Gerätes wird nur teilweise vorgeladen geliefert und muss vor Gebrauch zum ersten Mal richtig aufgeladen werden. Stecken Sie den Akku in den Sockel ein und schließen Sie das Ladegerät ans Stromnetz an.

m) Ziehen Sie den Netzstecker wenn der Akku voll aufgeladen ist und trennen Sie das Ladegerät vom Gerät.

n) Lassen Sie Ihre Akku nicht kontinuierlich aufladen. Das kann die Akkuzellen beschädigen. Anmerkung: Ständiges Nachladen kleiner Kapazitäten kann die Akkuzellen beschädigen. Nur nachladen, wenn das Gerät zu langsam läuft.

o) Laden Sie in dem Ladegerät keine nichtaufladbaren Batterien auf.

9) RESTRISIKEN

Auch wenn Sie dieses Elektrowerkzeug vorschriftsmäßig bedienen, bleiben immer Restrisiken bestehen. Folgende Gefahren können im Zusammenhang mit der Bauweise und Ausführung dieses Elektrowerkzeugs auftreten:

a) Schnittverletzungen

b) Gehörschäden, falls kein geeigneter Gehörschutz getragen wird.

c) Gesundheitsschäden, die aus Hand- Arm-Schwingungen resultieren, falls das Gerät über einen längeren Zeitraum verwendet wird oder nicht ordnungsgemäß geführt und gewartet wird.



Warnung! Dieses Elektrowerkzeug erzeugt während des Betriebs ein elektromagnetisches Feld. Dieses Feld kann unter bestimmten Umständen aktive oder passive medizinische Implantate beeinträchtigen. Um die Gefahr von ernsthaften oder tödlichen Verletzungen zu verringern, empfehlen wir Personen mit medizinischen Implantaten ihren Arzt und den Hersteller des medizinischen Implantats zu konsultieren, bevor die Maschine bedient wird.

Sicherheitshinweise für Multi-Cutter

• Halten Sie das Gerät an den isolierten Griffflächen, wenn Sie Arbeiten ausführen, bei denen das Einsatzwerkzeug verborgene Stromleitungen oder das eigene Netzkabel treffen kann. Der Kontakt mit einer spannungsführenden Leitung kann auch metallene Geräteteile unter Spannung setzen und zu einem elektrischen Schlag führen.

• Verwenden Sie das Elektrowerkzeug nur für Trockenschliff. Das Eindringen von Wasser in ein

Elektrogerät erhöht das Risiko eines elektrischen Schlages.

• **Achtung Brandgefahr! Vermeiden Sie eine Überhitzung des Schleifgutes und des Schleifers. Entleeren Sie vor**

Arbeitspausen stets den Staubbehälter. Schleifstaub im Staubsack, Microfilter, Papiersack (oder im Filtersack bzw. Filter des Staubsaugers) kann sich unter ungünstigen Bedingungen, wie Funkenflug beim Schleifen von Metallen, selbst entzünden. Besondere Gefahr besteht, wenn der Schleifstaub mit Lack-, Polyurethanresten oder anderen chemischen Stoffen vermischt ist und das Schleifgut nach langem Arbeiten heiß ist.

• **Halten Sie die Hände vom Sagebereich fern. Greifen Sie nicht unter das Werkstück.** Bei Kontakt mit dem Sageblatt besteht Verletzungsgefahr.

• **Verwenden Sie geeignete Suchgeräte, um verborgene Versorgungsleitungen aufzuspüren, oder ziehen Sie die örtliche Versorgungsgesellschaft hinzu.** Kontakt mit Elektroleitungen kann zu Feuer und elektrischem Schlag führen. Beschädigung einer Gasleitung kann zur Explosion führen. Eindringen in eine Wasserleitung verursacht Sachbeschädigung oder kann einen elektrischen Schlag verursachen.

• **Halten Sie das Elektrowerkzeug beim Arbeiten fest mit**

MONTAGE / BEDIENUNG



WARNING! Fügen Sie den Akku nicht vor, bevor das Werkzeug vollständig zusammengebaut ist.

MONTAGE

Montage des Griffknopfs (Abb.3)

Richten Sie den Auxiliary -Griffaden mit den Löchern im Werkzeug aus und drehen Sie ihn dann, um ihn zu befestigen.

HINWEIS: Der Griff kann auf beiden Seiten des Werkzeugs montiert werden, um rechtshändige und linkshändige Person zu tun.

Montage des Werkzeugzubehörs (Abb.4)

Hier haben wir eine Probe von Montageschleifplatten beschrieben, die andere Schaber Klinge und die Säge Klinge sind genauso.

1. Drehen Sie den Hebel des Werkzeugfreisetzungshebels nach vorne und lassen Sie die Spannungsschraube vollständig unterzogen.
 2. Setzen Sie die Löcher der Schleifplatte durch das Spannungsloch und halten Sie sie an Ort und Stelle.
 3. Drehen Sie den Tool -Release -Hebel zurück. Zu diesem Zeitpunkt finden Sie, um Sie mit den vom Hebel verklemmten Fingern zu begeistern, dass dieses Tool dort einen Sicherheitsclip verfügt. Sie müssen den Sicherheitsclip zuerst zurückdrehen, bevor Sie den Hebel zurückblättern.
 4. Drehen Sie nach dem Sicherheitsclip den Werkzeughebel vollständig um. Sie finden das bereits gesicherte Tool -Zubehör.
- WARNING!** Für die Sicherheit stellen Sie bitte sicher, dass der Ein/Aus -Ein-/Aus -Ein -Ausschalten und der Batteriepack aus dem Werkzeug entfernt wird.

Montage / Entfernen des Akkus (Abb. 5)

Um den Akku zu montieren, schieben Sie ihn einfach in den Schlitz. Und nachdem er ein Klickgeräusch gehört hat, wurde die Batterie an Ort und Stelle gesichert.

Um den Akku zu entfernen, drücken Sie zuerst den Schlossknopf hinunter und ziehen Sie sie dann nach draußen.

Schalten Sie das Werkzeug ein/aus (Abb. 6)

VORSICHT! Bevor Sie das Tool einschalten, stellen Sie bitte sicher, dass das Tool frei von Hindernissen ist. Andernfalls wird es sehr gefährlich sein, wenn sie etwas kontaktieren.

Um das Werkzeug einzuschalten, drücken Sie den Switch -Taste nach vorne.

Um das Werkzeug auszuschalten, drücken Sie die Schalttaste rückwärts.

beiden Händen und sorgen Sie für einen sicheren Stand. Das Elektrowerkzeug wird mit zwei Händen sicherer geführt.

• **Sichern Sie das Werkstück.** Ein mit Spannvorrichtungen oder Schraubstock festgehaltenes Werkstück ist sicherer gehalten als mit Ihrer Hand.

• **Tragen Sie beim Wechsel der Einsatzwerkzeuge Schutzhandschuhe.** Einsatzwerkzeuge werden bei längerem Gebrauch warm.

• **Schaben Sie keine angefeuchteten Materialien (z.B. Tapeten) und nicht auf feuchtem Untergrund.** Das Eindringen von Wasser in ein Elektrowerkzeug erhöht das Risiko eines elektrischen Schlages.

• **Behandeln Sie die zu bearbeitende Fläche nicht mit Lösungsmittelhaltigen Flüssigkeiten.** Durch die Erwärmung der Werkstoffe beim Schaben können giftige Dämpfe entstehen.

• **Seien Sie beim Umgang mit dem Schaber besonders vorsichtig.** Das Werkzeug ist sehr scharf, es besteht Verletzungsgefahr.

Vorbereitung der Arbeitsgeschwindigkeit (Abb.7)

Das Werkzeug erstellt -in einem 6 -stufigen Regler für verstellbare Geschwindigkeiten für die Arbeit an verschiedenen Materialien.

1-2 Schritt ist die niedrigste Geschwindigkeit für das Schleifen von weichen Arbeitsmaterialien.

3-4 Schritt ist die mittlere Geschwindigkeit für das Schleifen oder Schneiden von mittleren harten Materialien.5-6 Schritt ist die höchste Geschwindigkeit für das Schneiden von harten Materialien.

Auswählen des Anwendungstools

Hinweis: Das universelle System mit einfachem Werkzeugänderung passt zu allgemeinem Zubehör.

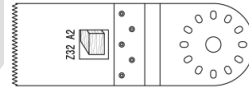

HCS Sprung Saw Blade

Materialien:

Holz, Plastik, Gips- und andere weiche Materialien

Verwenden:

· Schnitt- und Sturzschnitte

· Sägen nahe am Rand, auch in schwer zu erreichenden

Bereichen

Beispiel: Schneiden von Kerben in leichten Konstruktionswänden.

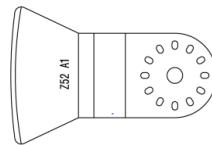

Schaber

Materialien: Motor / Zementreste, Fliesen / Teppichkleber, Farbe / Silikonreste

Verwenden:

· Entfernen von Materialresten, zum Beispiel Teppichkleberreste auf Böden.

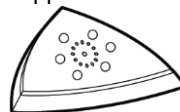

Schleifplatte

Materialien:

Holz und Metall (Schleifblätter inklusive), Farbe*, Stein*

*Abhängig vom Schleifblatt

Verwenden:

· Schleifenkanten und schwer zu erreichenden Bereiche.

Befestigen Sie das Schleifenblech an der Schleifplatte

Schleifblätter werden mittels des Haken- und Pfahlbefestigens am Rückstand befestigt.

Batterieladung (Abb.8)

1. Stecken Sie das Batterieladung in die Steckdose. Die Leistungsindikatorin ist grün.
2. Schieben Sie den Akku in den Batterie -Batterie -Chrger - Schlitz. Nachdem er ein Klick hörte, wurde der Akku befestigt. Die Leistungsindikatorin leuchten und inzwischen die Ladeanzeige auf rot. Der Ladevorgang beginnt.
3. Nach ungefähr 2 Stunden (4,0AH -Akku) wird die Ladeanzeige ausgeschaltet, und in der Zwischenzeit wieder die Leistungsindikatorin. Es bedeutet, dass der Ladevorgang vollständig abgeschlossen ist.
4. Ziehen Sie den Ladestopfen heraus und ziehen Sie das Ladegerät des Akkus -Packs aus.

Ladespitzen (Abb.9)

Nach der Verwendung ist der Akku wahrscheinlich etwas heiß. In diesem Fall kann der Akku nicht aufgeladen werden. Es muss sich ausruhen und abkühlen lassen.

Batterievolumenanzeige (Abb. 10)

Der Akku hat eine Funktion zum Anzeigen, welcher Volumenstatus. Um diese Funktion anzuzeigen, drücken Sie einfach die Taste auf dem Gehäuse.

- 0 Licht auf bedeutet, dass das Volumen unter 10% bleibt;
- 1 Lichter auf bedeutet, dass das Volumen 10% bis 25% bleibt
- 2 Lichter auf bedeutet, dass das Volumen 25% bis 50% bleibt
- 3 Lichter auf bedeutet, dass das Volumen 50% bis 75% bleibt
- 4 Lichter auf bedeutet, dass das Volumen 75% bis 100% bleibt

WARTUNG

 Trennen Sie die Maschine vom Netz, wenn Sie am Mechanismus Wartungsarbeiten ausführen müssen. Die Maschinen von sind entworfen, um während einer langen Zeit problemlos und mit minimaler Wartung zu funktionieren. Sie verlängern die Lebensdauer, indem Sie die Maschine regelmäßig reinigen und fachgerecht behandeln. Reinigen Sie das Maschinengehäuse regelmäßig mit einem weichen Tuch, vorzugsweise nach jedem Einsatz. Halten Sie die Lüfterschlitze frei von Staub und Schmutz. Entfernen Sie hartnäckigen Schmutz mit einem weichen Tuch, angefeuchtet mit Seifenwasser. Verwenden Sie keine Lösungsmittel wie Benzin, Alkohol, Ammonia, usw. Derartige Stoffe beschädigen die Kunststoffteile. Die Maschine braucht keine zusätzliche Schmierung. Wenden Sie sich in Störungsfällen, z.B. durch Verschleiß eines Teils, an Ihren örtlichen Vertragshändler.

HINWEISE ZUM UMWELTSCHUTZ

Um Transportschäden zu verhindern, wird die Maschine in einer soliden Verpackung geliefert. Die Verpackung besteht weitgehend aus verwertbarem Material. Benutzen Sie also die Möglichkeit zum Recyclen der Verpackung. Bringen Sie bei Ersatz die alten Maschinen zu Ihren örtlichen WORLD-PRO TOOLS Vertragshändler. Er wird sich um eine umweltfreundliche Verarbeitung ihrer alten Maschine bemühen.



Li-ion-Akkus sind recycelbar. Geben Sie sie bei einer Entsorgungsstelle für chemische Abfälle ab, so daß die Akkus recycelt oder auf umweltfreundliche Weise entsorgt werden.

Alt-Elektrogeräte sind Wertstoffe, sie gehören daher nicht in den Hausmüll!

Wir möchten Sie daher bitten, uns mit Ihrem aktiven Beitrag beider Ressourcenschonung und beim Umweltschutz zu unterstützen und dieses Gerät bei den-falls vorhandeneingerichteten Rücknahmestellen abzugeben.

PL **Polski**

AKUMULATOROWE NARZĘDZIE WIELOFUNKCYJNE

UŻYTKOWANIE ZGODNE Z PRZEZNACZENIEM

Elektronarzędzie przewidziane jest do piłowania i przecinania drewna i materiałów drewnopodobnych, tworzyw sztucznych, gipsu, metali nieżelaznych i elementów mocujących (np. nie obrabianych cieplnie gwoździ). Nadaje się też do obróbki miękkich płytek ściennych i do szlifowania oraz skrobienia na sucho niewielkich powierzchni. W szczególności przystosowane jest ono do obróbki blisko krawędzi.

Używaj elektronarzędzia wyłącznie z oryginalnymi akcesoriami. Nie do użytku komercyjnego.

ZAKRES DOSTAWY (rys. 1)

Drogi Kliencie,

Bardzo dziękujemy za wybór naszych produktów. Proszę sprawdzić, czy artykuł jest kompletny zgodnie z zakresem dostawy. W przypadku braku części prosimy o kontakt z naszym centrum serwisowym lub punktem sprzedaży.

Przedmiot nr.	opis przedmiotu	Ilość	Przedmiot nr.	opis przedmiotu	Ilość
1	Narzędzie wielofunkcyjne	1	5	Scraper Blade	1
2	Uchwyt pomocniczy	1	6	Plunge Saw Blade	1
3	Płyta szlifierska	1	7	Instrukcja obsługi	1
4	Papier szlifierski	3			

Niebezpieczeństwo! Sprzęt i opakowanie nie są zabawkami. Nie pozwalaj dzieciom bawić się plastikowymi torbami, foliami lub małymi częściami. Istnieje niebezpieczeństwo połknięcia lub uduszenia!

PARAMETRY TECHNICZNE

Typ modelu	CMT-S20LiB / BL23Q2	Kąt wibracji	3.0 ⁰
Napięcie	20Vd.c.	Klasa izolacji	III
Prędkość	10500-20000/min	Waga (bez baterii)	1.2kg
Bateria rekomendacji	CLB-20V-2.0 / CLB-20V-2.0HC / CLB-20V-4.0 / CLB-20V-4.0HC		
Poziom ciśnienia dźwięku	W trybie piłowania (prosto): L _{PA} =85,8dB(A), K=3 dB(A) W trybie skrobania (nóż): L _{PA} =84,6dB(A), K=3 dB(A) W trybie szlifierskim (trójkąt): L _{PA} =81,1dB(A), K=3 dB(A)		
Poziom mocy dźwięku	W trybie piłowania (prosto): L _{WA} =93,8dB(A), K=3 dB(A) W trybie skrobania (nóż): L _{WA} =92,6dB(A), K=3 dB(A) W trybie szlifierskim (trójkąt): L _{WA} =89,1dB(A), K=3 dB(A)		
Emisja wibracji	W trybie piłowania (prosto): Główny uchwyt: 5,656m/s ² ; Uchwyt pomocniczy: 5,144m/s ² , K=1,5m/s ² W trybie skrobania (nóż): Główny uchwyt: 4,742m/s ² ; Uchwyt pomocniczy: 6,225m/s ² , K=1,5m/s ² W trybie szlifierskim (trójkąt): Główny uchwyt: 4,063m/s ² ; Uchwyt pomocniczy: 2,842m/s ² , K=1,5m/s ²		

INFORMACJA NA TEMAT HAŁASU I WIBRACJI









Poziom drgań podany w tych wskazówkach został pomierzony zgodnie z wymaganiami normy EN 62841 dotyczącej procedury pomiarów i można go użyć do porównywania elektronarzędzi. Można go też użyć do wstępnej oceny ekspozycji na drgania.

Podany poziom drgań jest reprezentatywny dla podstawowych zastosowań elektronarzędzia. Jeżeli elektronarzędzie użyte zostanie do innych zastosowań, z innymi narzędziami roboczymi, z różnym osprzętem, a także jeśli nie będzie wystarczająco konserwowane, poziom drgań może odbiegać od podanego. Podane powyżej przyczyny mogą spowodować podwyższenie ekspozycji na drgania podczas całego czasu pracy.

Aby dokładnie ocenić ekspozycję na drgania, trzeba wziąć pod uwagę także okresy, gdy urządzenie jest wyłączone, lub gdy jest wprowadzone włączone, ale nie jest używane do pracy. W ten sposób łączna (obliczana na pełny wymiar czasu pracy) ekspozycja na drgania może okazać się znacznie niższa.

Należy wprowadzić dodatkowe środki bezpieczeństwa, mające na celu ochronę operatora przed skutkami ekspozycji na drgania, np.: konserwacja elektronarzędzia i narzędzi roboczych, zabezpieczenie odpowiedniej temperatury rąk, ustalenie kolejności operacji roboczych.

OBJAŚNIENIE SYMBOLI

	Uwaga!		Demontować pakiet akumulatora przed konserwacją.
	Przeczytaj instrukcję.		Nosić ochronę oczu
	Nosić ochronę od oddychania		Zgodność z bezpieczeństwem izolacji z klasą III
	Zgodność z odpowiednimi wymogami dyrektyw UE).		Urządzenia elektryczne nie mogą być usuwane z odpadami krajowymi.

CZĘŚCI SKŁADOWE NARZĘDZIA

1	LED Light Working	9	Klip bezpieczeństwa dla dźwigni
2	Dźwignia zwolnienia narzędzia	10	Otwór montażowy dla uchwytu pomocniczego
3	Przełącznik włącz / wyłącz	11	Zacisk narzędzi
4	Uchwyt uchwytu	12	Płyta szlifierska
5	Pakiet akumulatorów (nie włożony)	13	Papier szlifierski
6	Siatka bez pyłu	14	Scraper Blade
7	Koło regulacji prędkości	15	Plunge Saw Blade
8	Uchwyt pomocniczy		

WSKAZÓWKI BEZPIECZEŃSTWA

Ogólne przepisy bezpieczeństwa dla elektronarzędzi

⚠ OSTRZEŻENIE Należy przeczytać wszystkie wskazówki i przepisy. Błędy w przestrzeganiu poniższych wskazówek mogą spowodować porażenie prądem, pożar i/lub ciężkie obrażenia ciała.

Należy starannie przechowywać wszystkie przepisy i wskazówki bezpieczeństwa dla dalszego zastosowania. Użyte w poniższym tekście pojęcie „elektronarzędzie” odnosi się do elektronarzędzi zasilanych energią elektryczną z sieci (z przewodem zasilającym) i do elektronarzędzi zasilanych akumulatorami (bez przewodu zasilającego).

Bezpieczeństwo miejsca pracy

- **Stanowisko pracy należy utrzymywać w czystości i dobrze oświetlone.** Nieporządek w miejscu pracy lub nieoświetlona przestrzeń robocza mogą być przyczyną wypadków.
- **Nie należy pracować tym elektronarzędziem w otoczeniu zagrożonym wybuchem, w którym znajdują się np. łatwopalne ciecze, gazy lub pyły.** Podczas pracy elektronarzędziem wytwarzają się iskry, które mogą spowodować zapłon.
- **Podczas użytkowania urządzenia zwrócić uwagę na to, aby dzieci i inne osoby postronne znajdowały się w bezpiecznej odległości.** Odwrócenie uwagi może spowodować utratę kontroli nad narzędziem.

Bezpieczeństwo elektryczne

- **Wtyczka elektronarzędzia musi pasować do gniazda. Nie wolno zmieniać wtyczki w jakikolwiek sposób. Nie wolno używać wtyków adapterowych w przypadku elektronarzędzi z uzziemieniem ochronnym.** Niezmienione wtyczki i pasujące gniazda zmniejszają ryzyko porażenia prądem.
- **Należy unikać kontaktu z uziemionymi powierzchniami jak rury, grzejniki, piece i lodowki.** Ryzyko porażenia prądem jest większe, gdy ciało użytkownika jest uziemione.
- **Urządzenie należy zabezpieczyć przed deszczem i wilgocią.** Przedostanie się wody do elektronarzędzia podwyższa ryzyko porażenia prądem.
- **Nigdy nie należy używać przewodu do innych czynności. Nigdy nie należy nosić elektronarzędzia, trzymając je za przewód, ani używać przewodu do zawieszenia urządzenia; nie wolno też wyciągać wtyczki z gniazdka pociągając za przewód. Przewód należy chronić przed wysokimi temperaturami, należy go trzymać z dala od oleju, ostrych krawędzi lub ruchomych części urządzenia.** Uszkodzone lub splątane przewody zwiększają ryzyko porażenia prądem.
- **W przypadku pracy elektronarzędziem pod gołym niebem, należy używać przewodu przedłużającego, dostosowanego również do zastosowań zewnętrznych.** Używanie właściwego przedłużacza (dostosowanego do pracy na zewnątrz) zmniejsza ryzyko porażenia prądem.
- **Jeżeli nie da się uniknąć zastosowania elektronarzędzia w wilgotnym otoczeniu, należy użyć wyłącznika ochronnego różnicowo-prądowego.** Zastosowanie wyłącznika ochronnego różnicowo-prądowego zmniejsza ryzyko porażenia prądem.

Bezpieczeństwo osób

- **Podczas pracy z elektronarzędziem należy zachować ostrożność, każdą czynność wykonywać uważnie i z rozwagą. Nie należy używać elektronarzędzia, gdy jest się zmęczonym lub będąc pod wpływem narkotyków, alkoholu lub lekarstw.** Moment nieuwagi przy użyciu elektronarzędzia może stać się przyczyną poważnych urazów ciała.
- **Należy nosić osobiste wyposażenie ochronne i zawsze okulary ochronne.** Noszenie osobistego wyposażenia ochronnego – maski przeciwpyłowej, obuwia z podeszwami przeciwpoślizgowymi, kasku ochronnego lub środków ochrony słuchu (w zależności od rodzaju i zastosowania elektronarzędzia) –

zmniejsza ryzyko obrażeń ciała.

- **Należy unikać niezamierzonego uruchomienia narzędzi i/lub podłączeniem do akumulatora, a także przed podniesieniem lub przeniesieniem elektronarzędzia, należy upewnić się, że elektronarzędzie jest wyłączone.** Trzymanie palca na wyłączniku podczas przenoszenia elektronarzędzia lub podłączenie do prądu włączonego narzędzia, może stać się przyczyną wypadków.
- **Przed włączeniem elektronarzędzia, należy usunąć narzędzia nastawcze lub klucze.** Narzędzie lub klucz, znajdujący się w ruchomych częściach urządzenia mogą doprowadzić do obrażeń ciała.
- **Należy unikać nienaturalnych pozycji przy pracy. Należy dbać o stabilną pozycję przy pracy i zachowanie równowagi.** W ten sposób możliwa będzie lepsza kontrola elektronarzędzia w nieprzewidzianych sytuacjach.
- **Należy nosić odpowiednie ubranie. Nie należy nosić luźnego ubrania ani biżuterii. Włosy, ubranie i rękawice należy trzymać z daleka od ruchomych części.** Luźne ubranie, biżuteria lub długie włosy mogą zostać wciągnięte przez ruchome części.
- **Jeżeli istnieje możliwość zamontowania urządzeń odsysających i wychwytyjących pył, należy upewnić się, że są one podłączone i będą prawidłowo użyte.** Użycie urządzenia odsysającego pył może zmniejszyć zagrożenie pyłami.

Prawidłowa obsługa i eksploatacja elektronarzędzi

- **Nie należy przeciążać urządzenia. Do pracy używać należy elektronarzędzia, które są do tego przewidziane.** Odpowiednio dobranym elektronarzędziem pracuje się w danym zakresie wydajności lepiej i bezpieczniej.
- **Nie należy używać elektronarzędzia, którego włącznik/wyłącznik jest uszkodzony.** Elektronarzędzie, którego nie można włączyć lub wyłączyć jest niebezpieczne i musi zostać naprawione.
- **Przed regulacją urządzenia, wymianą osprzętu lub pozaprzestaniem pracy narzędziem, należy wyciągnąć wtyczkę z gniazda i/lub usunąć akumulator.** Ten środek ostrożności zapobiega niezamierzonemu włączeniu się elektronarzędzia.
- **Nieużywane elektronarzędzia należy przechowywać w miejscu niedostępnym dla dzieci. Nie należy udostępniać narzędzia osobom, które go nie znają lub nie przeczytały niniejszych przepisów.** Używane przez niedoświadczonych osoby elektronarzędzia są niebezpieczne.
- **Konieczna jest należyta konserwacja elektronarzędzia. Należy kontrolować, czy ruchome części urządzenia działają bez zarzutu i nie są zablokowane, czy części nie są pęknięte lub uszkodzone w taki sposób, który miałby wpływ na prawidłowe działanie elektronarzędzia. Uszkodzone części należy przed użyciem urządzenia oddać do naprawy.** Wiele wypadków spowodowanych jest przez niewłaściwą konserwację elektronarzędzi.
- **Należy stale dbać o ostrość i czystość narzędzi tnących.** O wiele rzadziej dochodzi do zakleszczenia się narzędzia tnącego, jeżeli jest ono starannie utrzymane. Zadbane narzędzia łatwiej się też prowadzi.
- **Elektronarzędzia, osprzęt, narzędzia pomocnicze itd. należy używać zgodnie z niniejszymi zaleceniami. Uwzględnić należy przy tym warunki i rodzaj wykonywanej pracy.** Niezgodne z przeznaczeniem użycie elektronarzędzia może doprowadzić do niebezpiecznych sytuacji.

Stosowanie i obsługa narzędzia akumulatorowego

- a) Akumulatory ładuj wyłącznie za pomocą ładowarek zalecanych przez producenta. Używanie ładowarki do ładowania akumulatorów innych niż te, do których jest ona przewidziana, stwarza zagrożenie pożarowe.
- b) Stosuj zawsze akumulatory przewidziane dla określonego elektronarzędzia. Używanie innych akumulatorów może doprowadzić do obrażeń i niebezpieczeństwa pożaru.
- c) Nieużywany akumulator przechowuj z dala od spinaczy biurowych, monet, kluczy, gwoździ, śrub lub innych drobnych metalowych przedmiotów, które mogłyby powodować zwarcie styków. Zwarcie między stykami akumulatora może spowodować oparzenia lub pożar.
- d) Przy nieprawidłowym użytkowaniu z akumulatora może wydostać się ciecz. Unikaj kontaktu z tą cieczą. W razie przypadkowego kontaktu zmyj wodą. W przypadku przedostania się cieczy do oczu skorzystaj dodatkowo z pomocy lekarza. Wydostająca się z akumulatora ciecz może powodować podrażnienia skóry lub poparzenia.

Serwis

- **Naprawę elektronarzędzia należy zlecić jedynie wykwalifikowanemu fachowcowi i przy użyciu oryginalnych części zamiennych.** To gwarantuje, że bezpieczeństwo urządzenia zostanie zachowane.

7) SPECJALNE ZASADY BEZPIECZEŃSTWA DOTYCZĄCE URZĄDZEŃ ZASILANYCH AKUMULATORAMI

- a) **Upewnij się, że urządzenie jest wyłączone podczas instalowania akumulatora.** Instalowanie akumulatora w urządzeniu elektrycznym podłączonym do sieci elektrycznej może spowodować wypadek.
- b) **Ładuj akumulatory tylko w pomieszczeniach, ponieważ ładowarka jest przeznaczona tylko do takiego ładowania.** Istnieje niebezpieczeństwo wybuchu.
- c) **Aby zmniejszyć ryzyko porażenia prądem elektrycznym, zawsze odłączaj wtyczkę ładowarki od gniazdka elektrycznego, zanim zaczniesz jej czyszczenie.**
- d) **Nie wystawiaj narzędzia elektrycznego przez dłuższy czas na silne promieniowanie słoneczne i nie kładź go na kaloryferze.** Gorąco może spowodować uszkodzenie akumulatora i wybuch.
- e) **Przed rozpoczęciem ładowania zaczekaj, aż nagrany akumulator ostygnie.**
- f) **Nie otwieraj akumulatora i chroń go przed mechanicznymi uszkodzeniami.** Niebezpieczeństwo zwarcia i wydzielenia par drażniących drogi oddechowe. Zapewnij sobie dopływ świeżego powietrza, a w razie wystąpienia dolegliwości skorzystaj dodatkowo z pomocy lekarskiej.
- g) **Nie używaj baterii jednorazowych, które nie nadają się do ponownego ładowania!** Może to spowodować uszkodzenie urządzenia

8) Prawidłowe obchodzenie się z ładowarką

- a) Urządzenie to mogą obsługiwać dzieci od 8 roku życia, a także osoby o zmniejszonych zdolnościach fizycznych, zmysłowych czy umysłowych, czy też osoby dysponujące niedostatecznym doświadczeniem oraz wiedzą, pod warunkiem, że praca odbywa się pod nadzorem albo po instruktażu w zakresie bezpiecznej eksploatacji urządzenia i ze zrozumieniem istniejących zagrożeń. Dzieciom nie wolno bawić się urządzeniem. Dzieciom nie wolno bez nadzoru wykonywać czyszczenia i konserwacji.
- b) Dzieci należy nadzorować, aby wykluczyć zabawę urządzeniem.
- c) **Do ładowania akumulatorów używaj wyłącznie dostarczonej ładowarki** Niebezpieczeństwo pożaru i wybuchu.
- d) **Przed każdym użyciem sprawdzaj ładowarkę, jej kabel i wtyczkę; naprawy zlecaj tylko wykwalifikowanemu personelowi i tylko z użyciem oryginalnych części**

- zamiennych. Nie używaj uszkodzonej ładowarki i nie otwieraj jej sam. Zapewni to bezpieczeństwo urządzenia.
 - e) **Uważaj, by napięcie sieciowe było zgodne z danymi znajdującymi się na tabliczce znamionowej znajdującej się na łożu warce.** Niebezpieczeństwo porażenia prądem.
 - f) **Przed rozłączeniem i połączeniem złączy między akumulatorem/narzędziem elektrycznym/ urządzeniem zawsze odłączaj ładowarkę od sieci.**
 - g) **Utrzymuj urządzenie w czystości, nie wystawiaj go na działanie wilgoci i deszczu.** Nigdy nie używaj ładowarki na dworze. Zabrudzenie ładowarki i dostanie się wody do jej wnętrza zwiększa ryzyko porażenia prądem.
 - h) **Ładowarkę wolno stosować wyłącznie z oryginalnymi akumulatorami.** Ładowanie innych akumulatorów może prowadzić do zranień i pożaru.
 - i) **Unikaj mechanicznych uszkodzeń ładowarki.** Mogą one powodować wewnętrzne zwarcia
 - j) **Ładowarki nie wolno używać na palnym podłożu (np. papier, tekstylia).** Niebezpieczeństwo pożaru wskutek nagrzania wywołanego ładowaniem.
 - k) Jeżeli kabel zasilający tego urządzenia jest uszkodzony, musi on zostać wymieniony przez producenta lub jego serwis albo osobę posiadającą podobne kwalifikacje - tylko w ten sposób można zapewnić bezpieczeństwo urządzenia.
 - l) Akumulator nowego urządzenia jest naładowany tylko częściowo i wymaga pełnego naładowania przed pierwszym użyciem. Przed pierwszym użyciem zaleca się ładować akumulator przez ok. 1 godziny. Włóż akumulator do wnęki i podłącz ładowarkę do sieci elektrycznej.
 - m) Po pełnym naładowaniu akumulatora odłącz wtyczkę od gniazdka sieciowego i odłącz ładowarkę od urządzenia. Czas ładowania wynosi ok. 1 godziny.
 - n) Nie pozwalaj, by akumulator był ciągle ładowany. Może go to uszkodzić. Uwaga: Ciągłe ładowanie dość dobrze naładowanego akumulatora może go uszkodzić. Ładuj akumulator tylko wtedy, gdy urządzenie zaczyna pracować za wolno.
 - o) Nie używaj baterii jednorazowych, które nie nadają się do ponownego ładowania!
- ## 9) ZAGROŻENIA OGÓLNE
- Nawet przy przepisowej obsłudze urządzenia elektrycznego występują tzw. zagrożenia ogólne. W związku z konstrukcją i sposobem pracy urządzenia elektrycznego mogą występować następujące zagrożenia ogólne:

- a) Skaleczenia i rany cięte.
 - b) Uszkodzenia słuchu w razie niekorzystania z odpowiednich elementów ochrony słuchu.
 - c) Szkody na zdrowiu będące skutkiem działania wibracji na rękę i ramię, jeżeli urządzenie jest używane przez długi czas lub nie jest odpowiednio prowadzone i przepisowo konserwowane.
-  **Ostrzeżenie!** To urządzenie elektryczne wytwarza w czasie pracy pole elektromagnetyczne. Pole to może w określonych warunkach wpływać na aktywne lub pasywne implantaty medyczne. Aby zmniejszyć niebezpieczeństwo doznania poważnych lub śmiertelnych obrażeń, zalecamy osobom posiadającym implantaty medyczne skonsultowanie się z lekarzem i producentem implantatu przed rozpoczęciem obsługi maszyny

Wskazówki bezpieczeństwa dotyczące pracy z narzędziami wielofunkcyjnymi typu Multi-Cutter

- **Podczas wykonywania prac, przy których narzędzie robocze mogłoby natrafić na ukryte przewody elektryczne lub na własny przewód zasilający, urządzenie należy trzymać za izolowane powierzchnie rękojeści.** Kontakt z przewodem przewodzącym prąd może spowodować przekazanie napięcia na części metalowe

urządzenia, co mogłoby spowodować porażenie prądem elektrycznym.

• **Elektronarzędzie należy używać jedynie do szlifowania na sucho.** Przeniknięcie wody do elektronarzędzia podwyższa ryzyko porażenia prądem.

• **Uwaga, niebezpieczeństwo pożaru! Należy unikać przegrzania się szlifowanego materiału i szlifierki. Przed przestojami w pracy należy zawsze opróżnić pojemnik na pył.**

Wniesprzyjających warunkach, np. Pod wpływem iskrzenia powstałego podczas szlifowania metali, może dojść do samozapalenia się pyłu szlifierskiego w workach, mikrofiltrach, papierowych pojemnikach na pył, a także w pojemnikach i adapterach systemu odpylającego. Zwiększone niebezpieczeństwo istnieje, gdy pył taki zmieszany jest z resztkami lakieru, poliuretanu lub innymi chemicznymi materiałami, a materiał szlifowany jest po długiej obrobce rozgrzany.

• **Ręce należy trzymać z daleka od zakresu cięcia. Nie wsuwać ich pod obrabiany przedmiot.** Przy kontakcie z brzeszczotem istnieje niebezpieczeństwo zranienia się.

• **Należy używać odpowiednich przyrządów poszukiwawczych w celu lokalizacji ukrytych przewodów zasilających lub poprosić o pomoc zakłady miejskie.** Kontakt z przewodami znajdującymi się pod napięciem może doprowadzić do powstania pożaru lub porażenia elektrycznego. Uszkodzenie

przewodu gazowego może doprowadzić do wybuchu. Wniknięcie do przewodu wodociągowego powoduje szkody rzeczowe lub może spowodować porażenie elektryczne.

• **Elektronarzędzie należy trzymać podczas pracy mocno w obydwu rękach i zadbać stabilną pozycję pracy.** Elektronarzędzie prowadzone oburącz jest bezpieczniejsze.

• **Należy zabezpieczyć obrabiany przedmiot.** Zamocowanie obrabianego przedmiotu w urządzeniu mocującym lub imadle jest bezpieczniejsze niż trzymanie go w ręku.

• **Do wymiany narzędzi roboczych należy użyć rękawic ochronnych.** Narzędzia robocze rozgrzewają się przy dłuższej obrobce.

• **Nie wolno skrobać zwilżonych materiałów (np. tapet) oraz pracować stojąc na wilgotnym podłożu.**

Przedostanie się wody do elektronarzędzia podwyższa ryzyko porażenia prądem.

• **Powierzchni przeznaczony do obrobki nie wolno przemywać płynami zawierającymi rozpuszczalniki.** Podgrzanie się materiału podczas obrobki może spowodować powstanie trujących oparów.

• **Podczas pracy ze skrobakiem należy zachować szczególną ostrożność.** Narzędzie jest bardzo ostre – istnieje niebezpieczeństwo skaleczenia się.

MONTAŻ / DZIAŁANIE



OSTRZEŻENIE! Nie wstawiaj akumulatora, zanim narzędzie zostanie całkowicie zmontowane.

MONTAŻ

Montaż pokręła uchwytu (ryc. 3)

Wyrównać pomocniczą gwint uchwytu do otworów w narzędziu, a następnie obróć go, aby go przymocować.

UWAGA: Uchwyt można zamontować po obu stronach narzędzia do sprawności praworęcznej i leworęcznej.

Montaż akcesoriów narzędziowych (ryc. 4)

Tutaj opisaliśmy próbkę montażowej płyty szlifierskiej, drugie ostrze skrobakowe i łopatkę tłoka są w ten sam sposób.

1. Odwróć dźwignię zwalniającą narzędzie do przodu i pozwól, aby śruba napinająca całkowicie spadnie.
2. Umieść otwory płyty szlifierskiej przez otwór napinający i przytrzymaj ją na miejscu.
3. Odwróć dźwignię zwolnienia narzędzia. W tej chwili, aby zapisać palcami zagłuszone przez dźwignię, to narzędzie znajduje się tam klip bezpieczeństwa. Najpierw musisz cofnąć klip bezpieczeństwa, zanim odrzucisz dźwignię.
4. Po powrocie klipu bezpieczeństwa całkowicie odwróć dźwignię narzędzia. Znajdziesz już zabezpieczone akcesorium narzędzi.

OSTRZEŻENIE! Dla bezpieczeństwa upewnij się, że przełącznik włączania/wyłączania w pozycji OFF i pakiet akumulatora wycofany z narzędzia.

Montaż / usuwanie akumulatora (ryc. 5)

Aby zamontować pakiet akumulatora, po prostu wsuń go w gniazdo. Po usłyszeniu szumu kliknięcia bateria została zabezpieczona na miejscu.

Aby usunąć pakiet akumulatora, najpierw naciśnij pokrętkę zamka, a następnie wyciągnij go na zewnątrz.

Włącz/wyłącz narzędzie (ryc. 6)

OSTROŻNOŚĆ! Przed włączeniem narzędzia upewnij się, że narzędzie jest bezpłatne od wszelkich przeszkód. W przeciwnym razie, jeśli coś się z czymś skontaktuje, będzie bardzo niebezpieczne.

Aby włączyć narzędzie, naciśnij przycisk przełącznika do przodu. Aby wyłączyć narzędzie, naciśnij przycisk przełącznika do tyłu.

Wstępne ustawianie prędkości roboczej (ryc. 7)

Narzędzie zbudowane -w 6 -etapowym regulatorze regulowanym prędkości do pracy nad różnymi materiałami. 1-2 krok to najniższa prędkość do szlifowania miękkich materiałów roboczych.

3-4 Krok to środkowa prędkość do szlifowania lub cięcia średnich materiałów.

5-6 krok to najwyższa prędkość do cięcia twardych materiałów.

Wybór narzędzia aplikacji

Uwaga: System uniwersalny z łatwą zmianą narzędzia pasuje do wspólnych akcesoriów.

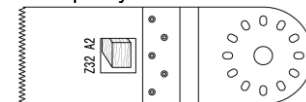

HCS Plunge Saw Blade

Materiały:

Drewno, plastik, tynk i inne miękkie materiały

Używać:

- Cięcia piły odcięcia i zanurzenia
- Pijanie blisko krawędzi, nawet w trudnych dochodach

Przykład: wycinanie wycięć w lekkich ścianach konstrukcyjnych.

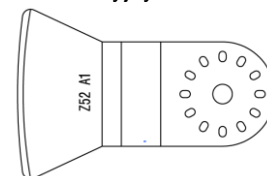

Skrobak

Materiały: pozostałość silnika / cementu, klej płytek / dywanu, resztki farby / silikon

Używać:

- Usuwanie pozostałości materiału, na przykład resztki kleju dywanowego na podłogach.



Płyta szlifierska

Materiały:

Drewno i metal (w tym arkusze szlifowania), farba*, kamień*

*W zależności od arkusza szlifowania

Używać:

· Szlifowanie krawędzi i trudne do dotarcia do obszarów.

Przymocuj arkusz do szlifierki

Arkusze szlifowania są przymocowane do płyty podkładowej za pomocą przymocowania haka i stosu.

Ładowanie baterii (ryc. 8)

1. Podłącz ładowanie akumulatora do gniazda; Wskaźnik mocy światło na zielono.
2. Wsuń pakiet akumulatora do gniazda baterijnego chrgera, po usłyszeniu kliknięcia pakiet akumulatora został zabezpieczony. Wskaźnik zasilania światła i tymczasem wskaźnik ładowania na czerwono. Rozpoczyna się proces ładowania.
3. Po około 2 godzinach (bateria 4,0AH) światło wskaźnika ładowania zostanie wyłączone, a tymczasem wskaźnik zasilania ponownie jasnozielony. Oznacza to, że proces ładowania jest całkowicie zakończony.

4. Wyciągnij wtyczkę ładowarki, a następnie wyciągnij ładowarkę z pakietu akumulatora.

Wskazówki dotyczące ładowania (ryc. 9)

Po użyciu pakiet baterii prawdopodobnie nieco gorący. W takim przypadku nie można naładować akumulatora. Musi odpocząć, niech ostygnie.

Wskaźnik objętości akumulatora (ryc. 10)

Pakiet akumulatorowy ma funkcję do wskaźnika, który stan objętości. Aby pokazać tę funkcję, po prostu naciśnij przycisk w obudowie.

- 0 światła oznacza, że objętość pozostaje poniżej 10%;
- 1 światła oznacza, że objętość pozostaje 10% do 25%
- 2 światła oznacza, że objętość pozostaje 25% do 50%
- 3 światła oznacza, że objętość pozostaje 50% do 75%
- 4 światła oznacza, że objętość pozostaje 75% do 100%

KONSERWACJA



Przed rozpoczęciem prac konserwacyjnych silnik należy upewnić się, że urządzenie nie znajduje się pod prądem.

Urządzenia zostały zaprojektowane do działania przez dłuższy okres czasu przy minimalnym nakładzie pracy związanym z konserwacją. Zadowalające działanie zależy od odpowiedniego dbania o urządzenie oraz regularnego czyszczenia.

Należy regularnie czyścić obudowę urządzenia miękką szmatką, najlepiej po każdym użyciu. Należy dopilnować, aby otwory wentylacyjne nie były zatkane przez pył i brud. W przypadku, gdy brud nie daje się usunąć, należy użyć miękkiej szmatki zwilżonej wodą z mydłem. Nie wolno używać rozpuszczalników takich jak benzyna, alkohol, woda z amoniakiem itd. Rozpuszczalniki te mogą uszkodzić części wykonane z plastiku.

Urządzenie nie wymaga dodatkowego smarowania.

W przypadku pojawienia się usterki, np. zużycia części, należy skontaktować się z najbliższym sprzedawcą.

INFORMACJA DOTYCZĄCA OCHRONY ŚRODOWISKA



W celu zabezpieczenia urządzenia przed uszkodzeniami w czasie transportu, jest ono dostarczane w odpowiednio mocnym opakowaniu. Większość materiałów można poddać ponownej utylizacji. Należy umieścić materiały w odpowiednich dla ich właściwości pojemnikach utylizacyjnych. Nieużywany już sprzęt można odnieść do miejscowego sprzedawcy. Zostanie on odpowiednio zutylizowany w sposób bezpieczny dla środowiska.

Akumulatory Li-ion nadają się do recyklingu. Należy oddawać je do punktów utylizacji odpadów chemicznych, tak aby akumulatory mogły być poddane procesowi recyklingu lub utylizowane w ekologiczny sposób.

Zużyte urządzenia elektryczne są surowcami wtórnymi – nie wolno wyrzucać ich do pojemników na odpady domowe, ponieważ mogą zawierać substancje niebezpieczne dla zdrowia ludzkiego i środowiska! Prosimy o aktywną pomoc w oszczędnym gospodarowaniu zasobami naturalnymi i ochronie środowiska naturalnego przez przekazanie zużytego urządzenia do punktu składowania surowców wtórnych - zużytych urządzeń elektrycznych.

Exploded view CMT-S20LiB

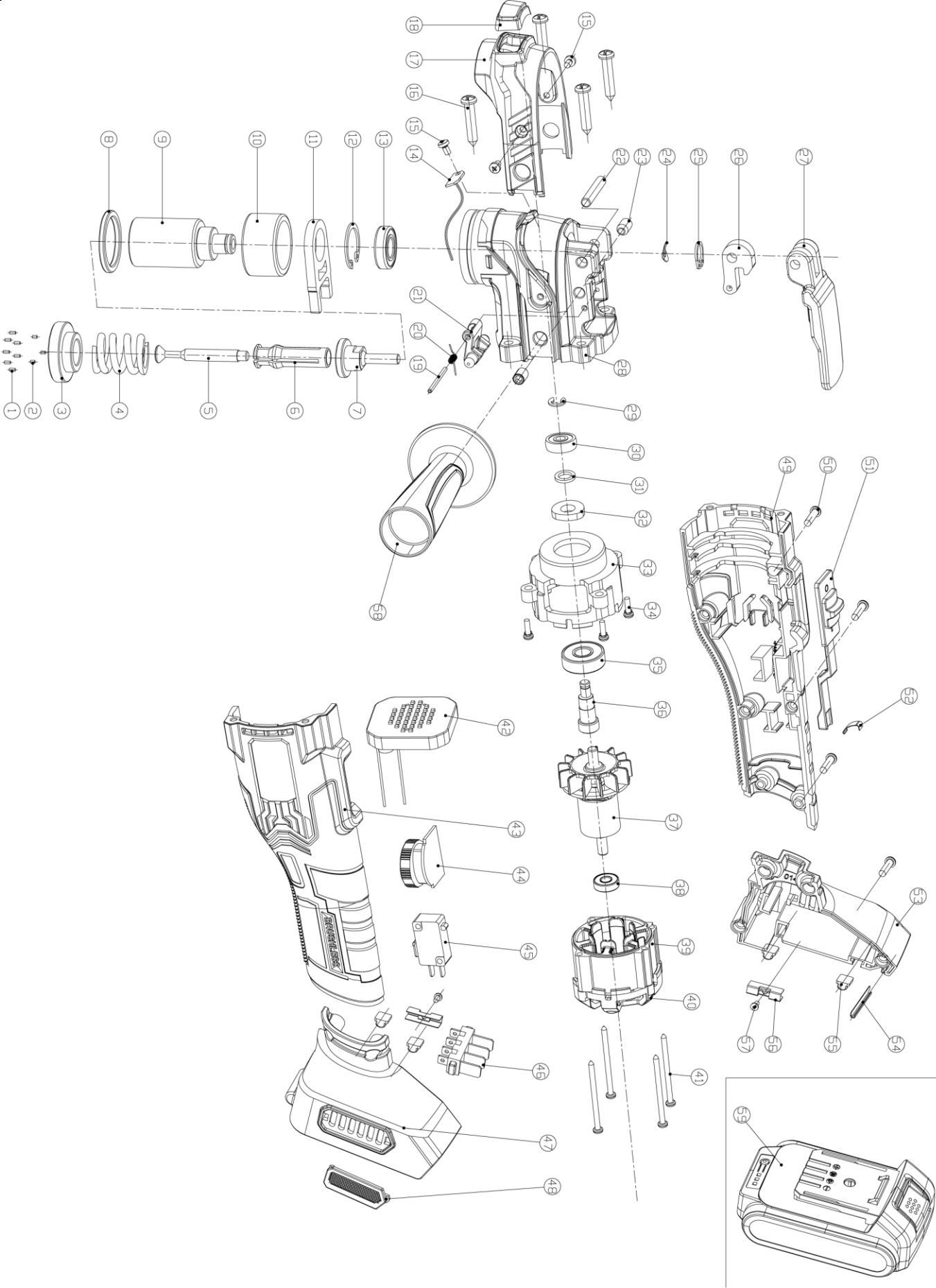

Parts list for CMT-S20LiB

Part No	Part Name	Qty	Part No	Part Name	Qty
1	Round pin	6	33	Middle cover	1
2	Magnetic pin	3	34	Cross head screw M4X16	4
3	Flange	1	35	Ball bearing 608	1
4	Spring	1	36	Eccentric shaft	1
5	Tensioning shaft	1	37	Rotor	1
6	Tensioning sleeve	1	38	Ball bearing 695ZZ	1
7	Movable pole	1	39	Stator 4222	1
8	Dust-free ring	1	40	Motor rear cover	1
9	Output shaft	1	41	Cross head screw	4
10	Needle bearing HK253220	1	42	Control module	1
11	Vibration Fork	1	43	Left housing	1
12	Snap ring	1	44	Speed adjustment	1
13	Ball bearing 6900	1	45	Micro-switch	1
14	LED light	1	46	Battery connect pin	1
15	Cross round head screw	3	47	Battery connect foot (left)	1
16	Cross head self-tapping screw	4	48	Dust-proof mesh	2
17	Head decoration block	1	49	Right housing	1
18	LED cover	1	50	Round head screw	8
19	Round pin	1	51	Switch trigger	1
20	Twist spring	1	52	Spring pin for switch	1
21	Limitation block	1	53	Battery connect foot (right)	1
22	Round pin	1	54	Anti-vibration steel pin(1)	1
23	Inner hex screw M6X13	2	55	Anti-vibration rubber block	4
24	Wave spring washer	1	56	Anti-vibration steel pin(2)	2
25	Ø10 snap ring	1	57	Self-tapping screw	2
26	Eccentric block	1	58	Side handle	1
27	Tool clamp lever	1	59	Battery pack (optional)	
28	Head housing	1			
29	Ø10x0.8 snap ring	1			
30	Ball bearing	1			
31	Plastic washer	1			
32	Balance block	1			