

- SK** Priamočiara píla
- CZ** Ponorná okružní pila
- HU** Egyenes fűrész
- RO** Ferăstrău circular
- EN** Jig saw
- DE** Stichsäge
- PL** Wyrzynarka



**JS06-65**

**Preklad originálneho návodu na použitie**  
**Překlad originálním návodu k použití**  
**Az eredeti használati útmutató fordítása**  
**Traducerea manualului de utilizare original**  
**Instruction manual**  
**Übersetzung der Original-Gebrauchsanweisung**  
**Tłumaczenie oryginalnej instrukcji użytkowania**

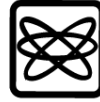

**1**

JS06-65

230-240V~  
50/60Hz

550 W

800-3000  
min<sup>-1</sup>

65 mm

6 mm

2.05 kg

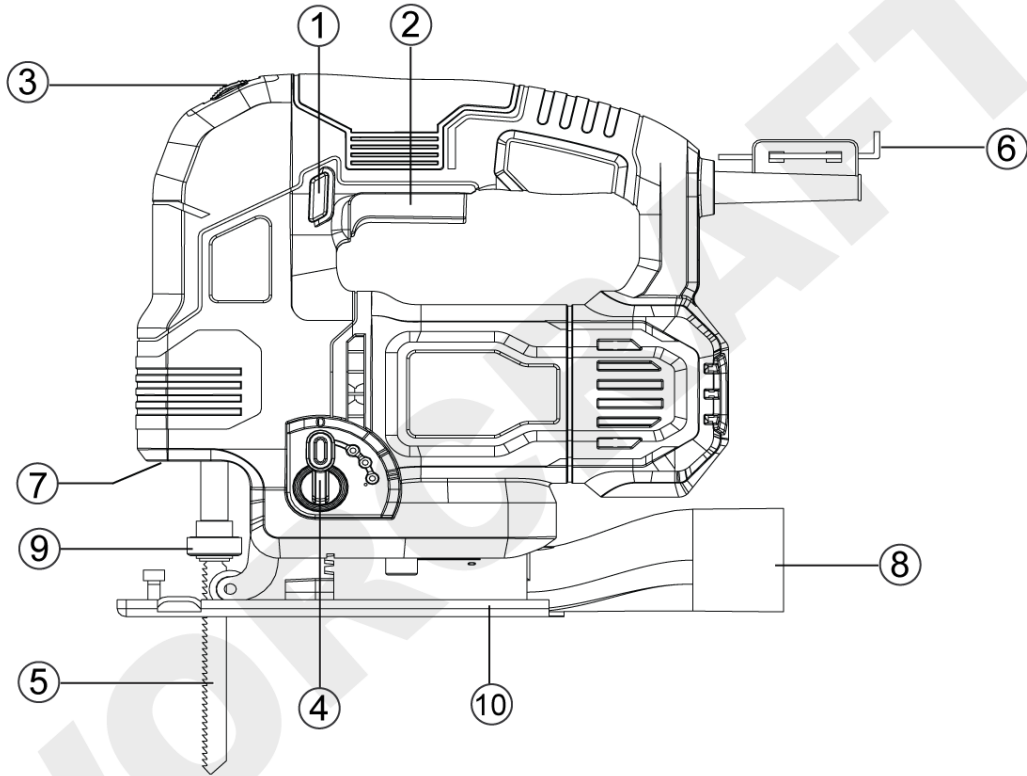
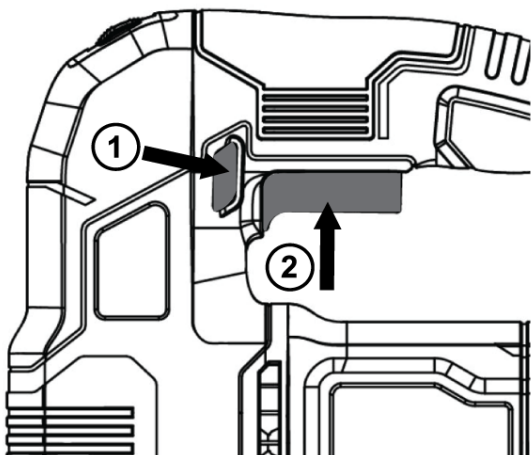
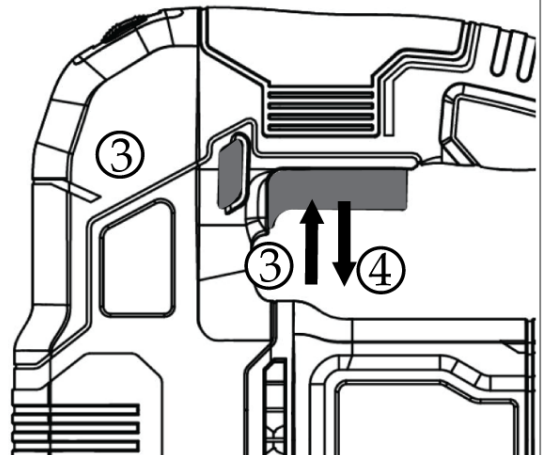
**2****3**① + ② = **START**③ + ④ = **STOP**

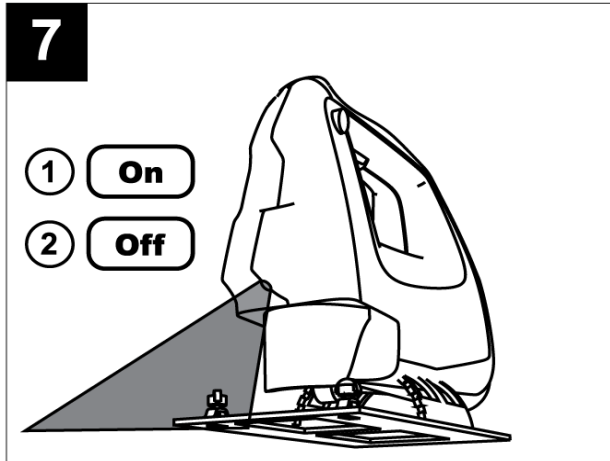
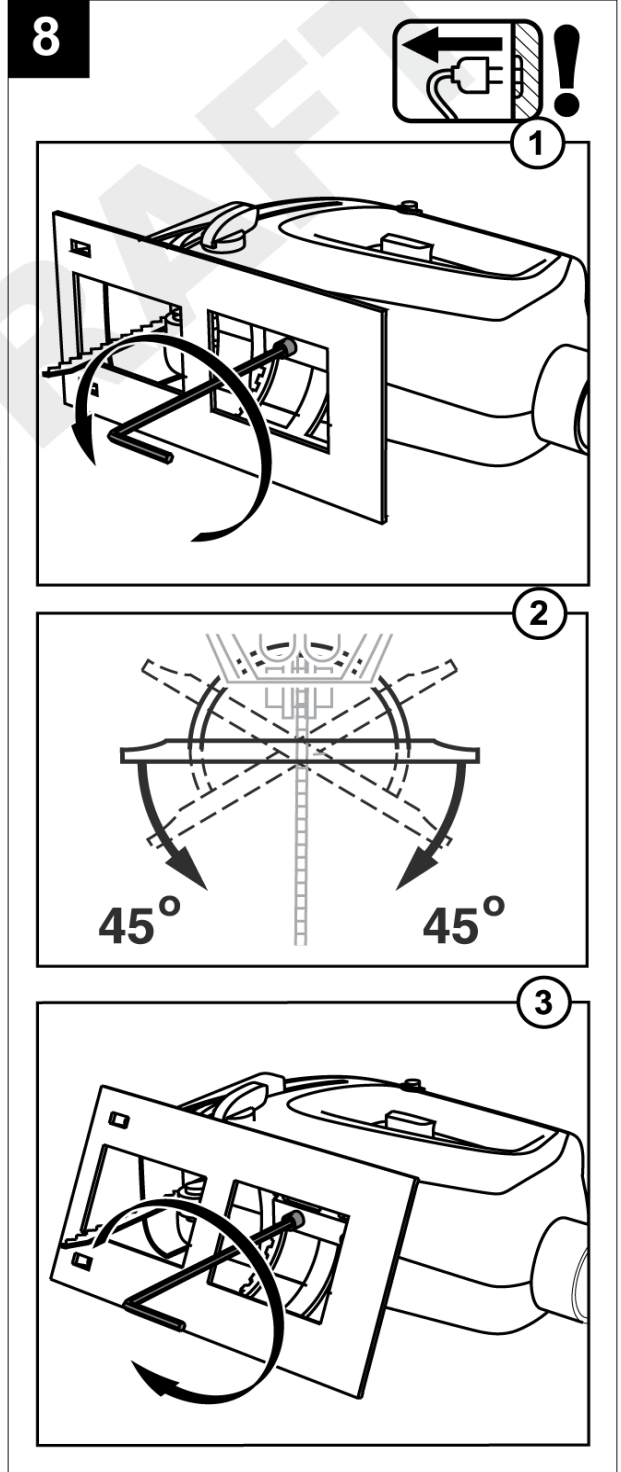
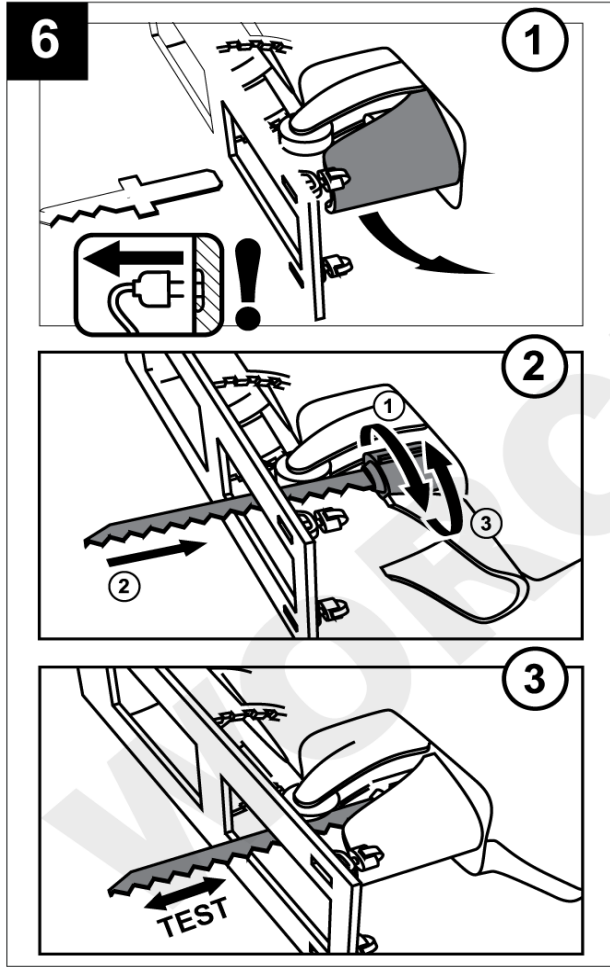
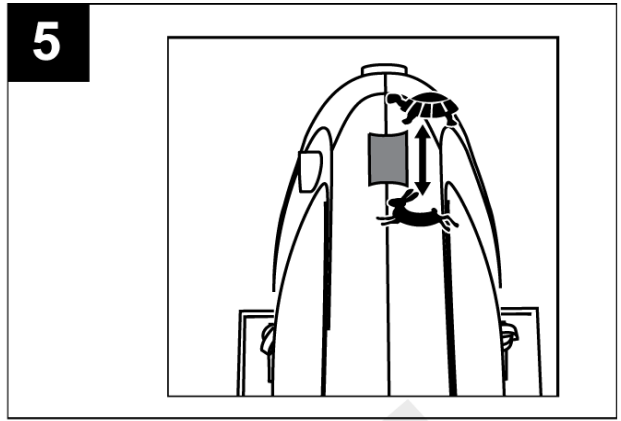
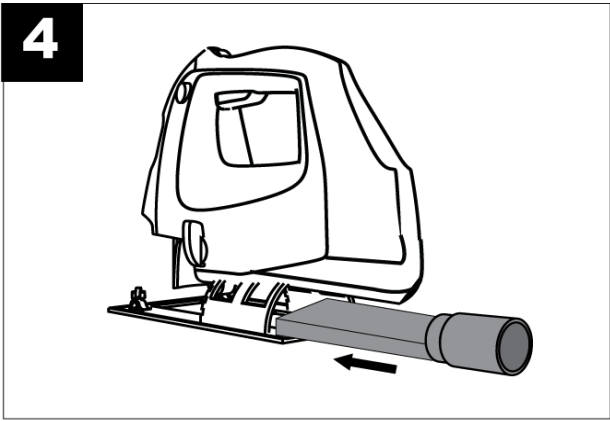

9

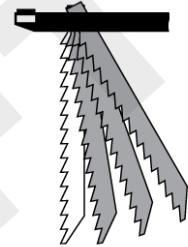
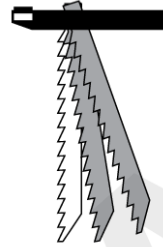
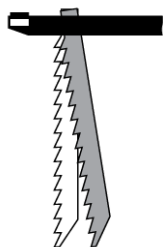
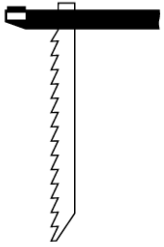
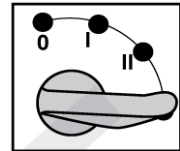
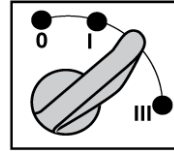
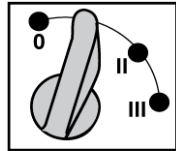
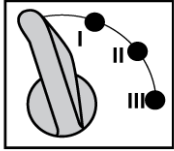
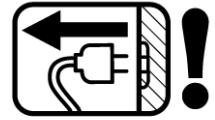
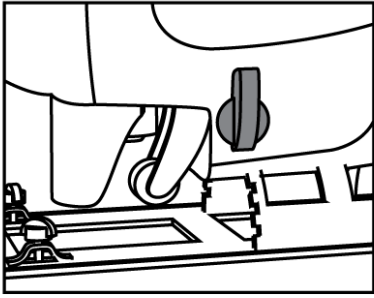

10

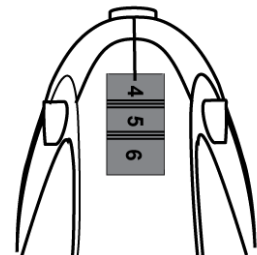
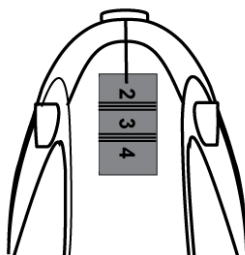
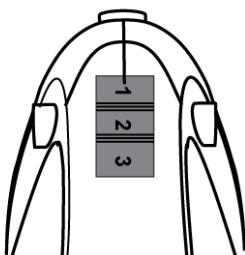

## PRIAMOČIARA PÍLA

### POUŽITIE

- Priamočiara píla je určená na vykonávanie deliacich a tvarových rezov do dreva, drevotriesky, kovu, umelých hmôt a keramiky s použitím na to určených pílových listov.
- Pílou je možné vykonávať pokosové rezy s maximálnym uhlom sklonu 45°.
- Nastaviteľný predkmit umožňuje rýchlejšie rezanie, lepší prestup krivkovými rezmi a predlžuje životnosť pílového listu.

Zariadenie používajte iba na predpísané účely. Akékoľvek iné použitie je považované ako prípad nesprávneho použitia. Používateľ/obsluha a nie výrobca bude zodpovedný za akékoľvek poškodenie, alebo zranenia spôsobené týmto nesprávnym používaním. Pamätajte si, že toto zariadenie nebolo navrhnuté pre komerčné alebo priemyselné používanie. Záruka nebude platná pokiaľ bude zariadenie používané na komerčné, priemyselné alebo podobné účely.







### TECHNICKÉ PARAMETRE



	<b>NAPATIE/FREKVENCIA</b>	230 V / 50 Hz
	<b>PRÍKON</b>	550 W
	<b>OTÁČKY BEZ ZÁŤAŽE</b>	800 – 3 000 min <sup>-1</sup>
	<b>HĽBKA REZU DO KOVU</b>	6 mm
	<b>HĽBKA REZU DO DREVA</b>	65 mm
	<b>HMOTNOSŤ</b>	2,05 kg

### ČASTI VÝROBKU

1	Aretácia prevádzkového spínača	6	Imbusový kľúč
2	Prevádzkový spínač	7	LED pracovné svetlo
3	Regulácia rýchlosti kmitania	8	Koncovka na pripojenie externého odsávania
4	Nastavenie stupňa predkmitu pílového listu	9	SDS skľučovadlo
5	Pílový list	10	Základová doska

### VYSVETLIVKY SYMBOLOV

	Všeobecné upozornenie na nebezpečenstvo.
	Prečítajte si návod na použitie.
	Nevyhadzujte do bežného domového odpadu. Namiesto toho, ekologicky prijateľnou cestou sa obráťte na recyklačné strediska. Prosím venujte starostlivosť ochrane životného prostredia.
	Výrobok je v súlade s platnými európskymi smernicami a bola vykonaná metóda hodnotenia zhody týchto smerníc.
	Používajte ochranné pracovné okuliare.
	Noste chránič sluchu.

	Noste respiračné rúško.
	Pri vykonávaní opráv stroj nesmie byť zapojený do elektrickej zásuvky.
	Ochrana dvojitou izoláciou II. Nie je potrebné uzemnenie.

## VŠEOBECNÉ BEZPEČNOSTNÉ POKYNY PRE ELEKTRICKÉ NÁRADIE

**Prečítajte si bezpečnostné upozornenia, inštrukcie, vyobrazenia a technické údaje poskytované s týmto elektrickým náradím.** Porušenie dodržiavania všetkých inštrukcií uvedených ďalej v texte môže mať za následok úraz elektrickým prúdom, požiar a/alebo ťažké ublíženie na zdraví.

### 1) BEZPEČNOSŤ PRACOVNÉHO PROSTREDIA

- Pracovisko je potrebné udržiavať v čistote a dobre osvetlené. Neporiadok a tmavé priestory bývajú príčinou nehôd.
- Nepoužívajte elektrické náradie v prostredí, kde hrozí nebezpečenstvo výbuchu, kde sa vyskytujú horľavé kvapaliny, plyny alebo prach. V elektrickom náradí vznikajú iskry, ktoré môžu zapáliť prach alebo výpary.
- Pri používaní elektrického náradia zabráňte v prístupe deťom a ďalším osobám. Ak budete rušení, môžete stratiť kontrolu nad vykonávanou činnosťou.

### 2) ELEKTRICKÁ BEZPEČNOSŤ

- Vidlica napájacieho kábla elektrického náradia musí zodpovedať sieťovej zásuvke. Nikdy akýmkoľvek spôsobom neupravujte el. prívodný kábel. Náradie, ktoré má na vidlici prívodnej šnúry ochranný kolík, nikdy nepripájajte rozdvojkami alebo inými adaptérmi. Nepoškodené vidlice a zodpovedajúce zásuvky znížia nebezpečenstvo úrazu elektrickým prúdom. Poškodené alebo zamotané prívodné káble zvyšujú nebezpečenstvo úrazu elektrickým prúdom. Ak sa sieťová šnúra poškodí, musí sa nahradiť osobitou sieťovou šnúrou, ktorú možno dostať u výrobcu alebo jeho obchodného zástupcu.
- Obsluha sa nesmie telom dotýkať uzemnených predmetov, ako je napr. potrubie, teleso ústredného vykurovania, sporáky a chladničky. Nebezpečenstvo úrazu elektrickým prúdom je väčšie, ak je vaše telo spojené so zemou.
- Nevystavujte elektrické náradie dažďu, vlhku alebo vode. Elektrického náradia sa nikdy nedotýkajte mokrými rukami. Elektrické náradie nikdy neumývajte pod tečúcou vodou ani ho neponárajte do vody.
- Kábel sa nesmie nadmerne zaťažovať. Kábel nikdy nepoužívajte na prenášanie, ťahanie alebo vyťahovanie vidlice elektrického náradia. Kábel nesmie byť vystavený pôsobeniu tepla, oleja, ostrých hrán alebo pohyblivých dielov. Poškodené alebo zapletené káble zvyšujú riziko úrazu elektrickým prúdom.
- Nikdy nepracujte s náradím, ktoré má poškodený el. kábel príp. vidlicu, alebo spadlo na zem a je akýmkoľvek spôsobom poškodené.
- Pri používaní elektrického náradia vo vonkajšom prostredí používajte predlžovací kábel vhodný na vonkajšie použitie. Používanie šnúry vhodnej na vonkajšie použitie znižuje riziko úrazu elektrickým prúdom.
- Ak používate elektrické náradie vo vlhkých priestoroch, používajte napájanie chránené prúdovým chráničom (RCD). Používanie RCD obmedzuje nebezpečenstvo úrazu elektrickým prúdom. Pojem „prúdový chránič (RCD)“ môže byť nahradený pojmom „hlavný istič obvodu (GFCI)“ alebo „istič unikajúceho prúdu (ELCB)“.
- Držte el. ručné náradie výlučne za izolované plochy určené na uchopenie, pretože pri prevádzke môže dôjsť ku kontaktu rezacieho či vrtacieho príslušenstva so skrytým vodičom alebo vlastnou šnúrou.

### 3) BEZPEČNOSŤ OSÔB

- Pri používaní elektrického náradia buďte pozorní a ostražití, venujte maximálnu pozornosť činnosti, ktorú práve prevádzate. Sústreďte sa na prácu. Nepracujte s elektrickým náradím ak ste unavení, alebo ste pod vplyvom drog, alkoholu alebo liekov. Aj chvíľková nepozornosť pri používaní elektrického náradia môže viesť k vážnemu poraneniu osôb. Pri práci s el. náradím nejedzte, nepite a nefajčite.

- Používajte ochranné pomôcky. Vždy používajte ochranu očí. Používajte ochranné prostriedky odpovedajúce druhu práce, ktorú prevádzate. Ochranné pomôcky ako napr. respirátor, bezpečnostná obuv s protišmykovou úpravou, pokrývka hlavy alebo ochrana sluchu, používané v súlade s podmienkami práce, znižujú riziko poranenia osôb.
- Vyvarujte sa neúmyselnému zapnutiu el. náradia. Neprenášajte el. náradie, ktoré je pripojené k elektrickej sieti, s prstom na vypínači alebo na spúšti. Pred pripojením k elektrickému napätiu sa uistite, či vypínač alebo spúšť sú v polohe „vypnuté“. Prenášanie el. náradia s prstom na vypínači alebo pripájanie vidlice el. náradia do zásuvky zo zapnutým vypínačom môže byť príčinou vážnych úrazov.
- Pred zapnutím el. náradia odstráňte všetky nastavovacie kľúče a nástroje. Nastavovací kľúč alebo nástroj, ktorý zostane pripevnený k otáčajúcej sa časti elektrického náradia môže byť príčinou poranenia osôb.
- Vždy udržiajte stabilný postoj a rovnováhu. Pracujte len tam, kam bezpečne dosiahnete. Nikdy nepreceňujte vlastnú silu. Nepoužívajte elektrické náradie, ak ste unavení.
- Obliekajte sa vhodným spôsobom. Používajte pracovné oblečenie. Nenoste voľné oblečenie ani šperky. Dbajte na to, aby sa vaše vlasy, oblečenie, rukavice alebo iná časť Vášho tela nedostala do prílišnej blízkosti rotujúcich alebo rozpálených častí el. náradia.
- Pripojte el. náradie k odsávaniu prachu. Ak má el. náradie možnosť pripojenia zariadenia na zachytávanie alebo odsávanie prachu, uistite sa, že došlo k jeho riadnemu pripojeniu a používaniu. Použitie takýchto zariadení môže obmedziť nebezpečenstvo vznikajúce prachom.
- Pevne upevnite obrobok. Použite stolársku svorku alebo zverák pre upevnenie obrobku, ktorý budete obrábať.
- Nepoužívajte akékoľvek náradie ak ste pod vplyvom alkoholu, drog, liekov alebo iných omamných či návykových látok. j) Toto zariadenie nie je určené na použitie osobami (vrátane detí) so zníženými fyzickými, zmyslovými alebo mentálnymi schopnosťami alebo s nedostatkom skúseností a znalostí, pokiaľ nie sú pod dozorom alebo nedostali pokyny ohľadom použitia zariadenia od osoby zodpovednej za ich bezpečnosť. Deti musia byť pod dozorom, aby ste sa uistili, že sa nehrajú so zariadením.

#### **4) POUŽÍVANIE A ÚDRŽBA ELEKTRICKÉHO NÁRADIA**

- El. náradie vždy odpojte od el. siete v prípade akéhokoľvek problému pri práci, pred každým čistením alebo údržbou, pri každom presune a pri ukončení činnosti! Nikdy nepracujte s el. náradím, ak je akýmkoľvek spôsobom poškodené.
- Ak začne náradie vydávať abnormálny zvuk alebo zápach, okamžite ukončíte prácu.
- Elektrické náradie nepreťažujte. Elektrické náradie bude pracovať lepšie a bezpečnejšie, ak s ním budete pracovať v otáčkach, pre ktoré bolo navrhnuté. Používajte správne náradie, ktoré je určené pre danú činnosť. Vhodné náradie bude dobre a bezpečne vykonávať prácu, pre ktorú bolo vyrobené.
- Nepoužívajte elektrické náradie, ktoré nemožno bezpečne zapnúť a vypnúť ovládacím vypínačom. Používanie takého náradia je nebezpečné. Vadný vypínač musí byť opravený certifikovaným servisom.
- Odpojte náradie od elektrickej siete predtým, než začnete prevádzkať jeho nastavenie, výmenu príslušenstva alebo údržbu. Toto opatrenie obmedzí nebezpečenstvo náhodného spustenia.
- Nepoužívané elektrické náradie uschovajte tak, aby bolo mimo dosahu detí a nepovolaných osôb. Elektrické náradie v rukách neskúsených užívateľov môže byť nebezpečné. Elektrické náradie skladujte na suchom a bezpečnom mieste.
- Starostlivo udržiajte elektrické náradie v dobrom stave. Pravidelne kontrolujte nastavenie pohybujúcich sa častí a ich pohyblivosť. Kontrolujte či nedošlo k poškodeniu ochranných krytov alebo iných častí, ktoré môžu ohroziť bezpečnú funkciu elektrického náradia. Ak je náradie poškodené, pred ďalším použitím zaistite jeho opravu. Mnoho úrazov je spôsobené nesprávnou údržbou elektrického náradia.
- Rezacie nástroje udržiajte ostré a čisté. Správne udržiavané a naostrené nástroje uľahčujú prácu, obmedzujú nebezpečenstvo úrazu a práca s nimi sa lepšie kontroluje. Použitie iného príslušenstva než toho, ktoré je uvedené v návode na obsluhu alebo doporučené dovozcom môže spôsobiť poškodenie náradia a byť príčinou úrazu.
- Elektrické náradie, príslušenstvo, pracovné nástroje atď. používajte v súlade s týmito pokynmi a takým spôsobom, ktorý je predpísaný pre konkrétne elektrické náradie a to s ohľadom na dané podmienky práce a

druh prevádzanej práce. Používanie náradia na iné účely, než pre aké je určené, môže viesť k nebezpečným situáciám.

## 5) SERVIS

- Servis elektrického náradia zverte kvalifikovanému opravárovi. Môžu sa používať iba rovnaké náhradné diely. Zaručíte tak, že bude zachovaná bezpečnosť elektrického náradia.

### BEZPEČNOSTNÉ POKYNY PRE PRIAMOČIARE PÍLY

- Pred pripojením ohrievača k zdroju elektrickej energie sa uistite či napätie vo vašej elektrickej zásuvke zodpovedá údajom na štítku zariadenia.
- Pred každým použitím skontrolujte či je nástroj v poriadku. Ak má nástroj poruchu, nikdy ho neopravujte sami, ale dajte ho ihneď opraviť kvalifikovanej osobe.
- Neobrábajte materiál, ktorý obsahuje azbest (azbest sa považuje za karcinogénny materiál).
- Hlasitosť zapnutého prístroja môže byť viac aké 85 dB(A). Chráňte si uši ochrannými kryciami prostriedkami.
- Noste ochranné okuliare pri rezaní materiálu, z ktorého prskajú triesky.
- Prach z materiálu, akým je náter obsahujúci olovo, niektoré druhy dreva, minerály a kovy môže byť škodlivý (styk alebo nadýchanie prachu môže spôsobiť alergické reakcie a/alebo respiračné ochorenia obsluhy a okolostojacich osôb). Používajte ochrannú masku tváre a pracujte so zariadením na odsávanie prachu, ak je takéto zariadenie možné pripojiť.
- Nedovoľte aby sa na pracovisku hromadil prach. Prach je ľahko zápalný materiál a môže dôjsť k vzniku požiaru.
- Dodržujte stanovené nariadenia pre prácu v prašnom prostredí.
- Používajte úplne odmotanú a bezpečnú predlžovaciu šnúru s kapacitou 16 A.
- Pri nastavovaní alebo výmene príslušenstva vždy vytriahnite napájací kábel zo zásuvky.
- Predtým než začnete rezať, odstráňte všetky prekážky na vrchnej a spodnej strane reznej dráhy.
- Zabráňte poškodeniu náradia skrutkami, klincami a inými kovovými predmetmi nachádzajúcimi sa na obrobku, tým že ich pred samotným rezaním z obrobku odstránite.
- Rezaný materiál vždy pevne zaistite. Použite svorky alebo iný praktický spôsob, ktorým zabezpečíte a podopriete obrobok na stabilnej základni (obrábaný diel uchytený pomocou upínacích zariadení alebo vo zveráku je oveľa bezpečnejší než uchytený v ruke).
- Držte elektrické náradie len za izolované plochy rúk, ak vykonávate takú prácu, pri ktorej by mohli použitý pracovný nástroj natrafiť na skryté elektrické vedenia alebo zasiahnuť vlastnú prírodnú šnúru náradia (kontakt s elektrickým vedením, ktoré je pod napätím, môže dostať pod napätie aj kovové súčiastky náradia a spôsobiť zásah elektrickým prúdom).
- Elektrickú šnúru udržiavajte vždy mimo pohybujúcich sa častí nástroja. Elektrickú šnúru vždy smerujte dozadu, mimo nástroja.
- Ak je sieťová šnúra poškodená alebo ak sa prereže počas prevádzky, nedotýkajte sa jej ale ju ihneď odpojte z hlavnej elektrickej siete- Nikdy nepoužívajte nástroj ak je šnúra poškodená. Poškodenú šnúru musí vymeniť kvalifikovaná osoba.
- Používajte iba pílové listy v bezchybnom stave. Ohnuté, prasknuté či tupé listy ihneď nahradte za bezchybné.
- Pri vykonávaní činnosti, kde sa rezací nástroj môže dotknúť skrytého vedenia alebo svojho vlastného prívodu, je nutné elektromechanické náradie držať za úchopové izolované povrchy. Dotyk rezacieho nástroja so „živým“ vodičom môže spôsobiť, že sa neizolované kovové časti elektromechanického náradia stanú živými a môžu viesť k úrazu používateľa elektrickým prúdom.
- Základovú dosku píly vždy priložte celou plochou k ploche rezaného materiálu. Inak môže dôjsť k vzpričeniu, zlomeniu pílového listu či k spätnému vrhu píly.
- Pred priložením pílového listu k rezanému materiálu musí byť píla vždy v chode. Neuvádzajte pílu do chodu vnútri línie rezu. Inak hrozí nebezpečenstvo spätného vrhu.
- Udržujte ruky v bezpečnej vzdialenosti od miesta rezu a od pílového listu. Nikdy nesiahajte pod materiál, ktorý režete.
- Po ukončení rezu pohyb pílového listu nebrzdite vyvíjaním protitlaku.

- Skôr, ako náradie odložíte, vyčkajte, až sa pílový list zastaví.
- Píla za chodu vytvára elektromagnetické pole, ktoré môže negatívne ovplyvniť fungovanie aktívnych či pasívnych lekárskech implantátov (kardiostimulátorov) a ohroziť tak život používateľa. Pred používaním tohto náradia sa informujte u lekára alebo výrobcu implantátu, či môžete s týmto prístrojom pracovať.
- V prípade elektrickej alebo mechanickej poruchy zastavte okamžite nástroj a vyťahnite zástrčku zo zásuvky
- Dávajte pozor aby sa ruky nedostali do blízkosti pílového listu počas používania píly.

## POUŽITIE A MONTÁŽ

- Pred začatím montáže zariadenie vypnite a vyťahnite zástrčku z elektrickej zásuvky.

### **ZAPNUTIE/VYPNUTIE (OBR. 3)**

- Pre zapnutie stlačte prevádzkový spínač a držte ho.
- Pre vypnutie uvoľnite prevádzkový spínač.

### **ARETÁCIA PREVÁDZKOVÉHO SPÍNAČA (OBR. 5)**

- Aretačné tlačidlo prevádzkového spínača je možné použiť pri vykonávaní dlhších rezov.
- Stlačte prevádzkový spínač a potom tlačidlo aretácie prevádzkového spínača.
- Na odblokovanie aretácie prevádzkového spínača stlačte prevádzkový spínač čo spôsobí jeho uvoľnenie.
- **Pred použitím píly si funkciu aretácie a odblokovania prevádzkového spínača vyskúšajte.**

### **MONTÁŽ KONCOVKY NA PRIPOJENIE EXTERNÉHO ODSÁVANIA (OBR. 4)**

- Namontujte koncovku na pripojenie externého odsávacieho zariadenia.

### **UPNUTIE/VÝMENA PÍLOVÉHO LISTU (OBR. 6)**

- Pri manipulácii s pílovým listom odporúčame používať rukavice, pretože ostrý pílový list môže spôsobiť zranenie.
- Pred výmenou pílového listu po použití píly vyčkajte, až pílový list vychladne, inak hrozí nebezpečenstvo popálenia v prípade, že nebudú použité rukavice.
- **Do píly sú vhodné iba pílové listy s so stopkou typu „T“.**
- Do píly vložte pílový list, ktorý je určený na rezanie daného typu materiálu. Použitie nevhodného pílového listu povedie k horšiemu reznému výkonu, kvalite vykonaného rezu a k rýchlejšiemu poškodeniu pílového listu. O vhodnosti použitia pílového listu vzhľadom na daný materiál sa informujte u predajcu pílových listov.
- Dĺžka pílového listu by nemala presahovať šírku rezaného materiálu.
- Na rezanie úzkych kriviek použite úzke pílové listy.
- Používajte iba nepoškodené pílové listy, ktoré nie sú nijako poprehýbané.
- Používajte iba ostré pílové listy. Použitie tupých listov znižuje rezný výkon.
- Výmenu a doťahovanie pílových listov vykonávajte, ak je zariadenie vypnutá a zástrčka je vytiahnutá z elektrickej zásuvky.

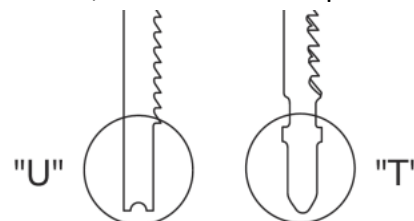

1. Prepínač pre nastavenie stupňa predkmitu pílového listu nastavte do polohy III.
2. Otočte rýchlopínacím mechanizmom v smere hodinových ručičiek a podržte ho. Súčasne do upínacieho systému zasunúť čo najhlbšie upínaciu koncovku pílového listu tak aby neozubená časť pílového listu bola v drážke vodiaceho kolieska a pílové zuby smerovali dopredu v smere rezu.
3. Potom uvoľníte rýchlopínací mechanizmus a ťahom rukou za pílový list sa presvedčte, či je riadne upnutý.
4. Pre demontovanie pílového listu otočte rýchlopínacím mechanizmom v smere hodinových ručičiek. Pílový list sa automaticky uvoľní.

- **UPOZORNENIE:** Pred použitím píly sa vždy presvedčte, či je pílový list riadne upnutý v upínacom systéme píly.

## **NASTAVENIE LED PRACOVNÉHO SVETLA (OBR. 7)**

- Pre lepšie osvetlenie pracovného miesta môžete mať zapnuté LED svetlo.
- S pílou je možné pracovať aj bez zapnutého LED svetla.
- Pomocou ovládacieho tlačidla v prednej časti píly aktivujete/deaktivujete LED svetlo.
- LED svetlo, ktoré je súčasťou priamočiarej píly nie je určené a ani nie je svojimi parametrami vhodné na osvetlenie obytných priestorov.

## **NASTAVENIE ZÁKLADOVEJ DOSKY (OBR. 8)**

- Sklon základovej dosky je možné nastaviť v 3 polohách: 0° a ± 45°.
- Rukou demontujte koncovku na pripojenie externého odsávania.
  - Pomocou imbusového kľúča uvoľnite 2 skrutky na spodnej strane základovej dosky.
  - Základnú dosku vytiahnite z drážok a nastavte ju do požadovaného uhla.
  - Základovú dosku v nastavenom uhle sklonu potom opäť zaistíte skrutkami.
  - Správnosť nastaveného uhla overte skúšobným rezom.
  - **UPOZORNENIE:** Nestabilná základová doska môže používateľovi spôsobiť vážne zranenie. Po každej úprave prosím skontrolujte stabilitu základovej dosky.

## **NASTAVENIE PREDKMITU (OBR. 9)**

- Stupeň predkmitu 0 – 4 nastavte prepínačom.
- Správne zvolený stupeň predkmitu vo vzťahu k rýchlosti kmitania urýchľuje rezanie, predlžuje životnosť pílového listu, uľahčuje prestup krivkami a znižuje preťaženie píly.
- Rezanie bez predkmitu (stupeň 0) a so stupňom predkmitu I pri nízkej rýchlosti kmitania je určené pre tvrdé materiály (kovy, keramika, tvrdé drevo – dub, buk, jaseň atď.).
- Stupeň predkmitu I a II pri nižšej až strednej rýchlosti kmitania je určený pre tvrdšie drevo, preglejku a plast.
- Stupeň predkmitu III pri strednej až najvyššej rýchlosti je určený pre mäkké drevo (borovica, smrekovec, smrek, lipa) a drevotriestu.

## **NASTAVENIE RÝCHLOSTI KMITANIA (OBR. 10)**

- Ak chcete upraviť rýchlosť kmitania, posuňte regulátor smerom dopredu alebo dozadu.
- rýchlostné stupne 1 – 3 sú určené pre tvrdé materiály (kovy, keramika, tvrdé drevo – dub, buk, jaseň atď.).
- rýchlostné stupne 2 – 4 sú určené pre tvrdšie drevo, preglejku a plast.
- rýchlostné stupne 4 – 6 sú určené pre mäkké drevo (borovica, smrekovec, smrek, lipa) a drevotriestu.

## **SPÔSOB PRÁCE**

1. Pílu uchopíte za rukoväť, uveďte ju do chodu a prednou časťou základovej dosky ju položte na rezanú plochu tak, aby bol pílový list pred líniou rezu (nesmie sa dotýkať materiálu).
2. Pílu potom vedzte rovnomerným plynulým pohybom po ploche rezaného materiálu v smere línie rezu, kým nedôjde k dokončeniu rezu.

### **- UPOZORNENIE:**

- Rez vykonávajte rovnomerným pohybom bez vyvíjania nadmerného tlaku. Zabráni sa tým preťaženiu píly a predĺži sa tým životnosť pílového listu.
- Pílu nikdy z bezpečnostných dôvodov neuvádzajte do chodu, ak je pílový list priložený k rezanému materiálu alebo vnútri rezu.
- Pri rezaní kovu naneste na líniu rezu chladiaci alebo mazací prostriedok. Uľahčí to rezanie a predĺži životnosť pílového listu. V tomto prípade nepoužívajte odsávanie kovových pilín.

### **Zanorovacie rezanie:**

- Zanorovací rez je rez, ktorý nezačína od začiatku rezanej plochy, ale vnútri.
- Zanorovacie rezy je možné vykonávať iba do mäkkého dreva a sadrokartónu. Nie do kovu.
- Na zanorovacie rezy používajte krátke pílové listy určené na mäkké drevo.

### Postup vykonávanie zanorovacieho rezu:

1. Rýchlosť kmitania nastavte na najvyšší rýchlostný stupeň.
2. Pílu, ktorá nie je uvedená do chodu, priložte prednou stranou základovej dosky k rezanej ploche.
3. Pílu uveďte do chodu a pomaly základovou doskou píly klesajte k rezanej ploche, pričom sa pílový list bude zarezávať do materiálu.
4. Až bude píla celou plochou základovej dosky priložená na ploche rezaného materiálu, vedte pílu štandardným spôsobom.

### ÚDRŽBA

- Pred začatím akejkoľvek kontroly alebo údržby, zariadenie vypnite a vytiahnite zástrčku z elektrickej zásuvky.
- Priamočiaru pílu dôkladne vyčistite po každom použití. Ak nečistoty nemožno odstrániť, použite mäkkú handričku navlhčenú v mydlovej vode. Nikdy nepoužívajte čistiace prostriedky alebo rozpúšťadlá ako je benzín, alkohol, čpavok a pod.! Tieto rozpúšťadlá môžu poškodiť plastové časti výrobku.
- Pravidelne kontrolujte svoje zariadenie a keď zistíte, že niektoré súčiastky sú opotrebované alebo poškodené, preventívne ich kvôli vlastnej bezpečnosti vymeňte. Opotrebené či poškodené časti stroja sa môžu vymeniť iba v autorizovanom servise alebo ich výmenu zaistí predajca.
- Postarajte sa o to, aby boli použité originálne náhradné súčiastky značky Worcraft.

### OCHRANA ŽIVOTNÉHO PROSTREDIA



Symbol prečiarknutej nádoby na odpad na produktoch alebo v sprievodných dokumentoch znamená, že použité elektrické a elektronické výrobky nesmú byť pridané do bežného komunálneho odpadu. Pre správnu likvidáciu, obnovu a recykláciu doručte tieto výrobky na určené zberné miesta, kde budú prijaté zdarma. Alternatívne v niektorých krajinách môžete vrátiť svoje výrobky miestnemu predajcovi pri kúpe ekvivalentného nového produktu. Správnou likvidáciou tohto produktu pomôžete zachovať cenné prírodné zdroje a napomáhate prevencii potenciálnych negatívnych dopadov na životné prostredie a ľudské zdravie, čo by mohli byť dôsledky nesprávnej likvidácie odpadov. Ďalšie podrobnosti si vyžiadajte od miestneho úradu alebo najbližšieho zberného miesta. Pri nesprávnej likvidácii tohto druhu odpadu môžu byť v súlade s národnými predpismi udelené pokuty.

# ES VYHLÁSENIE O ZHODE

## ES DECLARATION OF CONFORMITY

vydané/issued by

Výrobca/Producer: Zhejiang Wuyi Gongli Electric Machine Co., Ltd.  
Sídlo/Seated: Feng Huang Shan Industrial Zone Dong Gan, Wuyi County 321201 Zhejiang, P.R.C.

Represented by: SLOVAKIA TREND EXPORT - IMPORT, s.r.o.  
Sídlo/Seated: Michalovská 87/1414, Sobrance 07301, Slovensko  
IČO/ID Nr: 46512250

Vyhlasuje na vlastnú zodpovednosť, že následne označené zariadenie na základe svojej koncepcie a konštrukcie, rovnako ako do obehu uvedené vyhotovenie, zodpovedá základným bezpečnostným požiadavkám príslušných legislatívnych predpisov/  
hereby declares that this appliance is in compliance with all basic safety requirements of all relevant directives.

**Priamočiara píla/Jig saw Worcraft JS06-65, 230 V, 50 Hz, 550 W, 800 – 3 000 min<sup>-1</sup>, Class II**  
**TYP: M1Q-GW30-65**  
**MODEL: JS06-65**

bola navrhnutá a vyrobená v zhode s nasledujúcimi normami/was constructed and produced in compliance with following standards:

EN IEC 55014-1:2021  
EN IEC 55014-2:2021  
EN IEC 61000-3-2:2019+A1  
EN 61000-3-3:2013+A1+A2  
EN 62841-1:2015+A11  
EN 62841-2-11:2016+A1  
AfPS GS 2019:01 PAK

a nasledujúcimi predpismi (všetko v platnom znení)/and all relevant directives (all in compliance):  
EMC 2014/30/EU  
MD 2006/42/EC

Všetky súbory technickej dokumentácie sa nachádzajú k nahliadnutiu na adrese: /All related technical documentation and test report are available for checking at seat of company on following address: Slovakia TREND Export – Import s.r.o., Michalovská 87/1414, 073 01 Sobrance, Slovenská Republika

Last two digits when product has been introduced on market  
/ Posledné dve číslice roka, kedy bol výrobok označený značkou

CE: 23

JUDr. Michal ŽEŇUCH  
per procuram  
SLOVAKIA TREND EXPORT - IMPORT, s.r.o.  
Michalovská 87/1414  
073 01 SOB RANCE  
IČO: 46512250, DIČ: 2023403371

Sobrance 8.8.2023

Dátum a miesto vydania vyhlásenia  
Place and date of issue

.....  
Vydal/Issued by. Pečiatka/Podpis, Stamp/Signature  
JUDr. Michal Žeňuch, confidential clerk/prokurista

# WORCRAFT

POWER TOOLS

## Záručný list / Warranty

Výrobné číslo:	Dátum predaja:	Podpis a pečiatka predajcu:

Meno zákazníka (názov firmy):	Adresa zákazníka (sídlo firmy):

<b>Zákazník svojím podpisom potvrdzuje, že mu bolo zariadenie predvedené a vysvetlené, že bol oboznámený s návodom na obsluhu, nasadením a užívaním stroja a že mu zariadenie bolo vydané kompletne.</b>	Podpis zákazníka:

## Záznamy o reklamáciách- záručných opravách

Dátum prijatia reklamácie:	Dátum ukončenia reklamácie:	Evidenčné číslo reklamácie:	Podpis prevedenej záručnej opravy (Záznam o neoprávnenej reklamácie)	Pečiatka servisného technika:

### Podmienky záruky

- Dodávateľ poskytuje na tento výrobok záručnú dobu uvedenú v tomto záručnom liste za podmienok dodržania spôsobu používania a skladovania výrobku v súlade s platnými podmienkami a normami, ako i návodom na obsluhu. Záručná doba začína plynúť od dátumu predaja. Záruka na batérie je 12 mesiacov.
- Predĺžená záručná doba 5 rokov sa poskytuje na výrobok za podmienok, že tento výrobok je dodávateľom označený v zozname výrobkov s predĺženou zárukou, konečným zákazníkom je spotrebiteľ a výrobok nebude používaný na komerčné nasadenie. Predĺžená záruka je podmienená pravidelnými servisnými prehliadkami v autorizovaných servisných strediskách dodávateľa.
- Záručná doba sa predlžuje o dobu, počas ktorej bol výrobok v záručnej oprave a je o tom uvedený záznam v zozname o záručných opravách tohto záručného listu. Právo na záručnú opravu si spotrebiteľ môže uplatniť v niektorom autorizovanom servisnom stredisku, podľa priloženého zoznamu „A“ servisných stredísk. Servisné strediská „B“ prevádzkajú záručné opravy len na výrobky, ktoré boli predané v ich prevádzkach. Zoznam servisných stredísk je pravidelne aktualizovaný u predajcov a na stránke dovozu: [www.strendpro.sk](http://www.strendpro.sk).
- Záručné stredisko je povinné zabezpečiť záručnú opravu v zákonom stanovenej lehote. Zákonom stanovená lehota na vybavenie reklamácie začína plynúť nasledujúcim dňom po dátume prijatia reklamácie v servisnom stredisku.
- Bezplatná záručná oprava nemôže byť uplatňovaná ak ide o poruchy, ktoré boli spôsobené používaním výrobku v rozpore s ustanoveniami uvedenými v návode na obsluhu, nesprávnou manipuláciou, mechanickým poškodením, bežným mechanickým opotrebením dielov spôsobeným prevádzkou stroja, vinou obsluhy, živelnou pohromou, neoprávneným zásahom do výrobku, poruchy zapríčinené použitím nevhodných náhradných dielov, použitím nevhodného paliva, a zrejme preťaženie stroja v dôsledku trvalého prekračovania hornej hranice výkonu. Práce spojené s čistením, základnou údržbou, ošetrovaním alebo nastavením zariadenia, ktoré môže viesť k obsluhu a sú uvedené v návode na obsluhu, nespádajú do rozsahu záruky.
- Za bežné opotrebenie dielov sa považuje hlavne opotrebenie: všetkých rotujúcich a pohyblivých častí, rezných častí a ich krytov, strižných skrutiek a klinov, prevodových a klinových remeňov, reťazových prevodov, trecie plochy brzd a spojok, dezény pneumatík a diely bežnej údržby ako sú: vzduchové, hydraulické a olejové filtre, zapalovacie sviečky, olejové a chladiace náplne.
- Z predĺženej záruky sú vyňaté časti strojov a zariadení, na ktoré ich konkrétny výrobca poskytuje kratšiu záruku ako dodávateľ na samotný výrobok, v ktorom sú namontované. Do tejto kategórie častí patria: akumulátory, žiarovky a podobne.
- Právo uplatniť nároky plynúce zo záruky má vlastník výrobku, pokiaľ tak urobí najneskôr v posledný deň záručnej doby.
- Pri reklamáciách sa postupuje podľa príslušných ustanovení Občianskeho zákonníka a Zákona o ochrane spotrebiteľa.
- Servisné prehliadky, ktoré sú podmienkou predĺženej 5 ročnej záruky, musia byť prevádzkané len v autorizovanom servisnom stredisku dodávateľa, v pravidelných intervaloch a obdobie medzi jednotlivými prehliadkami nesmie prekročiť dobu 12 mesiacov. Prvá servisná prehliadka musí byť vykonaná najneskôr do 12 mesiacov od dátumu predaja výrobku. Servisné prehliadky vykonávajú servisné strediská v období posledných troch a prvých dvoch mesiacoch kalendárneho roku. Každá servisná prehliadka musí byť zaznamenaná v tomto záručnom liste s uvedeným dátumom prehliadky, podpisom a pečiatkou servisného strediska. Servisnou prehliadkou sa rozumie kontrola stroja, výmena náplní a filtrov podľa odporúčenia výrobcu, výmena opotrebených a poškodených dielov, ktoré môžu ovplyvniť poškodenie alebo opotrebenie iných dielov a samotné nastavenie stroja. Úkon servisnej prehliadky a použitý materiál sa účtuje podľa platného cenníka servisného strediska.

Pri uplatňovaní reklamácie je reklamujúci povinný predložiť k reklamácií čistý výrobok, doklad o kúpe alebo vyplnený a potvrdený záručný list. V prípade predĺženej záruky, záznamy o servisných prehliadkach a daňové doklady za jednotlivé prehliadky. Pri nesplnení niektorej z podmienok predĺženej záruky uvedenej v tomto záručnom liste, sa na výrobok poskytuje záručná doba 2 roky.

**ZÁRUČNÝ A POZÁRUČNÝ SERVIS VYKONÁVA SPLNOMOCNENÝ ZÁSTUPCA VÝROBCU**

Splnomocnený zástupca výrobcu: Slovakia Trend Export-Import s.r.o., Michalovská 87/1414, 073 01 Sobrance

Fax: (056) 652-2329 Tel: 0915 392 687 E-mail: [servis@slovakia-trend.sk](mailto:servis@slovakia-trend.sk)







## PŘÍMOČARÁ PILA

### POUŽITÍ

- Přímočará pila je určena k provádění dělicích a tvarových řezů do dřeva, dřevotřísky, kovu, umělých hmot a keramiky s použitím k tomu určených pilových listů.
- Pilou lze provádět pokosové řezy s maximálním úhlem sklonu 45°.
- Nastavitelný předkmit umožňuje rychlejší řezání, lepší prostup křivkovými řezy a prodlužuje životnost pilového listu.

*Zařízení používejte pouze k předepsaným účelům. Jakékoli jiné použití je považováno jako případ nesprávného použití. Uživatel/obsluha a ne výrobce bude zodpovědný za jakékoli poškození nebo zranění způsobené tímto nesprávným používáním. Pamatujte si, že toto zařízení nebylo navrženo pro komerční nebo průmyslové používání. Záruka nebude platná pokud bude zařízení používáno pro komerční, průmyslové nebo podobné účely.*







### TECHNICKÉ PARAMETRY



	<b>NAPĚTÍ/FREKVENCE</b>	230 V / 50 Hz
	<b>PŘÍKON</b>	550 W
	<b>OTÁČKY BEZ ZÁTĚŽE</b>	800 – 3 000 min <sup>-1</sup>
	<b>HLOUBKA ŘEZU DO KOVU</b>	6 mm
	<b>HLOUBKA ŘEZU DO DŘEVA</b>	65 mm
	<b>HMOTNOST</b>	2,05 kg

### ČÁSTI VÝROBKU

1	Aretace provozního spínače	6	Imbusový klíč
2	Provozní spínač	7	LED pracovní světlo
3	Regulace rychlosti kmitání	8	Koncovka pro připojení externího odsávání
4	Nastavení stupně předkmitu pilového listu	9	SDS sklíčidlo
5	Pilový list	10	Základová deska

### VYSVĚTLIVKY SYMBOLŮ

	Všeobecné upozornění na nebezpečí.
	Přečtěte si návod k použití.
	Nevyhazujte do běžného domovního odpadu. Místo toho, ekologicky přijatelnou cestou se obraťte na recyklační střediska. Prosím věnujte péči ochraně životního prostředí.
	Výrobek je v souladu s platnými evropskými směrnici a byla provedena metoda hodnocení shody těchto směrnic.
	Používejte ochranné pracovní brýle.
	Noste chránič sluchu.

	Noste respirační roušku.
	Při provádění oprav stroj nesmí být zapojen do elektrické zásuvky.
	Ochrana dvojitou izolací II. Není třeba uzemnění.

## VŠEOBECNÉ BEZPEČNOSTNÍ POKYNY PRO ELEKTRICKÉ NÁŘADÍ

**Přečtěte si bezpečnostní upozornění, instrukce, vyobrazení a technické údaje poskytované s tímto elektrickým nářadím.** Porušení dodržování všech instrukcí uvedených dále v textu může mít za následek úraz elektrickým proudem, požár a/nebo těžké ublížení na zdraví.

### 1) BEZPEČNOST PRACOVNÍHO PROSTŘEDÍ

- Pracoviště je třeba udržovat v čistotě a dobře osvětlené. Nepořádek a tmavé prostory bývají příčinou nehod.
- Nepoužívejte elektrické nářadí v prostředí, kde hrozí nebezpečí výbuchu, kde se vyskytují hořlavé kapaliny, plyny nebo prach. V elektrickém nářadí vznikají jiskry, které mohou zapálit prach nebo výpary.
- Při používání elektrického nářadí zabraňte v přístupu dětem a dalším osobám. Pokud budete rušeni, můžete ztratit kontrolu nad vykonávanou činností.

### 2) ELEKTRICKÁ BEZPEČNOST

- Vidlice napájecího kabelu elektrického nářadí musí odpovídat síťové zásuvce. Nikdy jakýmkoli způsobem neupravujte el. přívodní kabel. Nářadí, které má na vidlici přívodní šňůry ochranný kolík, nikdy nepřipojujte rozdvojkami nebo jinými adaptéry. Nepoškozené vidlice a odpovídající zásuvky sníží nebezpečí úrazu elektrickým proudem. Poškozené nebo zamotané přívodní kabely zvyšují nebezpečí úrazu elektrickým proudem. Pokud se síťová šňůra poškodí, musí být nahrazena zvláštní síťovou šňůrou, kterou lze dostat u výrobce nebo jeho obchodního zástupce.
- Obsluha se nesmí tělem dotýkat uzemněných předmětů, jako je např. potrubí, těleso ústředního vytápění, sporáky a chladničky. Nebezpečí úrazu elektrickým proudem je větší, pokud je vaše tělo spojeno se zemí.
- Nevystavujte elektrické nářadí dešti, vlhku nebo vodě. Elektrického nářadí se nikdy nedotýkejte mokřýma rukama. Elektrické nářadí nikdy nemyjte pod tekoucí vodou ani jej neponořujte do vody.
- Kabel se nesmí nadměrně zatěžovat. Kabel nikdy nepoužívejte k přenášení, tahání nebo vytahování vidlice elektrického nářadí. Kabel nesmí být vystaven působení tepla, oleje, ostrých hran nebo pohyblivých dílů. Poškozené nebo zapletené kabely zvyšují riziko úrazu elektrickým proudem.
- Nikdy nepracujte s nářadím, které má poškozený el. kabel příp. vidlici, nebo spadlo na zem a je jakýmkoli způsobem poškozeno.
- Při používání elektrického nářadí ve venkovním prostředí používejte prodlužovací kabel vhodný pro venkovní použití. Používání šňůry vhodné pro venkovní použití snižuje riziko úrazu elektrickým proudem.
- Používáte-li elektrické nářadí ve vlhkých prostorách, používejte napájení chráněné proudovým chráničem (RCD). Používání RCD omezuje nebezpečí úrazu elektrickým proudem. Pojem „proudový chránič (RCD)“ může být nahrazen pojmem „hlavní jistič obvodu (GFCI)“ nebo „jistič unikajícího proudu (ELCB)“.
- Držte el. ruční nářadí výlučně za izolované plochy určené k uchopení, neboť při provozu může dojít ke kontaktu řezacího či vrtacího příslušenství se skrytým vodičem nebo vlastní šňůrou.

### 3) BEZPEČNOST OSOB

- Při používání elektrického nářadí buďte pozorní a ostražití, věnujte maximální pozornost činnosti, kterou právě provádíte. Soustřeďte se na práci. Nepracujte s elektrickým nářadím pokud jste unavení, nebo jste pod vlivem drog, alkoholu nebo léků. I chvilková nepozornost při používání elektrického nářadí může vést k vážnému poranění osob. Při práci s el. nářadím nejzte, nepijte a nekuřte.
- Používejte ochranné pomůcky. Vždy používejte ochranu očí. Používejte ochranné prostředky odpovídající druhu práce, kterou provádíte. Ochranné pomůcky jako respirátor, bezpečnostní obuv s protiskluzovou úpravou, pokrývka hlavy nebo ochrana sluchu, používané v souladu s podmínkami práce, snižují riziko poranění osob.

- Vyvarujte se neúmyslnému zapnutí el. nářadí. Nepřenášejte el. nářadí, které je připojeno k elektrické síti, s prstem na spínači nebo na spoušti. Před připojením k elektrickému napětí se ujistěte, zda vypínač nebo spoušť jsou v poloze „vypnuto“. Přenášení el. nářadí s prstem na spínači nebo připojování vidlice el. nářadí do zásuvky se zapnutým spínačem může být příčinou vážných úrazů.
- Před zapnutím el. nářadí odstraňte všechny seřizovací klíče a nástroje. Nastavovací klíč nebo nástroj, který zůstane připevněn k otáčející se části elektrického nářadí může být příčinou poranění osob.
- Vždy udržujte stabilní postoj a rovnováhu. Pracujte jen tam, kam bezpečně dosáhnete. Nikdy nepřeceňujte vlastní sílu. Nepoužívejte elektrické nářadí, jste-li unaveni.
- Oblékejte se vhodným způsobem. Používejte pracovní oblečení. Nenoste volné oblečení ani šperky. Dbejte na to, aby se vaše vlasy, oblečení, rukavice nebo jiná část vašeho těla nedostala do přílišné blízkosti rotujících nebo rozpálených částí el. nářadí.
- Připojte el. nářadí k odsávání prachu. Pokud má el. nářadí možnost připojení zařízení k zachytávání nebo odsávání prachu, ujistěte se, že došlo k jeho řádnému připojení a používání. Použití takových zařízení může omezit nebezpečí vznikající prachem.
- Pevně upevněte obrobek. Použijte truhlářskou svorku nebo svěrák pro upevnění obrobku, který budete obrábět.
- Nepoužívejte jakékoli nářadí jste-li pod vlivem alkoholu, drog, léků nebo jiných omamných či návykových látek. j) Toto zařízení není určeno k použití osobami (včetně dětí) se sníženými fyzickými, smyslovými nebo mentálními schopnostmi nebo s nedostatkem zkušeností a znalostí, pokud nejsou pod dozorem nebo nedostaly pokyny ohledně použití zařízení od osoby odpovědné za jejich bezpečnost. Děti musí být pod dozorem, abyste se ujistili, že si nehrají se zařízením.

#### **4) POUŽÍVÁNÍ A ÚDRŽBA ELEKTRICKÉHO NÁŘADÍ**

- El. nářadí vždy odpojte od el. sítě v případě jakéhokoli problému při práci, před každým čištěním nebo údržbou, při každém přesunu a při ukončení činnosti! Nikdy nepracujte s el. nářadím, je-li jakýmkoli způsobem poškozeno.
- Začne-li nářadí vydávat abnormální zvuk nebo zápach, okamžitě ukončete práci.
- Elektrické nářadí nepřetěžujte. Elektrické nářadí bude pracovat lépe a bezpečněji, budete-li s ním pracovat v otáčkách, pro které bylo navrženo. Používejte správné nářadí, které je určeno pro danou činnost. Vhodné nářadí bude dobře a bezpečně provádět práci, pro kterou bylo vyrobeno.
- Nepoužívejte elektrické nářadí, které nelze bezpečně zapnout a vypnout ovládacím spínačem. Používání takového nářadí je nebezpečné. Vadný vypínač musí být opraven certifikovaným servisem.
- Odpojte nářadí od elektrické sítě předtím, než začnete provádět jeho seřízení, výměnu příslušenství nebo údržbu. Toto opatření omezí nebezpečí náhodného spuštění.
- Nepoužívané elektrické nářadí uschovejte tak, aby bylo mimo dosah dětí a nepovolaných osob. Elektrické nářadí v ruce nezkušených uživatelů může být nebezpečné. Elektrické nářadí skladujte na suchém a bezpečném místě.
- Pečlivě udržujte elektrické nářadí v dobrém stavu. Pravidelně kontrolujte nastavení pohybujících se částí a jejich pohyblivost. Kontrolujte zda nedošlo k poškození ochranných krytů nebo jiných částí, které mohou ohrozit bezpečnou funkci elektrického nářadí. Je-li nářadí poškozeno, před dalším použitím zajistěte jeho opravu. Mnoho úrazů je způsobeno nesprávnou údržbou elektrického nářadí.
- Řezací nástroje udržujte ostré a čisté. Správně udržované a naostřené nástroje usnadňují práci, omezují nebezpečí úrazu a práce s nimi se lépe kontroluje. Použití jiného příslušenství než toho, které je uvedeno v návodu k obsluze nebo doporučeno dovozcem může způsobit poškození nářadí a být příčinou úrazu.
- Elektrické nářadí, příslušenství, pracovní nástroje atp. používejte v souladu s těmito pokyny a takovým způsobem, který je předepsán pro konkrétní elektrické nářadí a to s ohledem na dané podmínky práce a druh prováděné práce. Používání nářadí k jiným účelům, než pro jaké je určeno, může vést k nebezpečným situacím.

#### **5) SERVIS**

- Servis elektrického nářadí svěřte kvalifikovanému opraváři. Mohou se používat pouze stejné náhradní díly. Zaručíte tak, že bude zachována bezpečnost elektrického nářadí.

## BEZPEČNOSTNÍ POKYNY PRO PŘÍMOČÁŘE PILY

- Před připojením ohřívače ke zdroji elektrické energie se ujistěte, zda napětí ve vaší elektrické zásuvce odpovídá údajům na štítku zařízení.
- Před každým použitím zkontrolujte zda je nástroj v pořádku. Pokud má nástroj závadu, nikdy jej neopravujte sami, ale dejte jej ihned opravit kvalifikované osobě.
- Neobdělávejte materiál, který obsahuje azbest (azbest se považuje za karcinogenní materiál).
- Hlasitost zapnutého přístroje může být více než 85 dB(A). Chraňte si uši ochrannými krycími prostředky.
- Noste ochranné brýle při řezání materiálu, ze kterého prskají třísky.
- Prach z materiálu, jako je nátěr obsahující olovo, některé druhy dřeva, minerály a kovy může být škodlivý (styk nebo nadýchání prachu může způsobit alergické reakce a/nebo respirační onemocnění obsluhy a kolemstojících osob). Používejte ochrannou masku obličeje a pracujte se zařízením na odsávání prachu, pokud je takové zařízení možné připojit.
- Nedovolte aby se na pracovišti hromadil prach. Prach je lehce zápalný materiál a může dojít ke vzniku požáru.
- Dodržujte stanovená nařízení pro práci v prašném prostředí.
- Používejte zcela odmotanou a bezpečnou prodlužovací šňůru s kapacitou 16 A.
- Při nastavování nebo výměně příslušenství vždy vytáhněte napájecí kabel ze zásuvky.
- Předtím než začnete řezat, odstraňte všechny překážky na vrchní a spodní straně řezné dráhy.
- Zabraňte poškození nářadí šrouby, hřebíky a jinými kovovými předměty nacházejícími se na obrobku, tím že je před samotným řezáním z obrobku odstraníte.
- Řezaný materiál vždy pevně zajistěte. Použijte svorky nebo jiný praktický způsob, kterým zajistíte a podepřete obrobek na stabilní základně (obráběný díl uchycený pomocí upínacích zařízení nebo ve svěráku je mnohem bezpečnější než uchycený v ruce).
- Držte elektrické nářadí pouze za izolované plochy rukojetí, provádíte-li takovou práci, při které by mohly použitý pracovní nástroj narazit na skrytá elektrická vedení nebo zasáhnout vlastní přívodní šňůru nářadí (kontakt s elektrickým vedením, které je pod napětím, může dostat pod napětí i kovové součástky nářadí a způsobit zásah elektrickým proudem).
- Elektrickou šňůru udržujte vždy mimo pohybuující se částí nástroje. Elektrickou šňůru vždy směřujte dozadu, mimo nástroj.
- Pokud je síťová šňůra poškozena nebo pokud se prořízne během provozu, nedotýkejte se jí ale ji ihned odpojte z hlavní elektrické sítě- Nikdy nepoužívejte nástroj pokud je šňůra poškozena. Poškozenou šňůru musí vyměnit kvalifikovaná osoba.
- Používejte pouze pilové listy v bezvadném stavu. Ohnuté, prasklé či tupé listy ihned nahradte za bezvadné.
- Při provádění činnosti, kde se řezací nástroj může dotknout skrytého vedení nebo svého vlastního přívodu, je nutno elektromechanické nářadí držet za úchopové izolované povrchy. Dotek řezacího nástroje se „živým“ vodičem může způsobit, že se neizolované kovové části elektromechanického nářadí stanou živými a mohou vést k úrazu uživatele elektrickým proudem.
- Základovou desku pily vždy přiložte celou plochou k ploše řezaného materiálu. Jinak může dojít ke vzpříčení, zlomení pilového listu či ke zpětnému vrhu pily.
- Před přiložením pilového listu k řezanému materiálu musí být pila vždy v chodu. Neuvádějte pilu do chodu uvnitř linie řezu. Jinak hrozí nebezpečí zpětného vrhu.
- Udržujte ruce v bezpečné vzdálenosti od místa řezu a od pilového listu. Nikdy nesahejte pod materiál, který řezáte.
- Po ukončení řezu pohyb pilového listu nebrzděte vyvíjením protitlaku.
- Dříve, než nářadí odložíte, vyčkejte, až se pilový list zastaví.
- Pila za chodu vytváří elektromagnetické pole, které může negativně ovlivnit fungování aktivních či pasivních lékařských implantátů (kardiostimulátorů) a ohrozit tak život uživatele. Před používáním tohoto nářadí se informujte u lékaře nebo výrobce implantátu, zda můžete s tímto přístrojem pracovat.
- V případě elektrické nebo mechanické poruchy zastavte okamžitě nástroj a vytáhněte zástrčku ze zásuvky
- Dávejte pozor aby se ruce nedostaly do blízkosti pilového listu během používání pily.

## POUŽITÍ A MONTÁŽ

- Před zahájením montáže zařízení vypněte a vytáhněte zástrčku z elektrické zásuvky.

### **ZAPNUTÍ/VYPNUTÍ (OBR. 3)**

- Pro zapnutí stiskněte provozní spínač a držte jej.
- Pro vypnutí uvolněte provozní spínač.

### **ARETACE PROVOZNÍHO SPÍNAČE (OBR. 5)**

- Aretační tlačítko provozního spínače lze použít při provádění delších řezů.
- Stiskněte provozní spínač a poté tlačítko aretace provozního spínače.
- Pro odblokování aretace provozního spínače stiskněte provozní spínač což způsobí jeho uvolnění.
- **Před použitím pily si funkci aretace a odblokování provozního spínače vyzkoušejte.**

### **MONTÁŽ KONCOVKY PRO PŘIPOJENÍ EXTERNÍHO ODSÁVÁNÍ (OBR. 4)**

- Namontujte koncovku pro připojení externího odsávacího zařízení.

### **UPNUTÍ/VÝMĚNA PILOVÉHO LISTU (OBR. 6)**

- Při manipulaci s pilovým listem doporučujeme používat rukavice, protože ostrý pilový list může způsobit zranění.
- Před výměnou pilového listu po použití pily vyčkejte, až pilový list vychladne, jinak hrozí nebezpečí popálení v případě, že nebudou použity rukavice.
- **Do pily jsou vhodné pouze pilové listy se stopkou typu „T“.**
- Do pily vložte pilový list, který je určen k řezání daného typu materiálu. Použití nevhodného pilového listu povede k horšímu řeznému výkonu, kvalitě provedeného řezu a k rychlejšímu poškození pilového listu. O vhodnosti použití pilového listu vzhledem k danému materiálu se informujte u prodejce pilových listů.
- Délka pilového listu by neměla přesahovat šířku řezaného materiálu.
- K řezání úzkých křivek použijte úzké pilové listy.
- Používejte pouze nepoškozené pilové listy, které nejsou nijak prohýbané.
- Používejte pouze ostré pilové listy. Použití tupých listů snižuje řezný výkon.
- Výměnu a dotahování pilových listů provádějte, pokud je zařízení vypnutá a zástrčka je vytažena z elektrické zásuvky.

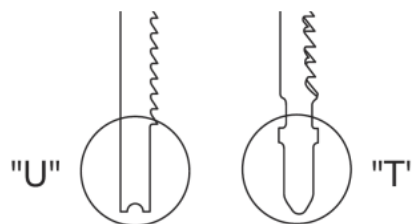

1. Přepínač pro nastavení stupně předkmitu pilového listu nastavte do polohy III.
2. Otočte rychloupínacím mechanismem ve směru hodinových ručiček a podržte jej. Současně do upínacího systému zasuněte co nehlouběji upínací koncovku pilového listu tak aby neozubená část pilového listu byla v drážce vodícího kolečka a pilové zuby směřovaly dopředu ve směru řezu.
3. Poté uvolněte rychloupínací mechanismus a tahem rukou za pilový list se přesvědčte, zda je řádně upnutý.
4. Pro demontování pilového listu otočte rychloupínacím mechanismem ve směru hodinových ručiček. Pilový list se automaticky uvolní.

- **UPOZORNĚNÍ:** Před použitím pily se vždy přesvědčte, zda je pilový list řádně upnutý v upínacím systému pily.

### **NASTAVENÍ LED PRACOVNÍHO SVĚTLA (OBR. 7)**

- Pro lepší osvětlení pracovního místa můžete mít zapnuté LED světlo.
- S pilou lze pracovat i bez zapnutého LED světla.
- Pomocí ovládacího tlačítka v přední části pily aktivujete/deaktivujete LED světlo.
- LED světlo, které je součástí přímočaré pily není určeno a ani není svými parametry vhodné pro osvětlení obytných prostor.

## **NASTAVENÍ ZÁKLADOVÉ DESKY (OBR. 8)**

Sklon základové desky lze nastavit ve 3 polohách: 0° a ±45°.

- Rukou demontujte koncovku pro připojení externího odsávání.
- Pomocí imbusového klíče uvolněte 2 šrouby na spodní straně základové desky.
- Základní desku vytáhněte z drážek a nastavte ji do požadovaného úhlu.
- Základovou desku v nastaveném úhlu sklonu pak opět zajistěte šrouby.
- Správnost nastaveného úhlu ověřte zkušební řezem.
- **UPOZORNĚNÍ:** Nestabilní základová deska může uživateli způsobit vážné zranění. Po každé úpravě prosím zkontrolujte stabilitu základové desky.

## **NASTAVENÍ PŘEDKMITU (OBR. 9)**

- Stupeň předkmitu 0 – 4 nastavte přepínačem.
- Správně zvolený stupeň předkmitu ve vztahu k rychlosti kmitání urychluje řezání, prodlužuje životnost pilového listu, usnadňuje prostup křivkami a snižuje přetížení pily.
- Řezání bez předkmitu (stupeň 0) a se stupněm předkmitu I při nízké rychlosti kmitání je určeno pro tvrdé materiály (kovy, keramika, tvrdé dřevo – dub, buk, jasan atd.).
- Stupeň předkmitu I a II při nižší až střední rychlosti kmitání je určen pro tvrdší dřevo, překližku a plast.
- Stupeň předkmitu III při střední až nejvyšší rychlosti je určen pro měkké dřevo (borovice, modřín, smrk, lípa) a dřevotřísku.

## **NASTAVENÍ RYCHLOSTI KMITÁNÍ (OBR. 10)**

- Chcete-li upravit rychlost kmitání, posuňte regulátor směrem dopředu nebo dozadu.
- rychlostní stupně 1 – 3 jsou určeny pro tvrdé materiály (kovy, keramika, tvrdé dřevo – dub, buk, jasan atd.).
- rychlostní stupně 2 - 4 jsou určeny pro tvrdší dřevo, překližku a plast.
- rychlostní stupně 4 - 6 jsou určeny pro měkké dřevo (borovice, modřín, smrk, lípa) a dřevotřísku.

## **ZPŮSOB PRÁCE**

1. Pilu uchopte za rukojeť, uveďte ji do chodu a přední částí základové desky ji položte na řezanou plochu tak, aby byl pilový list před linií řezu (nesmí se dotýkat materiálu).

2. Pilu pak vedte rovnoměrným plynulým pohybem po ploše řezaného materiálu ve směru linie řezu, dokud nedojde k dokončení řezu.

### **- UPOZORNĚNÍ:**

- Řez provádějte rovnoměrným pohybem bez vyvíjení nadměrného tlaku. Zabrání se tím přetížení pily a prodlouží se tím životnost pilového listu.
- Pilu nikdy z bezpečnostních důvodů neuvádějte do chodu, pokud je pilový list přiložen k řezanému materiálu nebo uvnitř řezu.
- Při řezání kovu naneste na linii řezu chladicí nebo mazací prostředek. Usnadní to řezání a prodlouží životnost pilového listu. V tomto případě nepoužívejte odsávání kovových pilin.

### **Zanořovací řezání:**

- Zanořovací řez je řez, který nezačíná od začátku řezané plochy, ale uvnitř.
- Zanořovací řezy lze provádět pouze do měkkého dřeva a sádrokartonu. Ne do kovu.
- Pro zanořovací řezy používejte krátké pilové listy určené pro měkké dřevo.

### **Postup provádění zanořovacího řezu:**

1. Rychlost kmitání nastavte na nejvyšší rychlostní stupeň.
2. Pilu, která není uvedena do chodu, přiložte přední stranou základové desky k řezané ploše.
3. Pilu uveďte do chodu a pomalu základovou deskou pily klesejte k řezané ploše, přičemž se pilový list bude zařezávat do materiálu.
4. Až bude pila celou plochou základové desky přiložena na ploše řezaného materiálu, vedte pilu standardním způsobem.

## ÚDRŽBA

- Před zahájením jakékoli kontroly nebo údržby, zařízení vypněte a vytáhněte zástrčku z elektrické zásuvky.
- Přímočarou pilu důkladně vyčistěte po každém použití. Pokud nečistoty nelze odstranit, použijte měkký hadřík navlhčený v mýdlové vodě. Nikdy nepoužívejte čisticí prostředky nebo rozpouštědla jako je benzín, alkohol, čpavek apod.! Tato rozpouštědla mohou poškodit plastové části výrobku.
- Pravidelně kontrolujte své zařízení a když zjistíte, že některé součástky jsou opotřebované nebo poškozené, preventivně je kvůli vlastní bezpečnosti vyměňte. Opotřebované či poškozené části stroje se mohou vyměnit pouze v autorizovaném servisu nebo jejich výměnu zajistí prodejce.
- Postarejte se o to, aby byly použity originální náhradní součástky značky Worcraft.

## OCHRANA ŽIVOTNÍHO PROSTŘEDÍ



Symbol přeškrtnuté nádoby na odpad na produktech nebo v průvodních dokumentech znamená, že použité elektrické a elektronické výrobky nesmí být přidány do běžného komunálního odpadu. Pro správnou likvidaci, obnovu a recyklaci doručte tyto výrobky na určená sběrná místa, kde budou přijata zdarma. Alternativně v některých zemích můžete vrátit své výrobky místnímu prodejci při koupi ekvivalentního nového produktu. Správnou likvidací tohoto produktu pomůžete zachovat cenné přírodní zdroje a napomáháte prevenci potenciálních negativních dopadů na životní prostředí a lidské zdraví, což by mohly být důsledky nesprávné likvidace odpadů. Další podrobnosti si vyžádejte od místního úřadu nebo nejbližšího sběrného místa. Při nesprávné likvidaci tohoto druhu odpadu mohou být v souladu s národními předpisy uděleny pokuty.

# ES PROHLÁŠENÍ O SHODĚ

## ES DECLARATION OF CONFORMITY

vydano/issued by

Výrobce/Producer: Zhejiang Wuyi Gongli Electric Machine Co., Ltd.  
Sídlo/Seated: Feng Huang Shan Industrial Zone Dong Gan, Wuyi County 321201 Zhejiang, P.R.C.

Represented by: SLOVAKIA TREND EXPORT - IMPORT, s.r.o.  
Sídlo/Seated: Michalovská 87/1414, Sobrance 07301, Slovensko  
IČO/ID Nr: 46512250

Prohlašuje na vlastní odpovědnost, že následně označené zařízení na základě své koncepce a konstrukce, stejně jako do oběhu uvedené provedení, odpovídá základním bezpečnostním požadavkům příslušných legislativních předpisů/hereby declares that this appliance is in compliance with all basic safety requirements of all relevant directives.

**Přímočará pila/Jig saw Worcraft JS06-65, 230 V, 50 Hz, 550 W, 800 – 3 000 min<sup>-1</sup>, Class II**  
**TYP: M1Q-GW30-65**  
**MODEL: JS06-65**

byla navržena a vyrobena ve shodě s následujícími normami/was constructed and produced in compliance with following standards:

EN IEC 55014-1:2021  
EN IEC 55014-2:2021  
EN IEC 61000-3-2:2019+A1  
EN 61000-3-3:2013+A1+A2  
EN 62841-1:2015+A11  
EN 62841-2-11:2016+A1  
AfPS GS 2019:01 PAK

a následujícími předpisy (vše v platném znění)/and all relevant directives (all in compliance):

EMC 2014/30/EU  
MD 2006/42/EC

Všechny soubory technické dokumentace se nacházejí k nahlédnutí na adrese: /All related technical documentation and test report are available for checking at seat of company on following address: Slovakia TREND Export – Import s.r.o, Michalovská 87/1414, 073 01 Sobrance, Slovenská Republika

Last two digits when product has been introduced on market  
/ Poslední dvě číslice roku, kdy byl výrobek označen značkou

CE: 23

JUDr. Michal ŽEŇUCH  
per procuram  
SLOVAKIA TREND EXPORT - IMPORT, s.r.o.  
Michalovská 87/1414  
073 01 SOB RANCE  
IČO: 46512250, DIČ: 2023403371

Sobrance 8.8.2023

Datum a místo vydání prohlášení  
Place and date of issue

.....  
Vydal/Issued by. Razítko/Podpis, Stamp/Signature  
JUDr. Michal Žeňuch, confidential clerk/prokurista

# WORCRAFT

POWER TOOLS

## Záruční list / Warranty

Výrobní číslo:	Dátum prodeje:	Podpis a razítko prodejce:

Meno zákazníka (název firmy):	Adresa zákazníka (sídlo firmy):

<b>Zákazník svým podpisem potvrzuje, že mu bylo zařízení předvedeno a vysvětleno, že byl seznámen s návodem k obsluze, nasazením a užíváním stroje a že mu zařízení bylo vydáno kompletní.</b>	Podpis zákazníka:

## Záznamy o reklamacích – záručních opravách

Dátum přijetí reklamace:	Datum ukončení reklamace:	Evidenční číslo reklamace:	Podpis převedené záruční opravy (Záznam o neoprávněné reklamace)	Razítko servisního technika:

### Podmínky záruky

- Dodavatel poskytuje na tento výrobek záruční dobu uvedenou v tomto záručním listu za podmínek dodržení způsobu používání a skladování výrobku v souladu s platnými podmínkami a normami, jako i návodem k obsluze. Záruční doba začíná běžet od data prodeje. Záruka na baterie je 12 měsíců.
- Prodoužená záruční doba 5 let se poskytuje na výrobek za podmínek, že tento výrobek je dodavatelem označený v seznamu výrobků s prodouženou zárukou, konečným zákazníkům je spotřebitel a výrobek nebude používán na komerční nasazení. Prodoužená záruka je podmíněna pravidelnými servisními prohlídkami v autorizovaných servisních střediscích dodavatele.
- Záruční doba se prodoužuje o dobu, po kterou byl výrobek v záruční opravě a je o tom uveden záznam v seznamu o záručních opravách tohoto záručního listu. Právo na záruční opravu si spotřebitel může uplatnit v některém autorizovaném servisním středisku, podle příloženého seznamu A servisních středisek. Servisní střediska B převádějí záruční opravy pouze na produkty, které byly prodány v jejich provozech. Seznam servisních středisek je pravidelně aktualizován u prodejců a na stránce dovozu: [www.strendpro.sk](http://www.strendpro.sk).
- Servisní středisko je povinné zajistit záruční opravu v zákonem stanovené lhůtě. Zákonem stanovená lhůta pro vyřízení reklamace začíná běžet dnem následujícím po datu přijetí reklamace v servisním středisku..
- Bezplatná záruční oprava nemůže být uplatňována pokud jde o poruchy, které byly způsobeny používáním výrobku v rozporu s ustanoveními uvedenými v návodu k obsluze, nesprávnou manipulací, mechanickým poškozením, běžným mechanickým opotřebením dílů způsobeným provozem stroje, vinou obsluhy, živelnou pohromou, neoprávněným zásahem do výrobku, poruchy zapříčiněné použitím nevhodných náhradních dílů, použitím nevhodného paliva, a zřejmě přetížení stroje v důsledku trvalého překračování horní hranice výkonu. Práce spojené s čištěním, základní údržbou, ošetřováním nebo nastavením zařízení, které může převést obsluha a jsou uvedeny v návodu k obsluze, nespádají do rozsahu záruky.
- Za běžné opotřebením dílů se zvaží hlavně opotřebením: všech rotujících a pohyblivých částí, řezných částí a jejich krytů, střížných šroubů a klínů, převodových a klínových řemenů, řetězových převodů, třecí plochy brzd a spojek, dezény pneumatik a díly běžné údržby jako jsou: vzduchové, hydraulické a olejové filtry, zapalovací svíčky, olejové a chladicí náplně.
- Z prodoužené záruky jsou vyjmuty části strojů a zařízení, na které je konkrétní výrobce poskytuje kratší záruku jako dodavatel na samotný výrobek, ve kterém jsou namontovány. Do této kategorie částí patří: akumulátory, žárovky a podobně.
- Právo uplatnit nároky plynoucí ze záruky má vlastník výrobku, pokud tak učiní nejpozději v poslední den záruční doby.
- Při reklamacích se postupuje podle příslušných ustanovení občanského zákoníku a Zákona o ochraně spotřebitele.
- Servisní prohlídky, které jsou podmínkou prodoužené 5 leté záruky, musí být prováděny pouze v autorizovaném servisním středisku dodavatele, v pravidelných intervalech a období mezi jednotlivými prohlídkami nesmí překročit dobu 12 měsíců. První servisní prohlídka musí být provedena nejpozději do 12 měsíců od data prodeje výrobku. Servisní prohlídky provádějí servisní střediska v období posledních tří a prvních dvou měsíců kalendářního roku. Každá servisní prohlídka musí být zaznamenána v tomto záručním listě s uvedeným datem prohlídky, podpisem a razítkem servisního střediska. Servisní prohlídkou se rozumí kontrola stroje, výměna náplní a filtrů dle doporučení výrobce, výměna opotřebených a poškozených dílů, které mohou ovlivnit poškození nebo opotřebením jiných dílů a samotné nastavení stroje. Úkon servisní prohlídky a použitý materiál se účtuje dle platného ceníku servisního střediska.

Při uplatňování reklamace je reklamující povinen předložit k reklamaci čistý a kompletní výrobek, doklad o koupi nebo vyplněný a potvrzený záruční list. V případě prodoužené záruky, záznamy o servisních prohlídkách a daňové doklady za jednotlivé prohlídky. Při nesplnění některé z podmínek prodoužené záruky uvedené v tomto záručním listu, se na výrobek poskytuje záruční doba 2 roky.

### ZÁRUČNÍ A POZÁRUČNÍ SERVIS PROVÁDÍ ZÁSTUPCE VÝROBCE

Zplnomocněný zástupce výrobce: Slovakia Trend Export-Import s.r.o., Michalovská 87/1414, 073 01 Sobrance

Fax: (056) 652-2329 Tel: 0915 392 687 E-mail: [servis@slovakia-trend.sk](mailto:servis@slovakia-trend.sk)

**EGYENES FŰRÉSZ**

**HASZNÁLAT**

- A dugattyús fűrész fában, forgácslapban, fémekben, szintetikus anyagokban és kerámiában történő osztó- és formázó vágások elvégzésére tervezték az erre a célra szolgáló fűrészlapokkal.
- A fűrész legfeljebb 45°-os dőlésszögű gérvágásokat tud végezni.
- Az állítható előlengés gyorsabb vágást, jobb átmenetet tesz lehetővé az ívelt vágásokon és meghosszabbítja az élettartamot fűrészlap.

A készüléket csak az előírt célokra használja. Minden más használat visszaélésnek minősül. A felhasználó/üzemeltető, és nem a gyártó felelős a helytelen használatból eredő károkért vagy sérülésekért. Kérjük, vegye figyelembe, hogy ez a készülék nem kereskedelmi vagy ipari használatra készült. A garancia nem érvényes, ha a készüléket kereskedelmi, ipari vagy hasonló célokra használják.







**TECHNIKAI PARAMÉTEREK**



	<b>FESZÜLTSG/FREKVENCIA</b>	230 V / 50 Hz
	<b>BEMENET</b>	550 W
	<b>NINCS TERHELÉSI SEBESSÉG</b>	800 – 3 000 perc <sup>-1</sup>
	<b>FÉMVÁGÁSI MÉLYSÉG</b>	6 mm
	<b>FA VÁGÁSMÉLYSÉGE</b>	65 mm
	<b>SÚLY</b>	2,05 kg

**A KÉSZÜLÉK RÉSZEI**

1	A működtető kapcsoló leállítása	6	Hatlapfejű kulcs
2	Működési kapcsoló	7	LED munkalámpa
3	Lengési sebesség szabályozása	8	Terminál külső szívócső csatlakoztatásához
4	A fűrészlap előlengés mértékének beállítása	9	SDS tokmány
5	Fűrészlap	10	Alaplap

**JELMAGYARÁZAT**

	Általános figyelmeztetés a veszélyre.
	Olvassa el a használati utasítást.
	Ne dobja a normál háztartási hulladék közé. Ehelyett környezetvédelmi szempontból elfogadható módon forduljon újrahasznosító központokhoz. Kérjük, ügyeljen a környezet védelmére.
	A termék megfelel a vonatkozó európai irányelveknek, és ezen irányelvek megfelelőségértékelési módszerét is elvégezték.
	Használjon munkavédelmi szemüveget.
	Viseljen fülvédőt.

	Viseljen légzőkészüléket.
	Javításkor a gépet nem szabad elektromos aljzathoz csatlakoztatni.
	Védelem kettős szigeteléssel II. Nincs szükség földelésre.

## ÁLTALÁNOS BISZTONSÁGI ELŐÍRÁSOK AZ ELEKTROMOS SZERSZÁMOKHOZ

**Olvassa el az elektromos kéziszerszámhoz mellékelt biztonsági figyelmeztetéseket, utasításokat, illusztrációkat és műszaki adatokat.** Az alábbi utasítások be nem tartása áramütést, tüzet és/vagy súlyos sérülést okozhat.

### 1) MUNKAHELYI BISZTONSÁG

- A munkahelyet tisztán és jól megvilágított állapotban kell tartani. A rendetlenség és a sötét terek gyakran okozzák a baleseteket.
- Ne használjon elektromos szerszámokat robbanásveszélyes környezetben, ahol gyúlékony folyadékok, gázok vagy por vannak. Az elektromos szerszámok szikrákat bocsátanak ki, amelyek meggyújthatják a port vagy a gőzöket.
- Elektromos szerszámok használatakor ügyeljen arra, hogy gyermekek és más személyek ne férhessenek hozzá. Ha megzavarják, elveszítheti az irányítást az Ön által végzett tevékenység felett.

### 2) ELEKTROMOS BISZTONSÁG

- Az elektromos kéziszerszám tápkábelének dugójának illeszkednie kell a hálózati aljzathoz. Soha semmilyen módon ne módosítsa az e-mailt. tápkábel. Soha ne csatlakoztasson elosztókhoz vagy más adapterekhez olyan szerszámokat, amelyeknek a tápkábel csatlakozóján biztonsági tű van. A sértetlen dugók és a megfelelő aljzatok csökkentik az áramütés kockázatát. A sérült vagy összegabalyodott tápkábelek növelik az áramütés kockázatát. Ha a tápkábel megsérült, ki kell cserélni egy speciális tápkábelre, amelyet a gyártótól vagy annak értékesítési képviselőjétől szerezhet be.
- A kezelő nem érinthet testével földelt tárgyakat, mint pl csövek, központi fűtés, tűzhelyek és hűtőszekrények. Az áramütés veszélye nagyobb, ha teste a földhöz van kötve.
- Ne tegye ki az elektromos szerszámokat esőnek, nedvességnek vagy víznek. Soha ne érintse meg az elektromos kéziszerszámokat nedves kézzel. Soha ne mossa folyó víz alatt és ne merítse vízbe az elektromos szerszámokat.
- A kábelt nem szabad túlterhelni. Soha ne használja a kábelt az elektromos kéziszerszám hordozására, kihúzására vagy kihúzására. A kábelt nem szabad hőnek, olajnak, éles széleknek vagy mozgó alkatrészeknek kitenni. A sérült vagy összegabalyodott kábelek növelik az áramütés kockázatát.
- Soha ne dolgozzon olyan szerszámmal, amelynek elektromos eleme sérült. kábel ill villával, vagy a földre esett és bármilyen módon megsérült.
- Ha az elektromos szerszámokat a szabadban használja, használjon kültéri használatra alkalmas hosszabbítót. A kültéri használatra alkalmas kábel használata csökkenti az áramütés kockázatát.
- Ha nedves helyen használ elektromos szerszámokat, használjon hibaáram-védőkapcsolóval (RCD) védett tápegységet. Az RCD használata csökkenti az áramütés veszélyét. A „maradékáram-védőkapcsoló (RCD)” kifejezés helyettesíthető a „főáram-megszakító (GFCI)” vagy a „szivárgóáram-megszakító (ELCB)” kifejezéssel.
- Tartsa el. kéziszerszámok kizárólag szigetelt felületekre, amelyek megfogásra szolgálnak, mert működés közben a vágó- vagy fúrótartozékok érintkezésbe kerülhetnek a rejtett vezetővel vagy annak saját vezetékével.

### 3) SZEMÉLYI BISZTONSÁG

- Az elektromos szerszámok használatakor legyen figyelmes és éber, maximálisan figyeljen az éppen végzett tevékenységre. Koncentrálj a munkára. Ne dolgozzon elektromos szerszámokkal, ha fáradt vagy kábítószert, alkoholt vagy gyógyszer hatása alatt áll. Még a pillanatnyi figyelmetlenség is súlyos személyi sérüléshez

vezethet elektromos szerszámok használata közben. Amikor az el. ne egyen, igyon vagy dohányozzon a szerszámmal.

- Használjon védőfelszerelést. Mindig használjon szemvédőt. Használjon az Ön által végzett munka típusának megfelelő védőfelszerelést. Védőfelszerelések, mint pl a munkakörülményeknek megfelelően használt légzőkészülék, csúszásmentes biztonsági cipő, fejfedő vagy hallásvédő csökkenti a személyi sérülés kockázatát.

- Kerülje az elektromos áram véletlen bekapcsolását eszközöket. Ne továbbítson e. olyan eszköz, amely csatlakoztatva van, ujjával a kapcsolón vagy a kioldón. Győződjön meg arról, hogy a kapcsoló vagy a kioldó „ki” állásban van, mielőtt csatlakoztatja a tápegységhez. Villamosenergia átvitel szerszámokat tartsa az ujját a kapcsolón, vagy csatlakoztassa az elektromos csatlakozót. szerszámok behelyezése az aljzatba bekapcsolt kapcsoló mellett súlyos sérüléseket okozhat.

- Mielőtt bekapcsolná az áramot szerszámokat, távolítson el minden beállító kulcsot és szerszámot. Az elektromos kéziszerszám forgó részéhez rögzítve maradó csavarkulcs vagy szerszám személyi sérülést okozhat.

- Mindig tartson stabil testtartást és egyensúlyt. Csak ott dolgozzon, ahol biztonságosan elérhető. Soha ne becsülje alá saját erejét. Ne használjon elektromos szerszámokat, ha fáradt.

- Öltözz megfelelően. Használjon munkaruhát. Ne viseljen bő ruhát vagy ékszert. Ügyeljen arra, hogy haja, ruhája, kesztyűje vagy bármely más testrésze ne kerüljön túl közel a forgó vagy forró elektromos alkatrészekhez. eszközöket.

- Csatlakoztassa az el. porelszívó eszköz. Ha van benne áram porgyűjtő vagy porelszívás eszköz csatlakoztatásának képességét, győződjön meg arról, hogy megfelelően van csatlakoztatva és használja. Az ilyen berendezések használata csökkentheti a por okozta veszélyt.

- Rögzítse szilárdan a munkadarabot. A megmunkálandó munkadarab rögzítéséhez használjon asztalos bilincset vagy satut.

- Ne használjon semmilyen eszközt, ha alkohol, kábítószer, gyógyszeres vagy egyéb kábító vagy függőséget okozó anyag hatása alatt áll. j) Ezt a készüléket nem használhatják csökkent fizikai, érzékszervi vagy szellemi képességekkel rendelkező személyek (beleértve a gyermekeket is), vagy akiknek nincs tapasztalatuk és tudásuk, kivéve, ha egy, az eszköz használatáért felelős személy felügyeli őket, vagy utasította őket a készülék használatára vonatkozóan. biztonság. A gyermekeket felügyelni kell, hogy ne játsszanak a készülékkel.

#### **4) AZ ELEKTROMOS SZERSZÁM HASZNÁLATA ÉS KARBANTARTÁSA**

- El. mindig húzza ki a szerszámot a konnektorból. hálózatok bármilyen probléma esetén munka közben, minden tisztítás vagy karbantartás előtt, minden költözéskor és megálláskor! Soha ne dolgozzon elektromos árammal. szerszámot, ha az bármilyen módon megsérült.

- Ha a szerszám szokatlan hangot vagy szagot kezd kibocsátani, azonnal hagyja abba a munkát.

- Ne terhelje túl az elektromos szerszámokat. Az elektromos kéziszerszámok jobban és biztonságosabban működnek, ha olyan sebességgel üzemeltetik őket, amelyre tervezték. Használja a munkához megfelelő eszközöket. A megfelelő szerszám jól és biztonságosan elvégzi azt a munkát, amelyre készült.

- Ne használjon olyan elektromos szerszámokat, amelyeket nem lehet biztonságosan be- és kikapcsolni a vezérlőkapcsolóval. Az ilyen eszköz használata veszélyes. A hibás kapcsolót minősített szervizben kell megjavítani.

- Húzza ki a szerszámot az elektromos hálózatból, mielőtt elkezdi a beállítást, a tartozékok cseréjét vagy a karbantartást. Ez az intézkedés csökkenti a véletlen indítás veszélyét.

- A nem használt elektromos szerszámokat gyermekektől és illetéktelen személyektől távol tartsa. A tapasztalatlan felhasználók kezében lévő elektromos szerszámok veszélyesek lehetnek. Az elektromos szerszámokat száraz és biztonságos helyen tárolja.

- Gondosan tartsa jó állapotban az elektromos szerszámokat. Rendszeresen ellenőrizze a mozgó alkatrészek beállítását és mobilitásukat. Ellenőrizze, hogy nem sérültek-e meg a védőburkolatok vagy más alkatrészek, amelyek veszélyeztethetik az elektromos kéziszerszám biztonságos működését. Ha a szerszám megsérült, újbóli használat előtt javíttassa meg. Sok sérülést az elektromos szerszámok nem megfelelő karbantartása okoz.

- Tartsa a vágószerszámokat élesen és tisztán. A megfelelően karbantartott és élezett szerszámok megkönnyítik a munkát, csökkentik a sérülésveszélyt, és jobban ellenőrizhető a velük végzett munka. A használati utasításban felsoroltaktól vagy az importőr által javasoltaktól eltérő tartozékok használata károsíthatja a szerszámot, és sérülést okozhat.

- Elektromos szerszámok, tartozékok, munkaeszközök stb. használja ezen utasításoknak megfelelően, és az adott elektromos kéziszerszámhoz előírt módon, figyelembe véve az adott munkakörülményeket és az elvégzett munka típusát. Ha a szerszámot nem rendeltetésszerűen használja, az veszélyes helyzetekhez vezethet.

## 5) SZERVIZ

- Az elektromos szerszámok szervizelését bízza szakképzett szerelőre. Csak azonos cserealkatrészek használhatók. Ezzel garantálja az elektromos kéziszerszám biztonságának megőrzését.

### BISZTONSÁGI ELŐÍRÁSOK AZ EGYENES FÚRÉSZHEZ

- Mielőtt a fűtőtestet az áramforráshoz csatlakoztatná, győződjön meg arról, hogy a konnektorban lévő feszültség megegyezik a készülék címkéjén szereplő adatokkal.

- Minden használat előtt ellenőrizze, hogy a szerszám jó állapotban van-e. Ha a szerszám meghibásodott, soha ne javítsa meg saját kezűleg, hanem azonnal javíttassa meg szakképzett személlyel.

- Ne dolgozzon azbesztet tartalmazó anyagokkal (az azbeszt rákkeltő anyagnak számít).

- A bekapcsolt készülék hangereje 85 dB(A) felett lehet. Védje fülét védőhuzattal.

- Viseljen védőszemüveget, amikor fröccsenő anyagot vág.

- Az olyan anyagokból származó por, mint az ólmot tartalmazó festék, bizonyos fafajták, ásványok és fémek károsak lehetnek (a porral való érintkezés vagy belélegzés allergiás reakciókat és/vagy légúti megbetegedést okozhat a kezelőben és a közelben tartózkodókban). Használjon védőmaszkot, és dolgozzon porelszívó berendezéssel, ha ilyen eszköz csatlakoztatható.

- Ne hagyja, hogy por gyűljön fel a munkahelyen. A por könnyen gyúlékony anyag, és tüzet okozhat.

- Tartsa be a poros környezetben végzett munkavégzésre vonatkozó előírásokat.

- Használjon teljesen letekerített és biztonságos, 16 A kapacitású hosszabbítót.

- Tartozékok beállítása vagy cseréjekor mindig húzza ki a tápkábelt a konnektorból.

- A vágás megkezdése előtt távolítson el minden akadályt a vágási út tetejéről és aljáról.

- Kerülje el, hogy a szerszámot csavarok, szögek és más fémtárgyak okozzák a munkadarabon, ha vágás előtt távolítsa el őket a munkadarabról.

- Mindig erősen rögzítse a vágott anyagot. Használjon bilincseket vagy más praktikus módszert a rögzítéshez és alátámasztáshoz

a munkadarabot stabil alapra helyezük (a szorítóeszközökkel vagy satuba szorított munkadarab sokkal biztonságosabb, mint a kézi befogás).

- Az elektromos kéziszerszámot csak a fogantyúk szigetelt felületénél fogja meg, ha olyan munkát végez, amelyben a használt munkaeszköz rejtett elektromos vezetékekbe ütközhet, vagy a szerszám saját tápkábelébe ütközhet (a feszültség alatt álló elektromos vezetékkel való érintkezés a szerszám fémrészeit is feszültség alá helyezheti és áramütést okozhat).

- Mindig tartsa távol a tápkábelt a szerszám mozgó alkatrészeitől. A tápkábelt mindig hátrafelé, a szerszámtól távolabb irányítsa.

- Ha a tápkábel megsérül, vagy működés közben elvágódott, ne érintse meg, hanem azonnal húzza ki a hálózathoz - Soha ne használja a szerszámot, ha a kábel sérült. A sérült vezeték szakképzett személynek kell kicserélnie.

- Csak tökéletes állapotú fűrészlapokat használjon. A hajlott, repedezett vagy fénytelen leveleket azonnal cserélje ki hibátlanra.

- Ha olyan tevékenységet végez, ahol a vágószerszám rejtett vezetékekhez vagy a sajátjához érhet

Az elektromechanikus szerszámot a megfogó szigetelt felületeknél kell tartani. A vágószerszám érintése

"feszültség alatt álló" vezető esetén az elektromechanikus szerszám szigeteletlen fémrészei feszültség alá kerülhetnek, és áramütést okozhatnak a felhasználónak.

- Mindig helyezze a fűrész alaplemezt teljes felületével a vágandó anyag felületéhez. Ellenkező esetben a fűrészlap elcsavaródhat, eltörhet, vagy a fűrész visszarúghat.
- Mielőtt a fűrészlapot felhelyezné a vágott anyagra, a fűrésznek mindig járnia kell. Ne futtassa a fűrész a vágási vonalon belül. Ellenkező esetben fennáll a visszarúgás veszélye.
- Kezét tartsa biztonságos távolságban a vágási területtől és a fűrészlaptól. Soha ne nyúljon a vágott anyag alá.
- A vágás befejezése után ne lassítsa le a fűrészlap mozgását ellennyomással.
- Várja meg, amíg a fűrészlap leáll, mielőtt letenné a szerszámot.
- A fűrész működés közben elektromágneses mezőt hoz létre, amely negatívan befolyásolhatja az aktív vagy passzív orvosi implantátumok (szívritmus-szabályozók) működését, és ezáltal a felhasználó életét veszélyeztetheti. Az eszköz használata előtt kérdezze meg orvosát vagy az implantátum gyártóját, hogy tud-e dolgozni ezzel az eszközzel.
- Elektromos vagy mechanikai meghibásodás esetén azonnal állítsa le a szerszámot, és húzza ki a csatlakozódugót a konnektorból
- Ügyeljen arra, hogy a keze ne kerüljön közel a fűrészlaphoz a fűrész használata közben.

## HASZNÁLAT ÉS SZERELÉS

- Az összeszerelés megkezdése előtt kapcsolja ki a készüléket, és húzza ki a dugót a konnektorból.

### **BEKAPCSOLÁS/KIKAPCSOLÁS (3.ÁBRA)**

- A bekapcsoláshoz nyomja meg és tartsa lenyomva a működtető kapcsolót.
- Kikapcsoláshoz engedje el a működtető kapcsolót.

### **A MŰKÖDÉSI KAPCSOLÓ ZÁRÁSA (5. ÁBRA)**

- A kezelőkapcsoló reteszelőgombja hosszabb vágásoknál használható.
- Nyomja meg a működtető kapcsolót, majd az üzemkapcsoló reteszelő gombot.
- A működtető kapcsoló reteszelésének feloldásához nyomja meg a működtető kapcsolót, amitől az kiold.
- A fűrész használata előtt ellenőrizze a működtető kapcsoló reteszelő és kioldó funkcióját.

### **A TOLDALÉK ÖSSZESZERELÉSE A KÜLSŐ SZÍVÁS CSATLAKOZTATÁSÁHOZ (4. ÁBRA)**

- Szerelje fel a toldalékot a külső szívókészülék csatlakoztatásához.

### **A FŰRÉSZLAP RÖGZÍTÉSE/CSERÉLÉSE (6.ÁBRA)**

- Javasoljuk, hogy kesztyűt viseljen a fűrészlap kezelésekor, mivel az éles fűrészlap sérülést okozhat.

- A fűrészlap használat utáni cseréje előtt várja meg, amíg a fűrészlap kihűl, ellenkező esetben égési sérülések veszélye áll fenn, ha nem használ kesztyűt.

#### **- Csak az "T" szárú fűrészlapok alkalmasak a fűrészhez.**

- Helyezze be a fűrészlapot a fűrészbe, amely az adott típusú anyag vágására szolgál. A nem megfelelő fűrészlap használata rosszabb vágási teljesítményhez, a vágás minőségéhez és a fűrészlap gyorsabb károsodásához vezet. A fűrészlap adott anyaghoz való megfelelőségéről érdeklődjön fűrészlap-kereskedőjénél.

- A fűrészlap hossza nem haladhatja meg a vágandó anyag szélességét.

- Használjon keskeny fűrészlapokat keskeny ívek vágásához.

- Csak sértetlen, semmilyen módon nem hajlított fűrészlapot használjon.

- Csak éles fűrészlapokat használjon. A tompa pengék használata csökkenti a vágási teljesítményt.

- Cserélje ki és húzza meg a fűrészlapokat, ha a készülék ki van kapcsolva, és a csatlakozódugót kihúzta az elektromos aljzatból.

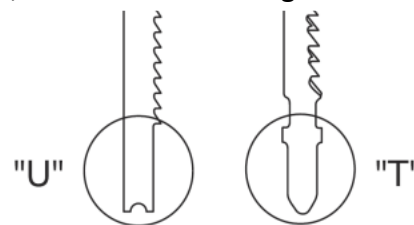

1. Állítsa a fűrészlap előlengés mértékének beállítására szolgáló kapcsolót a III állásba.
2. Forgassa el a gyorskioldó mechanizmust az óramutató járásával megegyező irányba, és tartsa. Ezzel egyidejűleg illessze be a fűrészlap befogó végét a lehető legmélyebben a szorítórendszerbe úgy, hogy a fűrészlap nem fogazott része a vezetőkerék hornyában volt, és a fűrészfogak előre néztek a vágás irányába.
3. Ezután engedje el a gyorsrögztítő mechanizmust, és ellenőrizze, hogy megfelelően rögztítve van-e a fűrészlap kézzel történő meghúzásával.
4. A fűrészlap eltávolításához forgassa el a gyorskioldó mechanizmust az óramutató járásával megegyező irányba. A fűrészlap automatikusan elenged.

- **FIGYELMESZTETÉS:** A fűrész használata előtt mindig győződjön meg arról, hogy a fűrészlap megfelelően rögztítve van a fűrész szorítórendszerében.

### **A LED MŰKÖDÉSI FÉNY BEÁLLÍTÁSA (7. ÁBRA)**

- A munkahely jobb megvilágítása érdekében bekapcsolhatja a LED lámpát.
- A fűrészszel még LED lámpa nélkül is lehet dolgozni.
- Használja a fűrész elején található vezérlőgombot a LED-fény be-/kikapcsolásához.
- A dugattyús fűrész részét képező LED-es lámpa nem arra való, és a paramétereinek sem megfelelő lakóterek megvilágítására.

### **AZ ALAPLAP BEÁLLÍTÁSA (8. ÁBRA)**

Az alaplap dőlésszöge 3 pozícióban állítható: 0° és ± 45°.

- Kézzel szerelje szét a külső szívás csatlakoztatására szolgáló terminált.
- Lazítsa meg a 2 csavart az alaplap alján egy imbuszkulccsal.
- Húzza ki az alaplapot a hornyokból és állítsa be a kívánt szögbe.
- Ezután rögztítse ismét csavarokkal az alaplapot a beállított dőlésszögben.
- Próbavágással ellenőrizze a beállított szög helyességét.
- **FIGYELMEZTETÉS:** Az instabil alaplemez súlyos sérülést okozhat a felhasználónak. Minden beállítás után ellenőrizze az alaplemez stabilitását.

### **AZ ELŐLENGÉS BEÁLLÍTÁSA (9. ÁBRA)**

- A kapcsolóval állítsa be az előoszillációs szintet 0-4-re.
- Az oszcilláció sebességéhez képest helyesen megválasztott előlengési fok felgyorsítja a vágást, meghosszabbítja a fűrészlap élettartamát, megkönnyíti az íveken való áthaladást és csökkenti a fűrész túlterhelését.
- Az előlengés nélküli vágás (0. fokozat) és I. előlengési fokozattal, alacsony oszcillációs sebességgel kemény anyagokhoz (fémek, kerámiák, keményfa – tölgy, bükk, kőris stb.) készült.
- A kisebb-közepes rezgési sebességű előoszilláció I. és II. fokozata keményebb fához, rétegelt lemezhez és műanyaghoz készült.
- A III. előoszillációs fokozat közepes és legnagyobb sebességnél puha fához (fenyő, vörösfenyő, lucfenyő, hárs) és forgácslaphoz készült.

### **AZ OSCILLÁLÁS SEBESSÉGÉNEK BEÁLLÍTÁSA (10. ÁBRA)**

- Az oszcillációs sebesség beállításához mozgassa a vezérlőt előre vagy hátra.
- az 1-3 sebességi fokozatok kemény anyagokhoz (fémek, kerámiák, keményfa - tölgy, bükk, kőris stb.) szolgálnak.
- A 2-4 sebességfokozat keményebb fához, rétegelt lemezhez és műanyaghoz való.
- a 4-6 sebességfokozat puha fához (fenyő, vörösfenyő, lucfenyő, hárs) és forgácslaphoz használható.

### **A MUNKA MÓDJA**

1. Fogja meg a fűrész a fogantyúnál, indítsa el és helyezze az alaplap elülső részével a vágásra felületet úgy, hogy a fűrészlap a vágási vonal előtt legyen (nem érhet hozzá az anyaghoz).

2. Ezután egyenletes sima mozdulatokkal vezesse a fűrész a vágott anyag felületén a vágási vonal irányába, amíg a vágás be nem fejeződik.

#### - FIGYELMESZTETÉS:

- Végezze el a vágást egyenletes mozdulatokkal anélkül, hogy túlzott nyomást gyakorolna. Ez megakadályozza a fűrész túlterhelését, és meghosszabbítja a fűrészlap élettartamát.
- Biztonsági okokból soha ne indítsa be a fűrész, ha a fűrészlap a vágandó anyaghoz vagy a vágás belsejében van rögzítve.
- Fém vágásokor kenje be a vágási vonalat hűtőfolyadékkal vagy kenőanyaggal. Ez megkönnyíti a vágást és meghosszabbítja a fűrészlap élettartamát. Ebben az esetben ne alkalmazzon fémfűrészpor elszívást.

#### Merülő vágás:

- A merülő vágás olyan vágás, amely nem a vágási felület elejétől kezdődik, hanem belülről.
- Szúróvágás csak puha fában és gipszkartonban végezhető. Nem fémmre.
- A merülő vágásokhoz puha fához való rövid fűrészlapot használjon.

#### A merülő vágás végrehajtásának menete:

1. Állítsa be az oszcillációs sebességet a legmagasabb sebességszintre.
2. Helyezze a nem működő fűrész az alaplap elülső oldalával a vágott felülethez.
3. Indítsa el a fűrész, és lassan engedje le a fűrész alaplemezt a vágott felület felé, miközben a fűrészlap belevág az anyagba.
4. Ha a fűrész az alaplap teljes felületével a vágandó anyag felületére helyezi, vezesse a fűrész a szokásos módon.

### KARBANTARTÁS

- Bármilyen ellenőrzés vagy karbantartás megkezdése előtt kapcsolja ki a készüléket, és húzza ki a csatlakozódugót a konnektorból.
- Minden használat után alaposan tisztítsa meg a szúrófűrész. Ha a szennyeződés nem távolítható el, használjon szappanos vízzel megnedvesített puha rongyot. Soha ne használjon tisztítószereket vagy oldószereket, például benzint, alkoholt, ammóniát stb.! Ezek az oldószerek károsíthatják a termék műanyag részeit.
- Rendszeresen ellenőrizze készülékét, és ha azt tapasztalja, hogy egyes részei elhasználódtak vagy sérültek, saját biztonsága érdekében cserélje ki azokat. A gép kopott vagy sérült részeit csak hivatalos szervizben lehet cserélni, vagy az eladó gondoskodik a cseréről.
- Győződjön meg arról, hogy eredeti Warcraft alkatrészeket használ.

### KÖRNYEZETVÉDELEM



Az áthúzott hulladékgyűjtő tartály szimbólum a termékeken vagy a kísérő dokumentumokban azt jelenti, hogy a használt elektromos és elektronikai termékeket nem szabad a normál kommunális hulladékhoz adni. A megfelelő ártalmatlanítás, hasznosítás és újrahasznosítás érdekében ezeket a termékeket szállítsa a kijelölt gyűjtőhelyekre, ahol ingyenesen átveszik azokat. Alternatív megoldásként egyes országokban visszaküldheti termékeit a helyi kiskereskedőnek, ha egyenértékű új terméket vásárol. A termék megfelelő ártalmatlanításával hozzájárul az értékes természeti erőforrások megőrzéséhez, és segít megelőzni a környezetre és az emberi egészségre gyakorolt lehetséges negatív hatásokat, amelyek a nem megfelelő hulladékkezelésből származhatnak. További részletekért forduljon a helyi hatósághoz vagy a legközelebbi gyűjtőhelyhez. Az ilyen típusú hulladékok szakszerűtlen ártalmatlanítása a nemzeti előírásoknak megfelelően bírságot vonhat maga után.

# WORCRAFT

POWER TOOLS

## Garancialevél/Warranty

Modellszám:	Eladás dátuma:	Eladó aláírása és pecsétje:

Ügyfél neve (cég neve):	Ügyfél címje (Cég címje):

<b>Az ügyfél az aláírásával megerősíti, hogy a készüléket bemutatták és elmagyarázták neki, hogy ismeri a gép üzemeltetésére és használatára vonatkozó utasításokat, valamint hogy a készülék teljesen volt neki kiadva.</b>	Ügyfél aláírása:

## Jegyzések a panszokról – jótálási javítások

A panasz elfogadásának dátuma:	A panasz befejezésének dátuma:	A panasz száma:	Aláírás az átvett jótálási javításról (Jegyzések a jogosulatlan panszról)	Serviztechnikus pecsétje:

### Jótállás feltételek

- A szállító biztosítja a termék jótállását amely szerepel a garancialevelen a feltétellel, hogy a használat és tárolás összhangban lesz a feltételekkel és normákkal, valamint a használati utasítással. A garanciaidő az értékesítés időpontjától kezdődik.  
A jótálási idő a töltőkre 12 hónap.
- A kiterjesztett garanciát 5 éves időszakra nyújtják a feltétellel, hogy a termék bevan írva a hoszab garancia termékek listájára, az utolsó használó a vevő, es nemlesz használva kereskedelmi célokra. A kiterjesztett jótállás rendszeres szervizellenőrzést igényel a szállító hivatalos szervizközpontjában.
- A garancia időtartama meghosszabbodik a termék garanciális idejével mikor a szervizközpontba volt javításba, és a jótállási lapon felvann jegyezve ez az idő. A jótállási igényt a fogyasztó igényelheti egy hivatalos szervizközpontban, a mellékelt "A" szervizközpont lista szerint. A "B" szervizközpontokba csak ojan termékeken végeznek javításokat amelyeket ott adtak ell. A szervizközpontok listáját rendszeresen frissítik a gyártók és az import oldalon: [www.strendpro.sk](http://www.strendpro.sk).
- A Szervizközpontnak a törvényi határidőn belül jótállási javítást kell biztosítania. A panaszkezelés törvényes határideje a panasz kézhezvételét követő napon kezdődik
- Az ingyenes garanciális javítás nem alkalmazható a termék helytelen használatából eredő hibákra, az üzemeltetési utasítás okal elentétben, a nem megfelelő kezelésének, a gép mechanikai károsodásra, az általános mechanikai károsodásra amely általános használatkor keletkezik, az üzemeltető helytelen használatára, természeti katasztrófaéknál, a termékkel való illetéktelen beavatkozásnál, a nem megfelelő pótalkatrészek használatánál a nem megfelelő tüzelőanyag használatnál és a látszólagos gépi túlterhelés következtében fellépő hibáknál a felső teljesítmény határ folyamatos túllépése miatt. Az üzemeltető által kezelhető, és a használati utasításban felsorolt tisztítási, karbantartási, gondoskodás és a beállítási munkák nem tartoznak a jótállás hatálya alá.
- Az alkatrészek kopásának elsősorban ojan alkatrészek kopása érhető mind: minden forgó és mozgó alkatrész, vágó rész és burkolat, kapcsok és ékek, fogaskerekek és ékszíjak, láncos fogaskerekek, súrlódás és tengelykapcsoló súrlódó felületek, gumiabroncs futófelületek és rutinszerű karbantartási alkatrészek, mint például: , hidraulikus és olajsűrűk, gyújtógyertyák, olaj- és hűtőfolyadék-kazetták
- A kiterjesztett garanciából kivannak hagyva olyan gépek és berendezések mentesített részeit, amelyeknél az adott gyártó rövidebb garanciát nyújt, mint maga a termék gyártója. Ez a kategória magában foglalja: akkumulátorok, izzók és hasonlók
- A garancia alá tartozó igények igénybevételéhez való jog a termék tulajdonosa, feltéve hogy ezt legkésőbb a jótállási időszak utolsó napján teszi meg.
- A követelések feldolgozása a Polgári Törvénykönyv és a Fogyasztóvédelmi Törvény vonatkozó rendelkezéseinek megfelelően történik.
- A meghosszabbított 5 éves garanciális feltételeknek megfelelő szervizellenőrzést csak rendszeres időközönként, a szállító hivatalos szervizközpontjában lehet elvégezni, és az egyes vizsgálatok közötti időszak nem haladhatja meg a 12 hónapot. Az első szervizvizsgálatot legkésőbb a termék értékesítésének napjától számított 12 hónapon belül kell elvégezni. A szervizvizsgálatokat a naptári év utolsó három és első két hónapjában szervizközpontok végzik. Minden szervizvizsgálatot fel kell jegyezni a jótállási jegyen a szervizközpont ellenőrzésének, aláírásának és bélyegzőjének dátumával. A szervizvizsgálat a gyártó által ajánlott gépellőrzést, a patronok és szűrők cseréjét, a kopott és sérült alkatrészek cseréjét, amelyek a más alkatrészek károsodását, kopását és a gép beállítását érinthetik. A szolgáltatási ellenőrzést és a felhasznált anyagot egy érvényes kiszolgálóközponti árlista szerint kell kiszámítani.

A panasz benyújtásakor a panaszolt köteles benyújtani egy tiszta és teljes terméket, a vásárlás igazolását, vagy egy kitöltött és megerősített garanciajegyet a panaszra. A kiterjesztett garancia esetén a szervizvizsgálatok és az egyes tőrak adózási dokumentumait rögzítik.  
Ha a garanciális kártyán a meghosszabbított garanciális feltételek egyikének sem felel meg, a termék 2 év garanciát vállal.

**A JÓTÁLLÁSON BELÜLI ÉS JÓTÁLLÁSON KÍVÜLI SZERVIZT A GYÁRTÓ FELHATALMAZOTT KÉPVISELŐJE VÉGZI**

A gyártó felhatalmazott képviselője: Slovakia Trend Export-Import s.r.o., Michalovská 87/1414, 073 01 Sobrance

Fax: (056) 652-2329 Tel: 0915 392 687 E-mail: [servis@slovakia-trend.sk](mailto:servis@slovakia-trend.sk)

## Ferăstrău circular

### UTILIZARE INTENTIONATĂ

Acest aparat este potrivit pentru tăieri drepte și curbe, precum și pentru tăieri în unghiuri de până la 45° pe piesele de lucru unghiulare din plastic, lemn sau metal ușor. Acest aparat este destinat exclusiv utilizării private în spații interioare uscate. Respectați indicațiile privind tipurile de pânze de ferăstrău. Orice altă utilizare sau modificare a aparatului este considerată necorespunzătoare și implică un risc semnificativ de accidente.

Producătorul nu își asumă nicio responsabilitate pentru daunele care pot fi atribuite unei utilizări necorespunzătoare.

### SPECIFICATII TEHNICE (a se vedea figura 1)

Model	JS06-65 (M1Q-GW30-65)	Nivelul presiunii sonore	$L_{PA} = 92,97 \text{ dB(A)}$ , $K_{PA} = 5 \text{ dB(A)}$
Tensiune	230-240V~ 50/60Hz	Nivelul de putere acustică	$L_{WA} = 100,97 \text{ dB(A)}$ , $K_{WA} = 5 \text{ dB(A)}$
Putere de intrare	550W	Nivelul de vibrații (placa de tăiere, mânerul din spate)	$a_{h,B} = 13,310 \text{ m/s}^2$ , $K = 1.5 \text{ m/s}^2$
Viteză	800-3000/min	Nivelul de vibrații (placa de tăiere, mânerul din față)	$a_{h,B} = 10,073 \text{ m/s}^2$ , $K = 1.5 \text{ m/s}^2$
Capacitate maximă de tăiere în lemn	65mm	Nivelul de vibrații (tăiere tablă, mânerul din spate)	$a_{h,M} = 15,619 \text{ m/s}^2$ , $K = 1.5 \text{ m/s}^2$
Capacitate maximă de tăiere în metal	6mm	Nivelul de vibrații (tăiere tablă, mânerul din față)	$a_{h,M} = 13,393 \text{ m/s}^2$ , $K = 1.5 \text{ m/s}^2$









### INFORMATII PRIVIND ZGOMOTUL/VIBRATIILE

Nivelul de vibrații indicat în această fișă de informații a fost măsurat în conformitate cu un test standardizat prezentat în EN 62841 și poate fi utilizat pentru a compara un instrument cu altul. Acesta poate fi utilizat pentru o evaluare preliminară a expunerii.

Nivelul declarat al emisiilor de vibrații reprezintă principalele aplicații ale sculei. Cu toate acestea, dacă scula este utilizată pentru diferite aplicații, cu diferite accesorii sau scule de inserție sau dacă este prost întreținută, emisiile de vibrații pot fi diferite. Acest lucru poate crește în mod semnificativ nivelul de expunere pe întreaga perioadă de lucru.

O estimare a nivelului de expunere la vibrații ar trebui să ia în considerare, de asemenea, momentele în care unealta este oprită sau în care este în funcțiune, dar nu își desfășoară efectiv activitatea. Acest lucru poate reduce semnificativ nivelul de expunere pe întreaga perioadă de lucru. Identificați măsuri de siguranță suplimentare pentru a proteja operatorul de efectele vibrațiilor, cum ar fi: întreținerea sculei și a accesoriilor, menținerea mâinilor calde, organizarea modelelor de lucru.

### EXPLICAREA SIMBOLURILOR

	Atentie!		Scoateți imediat ștecherul de la rețea, dacă cablul de alimentare este deteriorat, încurcat sau rupt. Scoateți întotdeauna ștecherul de la rețea înainte de a lucra la aparat.
	Cititi manualul.		Purtati protectie pentru urechi.
	Purtati protectie pentru ochi		Purtati protectie respiratorie
	Aparatele electrice nu trebuie aruncate împreună cu deșeurile menajere.		Clasa de protecție II

### ELEMENTE DE PRODUS

<b>2</b>	1	Buton de blocare a comutatorului	6	Cheie hexagonală
	2	Declanșator de comutare	7	Lumină de lucru
	3	Buton de reglare a vitezei	8	Port de extracție a prafului
	4	Buton de selectare a pendulului	9	Mandrină SDS
	5	Lama	10	Placuta de picior

### SIGURANȚĂ

#### Avertismente generale de siguranță pentru uneltele electrice

**⚠ WARNING** Cititi toate avertismentele de siguranță și toate instrucțiunile.

Nerespectarea avertismentelor și instrucțiunilor poate duce la electrocutare, incendiu și/sau vătămări grave.

**Păstrați toate avertismentele și instrucțiunile pentru referințe ulterioare.**

Termenul "unealtă electrică" din avertismente se referă la unealta electrică cu alimentare principală (cu fir) sau la unealta electrică cu baterii (fără fir).

#### Siguranta zonei de lucru

- Păstrați zona de lucru curată și bine luminată. Zonele dezordonate sau întunecate invită la accidente.

- Nu folosiți scule electrice în atmosfere explozive, cum ar fi în prezența unor lichide, gaze sau praf inflamabile. Uneltele electrice creează scântei care pot aprinde praful sau fumul.

- Țineți copiii și trecătorii la distanță în timp ce folosiți o unealtă electrică. Distragerile vă pot face să pierdeți controlul.

#### Siguranta electrică

- Ștecherul sculelor electrice trebuie să se potrivească cu

priza. Nu modificați niciodată fișa în niciun fel. Nu utilizați niciun fel de fișe adaptoare cu uneltele electrice cu împământare (cu împământare). Ștecherile nemodificate și potrivirea prizelor va reduce riscul de electrocutare.

- Evitați contactul corpului cu suprafețele împământate sau legate la pământ, cum ar fi tevi, radiatoarele, cuptoarele și frigiderele. Există un risc crescut de șoc electric dacă corpul dumneavoastră este legat la pământ sau împământat.

- Nu expuneți uneltele electrice la ploaie sau la condiții umede. Apa care intră într-o unealtă electrică va crește riscul de electrocutare.

- Nu abuzati de cablu. Nu folosiți niciodată cablul pentru a transporta, trage sau deconecta scula electrică. Tineti cablul departe de căldură, ulei, margini ascuțite și piese în mișcare. Cablurile deteriorate sau încurcate cresc riscul de electrocutare.

- Atunci când folosiți o unealtă electrică în aer liber, utilizați un prelungitor adecvat pentru utilizare în aer liber. Utilizarea unui cablu adecvat pentru utilizare în exterior reduce riscul de electrocutare.

- În cazul în care este inevitabil să folosiți o unealtă electrică într-o locație umedă,

utilizați o sursă de alimentare protejată de un dispozitiv de curent rezidual (RCD). Utilizarea unui RCD reduce riscul de electrocutare.

### **Siguranta personală**

- Rămâneți în alertă, urmăriți ceea ce faceți și folosiți bunul simț atunci când folosiți o unealtă electrică. Nu utilizați o unealtă electrică în timp ce sunteți obosit sau sub influența drogurilor, alcoolului sau a medicamentelor. Un moment de neatenție în timpul utilizării sculelor electrice poate avea ca rezultat vătămări corporale grave.

- Utilizați echipament de protecție personală. Purtați întotdeauna ochelari

protecție. Echipament de protecție, cum ar fi masca de praf, încălțăminte de siguranță antiderapantă, cască de protecție sau protecția auditivă utilizate în condiții adecvate vor reduce numărul de vătămări corporale.

- Preveniți pornirea neintenționată. Asigurați-vă că întrerupătorul este în

în poziția oprit înainte de a conecta sursa de alimentare și/sau acumulatorul, de a ridica sau de a transporta unealta.

Transportarea uneltelor electrice cu degetul pe întrerupător sau alimentarea cu energie a uneltelor electrice care au întrerupător pornit invită la accidente.

- Îndepărtați orice cheie sau cheie de reglare înainte de a roti scula electrică pornită. O cheie sau o cheie lăsată atașată la o parte rotativă a sculei electrice poate provoca vătămări corporale.

- Nu exagerați. Păstrați în permanentă o poziție corectă și echilibrul. Acest lucru permite un control mai bun al sculei electrice în situații neprevăzute.

- Îmbrăcați-vă corespunzător. Nu purtați haine largi sau bijuterii. Tineti-vă părul, hainele și mânușile la distanță de piesele în mișcare. Hainele largi, bijuteriile sau părul lung pot fi prinse în piesele în mișcare.

- În cazul în care sunt prevăzute dispozitive pentru conectarea instalațiilor de aspirare și colectare a prafului, asigurați-vă că acestea sunt conectate și utilizate în mod corespunzător. Utilizarea sistemelor de colectare a prafului poate reduce pericolele legate de praf.

### **Utilizarea și îngrijirea sculelor electrice**

- Nu forțați scula electrică. Folosiți scula electrică potrivit pentru aplicația dumneavoastră. Nu utilizați scula electrică dacă întrerupătorul nu o pornește și nu o oprește.

- Nu utilizați scula electrică dacă întrerupătorul nu o pornește și nu o oprește. Orice unealtă electrică care nu poate fi controlată cu ajutorul comutatorului este periculoasă și trebuie reparată.

- Deconectați ștecherul de la sursa de alimentare și/sau acumulatorul de la scula electrică înainte de a face orice reglaje, de a schimba accesoriile sau de a depozita sculele electrice.

Aceste măsuri preventive de siguranță reduc riscul de pornire accidentală a sculei electrice.

- Depozitați uneltele electrice nefolosite la îndemâna copiilor și nu permiteți persoanelor care nu sunt familiarizate cu scula electrică sau cu aceste instrucțiuni să utilizeze scula electrică. Uneltele electrice sunt periculoase în mâinile unor utilizatori neinstruiți.

- Întrețineți uneltele electrice. Verificați dacă nu există probleme de nealiniere sau de legare a pieselor mobile, dacă piesele sunt rupte și orice altă condiție care poate afecta funcționarea sculei electrice. În cazul în care este deteriorată, dispuneți ca scula electrică reparată înainte de utilizare. Multe accidente sunt cauzate de unelte electrice prost întreținute.

- Păstrați uneltele de tăiere ascuțite și curate. Uneltele de tăiere întreținute corespunzător, cu muchii de tăiere ascuțite, sunt mai puțin susceptibile de a se bloca și sunt mai ușor de controlat.

- Utilizați scula electrică, accesoriile și bitii de scule etc. în conformitate cu aceste instrucțiuni, ținând cont de condițiile de lucru și de lucrările care urmează să fie efectuate. Utilizarea sculei electrice pentru operațiuni diferite de cele prevăzute ar putea duce la o situație periculoasă.

- Păstrați mânerul și suprafețele de prindere uscate, curate și fără ulei și grăsime. Mânerul și suprafețele de prindere alunecoase nu permit manevrarea și controlul în siguranță al sculei în situații neprevăzute.

### **Serviciul**

- Asigurați-vă că scula electrică este reparată de o persoană calificată care utilizează numai piese de schimb identice. Acest lucru va asigura menținerea siguranței sculei electrice.

### **Instrucțiuni de siguranță specifice aparatelor pentru fierăstraie mecanice**

- Tineti scula electrică de suprafețele de prindere izolate, atunci când efectuați o operațiune în care accesoriul de tăiere poate intra în contact cu cabluri ascunse sau cu propriul cablu. Accesoriul de tăiere care intră în contact cu un fir "sub tensiune" poate face ca părțile metalice expuse ale sculei electrice să fie "sub tensiune" și ar putea provoca un șoc electric operatorului.

- Folosiți cleme sau o altă modalitate practică de fixare și susținere a piesei de lucru pe o platformă stabilă. Ținerea piesei de lucru cu mâna sau împotriva corpului dumneavoastră o lasă nestabilă și poate duce la pierderea controlului.

- Tineti-vă mâinile departe de zona de tăiere. Nu ajungeți sub piesa de lucru. Contactul cu lama de ferăstrău poate duce la rănire.

- Tineti-vă mâinile departe de tija de cursă și de mandrina cu eliberare rapidă. Există riscul de strivire în cazul în care se face contact cu aceste componente.

- Porniți întotdeauna scula electrică înainte de a o aplica pe piesa de lucru. În caz contrar, există riscul unei reculuri.

- Când tăiați cu ferăstrăul, asigurați-vă că suportul pentru picioare este plasat împotriva piesei de prelucrat.

- După ce ați terminat lucrarea, opriți scula electrică și nu scoateți lama de ferăstrău din tăietură până când aceasta nu se oprește complet. Acest lucru previne loviturile de recul și vă permite să puneți scula jos în siguranță.

- Folosiți numai pânze de ferăstrău nedeteriorate, care sunt în stare perfectă de funcționare. Lamele de ferăstrău îndoit și neascuțite se pot rupe sau pot provoca un recul.

- Nu încercați să încetiniți lama de ferăstrău după oprire prin aplicarea unei presiuni laterale. Pânza de ferăstrău ar putea fi deteriorată, s-ar putea rupe sau ar putea provoca un recul.

- Fixați piesa de lucru. Folosiți cleme/un menghină pentru a

tine ferm piesa de lucru. Acest lucru este mai sigur decât dacă o tineri pur și simplu în mână.

- Întotdeauna direcționați cablul de alimentare spre spate, departe de aparat.
- Nu lucrați niciodată pe materiale umede sau pe suprafețe umede.

## MONTARE ȘI FUNCȚIONARE

### Înainte de utilizare

Înainte de a efectua asamblarea, schimbarea și reglarea oricărui accesoriu, deconectați scula de la rețeaua de alimentare pentru a evita orice pornire involuntară.

Vă rugăm să verificați întotdeauna tensiunea de alimentare de la rețea înainte de utilizare! Aceasta trebuie să corespundă cu eticheta nominală de pe aparat.

Îndepărtați orice material de ambalare și piesele libere din unitate

### Pornirea și oprirea (a se vedea figura 3)

Folosiți comutatorul Pornit/Oprit pentru a porni aparatul și mențineți-l apăsat pentru o funcționare continuă.

Pentru a opri aparatul, eliberați comutatorul de pornire/oprire.

Înainte ca mașina să ajungă la piesa de lucru, porniți-o întotdeauna. Înainte de a opri mașina, țineți-o întotdeauna departe de piesa de lucru.

Înainte de a lăsa ferăstrăul circular jos, asigurați-vă că acesta a fost oprit complet.

În timpul lucrului, vă rugăm să țineți întotdeauna mașina strâns în zona de prindere.

#### **Atentie!**

Nu opriți niciodată lama prin exercitarea unei presiuni pe partea laterală a acesteia.

### Buton de blocare și reglare variabilă a vitezei (vezi fig. 5)

Butonul de blocare poate menține comutatorul în poziția de pornire pentru tăiere continuă.

Vă rugăm să urmați pasul de mai jos:

Pentru a bloca întrerupătorul pornit/oprit, porniți întrerupătorul pornit/oprit și apăsați butonul de blocare, apoi eliberați trăgaciul.

Ferăstrăul cu clichet va continua să funcționeze până când butonul de blocare este eliberat. Dacă doriți să reglați viteza lamei, deplasați roata de viteză înainte sau înapoi, după cum doriți.

Pentru a elibera comutatorul pornit/oprit, trebuie doar să îl apăsați din nou și apoi să îl eliberați pentru a opri.

### Montarea tubului de aspirare a prafului (a se vedea figura 4)

Tubul de extracție furnizat este destinat utilizării fierăstrăului cu aspirare a prafului cu un aspirator.

### Introducerea lamei (vezi fig. 6)

Ferăstrăul cu clichet are un suport pentru pânza SDS, astfel încât nu aveți nevoie de o cheie pentru a bloca lama în poziție. Asigurați-vă că lama nu este înclinată atunci când este introdusă și strânsă.

- Setati butonul de reglare a pendulului în poziția III
- Rotiți inelul de blocare a lamei în sensul acelor de ceasornic din poziția inițială.
- Introduceți lama în suport, cu dinții îndreptați spre înainte.
- Eliberați inelul de blocare, acesta ar trebui să revină în poziția inițială.
- Aplicați o presiune suficientă asupra lamei, pentru a vă asigura că inelul de blocare revine în poziția inițială.

Pentru a scoate lama, vă rugăm să apăsați inelul de blocare în sensul acelor de ceasornic, lama se va desprinde automat.



#### **AVERTISMENT**

La scoaterea lamei, este posibil ca aceasta să sară de pe suport. Vă rugăm să țineți întotdeauna vârful lamei și să o țineți departe de față.

■ Riscuri din cauza prafului! Atunci când lucrați pentru perioade îndelungate la lemn și, în special, la materiale care produc pulberi periculoase pentru sănătate, conectați aparatul la un dispozitiv adecvat de aspirare a prafului.

■ Purtați o mască de praf!

■ Asigurați-vă că există o ventilație suficientă.

### **Atentie!**

Există 2 tipuri de capete de lamă ca mai jos, vă rugăm să selectați întotdeauna tipul "T" pentru această mașină.

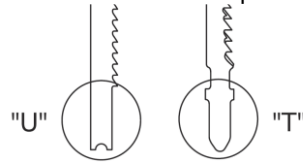

Vă rugăm să vă asigurați întotdeauna că dinții sunt îndreptați spre înainte, dacă lama este asamblată în direcția greșită, aceasta poate provoca răni grave.

Accesoriile pot fi fierbinti după utilizare. Nu atingeți cu mâna vârful accesoriului!

Vă rugăm să folosiți întotdeauna mănuși de protecție pentru a îndepărta accesoriul.

### Laser și lumină de lucru (a se vedea figura 7)

Ferăstrăul circular are ghidaj laser și temeri de lumină de lucru, pentru tăiere de precizie și lucru în locuri întunecate.

Aprindeți comutatorul laser, fasciculul laser și lumina de lucru se vor aprinde în același timp.

Pentru a opri, apăsați din nou butonul.

### Reglarea plăcii de bază (a se vedea figura 8)

Placa de bază poate fi reglată în 3 poziții: 0° și ± 45°.

- Îndepărtați manual tubul de aspirare a prafului.

- Folosiți cheia Allen pentru a slăbi două șuruburi de sub placa de bază.

- Scoateți placa de bază din fanta unghiulară și reglați-o la unghiul dorit.

- Asamblați placa de bază la fanta unghiulară și apoi strângeți din nou șuruburile.

Efectuați o tăiere de probă pentru a verifica dacă lama este poziționată la unghiul dorit.

#### **Atentie!**

Placa de bază instabilă poate provoca răni grave pentru utilizator. Vă rugăm să o verificați întotdeauna după fiecare ajustare!

### Butonul de reglare a pendulului (a se vedea fig. 9)

Butonul de reglare a pendulului are 4 setări. Acesta poate fi utilizat pentru a controla distanța și calitatea tăierii în funcție de tipul de material.

Utilizați o setare mai mică a pendulului dacă doriți să obțineți o calitate mai bună a tăierii.

Se selectează setarea 0 pentru plăci metalice, foi sau materiale sensibile la așchii

Se selectează setarea I pentru plastic

Se selectează setarea II pentru lemn dur

Se selectează setarea III pentru lemn moale

### Butonul de control al vitezei maxime (a se vedea figura 10)

Butonul de control al vitezei maxime poate regla viteza de funcționare de la mică la mare. Cu cât numărul este mai mare, cu atât viteza este mai mare. Vă rugăm să urmați pașii de mai jos:

1. Porniți scula
2. Blocați comutatorul

3. Rotiti butonul în sus sau în jos pentru a crește sau a reduce viteza maximă.  
Pentru selectarea vitezei pentru acest aparat, vă rugăm să urmați instrucțiunile de mai jos:

Canalele 1 - 3 sunt selectate pentru lemn moale.  
Canalele 3 - 5 sunt selectate pentru lemn dur, plastic și materiale din aluminiu.  
Canalele 4-6 sunt selectate pentru metal.

## ÎNTRETINERE



Asigurați-vă că mașina nu este sub tensiune atunci când efectuați lucrări de întreținere a motorului. Curățați în mod regulat carcasa mașinii cu o cârpă moale, de preferință după fiecare utilizare. Păstrați fantele de ventilație libere de praf și murdărie. Dacă murdăria nu se îndepărtează, utilizați o cârpă moale umezită cu apă cu săpun. Nu utilizați niciodată solvenți precum benzină, alcool, apă amoniacală etc. Acești solvenți pot deteriora părțile din plastic.

Mașina nu necesită lubrifiere suplimentară.

În cazul în care apare o defecțiune, de exemplu, în urma uzurii unei piese, vă rugăm să contactați serviciul de service al dealerului local.

## PROTECTIA MEDIULUI



Pentru a preveni deteriorarea aparatului în timpul transportului, acesta este livrat într-un ambalaj robust. Majoritatea materialelor de ambalare pot fi reciclate. Duceți aceste materiale la locurile de reciclare corespunzătoare. Duceți aparatele nedorite la dealerul local. Aici vor fi eliminate într-un mod sigur din punct de vedere ecologic.

Aparatele electrice aruncate sunt reciclabile și nu trebuie aruncate la gunoiul menajer! Vă rugăm să ne sprijiniți în mod activ în conservarea resurselor și protejarea mediului înconjurător prin returnarea acestui aparat la centrele de colectare (dacă sunt disponibile).

# Vedere detaliată pentru JS06-65

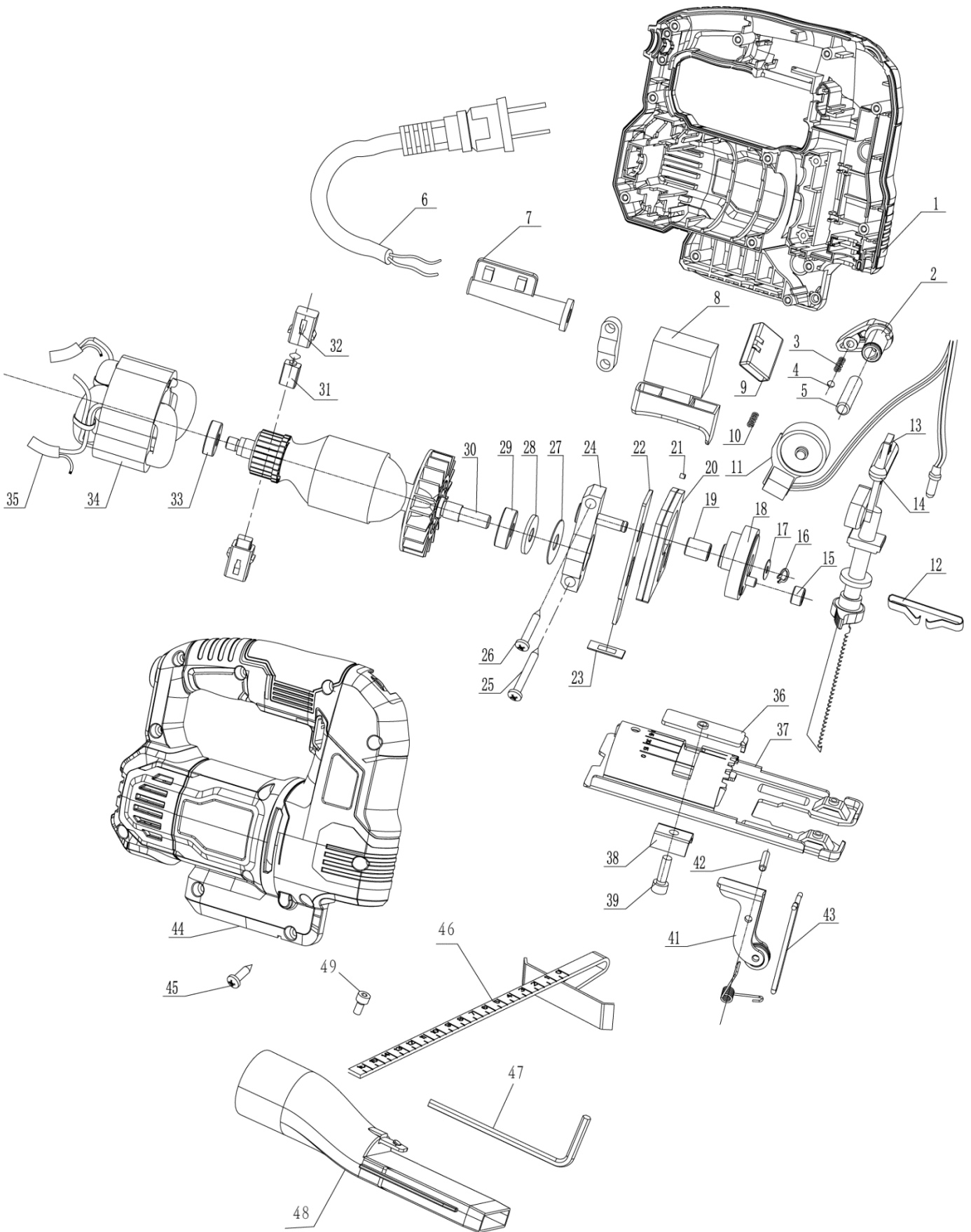

## Vedere detaliată pentru JS06-65

Piese nr.	Denumirea pieselor	Q'ty	Piese nr.	Denumirea pieselor	Q'ty
1	Carcasa stângă	1	26	Șurub cu cap în cruce	1
2	Butonul pedulum	1	27	Șaibă plată	1
3	Arc	1	28	Garnitură de lână	1
4	4mm bilă de oțel	1	29	Rulment 608	1
5	Pin pendul	1	30	Rotor	1
6	Cablu	1	31	Perie de carbon 5x8x12.5	2
7	Înveliș de cablu	1	32	Suport pentru perie	2
8	Comutator	1	33	Rulment 607	1
9	Blocare pe buton	1	34	Stator	1
10	Arc	1	35	Inductor	2
11	Roată de reglare a vitezei	1	36	Placă de reglare a unghiului	1
12	Clip de resetare	1	37	Placă de bază	1
13	Ansamblu de arbore.	1	38	Placă de fixare	1
14	Bucșe	1	39	Șurub hexagonal interior	1
15	Roată de rulare	1	40	Arc pendul	1
16	Inel de siguranță	1	41	Ansamblu pedulum.	1
17	Șaibă plată	1	42	Pin rotund pentru arbore rotund	1
18	Unelte mari	1	43	Ac de siguranță	1
19	Rulmentul ac	1	44	Carcasă dreapta	1
20	Blocul Blance	2	45	Șurub cu cap în cruce	12
21	Pin de arbore rotund	4	46	Rigla	1
22	Placă centrală	1	47	Cheie hexagonală interioară	1
23	Placă de amplasare din plastic	1	48	Tub de aspirare a prafului	1
24	Cadru de susținere	1	49	Șurub hexagonal interior	1
25	Șurub cu cap în cruce	1			

# WORCRAFT

POWER TOOLS

## Lista de garanție / Warranty

Numărul de fabricație:	Data vânzării:	Semnătura și ștampila vânzătorului:

Numele clientului (denumirea firmei):	Adresa clientului (sediul firmei):

<b>Clientul prin semnătura sa confirmă, că instalația i-a fost prezentată și explicată, că a fost încunoștințat cu modul de folosire, punerea în funcțiune a mașinii și utilizare, și că instalația i-a fost eliberată (predată) completă.</b>	Semnătura clientului:

## Note despre reparații – reparații de garanție

Data primirii reclamației:	Data de sfârșit al reclamației:	Numărul de evidență a reclamației:	Semnătura de reparație garantată (nota despre reparația nexecutată)	Ștampila tehnicianului serviciului:

### Condițiile de garanție

- Furnizorul oferă pentru acest produs perioada de garanție menționată în această listă de garanție cu respectarea condițiilor modului de utilizare și depozitare a produsului, corespunzător cu condițiile și normele în vigoare, în sensul indicațiilor de utilizare. Perioada de garanție începe la data vânzării produsului. Garanția pentru baterii este de 12 luni.
- Perioada de garanție prelungită de 5 ani se acordă clienților pentru produsul trecut în tabelul produselor cu garanția prezentată. Ultimul client este consumatorul, în condițiile că produsul nu va fi folosit ca obiect de comerț. Perioada prelungită este condiționată de control reglementar la centre de servicii autorizate ale furnizorului.
- Perioada de garanție se prelungeste cu timpul cât a fost produsul în reparații de garanție. Această condiție este consemnată și în tabelul de reparații garantate. Beneficiarul poate revendica dreptul la asigurarea reparației la unul din centre de servis autorizat conform tabelului anexă „A” – centre de serviciu. Centre de serviciu „B” execută reparații de garanție numai la produsele, care au fost vândute la centrele lor de desfacere. Tabelul centrelor de serviciu este actualizat regulat la vânzători, cât și pe siteul de import: [www.strendpro.sk](http://www.strendpro.sk).
- Centrul de servicii este obligat să asigure reparația în termen stabilit de lege. Termenul stabilit de lege pentru rezolvarea reclamației începe cu ziua următoare după data de primire a reclamației de centru de servicii.
- Reparația garantată fără plată poate nu fi revendicată când este vorba despre defecțiuni care au fost produse de folosirea produsului contrar prevederilor din indicațiile de utilizare, manipulare necorespunzătoare, defectarea mecanică curentă, uzura produsă de funcționarea mașinii, din vina deservirii, dezastru nestăvilit, intervenție neîndreptătită în produs, defecțiuni pricinuite de folosirea pieselor necorespunzătoare, carburanților necorespunzători și supraîncărcarea mașinii ca urmare a depășirii continue a limitei superioare de randament. Lucrările de curățire, întreținere curentă, repararea sau reglarea instalației, care poate executată de deservirea și sunt cuprinse în indicații de utilizare, nu fac parte din prevederile garanției.
- Drept uzura curentă a pieselor se consideră uzura principală: a tuturor pieselor rotative și în mișcare, părților de tăiere și capacelor, șuruburilor tăietoare și pironului, curelelor de transmisie, transmisie în lanț, suprafeții de frecare a frânelor și ambreaj, dezenul anvelopelor și piesele de întreținere curentă cum sunt: filtre de aer, hidraulice și de ulei, lumânări de aprindere, rezervoare de ulei și de răcire.
- Din garanția prelungită sunt scoase părțile mașinilor și instalației pentru care producătorul concret al acestor piese acordă garanția mai scurtă decât furnizorul pentru fiecare product în care sunt montate. Din această categorie fac parte: acumulatele, becurile și etc.
- Dreptul de aplicare a revendicării rezultat din garanție are proprietarul produsului, dacă face acest lucru cel târziu în ultima zi a perioadei de garanție.
- La rezolvarea reclamațiilor se procedează conform prevederilor corespunzătoare ale Codului comercial și Legii de protecție a consumatorului.
- Controlul de servicii, care constituie condiția garanției prelungite de 5 ani poate fi efectuat numai în centrul de servicii autorizat al furnizorului, în intervale regulate; perioada între două controale nu poate depăși 12 luni. Primul control de servicii trebuie făcut cel târziu 12 luni de la data vânzării produsului. Controlul serviciilor efectuează centrele de servicii în perioada ultimelor trei luni și primelor două luni anului calendaristic. Fiecare control de servicii trebuie înregistrat în această listă de garanție cu introducerea datei controlului, semnătura și ștampila serviciului de control. Prin controlul serviciilor se înțelege controlul mașinii, înlocuirea materialului de umplură și filtrelor conform recomandării producătorului, înlocuire pieselor uzate și defecte, cât și reglarea proprie a mașinii. Randamentul controlului de servicii și materialul folosit se stabilește conform tarifului valabil al centrului de servicii.

La aplicarea reclamației reclamantul este obligat să preînte pe lângă reclamație produsul complet și curat, documentul de cumpărare sau lista de garanție completată și confirmată. În cazul garanției prelungite înregistrări ale controlului de servicii și documentele de impoyit pentru fiecare control. În cazul neîndeplinirii a vreunei condiții garanției prelungite cuprinse în această listă de garanție, se acorda pentru produs perioada de garanție de 2 ani.

**SERVICE ÎN GARANȚIE ȘI POSTGARANȚIE ESTE EFECTUAT DE CĂTRE REPREZENTANTUL AUTORIZAT AL PRODUCĂTORULUI**

Reprezentantul împuternicit al producătorului: Slovakia Trend Export-Import s.r.o., Michalovská 87/1414, 073 01 Sobrance

Fax: (056) 652-2329 Tel: 0915 392 687 E-mail: [servis@slovakia-trend.sk](mailto:servis@slovakia-trend.sk)

## Jig saw

### INTENDED USE

This appliance is suitable for straight and curved cutting as well as mitre cuts of up to 45° on angular work-pieces made of plastic, wood or light metal. This appliance is exclusively intended for private use in dry indoor spaces. Observe the guidelines on saw blade types. Any other usage of or modification to the appliance is deemed to be improper and carries a significant risk of accidents.

The manufacturer accepts no responsibility for damage(s) attributable to misuse.

### TECHNICAL SPECIFICATIONS (See fig 1)

Model	JS06-65 (M1Q-GW30-65)	Sound pressure level	$L_{PA}=92,97\text{dB(A)}$ , $K_{PA}=5\text{dB(A)}$
Voltage	230-240V~ 50/60Hz	Sound power level	$L_{WA}=100.97\text{dB(A)}$ , $K_{WA}=5\text{dB(A)}$
Input power	550W	Vibration level (cutting board, rear handle)	$a_{h,B}=13,310\text{ m/s}^2$ , $K=1.5\text{m/s}^2$
Speed	800-3000/min	Vibration level (cutting board, front handle)	$a_{h,B}=10,073\text{ m/s}^2$ , $K=1.5\text{m/s}^2$
Max. cutting capacity in wood	65mm	Vibration level (cutting metal sheet, rear handle)	$a_{h,M}=15,619\text{ m/s}^2$ , $K=1.5\text{m/s}^2$
Max. cutting capacity in metal	6mm	Vibration level (cutting metal sheet, front handle)	$a_{h,M}=13,393\text{ m/s}^2$ , $K=1.5\text{m/s}^2$









### NOISE/VIBRATION INFORMATION

The vibration level given in this information sheet has been measured in accordance with a standardised test given in EN 62841 and may be used to compare one tool with another. It may be used for a preliminary assessment of exposure.

The declared vibration emission level represents the main applications of the tool. However, if the tool is used for different applications, with different accessories or insertion tools or is poorly maintained, the vibration emission may differ. This may significantly increase the exposure level over the total working period.

An estimation of the level of exposure to vibration should also take into account the times when the tool is switched off or when it is running but not actually doing the job. This may significantly reduce the exposure level over the total working period. Identify additional safety measures to protect the operator from the effects of vibration such as: maintain the tool and the accessories, keep the hands warm, organisation of work patterns.

### EXPLANATION OF SYMBOLS

	Attention!		Pull out mains plug immediately, if the mains cable is damaged, entangled or severed. Always remove the mains plug before working on the device.
	Read the manual.		Wear ear protection.
	Wear eye protection		Wear breathing protection
	Electrical appliances must not be disposed of with the domestic waste.		Protection class II

### PRODUCT ELEMENTS

<b>2</b>	1	Switch lock button	6	Hex wrench
	2	Switch trigger	7	Working light
	3	Speed adjustment knob	8	Dust extraction port
	4	Pendulum select knob	9	SDS chuck
	5	Blade	10	Footplate

### SAFETY

#### General Power Tool Safety Warnings

**WARNING** Read all safety warnings and all instructions.

Failure to follow the warnings and instructions may result in electric shock, fire and/or serious injury.

Save all warnings and instructions for future reference.

The term "power tool" in the warnings refers to your mainsoperated (corded) power tool or battery-operated (cordless) power tool.

#### Work area safety

● Keep work area clean and well lit. Cluttered or dark areas invite accidents.

● Do not operate power tools in explosive atmospheres, such as in the presence of flammable liquids, gases or dust. Power tools create sparks which may ignite the dust or fumes.

● Keep children and bystanders away while operating a power tool. Distractions can cause you to lose control.

#### Electrical safety

● Power tool plugs must match the outlet. Never modify the plug in any way. Do not use any adapter plugs with earthed (grounded) power tools. Unmodified plugs and matching outlets will reduce risk of electric shock.

- Avoid body contact with earthed or grounded surfaces, such as pipes, radiators, ranges and refrigerators. There is an increased risk of electric shock if your body is earthed or grounded.
- Do not expose power tools to rain or wet conditions. Water entering a power tool will increase the risk of electric shock.
- Do not abuse the cord. Never use the cord for carrying, pulling or unplugging the power tool. Keep cord away from heat, oil, sharp edges and moving parts. Damaged or entangled cords increase the risk of electric shock.
- When operating a power tool outdoors, use an extension cord suitable for outdoor use. Use of a cord suitable for outdoor use reduces the risk of electric shock.
- If operating a power tool in a damp location is unavoidable, use a residual current device (RCD) protected supply. Use of an RCD reduces the risk of electric shock.

### Personal safety

- Stay alert, watch what you are doing and use common sense when operating a power tool. Do not use a power tool while you are tired or under the influence of drugs, alcohol or medication. A moment of inattention while operating power tools may result in serious personal injury.
- Use personal protective equipment. Always wear eye protection. Protective equipment such as dust mask, non-skid safety shoes, hard hat, or hearing protection used for appropriate conditions will reduce personal injuries.
- Prevent unintentional starting. Ensure the switch is in the off-position before connecting to power source and/or battery pack, picking up or carrying the tool. Carrying power tools with your finger on the switch or energizing power tools that have the switch on invites accidents.
- Remove any adjusting key or wrench before turning the power tool on. A wrench or a key left attached to a rotating part of the power tool may result in personal injury.
- Do not overreach. Keep proper footing and balance at all times. This enables better control of the power tool in unexpected situations.
- Dress properly. Do not wear loose clothing or jewellery. Keep your hair, clothing and gloves away from moving parts. Loose clothes, jewellery or long hair can be caught in moving parts.
- If devices are provided for the connection of dust extraction and collection facilities, ensure these are connected and properly used. Use of dust collection can reduce dust-related hazards.

### Power tool use and care

- Do not force the power tool. Use the correct power tool for your application. Do not use the power tool if the switch does not turn it on and off.
- Do not use the power tool if the switch does not turn it on and off. Any power tool that cannot be controlled with the switch is dangerous and must be repaired.
- Disconnect the plug from the power source and/or the battery pack from the power tool before making any adjustments, changing accessories, or storing power tools. Such preventive safety measures reduce the risk of starting the power tool accidentally.
- Store idle power tools out of the reach of children and do not allow persons unfamiliar with the power tool or these instructions to operate the power tool. Power tools are dangerous in the hands of untrained users.
- Maintain power tools. Check for misalignment or binding of moving parts, breakage of parts and any other condition that may affect the power tool's operation. If damaged, have the power tool

repaired before use. Many accidents are caused by poorly maintained power tools.

- Keep cutting tools sharp and clean. Properly maintained cutting tools with sharp cutting edges are less likely to bind and are easier to control.
- Use the power tool, accessories and tool bits etc. in accordance with these instructions, taking into account the working conditions and the work to be performed. Use of the power tool for operations different from those intended could result in a hazardous situation.
- Keep handles and grasping surfaces dry, clean and free from oil and grease. Slippery handles and grasping surfaces do not allow for safe handling and control of the tool in unexpected situations.

### Service

- Have your power tool serviced by a qualified repair person using only identical replacement parts. This will ensure that the safety of the power tool is maintained.

### Appliance-specific safety instructions for jigsaws

- Hold the power tool by insulated gripping surfaces, when performing an operation where the cutting accessory may contact hidden wiring or its own cord. Cutting accessory contacting a „live“ wire may make exposed metal parts of the power tool „live“ and could give the operator an electric shock.
- Use clamps or another practical way to secure and support the workpiece to a stable platform. Holding the workpiece by hand or against your body leaves it unstable and may lead to loss of control.
- Keep your hands away from the sawing area. Do not reach underneath the workpiece. Contact with the saw blade may result in injury.
- Keep your hands away from the stroke rod and the quick-release chuck. There is a risk of crushing if contact is made with these components.
- Always switch on the power tool before applying it to the workpiece. Otherwise, there is a risk of a kickback.
- When sawing, ensure that the footplate is placed against the workpiece.
- After completing your work, switch the power tool off and do not pull the saw blade out of the cut until it has come to a complete standstill. This prevents kickbacks, and allows you to put the tool down safely.
- Only use undamaged saw blades that are in perfect working order. Bent and blunt saw blades can break or may cause a kickback.
- Do not try and slow the saw blade down after switching off by applying lateral pressure. The saw blade might be damaged, break or cause a kickback.
- Secure the workpiece. Use clamps/a vice to hold the workpiece firmly. This is safer than simply holding it in your hand.
- Always route the power cable towards the rear, away from the appliance.
- Never work on moistened materials or damp surfaces.
- Risks from dust! When working for extended periods on wood and, in particular, materials that produce dusts that are hazardous to health, connect the appliance to an appropriate dust extraction device.
- Wear a dust mask!
- Ensure there is sufficient ventilation.

## MOUNT AND OPERATION

### Before use

Before making assembly, changing and adjustment for any accessory, disconnect the tool from the mains supply to avoid any unintentional starting.

Please always check the mains supply voltage before use! It must correspond with the rating label on the appliance.

Remove any packing material and loose parts from unit.

### **Switching on and off (see fig 3)**

Use the On/Off switch to start the machine and keep holding it for continuous operation.

To switch the machine off, release the On/Off switch.

Before the machine reaches the working piece, always switch on it.

Before switching off the machine, always keep the machine away from working piece.

Before putting the jig saw down, please make sure it has been stopped completely.

While working, please always hold the machine tightly at the grip area.

### **Caution!**

Never stop the blade by apply exerting pressure on the side of the blade.

### **Lock-on button & variable speed adjustment (see fig 5)**

The locking button can hold the switch on position for continuous sawing.

Please follow below step:

To lock the on/off switch, turn on the on/off switch and press the locking button, release the trigger.

The jig saw will continue to operate until the locking button is released. If you want to adjust the blade speed, move the speed wheel forward or backward according you want.

To release the on/off switch, just press it again and then release it to stop.

### **Mounting the dust extraction tube (see fig 4)**

The extraction tube supplied is for using the jigsaw with dust exhausting by a vacuum cleaner.

### **Inserting Blade (see fig 6)**

The jig saw has a SDS blade holder so you do not need a key to lock the blade in place. Make sure that the blade is not skew when it is inserted and tightened.

- Set the Pendulum adjustment button to position III
- Turn the blade lock ring clockwise from original position.
- Insert the blade to the holder with the teeth pointing forwards.
- Release the locking ring, it should return to original position.
- Apply a sufficient pressure to the blade, to make sure the locking ring return to the original position.

To remove the blade, please press the locking ring clockwise too, the blade will loose off automatic.



### **WARNING**

When removing the blade, it may jump away from holder. Please always hold the tip of blade and keep it away from face.

### **Caution!**

There are 2 kinds of blade head as below, please always select "T" type for this machine.

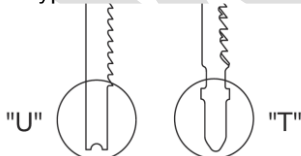

Please always make sure the teeth pointing forwards, if the blade assembled in wrong direction, it may cause serious injuries.

Accessories can be hot after use. Don't touch the tip of accessory by hand!

Please always use protective gloves to remove the accessory.

### **Laser and working light (see fig 7)**

The jig saw has laser guide and working light features, for precision cutting and working in dark place.

Press laser switch on, the laser beam and working light will on at same time.

To switch off, press the knob again.

### **Adjusting the base plate (see fig 8)**

The base plate can be adjusted in 3 positions: 0° and ± 45°.

- Remove the dust suction tube by hand.
- Use the Allen key to loosen two screws underneath the base plate.
- Pull away the base plate from the angle slot, and adjust it to the desired angle.
- Assembly the base plate to the angle slot and then re-tighten the screws.

Make a trial cut to check whether the blade is positioned at the desired angle.

### **Caution!**

Unstable base plate may cause serious injury for user. Please always check it after each adjustment!

### **Pendulum Adjustment knob (see fig 9)**

The Pendulum Adjustment knob has 4 settings. It can be used to control the distance and the quality of the cut according to the type of material.

Use a lower pendulum setting if you want to get better cutting quality.

Setting 0 is selected for metal plates, sheets or splinter-sensitive material

Setting I is selected for plastic

Setting II is selected for hard wood

Setting III is selected for soft wood

### **Maximum speed control knob (see fig 10)**

The maximum speed control knob can adjust the running speed from low to high. The higher number, the higher speed. Please follow below steps:

1. Switch on the tool
2. Lock the switch
3. Turn the knob up or down to increase or reduce the maximum speed.

For speed selection for this machine, please follow below instruction:

Channels 1 to 3 are selected for soft wood.

Channels 3 to 5 are selected for hard wood, plastic and aluminum material.

Channels 4 to 6 are selected for metal.

## **MAINTENANCE**



Make sure that the machine is not live when carrying out maintenance work on the motor. Regularly clean the machine housing with a soft cloth, preferably after each use. Keep the ventilation slots free from dust and dirt. If the dirt does not come off use a soft cloth moistened with soapy water. Never use solvents such as petrol, alcohol, ammonia water, etc. These solvents may damage the plastic parts.

The machine requires no additional lubrication.

If a fault occur, e.g. after wear of a part, please contact your local dealer's service.

## **ENVIRONMENT PROTECTION**

In order to prevent the machine from damage during transport, it is delivered in a sturdy packaging. Most of the packaging



materials can be recycled. Take these materials to the appropriate recycling locations. Take your unwanted machines to your local dealer. Here they will be disposed of in an environmentally safe way.

Discarded electric appliances are recyclable and should not be discarded in the domestic waste! Please actively support us in conserving resources and protecting the environment by returning this appliance to the collection centres (if available).

# DE Deutsch

## Stichsäge

### EINLEITUNG

Das Gerät ist für gerade und kurvige Schnitte sowie Gehrungsschnitte bis 45° an kantigen Werkstücken aus Kunststoff, Holz und Leichtmetall geeignet. Das Gerät ist ausschließlich für den privaten Gebrauch in trockenen Räumen zugelassen. Beachten Sie die Hinweise zu Sägeblatttypen. Jede andere Verwendung oder Veränderung des Gerätes gilt als nicht bestimmungsgemäß und birgt erhebliche Unfallgefahren. Für aus bestimmungswidriger Verwendung entstandene Schäden übernimmt der Hersteller keine Haftung.

### TECHNISCHE DATEN

Modell	JS06-65 (M1Q-GW30-65)	Schalldruckpegel	$L_{PA}=92,97\text{dB(A)}$ , $K_{PA}=5\text{dB(A)}$
Stromspannung	230-240V~ 50/60Hz	Schalleistungspegel	$L_{WA}=100.97\text{dB(A)}$ , $K_{WA}=5\text{dB(A)}$
Eingangsleistung	550W	Vibrationspegel (Schneidebrett, hinterer Griff)	$a_{h,B}=13,310\text{ m/s}^2$ , $K=1.5\text{m/s}^2$
Geschwindigkeit	800-3000/min	Vibrationspegel (Schneidebrett, vorderer Griff)	$a_{h,B}=10,073\text{ m/s}^2$ , $K=1.5\text{m/s}^2$
Max. Schnittleistung in Holz	65mm	Vibrationsgrad (Schneiden von Blech, hinterer Griff)	$a_{h,M}=15,619\text{ m/s}^2$ , $K=1.5\text{m/s}^2$
Max. Schneidleistung in Metall	6mm	Vibrationsniveau (Schneiden von Blech, vorderer Griff)	$a_{h,M}=13,393\text{ m/s}^2$ , $K=1.5\text{m/s}^2$

### GERÄUSCH- / VIBRATIONSMITTEILUNGEN

Der in diesem Informationsblatt angegebene Vibrationspegel wurde gemäß einer standardisierten Prüfung nach EN 62841 gemessen und kann zum Vergleich eines Werkzeugs mit einem anderen verwendet werden. Es kann zur vorläufigen Beurteilung der Exposition herangezogen werden.

Der angegebene Schwingungsemissionspegel repräsentiert die Hauptanwendungen des Werkzeugs. Wenn das Werkzeug jedoch für verschiedene Anwendungen mit unterschiedlichem Zubehör oder Einführungswerkzeug verwendet wird oder schlecht gewartet wird, kann die Vibrationsemission abweichen. Dies kann das Expositionsniveau während der gesamten Arbeitszeit erheblich erhöhen.

Bei der Abschätzung der Vibrationsbelastung sollten auch die Zeiten berücksichtigt werden, zu denen das Werkzeug ausgeschaltet ist oder wenn es ausgeführt wird, die Arbeit jedoch nicht tatsächlich ausgeführt wird. Dies kann das Expositionsniveau über den gesamten Arbeitszeitraum erheblich verringern. Ermitteln Sie zusätzliche Sicherheitsmaßnahmen, um den Bediener vor den Auswirkungen von Vibrationen zu schützen, z. B.: Wartung des Werkzeugs und des Zubehörs, Warmhalten der Hände, Organisation der Arbeitsabläufe.

### ERLÄUTERUNG DER SYMBOLE

	Beachtung!		Ziehen Sie sofort den Netzstecker, wenn das Netzkabel beschädigt, verwickelt oder abgetrennt ist. Ziehen Sie immer den Netzstecker, bevor Sie am Gerät arbeiten.
	Lesen Sie das Handbuch.		Gehörschutz tragen.
	Augenschutz tragen		Atemschutz tragen
	Elektrogeräte dürfen nicht mit dem Hausmüll entsorgt werden.		Schutzklasse II

### WERKZEUG-ELEMENTE

<b>2</b>	1	Schalttaste Schalten Sie Schaltetaste	6	Sechskantschlüssel
	2	Auslöser schalten	7	Arbeitslicht
	3	Geschwindigkeitseinstellungsknauf	8	Staubextraktionsanschluss
	4	Pendelwählen Sie Knopf	9	SDS Chuck
	5	Klinge	10	Fußplatte

### SICHERHEIT

## Allgemeine Sicherheitshinweise für Elektrowerkzeuge Lesen Sie alle Sicherheitshinweise und

**⚠️ WARNING Anweisungen.** Versäumnisse bei der Einhaltung der Sicherheitshinweise und Anweisungen können elektrischen Schlag, Brand und/oder schwere Verletzungen verursachen. **Bewahren Sie alle Sicherheitshinweise und Anweisungen für die Zukunft auf.**

Der in den Sicherheitshinweisen verwendete Begriff „Elektrowerkzeug“ bezieht sich auf netzbetriebene Elektrowerkzeuge (mit Netzkabel) und auf akkubetriebene Elektrowerkzeuge (ohne Netzkabel).

### Arbeitsplatzsicherheit

- **Halten Sie Ihren Arbeitsbereich sauber und gut beleuchtet.** Unordnung oder unbeleuchtete Arbeitsbereiche können zu Unfällen führen.
- **Arbeiten Sie mit dem Elektrowerkzeug nicht in explosionsgefährdeter Umgebung, in der sich brennbare Flüssigkeiten, Gase oder Staube befinden.** Elektrowerkzeuge erzeugen Funken, die den Staub oder die Dämpfe entzünden können.
- **Halten Sie Kinder und andere Personen während der Benutzung des Elektrowerkzeugs fern.** Bei Ablenkung können Sie die Kontrolle über das Gerät verlieren.

### Elektrische Sicherheit

- **Der Anschlussstecker des Elektrowerkzeuges muss in die Steckdose passen. Der Stecker darf in keiner Weise verändert werden. Verwenden Sie keine Adapterstecker gemeinsam mit schutzgeerdeten Elektrowerkzeugen.** Unveränderte Stecker und passende Steckdosen verringern das Risiko eines elektrischen Schlages.
- **Vermeiden Sie Körperkontakt mit geerdeten Oberflächen wie von Rohren, Heizungen, Herden und Kuhlsschränken.** Es besteht ein erhöhtes Risiko durch elektrischen Schlag, wenn Ihr Körper geerdet ist.
- **Halten Sie Elektrowerkzeuge von Regen oder Nässe fern.** Das Eindringen von Wasser in ein Elektrowerkzeug erhöht das Risiko eines elektrischen Schlages.
- **Zweckentfremden Sie das Kabel nicht, um das Elektrowerkzeug zu tragen, aufzuhängen oder um den Stecker aus der Steckdose zu ziehen. Halten Sie das Kabel Gerateteilen.** Beschädigte oder verwickelte Kabel erhöhen das Risiko eines elektrischen Schlages.
- **Wenn Sie mit einem Elektrowerkzeug im Freien arbeiten, verwenden Sie nur Verlängerungskabel, die auch für den Außenbereich geeignet sind.** Die Anwendung eines für den Außenbereich geeigneten Verlängerungskabels verringert das Risiko eines elektrischen Schlages.
- **Wenn der Betrieb des Elektrowerkzeuges in feuchter Umgebung nicht vermeidbar ist, verwenden Sie einen Fehlerstromschutzschalter.** Der Einsatz eines Fehlerstromschutzschalters vermindert das Risiko eines elektrischen Schlages.

### Sicherheit von Personen

- **Seien Sie aufmerksam, achten Sie darauf, was Sie tun, und gehen Sie mit Vernunft an die Arbeit mit einem Elektrowerkzeug. Benutzen Sie kein Elektrowerkzeug, wenn Sie mude sind oder unter dem Einfluss von Drogen, Alkohol oder Medikamenten stehen.** Ein Moment der Unachtsamkeit beim Gebrauch des Elektrowerkzeuges kann zu ernsthaften Verletzungen führen.
- **Tragen Sie persönliche Schutzausrüstung und immer eine Schutzbrille.** Das Tragen persönlicher Schutzausrüstung, wie Staubmaske, rutschfeste Sicherheitsschuhe, Schutzhelm oder Gehörschutz, je nach Art und Einsatz des Elektrowerkzeuges, verringert das Risiko von Verletzungen.
- **Vermeiden Sie eine unbeabsichtigte Inbetriebnahme.** Vergewissern Sie sich, dass das Elektrowerkzeug

ausgeschaltet ist, bevor Sie es an die Stromversorgung und/oder den Akku anschließen, es aufnehmen oder tragen. Wenn Sie beim Tragen des Elektrowerkzeuges den Finger am Schalter haben oder das Gerät eingeschaltet an die Stromversorgung anschließen, kann dies zu Unfällen führen.

- **Entfernen Sie Einstellwerkzeuge oder fern von Hitze, Öl, scharfen Kanten oder sich bewegenden Schraubenschlüssel, bevor Sie das Elektrowerkzeug einschalten.** Ein Werkzeug oder Schlüssel, der sich in einem drehenden Gerateteil befindet, kann zu Verletzungen führen.
- **Vermeiden Sie eine abnormale Körperhaltung. Sorgen Sie für einen sicheren Stand und halten Sie jederzeit das Gleichgewicht.** Dadurch können Sie das Elektrowerkzeug in unerwarteten Situationen besser kontrollieren.
- **Tragen Sie geeignete Kleidung. Tragen Sie keine weite Kleidung oder Schmuck. Halten Sie Haare, Kleidung und Handschuhe fern von sich bewegenden Teilen.** Lockere Kleidung, Schmuck oder lange Haare können von sich bewegenden Teilen erfasst werden.
- **Wenn Staubabsaug- und -auffangeinrichtungen montiert werden können, vergewissern Sie sich, dass diese angeschlossen sind und richtig verwendet werden.** Verwendung einer Staubabsaugung kann Gefährdungen durch Staub verringern.

### Verwendung und Behandlung des Elektrowerkzeuges

- **Überlasten Sie das Gerät nicht. Verwenden Sie für Ihre Arbeit das dafür bestimmte Elektrowerkzeug.** Mit dem passenden Elektrowerkzeug arbeiten Sie besser und sicherer im angegebenen Leistungsbereich.
- **Benutzen Sie kein Elektrowerkzeug, dessen Schalter defektiert.** Ein Elektrowerkzeug, das sich nicht mehr ein- oder ausschalten lässt, ist gefährlich und muss repariert werden.
- **Ziehen Sie den Stecker aus der Steckdose und/oder entfernen Sie den Akku, bevor Sie Gerateinstellungen vornehmen, Zubehorteile wechseln oder das Gerät weglegen.** Diese Vorsichtsmaßnahme verhindert den unbeabsichtigten Start des Elektrowerkzeuges.
- **Bewahren Sie unbenutzte Elektrowerkzeuge außerhalb der Reichweite von Kindern auf. Lassen Sie Personen das Gerät nicht benutzen, die mit diesem nicht vertraut sind oder diese Anweisungen nicht gelesen haben.** Elektrowerkzeuge sind gefährlich, wenn sie von unerfahrenen Personen benutzt werden.
- **Pflegen Sie Elektrowerkzeuge mit Sorgfalt. Kontrollieren Sie, ob bewegliche Teile einwandfrei funktionieren und nicht klemmen, ob Teile gebrochen oder so beschädigt sind, dass die Funktion des Elektrowerkzeuges beeinträchtigt ist. Lassen Sie beschädigte Teile vor dem Einsatz des Gerätes reparieren.** Viele Unfälle haben ihre Ursache in schlecht gewarteten Elektrowerkzeugen.
- **Halten Sie Schneidwerkzeuge scharf und sauber.** Sorgfältig gepflegte Schneidwerkzeuge mit scharfen Schneidkanten verklemmen sich weniger und sind leichter zu führen.
- **Verwenden Sie Elektrowerkzeug, Zubehör, Einsatzwerkzeuge usw. entsprechend diesen Anweisungen. Berücksichtigen Sie dabei die Arbeitsbedingungen und die auszuführende Tätigkeit.** Der Gebrauch von Elektrowerkzeugen für andere als die vorgesehenen Anwendungen kann zu gefährlichen Situationen führen.

### Service

- **Lassen Sie Ihr Elektrowerkzeug nur von**

## qualifiziertem Fachpersonal und nur mit Original-Ersatzteilen reparieren.

Damit wird sichergestellt, dass die Sicherheit des Elektrowerkzeuges erhalten bleibt.

## Gerätespezifische Sicherheitshinweise für Sticksägen

- Halten Sie das Elektrowerkzeug an den isolierten Griffflächen, wenn Sie Arbeiten ausführen, bei denen das Einsatzwerkzeug verborgene Stromleitungen oder die eigene Anschlussleitung treffen kann. Der Kontakt mit einer spannungsführenden Leitung kann auch metallene Geräteteile unter Spannung setzen und zu einem elektrischen Schlag führen.
- Befestigen und sichern Sie das Werkstück mittels Zwingen oder auf andere Art und Weise an einer stabilen Unterlage. Wenn Sie das Werkstück nur mit der Hand oder gegen Ihren Körper halten, bleibt es labil, was zum Verlust der Kontrolle führen kann.
- Halten Sie die Hände vom Sägebereich fern. Greifen Sie nicht unter das Werkstück. Bei Kontakt mit dem Sägeblatt besteht Verletzungsgefahr.
- Halten Sie die Hände von der Hubstange und dem Schnellspannfutter fern. Bei Kontakt mit den Bauteilen besteht Quetschungsgefahr.
- Führen Sie das Elektrowerkzeug nur eingeschaltet gegen das Werkstück. Es besteht sonst die Gefahr eines Rückschlages.

■ Achten Sie darauf, dass die Fußplatte beim Sägen aufliegt.

■ Schalten Sie nach Beendigung des Arbeitsvorgangs das Elektrowerkzeug aus und ziehen Sie das Sägeblatt erst dann aus dem Schnitt, wenn dieses zum Stillstand gekommen ist. So vermeiden Sie einen Rückschlag und können das Elektrowerkzeug sicher ablegen.

■ Verwenden Sie nur unbeschädigte und einwandfreie Sägeblätter. Verbogene und stumpfe Sägeblätter können brechen oder einen Rückschlag verursachen.

■ Bremsen Sie das Sägeblatt nach dem Ausschalten nicht durch seitliches Gegendrücken ab. Das Sägeblatt kann beschädigt werden, brechen oder einen Rückschlag verursachen.

■ Führen Sie das Netzkabel immer nach hinten vom Gerät weg.

■ Bearbeiten Sie keine angefeuchteten Materialien oder feuchte Flächen.

■ Gefährdung durch Staub! Schließen Sie bei längerem Bearbeiten von Holz und insbesondere wenn Materialien bearbeitet werden, bei denen gesundheitsgefährdende Stäube entstehen, das Gerät an eine geeignete Staubabsaugvorrichtung an.

■ Tragen Sie eine Staubschutzmaske!

■ Sorgen Sie für ausreichende Belüftung.

## BETRIEB

### Vor Gebrauch

Trennen Sie das Gerät vor der Montage, dem Wechsel und der Einstellung von Zubehörteilen vom Stromnetz, um ein unbeabsichtigtes Starten zu verhindern.

Bitte überprüfen Sie vor dem Gebrauch immer die Netzspannung! Es muss mit dem Typenschild am Gerät übereinstimmen.

Entfernen Sie jegliches Verpackungsmaterial und lose Teile vom Gerät.

### Ein- und Ausschalten (siehe Abb. 3)

Starten Sie die Maschine mit dem Ein-/Ausschalter und halten Sie ihn für den Dauerbetrieb gedrückt.

Um die Maschine auszuschalten, lassen Sie den Ein-/Ausschalter los.

Bevor die Maschine das Werkstück erreicht, schalten Sie sie immer ein.

Halten Sie die Maschine vor dem Ausschalten immer vom Werkstück fern.

Bevor Sie die Sticksäge ablegen, stellen Sie bitte sicher, dass sie vollständig zum Stillstand gekommen ist.

Bitte halten Sie die Maschine beim Arbeiten immer fest am Griffbereich fest.

### Vorsicht!

Halten Sie die Klinge niemals an, indem Sie Druck auf die Seite der Klinge ausüben.

### Montage des Staubabsaugrohrs (siehe Abb. 4)

Das mitgelieferte Absaugrohr dient zur Verwendung der Sticksäge mit Staubabsaugung mittels Staubsauger.

### Sperrknopf und variable Geschwindigkeitseinstellung (siehe Abb. 5)

Der Verriegelungsknopf kann die Einschaltposition für kontinuierliches Sägen halten.

Bitte befolgen Sie den folgenden Schritt:

Um den Ein-/Ausschalter zu verriegeln, schalten Sie den Ein-/Ausschalter ein, drücken Sie die Verriegelungstaste und lassen Sie den Auslöser los.

Die Sticksäge läuft weiter, bis der Verriegelungsknopf losgelassen wird. Wenn Sie die Klingengeschwindigkeit anpassen möchten,

bewegen Sie das Geschwindigkeitsrad je nach Wunsch vorwärts oder rückwärts. Um den Ein-/Ausschalter zu lösen, drücken Sie ihn einfach erneut und lassen Sie ihn dann los, um zu stoppen.

### Einsetzen der Klinge (siehe Abb. 6)

Die Sticksäge verfügt über einen SDS-Sägeblatthalter, sodass Sie keinen Schlüssel benötigen, um das Sägeblatt zu arretieren. Achten Sie darauf, dass die Klinge beim Einsetzen und Festziehen nicht schief steht.

- Stellen Sie den Pendelverstellknopf auf Position III

- Drehen Sie den Klingensicherungsring aus der ursprünglichen Position im Uhrzeigersinn.

- Setzen Sie die Klinge mit den Zähnen nach vorne in den Halter ein.

- Lassen Sie den Sicherungsring los, er sollte in die ursprüngliche Position zurückkehren.

- Üben Sie ausreichend Druck auf die Klinge aus, um sicherzustellen, dass der Sicherungsring in die ursprüngliche Position zurückkehrt.

Um die Klinge zu entfernen, drücken Sie bitte ebenfalls den Sicherungsring im Uhrzeigersinn, die Klinge löst sich automatisch.

### WARNUNG!

Beim Herausnehmen der Klinge kann diese aus der Halterung springen. Bitte halten Sie die Klingenspitze immer fest und halten Sie sie vom Gesicht fern.

### Vorsicht!

Es gibt zwei Arten von Messerköpfen (siehe unten). Bitte wählen Sie für diese Maschine immer den Typ „T“.

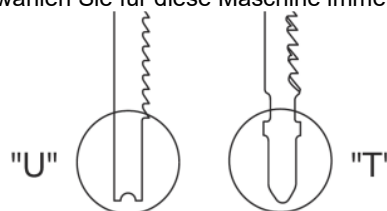

Bitte stellen Sie immer sicher, dass die Zähne nach vorne zeigen. Wenn sich die Klinge in falscher Richtung versammelt, kann dies zu schweren Verletzungen führen. Zubehör kann nach dem Gebrauch heiß sein. Berühren Sie die Zubehörspitze nicht von Hand! Bitte verwenden Sie immer Schutzhandschuhe, um das Zubehör zu entfernen.

#### Lasert und Arbeitslicht (siehe Abb. 7)

Die Jig -Säge verfügt über Laserführer und Arbeitslichtangst, um Präzision zu schneiden und am Dark Place zu arbeiten. Der Laserschalter in Presse, der Lasee -Strahl und das Arbeitslicht werden gleichzeitig eingeschaltet. Um auszuschalten, drücken Sie den Knopf erneut.

#### Einstellen der Grundplatte (siehe Abb. 8)

Die Grundplatte kann in 3 Positionen eingestellt werden: 0 ° und ± 45 °.

- Entfernen Sie das Staubsaugrohr von Hand.
- Verwenden Sie die Allen -Taste, um zwei Schrauben unter der Grundplatte zu lösen.
- Ziehen Sie die Grundplatte aus dem Winkelschlitz weg und stellen Sie sie auf den gewünschten Winkel ein.
- Die Grundplatte an den Winkelschlitz montieren und dann die Schrauben erneut angezeigt.

Machen Sie einen Testschnitt, um zu überprüfen, ob die Klinge im gewünschten Winkel positioniert ist.

#### Vorsicht!

Eine instabile Basisplatte kann für den Benutzer seröse Verletzungen verursachen. Bitte überprüfen Sie es immer nach

jeder Einstellung!

#### Pendelanpassungsknopf (siehe Abb. 9)

Der Pendeleinstellungsknopf hat 4 Einstellungen. Es kann verwendet werden, um die Entfernung und die Qualität des Schnitts entsprechend der Art des Materials zu steuern. Verwenden Sie eine niedrigere Pendeleinstellung, wenn Sie eine bessere Schnittqualität erhalten möchten. Einstellung 0 wird für Metallplatten, Blätter oder splitterempfindliche Material ausgewählt Einstellung I ist für Plastik ausgewählt Einstellung II wird für hartes Holz ausgewählt Einstellung III wird für weiches Holz ausgewählt

#### Maximaler Geschwindigkeitsregelknopf (siehe Abb. 10)

Der maximale Geschwindigkeitskontrollknopf kann die Laufgeschwindigkeit von niedrig bis hoch einstellen. Die höhere Zahl, die höhere Geschwindigkeit. Bitte folgen Sie den folgenden Schritten:

1. Schalten Sie das Tool ein
  2. Schalter sperren
  3. Drehen Sie den Knopf nach oben oder unten, um die maximale Geschwindigkeit zu erhöhen oder zu verringern.
- Für die Geschwindigkeitsauswahl für diese Maschine folgen Sie bitte den folgenden Anweisungen:

Die Kanäle 1 bis 3 werden für weiches Holz ausgewählt. Die Kanäle 3 bis 5 werden für Hartholz-, Kunststoff- und Aluminiummaterial ausgewählt. Die Kanäle 4 bis 6 werden für Metall ausgewählt.

## WARTUNG



Trennen Sie die Maschine vom Netz, wenn Sie am Mechanismus Wartungsarbeiten ausführen müssen.

Die Maschinen von sind entworfen, um während einer langen Zeit problemlos und mit minimaler Wartung zu funktionieren. Sie verlängern die Lebensdauer, indem Sie die Maschine regelmäßig reinigen und fachgerecht behandeln. Reinigen Sie das Maschinengehäuse regelmäßig mit einem weichen Tuch, vorzugsweise nach jedem Einsatz. Halten Sie die Lüfterschlitze frei von Staub und Schmutz. Entfernen Sie hartnäckigen Schmutz mit einem weichen Tuch, angefeuchtet mit Seifen wasser. Verwenden Sie keine Lösungsmittel wie Benzin, Alkohol, Ammonia, usw. Derartige Stoffe beschädigen die Kunststoffteile. Die Maschine braucht keine zusätzliche Schmierung.

Wenden Sie sich in Störungsfällen, z.B. durch Verschleiß eines Teils, an Ihren örtlichen Vertragshändler.

## HINWEISE ZUM UMWELTSCHUTZ



Um Transportschäden zu verhindern, wird die Maschine in einer soliden Verpackung geliefert. Die Verpackung besteht weitgehend aus verwertbarem Material. Benutzen Sie also die Möglichkeit zum Recyclen der Verpackung. Bringen Sie bei Ersatz die alten Maschinen zu Ihren örtlichen WORLD-PRO TOOLS Vertragshändler. Er wird sich um eine umweltfreundliche Verarbeitung Ihrer alten Maschine bemühen.

Alt-Elektrogeräte sind Wertstoffe, sie gehören daher nicht in den Hausmüll!

Wir möchten Sie daher bitten, uns mit Ihrem aktiven Beitrag beider Ressourcenschonung und beim Umweltschutz zu unterstützen und dieses Gerät bei den-falls vorhandeneingerichteten Rücknahmestellen abzugeben.

**PL Polski**

## WYRZYNARKA

### PRZEZNACZENIE

Urządzenie przeznaczone jest do wykonywania cięć i wykrojów w drewnie, tworzywach sztucznych, metalu, płytach ceramicznych i gumie na stałym podłożu. Przystosowane jest do wykonywania cięć prostych i ukosowych, pod kątem do 45°. Należy wziąć pod uwagę zalecenia dotyczące brzeszczotów.

### DANE TECHNICZNE (See fig 1)

Model	JS06-65 (M1Q-GW30-65)	Poziom ciśnienia akustycznego	$L_{PA}=92,97\text{dB(A)}$ , $K_{PA}=5\text{dB(A)}$
Napięcie	230-240V~ 50/60Hz	Poziom mocy akustycznej	$L_{WA}=100.97\text{dB(A)}$ , $K_{WA}=5\text{dB(A)}$
Moc wejściowa	550W	Poziom wibracji (deska do krojenia, tylny uchwyt)	$a_{h,B}=13,310\text{ m/s}^2$ , $K=1.5\text{m/s}^2$
Prędkość	800-3000/min	Poziom wibracji (deska do krojenia, przedni uchwyt)	$a_{h,B}=10,073\text{ m/s}^2$ , $K=1.5\text{m/s}^2$

Maks. wydajność cięcia drewna	65mm	Poziom wibracji (cięcie blachy, tylny uchwyt)	$a_{h,M} = 15,619 \text{ m/s}^2$ , $K=1.5\text{m/s}^2$
Maks. wydajność cięcia metalu	6mm	Poziom wibracji (cięcie blachy, uchwyt przedni)	$a_{h,M} = 13,393 \text{ m/s}^2$ , $K=1.5\text{m/s}^2$









## NOISE/VIBRATION INFORMATION

The vibration level given in this information sheet has been measured in accordance with a standardised test given in EN 62841 and may be used to compare one tool with another. It may be used for a preliminary assessment of exposure.

The declared vibration emission level represents the main applications of the tool. However, if the tool is used for different applications, with different accessories or insertion tools or is poorly maintained, the vibration emission may differ. This may significantly increase the exposure level over the total working period.

An estimation of the level of exposure to vibration should also take into account the times when the tool is switched off or when it is running but not actually doing the job. This may significantly reduce the exposure level over the total working period. Identify additional safety measures to protect the operator from the effects of vibration such as: maintain the tool and the accessories, keep the hands warm, organisation of work patterns.

## OBJAŚNIENIE SYMBOLI

	Uwaga!		W przypadku uszkodzenia, skręcenia lub przerwania kabla zasilającego należy natychmiast wyciągnąć wtyk sieciowy. Przed wykonaniem wszelkich prac na urządzeniu wyciągnąć wtyk sieciowy.
	Przeczytaj instrukcję.		Nosić ochronniki słuchu.
	Nosić okulary ochronne		Nościć ochronę dróg oddechowych
	Urządzeń elektrycznych nie wolno wyrzucać wraz z odpadami domowymi.		Klasa zabezpieczenia II

## CZĘŚCI SKŁADOWE NARZĘDZIA

<b>2</b>	1	Przycisk ZAWODU ZAWORNIKA	6	Klucz sześciokątny
	2	Wyłącznik przełącznika	7	Światło robocze
	3	Pokrętko regulacji prędkości	8	Port ekstrakcji pyłu
	4	Knob wyboru wahadła	9	SDS Chuck
	5	Ostrze	10	Płyta stopowa

## WSKAZÓWKI BEZPIECZEŃSTWA

### Ogólne przepisy bezpieczeństwa dla elektronarzędzi

**⚠ OSTRZEŻENIE** Należy przeczytać wszystkie wskazówki i przepisy. Błędy w przestrzeganiu poniższych wskazówek mogą spowodować porażenie prądem, pożar i/lub ciężkie obrażenia ciała.

Należy starannie przechowywać wszystkie przepisy i wskazówki bezpieczeństwa dla dalszego zastosowania.

Użyte w poniższym tekście pojęcie „elektonarzędzie“ odnosi się do elektronarzędzi zasilanych energią elektryczną z sieci (z przewodem zasilającym) i do elektronarzędzi zasilanych akumulatorami (bez przewodu zasilającego).

### Bezpieczeństwo miejsca pracy

- Stanowisko pracy należy utrzymywać w czystości i dobrze oświetlone. Nieporządek w miejscu pracy lub nieoświetlona przestrzeń robocza mogą być przyczyną wypadków.
- Nie należy pracować tym elektronarzędziem w otoczeniu zagrożonym wybuchem, w którym znajdują się np. łatwopalne ciecze, gazy lub pyły. Podczas pracy elektronarzędziem wytwarzają się iskry, które mogą spowodować zapłon.
- Podczas użytkowania urządzenia zwrócić uwagę na to, aby dzieci i inne osoby postronne znajdowały się w bezpiecznej odległości. Odwrócenie uwagi może spowodować utratę kontroli nad narzędziem.

### Bezpieczeństwo elektryczne

- Wtyczka elektronarzędzia musi pasować do gniazda. Nie wolno zmieniać wtyczki w jakikolwiek sposób. Nie wolno używać wtyków adapterowych w przypadku elektronarzędzi z uziemieniem ochronnym. Niezmienione wtyczki i pasujące

gniazda zmniejszają ryzyko porażenia prądem.

- Należy unikać kontaktu z uziemionymi powierzchniami jak rury, grzejniki, piece i lodówki. Ryzyko porażenia prądem jest większe, gdy ciało użytkownika jest uziemione.
- Urządzenie należy zabezpieczyć przed deszczem i wilgocią. Przedostanie się wody do elektronarzędzia podwyższa ryzyko porażenia prądem
- Nigdy nie należy używać przewodu do innych czynności. Nigdy nie należy nosić elektronarzędzia, trzymając je za przewód, ani używać przewodu do zawieszenia urządzenia; nie wolno też wyciągać wtyczki z gniazdka pociągając za przewód. Przewód należy chronić przed wysokimi temperaturami, należy go trzymać z dala od oleju, ostrych krawędzi lub ruchomych części urządzenia. Uszkodzone lub splątane przewody zwiększają ryzyko porażenia prądem.
- W przypadku pracy elektronarzędziem pod gołym niebem, należy używać przewodu przedłużającego, dostosowanego również do zastosowań zewnętrznych. Użyj właściwego przedłużacza (dostosowanego do pracy na zewnątrz) zmniejsza ryzyko porażenia prądem.
- Jeżeli nie da się uniknąć zastosowania elektronarzędzia w wilgotnym otoczeniu, należy użyć wyłącznika ochronnego różnicowo-prądowego. Zastosowanie wyłącznika ochronnego różnicowo-prądowego zmniejsza ryzyko porażenia prądem.

### Bezpieczeństwo osob

- Podczas pracy z elektronarzędziem należy zachować ostrożność, każdą czynność wykonywać uważnie i z rozwagą. Nie należy używać elektronarzędzia, gdy jest się zmęczonym lub będąc pod wpływem narkotyków,

alkoholu lub lekarstw. Moment nieuwagi przy użyciu elektronarzędzia może stać się przyczyną poważnych urazów ciała.

- **Należy nosić osobiste wyposażenie ochronne i zawsze okulary ochronne.** Noszenie osobistego wyposażenia ochronnego – maski przeciwpyłowej, obuwia z podeszwami przeciwpoślizgowymi, kasku ochronnego lub środków ochrony słuchu (w zależności od rodzaju i zastosowania elektronarzędzia) – zmniejsza ryzyko obrażeń ciała.

- **Należy unikać niezamierzonego uruchomienia narzędzia i/lub podłączeniem do akumulatora, a także przed podniesieniem lub przeniesieniem elektronarzędzia, należy upewnić się, że elektronarzędzie jest wyłączone.** Trzymanie palca na wyłączniku podczas przenoszenia elektronarzędzia lub podłączenie do prądu włączonego narzędzia, może stać się przyczyną wypadków.

- **Przed włączeniem elektronarzędzia, należy usunąć narzędzia nastawcze lub klucze.** Narzędzie lub klucz, znajdujący się w ruchomych częściach urządzenia mogą doprowadzić do obrażeń ciała.

- **Należy unikać nienaturalnych pozycji przy pracy. Należy dbać o stabilną pozycję przy pracy i zachowanie równowagi.** W ten sposób możliwa będzie lepsza kontrola elektronarzędzia w nieprzewidywanych sytuacjach.

- **Należy nosić odpowiednie ubranie. Nie należy nosić luźnego ubrania ani biżuterii. Włosy, ubranie i rękawice należy trzymać z daleka od ruchomych części.** Luźne ubranie, biżuteria lub długie włosy mogą zostać wciągnięte przez ruchome części.

- **Jeżeli istnieje możliwość zamontowania urządzeń odsysających i wychwytyjących pył, należy upewnić się, że są one podłączone i będą prawidłowo użyte.** Użycie urządzenia odsysającego pył może zmniejszyć zagrożenie pyłami.

### **Prawidłowa obsługa i eksploatacja elektronarzędzi**

- **Nie należy przeciążać urządzenia. Do pracy używać należy elektronarzędzia, które są do tego przewidziane.**

Odpowiednio dobranym elektronarzędziem pracuje się w danym zakresie wydajności lepiej i bezpieczniej.

- **Nie należy używać elektronarzędzia, którego wyłącznik/wyłącznik jest uszkodzony.** Elektronarzędzie, którego nie można włączyć lub wyłączyć jest niebezpieczne i musi zostać naprawione.

- **Przed regulacją urządzenia, wymianą osprzętu lub pozaprzestaniu pracy narzędziem, należy wyciągnąć wtyczkę z gniazda i/lub usunąć akumulator.** Ten środek ostrożności zapobiega niezamierzonemu włączeniu się elektronarzędzia.

- **Nieużywane elektronarzędzia należy przechowywać w miejscu niedostępnym dla dzieci. Nie należy udostępniać narzędzia osobom, które go nie znają lub nie przeczytały niniejszych przepisów.** Używane przez niedoświadczonych osoby elektronarzędzia są niebezpieczne.

- **Konieczna jest należyta konserwacja elektronarzędzia. Należy kontrolować, czy ruchome części urządzenia działają bez zarzutu i nie są zablokowane, czy części nie są pęknięte lub uszkodzone w taki sposób, który miałby wpływ na prawidłowe działanie elektronarzędzia. Uszkodzone części należy przed użyciem urządzenia oddać do naprawy.** Wiele wypadków spowodowanych jest przez niewłaściwą konserwację elektronarzędzi.

- **Należy stale dbać o ostrość i czystość narzędzi tnących.** O wiele rzadziej dochodzi do zakleszczenia się narzędzia tnącego,

jeżeli jest ono starannie utrzymane. Zadbane narzędzia łatwiej się też prowadzi.

- **Elektronarzędzia, osprzęt, narzędzia pomocnicze itd. należy używać zgodnie z niniejszymi zaleceniami. Uwzględnić należy przy tym warunki i rodzaj wykonywanej pracy.** Niezgodne z przeznaczeniem użycie elektronarzędzia może doprowadzić do niebezpiecznych sytuacji.

### **Stosowanie i obsługa narzędzia akumulatorowego**

a) Akumulatory ładuj wyłącznie za pomocą ładowarek zalecanych przez producenta. Używanie ładowarki do ładowania akumulatorów innych niż te, do których jest ona przewidziana, stwarza zagrożenie pożarowe.

b) Stosuj zawsze akumulatory przewidziane dla określonego elektronarzędzia. Używanie innych akumulatorów może doprowadzić do obrażeń i niebezpieczeństwa pożaru.

c) Nieużywany akumulator przechowuj z dala od spinaczy biurowych, monet, kluczy, gwoździ, śrub lub innych drobnych metalowych przedmiotów, które mogłyby powodować zwarcie styków. Zwarcie między stykami akumulatora może spowodować oparzenia lub pożar.

d) Przy nieprawidłowym użytkowaniu z akumulatora może wydostać się ciecz. Unikaj kontaktu z tą cieczą. W razie przypadkowego kontaktu zmyj wodą. W przypadku przedostania się cieczy do oczu skorzystaj dodatkowo z pomocy lekarza. Wydostająca się z akumulatora ciecz może powodować podrażnienia skóry lub poparzenia.

### **Serwis**

- **Naprawę elektronarzędzia należy zlecić jedynie wykwalifikowanemu fachowcowi i przy użyciu oryginalnych części zamiennych.** To gwarantuje, że bezpieczeństwo urządzenia zostanie zachowane.

### **WAŻNE ZALECENIA BEZPIECZEŃSTWA**

**Podczas prac, w toku których narzędzie tnące może zetknąć się z ukrytymi przewodami elektrycznymi lub swoim własnym kablem, należy trzymać narzędzie za izolowane powierzchnie uchwytów.** Kontakt akcesoriów tnących z odsłoniętym przewodem pod napięciem spowoduje, że napięcie pojawi się także na nieosłoniętych metalowych elementach elektronarzędzia, mogąc spowodować porażenie operatora prądem elektrycznym.



### **UWAGA**

Niektóre pyły powstające podczas szlifowania, cięcia, wiercenia i innych prac budowlanych zawierają substancje chemiczne powodujące raka, wady wrodzone lub inne schorzenia układu rozrodczego. Przykładowo niektóre z tych substancji chemicznych to:

- ołów z farb zawierających ołów,
- krzem krystaliczny z cegieł i cementu oraz z innych produktów murarskich,
- arsen i chrom z drewna poddanego obróbce chemicznej.

Narażenie na te substancje zależy od tego, jak często wykonuje się tego typu prace. Aby ograniczyć wystawienie na działanie tych substancji, należy: pracować w dobrze wentylowanym pomieszczeniu, pracować z zatwierdzonym wyposażeniem ochronnym, takim jak maski przeciwpyłowe zaprojektowane specjalnie do filtrowania mikroskopijnych cząstek.

## MOUNT AND OPERATION

### Przed użyciem

Przed montażem, zmianą i regulacją dowolnego akcesorium należy odłączyć narzędzie od zasilania, aby uniknąć przypadkowego uruchomienia.

Przed użyciem zawsze sprawdź napięcie zasilania! Musi odpowiadać tabliczce znamionowej na urządzeniu.

Usuń wszelkie elementy opakowania i luźne części z urządzenia.

### Włączanie i wyłączanie (patrz rys. 3)

Użyj włącznika / wyłącznika, aby uruchomić maszynę i przytrzymać ją w celu ciągłej pracy.

Aby wyłączyć urządzenie, zwolnij włącznik / wyłącznik.

Zanim maszyna dotrze do obrabianego elementu, zawsze go włącz.

Przed wyłączeniem maszyny zawsze trzymaj ją z dala od obrabianego elementu.

Przed odłożeniem pilarki upewnij się, że została całkowicie zatrzymana.

Podczas pracy zawsze trzymaj maszynę mocno w obszarze uchwytu.

Uwaga!

Nigdy nie zatrzymuj ostrza, wywierając nacisk na jego bok.

### Przycisk blokady i płynna regulacja prędkości (patrz rys. 5)

Przycisk blokujący może utrzymać pozycję włącznika w celu ciągłego piłowania.

Wykonaj poniższy krok:

Aby zablokować włącznik / wyłącznik, włącz włącznik / wyłącznik i naciśnij przycisk blokujący, zwolnij spust.

Pilarka będzie działać do momentu zwolnienia przycisku blokady.

Jeśli chcesz wyregulować prędkość ostrza, przesunij koło prędkości do przodu lub do tyłu zgodnie z potrzebami.

Aby zwolnić włącznik / wyłącznik, po prostu naciśnij go ponownie, a następnie zwolnij, aby zatrzymać.

### Montaż rury odpylającej (patrz rys. 4)

Dostarczona rura odciągowa służy do wyrzynarki z odsysaniem pyłu przez odkurzacz.

### Wkładanie ostrza (patrz rys. 6)

Wyrzynarka ma uchwyt ostrza SDS, więc nie potrzebujesz klucza, aby zablokować ostrze na miejscu. Upewnij się, że ostrze nie jest przekrzywione po włożeniu i dokręceniu.

- Ustaw przycisk regulacji wahadła w pozycji III

- Obróć pierścień blokujący ostrze zgodnie z ruchem wskazówek zegara z pierwotnej pozycji.

- Włóż ostrze do uchwytu zębami skierowanymi do przodu.

- Zwolnij pierścień blokujący, powinien powrócić do pierwotnej pozycji.

- Przyłożyc wystarczający nacisk na ostrze, aby upewnić się, że pierścień blokujący powraca do pierwotnego położenia.

Aby usunąć ostrze, naciśnij również pierścień blokujący w kierunku zgodnym z ruchem wskazówek zegara, ostrze poluzuje się automatycznie.



### **OSTRZEŻENIE**

Podczas zdejmowania ostrza może odskoczyć od uchwytu. Zawsze trzymaj końcówkę ostrza i trzymaj go z dala od twarzy.

### **Uwaga!**

Istnieją 2 rodzaje głowicy ostrza, jak poniżej, zawsze wybierz typ „T” dla tego urządzenia.

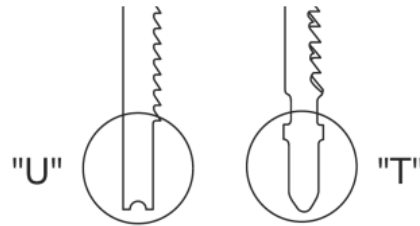

Zawsze upewnij się, że zęby są skierowane do przodu, jeśli ostrze zamontowane w złym kierunku może spowodować poważne obrażenia.

Akcesoria mogą być gorące po użyciu. Nie dotykaj końcówki akcesoriów rękami!

Do wyjmowania akcesoriów zawsze używaj rękawic ochronnych.

### Laser i światło robocze (patrz rys. 7)

Piła ma prowadnicę laserową i światło robocze, do precyzyjnego cięcia i pracy w ciemnym miejscu.

Wciśnij włącznik lasera, wiązka lasera i światło robocze zaświecą się jednocześnie.

Aby wyłączyć, naciśnij ponownie pokrętko.

### Regulacja płyty podstawy (patrz rys. 8)

Podstawę można regulować w 3 pozycjach:  $0^\circ \pm 45^\circ$ .

- Usunąć ręcznie rurkę odsysającą pył.

- Za pomocą klucza imbusowego poluzuj dwie śruby pod płytą podstawy.

- Odciągnij podstawę od szczeliny kątovej i ustaw ją pod żądanym kątem.

- Zamontować płytę podstawy do szczeliny kątovej, a następnie ponownie dokręcić śruby.

Wykonaj cięcie próbne, aby sprawdzić, czy ostrze jest ustawione pod żądanym kątem.

### Uwaga!

Niestabilna płyta podstawy może spowodować ciężkie obrażenia użytkownika. Proszę zawsze to sprawdzić po każdej regulacji!

### Pokrętko regulacji wahadła (patrz rys. 9)

Pokrętko regulacji wahadła ma 4 ustawienia. Może być stosowany do kontroli odległości i jakości cięcia w zależności od rodzaju materiału.

Użyj niższego ustawienia wahadła, jeśli chcesz uzyskać lepszą jakość cięcia.

Ustawienie 0 jest wybierane dla metalowych płyt, arkuszy lub materiału wrażliwego na odpryski

Ustawienie I jest wybrane dla plastiku

Ustawienie II jest wybrane dla twardego drewna

Ustawienie III jest wybrane dla miękkiego drewna

### Pokrętko regulacji prędkości maksymalnej (patrz rys. 10)

Pokrętko regulacji maksymalnej prędkości może regulować prędkość biegu od niskiej do wysokiej. Im wyższa liczba, tym wyższa prędkość. Wykonaj następujące kroki:

1. Włącz narzędzie

2. Zablokuj przełącznik

3. Obróć pokrętko w górę lub w dół, aby zwiększyć lub zmniejszyć prędkość maksymalną.

Aby wybrać prędkość dla tego urządzenia, postępuj zgodnie z poniższą instrukcją:

Kanały 1–3 wybiera się dla miękkiego drewna.

Kanały 3–5 są wybierane dla twardego drewna, tworzywa sztucznego i aluminium.

Kanały od 4 do 6 są wybrane dla metalu.

## KONSERWACJA

Utrzymuj otwory wentylacyjne w czystości i czyść narzędzie regularnie.

Jeżeli podczas użycia wydarzy się coś nieoczekiwanego, należy odłączyć zasilanie i odłączyć narzędzie od źródła zasilania. Sprawdzić i naprawić narzędzie przed ponownym użyciem. Naprawy powinien wykonywać wyłącznie wykwalifikowany technik.

### **Naprawy narzędzia powinien wykonywać wyłącznie wykwalifikowany technik.**

W przypadku serwisowania lub konserwacji przez niewykwalifikowany personel wzrasta ryzyko obrażenia ciała.

**Używać wyłącznie identycznych części zamiennych. Przestrzegać wskazówek zamieszczonych w sekcji Konserwacja niniejszej instrukcji.**

### **UWAGA!**

Jeśli kabel zasilający elektronarzędzia jest uszkodzony, należy go wymienić na przeznaczony specjalnie do tego celu kabel dostępny w sieci serwisowej.

### **Użytkowanie i konserwacja**

Narzędzie należy czyścić wilgotną szmatką. Nie używać rozpuszczalników! Po umyciu starannie wysuszyć.

## USUWANIE ODPADÓW I RECYKLING



Nie wyrzucaj narzędzi do odpadów z gospodarstw domowych! Zgodnie z dyrektywą europejską 2002/96/WE dotyczącą zużytego sprzętu elektrycznego i elektronicznego i jej wdrożenie do krajowego prawa, elektronarzędzia, które nie nadają się do użytku muszą być osobno zbierane i utylizowane w sposób przyjazny dla środowiska.

Niebezpieczne substancje, które mogą zawierać te urządzenia mogą być szkodliwe dla zdrowia oraz dla środowiska. Zużyte urządzenia należy zwrócić do punktu zajmującego się selektywnym zbieraniem lub do sprzedawcy.

# Exploded view for JS06-65

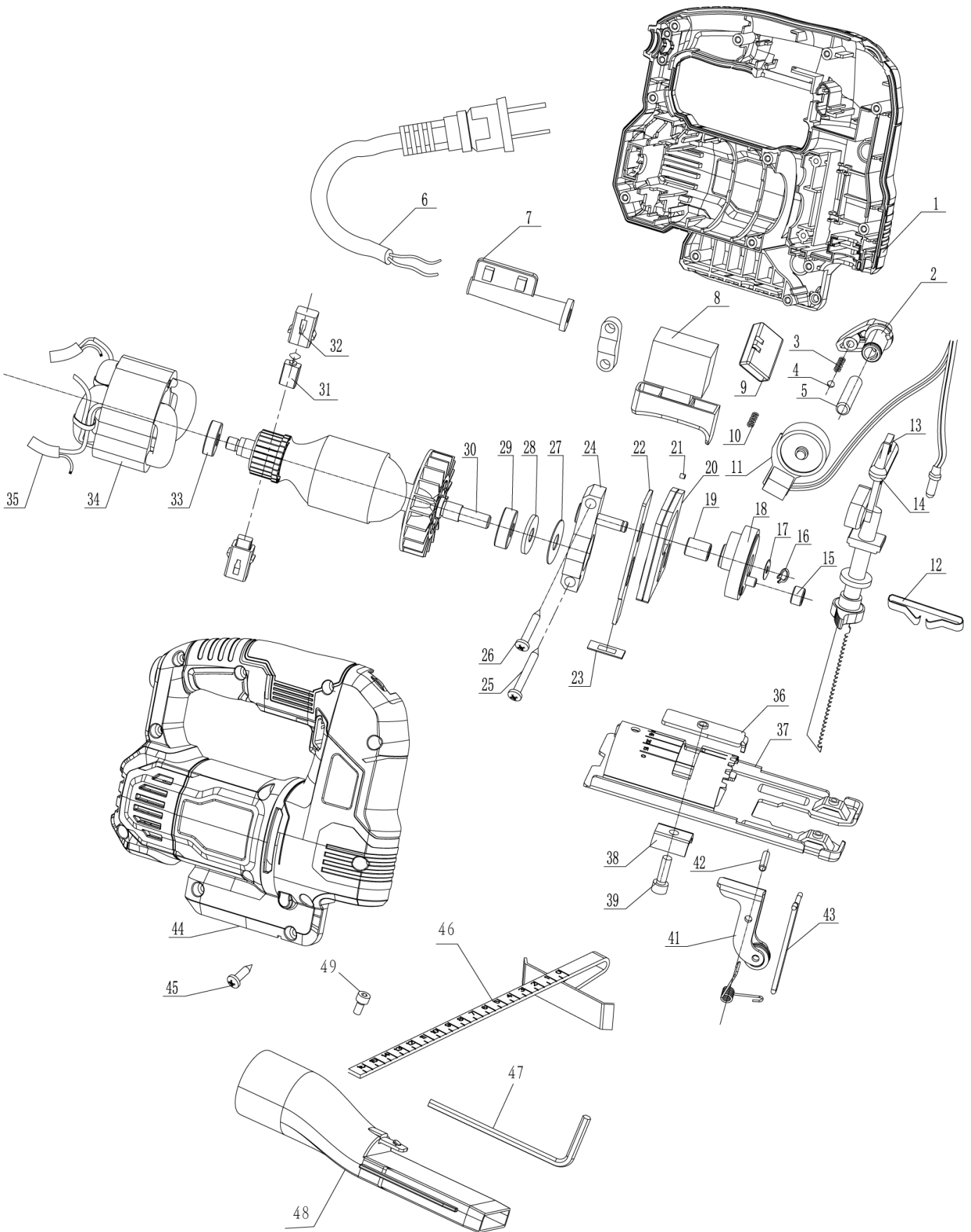

## Exploded view for JS06-65

Parts No.	Parts' name	Q'ty	Parts No.	Parts' name	Q'ty
1	Left housing	1	26	Cross head screw	1
2	Pedulum knob	1	27	Flat washer	1
3	Spring	1	28	Woolen ring	1
4	4mm steel ball	1	29	608 bearing	1
5	Pedulum Pin	1	30	Rotor	1
6	Cable	1	31	Carbon brush 5x8x12.5	2
7	Cable sheath	1	32	Brush holder	2
8	Switch	1	33	607 bearing	1
9	Lock on knob	1	34	Stator	1
10	Spring	1	35	Inductor	2
11	Speed adjustment wheel	1	36	Angle adjustment plater	1
12	Reset Clip	1	37	Base plate	1
13	Shaft assy.	1	38	Fixing plate	1
14	Bushings	1	39	Inner hex screw	1
15	Roll wheel	1	40	Pedulum Spring	1
16	Snap ring	1	41	Pedulum assy.	1
17	Flat washer	1	42	Round hsaft pin	1
18	Big gear	1	43	Safety pin	1
19	Neadle bearing	1	44	Right housing	1
20	Blance block	2	45	Cross head screw	12
21	Round shaft pin	4	46	Ruler	1
22	Central plate	1	47	Inner hex spanner	1
23	Plastic location plate	1	48	Dust suction tube	1
24	Support frame	1	49	Inner hex screw	1
25	Cross head screw	1			