

- SK** Benzínový krovinořez
- CZ** Benzínový křovinořez
- HU** Benzinmotoros szegélynyíró
- HR** Motorna kosa (benzinski trimer)
- RO** Motocositoare cu benzină
- EN** Gasoline brush cutter
- DE** Pinselschneider
- PL** Szczotka do czyszczenia



GT52-430B

**Preklad originálneho návodu na použitie
Překlad originálním návodu k použití
Az eredeti használati útmutató fordítása
Prijevod originalnog korisničkog priručnika
Traducerea manualului de utilizare original
Instruction manual
Übersetzung der Original-Gebrauchsanweisung
Tłumaczenie oryginalnej instrukcji użytkowania**



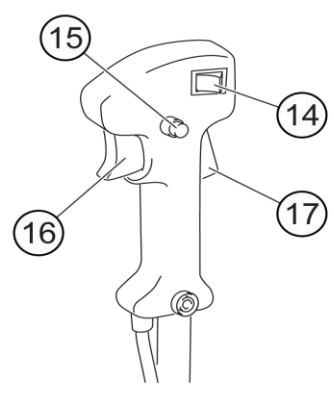
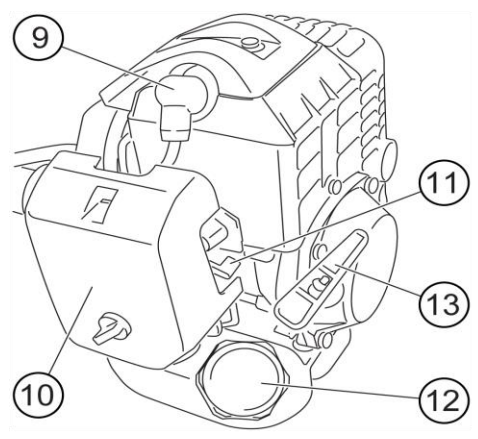
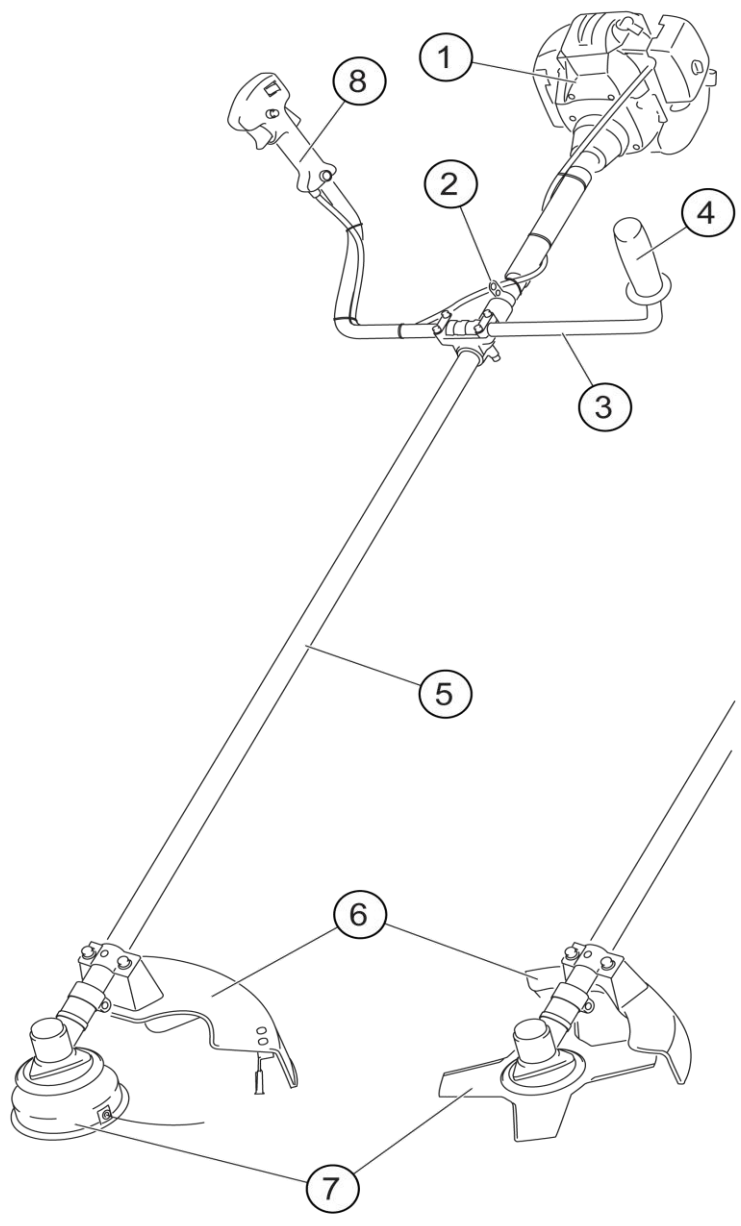

2

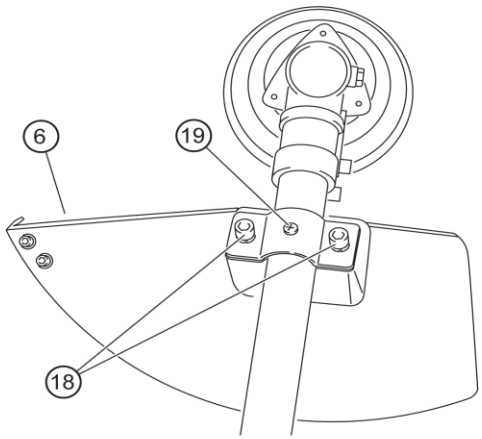

3

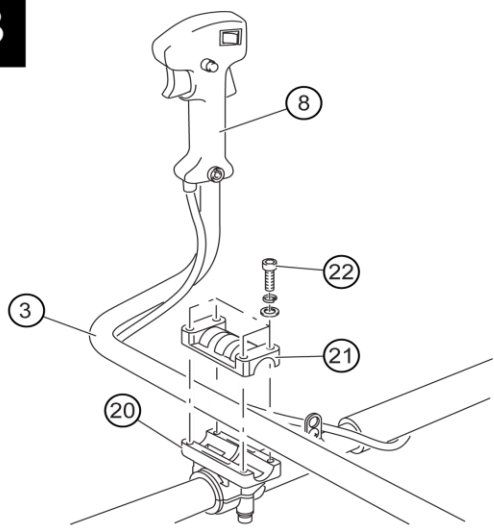

4

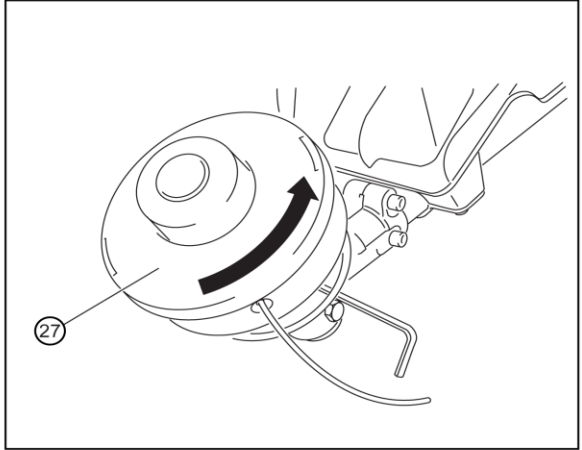
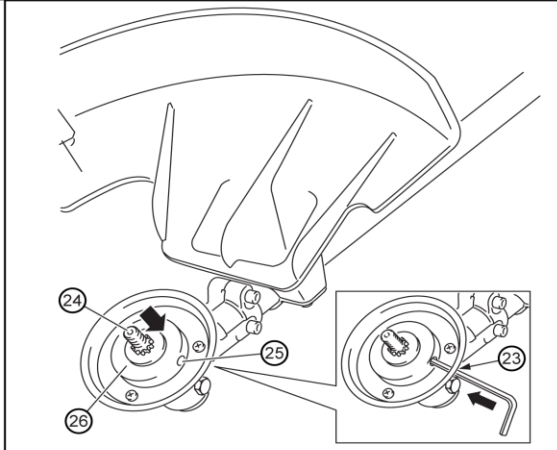

5

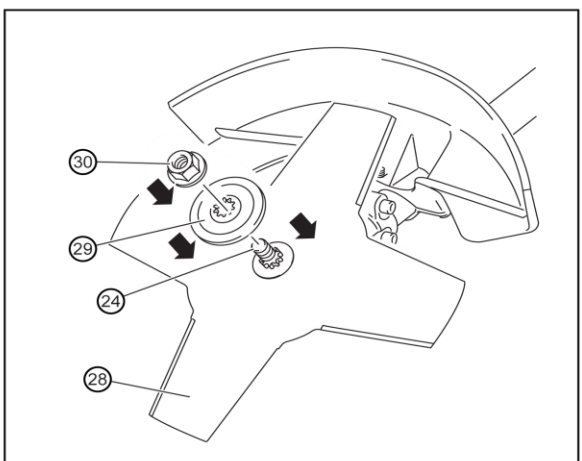
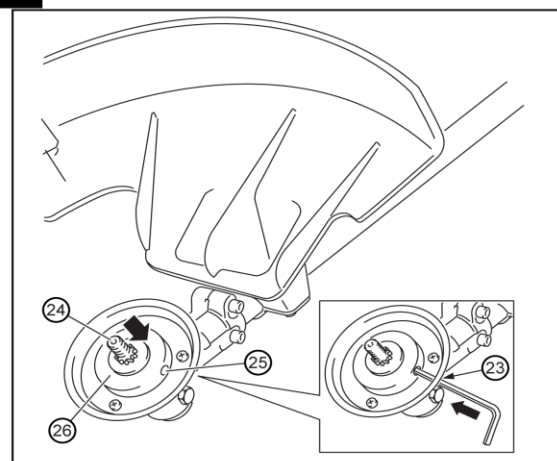

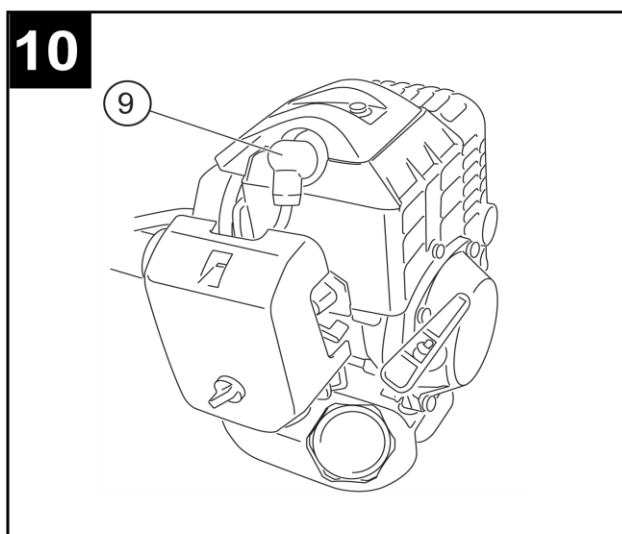
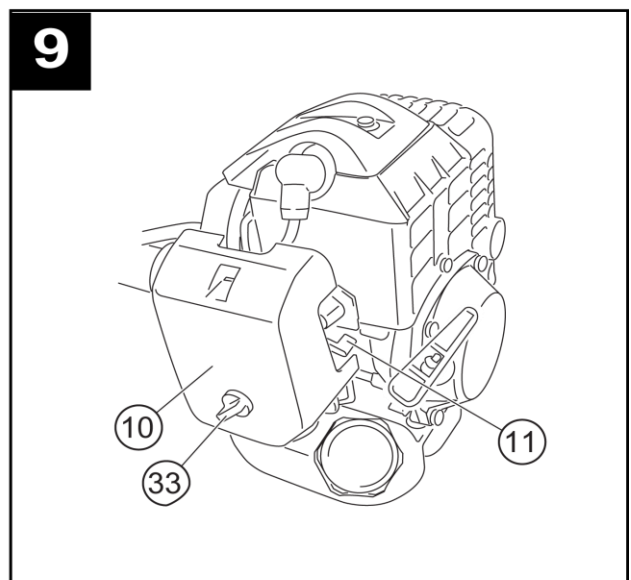
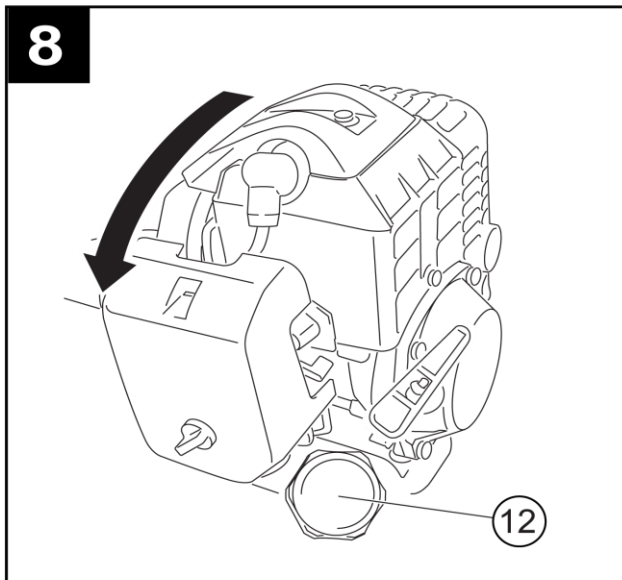
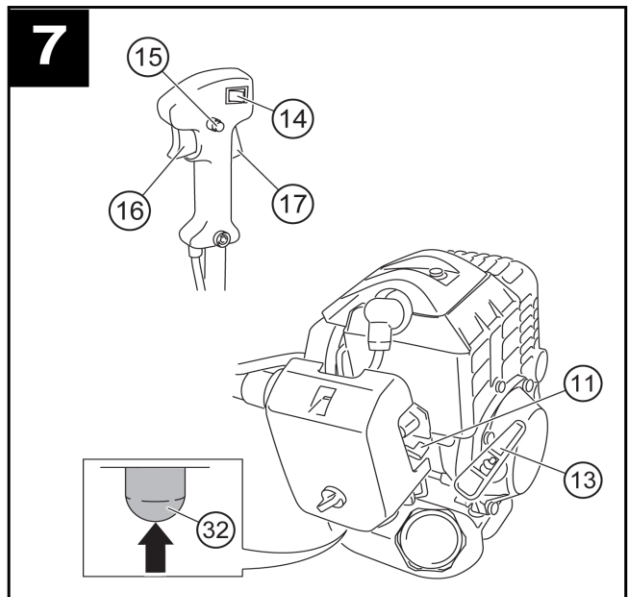
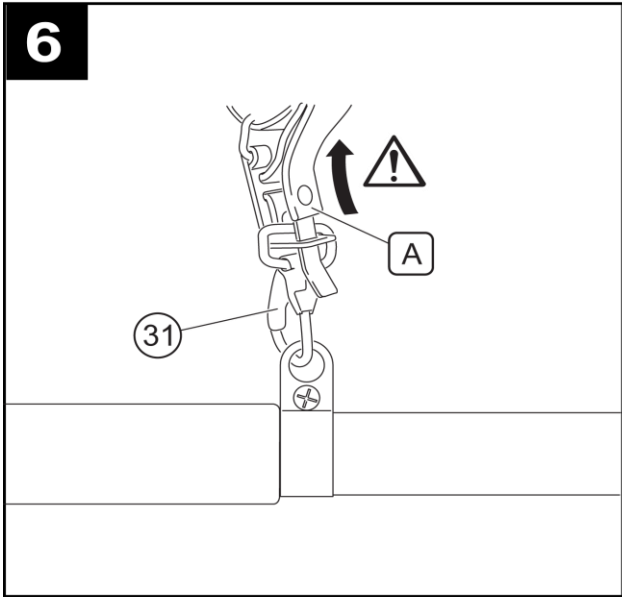

BENZÍNOVÝ KROVINOREZ

POUŽITIE

Benzínový krovinorez je určený na vyžínanie tráv a buriny pri stromoch, múroch, stĺpoch, okrajoch trávniku a iných miest, ktoré sú pre kosačku ťažko dostupné.

Zariadenie používajte iba na predpísané účely. Akékoľvek iné použitie je považované ako prípad nesprávneho použitia. Používateľ/obsluha a nie výrobca bude zodpovedný za akékoľvek poškodenie, alebo zranenia spôsobené týmto nesprávaným používaním. Pamätajte si, že toto zariadenie nebolo navrhnuté pre komerčné alebo priemyselné používanie. Záruka nebude platná pokiaľ bude zariadenie používané na komerčné, priemyselné alebo podobné účely.







TECHNICKÉ PARAMETRE









Typ motora	Dvojtaktný, vzduchom chladený, benzínový
Príkion	1,4 kW
Objem motora	51.7 cm ³
Otáčky	11 000 min ⁻¹
Otáčky bez záťaže	3 000 min ⁻¹
Nádrž	1 100 ml
Karburátor	membranový
Čepeľ	25,5 cm
Šírka záberu	43 cm
Príslušenstvo	1x hlava, 1x nôž, 1x dvojramenný popruh, 1x kryt

ČASTI VÝROBKU

1	Motor	10	Kryt vzduchového filtra
2	Pútiko pre popruh	11	Páčka sýtiča
3	Tyč rukoväte	12	Uzáver palivovej nádrže
4	Prídavná rukoväť	13	Štartovacie lanko
5	Hriadeľ	14	Vypínač zapaľovania
6	Ochranný kryt	15	Zaisťovacie tlačidlo
7	Rezací nástroj	16	Plynová páka
8	Ovládacia rukoväť	17	Zaisťovacie tlačidlo plynovej páky
9	Konektor zapaľovacej sviečky		

VYSVETLIVKY SYMBOLOV

	Ochrana dvojitou izoláciou II. Nie je potrebné uzemnenie.
	Pred použitím si prečítajte návod na obsluhu
	Používajte ochranné pracovné okuliare.
	Noste chránič sluchu.
	Výrobok je v súlade s platnými európskymi smernicami a bola vykonaná metóda hodnotenia zhody týchto smerníc
	Noste ochranné rukavice.

	Nevyhadzujte do bežného domového odpadu. Namiesto toho, ekologicky prijateľnou cestou sa obráťte na recyklačné strediská. Prosím venujte starostlivosť ochrane životného prostredia.
	Pomer miešania 1:40, používajte len palivovú zmes benzínu s olejom
	Všeobecné upozornenie na nebezpečenstvo.
	Údaj o hladine akustického výkonu Lwa v dB.
	Počas štartovania a práce udržiavajte rezný nástroj v dostatočnej vzdialenosti od iných predmetov.
	V okruhu 15 m okolo oblasti kosenia sa nesmú zdržiavať žiadne iné osoby alebo zvieratá, pretože by mohli byť poranené vymrštenými predmetmi.
	Riziko popálenín. Udržujte bezpečnú vzdialenosť od horúcich častí stroja.
	Benzín je horľavina a môže explodovať. Fajčenie a používanie otvoreného ohňa je zakázané.
	Emisia toxických plynov. Benzínovú kosačku nepoužívajte v uzatvorených či neventilovaných priestoroch.

BEZPEČNOSTNÉ POKYNY

VŠEOBECNÉ POKYNY

- Pre bezpečnú manipuláciu so zariadením je nutné, aby si používateľ pred jeho prvým použitím prečítal a pochopil tento návod na použitie.
- **Dodržiavajte všetky bezpečnostné upozornenia!** Ak nebudete rešpektovať bezpečnostné upozornenia, ohrozíte seba a iných.
- **Nebezpečenstvo otrávenia výfukovými plynmi!** Spustenie motora a používanie v uzatvorených priestoroch je zakázané.
- Návod na použitie a bezpečnostné upozornenia si uchovajte pre budúce použitie.
- Zabráňte prístupu detí k zariadeniu! Zariadenie uschovávajte na bezpečnom mieste mimo dosahu detí a nepovolaných osôb.
- Vypnuté zariadenie vždy zaistite proti nežiaducemu zapnutiu.
- Aby bolo možné zaistiť bezchybnú prevádzku zariadenia, musia byť všetky jeho súčasti, obzvlášť bezpečnostné zariadenia, namontované správne.
- Prestavby, svojvoľné zmeny a použitie neschválených dielov sú zakázané.

OBSLUHA/PRACOVISKO

- Zariadenie používajte iba v bezchybnom a nepoškodenom stave. Ak je zariadenie alebo jeho časť poškodená, musí byť opravená kvalifikovaným odborníkom.
- Vždy dodržiavajte platné bezpečnostné, zdravotné a pracovné predpisy!
- Zariadenie uveďte do prevádzky iba vtedy, keď ste pri jeho kontrole nezistili žiadne poruchy. Ak je nejaká časť poškodená, musí sa pred ďalším použitím bezpodmienečne vymeniť.
- Pri práci so zariadením udržiavajte pracovnú oblasť čistú a upratanú.
- Pri práci so zariadením dbajte na dostatočné osvetlenie.
- V bezprostrednom okolí sa nesmú nachádzať ľahko zápalné ani výbušné látky.
- Vždy používajte potrebné osobné ochranné vybavenie.
- **Zariadenie nepreťažujte!** Zariadenie používajte len na účely, na ktoré bolo určené.
- Nepoužívajte zariadenie ak ste pod vplyvom alkoholu, drog, liekov alebo iných omamných či návykových látok.
- Toto zariadenie nie je určené na použitie osobami (vrátane detí) so zníženými fyzickými, zmyslovými alebo mentálnymi schopnosťami alebo s nedostatkom skúseností a znalostí, pokiaľ nie sú pod dozorom alebo nedostali pokyny ohľadom použitia zariadenia od osoby zodpovednej za ich bezpečnosť. Deti musia byť pod

dozorom, aby ste sa uistili, že sa nehrajú so zariadením.

ÚDRŽBA

- Pred všetkými prácami na zariadení najprv prepnete vypínač zapalovania do polohy OFF a vytiahnite konektor zapalovacej sviečky.
- Používateľ smie vykonať len tie údržbárske práce a opravy porúch, ktoré sú popísané v tomto návode. Všetky ostatné práce musí vykonať kvalifikovaný odborník.
- Používajte len originálne náhradné diely. Použitie iných náhradných dielov nielenže vedie ku strate záruky, ale môže tiež ohroziť Vás a vaše okolie.

SKLADOVANIE A PREPRAVA

- Zariadenie skladujte vždy v suchom prostredí.
- Počas prepravy chráňte zariadenie pred poškodením.
- Vždy keď zariadenie nepoužívate nasadte ochranný kryt noža.
- Nôž vždy prepravujte v originálnom ochrannom obale.

RAYNAUDOVA CHOROBA (ZBLEDNUTIE PRSTOV NA RUKÁCH)

Časté používanie vibrujúcich zariadení môže u osôb s horším krvným obehom (napr. fajčiari, diabetici) vyvolať poškodenia nervov. Obzvlášť prsty, ruky, zápästné kĺby a/alebo paže vykazujú okrem iného nasledujúce príznaky, ktoré sa však môžu vyskytovať v ľubovoľných kombináciách:

bolesti, svrbenie, pichanie, ochabnutie častí tela, blednutie pokožky.

Ak spozorujete neobvyklé príznaky, okamžite ukončíte prácu a vyhľadajte lekársku pomoc.

Riziká môžete výrazne znížiť dodržiavaním nasledujúcich pokynov:

- V chladnom počasí udržiavajte svoje telo a obzvlášť ruky v teple. Práca s podchladenými rukami je jednou z hlavných príčin nemoci!
- Pravidelne si doprajte prestávku a počas nej pohybujte rukami. Podporíte tým ich prekrvenie.
- Postarajte sa o čo najmenšie vibrácie zariadenia pravidelnou údržbou a pevnými časťami na zariadení.

OSOBNÉ OCHRANNÉ VYBAVENIE / VHODNÉ OBLEČENIE

Používanie bez ochranných pomôcok môže viesť k vážnym poraneniam, resp. hlasitosťou zariadenia aj k trvalému poškodeniu sluchu. Pri kosení preto noste bezpodmienečne nasledujúce ochranné vybavenie:

Noste ochranné okuliare, ochranu sluchu a ochrannú prilbu.

Noste ochranné rukavice.

Noste bezpečnostnú obuv.

Svojím oblečením zabránite tomu, aby ste sa mohli o niečo zachytiť:

- Noste iba oblečenie obopínajúce telo!
- Nenoste šperky!
- Ak máte dlhšie vlasy, noste sieťku na vlasy!

ZA OBCHÁDZANIE S PALIVOM

Palivo je zápalné a výbušné. Minimalizujte nebezpečenstvo výbuchu a požiaru:

- Pred tankovaním vypnite motor a nechajte ho vychladnúť.
- Pri zaobchádzaní s palivom je zakázané fajčenie ako aj zaobchádzanie s otvoreným ohňom.
- Palivo skladujte a miešajte iba v schválených a označených kanistroch.
- Palivo skladujte uzavreté. Palivo sa odparuje aj pri teplote okolia a v uzatvorených miestnostiach sa môžu nahromadiť na podlahe (nebezpečenstvo výbuchu).
- Zariadenie spúšťajte vo vzdialenosti minimálne 9 metrov od miesta tankovania.

Palivá sú jedovaté! Obsahujú látky, ktoré sú jedovaté a z dlhodobého hľadiska môžu spôsobiť poškodenie zdravia. Aby ste zabránili absorbovaniu týchto látok do tela, dodržiavajte nasledovné bezpečnostné opatrenia:

- Tankovať alebo prelievať palivo sa smie iba vonku alebo v dobre vetraných priestoroch.

- Nevdychujte palivové výpary.
- Vyhnite sa kontaktu s očami a pokožkou. Pri náhodnom kontakte dôkladne opláchnite vodou. Pri kontakte s očami ihneď vyhľadajte lekársku pomoc.
- Pri prelievaní použite rukavice.
- Keď sa palivo dostane na oblečenie, okamžite sa prezlečte. Pred opätovným nosením oblečenie vyčistite.
- Palivá skladujte mimo dosahu detí.

PRI NEODBORNOM POUŽITÍ PALIVA OHROZUJETE ŽIVOTNÉ PROSTREDIE

- Palivo prelievajte opatrne. Palivo sa nesmie dostať do pôdy ani do kanalizácie.
- Zvyšky paliva musia byť zlikvidované podľa platných predpisov. Nikdy ich nevyhadzujte do domového odpadu.
- Palivá ma obmedzenú dobu použitia. Nakupujte iba také množstvá paliva, ktoré spotrebujete.

ZAOBCHÁDZANIE SO ZARIADENÍM

- V okruhu 15 m okolo oblasti kosenia sa nesmú zdržiavať žiadne iné osoby alebo zvieratá, pretože by mohli byť poranené vymrštenými predmetmi.
- Zariadenie počas používania držte vždy oboma rukami.
- Pri práci so zariadením dbajte vždy na bezpečný postoj.
- Dávajte pozor, aby ste sa nepošmykli ani nespadli.
- Nepracujte nad výškou bedier.
- Nikdy nepracujte na rebríkoch.
- Počas práce so zariadením nikdy nevystupujte na strom.
- Nezohýbajte sa smerom dopredu a ani dozadu!
- Zariadenie s horúcim motorom držte mimo dosah horľavých materiálov, napr. suchá tráva, plasty.
- Pri odložení zariadenia musí byť motor vždy vypnutý!
- Pri odstavenom motore musí byť vždy vypnutý aj spínač zapaľovania.
- Nepracujte sami. Skontrolujte, či máte hlasové, vizuálne alebo iné spojenie s inou osobou, ktorá je schopná v prípade núdze poskytnúť prvú pomoc.
- V pracovnom priestore zariadenia nenechávajte ležať žiadne nástroje, predmety alebo káble.
- Pred zapnutím zariadenia odložte preč nastavovacie náradie (montážny kľúč, atď.).
- Nikdy ako rezacie nástroje nepoužívajte pílové kotúče.
- Zariadenie nesmiete uviesť do prevádzky bez namontovaných ochranných častí.
- Zariadenie chráňte pred tvrdými nárazmi! Zariadenie nenechajte spadnúť! Ak bolo zariadenie vystavené pádom, ihneď skontrolujte, či nedochádza k úniku paliva (nebezpečenstvo požiaru a výbuchu!).
- Pravidelne kontrolujte palivový systém, či nie je poškodený alebo nedochádza k úniku.
- Zariadenie je vybavené odstredivou spojkou. Pred všetkými prácami prekontrolujte, či sa rezací nástroj počas chodu naprázdno zastavil. V opačnom prípade sa nesmie so zariadením pracovať!

PRED POUŽÍVANÍM SKONTROLUJTE!

- Zariadenie je dodávané bez paliva.
- Pred použitím zariadenia prehľadajte pracovnú plochu, či sa tam nenachádzajú iné osoby, zvieratá alebo predmety. Odstráňte všetky predmety ako napr. kamene, klince, rozbité sklo, atď., ktoré by mohli byť vymrštené a všetky predmety, ktoré by sa mohli ovinúť o rezací nástroj.
- Skontrolujte, či sa v pracovnej oblasti nenachádzajú prekážky. Pri kontakte s prekážkami môže dôjsť k životunebezpečným spätným nárazom.
- Skontrolujte, či je zariadenie úplne zmontované podľa predpisov. Dávajte pozor na správny smer otáčania rezacieho nástroja.
- Skontrolujte bezchybnú funkciu zariadenia, predovšetkým správne a bezpečné dosadnutie a utiahnutie všetkých otočných dielov.
- Zariadenie počas používania vibruje. Pritom sa môžu mierne uvoľniť skrutky a diely. Skontrolujte pevnosť utiahnutia všetkých skrutiek a súčastí.

POKYNY PRE KOSENIE

- Koste iba pravou (tmavosivou) časťou rezacieho nástroja presúvaním sprava doľava.
- Takto zabezpečíte ľahké rezanie so slabým spätným nárazom.
- Nikdy nekoste ľavou (svetlosivou) časťou. Hrozí vysoké nebezpečenstvo spätného nárazu a otáčaním rezacieho nástroja sa môžu vymrštiť predmety smerom k obsluhu, ktoré by ju mohli poraniť.
- Pri kosení zabráňte dotyku rezacieho nástroj so zemou, aby sa nič nevymrštilo.
- Vysokú trávu koste vždy zhora nadol, aby sa tráva neovinula okolo rezacieho nástroja.

KOSTE S CITOM

- Používajte iba špičku rezacieho nástroja. Takto šetríte rezací nástroj a zabránite tomu, aby sa doň zachytila tráva.
- Rezací nástroj vedzte popri stĺpoch, múroch, plotoch a podobných len tak tesne, ako je to potrebné. Pevné predmety opotrebovávajú rezací nástroj a môžu ho poškodiť.
- Kôru stromov, mladé stromčeky a kríky môže rezací nástroj poškodiť.

PREDĽŽENIE LANKA (IBA PRI POUŽITÍ REZACEJ HLAVY)

Ak už zariadenie nekosí čisto, došlo k prílišnému skráteniu laniek.

Najlepšie výsledky kosenia dosiahnete vtedy, ak lanká predĺžite na takú dĺžku, že sa pomocou odrezávacieho noža odrežú na správnu dĺžku.

VAROVANIE! Nebezpečenstvo porezania!

Pred každou údržbou a/ alebo čistením:

- Vypnite motor.
- Zariadenie nechajte vychladnúť.
- Vytiahnite konektor zapaľovacej sviečky

RUČNÉ PREDĽŽENIE LANIEK

- Zariadenie položte na zem.
- Rukou zatlačte na spodnú časť cievky s lankom a obidve lanká vyťahujte, až kým nepatrne nepresahujú hranu ochranného krytu.

Odrezávací nôž odreže lanká pri nasledujúcom použití na správnu dĺžku.

MONTÁŽ A POUŽITIE

MONTÁŽ OCHRANNÉHO KRYTU (OBR. 2):

- Na zariadenie pevne priskrutkujte ochranný kryt (6) pomocou skrutiek (18) a (19) a pružných podložiek.

MONTÁŽ TYČE RUKOVÄTE (OBR. 3):

- Tyč rukoväte (3) s ovládacou rukoväťou (8) smerujúcou nahor vložte do spodnej časti držiaku (20).
- Hornú časť držiaku (21) položte na dolnú časť držiaku (20) a upevnite pomocou skrutiek (22), podložiek a pružných podložiek.

MONTÁŽ REZACEJ HLAVY (OBR. 4):

- Dolnú prírubu (26) s klenutím nasuňte smerom hore na závitový hriadeľ (24). Otvor príruby (25) pritom vyrovnajte s otvorom krytu (23).
- Vhodný rezací nástroj presuňte cez otvor príruby (25) a otvor krytu (23), aby sa zablokoval závitový hriadeľ.
- Rezáciu hlavu (27) naskrutkujte na závitový hriadeľ (24) (ľavý závit).

MONTÁŽ REZACIEHO NOŽA (OBR. 5):

- Dolnú prírubu (26) s klenutím nasuňte smerom hore na závitový hriadeľ (24). Otvor príruby (25) pritom vyrovnajte s otvorom krytu (23).
- Vhodný nástroj presuňte cez otvor príruby (25) a otvor krytu (23), aby sa zablokoval závitový hriadeľ.
- Nôž (28) nasadte na spodnú prírubu (26).
- Hornú prírubu (29) s klenutím nasuňte smerom hore na závitový hriadeľ (24).

- Maticu (30) naskrutkujte na závitový hriadeľ (24) (ľavý závit).

VAROVANIE! Nebezpečenstvo porezania!

Na ochrannom kryte sa nachádza ostrý nôž na skracovanie silónu. Pri práci s nožom noste ochranné rukavice.

MONTÁŽ NOSNÉHO POPRUHU (OBR. 6)

- Nosný popruh (31) zaveste do montážneho háčiku.

UVEDENIE DO PREVÁDZKY

NEBEZPEČENSTVO! Nebezpečenstvo požiaru!

Palivo je veľmi horľavé. Pred dopĺňaním paliva vypnite motor a nechajte ho vychladnúť.

- Bezpodmienečne dodržiavajte všetky bezpečnostné pokyny pre zaobchádzanie s palivom.

Plnenie zmesou paliva s olejom

- Zariadenie položte na rovnú plochu s uzáverom nádrže (12) smerom nahor.
- Pomaly odkrúťte a odoberte uzáver nádrže (12).
- Opatrne doplňte palivo s olejom. **Nerozlejte!**
- Skontrolujte prípadné poškodenia tesnenia uzáveru nádrže (12) a v prípade potreby ho vyčistite. Poškodené tesnenie okamžite vymeňte!
- Uzáver nádrže (12) nakrúťte naspäť.

PREVÁDZKA

Pred spustením skontrolujte!

Skontrolujte bezpečnostné prvky a stav zariadenia (predovšetkým ochranný kryt a rezací nástroj):

- Skontrolujte, či zariadenie nie je viditeľne poškodené (zlomené súčasti, trhliny, atď.)
- Skontrolujte, či sú všetky časti zariadenia správne namontované.
- Skontrolujte, či sú bezpečnostné prvky zariadenia v bezchybnom stave.
- Skontrolujte, či nedochádza k úniku.

VAROVANIE! Nebezpečenstvo požiaru! Prípadné rozliate palivo môže spôsobiť vznietenie zariadenia.

Pred naštartovaním zariadenia starostlivo utrite rozliate palivo. Zariadenie štartujte minimálne 9 metrov od miesta dopĺňania paliva.

ŠTARTOVANIE

Studený štart

- Vypínač zapaľovania (14) nastavte do polohy ON.
- Palivové čerpadlo (32) stláčajte tak často, až kým už nebude vidieť bubliny (cca. 10 krát).
- Páčku sýtiča (11) posuňte úplne nahor.
- Plynovú páku (16) nastavte do polohy polovice plynu. Súčasne stlačte a podržte stlačené zaistovacie tlačidlo plynovej páky (17) a plynovú páku (16). Zaistovacie tlačidlo plynovej páky (17) musí ostať stlačené!
- Zariadenie držte ľavou rukou za hriadeľ.
- Štartovacie lanko (13) pomaly ťahajte až kým nepocítite odpor a následne ho uvoľnite.
- Opäť rýchlo a silno potiahnite štartovacie lanko (13), až kým motor nenaskočí.
- Páčku sýtiča (11) posuňte nadol.
- Motor nechajte pred začiatkom práce bežať naprázdno cca. 30 sekúnd.

Teplý štart

- K naštartovaniu teplého motora nesmiete používať páčku sýtiča (11) (spodná poloha) |†|.
- Štartovacie lanko (13) opäť rýchlo a silno potiahnite, až kým nenaskočí motor.
- Ak motor potiahnutí za štartovacieho lanko (13) ani po 3 krát po sebe nenaskočí, zopakujte celý postup naštartovania, ako je popísané v časti studený štart.

VYPNUTIE

- Vypínač zapaľovania (14) na ovládacej rukoväti nastavte do polohy OFF.
- Motor sa vypne.

VAROVANIE! Nebezpečenstvo poranenia!

Pri štartovaní musí zariadenie nehybne a pevne ležať. Zariadenie musíte bezpečne držať jednou rukou bez toho, aby mohlo niečo prísť do styku s rezacím nástrojom. Rezací nástroj sa už pri štartovaní môže začať otáčať.

VAROVANIE! Pre šetrenie štartovacieho lanka, príp. motora ťahajte štartovacie lanko do dĺžky max. 50 cm a pomaly ho ručne vracajte do pôvodnej polohy.

UPOZORNENIE!

Keď je páčka sýtiča nastavená do polohy úplne nahor:

Štartovacie lanko ťahajte iba dotedy, kým nebude počuť prvý zvuk naskočenia motora. V opačnom prípade hrozí nebezpečenstvo, že sa do spaľovacej komory dostane príliš veľa paliva a nemôže vzniknúť zapaľovacia iskra.

VAROVANIE! Nebezpečenstvo poranenia!

Motor vypnite, keď:

- rezací nástroj prišiel do styku s tvrdými predmetmi
- pozorujete zmeny v správaní zariadenia
- sa zmení zvuk motora.

Zariadenie skontrolujte a v prípade potreby ho nechajte opraviť. Nikdy nepracujte s poškodeným zariadením alebo rezacím nástrojom.

SPRÁVNE DRŽANIE

– Zariadenie držte pevne oboma rukami:

Pravú ruku na ovládacej rukoväti (8) a ľavú ruku na hriadeli (5).

– Motor a hriadeľ sa nachádzajú po Vašej pravej strane.

– Vyvážte zariadenie a zaujmite prirodzený postoj tela.

Takto kosíte správne:

- Prehľadajte plochu, ktorú chcete kosiť a odstráňte predmety, ktoré by rezací nástroj mohol odhodiť preč.
- Pred začiatkom práce skontrolujte bezpečnosť zariadenia.
- Spustite motor
- Zariadenie uchopte oboma rukami, ako je popísane vyššie
- Koste vždy s plynovou pákou v polohe plný plyn!

VAROVANIE! Nebezpečenstvo poranenia!

Ak držíte motor príliš vysoko alebo na nesprávnej strane (vľavo), môžete si na horúcom povrchu spôsobiť silné popálenia. Motor sa musí nachádzať vždy:

- vpravo od vás
- vždy za telom vo výške drieku.

VAROVANIE! Nebezpečenstvo poranenia!

Skôr ako zariadenie odložíte, vypnite motor!

ÚDRŽBA

VAROVANIE! Nebezpečenstvo poranenia! Pred každou údržbou a/ alebo čistením:

- Vypnite motor.
- Zariadenie nechajte vychladnúť.
- Vytiahnite konektor zapaľovacej sviečky.

VAROVANIE! Nebezpečenstvo poranenia!

- Sami vykonávajte len údržbárske práce popísané v tomto návode na použitie. Všetky ostatné práce, hlavne údržbu motora a opravy musí vykonať kvalifikovaný odborník. Nesprávne vykonané práce môžu spôsobiť poškodenie zariadenia alebo poranenia obsluhy.

PRED KAŽDÝM POUŽITÍM

Prekontrolujte pevné utiahnutie všetkých častí.

Všetky spojenia opätovne pevne utiahnite pomocou vhodného náradia.

Skontrolujte či z hadíc, cez ktoré prechádza palivo a z nádrže neuniká palivo.

Rezný nástroj skontrolujte či nie je prasknutý, zdeformovaný alebo ináč poškodený.

Zariadenie nikdy neuvádzajte do prevádzky s poškodeným rezným nástrojom.

PO KAŽDOM POUŽITÍ

- Zariadenie očistite.

KAŽDOROČNE

- Skontrolujte zapaľovaciu sviečku.

- Skontrolujte zariadenie.

V PRÍPADE POTREBY

Vymeňte vzduchový filter.

Vymeňte zapaľovaciu sviečku.

Vymeňte rezací nástroj.

VYPUSTENIE PALIVA

– Záchytnú nádobu držte pod plniacim hrdlom pre palivo.

– Odkrúťte a odoberte uzáver nádrže (12).

– Zariadenie opatrne nakloňte.

– Nechajte úplne vytečť palivo z nádrže.

POZOR! Nebezpečenstvo poškodenia životného prostredia!

– Po vypustení paliva dbajte na jeho správnu likvidáciu!

– Pri vypúšťaní palivo nerozlievajte!

ČISTENIE ZARIADENIA

– Hrubé nečistoty odstráňte pomocou kefy.

– Zariadenie utrite navlhčenou handričkou.

ČISTENIE / VÝMENA VZDUCHOVÉHO FILTRA (OBR. 9)

– Páčku sýtiča (11) nastavte do hornej polohy, tak aby sa do karburátora nedostali nečistoty.

– Odskrutkujte skrutku (33) na kryte vzduchového filtra (10) a odoberte kryt.

– Vyberte vzduchový filter.

– Vyčistite vzduchový filter v teplej vode (s malým množstvom umývacieho prostriedku).

– Vypláchnite vzduchový filter v čistej vode.

– Nechajte ho úplne vyschnúť.

– Vložte vyčistený, príp. nový vzduchový filter.

– Nasadte kryt a skrutku (33) opäť pevne utiahnite rukou.

ČISTENIE / VÝMENA ZAPAĽOVACEJ SVIEČKY

– Vytiahnite konektor zapaľovacej sviečky (9).

– Zapaľovaciu sviečku vyskrutkujte pomocou vhodného náradia.

– Skontrolujte zafarbenie elektródy (Štandardná farba: svetlohnedá).

– Skontrolujte rozstup elektród

- Usadeniny odstráňte z elektródy drôtenou kefou.

VÝMENA ZAPAĽOVACEJ SVIEČKY

- Vložte vyčistenú alebo novú zapaľovaciu sviečku a ručne ju utiahnite.
- Rukou utiahnutú zapaľovaciu sviečku zľahka utiahnite vhodným náradím. Zapaľovaciu sviečku nesmiete príliš dotiahnuť, mohlo by dôjsť k poškodeniu závitú.
- Opäť nasadte konektor zapaľovacieho kábla (9).

VAROVANIE! Nebezpečenstvo poranenia!

Konektora zapaľovacej sviečky a zapaľovacej sviečky sa nesmiete dotýkať pri bežiacom motore.

VAROVANIE! Poškodenie zariadenia!

Na čistenie zapaľovacej sviečky sa smú používať iba drôtené kefy s mosadznými štetinami. Štetiny z iných materiálov poškodia elektródu!

Zapaľovaciu sviečku naskrutkujte iba pri chladnom motore.

Chybnú zapaľovaciu sviečku vymeňte iba za zapaľovaciu sviečku rovnakého typu.

SKLADOVANIE, PREPRAVA

- Pred uložením nechajte zariadenie vychladnúť.
- Zariadenie skladujte pokiaľ možno vo vodorovnej polohe. Presvedčte sa, či z karburátora nemôže vytiecť palivo.
- V prípade potreby odoberte hriadeľ a uskladnite ho samostatne: Nasadte odnímateľný kryt, aby ste chránili hriadeľ proti znečisteniu.

DLHODOBÉ SKLADOVANIE (4 týždne alebo dlhšie)

Pri dlhšom nepoužívaní bezpodmienečne odstráňte zo zariadenia palivo. Zabráňte tak možnému poškodeniu karburátora.

- Vyprázdňte palivovú nádrž.
- Spustite motor a nechajte ho spustený tak dlho, až kým sa sám nevypne
- Nechajte motor úplne vychladnúť.
- Demontujte zapaľovaciu sviečku.
- Do spaľovacej komory nalejte čajovú lyžičku čistého motorového oleja.
- Ak chcete na vnútorné komponenty naniesť olej, viackrát pomaly potiahnite za štartovacie lanko.
- Opäť namontujte zapaľovaciu sviečku.

Zariadenie uložte na suchom mieste a vzdialené od možných zdrojov zapálenia, ako napr. sporáky a plynové pece, atď.

PREPRAVA V MOTOROVOM VOZIDLE

Pri preprave zariadenia v motorovom vozidle:

- Zariadenie nechajte vychladnúť.
- Vyprázdňte nádrž.
- Zariadenie zaistite proti posunutiu.

OCHRANA ŽIVOTNÉHO PROSTREDIA



Aby sa zariadenie nepoškodilo počas prepravy, je dodávané zabalené v pevnom obale. Väčšina z obalových materiálov je recyklovateľná. Tieto materiály odneste do zberne na recykláciu. Vyradené zariadenia odovzdajte na predajni. Predajňa zabezpečí likvidáciu ekologickým spôsobom. Vyradené elektrické spotrebiče sú recyklovateľné a nesmú sa vyhadzovať spolu s domácim odpadom! Prosíme vás, aby ste nám aktívne pomáhali zachovať zdroje a chrániť životné prostredie tak, že tento spotrebič zanesiete do zberného strediska (ak máte túto možnosť).

WORCRAFT

GARDEN TOOLS

Záručný list / Warranty

Výrobné číslo:	Dátum predaja:	Podpis a pečiatka predajcu:

Meno zákazníka (názov firmy):	Adresa zákazníka (sídlo firmy):

Zákazník svojím podpisom potvrdzuje, že mu bolo zariadenie predvedené a vysvetlené, že bol oboznámený s návodom na obsluhu, nasadením a užívaním stroja a že mu zariadenie bolo vydané kompletne.	Podpis zákazníka:

Záznamy o reklamáciách- záručných opravách

Dátum prijatia reklamácie:	Dátum ukončenia reklamácie:	Evidenčné číslo reklamácie:	Podpis prevedenej záručnej opravy (Záznam o neoprávnenej reklamácie)	Pečiatka servisného technika:

Podmienky záruky

1. Dodávateľ poskytuje na tento výrobok záručnú dobu uvedenú v tomto záručnom liste za podmienok dodržania spôsobu použitia a skladovania výrobku v súlade s platnými predpismi a normami, ako i návodom na obsluhu. Záručná doba začína plynúť od dátumu predaja konečnému spotrebiteľovi. Záruka na batérie je 12 mesiacov

2. Zákazník je povinný odovzdať tento výrobok na opravu v dodanom stave vrátane všetkých jeho častí (vrátane príslušenstva), a to s potvrdeným záručným listom. Záruka sa vzťahuje na vady materiálu, výrobné vady a vady spôsobené montážou, prácou, úpravou alebo zásahom inej osoby alebo organizácie nepovolanej servisným strediskom. Presne stanovený rozsah opráv a nárokov je uvedený v tomto záručnom liste.

3. Záručná doba sa predlžuje o dobu, počas ktorej bol výrobok v záručnej opravě. Záručnú opravu vykonávajú len autorizované servisné strediská dodávateľa.

4. Záruka sa nevzťahuje na:

- bežné opotrebenie dielov v dôsledku prevádzky, vrátane: tesnení, gufera, ložísk, tesniacich púzdiel, spojok, remeňov a iných opotrebitelných súčiastok; - poškodenie spôsobené nesprávnym používaním, servisovaním, údržbou alebo inštaláciou v rozpore s návodom na obsluhu; poškodenia vyplývajúce z úmyselného konania, prípadne inštalácie či prevádzkovania výrobku v prostredí, ktoré nevyhovuje technickým požiadavkám; - poškodenie spôsobené prírodnými živelnými udalosťami, nedodržaním predpísaných intervalov údržby či servisných prehliadok (najmä v súvislosti s výmenou opotrebovaných častí a opotrebovanými dielmi), alebo preťažením výrobku; - poškodenia vzniknuté v dôsledku neodbornej servisnej prehliadky (napr. pri zásahu vlastných mechanikov zákazníka mimo autorizovaných servisných stredísk alebo pri používaní nevhodných náhradných dielov či neodbornom zásahu do konštrukcie a elektrických častí výrobku). - znečistený výrobok, napríklad od prevádzkových kvapalín (olej, benzín) alebo ekrementov z čerpadiel a podobných zariadení, ktoré znemožňujú bežnú diagnostiku a servis - výrobok vystavený nevhodnému prostrediu (nadmerná vlhkosť, teplo, prach, chemikálie),

5. Záruka sa uplatňuje podľa týchto podmienok:

- Pri uplatnení reklamácie je reklamujúci povinný predložiť záručný list spolu s dokladom o kúpe výrobku, doklad o záručnej prehliadke a doklad o servisných úkonoch vykonaných v autorizovanom servisnom stredisku.

- Záruka platí len za predpokladu, že zákazník splnil všetky podmienky údržby uvedené v návode na obsluhu a servisnej knižke.

- Autorizované servisné stredisko vykoná zhodnotenie vady; ak je vada uznaná ako záručná (výrobné alebo materiálové vady, pri dodržaní návodu na údržbu a obsluhu), servisy vykonajú bezplatnú opravu alebo výmenu vadnej časti.

- Oprava sa vyznačí v záručnom liste (dátum, druh opravy, podpis a pečiatka autorizovaného servisu). Nedodanie dokladov o servisných prehliadkach a nepreukázanie pravidelnej údržby môže viesť k zamietnutiu záručného nároku.

6. Servisné stredisko je povinné zabezpečiť:

- vykonanie záručných opráv v primeranej lehote (zákon stanovuje lehotu 30 dní odo dňa uplatnenia reklamácie na odstránenie vady); - bezplatnú náhradnú časť alebo výmenu vadnej časti (vrátane práce a materiálu) v súlade s platnými postupmi a legislatívou SR; - uplatnenie nároku na náhradu prepravného v prípade, že výrobok musí byť zaslaný do autorizovaného servisu mimo miesta dodania výrobku; - vyhotovenie protokolu o prevzatí, oprave a vrátení výrobku.

7. Bežné opotrebenie dielov sa považuje za výkon opotrebitelnej životnosti dielov v závislosti od spôsobu používania (ozubené ložiská, rebrá, spojky, tesnenia, ložiská, retaze, remene, gufera, tesnenia, prevodovky atď.).

Tieto diely nie sú predmetom reklamácie, ak ide o opotrebovanie bežnej životnosti (platí aj pri nesprávnej údržbe). Záruka sa nevzťahuje na takéto opotrebovanie.

8. Predĺžená záruka na motor zariadenia (stroja)

- Na motor zariadenia sa poskytuje predĺžená záručná doba v trvaní 5 rokov odo dňa predaja. - Táto rozšírená záruka sa vzťahuje výlučne na výrobné a materiálové vady motora, ktoré sa prejavujú pri bežnom, správnom používaní a pri dodržaní všetkých predpísaných podmienok údržby (v návode na obsluhu). - Záruka na motor nezahŕňa škody a poruchy spôsobené: 1. nesprávnou inštaláciou, nesprávnym nastavením alebo nesprávnou údržbou motora, 2. nedodržaním intervalov pravidelných servisných prehliadok motora (vrátane výmeny oleja, filtrov, tesnení a iných opotrebitelných častí), 3. prevádzkovaním motora mimo povolených prevádzkových parametrov (napätie, teplota, vlhkosť a pod.), 4. mechanickým poškodením či zásahom nepovolanej osoby, 5. prírodnými živlami alebo inými externými vplyvmi (napr. zaplavenie, požiar, úder blesku). - V prípade uznania reklamácie na motor v rámci predĺženej záruky je autorizované servisné stredisko (alebo jeho poverená sieť) povinné bezplatne odstrániť vadu (oprava alebo výmena celého motoru podľa rozhodnutia servisného technika). - Pre uplatnenie nároku z tejto rozšírenej záruky je potrebné: 1. predložiť originál záručného listu, doklad o kúpe zariadenia a doklad o pravidelných servisných prehliadkach motora (spravidla raz ročne alebo v intervaloch stanovených výrobcom motora), 2. preukázať, že motor bol prevádzkovaný v súlade s návodom na obsluhu a technickými predpismi (t. j. nie je dôsledkom nesprávnej údržby či prevádzkovania mimo technických parametrov), 3. dodať motor na posúdenie do autorizovaného servisného strediska. - Pri nezodpovednom zaobchádzaní, modifikácii motora, používaní nevhodných náhradných dielov alebo pri odhalení pokusu o zásah nepovolanou osobou sa rozšírená záruka na motor ruší. - Táto rozšírená záruka je nad rámec zákonnej záruky 24 mesiacov podľa Občianskeho zákonníka (zákon č. 40/1964 Zb.) a zákona o ochrane spotrebiteľa (zákon č. 250/2007 Z. z.), a neznižuje práva spotrebiteľa vyplývajúce zo zákonnej záruky.

9. Servisné prehliadky servisných dielov:

- Pravidelné servisné prehliadky musia byť vykonané v autorizovaných servisných strediskách dodávateľa, v súlade s pokynmi výrobcu (intervaly a rozsah prác uvedené v servisnej knižke konkrétneho výrobku). - Originálne náhradné diely a spotrebný materiál sa nesmú zamieňať za náhradné diely iných výrobcov, ktoré nezaručujú rovnakú spoľahlivosť a bezpečnosť.

10. Spôsob a miesto uplatnenia reklamácie:

- Reklamáciu možno uplatniť na ktoromkoľvek autorizovanom servisnom stredisku dodávateľa. - Pri uplatnení reklamácie je potrebné predložiť: 1. originál záručného listu so všetkými vyplnenými a potvrdenými položkami, 2. doklad o kúpe (faktúra, bloček), 3. doklad o pravidelných servisných prehliadkach (pečiatky a podpisy servisných technikov), 4. v prípade reklamácie motora – doklad o servisných prehliadkach motora. - Ak reklamácia spĺňa podmienky záručnej opravy, autorizované servisné stredisko zabezpečí odstránenie závady bezplatne vrátane práce a materiálu. - Dodávateľ zabezpečí vybavenie reklamácie v lehote 30 dní odo dňa prevzatia reklamovaného výrobku a podkladov.

Poznámka: Predĺžená záruka na motor zariadenia je komerčnou (nadštandardnou) zárukou poskytovanou výrobcom nad rámec zákonnej záruky 24 mesiacov. Zákonná záruka 24 mesiacov sa vzťahuje na celý výrobok (vrátane motora), a práva spotrebiteľa z nej vyplývajúce nemožno obmedziť. Predĺžená záruka na motor nijako neovplyvňuje ani nekráti zákonné nároky spotrebiteľa vyplývajúce z Občianskeho zákonníka (zákon č. 40/1964 Zb.) ani z zákona o ochrane spotrebiteľa (zákon č. 250/2007 Z. z.).

ZÁRUČNÝ A POZÁRUČNÝ SERVIS VYKONÁVA SPLNOMOCNENÝ ZÁSTUPCA VÝROBCU

Splnomocnený zástupca výrobcu: Slovakia Trend Export-Import s.r.o., Michalovská 87/1414, 073 01 Sobrance

Fax: (056) 652-2329 Tel: 0915 392 687 E-mail: servis@slovakia-trend.sk

BENZÍNOVÝ KŘOVINOŘEZ**POUŽITÍ**

Benzínový křovinořez je určen k vyžínání trávy a plevelu u stromů, zdí, sloupů, okrajů trávníku a jiných míst, která jsou pro sekačku těžko dostupná.

Zařízení používejte pouze k předepsaným účelům. Jakékoli jiné použití je považováno jako případ nesprávného použití. Uživatel/obsluha a nikoli výrobce bude zodpovědný za jakékoli poškození nebo zranění způsobené tímto nesprávným používáním. Pamatujte si, že toto zařízení nebylo navrženo pro komerční nebo průmyslové používání. Záruka nebude platná pokud bude zařízení používáno pro komerční, průmyslové nebo podobné účely.







TECHNICKÉ PARAMETRY









Typ motoru	Dvoutaktní, vzduchem chlazený, benzínový
Příkon	1,4 kW
Objem motoru	51.7 cm ³
Otáčky	11 000 min ⁻¹
Otáčky bez zátěže	3 000 min ⁻¹
Nádrž	1 100 ml
Karburátor	membranový
Čepel	25,5 cm
Šířka záběru	43 cm
Příslušenství	1x hlava, 1x nůž, 1x dvouramenný popruh, 1x kryt

ČÁSTI VÝROBKU

1	Motor	10	Kryt vzduchového filtru
2	Poutko pro popruh	11	Páčka sýtiče
3	Tyč rukojeti	12	Uzávěr palivové nádrže
4	Přídavná rukojeť	13	Startovací lanko
5	Hřídel	14	Vypínač zapalování
6	Ochranný kryt	15	Zajišťovací tlačítko
7	Řezací nástroj	16	Plynová páka
8	Ovládací rukojeť	17	Zajišťovací tlačítko plynové páky
9	Konektor zapalovací svíčky		

VYSVĚTLIVKY SYMBOLŮ

	Ochrana dvojitou izolací II. Není třeba uzemnění.
	Před použitím si přečtěte návod k obsluze
	Používejte ochranné pracovní brýle.
	Noste chránič sluchu.
	Výrobek je v souladu s platnými evropskými směrnici a byla provedena metoda hodnocení shody těchto směrnic.
	Noste ochranné rukavice.

	Nevyhazujte do běžného domovního odpadu. Místo toho, ekologicky přijatelnou cestou se obraťte na recyklační střediska. Prosím věnujte péči ochraně životního prostředí.
	Poměr míchání 1:40, používejte pouze palivovou směs benzínu s olejem.
	Všeobecné upozornění na nebezpečí.
	Údaj o hladině akustického výkonu Lwa v dB.
	Během startování a práce udržujte řezný nástroj v dostatečné vzdálenosti od jiných předmětů.
	V okruhu 15 m kolem oblasti sečení se nesmí zdržovat žádné jiné osoby nebo zvířata, protože by mohla být poraněna vymrštěnými předměty.
	Riziko popálenin. Udržujte bezpečnou vzdálenost od horkých částí stroje.
	Benzín je hořlavina a může explodovat. Kouření a používání otevřeného ohně je zakázáno.
	Emise toxických plynů. Benzinovou sekačku nepoužívejte v uzavřených či neventilovaných prostorách.

BEZPEČNOSTNÍ POKYNY

OBECNÉ POKYNY

- Pro bezpečnou manipulaci se zařízením je nutné, aby si uživatel před jeho prvním použitím přečetl a pochopil tento návod k použití.
- **Dodržujte všechna bezpečnostní upozornění!** Pokud nebudete respektovat bezpečnostní upozornění, ohrozíte sebe a jiné.
- **Nebezpečí otravy výfukovými plyny!** Spuštění motoru a používání v uzavřených prostorách je zakázáno.
- Návod k použití a bezpečnostní upozornění si uchovejte pro budoucí použití.
- Zabraňte přístupu dětí k zařízení! Zařízení uchovávejte na bezpečném místě mimo dosah dětí a nepovolaných osob.
- Vypnuté zařízení vždy zajistěte proti nežádoucímu zapnutí.
- Aby bylo možné zajistit bezvadný provoz zařízení, musí být všechny jeho součásti, obzvláště bezpečnostní zařízení, namontovány správně.
- Přestavby, svévolné změny a použití neschválených dílů jsou zakázány.

OBSLUHA v. PRACOVIŠTĚ

- Zařízení používejte pouze v bezvadném a nepoškozeném stavu. Pokud je zařízení nebo jeho část poškozena, musí být opravena kvalifikovaným odborníkem.
- Vždy dodržujte platné bezpečnostní, zdravotní a pracovní předpisy!
- Zařízení uveďte do provozu pouze tehdy, když jste při jeho kontrole nezjistili žádné poruchy. Pokud je nějaká část poškozená, musí se před dalším použitím bezpodmínečně vyměnit.
- Při práci se zařízením udržujte pracovní oblast čistou a uklizenou.
- Při práci se zařízením dbejte na dostatečné osvětlení.
- V bezprostředním okolí se nesmí nacházet lehce zápalné ani výbušné látky.
- Vždy používejte potřebné osobní ochranné vybavení.
- **Zařízení nepřetěžujte!** Zařízení používejte pouze k účelům, ke kterým bylo určeno.
- Nepoužívejte zařízení pokud jste pod vlivem alkoholu, drog, léků nebo jiných omamných či návykových látek.
- Toto zařízení není určeno k použití osobami (včetně dětí) se sníženými fyzickými, smyslovými nebo mentálními schopnostmi nebo s nedostatkem zkušeností a znalostí, pokud nejsou pod dozorem nebo nedostaly pokyny ohledně použití zařízení od osoby odpovědné za jejich bezpečnost. Děti musí být pod dozorem, abyste se ujistili, že si nehrají se zařízením.

ÚDRŽBA

- Před všemi pracemi na zařízení nejprve přepněte vypínač zapalování do polohy OFF a vytáhněte konektor zapalovací svíčky.
- Uživatel smí provést jen ty údržbářské práce a opravy poruch, které jsou popsány v tomto návodu. Všechny ostatní práce musí provést kvalifikovaný odborník.
- Používejte pouze originální náhradní díly. Použití jiných náhradních dílů nejen vede ke ztrátě záruky, ale může také ohrozit Vás a vaše okolí.

SKLADOVÁNÍ A PŘEPRAVA

- Zařízení skladujte vždy v suchém prostředí.
- Během přepravy chraňte zařízení před poškozením.
- Vždy když zařízení nepoužíváte nasadte ochranný kryt nože.
- Nůž vždy přepravujte v originálním ochranném obalu.

RAYNAUDOVA NEMOC (ZBLEDNUTÍ PRSTŮ NA RUKÁCH)

Časté používání vibrujících zařízení může u osob s horším krevním oběhem (např. kuřáci, diabetici) vyvolat poškození nervů. Zvláště prsty, ruce, zápěstní klouby a/nebo paže vykazují mimo jiné následující příznaky, které se však mohou vyskytovat v libovolných kombinacích:

bolesti, svědění, píchání, ochabnutí částí těla, blednutí pokožky.

Pokud zaznamenáte neobvyklé příznaky, okamžitě ukončete práci a vyhledejte lékařskou pomoc.

Rizika můžete výrazně snížit dodržováním následujících pokynů:

- V chladném počasí udržujte své tělo a obzvláště ruce v teple. Práce s podchlazenýma rukama je jednou z hlavních příčin nemoci!
- Pravidelně si dopřejte přestávku a během ní pohybujte rukama. Podpořte tím jejich prokrvení.
- Postarejte se o co nejmenší vibrace zařízení pravidelnou údržbou a pevnými částmi na zařízení.

OSOBNÍ OCHRANNÉ VYBAVENÍ / VHODNÉ OBLEČENÍ

Používání bez ochranných pomůcek může vést k vážným poraněním, resp. hlasitostí zařízení i k trvalému poškození sluchu. Při sečení proto noste bezpodmínečně následující ochranné vybavení:

Noste ochranné brýle, ochranu sluchu a ochrannou přilbu.

Noste ochranné rukavice.

Noste bezpečnostní obuv.

Svým oblečením zabráníte tomu, abyste se mohli o něco zachytit:

- Noste pouze oblečení obepínající tělo!
- Nenoste šperky!
- Pokud máte delší vlasy, noste sítku na vlasy!

ZACHÁZENÍ S PALIVEM

Palivo je zápalné a výbušné. Minimalizujte nebezpečí výbuchu a požáru:

- Před tankováním vypněte motor a nechte jej vychladnout.
- Při zacházení s palivem je zakázáno kouření i zacházení s otevřeným ohněm.
- Palivo skladujte a míchejte pouze ve schválených a označených kanystrech.
- Palivo skladujte uzavřené. Palivo se odpařuje i při teplotě okolí a v uzavřených místnostech se mohou nahromadit na podlaze (nebezpečí výbuchu).
- Zařízení spouštějte ve vzdálenosti minimálně 9 metrů od místa tankování.

Paliva jsou jedovatá! Obsahují látky, které jsou jedovaté a z dlouhodobého hlediska mohou způsobit poškození zdraví. Abyste zabránili absorbování těchto látek do těla, dodržujte následující bezpečnostní opatření:

- Tankovat nebo přelévat palivo se smí pouze venku nebo v dobře větraných prostorách.
- Nevdechujte palivové výpary.
- Vyhněte se kontaktu s očima a pokožkou. Při náhodném kontaktu důkladně opláchněte vodou. Při kontaktu

s očima ihned vyhledejte lékařskou pomoc.

- Při přelévání použijte rukavice.
- Když se palivo dostane na oblečení, okamžitě se převlékněte. Před opětovným nošením oblečení vyčistěte.
- Paliva skladujte mimo dosah dětí.

PŘI NEODBORNÉM POUŽITÍ PALIVA OHROZUJETE ŽIVOTNÍ PROSTŘEDÍ

- Palivo přelévejte opatrně. Palivo se nesmí dostat do půdy ani do kanalizace.
- Zbytky paliva musí být zlikvidovány podle platných předpisů. Nikdy je nevyhazujte do domovního odpadu.
- Paliva má omezenou dobu použití. Nakupujte pouze taková množství paliva, která spotřebujete.

ZACHÁZENÍ SE ZAŘÍZENÍM

- V okruhu 15 m kolem oblasti sečení se nesmí zdržovat žádné jiné osoby nebo zvířata, protože by mohla být poraněna vymrštěnými předměty.
- Zařízení během používání držte vždy oběma rukama.
- Při práci se zařízením dbejte vždy na bezpečný postoj.
- Dávejte pozor, abyste neuklouzli ani nespadli.
- Nepracujte nad výškou beder.
- Nikdy nepracujte na žebřících.
- Během práce se zařízením nikdy nevystupujte na strom.
- Nezohýbejte se směrem dopředu ani dozadu!
- Zařízení s horkým motorem držte mimo dosah hořlavých materiálů, například suchá tráva, plasty.
- Při odložení zařízení musí být motor vždy vypnutý!
- U odstaveného motoru musí být vždy vypnutý i spínač zapalování.
- Nepracujte sami. Zkontrolujte, zda máte hlasové, vizuální nebo jiné spojení s jinou osobou, která je schopna v případě nouze poskytnout první pomoc.
- V pracovním prostoru zařízení nenechávejte ležet žádné nástroje, předměty nebo kabely.
- Před zapnutím zařízení odložte pryč seřizovací nářadí (montážní klíč, atd.).
- Nikdy jako řezací nástroje nepoužívejte pilové kotouče.
- Zařízení nesmíte uvést do provozu bez namontovaných ochranných částí.
- Zařízení chraňte před tvrdými nárazy! Zařízení nenechte spadnout! Pokud bylo zařízení vystaveno pádům, ihned zkontrolujte, zda nedochází k úniku paliva (nebezpečí požáru a výbuchu!).
- Pravidelně kontrolujte palivový systém, zda není poškozen nebo nedochází k únikům.
- Zařízení je vybaveno odstředivou spojkou. Před všemi pracemi překontrolujte, zda se řezací nástroj během chodu naprázdno zastavil. V opačném případě se nesmí se zařízením pracovat!

PŘED POUŽÍVÁNÍM ZKONTROLUJTE!

- Zařízení je dodáváno bez paliva.
- Před použitím zařízení prohledejte pracovní plochu, zda se tam nenacházejí jiné osoby, zvířata nebo předměty. Odstraňte všechny předměty jako například kameny, hřebíky, rozbité sklo, atd., které by mohly být vymrštěny a všechny předměty, které by se mohly ovinout o řezací nástroj.
- Zkontrolujte, zda se v pracovní oblasti nenacházejí překážky. Při kontaktu s překážkami může dojít k životu nebezpečným zpětným nárazům.
- Zkontrolujte, zda je zařízení zcela smontováno podle předpisů. Dávejte pozor na správný směr otáčení řezacího nástroje.
- Zkontrolujte bezvadnou funkci zařízení, především správné a bezpečné dosednutí a utažení všech otočných dílů.
- Zařízení během používání vibruje. Přitom se mohou mírně uvolnit šrouby a díly. Zkontrolujte pevnost utažení všech šroubů a součástí.

POKYNY PRO SEČENÍ

- Sečte pouze pravou (tmavě šedou) částí řezacího nástroje přesouváním zprava doleva.
- Takto zabezpečíte snadné řezání se slabým zpětným nárazem.

- Nikdy nesekejte levou (světle šedou) částou. Hrozí vysoké nebezpečí zpětného nárazu a otáčením řezacího nástroje se mohou vymrštit předměty směrem k obsluze, které by ji mohly poranit.
- Při sečení zabraňte dotyku řezacího nástroje se zemí, aby se nic nevymrštilo.
- Vysokou trávu sekejte vždy shora dolů, aby se tráva neovinula kolem řezacího nástroje.

KOSTĚ S CITEM

- Používejte pouze špičku řezacího nástroje. Takto šetříte řezací nástroj a zabráníte tomu, aby se do něj zachytila tráva.
- Řezací nástroj vedte vedle sloupů, zdí, plotů a podobných jen tak těsně, jak je potřeba. Pevné předměty opotřebovávají řezací nástroj a mohou jej poškodit.
- Kůru stromů, mladé stromky a keře může řezací nástroj poškodit.

PRODLOUŽENÍ LANKA (POUZE PŘI POUŽITÍ ŘEZACÍ HLAVY)

Pokud již zařízení nekosí čistě, došlo k přílišnému zkrácení lanek.

Nejlepších výsledků sečení dosáhnete tehdy, pokud lanka prodloužíte na takovou délku, že se pomocí odřezávacího nože odříznou na správnou délku.

VAROVÁNÍ! Nebezpečí pořezání!

Před každou údržbou a/nebo čištěním:

- Vypněte motor.
- Zařízení nechte vychladnout.
- Vytáhněte konektor zapalovací svíčky

RUČNÍ PRODLOUŽENÍ LANEK

- Zařízení položte na zem.
- Rukou zatlačte na spodní část cívky s lankem a obě lanka vytahujte, dokud nepatrně nepřesahují hranu ochranného krytu.
- Odřezávací nůž odřízne lanka při následujícím použití na správnou délku.

MONTÁŽ A POUŽITÍ

MONTÁŽ OCHRANNÉHO KRYTU (OBR. 2):

- Na zařízení pevně přišroubujte ochranný kryt (6) pomocí šroubů (18) a (19) a pružných podložek.

MONTÁŽ TYČE RUKOJETI (OBR. 3):

- Tyč rukojeti (3) s ovládací rukojetí (8) směřující nahoru vložte do spodní části držáku (20).
- Horní část držáku (21) položte na dolní část držáku (20) a upevněte pomocí šroubů (22), podložek a pružných podložek.

MONTÁŽ ŘEZACÍ HLAVY (OBR. 4):

- Dolní přírubu (26) s klenutím nasuňte směrem nahoru na závitový hřídel (24). Otvor příruby (25) přitom vyrovnejte s otvorem krytu (23).
- Vhodný řezací nástroj přesuňte přes otvor příruby (25) a otvor krytu (23), aby se zablokoval závitový hřídel.
- Řezací hlavu (27) našroubujte na závitový hřídel (24) (levý závit).

MONTÁŽ ŘEZACÍHO NOŽE (OBR. 5):

- Dolní přírubu (26) s klenutím nasuňte směrem nahoru na závitový hřídel (24). Otvor příruby (25) přitom vyrovnejte s otvorem krytu (23).
- Vhodný nástroj přesuňte přes otvor příruby (25) a otvor krytu (23), aby se zablokoval závitový hřídel.
- Nůž (28) nasadte na spodní přírubu (26).
- Horní přírubu (29) s klenutím nasuňte směrem nahoru na závitový hřídel (24).
- Matici (30) našroubujte na závitovou hřídel (24) (levý závit).

VAROVÁNÍ! Nebezpečí pořezání!

Na ochranném krytu se nachází ostrý nůž na zkracování silonu. Při práci s nožem noste ochranné rukavice.

MONTÁŽ NOSNÉHO POPRUHU (OBR. 6)

– Nosný popruh (31) zavěste do montážního háčku.

UVEDENÍ DO PROVOZU

NEBEZPEČÍ! Nebezpečí požáru!

Palivo je velmi hořlavé. Před doplňováním paliva vypněte motor a nechte jej vychladnout.

– Bezpodmínečně dodržujte všechny bezpečnostní pokyny pro zacházení s palivem.

Plnění směsí paliva s olejem

– Zařízení položte na rovnou plochu s uzávěrem nádrže (12) směrem nahoru.

– Pomalu odšroubujte a sejměte uzávěr nádrže (12).

– Opatrně doplňte palivo s olejem. **Nerozlijte!**

– Zkontrolujte případná poškození těsnění uzávěru nádrže (12) a v případě potřeby jej vyčistěte.

Poškozené těsnění okamžitě vyměňte!

– Uzávěr nádrže (12) natočte zpět.

PROVOZ

Před spuštěním zkontrolujte!

Zkontrolujte bezpečnostní prvky a stav zařízení (především ochranný kryt a řezací nástroj):

– Zkontrolujte, zda zařízení není viditelně poškozeno (zlomené součásti, trhliny, atd.)

– Zkontrolujte, zda jsou všechny části zařízení správně namontovány.

– Zkontrolujte, zda jsou bezpečnostní prvky zařízení v bezvadném stavu.

– Zkontrolujte, zda nedochází k únikům.

VAROVÁNÍ! Nebezpečí požáru! Případné rozlité palivo může způsobit vznícení zařízení.

Před nastartováním zařízení pečlivě otřete rozlité palivo. Zařízení startujte minimálně 9 metrů od místa doplňování paliva.

STARTOVÁNÍ

Studený start

– Vypínač zapalování (14) nastavte do polohy ON.

– Palivové čerpadlo (32) mačkejte tak často, dokud nebude vidět bubliny (cca. 10 krát).

– Páčku sytiče (11) posuňte zcela nahoru.

– Plynovou páku (16) nastavte do polohy poloviny plynu. Současně stiskněte a podržte stisknuté zajišťovací tlačítko plynové páky (17) a plynovou páku (16). Zajišťovací tlačítko plynové páky (17) musí zůstat stisknuté!

– Zařízení držte levou rukou za hřídel.

– Startovací lanko (13) pomalu táhněte, dokud neucítíte odpor a následně jej uvolněte.

– Opět rychle a silně potáhněte startovací lanko (13), dokud motor nenaskočí.

– Páčku sytiče (11) posuňte dolů .

– Motor nechte před začátkem práce běžet naprázdno cca. 30 sekund.

Teplý start

– K nastartování teplého motoru nesmíte používat páčku sytiče (11) (spodní poloha) .

– Startovací lanko (13) opět rychle a silně zatáhněte, dokud motor nenaskočí.

– Pokud motor potáhnutí za startovacího lanko (13) ani po 3 krát po sobě nenaskočí, zopakujte celý postup nastartování, jak je popsáno v části studený start.

VYPNUTÍ

– Vypínač zapalování (14) na ovládací rukojeti nastavte do polohy OFF.

- Motor se vypne.

VAROVÁNÍ! Nebezpečí zranění!

Při startování musí zařízení nehybně a pevně ležet. Zařízení musíte bezpečně držet jednou rukou, aniž by mohlo něco přijít do styku s řezacím nástrojem. Řezací nástroj se již při startování může začít otáčet.

VAROVÁNÍ! Pro šetření startovacího lanka, příp. motoru táhněte startovací lanko do délky Max. 50 cm a pomalu jej ručně vraťte do původní polohy.

UPOZORNĚNÍ!

Když je páčka sytiče nastavena do polohy zcela nahoru:

Startovací lanko táhněte pouze do té doby, než uslyší první zvuk naskočení motoru. V opačném případě hrozí nebezpečí, že se do spalovací komory dostane příliš mnoho paliva a nemůže vzniknout zapalovací jiskra.

VAROVÁNÍ! Nebezpečí zranění!

Motor vypněte, když:

- řezací nástroj přišel do styku s tvrdými předměty
- pozorujete změny v chování zařízení
- se změnil zvuk motoru.

Zařízení zkontrolujte a v případě potřeby jej nechte opravit. Nikdy nepracujte s poškozeným zařízením nebo řezacím nástrojem.

SPRÁVNÉ DRŽENÍ

– Zařízení držte pevně oběma rukama:

Pravou ruku na ovládací rukojeti (8) a levou ruku na hřídeli (5).

- Motor a hřídel se nacházejí po Vaší pravé straně.
- Vyvažte zařízení a zaujměte přirozený postoj těla.

Takto sekáte správně:

- Prohleďte plochu, kterou chcete sekat a odstraňte předměty, které by řezací nástroj mohl odhodit pryč.
- Před začátkem práce zkontrolujte bezpečnost zařízení.
- Spusťte motor
- Zařízení uchopte oběma rukama, jak je popsáno výše
- Sečte vždy s plynovou pákou v poloze plný plyn!

VAROVÁNÍ! Nebezpečí zranění!

Držíte-li motor příliš vysoko nebo na nesprávné straně (vlevo), můžete si na horkém povrchu způsobit silná popálení. Motor se musí nacházet vždy:

- vpravo od vás
- vždy za tělem ve výši dřívku.

VAROVÁNÍ! Nebezpečí zranění!

Než zařízení odložíte, vypněte motor!

ÚDRŽBA

VAROVÁNÍ! Nebezpečí zranění! Před každou údržbou a/nebo čištěním:

- Vypněte motor.
- Zařízení nechte vychladnout.
- Vytáhněte konektor zapalovací svíčky.

VAROVÁNÍ! Nebezpečí zranění!

- Sami provádějte pouze údržbářské práce popsané v tomto návodu k použití. Všechny ostatní práce, zejména údržbu motoru a opravy musí provést kvalifikovaný odborník. Nesprávně provedené práce mohou způsobit poškození zařízení nebo poranění obsluhy.

PŘED KAŽDÝM POUŽITÍM

Překontrolujte pevné utažení všech částí.

Všechna spojení opětovně pevně utáhněte pomocí vhodného nářadí.

Zkontrolujte zda z hadic, přes které přechází palivo az nádrže neuniká palivo.

Řezný nástroj zkontrolujte, zda není prasklý, zdeformovaný nebo jinak poškozený.

Zařízení nikdy neuvádějte do provozu s poškozeným řezným nástrojem.

PO KAŽDÉM POUŽITÍ

- Zařízení očistěte.

KAŽDOROČNĚ

- Zkontrolujte zapalovací svíčku.

- Zkontrolujte zařízení.

V PŘÍPADĚ POTŘEBY

Vyměňte vzduchový filtr.

Vyměňte zapalovací svíčku.

Vyměňte řezací nástroj.

VYPUŠTĚNÍ PALIVA

– Záchytnou nádobu držte pod plnicím hrdlem pro palivo.

– Odšroubujte a sejměte uzávěr nádrže (12).

– Zařízení opatrně nakloňte.

– Nechte zcela vytéct palivo z nádrže.

POZOR! Nebezpečí poškození životního prostředí!

– Po vypuštění paliva dbejte na jeho správnou likvidaci!

– Při vypouštění palivo nerozlévejte!

ČIŠTĚNÍ ZAŘÍZENÍ

– Hrubé nečistoty odstraňte pomocí kartáče.

– Zařízení otřete navlhčeným hadříkem.

ČIŠTĚNÍ / VÝMĚNA VZDUCHOVÉHO FILTRU (OBR. 9)

– Páčku sytiče (11) nastavte do horní polohy, tak aby se do karburátoru nedostaly nečistoty.

– Odšroubujte šroub (33) na krytu vzduchového filtru (10) a sejměte kryt.

– Vyměňte vzduchový filtr.

– Vyčistěte vzduchový filtr v teplé vodě (s malým množstvím mycího prostředku).

– Vypláchněte vzduchový filtr v čisté vodě.

– Nechte jej úplně vyschnout.

– Vložte vyčištěný, příp. nový vzduchový filtr.

– Nasaďte kryt a šroub (33) opět pevně utáhněte rukou.

ČIŠTĚNÍ / VÝMĚNA ZAPALOVACÍ SVÍČKY

– Vytáhněte konektor zapalovací svíčky (9).

– Zapalovací svíčku vyšroubujte pomocí vhodného nářadí.

– Zkontrolujte zabarvení elektrody (Standardní barva: světle hnědá).

– Zkontrolujte rozteč elektrod

– Usazeniny odstraňte z elektrody drátěným kartáčem.

VÝMĚNA ZAPALOVACÍ SVÍČKY

– Vložte vyčištěnou nebo novou zapalovací svíčku a ručně ji utáhněte.

- Rukou utaženou zapalovací svíčku lehce utáhněte vhodným nářadím. Zapalovací svíčku nesmíte příliš dotáhnout, mohlo by dojít k poškození závitů.
- Opět nasadte konektor zapalovacího kabelu (9).

VAROVÁNÍ! Nebezpečí zranění!

Konektoru zapalovací svíčky a zapalovací svíčky se nesmíte dotýkat při běžícím motoru.

VAROVÁNÍ! Poškození zařízení!

K čištění zapalovací svíčky se smí používat pouze drátěné kartáče s mosaznými štětinami. Štětiny z jiných materiálů poškodí elektrodu!

Zapalovací svíčku našroubujte pouze při chladném motoru.

Vadnou zapalovací svíčku vyměňte pouze za zapalovací svíčku stejného typu.

SKLADOVÁNÍ, PŘEPRAVA

- Před uložením nechte zařízení vychladnout.
- Zařízení skladujte pokud možno ve vodorovné poloze. Přesvědčte se, zda z karburátoru nemůže vytéct palivo.
- V případě potřeby sejměte hřídel a uskladněte jej samostatně: Nasadte odnímatelný kryt, abyste chránili hřídel proti znečištění.

DLOUHODOBÉ SKLADOVÁNÍ (4 týdny nebo déle)

Při delším nepoužívání bezpodmínečně odstraňte ze zařízení palivo. Zabráníte tak možnému poškození karburátoru.

- Vyprázdňte palivovou nádrž.
- Spusťte motor a nechte jej spuštěn tak dlouho, dokud se sám nevypne.
- Nechte motor zcela vychladnout.
- Demontujte zapalovací svíčku.
- Do spalovací komory nalijte čajovou lžičku čistého motorového oleje.
- Chcete-li na vnitřní komponenty nanést olej, několikrát pomalu zatáhněte za startovací lanko.
- Opět namontujte zapalovací svíčku.

Zařízení uložte na suchém místě a vzdálené od možných zdrojů zapálení. sporáky a plynová kamna, atp.

PŘEPRAVA V MOTOROVÉM VOZIDLE

Při přepravě zařízení v motorovém vozidle:

- Zařízení nechte vychladnout.
- Vyprázdňte nádrž.
- Zařízení zajistěte proti posunutí.

OCHRANA ŽIVOTNÍHO PROSTŘEDÍ



Aby se zařízení nepoškodilo během přepravy, je dodáváno zabaleno v pevném obalu. Většina z obalových materiálů je recyklovatelná. Tyto materiály odnese do sběrný k recyklaci. Vyřazená zařízení odevzdejte na prodejně. Prodejna zajistí likvidaci ekologickým způsobem. Vyřazené elektrické spotřebiče jsou recyklovatelné a nesmí se vyhazovat spolu s domácím odpadem! Prosíme vás, abyste nám aktivně pomáhali zachovat zdroje a chránit životní prostředí tak, že tento spotřebič zanesete do sběrného střediska (pokud máte tuto možnost).

WORCRAFT

GARDEN TOOLS

Záruční list / Warranty

Výrobní číslo:	Dátum prodeje:	Podpis a razítko prodejce:

Meno zákazníka (název firmy):	Adresa zákazníka (sídlo firmy):

Zákazník svým podpisem potvrzuje, že mu bylo zařízení předvedeno a vysvětleno, že byl seznámen s návodem k obsluze, nasazením a užíváním stroje a že mu zařízení bylo vydáno kompletní.	Podpis zákazníka:

Záznamy o reklamaci – záručních opravách

Datum přijetí reklamace:	Datum ukončení reklamace:	Evidenční číslo reklamace:	Podpis převedené záruční opravy (Záznam o neoprávněné reklamaci)	Razítko servisního technika:

Záruční podmínky

1. Dodavatel poskytuje na tento výrobek záruční dobu uvedenou v tomto záručním listu za předpokladu, že je výrobek používán a skladován v souladu s platnými předpisy a normami a návodem k obsluze. Záruční doba začíná platit od data prodeje konečnému spotřebiteli. Záruka na baterie je 12 měsíců.

2. Zákazník je povinen předat tento výrobek k opravě v dodaném stavu, včetně všech jeho součástí (včetně příslušenství), s ověřeným záručním listem. Záruka se vztahuje na vady materiálů, výrobní vady a vady způsobené instalací, prací, úpravou nebo zásahem jiné osoby nebo organizace, která není autorizována servisním střediskem. Přesný rozsah oprav a reklamací je uveden v této záruce.

3. Záruční doba se prodlužuje o dobu, po kterou byl výrobek v záruční opravě. Záruční opravy provádějí pouze autorizovaná servisní střediska dodavatele.

4. Záruka se nevztahuje na:

- běžné opotřebení dílů způsobené provozem, včetně: těsnění, ucpávek, ložisek, těsnících pouzder, spojky, řemenů a dalších dílů podléhajících opotřebení; - škody způsobené nesprávným používáním, údržbou, servisem nebo instalací v rozporu s návodem k obsluze; škody vzniklé úmyslným jednáním nebo instalací či provozem výrobku v prostředí, které nespĺňuje technické požadavky; - poškození způsobené živelnými událostmi, nedodržením předepsaných intervalů údržby nebo servisu (zejména v souvislosti s výměnou opotřebovaných dílů a součástí) nebo přetížením výrobku; - poškození způsobené neodbornou servisní prohlídkou (např. vlastními mechaniky zákazníka mimo autorizovaná servisní střediska nebo použitím nevhodných náhradních dílů nebo neodborným zásahem do konstrukce a elektrických částí výrobku). - znečištěný výrobek, například provozními kapalinami (olej, benzín) nebo exkrementy z čerpadel a podobných zařízení, které znemožňují běžnou diagnostiku a servis - výrobek je vystaven nevhodnému prostředí (nadměrná vlhkost, teplo, prach, chemikálie),

5. Záruka se uplatňuje podle následujících podmínek:

- Při uplatnění reklamace je žadatel povinen předložit záruční list spolu s dokladem o koupi výrobku, dokladem o záruční prohlídce a dokladem o provedeném servisu v autorizovaném servisním středisku. - Záruka platí pouze za předpokladu, že zákazník dodržuje všechny podmínky údržby uvedené v návodu k obsluze a servisní knižce. - Autorizované servisní středisko provede posouzení závady; pokud je závada uznána jako záruční (výrobní nebo materiálová vada, dodržení pokynů pro údržbu a obsluhu), servisní středisko vadný díl bezplatně opraví nebo vymění. - Oprava musí být uvedena v záručním listě (datum, typ opravy, podpis a razítko autorizovaného opraváře). Nepředložení dokladu o servisních prohlídkách a dokladu o pravidelné údržbě může vést k zamítnutí nároku na uplatnění záruky.

6. Servisní středisko je povinno zajistit:

- provedení záruční opravy v přiměřené lhůtě (zákon stanoví lhůtu 30 dnů od data reklamace na odstranění závady); - bezplatný náhradní díl nebo výměnu vadného dílu (včetně práce a materiálu) v souladu s platnými postupy a právními předpisy Slovenské republiky; - uplatnění nároku na náhradu nákladů na dopravu v případě, že výrobek musí být zaslán do autorizovaného servisního střediska mimo místo dodání výrobku; - sepsání protokolu o převzetí, opravě a vrácení výrobku

7. Za normální opotřebení dílů se považuje životnost dílů v závislosti na aplikaci (ozubená ložiska, žebra, spojky, těsnění, ložiska, řetězy, řemeny, pouzdra, těsnění, převody atd.). Na tyto díly se nevztahují záruční podmínky, pokud se jedná o běžné opotřebení během životnosti (i když byly nesprávně udržovány). Na takové opotřebení se záruka nevztahuje..

8. Rozšířená záruka na motor zařízení (stroje)

- Na motor zařízení se vztahuje rozšířená záruka 5 let od data prodeje. - Tato rozšířená záruka se vztahuje pouze na výrobní a materiálové vady motoru, které se projeví při běžném, řádném používání a při dodržení všech předepsaných podmínek údržby (v návodu k obsluze). - Záruka na motor se nevztahuje na škody a poruchy způsobené: 1. nesprávnou instalací, nesprávným nastavením nebo nesprávnou údržbou motoru, 2. nedodržením pravidelných servisních intervalů motoru (včetně výměny oleje, filtrů, těsnění a dalších opotřebitelných dílů), 3. provozováním motoru mimo povolené provozní parametry (napětí, teplota, vlhkost atd.), 4. mechanickým poškozením nebo zásahem nepovolané osoby, 5. přírodními živly nebo jinými vnějšími vlivy (např. záplavy, požár, úder blesku). - V případě uznání reklamace motoru v rámci rozšířené záruky je autorizované servisní středisko (nebo jeho autorizovaná síť) povinno bezplatně odstranit závadu (oprava nebo výměna celého motoru dle uvážení servisního technika). - Abyste mohli uplatnit nárok na tuto rozšířenou záruku, musíte: 1. předložit originál záručního listu, doklad o zakoupení zařízení a doklad o pravidelném servisu motoru (obvykle jednou ročně nebo v intervalech stanovených výrobcem motoru), 2. prokázat, že motor byl provozován v souladu s návodem k obsluze a technickými předpisy (tj. nejedná se o důsledek nesprávné údržby nebo provozu mimo technické parametry), 3. doručit motor do autorizovaného servisu k posouzení. - Při nesprávném zacházení s motorem, jeho úpravách, použití nevhodných náhradních dílů nebo při zjištění zásahu neoprávněných osob do motoru rozšířená záruka zaniká. - Tato rozšířená záruka doplňuje zákonnou záruku 24 měsíců podle občanského zákoníku (zákon č. 40/1964 Sb.) a zákona o ochraně spotřebitele (zákon č. 250/2007 Sb.) a nesnižuje práva spotřebitele vyplývající ze zákonné záruky.

9. Servisní prohlídky servisních dílů:

- Pravidelné servisní prohlídky musí být prováděny v autorizovaných servisních střediscích dodavatele v souladu s pokyny výrobce (intervaly a rozsah prací jsou uvedeny v servisní knižce konkrétního výrobku). - Originální náhradní díly a spotřební materiál se nesmí nahrazovat náhradními díly jiných výrobců, které nezaručují stejnou spolehlivost a bezpečnost.

10. Způsob a místo uplatnění nároku:

- Nárok na reklamaci lze uplatnit v kterémkoli autorizovaném servisním středisku dodavatele. - Při uplatnění nároku na reklamaci je nutné předložit: 1. originál záručního listu se všemi vyplněnými a potvrzenými položkami, 2. doklad o zakoupení (faktura, účtenka), 3. doklad o pravidelných servisních prohlídkách (razítka a podpisy servisních techniků), 4. v případě reklamace motoru – doklad o servisních prohlídkách motoru. - Pokud reklamace spĺňuje podmínky záruční opravy, autorizované servisní středisko zajistí bezplatně odstranění závady včetně práce a materiálu. - Dodavatel zajistí, aby byla reklamace vyřízena do 30 dnů ode dne obdržení reklamovaného výrobku a dokumentů.

Poznámka: Rozšířená záruka na motor zařízení je komerční (dodatečná) záruka poskytovaná výrobcem nad rámec zákonné záruky v délce 24 měsíců. 24měsíční zákonná záruka se vztahuje na celý výrobek (včetně motoru) a práva spotřebitele z ní vyplývající nelze omezit. Rozšířenou zárukou na motor nejsou nijak dotčena ani omezena zákonná práva spotřebitele vyplývající z občanského zákoníku (zákon č. 40/1964 Sb.) nebo zákona o ochraně spotřebitele (zákon č. 250/2007 Sb.).

ZÁRUČNÍ A POZÁRUČNÍ SERVIS PROVÁDÍ ZÁSTUPCE VÝROBCE

Zplnomocněný zástupce výrobce: Slovakia Trend Export-Import s.r.o., Michalovská 87/1414, 073 01 Sobrance

Fax: (056) 652-2329 Tel: 0915 392 687 E-mail: servis@slovakia-trend.sk

BENZINMOTOROS SZEGÉLYNYÍRÓ**HASZNÁLAT**

A benzinmotoros szegélynyíró fák, falak, oszlopok, pázsitzegélyek és más, a fűnyíró számára nehezen elérhető helyeken történő fű és gaz vágására tervezték.

A készüléket csak az előírt célokra használja. Minden más használat visszaélésnek minősül. A felhasználó/üzemeltető, és nem a gyártó felelős a helytelen használatból eredő károkért vagy sérülésekért. Kérjük, vegye figyelembe, hogy ez a készülék nem kereskedelmi vagy ipari használatra készült. A garancia nem érvényes, ha a készüléket kereskedelmi, ipari vagy hasonló célokra használják.







TECHNIKAI PARAMÉTEREK









Motor típus	Kétütemű, léghűtéses, benzines
Bemenet	1,4 kW
Motor térfogata	51.7 cm ³
Sebesség	11 000 perc ⁻¹
Terhelés nélküli sebesség	3 000 perc ⁻¹
Tartály	1 100 ml
Karburátor	membrános
Penge	25,5 cm
Keret szélessége	43 cm
kiegészítők	1x fej, 1x kés, 1x dupla vállpánt, 1x huzat

A KÉSZÜLÉK RÉSZEI

1	Motor	10	Levegőszűrő fedele
2	Szíj hurok	11	Fojtó kar
3	Fogantyú	12	Üzemanyagtartály zár
4	Kiegészítő fogantyú	13	Indítókábel
5	Tengely	14	Gyújtáskapcsoló
6	Védőborítás	15	Záró gomb
7	Vágóeszköz	16	Gázkar
8	Vezérlő fogantyú	17	Fojtószelep-zár gomb
9	Gyújtógyertya csatlakozó		

JELMAGYARÁZAT

	Védelem kettős szigeteléssel II. Nincs szükség földelésre.
	Használat előtt olvassa el a használati útmutatót
	Használjon munkavédelmi szemüveget.
	Viseljen fülvédőt.
	A termék megfelel a vonatkozó európai irányelveknek, és az ezen irányelvek szerinti megfelelőségértékelési módszert is elvégezték
	Viseljen védőkesztyűt.

	Ne dobja a normál háztartási hulladék közé. Ehelyett környezetvédelmi szempontból elfogadható módon forduljon újrahasznosító központokhoz. Kérjük, ügyeljen a környezet védelmére.
	Keverési arány 1:40, csak benzin és olaj keverékét használja
	Általános figyelmeztetés a veszélyre.
	Az Lwa akusztikus teljesítményszintre vonatkozó adatok dB-ben.
	Tartsa a vágószerszámot megfelelő távolságban más tárgytól az indítás és az üzemeltetés során.
	A nyírási terület 15 m-es körzetében nem tartózkodhat más személy vagy állat, mert a kidobott tárgyak megsérülhetnek.
	Égési sérülés veszélye. Tartson biztonságos távolságot a forró géprészekről.
	A benzin gyúlékony és felrobbanhat. Dohányzás és nyílt láng használata az tiltott.
	Mérgező gázok kibocsátása. Ne használja a benzines fűnyírót zárt vagy nem szellőző helyen.

BISZTONSÁGI ELŐÍRÁSOK

ÁLTALÁNOS ELŐÍRÁSOK

- A készülék biztonságos kezelése érdekében a felhasználónak el kell olvasnia és meg kell értenie ezt a használati útmutatót az első használat előtt.
- **Tartsa be az összes biztonsági figyelmeztetést! Ha nem tartja be a biztonsági figyelmeztetéseket, veszélyezteti magát és másokat.**
- Kipufogógázok által okozott mérgezés veszélye! A motor indítása és használata zárt térben helyiség tilos.
- **Őrizze meg a használati utasítást és a biztonsági figyelmeztetéseket a későbbi használatra.**
- Akadályozza meg, hogy gyermekek hozzáférjenek a készülékhez! A készüléket biztonságos helyen tárolja, ahol gyermekek és illetéktelen személyek nem férhetnek hozzá.
- Mindig biztosítsa a kikapcsolt készüléket a nem kívánt aktiválás ellen.
- A készülék hibátlan működése érdekében minden alkatrészét, különösen a biztonsági berendezéseket megfelelően kell beszerelni.
- Tilos az átalakítás, az önkényes változtatások és a nem jóváhagyott alkatrészek használata.

HASZNÁLAT/MUNKAHELY

- Csak hibátlan és sértetlen állapotban használja a készüléket. Ha a készülék vagy annak alkatrésze megsérül, azt szakképzett szakemberrel kell megjavítani.
- Mindig tartsa be az érvényes biztonsági, egészségügyi és munkavégzési előírásokat!
- Csak akkor helyezze üzembe a készüléket, ha az ellenőrzés során nem észlelt hibát. ha az minden sérült alkatrészt hiba nélkül ki kell cserélni a további használat előtt.
- Tartsa tisztán és rendben a munkaterületet, amikor a készülékkel dolgozik.
- A készülékkel végzett munka során ügyeljen a megfelelő világításra.
- A közvetlen közelben nem lehet gyúlékony vagy robbanásveszélyes anyag.
- Mindig használja a szükséges egyéni védőfelszerelést.
- **Ne terhelje túl a készüléket!** A készüléket csak arra a célra használja, amelyre szánták.
- Ne használja a készüléket, ha alkohol, kábítószer, gyógyszeres vagy egyéb kábító vagy függőséget okozó anyag hatása alatt áll.
- Ezt a készüléket nem használhatják csökkent fizikai, érzékszervi vagy mentális képességekkel rendelkező személyek (beleértve a gyermekeket is), vagy nem rendelkeznek tapasztalattal és tudással, kivéve, ha a biztonságukért felelős személy felügyeli őket, vagy nem utasította őket a készülék használatára vonatkozóan. .

A gyermekeket felügyelni kell, hogy ne játsszanak a készülékkel.

KARBANTARTÁS

- Mielőtt bármilyen munkát végezne a készüléken, először fordítsa a gyújtáskapcsolót OFF állásba, és húzza ki

gyújtógyertya csatlakozó.

- A felhasználó csak a jelen kézikönyvben leírt karbantartási munkákat és meghibásodások javítását végezheti el.

Minden egyéb munkát képzett szakembernek kell elvégeznie.

- Csak eredeti alkatrészeket használjon. Más alkatrészek használata nem csak a garancia elvesztéséhez vezet, hanem Önt és környezetét is veszélyeztetheti.

TÁROLÁS ÉS SZÁLLÍTÁS

- A készüléket mindig száraz helyen tárolja.

- Szállítás közben óvja a készüléket a sérülésektől.

- Amikor nem használja a készüléket, tegye fel a kés védőburkolatát.

- A kést mindig az eredeti védőcsomagolásában szállítsa.

RAYNAUD-BETEGSÉG (AZ UJJAK ELFEHÉREDÉSE)

A vibrációs eszközök gyakori használata rossz vérkeringéssel küzdőknél (pl. dohányosok, cukorbetegek) idegkárosodást okozhat. Különösen az ujjak, kezek, csuklóízületek és/vagy karok mutatják többek között a következő tüneteket, de ezek bármilyen kombinációban előfordulhatnak:

fájdalom, viszketés, csípés, a testrészek petyhüdsége, a bőr sápadtsága.

Ha szokatlan tüneteket észlel, azonnal hagyja abba a munkát és forduljon orvoshoz.

Az alábbi irányelvek betartásával jelentősen csökkentheti a kockázatokat:

- Hideg időben tartsa melegen a testét és különösen a kezét. A hideg kézzel végzett munka a betegségek egyik fő oka!

- Rendszeresen tartson szünetet, és közben mozgassa a kezét. Támogatni fogod a keringésüket.

- Rendszeres karbantartással és a készüléken lévő rögzített alkatrészekkel minimálisra csökkentheti a készülék rezgését.

SZEMÉLYI VÉDŐFELSZERELÉS / MEGFELELŐ RUHA

Védőfelszerelés nélküli használat súlyos sérülésekhez, ill a készülék hangereje miatt akár maradandó halláskárosodás esetén is. Ezért fűnyíráskor mindig viselje a következő védőfelszerelést:

Viseljen védőszemüveget, hallásvédőt és védősisakot.

Viseljen védőkesztyűt.

Viseljen biztonsági cipőt.

A ruhád megakadályozza, hogy elkapjanak valamin:

- Csak testhezálló ruhát viseljen!

- Ne viseljen ékszert!

- Ha hosszabb a hajad, viselj hajhálót!

ÜZEMANYAGKEZELÉS

Az üzemanyag gyúlékony és robbanásveszélyes. Csökkentse a robbanás- és tűzveszélyt

• Tankolás előtt állítsa le a motort, és hagyja kihűlni.

• Az üzemanyag kezelésekor tilos a dohányzás és a nyílt láng használata.

• Az üzemanyagot csak jóváhagyott és megjelölt kannákban tárolja és keverje össze.

• Tárolja az üzemanyagot lezárva. Az üzemanyag még környezeti hőmérsékleten is elpárolog, és zárt helyiségekben felhalmozódhat a padlón (robbanásveszély).

• Indítsa el a készüléket az üzemanyagtöltő állomástól legalább 9 méteres távolságban.

Az üzemanyagok mérgezőek! Mérgező anyagokat tartalmaznak, amelyek hosszú távon egészségkárosodást okozhatnak. Ezeknek az anyagoknak a szervezetbe való felszívódásának megakadályozása érdekében tartsa be a következő biztonsági intézkedéseket:

- Az üzemanyagot csak a szabadban vagy jól szellőző helyen szabad tankolni vagy tölteni.
- Ne lélegezze be az üzemanyaggőzöket.
- Kerülje a szemmel és bőrrel való érintkezést. Véletlen érintkezés esetén alaposan öblítse le vízzel. Ha szembe kerül, azonnal forduljon orvoshoz.
- Öntéskor használjon kesztyűt.
- Azonnal öltözzön át, ha üzemanyag kerül a ruhára. Tisztítsa meg a ruhákat, mielőtt újra felveszi.
- Az üzemanyagot gyermekektől elzárva tárolja.

HA ROBBAN HASZNÁLJA AZ ÜZEMANYAGOT, A KÖRNYEZETET VESZÉLYEZVE

- Óvatosan öntse be az üzemanyagot. Az üzemanyag nem kerülhet a talajba vagy a csatornába.
- Az üzemanyag-maradványokat a vonatkozó előírásoknak megfelelően kell ártalmatlanítani. Soha ne dobja őket a háztartási szemétkbe.
- Az üzemanyagok korlátozott ideig használhatók. Csak annyi üzemanyagot vásároljon, amennyit felhasznál.

A SZERSZÁM KEZELÉSE

- A nyírási terület 15 m-es körzetében nem tartózkodhat más személy vagy állat, mert a kidobott tárgyak megsérülhetnek.
- Használat közben mindig két kézzel fogja meg a készüléket.
- Mindig tartson biztonságos testtartást, amikor a készülékkel dolgozik.
- Ügyeljen arra, hogy ne csússzon el vagy essen el.
- Ne dolgozzon csípőmagasság felett.
- Soha ne dolgozzon létrán.
- Soha ne másszon fel fára, miközben a készülékkel dolgozik.
- Ne hajoljon előre vagy hátra!
- Tartsa távol a készüléket forró motorral gyúlékony anyagoktól, pl. száraz fű, műanyagok.
- A készülék lerakásakor a motort mindig le kell állítani!
- A gyújtáskapcsolót mindig le kell kapcsolni, amikor a motor leáll.
- Ne dolgozzon egyedül. Ellenőrizze, hogy van-e hang-, vizuális vagy egyéb kapcsolata egy másik személlyel, aki vészhelyzetben képes elsősegélyt nyújtani.
- Ne hagyjon semmilyen szerszámot, tárgyat vagy kábelt a készülék munkaterületén.
- A készülék bekapcsolása előtt tegye el a beállító szerszámokat (rögzítőkulcs stb.).
- Soha ne használjon fűrészlapot vágószerszámként.
- Tilos a készüléket üzembe helyezni védőalkatrészek nélkül.
- Óvja a készüléket az erős ütésektől! Ne ejtse le a készüléket! Ha a készüléket leejtették, azonnal ellenőrizze az üzemanyag szivárgását (tűz- és robbanásveszély!).
- Rendszeresen ellenőrizze az üzemanyag-ellátó rendszert, hogy nincs-e rajta sérülés vagy szivárgás.
- A készülék centrifugális tengelykapcsolóval van felszerelve. Minden munka előtt ellenőrizze, hogy a vágószerszám leállt-e üresjáratban. Ellenkező esetben ne dolgozzon a készülékkel!

HASZNÁLAT ELŐTT ELLENŐRIZZE!

- A készüléket üzemanyag nélkül szállítjuk.
- A készülék használata előtt keressen a munkaterületen más embereket, állatokat vagy tárgyakat. Távolítson el minden tárgyat, mint pl kövek, szögek, törött üveg stb., amelyek kidobhatók, és bármilyen tárgy, amely a vágószerszám köré tekeredhet.
- Ellenőrizze, hogy nincs-e akadály a munkaterületen. Az akadályokkal való érintkezés életveszélyes visszarúgást okozhat.
- Ellenőrizze, hogy a készülék az előírásoknak megfelelően teljesen össze van-e szerelve. Ügyeljen a

vágószerszám megfelelő forgásirányára.

- Ellenőrizze a készülék megfelelő működését, különösen az összes forgó alkatrész megfelelő és biztonságos rögzítését és meghúzását.
- A készülék rezeget használat közben. Ennek során a csavarok és az alkatrészek kissé meglazulhatnak. Ellenőrizze az összes csavar és alkatrész meghúzotttságát.

NYÍRÁSI UTASÍTÁSOK

- Csak a vágószerszám jobb (sötétszürke) részével vágjon, jobbról balra mozgatva.
- Ez könnyű vágást biztosít kis visszarúgással.
- Soha ne nyírjon a bal (világosszürke) fésűvel. Nagy a visszarúgás veszélye, és a vágószerszám forgása olyan tárgyakat dobhat a kezelő felé, amelyek sérülést okozhatnak.
- Nyírás közben ügyeljen arra, hogy a vágószerszám ne érjen a talajhoz, nehogy kidobjon semmi.
- A magas fűvet mindig felülről lefelé nyírja, hogy a fű ne tekeredjen a vágószerszám köré.

KASZÁLJON ÉRZÉSEL

- Csak a vágószerszám hegyét használja. Ez kíméli a vágószerszámot, és megakadályozza, hogy a fű beleakadjon.
- Csak olyan szorosan vezesse a vágószerszámot oszlopok, falak, kerítések és hasonlók mentén, amennyire szükséges. A szilárd tárgyak koptatják a vágószerszámot és károsíthatják azt.
- A vágószerszám károsíthatja a fák, fiatal fák és bokrok kérgét.

KÁBELHOSSZABBÍTÁS (CSAK A VÁGÓFEJ HASZNÁLATA ESETÉN)

Ha a készülék már nem nyír tisztán, akkor a kábelek túlságosan megrövidültek.

A legjobb fűnyírási eredmény akkor érhető el, ha a kábeleket olyan hosszúságúra húzza, hogy a vágókéssel a megfelelő hosszúságúra lehessen vágni.

FIGYELMESZTETÉS! Vágásveszély!

Bármilyen karbantartás és/vagy tisztítás előtt:

- Állítsa le a motort.
- Hagyja lehűlni a készüléket.
- Húzza ki a gyújtógyertya csatlakozót

KÉZI KÁBELHOSSZABBÍTÁS

- Helyezze a készüléket a földre.
 - Kézze nyomja meg a kábellel az orsó alsó részét, és enyhén húzza ki mindkét kábelt ne lépje túl a védőburkolat szélét.
- A vágókés a következő használat alkalmával megfelelő hosszúságúra vágja a kábeleket.

SZERELÉS ÉS HASZNÁLAT

A VÉDŐBURKOLAT FELSZERELÉSE (2. ÁBRA):

- A védőburkolatot (6) csavarokkal (18) és (19) és rugós alátétekkel biztonságosan csavarja fel a készülékre.

KARANTARTÓRÚD (3. ÁBRA):

- Helyezze be a fogantyút (3) úgy, hogy a vezérlőkar (8) felfelé mutasson a tartó (20) alsó részébe.
- Helyezze a tartó (21) felső részét a tartó (20) alsó részére, és rögzítse csavarokkal (22), alátétekkel és rugós alátétekkel.

VÁGÓFEJ-SZERELÉS (4. ÁBRA):

- Csúsztassa az alsó karimát (26) az ívvel felfelé a menetes tengelyre (24). Ezzel egyidejűleg nyissa ki a karimát (25).
- igazítsa a burkolat furatához (23).
- Csúsztasson át egy megfelelő vágószerszámot a karima furaton (25) és a fedőnyíláson (23), hogy blokkolja a menetes tengelyt.

- Csavarja rá a vágófejet (27) a menetes tengelyre (24) (balmenet).

VÁGÓKÉS SZERELÉSE (5. ÁBRA):

– Az alsó karimát (26) ívvel felfelé csúsztassa a menetes tengelyre (24). Ezzel egyidejűleg nyissa ki a karimát (25).

igazítsa a burkolat furatához (23).

– Csúsztasson át egy megfelelő szerszámot a karimán lévő furaton (25) és a burkolaton lévő furaton (23), hogy blokkolja a menetes tengelyt.

– Helyezze a kést (28) az alsó karimára (26).

– A felső karimát (29) ívvel felfelé csúsztassa rá a menetes tengelyre (24).

– Csavarja fel az anyát (30) a menetes tengelyre (24) (balmenet).

FIGYELMESZTETÉS! Vágásveszély!

A védőburkolaton éles kés található a siló lerövidítésére. A késsel végzett munka során viseljen védőkesztyűt.

A HORDOZÓSÍJ ÖSSZESZERELÉSE (6. ÁBRA)

– Akassza fel a hordszíjat (31) a rögzítőkampóba.

ÜZEMELTETÉS

VESZÉLY! Tűzveszély!

Az üzemanyag nagyon gyúlékony. Tankolás előtt állítsa le a motort, és hagyja kihűlni.

– Feltétlenül tartsa be az üzemanyag kezelésére vonatkozó összes biztonsági előírást.

Feltöltés üzemanyag és olaj keverékével

– Helyezze a készüléket sima felületre úgy, hogy a tanksapka (12) felfelé nézzen.

– Lassan csavarja le és vegye le a tanksapkát (12).

– Óvatosan töltsse be az üzemanyagot olajjal. **Ne öntse ki!**

– Ellenőrizze a tanksapka tömítését (12), hogy nem sérült-e, és szükség esetén tisztítsa meg.

A sérült tömítést azonnal cserélje ki!

– Csavarja vissza a tanksapkát (12).

ÜZEMELTETÉS

Indítás előtt ellenőrizze!

Ellenőrizze a biztonsági jellemzőket és a készülék állapotát (főleg a védőburkolatot és a vágószerszámot):

– Ellenőrizze, hogy a készüléken nincs-e látható sérülés (törött részek, repedések stb.)

– Ellenőrizze, hogy a készülék minden része megfelelően van-e rögzítve.

– Ellenőrizze, hogy a készülék biztonsági funkciói kifogástalan állapotban vannak-e.

– Ellenőrizze a szivárgást.

FIGYELMESZTETÉS! Tűzveszély! Bármilyen kiömlött üzemanyag a készülék meggyulladását okozhatja.

A gép indítása előtt gondosan törölje fel a kiömlött üzemanyagot. Indítsa el a készüléket az üzemanyagtöltő állomástól legalább 9 méterre.

ŠTARTOLÁS

Hideg startolás

– Állítsa a gyújtáskapcsolót (14) ON állásba.

– Nyomja meg az üzemanyag-szivattyút (32) amilyen gyakran csak lehetséges, amíg a buborékok már nem látszanak (kb. 10-szer).

– Tolja teljesen felfelé a szívatókart (11).

– Állítsa a gázkart (16) félgáz állásba. Egyidejűleg nyomja meg és tartsa lenyomva a gázkart rögzítő gombot (17) és a gázkart (16). A gázkar (17) reteszelő gombjának nyomva kell maradnia!

– Bal kezével tartsa a készüléket a tengelyénél fogva.

- Lassan húzza meg az indítózsinórt (13), amíg ellenállást nem érez, majd engedje el.
- Húzza meg ismét gyorsan és erősen az indítózsinórt (13), amíg a motor be nem indul.
- Tolja le a szívatókart (11).
- A munka megkezdése előtt hagyja a motort kb. 30 másodperc.

Meleg startolás

- Ne használja a szívatókart (11) (alsó állás) meleg motor beindításához.
- Húzza meg ismét gyorsan és erősen az indítózsinórt (13), amíg a motor be nem indul.
- Ha a motor az indítókábel (13) háromszor egymás utáni meghúzása után sem indul be, ismétlje meg a teljes eljárást a hidegindításnál leírtak szerint indítva.

KIKAPCSOLÁS

- Állítsa a gyújtáskapcsolót (14) a vezérlőkaron OFF állásba.
- A motor leáll.

FIGYELMESZTETÉS! Sérülésveszély!

Indításkor a készüléknek mozdulatlanul és szilárdan kell feküdnie. A készüléket egy kézzel biztonságosan kell tartania anélkül, hogy bármi is hozzáérhetne a vágószerszámhoz. A vágószerszám már indításkor elkezdhet forogni.

FIGYELMESZTETÉS! Az indítókábel mentéséhez, ill a motornál, húzza ki az indítókábelt max. 50 cm-t, és lassan kézzel állítsa vissza eredeti helyzetébe.

FIGYELMESZTETÉS!

Amikor a szívató kar teljesen fel van állítva:

Csak addig húzza meg az indítókábelt, amíg meg nem hallja a motor indításának első hangját. Ellenkező esetben fennáll annak a veszélye, hogy túl sok üzemanyag kerül az égéstérbe, és nem keletkezik gyújtószikra.

FIGYELMESZTETÉS! ! Sérülésveszély!

Állítsa le a motort, ha:

- a vágószerszám kemény tárgyakkal érintkezett
- változásokat észlel a készülék viselkedésében
- a motor hangja megváltozik.

Ellenőrizze a készüléket, és szükség esetén javíttassa meg. Soha ne dolgozzon sérült készülékkel vagy vágószerszámmal.

HELYES TARTÁS

- Fogja meg erősen a készüléket két kézzel:
Jobb kéz a vezérlőkaron (8) és bal kéz a tengelyen (5).
- A motor és a tengely a jobb oldalon található.
- Állítsa egyensúlyba a készüléket, és vegye fel a természetes testhelyzetet.

Hogyan kell helyesen nyírni:

- Vizsgálja át a nyírni kívánt területet, és távolítsa el azokat a tárgyakat, amelyeket a vágószerszám eldobhat.
- A munka megkezdése előtt ellenőrizze a berendezés biztonságát.
- Indítsd a motort
- Fogja meg a készüléket két kézzel a fent leírtak szerint
- Mindig teljes gázállásban vezessen!

FIGYELMESZTETÉS! Sérülésveszély!

Ha a motort túl magasan vagy a rossz oldalon (balra) tartja, súlyos égési sérüléseket okozhat a forró felületeken. A motornak mindig a következő helyen kell lennie:

- tőled jobbra
- mindig a test mögött, a tengely magasságában.

FIGYELMESZTETÉS! Sérülésveszély!

A készülék lerakása előtt állítsa le a motort!

KARBANTARTÁS

FIGYELMESZTETÉS! Sérülésveszély! Bármilyen karbantartás és/vagy tisztítás előtt:

- Állítsa le a motort.
- Hagyja lehűlni a készüléket.
- Húzza ki a gyújtógyertya csatlakozóját.

FIGYELMESZTETÉS! Sérülésveszély!

- Csak saját maga végezze el a jelen használati útmutatóban leírt karbantartási munkákat. Minden egyéb munkát, különösen a motor karbantartását és javítását szakképzett szakembernek kell elvégeznie. A helytelenül végzett munka a készülék károsodását vagy a kezelő sérülését okozhatja.

MINDEN HASZNÁLAT ELLŐT

Ellenőrizze, hogy minden alkatrész feszes-e.

Húzza meg újra az összes csatlakozást a megfelelő szerszámmal.

Ellenőrizze, hogy nem szivárogo-e üzemanyag a tömlőkből, amelyeken keresztül az üzemanyag áthalad, és a tartályból.

Ellenőrizze, hogy a vágószerszám nincs-e repedve, deformálva vagy más módon sérült.

Soha ne működtesse a készüléket sérült vágószerszámmal.

MINDEN HASZNÁLAT UTÁN

- Tisztítsa meg a készüléket.

MINDENÉVBEN

- Ellenőrizze a gyújtógyertyát.

- Ellenőrizze a készüléket.

SZÜKSÉG ESETÉBE

Cserélje ki a légszűrőt.

Cserélje ki a gyújtógyertyát.

Cserélje ki a vágószerszámot.

AZ ÜZEMANYAG KIENGEDÉSE

– Tartsa a tartályt az üzemanyag-betöltőcsenk alatt.

– Csavarja le és vegye le a tanksapkát (12).

– Óvatosan döntse meg a készüléket.

– Hagyja teljesen kifolyni az üzemanyag a tartályból.

VIGYÁZAT! Környezetkárosodás veszélye!

– Az üzemanyag leeresztése után ügyeljen a megfelelő ártalmatlanításra!

– Leeresztéskor ne öntsön ki üzemanyagot!

A KÉSZÜLÉK TISZTÍTÁSA

– A durva szennyeződést kefével távolítsa el.

– Törölje le a készüléket nedves ruhával.

A LEVEGŐSZŰRŐ TISZTÍTÁSA / CSERÉJE (9. ÁBRA)

- A szívatókart (11) állítsa a felső helyzetbe, hogy ne kerüljön szennyeződés a karburátorba.
- Csavarja ki a csavart (33) a légszűrő fedelén (10), és vegye le a fedelet.
- Távolítsa el a légszűrőt.
- Tisztítsa meg a légszűrőt meleg vízben (kevés tisztítószerrel).
- Öblítse ki a légszűrőt tiszta vízzel.
- Hagyja teljesen megszáradni.
- Helyezze be a megtisztított, ill új légszűrőt.
- Helyezze fel a fedelet, és húzza meg ismét kézzel a csavart (33).

A GYERTYA TISZTÍTÁSA / CSERÉJE

- Húzza ki a gyújtógyertya-csatlakozót (9).
- Csavarja ki a gyújtógyertyát megfelelő szerszámmal.
- Ellenőrizze az elektróda színét (standard szín: világosbarna).
- Ellenőrizze az elektródák távolságát
- Drótkefével távolítsa el a lerakódásokat az elektródáról.

GYERTYACSERE

- Helyezzen be egy megtisztított vagy új gyújtógyertyát, és húzza meg kézzel.
- Enyhén húzza meg a kézzel meghúzott gyújtógyertyát megfelelő szerszámmal. Gyújtógyertya ne húzza túl, mert ez károsíthatja a menetet.
- Helyezze vissza a gyújtáskábel csatlakozóját (9).

FIGYELMESZTETÉS! Sérülésveszély!

Ne érintse meg a gyújtógyertya csatlakozóját és a gyújtógyertyát, miközben a motor jár.

FIGYELMESZTETÉS! A készülék sérülése!

A gyújtógyertya tisztításához csak sárgaréz sörtéjű drótkefét szabad használni. Más anyagokból származó sörték károsítják az elektródát!

Csak hideg motornál csavarja be a gyújtógyertyát.

A hibás gyújtógyertyát csak azonos típusú gyújtógyertyára cserélje ki.

TÁROLÁS, SZÁLLÍTÁS

- Tárolás előtt hagyja kihűlni a készüléket.
- A készüléket lehetőség szerint vízszintes helyzetben tárolja. Ügyeljen arra, hogy ne szivároghasson üzemanyag a karburátorból.
- Ha szükséges, távolítsa el a tengelyt és tárolja külön: Szerelje fel a levehető fedelet, hogy megvédje a tengelyt a szennyeződésektől.

HOSSZÚ TÁROLÁS(4 hét és hosszab)

Ha hosszabb ideig nem használja, feltétlenül távolítsa el az üzemanyagot a készülékből. Ez megakadályozza a karburátor esetleges károsodását.

- Ürítse ki az üzemanyagtartályt.
- Indítsa be a motort, és hagyja jární, amíg magától le nem áll
- Hagyja teljesen lehűlni a motort.
- Távolítsa el a gyújtógyertyát.
- Öntsön egy teáskanál tiszta motorolajat az égéstérbe.
- A belső alkatrészek olajozásához húzza meg többször az indítókábelt.
- Helyezze vissza a gyújtógyertyát.

Tárolja a készüléket száraz helyen, távol lehetséges gyújtóforrásoktól, mint pl tűzhelyek és gázsütők stb.

SZÁLLÍTÁS GÉPJÁRMŰBEN

Ha a készüléket gépjárműben szállítja:

- Hagyja lehűlni a készüléket.
- Ürítse ki a tartályt.
- Biztosítsa a készüléket elmozdulás ellen.

KÖRNYEZETVÉDELEM



készüléket gyűjtőhelyre (ha ez a lehetőség).

Annak biztosítására, hogy a készülék szállítás közben ne sérüljön meg, erős csomagolásban van. A legtöbb csomagolóanyag újrahasznosítható. Vegyük ezeket az anyagokat újrahasznosítási tartályokba. Az eldobott eszközöket a boltban dobja ki. A bolt környezetbarát módon biztosítja az ártalmatlanítást. Az elhelyezett elektromos berendezések újrahasznosíthatóak, és nem szabad a háztartási hulladékkal együtt megsemmisíteni! Arra kérjük, hogy segítsen nekünk aktívan erőforrások megőrzéséhez és a környezet védelme érdekében, hogy hozza ki a

WORCRAFT

GARDEN TOOLS

Garancialevél/Warranty

Modellszám:	Eladás dátuma:	Eladó aláírása és pecsétje:

Ügyfél neve (cég neve):	Ügyfél címje (Cég címje):

Az ügyfél az aláírásával megerősíti, hogy a készüléket bemutatták és elmagyarázták neki, hogy ismeri a gép üzemeltetésére és használatára vonatkozó utasításokat, valamint hogy a készülék teljesen volt neki kiadva.	Ügyfél aláírása:

Jegyzések a panszokról – jótálási javítások

A panasz elfogadásának dátuma:	A panasz befejezésének dátuma:	A panasz száma:	Aláírás az átvett jótálási javításról (Jegyzések a jogosulatlan panszról)	Serviztechnikus pecsétje:

Jótálási feltételek

1. A szállító erre a termékre a jelen jótálási jegyen feltüntetett jótálási időt biztosítja, azzal a feltétellel, hogy a vásárló a terméket a hatályos előírásoknak és szabványoknak, valamint a kezelési útmutatónak megfelelően használja és tárolja. A jótálási idő számítása a végső fogyasztónak történő értékesítés időpontjával kezdődik. Az akkumulátorra 12 hónap garancia vonatkozik.

2. A vásárló köteles a terméket javításra eredeti állapotában, minden tartozékával együtt (beleértve a kiegészítőket is), valamint a hitelesített jótálási jeggyel együtt átadni. A jótállás az anyaghibákra, gyártási hibákra és a szerelésből eredő hibákra terjed ki, kivéve, ha a hibát nem a hivatalos szervizközpont által felhatalmazott személy vagy szervezet által elvégzett munka, átalakítás vagy beavatkozás okozta. A javítások és a reklamációk pontos terjedelmét a jelen jótálási jegy tartalmazza.

3. A jótálási idő meghosszabbodik azzal az időtartammal, ameddig a termék garanciális szervizben volt. Garanciális szervizt kizárólag a szállító által felhatalmazott szervizközpontok végzhetnek.

4. A garancia nem terjed ki az alábbiakra:

- használatból eredő szokásos kopás, beleértve a következőket: tömítések, szimeringek, csapágycsapatok, tömítőhüvelyek, kuplungok, szíjak és egyéb kopóalkatrészek; - nem megfelelő használatból, szervizelésből, karbantartásból vagy a kezelési útmutatóval ellentétes telepítésből eredő károk; valamint szándékosan okozott, illetve a termék olyan környezetben végzett telepítéséből vagy üzemeltetéséből származó károk, amely nem felel meg a műszaki követelményeknek; - természeti katasztrófák által okozott károk, az előírt karbantartási vagy szervizelési időközök be nem tartásából eredő károk (különösen az elhasználotott alkatrészek cseréjével kapcsolatban), valamint a termék túlterheléséből származó károk; - szakszerűtlen szervizelés következtében keletkezett károk (például ha nem jóváhagyott szervizközpontok, hanem a vevő saját szerelői avatkoztak be, vagy ha nem megfelelő pótalkatrészek kerülnek felhasználásra, illetve ha szakszerűtlenül avatkoztak be a termék szerkezetébe vagy elektromos részeibe). - beszennyeződött, például üzemi folyadékoktól (olaj, benzin) vagy a szivattyúk és hasonló berendezések üledékeivel szennyezett, a szokásos diagnosztikát és szervizelést lehetetlenné tevő termék - nem megfelelő környezetnek kitett termék (túlzott páratartalom, hő, por, vegyi anyagok).

5. A jótállást a következő feltételek szerint kell alkalmazni:

- Panasz benyújtásakor a reklamáló köteles bemutatni a jótálási jegyet, a termék vásárlását igazoló bizonylatot, a jótálási átvizsgálásról szóló igazolást, valamint az engedélyezett szervizközpontban elvégzett szervizmunkáról szóló igazolást. - A jótállás csak abban az esetben érvényes, ha a vásárló betartotta a kezelési útmutatóban és a szervizkönyvben meghatározott összes karbantartási feltételt. - A hivatalos szervizközpont elvégzi a hiba értékelését; amennyiben a hiba garanciálisnak minősül (gyártási vagy anyaghiba, a karbantartási és kezelési útmutató betartása mellett), a szervizek díjmentesen elvégzik a hibás alkatrész javítását vagy cseréjét. - A javítást a jótálási jegyben fel kell tüntetni (dátum, a javítás típusa, az engedélyezett szerviz aláírása és pecsétje). A szervizellenőrzések és a rendszeres karbantartás igazolásának elmulasztása a jótálási igény elutasítását eredményezheti.

6. A szervizközpont köteles biztosítani a következőket:

- garanciális javítások észszerű időn belüli elvégzése (a törvény a hiba kijavítására a panaszbenyújtás időpontjától számított 30 napos határidőt állapít meg); - díjmentes cserealkatrész vagy a hibás alkatrész cseréjét (beleértve a munkadíjat és az anyagköltséget), összhangban a Szlovák Köztársaság hatályos eljárásaival és jogszabályaival; - szállítási költségértéris iránti igény érvényesítése abban az esetben, ha a terméket az eredeti átadás helyétől eltérő, hivatalos szervizközpontba kell küldeni; - jegyzőkönyv felvétele a termék átvételéről, javításáról és visszaszolgáltatásáról.

7. Az alkatrészek standard kopása a használati mód függvényében fogyó élettartamnak minősül (például fogazott csapágycsapatok, bordák, kuplungok, tömítések, csapágycsapatok, láncok, szíjak, szimeringek, tömítések, sebességváltók stb.). Amennyiben az elhasználódás megfelel a szokásos élettartamoknak, ezek az alkatrészek nem képezhetik panasz tárgyát (ez nem megfelelő karbantartás esetén is érvényes). A jótállás nem terjed ki az ilyen jellegű kopásra.

8. A berendezés (gép) motorjára nyújtott kiterjesztett garancia

- A berendezés motorjára az eladás napjától számított 5 év kiterjesztett jótállás érvényes. - Ez a kiterjesztett jótállás kizárólag a motor gyártási és anyaghibáira vonatkozik, amelyek rendeltetészerű, helyes használat mellett, valamint az összes előírt (kezelési útmutatóban foglaltak szerinti) karbantartási feltételt betartása esetén jelentkeznek. - A motorra nyújtott jótállás nem terjed ki a következő okok által okozott károokra és meghibásodásokra: 1. helytelen beszerelés, helytelen beállítás vagy helytelen motorkarbantartás, 2. a rendszeres motorszerviz-intervallumok (beleértve az olaj, szűrők, tömítések és egyéb kopó alkatrészek cseréjét) be nem tartása, 3. a motor megengedett üzemi paramétereken kívül eső üzemeltetése (feszültség, hőmérséklet, páratartalom stb.), 4. mechanikai sérülések vagy illetéktelen személy általi beavatkozás, 5. természeti elemek vagy más egyéb külső hatások (pl. árvíz, tűz, villámcsapás). - A motorra vonatkozó reklamáció kiterjesztett jótállás keretén belüli elfogadása esetén a hivatalos szervizközpont (vagy annak megbízott hálózata) köteles a hibát díjmentesen elhárítani (a szerviztechnikus döntése alapján javítás vagy teljes motorcsere formájában). - A kiterjesztett jótállás érvényesítéséhez a következőkre van szükség: 1. az eredeti jótálási jegy, a berendezés vásárlását igazoló bizonylat, valamint a motor rendszeres (általában évente egyszer vagy a motorgyártó által meghatározott időközönként végzett) szervizeléséről szóló igazolás bemutatása. 2. annak igazolása, hogy a motort a kezelési útmutatóval és a műszaki előírásokkal összhangban üzemeltették (vagyis a hiba nem a helytelen karbantartásból vagy a műszaki paramétereken túli üzemeltetésből következik). 3. a motort bevizsgálásra hivatalos szervizközpontba kell szállítani. - Felelőten kezelés, a motor módosítása, nem megfelelő cserealkatrészek használata vagy illetéktelen személy általi beavatkozási kísérlet esetén a motorra vonatkozó kiterjesztett jótállás az érvényét veszti.

- Jelen kiterjesztett jótállás a Polgári Törvénykönyv (40/1964 Tt. sz. törvény) és a Fogyasztóvédelmi törvény (250/2007 Tt. sz. törvény) szerinti 24 hónapos törvényes jótálláson felül érvényes, és nem korlátozza a fogyasztó törvényes jótállásból eredő jogait.

9. A szerviz alkatrészek szervizellenőrzése:

- A rendszeres szervizellenőrzéseket a gyártó utasításával összhangban a szállító hivatalos szervizközpontjaiban kell (az egyes termékek szervizkönyvében meghatározott időközök és munkaterjedelem szerint) elvégezni. - Az eredeti cserealkatrészeket és fogyóanyagokat nem szabad más gyártók olyan alkatrészeire cserélni, amelyek nem garantálják ugyanazt a megbízhatóságot és biztonságot.

10. A panasz benyújtásának módja és helye:

- A panasz a szállító által hivatalosan felhatalmazott szervizközpontok bármelyikében benyújtható. - A panasz benyújtásakor a következők bemutatására van szükség: 1. az eredeti jótálási jegy, minden kitöltött és hitelesített adattal együtt, 2. a vásárlást igazoló okmány (számla, nyugta), 3. a rendszeres szervizellenőrzések igazolása (a szerviztechnikusok bélyegzőivel és aláírásaival), 4. motorra vonatkozó panasz esetén - a motor szervizellenőrzésének igazolása. - Ha a panasz megfelel a garanciális javítás feltételeinek, a hivatalos szervizközpont gondoskodik a hiba díjmentes elhárításáról, beleértve a munka- és anyagköltséget is. - A szállító a panasz elbírálását a megreklamált termék és a szükséges dokumentumok átvételétől számított 30 napon belül biztosítja.

Megjegyzés: A berendezés motorjára vonatkozó kiterjesztett jótállás olyan üzleti (extra) garancia, amelyet a gyártó a 24 hónapos törvényi jótálláson felül biztosít. A 24 hónapos törvényi jótállás a teljes termékre (beleértve a motort is) vonatkozik, és a fogyasztó ebből eredő jogai nem korlátozhatók. A motorra nyújtott kiterjesztett jótállás semmilyen módon nem érinti vagy csökkenti a fogyasztó Polgári Törvénykönyvből (40/1964 Tt. sz. törvény) vagy fogyasztóvédelmi törvényből (250/2007 Tt. sz. törvény) eredő jogait.

A JÓTÁLLÁSON BELÜLI ÉS JÓTÁLLÁSON KÍVÜLI SZERVIZT A GYÁRTÓ FELHATALMAZOTT KÉPVISELŐJE VÉGZI

A gyártó felhatalmazott képviselője: Slovakia Trend Export-Import s.r.o., Michalovská 87/1414, 073 01 Sobrance

Fax: (056) 652-2329 Tel: 0915 392 687 E-mail: servis@slovakia-trend.sk

MOTORNA KOSA (BENZINSKI TRIMER)**NAMJENA**

Motorna kosa (benzinski trimer) namijenjena je za košenje trave i korova uz stabla, zidove, stupove, rubove travnjaka i druga mjesta koja su teško dostupna klasičnim kosilicama.

Uređaj koristite isključivo za predviđenu namjenu. Svaka druga uporaba smatra se nepravilnom. Za svaku štetu ili ozljedu nastalu uslijed nepravilne uporabe odgovoran je korisnik/rukovatelj, a ne proizvođač. Imajte na umu da uređaj nije konstruiran za komercijalnu ni industrijsku uporabu. Jamstvo ne vrijedi ako se uređaj koristi u komercijalne, industrijske ili slične svrhe.







TEHNIČKI PODACI









Tip motora	Dvotaktni, zrakom hlađeni, benzinski
Snaga	1,4 kW
Obujam motora	51.7 cm ³
Broj okretaja	11 000 min ⁻¹
Broj okretaja u praznom hodu	3 000 min ⁻¹
Spremnik goriva	1 100 ml
Karburator	membranski
Oštrica	25,5 cm
Širina zahvata	43 cm
Pribor	1x glava, 1x nož, 1x dvostruki remen, 1x zaštitni pokrov

DIJELOVI PROIZVODA

1	Motor	10	Pokrov zračnog filtra
2	Ušica za remen	11	Poluga zaklopke čoka
3	Cijev ručke	12	Čep spremnika goriva
4	Pomoćna ručka	13	Vučica za pokretanje (starter)
5	Pogonsko vratilo	14	Prekidač paljenja
6	Zaštitni pokrov	15	Sigurnosna tipka
7	Rezni alat	16	Ručica gasa
8	Upravljačka ručka	17	Sigurnosna tipka ručice gasa
9	Spoj svjećice		

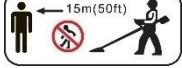
OBJAŠNENJA SIMBOLA

	Zaštita dvostrukom izolacijom II. Nije potrebno uzemljenje.
	Pažljivo pročitajte upute za uporabu.
	Nosite zaštitne naočale.
	Nosite zaštitu za sluh.
	Proizvod je u skladu s važećim europskim direktivama, a provedena je i odgovarajuća ocjena sukladnosti.
	Nosite zaštitne rukavice.

	Ne odlažite s komunalnim otpadom. Odložite proizvod na ekološki prihvatljiv način, primjerice u reciklažnom centru. Molimo, vodite računa o zaštiti okoliša.
	Omjer mješavine 1:40 – koristiti isključivo smjesu benzina i ulja.
	Opće upozorenje na opasnost.
	Naznačena razina zvučne snage Lwa u dB.
	Tijekom pokretanja i rada držite rezni alat na sigurnoj udaljenosti od drugih predmeta.
	U krugu od 15 m oko područja košnje ne smiju se nalaziti druge osobe ni životinje zbog opasnosti od ozljeda izbačenim predmetima.
	Opasnost od opekline – održavajte sigurnu udaljenost od vrućih dijelova stroja.
	Benzin je zapaljiv i može eksplodirati. Pušenje i uporaba otvorenog plamena strogo su zabranjeni.
	Emisija otrovnih plinova – motornu kosu (benzinski trimer) nemojte koristiti u zatvorenim ili nedovoljno prozračenim prostorima.

SIGURNOSNE UPUTE

OPĆE UPUTE

- Radi sigurne uporabe uređaja, korisnik je dužan prije prve uporabe pročitati i razumjeti ove upute za uporabu.
- **Pridržavajte se svih sigurnosnih upozorenja!** Nepoštivanje sigurnosnih upozorenja može ugroziti vas i druge.
- **Opasnost od trovanja ispušnim plinovima!** Pokretanje motora i rad u zatvorenim prostorima strogo su zabranjeni.
- Upute za uporabu i sigurnosna upozorenja sačuvajte za buduću upotrebu.
- Spriječite pristup djece uređaju! Uređaj uvijek pohranite na sigurno mjesto, izvan dohvata djece i neovlaštenih osoba.
- Isključeni uređaj uvijek osigurajte protiv nenamjernog uključivanja.
- Za besprijekoran rad uređaja svi njegovi dijelovi, a posebno sigurnosni elementi, moraju biti ispravno montirani.
- Preinake, samovoljno mijenjanje konstrukcije i uporaba neodobrenih dijelova strogo su zabranjeni.

RUKOVANJE / RADNO PODRUČJE

- Uređaj koristite samo u ispravnom i neoštećenom stanju. Ako je uređaj ili neki njegov dio oštećen, mora ga popraviti kvalificirani stručnjak.
- Uvijek se pridržavajte važećih sigurnosnih, zdravstvenih i radnih propisa!
- Uređaj smijete pustiti u rad samo ako pri provjeri niste uočili nikakve kvarove. Ako je neki dio oštećen, mora se bez odgode zamijeniti prije ponovne uporabe.
- Tijekom rada s uređajem održavajte radno područje čistim i urednim.
- Pobrinite se da radno područje bude dovoljno osvijetljeno.
- U neposrednoj blizini ne smiju se nalaziti lako zapaljive ni eksplozivne tvari.
- Uvijek koristite potrebnu osobnu zaštitnu opremu.
- **Ne preopterećujte uređaj!** Uređaj koristite isključivo za svrhe za koje je namijenjen.
- Ne koristite uređaj ako ste pod utjecajem alkohola, droga, lijekova ili drugih opojnih ili psihoaktivnih tvari.
- Ovaj uređaj nije namijenjen osobama (uključujući djecu) sa smanjenim tjelesnim, osjetilnim ili mentalnim sposobnostima, niti osobama bez dovoljno iskustva i znanja, osim ako su pod nadzorom ili su primile upute o uporabi od osobe odgovorne za njihovu sigurnost. Djeca moraju biti pod nadzorom kako bi se spriječilo da se igraju s uređajem.

ODRŽAVANJE

- Prije bilo kakvih radova na uređaju prebacite prekidač paljenja u položaj OFF i izvucite spoj sa svjećice.
- Korisnik smije obavljati samo one radove održavanja i otklanjanja kvarova koji su opisani u ovim uputama. Sve ostale radove mora obaviti kvalificirani stručnjak.
- Koristite isključivo originalne rezervne dijelove. Uporaba drugih rezervnih dijelova ne samo da dovodi do gubitka jamstva, nego može ugroziti vas i vašu okolinu.

SKLADIŠTENJE I PRIJEVOZ

- Uređaj uvijek skladištite u suhom prostoru.
- Tijekom prijevoza zaštitite uređaj od oštećenja.
- Kad god uređaj ne koristite, stavite zaštitni pokrov noža.
- Nož uvijek prevozite u originalnom zaštitnom omotu.

RAYNAUDOVA BOLEST (IZBLIJEDJELI PRSTI NA RUKAMA)

Česta uporaba uređaja koji vibriraju može kod osoba s lošijom cirkulacijom (npr. pušači, dijabetičari) uzrokovati oštećenja živaca. Osobito prsti, ruke, zapešća i/ili ruke mogu pokazivati sljedeće simptome, koji se mogu pojavljivati pojedinačno ili u različitim kombinacijama:

bolovi, svrbež, bockanje, utrnulost dijelova tijela, izblijeđena koža.

Ako primijetite neobične simptome, odmah prekinite rad i potražite liječničku pomoć.

Rizike možete značajno smanjiti pridržavanjem sljedećih uputa:

- Tijekom hladnog vremena održavajte tijelo, a posebno ruke, na toplom. Rad s pothlađenim rukama jedan je od glavnih uzroka bolesti!
- Redovito pravite pauze i za to vrijeme pomičite rukama kako biste potaknuli cirkulaciju.
- Smanjite vibracije uređaja redovitim održavanjem i čvrsto učvršćenim dijelovima.

OSOBNJA ZAŠTITNA OPREMA / PRIKLADNA ODJEĆA

Uporaba uređaja bez zaštitne opreme može dovesti do teških ozljeda, a zbog razine buke i do trajnog oštećenja sluha. Pri košnji obavezno nosite sljedeću zaštitnu opremu:

Nosite zaštitne naočale, zaštitu za sluh i zaštitnu kacigu.

Nosite zaštitne rukavice.

Nosite zaštitnu obuću.

Svojom odjećom spriječite mogućnost zapinjanja za predmete:

- Nosite samo odjeću koja prianja uz tijelo!
- Nemojte nositi nakit!
- Ako imate dužu kosu, obavezno nosite mrežicu za kosu!

RUKOVANJE GORIVOM

Gorivo je zapaljivo i eksplozivno. Smanjite opasnost od požara i eksplozije pridržavanjem sljedećih uputa:

- Prije točenja goriva isključite motor i ostavite ga da se ohladi.
- Tijekom rukovanja gorivom zabranjeno je pušenje i uporaba otvorenog plamena.
- Gorivo skladištite i miješajte isključivo u odobrenim i označenim spremnicima.
- Gorivo čuvajte zatvoreno. Gorivo hlapi i na sobnoj temperaturi, a pare se mogu nakupljati pri dnu zatvorenih prostorija (opasnost od eksplozije).
- Uređaj pokrećite na udaljenosti od najmanje 9 metara od mjesta gdje je gorivo natočeno.

Goriva su otrovna! Sadrže tvari koje su štetne i dugoročno mogu narušiti zdravlje. Kako biste spriječili njihovo unošenje u tijelo, pridržavajte se sljedećih sigurnosnih mjera:

- Točenje i pretakanje goriva smije se obavljati samo na otvorenom ili u dobro prozračenim prostorima.
- Nemojte udisati pare goriva.
- Izbjegavajte kontakt s očima i kožom. U slučaju kontakta temeljito isperite vodom. Ako gorivo dospije u oči, odmah potražite liječničku pomoć.
- Pri pretakanju koristite zaštitne rukavice.

- Ako gorivo dođe na odjeću, odmah se presvucite. Odjeću operite prije ponovnog korištenja.
- Gorivo čuvajte izvan dohvata djece.

NEPRAVILNIM RUKOVANJEM GORIVOM UGROŽAVATE OKOLIŠ

- Gorivo prelijte pažljivo. Gorivo se ne smije izljevati u tlo niti u kanalizaciju.
- Ostatke goriva zbrinite u skladu s važećim propisima. Nikada ih ne odlažite u kućni otpad.
- Goriva imaju ograničen rok uporabe – kupujte samo onoliku količinu koliko ćete potrošiti.

RUKOVANJE UREĐAJEM

- U krugu od 15 m oko područja košnje ne smiju se nalaziti druge osobe ni životinje jer ih mogu pogoditi odbačeni predmeti.
- Tijekom uporabe uređaj uvijek držite objema rukama.
- Prilikom rada uvijek zauzmite siguran stav.
- Pazite da se ne poskliznete ili ne padnete.
- Ne radite iznad visine bokova.
- Nikada ne radite na ljestvama.
- Tijekom rada s uređajem nikada se ne penjte na stablo.
- Ne nagnjite se pretjerano prema naprijed niti unatrag!
- Uređaj s vrućim motorom držite podalje od zapaljivih materijala, poput suhe trave ili plastike.
- Kod odlaganja uređaja motor uvijek mora biti isključen!
- Kod isključenog motora prekidač paljenja također mora biti u položaju „isključeno“.
- Ne radite sami. Osigurajte glasovnu, vizualnu ili drugu vezu s osobom koja vam u slučaju nužde može pružiti prvu pomoć.
- U radnom području uređaja ne ostavljajte alate, predmete ili kabele.
- Prije uključivanja uređaja uklonite sav alat za podešavanje (npr. montažni ključ).
- Nikada nemojte koristiti kružne pile kao rezne alate.
- Uređaj se ne smije upotrebljavati bez montiranih zaštitnih dijelova.
- Uređaj zaštitite od jakih udaraca! Ne smijete ga ispustiti! Ako uređaj padne, odmah provjerite postoji li curenje goriva (opasnost od požara i eksplozije!).
- Redovito provjeravajte je li sustav goriva neoštećen i ne propušta li.
- Uređaj je opremljen centrifugalnom spojkom. Prije početka rada provjerite zaustavlja li se rezni alat u praznom hodu. U suprotnom se uređaj ne smije koristiti!

PRIJE UPORABE PROVJERITE!

- Uređaj se isporučuje bez goriva.
- Prije uporabe pregledajte radnu površinu i uvjerite se da se ondje ne nalaze druge osobe, životinje ili predmeti. Uklonite sve predmete poput kamenja, čavala, razbijenog stakla i sl., koji mogu biti odbačeni, te predmete koji bi se mogli omotati oko reznog alata.
- Provjerite da u radnom području nema prepreka. Kontakt s preprekama može izazvati opasne povratne udarce.
- Provjerite je li uređaj potpuno sastavljen prema uputama. Obratite pozornost na ispravan smjer okretanja reznog alata.
- Provjerite ispravno funkcioniranje uređaja, osobito pravilno i sigurno naleganje i učvršćenje svih rotirajućih dijelova.
- Uređaj tijekom rada vibrira, pri čemu se vijci i dijelovi mogu olabaviti. Provjeravajte čvrstoću svih vijaka i spojeva.

UPUTE ZA KOŠNJU

- Kosite samo desnom (tamnijom) stranom reznog alata, pomicanjem s desna na lijevo.
- Na taj način osiguravate lagano rezanje s minimalnim povratnim udarcem.
- Nikada nemojte kositi lijevom (svjetlijom) stranom. Postoji visoka opasnost od povratnog udarca, a rotiranjem reznog alata predmeti se mogu odbaciti prema rukovatelju i uzrokovati ozljede.

- Tijekom košnje spriječite dodirivanje reznog alata s tlom kako ne bi došlo do odbacivanja predmeta.
- Visoku travu uvijek kosite od vrha prema dolje kako se trava ne bi omotala oko reznog alata.

KOŠNJA S OSJEĆAJEM

- Koristite samo vrh reznog alata. Time štedite rezni alat i sprječavate zaplitanje trave.
- Rezni alat vodite uz stupove, zidove, ograde i slične površine samo onoliko blizu koliko je nužno. Tvrdi predmeti troše rezni alat i mogu ga oštetiti.
- Kora stabala, mlada stabla i grmovi mogu se oštetiti rezanim alatom.

PRODUŽAVANJE NITI (SAMO KOD UPORABE REZNE GLAVE)

Ako uređaj više ne kosi čisto, niti su se previše skratile.

Najbolje rezultate košnje postići ćete ako niti produžite na duljinu pri kojoj će ih odrezni nož skratiti na odgovarajuću mjeru.

UPOZORENJE! Opasnost od posjekotina!

Prije svakog održavanja i/ili čišćenja:

- Isključite motor.
- Ostavite uređaj da se ohladi.
- Isključite spoj sa svjećice.

RUČNO PRODUŽAVANJE NITI

- Položite uređaj na tlo.
 - Rukom pritisnite donji dio kalema s niti i istodobno izvucite obje niti dok ne malo ne prelaze rub zaštitnog pokrova.
- Odrezni nož će prilikom sljedeće uporabe skratiti niti na ispravnu duljinu.

MONTAŽA I UPORABA

MONTAŽA ZAŠITNOG POKLOPCA (SLIKA 2):

- Zaštitni poklopac (6) čvrsto pričvrstite na uređaj vijcima (18) i (19) te opružnim podloškama.

MONTAŽA RUČKE (SLIKA 3):

- Cijev ručke (3) s upravljačkom ručkom (8) okrenutom prema gore umetnite u donji dio držača (20).
- Gornji dio držača (21) postavite na donji dio držača (20) i učvrstite vijcima (22), podloškama i opružnim podloškama.

MONTAŽA REZNE GLAVE (SLIKA 4):

- Donju prirubnicu (26) s izbočenjem navucite prema gore na navojno vratilo (24). Pritom otvor prirubnice (25) poravnajte s otvorom poklopca (23).
- Odgovarajući rezač umetnite kroz otvor prirubnice (25) i otvor poklopca (23) kako biste blokirali navojno vratilo.
- Reznu glavu (27) zavrnite na navojno vratilo (24) (lijevi navoj).

MONTAŽA REZNOG NOŽA (SL. 5):

- Donju prirubnicu (26) s izbočenjem navucite prema gore na navojno vratilo (24). Pritom otvor prirubnice (25) poravnajte s otvorom poklopca (23).
- Odgovarajući alat umetnite kroz otvor prirubnice (25) i otvor poklopca (23) kako biste blokirali navojno vratilo.
- Nož (28) postavite na donju prirubnicu (26).
- Gornju prirubnicu (29) s izbočenjem navucite prema gore na navojno vratilo (24).
- Maticu (30) zavrnite na navojno vratilo (24) (lijevi navoj).

UPOZORENJE! Opasnost od posjekotina!

Na zaštitnom poklopcu nalazi se oštar nož za skraćivanje silonske niti. Pri radu s nožem obvezno nosite

zaštitne rukavice.

MONTAŽA NOSIVOG REMENA (SLIKA 6):

– Nosivi remen (31) zakvačite na montažnu kukicu.

PUŠTANJE U RAD

OPASNOST! Opasnost od požara!

Gorivo je vrlo zapaljivo. Prije dolijevanja goriva ugastite motor i ostavite ga da se ohladi.

– Strogo se pridržavajte svih sigurnosnih uputa za rukovanje gorivom.

Punjenje gorivom (mješavina benzina i ulja)

– Uređaj položite na ravnu podlogu s čepom spremnika (12) okrenutim prema gore.

– Polako odvrnite i skinite čep spremnika (12).

– Pažljivo dolijte gorivo s uljem. Ne prolijte!

– Provjerite eventualna oštećenja brtve čepa spremnika (12) i po potrebi je očistite.

Oštećenu brtvu odmah zamijenite!

– Čep spremnika (12) ponovno zavrните.

RAD

Prije pokretanja provjerite!

Provjerite sigurnosne elemente i stanje uređaja (posebno zaštitni poklopac i rezni alat):

– Provjerite da uređaj nije vidljivo oštećen (slomljeni dijelovi, pukotine i sl.).

– Provjerite da su svi dijelovi uređaja ispravno montirani.

– Provjerite da su sigurnosni elementi uređaja u besprijekornom stanju.

– Provjerite da ne dolazi do propuštanja.

UPOZORENJE! Opasnost od požara! Proliveno gorivo može uzrokovati zapaljenje uređaja. Prije pokretanja uređaja pažljivo obrišite proliveno gorivo. Uređaj pokrećite najmanje 9 metara od mjesta gdje se gorivo dolijeva.

POKRETANJE

Hladni start

– Prekidač paljenja (14) postavite u položaj ON.

– Pritiskujte pumpicu za gorivo (32) sve dok više ne bude mjehurića (otprilike 10 puta).

– Polugu čoka (11) pomaknite potpuno prema gore.

– Ručicu gasa (16) postavite u položaj polovičnog gasa. Istodobno pritisnite i držite pritisnutu sigurnosnu tipku ručice gasa (17) te ručicu gasa (16). Sigurnosna tipka ručice gasa (17) mora ostati pritisnuta!

– Uređaj držite lijevom rukom za osovinu.

– Uže startera (13) polako povucite dok ne osjetite otpor, a zatim ga otpustite.

– Ponovno brzo i snažno povucite uže startera (13) sve dok motor ne upali.

– Polugu čoka (11) pomaknite prema dolje.

– Prije početka rada ostavite motor da radi u praznom hodu otprilike 30 sekundi.

Topli start

– Za pokretanje toplog motora ne smijete koristiti polugu čoka (11) (donji položaj)!

– Uže startera (13) ponovno brzo i snažno povucite sve dok motor ne upali.

– Ako motor ne upali ni nakon 3 povlačenja užeta startera (13), ponovite cijeli postupak pokretanja kako je opisano u dijelu hladni start.

GAŠENJE

– Prekidač paljenja (14) na upravljačkoj ručki postavite u položaj OFF.

– Motor će se ugastiti.

UPOZORENJE! Opasnost od ozljeda!

Pri pokretanju uređaj mora stajati mirno i čvrsto položeno. Uređaj morate sigurno držati jednom rukom, bez mogućnosti da bilo što dođe u dodir s reznim alatom. Rezni alat može se početi okretati već pri pokretanju.

UPOZORENJE! Kako biste poštedjeli uže startera, odnosno motor, povlačite uže startera najviše do duljine od 50 cm i polako ga rukom vratite u početni položaj.

UPOZORENJE!

Kada je poluga zaklopke čoka postavljena potpuno prema gore:

Uže startera povlačite samo dok ne čujete prvi zvuk paljenja motora. U suprotnom postoji opasnost da u komoru za izgaranje uđe previše goriva te da se ne stvori paljena iskra.

UPOZORENJE! Opasnost od ozljeda!

Isključite motor kada:

- rezni alat dođe u dodir s tvrdim predmetima
- primijetite promjene u radu uređaja
- se promijeni zvuk motora.

Uređaj pregledajte i po potrebi ga dajte popraviti. Nikada ne radite s oštećenim uređajem ili reznim alatom.

ISPRAVNO DRŽANJE

– Uređaj čvrsto držite objema rukama:

Desnom rukom za upravljačku ručku (8), a lijevom rukom za osovinu (5).

– Motor i osovina moraju se nalaziti s vaše desne strane.

– Uravnotežite uređaj i zauzmite prirodan položaj tijela.

Tako se pravilno kosi:

– Pregledajte površinu koju želite kositi i uklonite predmete koje bi rezni alat mogao odbaciti.

– Prije početka rada provjerite sigurnost uređaja.

– Pokrenite motor.

– Uređaj uhvatite objema rukama, kako je gore opisano.

– Kosite uvijek s ručicom gasa u položaju punog gasa!

UPOZORENJE! Opasnost od ozljeda!

Ako motor držite previsoko ili na pogrešnoj strani (lijevo), možete zadobiti teške opekline na vrućoj površini.

Motor se uvijek mora nalaziti:

- s vaše desne strane
- uvijek iza tijela, u visini struka.

UPOZORENJE! Opasnost od ozljeda!

Prije nego što odložite uređaj, ugasite motor!

ODRŽAVANJE

UPOZORENJE! Opasnost od ozljeda! Prije svakog održavanja i/ili čišćenja:

– Ugasi motor.

– Ostavite uređaj da se ohladi.

– Isključite spoj svjeće.

UPOZORENJE! Opasnost od ozljeda!

– Sami obavljajte samo one radove održavanja koji su opisani u ovom uputstvu za uporabu. Sve ostale radove, osobito održavanje motora i popravke, mora obaviti kvalificirani stručnjak. Nepravilno izvedeni radovi mogu uzrokovati oštećenje uređaja ili ozljede korisnika.

PRIJE SVAKOG KORIŠTENJA

Provjerite čvrstoću svih spojeva.

Sve spojeve ponovno čvrsto zategnite odgovarajućim alatom.
Provjerite propušta li gorivo iz crijeva ili spremnika.
Provjerite je li rezni alat napuknut, deformiran ili na drugi način oštećen.
Nikada ne stavljajte u rad uređaj s oštećenim reznim alatom.

NAKON SVAKOG KORIŠTENJA

- Očistite uređaj.

JEDNOM GODIŠNJE

– Provjerite svjećicu.
– Pregledajte uređaj.

PO POTREBI

– Zamijenite zračni filter.
– Zamijenite svjećicu.
– Zamijenite rezni alat.

PRAŽNENJE GORIVA

– Postavite posudu za prikupljanje ispod otvora za punjenje goriva.
– Odvrnite i skinite čep spremnika (12).
– Pažljivo nagnite uređaj.
– Ostavite da gorivo potpuno isteče iz spremnika.

PAŽNJA! Opasnost za okoliš!

– Nakon pražnjenja goriva obvezno ga pravilno zbrinite!
– Prilikom pražnjenja pazite da gorivo ne prolijete!

ČIŠĆENJE UREĐAJA

– Grubu nečistoću uklonite četkom.
– Uređaj prebrišite vlažnom krpom.

ČIŠĆENJE / ZAMJENA ZRAČNOG FILTRA (SLIKA 9)

– Polugu čoka (11) postavite u gornji položaj kako nečistoće ne bi ušle u rasplinjač.
– Odvijte vijak (33) na poklopcu zračnog filtra (10) i skinite poklopac.
– Izvadite zračni filter.
– Operite zračni filter u toploj vodi (s malom količinom sredstva za pranje).
– Isperite zračni filter u čistoj vodi.
– Ostavite ga da se potpuno osuši.
– Umetnite očišćeni ili novi zračni filter.
– Ponovno stavite poklopac i vijak (33) čvrsto zategnite rukom.

ČIŠĆENJE / ZAMJENA SVJEĆICE

– Isključite spoj svjećice (9).
– Svjećicu odvrnite pomoću odgovarajućeg alata.
– Provjerite boju elektrode (standardna boja: svijetlosmeđa).
– Provjerite razmak elektroda.
– Naslage uklonite s elektrode žičanom četkom.

ZAMJENA SVJEĆICE

– Umetnite očišćenu ili novu svjećicu i zavrnite je rukom.
– Svjećicu zavrnutu rukom lagano dotegnite odgovarajućim alatom. Svjećicu ne smijete prejako zategnuti jer bi se mogao oštetiti navoj.

– Ponovno priključite spoj svjećice (9).

UPOZORENJE! Opasnost od ozljeda!

Spoj svjećice i svjećicu ne smijete dodirivati dok motor radi.

UPOZORENJE! Opasnost od oštećenja uređaja!

Za čišćenje svjećice smiju se koristiti samo žičane četke s mjednim vlaknima. Vlakna od drugih materijala oštetit će elektrodu!

Svjećicu zavrnite samo na hladnom motoru.

Neispravnu svjećicu zamijenite isključivo svjećicom istog tipa.

SKLADIŠTENJE, PRIJEVOZ

– Prije odlaganja ostavite uređaj da se ohladi.

– Uređaj skladištite po mogućnosti u vodoravnom položaju. Provjerite može li gorivo istjecati iz rasplinjača.

– Ako je potrebno, skinite osovину i pohranite je zasebno: stavite zaštitni poklopac kako biste osovину zaštitili od onečišćenja.

DUGOTRAJNO SKLADIŠTENJE (4 tjedna ili dulje)

Ako uređaj dulje vrijeme ne koristite, obvezno uklonite gorivo iz uređaja. Time sprječavate moguće oštećenje rasplinjača.

– Ispraznite spremnik goriva.

– Pokrenite motor i ostavite ga da radi dok se sam ne ugasi.

– Ostavite motor da se potpuno ohladi.

– Demontirajte svjećicu.

– U komoru za izgaranje ulijte jednu čajnu žličicu čistog motornog ulja.

– Kako bi se unutarnji dijelovi premazali uljem, nekoliko puta polako povucite užu startera.

– Ponovno ugradite svjećicu.

Uređaj pohranite na suhom mjestu, daleko od mogućih izvora paljenja, poput štednjaka, plinskih peći i sl.

PRIJEVOZ U MOTORNOM VOZILU

Prilikom prijevoza uređaja u motornom vozilu:

– Ostavite uređaj da se ohladi.

– Ispraznite spremnik goriva.

– Uređaj osigurajte od pomicanja.

ZAŠTITA OKOLIŠA



Kako bi se uređaj zaštitio od oštećenja tijekom prijevoza, isporučuje se zapakiran u čvrstoj ambalaži. Većina ambalažnih materijala je reciklabilna. Ove materijale odnesite u reciklažno dvorište.

Otpisane uređaje vratite u prodavaonicu. Trgovina će osigurati njihovo zbrinjavanje na ekološki prihvatljiv način. Otpisani električni uređaji mogu se reciklirati i ne smiju se odlagati zajedno s kućnim otpadom! Molimo vas da nam aktivno pomognete u očuvanju resursa i zaštiti okoliša

tako da ovaj uređaj, ako imate mogućnost, odnesete u reciklažno dvorište.

WORCRAFT

GARDEN TOOLS

Jamstveni list

Serijski broj:	Datum prodaje:	Potpis i pečat prodavatelja:

Ime kupca (naziv tvrtke):	Adresa kupca (sjedište tvrtke):

Kupac svojim potpisom potvrđuje da mu je uređaj predan i objašnjen, da je upoznat s uputama za uporabu, montažu i korištenje stroja, te da mu je uređaj isporučen kompletan.	Potpis kupca:

Zapisi o reklamacijama - popravci u jamstvenom roku

Datum zaprimanja reklamacije:	Datum završetka reklamacije:	Evidencijski broj reklamacije:	Potpis izvršenog jamstvenog popravka (Zapisnik o neopravdanoj reklamaciji):	Pečat servisnog tehničara:

Jamstveni uvjeti

1. Dobavljač daje jamstveni rok za ovaj proizvod kako je navedeno u ovom jamstvenom listu, pod uvjetom da se proizvod koristi i čuva sukladno važećim propisima i standardima, kao i uputama za uporabu.

Jamstveni rok počinje teći od datuma prodaje krajnjem potrošaču. Jamstvo za bateriju traje 12 mjeseci.

2. Kupac je dužan vratiti ovaj proizvod na popravak u isporučenom stanju, uključujući i sve njegove dijelove (primjerice, pribor i ostalo), s potvrđenim jamstvenim listom. Jamstvo pokriva nedostatke materijala, nedostatke u proizvodnji i nedostatke prouzročene montažom, radom, modifikacijom ili intervencijom druge osobe ili organizacije koju nije ovlastio servisni centar. Točan opseg popravaka i reklamacija naveden je u ovom jamstvenom listu.

3. Jamstveni rok se produžuje za vrijeme dok je proizvod bio na popravku u jamstvenom roku. Jamstvene popravke obavljaju samo ovlašteni servisni centri dobavljača.

4. Jamstvo se ne odnosi na:

- normalno trošenje dijelova zbog rada, uključujući: brtve, brtveni sklopovi, ležajevi, brtvene čahure, spojnice, remeni i ostali potrošni dijelovi; - šteta prouzročena nepravilnom uporabom, servisiranjem, održavanjem ili ugradnjom suprotno uputama za uporabu; šteta nastala namjernom radnjom ili ugradnjom ili radom proizvoda u okruženju koje ne zadovoljava tehničke zahtjeve; - šteta prouzročena prirodnim katastrofama, nepoštivanje propisanih intervala održavanja ili servisiranja (posebno u vezi sa zamjenom istrošenih i dotrajalih dijelova) ili preopterećenje proizvoda; - šteta prouzročena nestručnim servisnim pregledom (primjerice, intervencija vlastitih mehaničara kupca izvan ovlašćenih servisnih centara ili korištenje neprikladnih rezervnih dijelova ili nestručna intervencija u strukturi i električnim dijelovima proizvoda). - kontaminirani proizvod, primjerice, od radnih tekućina (ulje, benzin) ili izmeta iz pumpi i sličnih uređaja, što onemogućuje rutinsku dijagnostiku i servis - proizvod je izložen neprikladnom okruženju (prekomjerna vlaga, toplina, prašina, kemikalije),

5. Jamstvo vrijedi pod sljedećim uvjetima:

- Prilikom podnošenja reklamacije, podnositelj reklamacije dužan je dostaviti jamstveni list zajedno s dokazom o kupnji proizvoda, dokazom o pregledu u okviru jamstva i dokazom o obavljenom servisu u ovlaštenom servisu. - Jamstvo vrijedi samo pod uvjetom da je kupac ispunio sve uvjete održavanja navedene u uputama za uporabu i servisnoj knjižici. - Ovlašteni servisni centar procijenit će kvar; ako se kvar prepozna kao onaj koji je pokriven jamstvom (nedostaci u proizvodnji ili materijalu, ako se slijede upute za održavanje i uporabu), servisni centar će besplatno popraviti ili zamijeniti neispravan dio. - Popravak će biti zabilježen u jamstvenom listu (datum, vrsta popravke, potpis i pečat ovlaštenog servisa). Nedostavljanje dokumenata o servisnom pregledu i dokazivanja o redovitom održavanju može rezultirati odbijanjem zahtjeva za jamstvo.

6. Servisni centar je dužan osigurati:

- obavljanje jamstvenih popravaka u razumnom roku (zakonom je propisan rok od 30 dana od dana podnošenja reklamacije za otklanjanje nedostatka); - besplatni rezervni dio ili zamjena neispravnog dijela (uključujući rad i materijal) sukladno važećim postupcima i zakonodavstvom Slovačke Republike; - zahtjev za povrat troškova dostave ako se proizvod mora poslati ovlaštenom servisnom centru izvan mjesta isporuke proizvoda; - izrada protokola o prijemu, popravci i povratu proizvoda.

7. Normalnim trošenjem dijelova smatra se vijek trajanja dijelova ovisno o načinu uporabe (ležajevi zupčanika, rebra, spojke, brtve, ležajevi, lanci, remeni, semeringi, brtve, mjenjači i slično). Ovi dijelovi nisu predmet jamstva ako su podložni normalnom trošenju (također se odnosi i na nepravilno održavanje). Jamstvo ne pokriva takvo habanje.

8. Produženo jamstvo na motor uređaja (stroja)

- Motor uređaja ima produženo jamstvo od 5 godina od datuma prodaje. - Ovo produženo jamstvo odnosi se isključivo na proizvodne i materijalne nedostatke motora koji se javljaju pri normalnoj, pravilnoj uporabi i poštivanju svih propisanih uvjeta održavanja (u uputama za uporabu). - Jamstvo motora ne pokriva oštećenja i kvarove prouzročene: 1. nepravilnom ugradnjom, nepravilnim podešavanjem ili nepravilnim održavanjem motora, 2. nepoštivanjem redovitih servisnih intervala motora (uključujući i izmjenu ulja, filtra, brtvi i ostalih potrošnih dijelova), 3. radom motora izvan dopuštenih radnih parametara (napon, temperatura, vlažnost i slično), 4. mehaničkim oštećenjem ili intervencijom neovlaštene osobe, 5. prirodnim elementima ili drugim vanjskim utjecajima (primjerice, poplave, požar, udar groma). - U slučaju da se reklamacija za motor prihvati u okviru produženog jamstva, ovlašteni servisni centar (ili njegova ovlaštena mreža) dužan je besplatno otkloniti kvar (popravka ili zamjena cijelog motora, prema nađenju servisera). - Za podnošenje zahtjeva u okviru ovog produženog jamstva morate: 1. dostaviti originalni jamstveni list, dokaz o kupnji opreme i dokaz o redovitim servisnim pregledima motora (obično jednom godišnje ili u intervalima koje odredi proizvođač motora), 2. dokazati da je motor korišten sukladno uputama za uporabu i tehničkim propisima (tj. da nije posljedica nepravilnog održavanja ili rada izvan tehničkih parametara), 3. dostavite motor u ovlašten servisni centar na procjenu. - Produženo jamstvo za motor prestaje važiti u slučaju neodgovornog rukovanja, modifikacije motora, korištenja neprikladnih rezervnih dijelova ili bilo kakvog očiglednog pokušaja neovlaštenog mijenjanja. - Ovo produženo jamstvo nadilazi zakonsko jamstvo od 24 mjeseca prema Građanskom zakoniku (Zakon br. 40/1964 Zbirke) i Zakonu o zaštiti potrošača (Zakon br. 250/2007 Zbirke) i ne smanjuje prava potrošača koja proizlaze iz zakonskog jamstva.

9. Servisni pregledi rezervnih dijelova:

- Redovite servisne preglede potrebno je obavljati u ovlaštenim servisnim centrima dobavljača, sukladno uputama proizvođača (intervali i opseg radova navedeni u servisnoj knjižici za određeni proizvod). - Originalni rezervni dijelovi i potrošni materijal ne smiju se zamijeniti rezervnim dijelovima drugih proizvođača koji ne jamče istu pouzdanost i sigurnost.

10. Način i mjesto podnošenja pritužbe:

- Reklamacija se može podnijeti u bilo kojem ovlaštenom servisnom centru dobavljača. - Prilikom podnošenja pritužbe potrebno je dostaviti: 1. originalni jamstveni list sa svim ispunjenim i potvrđenim stavkama, 2. dokaz o kupnji (račun, potvrda o kupnji), 3. dokaz o redovitim servisnim pregledima (pečati i potpisi servisera), 4. u slučaju reklamacije motora - dokaz o servisnim pregledima motora. - Ako reklamacija ispunjava uvjete za jamstvenu popravku, ovlašteni servisni centar osigurat će besplatnu popravku kvara, uključujući rad i materijal. - Dobavljač će osigurati da se reklamacija riješi u roku od 30 dana od datuma primitka reklamiranog proizvoda i prateće dokumentacije.

Napomena: Produženo jamstvo za motor uređaja je komercijalno (superiorno) jamstvo koje proizvođač pruža izvan zakonskog jamstva od 24 mjeseca. Zakonsko jamstvo od 24 mjeseca odnosi se na cijeli proizvod (uključujući i motor) i prava potrošača koja iz njega proizlaze ne mogu se ograničiti. Produženo jamstvo za motor ne utječe na niti smanjuje zakonska prava potrošača koja proizlaze iz Građanskog zakonika (Zakon br. 40/1964 Zbirke) ili Zakona o zaštiti potrošača (Zakon br. 250/2007 Zbirke).

JAMSTVENI I POSTJAMSTVENI SERVIS OBAVLJA OVLAŠTENI ZASTUPNIK PROIZVOĐAČA

Ovlašteni zastupnik dobavljača: Slovakia Trend Export-Import s.r.o., Michalovská 87/1414, 073 01 Sobrance

Fax: (056) 652-2329 Tel: 0915 392 687 E-mail: servis@slovakia-trend.sk

RO ROMÂNĂ

MOTOCOSITOARE CU BENZINĂ

UTILIZARE INTENȚIONATĂ

Produsul trebuie utilizat numai cu unealta de tăiere originală aprobată pentru tăierea ierbii și a buruienilor de pe copaci, pereți, stâlpi, margini de gazon și alte zone greu accesibile cu o mașină de tuns iarba.

Produsul nu poate fi utilizat în scopuri comerciale.

Produsul trebuie să fie utilizat în conformitate cu specificațiile din instrucțiunile de utilizare. Orice utilizare necorespunzătoare sau orice activitate asupra produsului care nu este descrisă în aceste instrucțiuni de utilizare este considerată utilizare inadmisibilă și în afara răspunderii legale a producătorului.











SPECIFICAȚII TEHNICE

Cilindreea motorului	:51.7cc	Raport de amestecare	: 25:1
Putere maximă de ieșire	:1.4kw	Cerc de tăiere a bobinei	: Ø430mm
Viteza de putere maximă	:11000 min ⁻¹	Cerc de tăiere a lamei	: Ø255mm
Capacitatea rezervorului de combustibil	:1100ml	Greutate	: 8kgs

ELEMENT DE PRODUS (a se vedea fig.1)

1	Motor	10	Carcasa filtrului de aer
2	Ochiul pentru ham	11	Maneta de pornire la rece (Choke)
3	Bară de operare	12	Capacul rezervorului
4	Prindere auxiliară	13	Tracțiune de pornire
5	Conducta arborelui	14	Comutator de aprindere
6	Scut de protecție	15	Buton de blocare
7	Instrument de tăiere	16	Clapeta de accelerație
8	Mâner de operare	17	Bloc de accelerație
9	Conector bujie		

EXPLICAREA SIMBOLURILOR

	Citiți manualul de instrucțiuni înainte de utilizare		Aveți grijă când manipulați produsul! Respectați toate instrucțiunile de siguranță din instrucțiunile de utilizare.
	Purtați ochelari de protecție, protecție auditivă și cască de protecție.		Purtați mănuși de protecție.
	Purtați încălțăminte de siguranță.		În timpul pornirii și al lucrului, păstrați scula de tăiere departe de obiecte străine.
	În timpul lucrului, păstrați o distanță de siguranță de 15 m față de alte persoane și animale.		Țineți oamenii la distanță!
	Purtați protecție pentru ochi și urechi.		Viteza maximă admisibilă a sculei de tăiere
	Viteza maximă admisibilă a sculei de tăiere		Pompa de combustibil.
	Utilizați numai combustibilul adecvat. Asigurați-vă că raportul de amestec este corect.		Încetșor (poziția de pornire la rece) ; poziția de pornire la cald

SIGURANȚĂ

Avertismente generale de siguranță pentru uneltele electrice

⚠ WARNING Citiți toate avertismentele de siguranță și toate instrucțiunile.

Nerespectarea avertismentelor și instrucțiunilor poate duce la electrocutare, incendiu și/sau vătămări grave.

Păstrați toate avertismentele și instrucțiunile pentru referințe ulterioare.

- Pentru o manipulare sigură a produsului, utilizatorul trebuie să fi citit și a înțeles instrucțiunile de utilizare înainte de a-l utiliza pentru prima dată.

- Respectați toate instrucțiunile de siguranță! Dacă nu respectați instrucțiunile de siguranță, vă veți pune în pericol pe dumneavoastră și pe alții.

- Tinerii cu vârsta sub 18 ani și utilizatorii care nu sunt suficient de familiarizați cu funcționarea acestuia nu trebuie să utilizeze produsul.
- Pericol de otrăvire din cauza gazelor de eșapament! Nu porniți motorul și nu utilizați produsul în încăperi închise.
- Păstrați toate instrucțiunile de utilizare și instrucțiunile de siguranță pentru referințe ulterioare.
- Țineți copiii departe de produs! Depozitați produsul într-un loc în care este ferit de copii și de persoane neautorizate.
- Când dispozitivul a fost oprit, asigurați-l întotdeauna pentru a preveni pornirea accidentală.
- Toate părțile produsului, în special dispozitivele de siguranță, trebuie să fie instalate corect pentru a asigura o funcționare fără defecte.
- Conversiile, modificările neautorizate și utilizarea de piese neaprobate sunt interzise.

Funcționare/loc de muncă

- Utilizați produsul numai dacă este în stare perfectă și nedeteriorată. În cazul în care produsul sau o parte a acestuia este defectă, trimiteți-l la reparat la un specialist.
- Respectați întotdeauna reglementările naționale și internaționale aplicabile în materie de siguranță, sănătate și muncă.
- Folosiți produsul numai după ce a fost verificat și nu s-au constatat defecțiuni. Asigurați-vă că orice piesă defectă este înlocuită înainte de a utiliza din nou produsul.
- Păstrați zona de lucru curată și ordonată atunci când lucrați cu dispozitivul.
- Asigurați-vă că există o iluminare adecvată atunci când lucrați cu dispozitivul.
- Mediul înconjurător imediat trebuie să fie lipsit de materiale ușor inflamabile și explozive.
- Utilizați întotdeauna echipamentul personal de siguranță necesar.
- Nu supraîncărcați produsul! Utilizați produsul numai în scopurile pentru care este destinat.
- Lucrați întotdeauna cu prudență și numai atunci când sunteți în stare fizică bună: Lucrul sub efectul oboselii, al bolii, al alcoolului, al medicamentelor și al drogurilor este ireponsabil, deoarece nu puteți utiliza produsul în condiții de siguranță.
- Înainte de utilizare, familiarizați-vă suficient cu tehnologia produsului. Informații pot fi găsite în documentația tehnică relevantă.

Întreținere

- Înainte de a începe orice lucrare asupra produsului, poziționați întotdeauna comutatorul de aprindere pe OFF și scoateți conectorul bujiei de aprindere.
- Se pot efectua numai lucrările de întreținere și activitățile de remediere a defecțiunilor descrise aici. Toate celelalte lucrări trebuie efectuate de către un expert.
- Utilizați numai piese de schimb originale. Numai aceste piese de schimb sunt proiectate și adecvate pentru produs. Utilizarea altor piese de schimb nu numai că anulează garanția, dar vă poate pune în pericol pe dumneavoastră și mediul înconjurător.

Depozitare și transport

- Depozitați întotdeauna produsul într-un mediu uscat.
- Protejați produsul împotriva deteriorării înainte de a-l transporta.
- Atunci când nu este utilizat, atașați întotdeauna protecția de transport a lamei.
- Transportați întotdeauna lamele în husa lor de protecție originală.

Sindromul Raynaud (sindromul degetelor albe)

Utilizarea frecventă a dispozitivelor cu vibrații poate provoca leziuni ale nervilor persoanelor a căror circulație sanguină este afectată (de exemplu, fumători, diabetici). Degetele, mâinile, încheieturile mâinilor și/sau brațele, în special, prezintă unele sau toate simptomele următoare: Dureri, înțepături, înțepături, amorțeală a membrelor, piele palidă.

Dacă observați ceva neobișnuit, opriți imediat lucrul și consultați un medic.

Puteți reduce substanțial riscurile dacă respectați următoarele instrucțiuni:

- Păstrați-vă corpul și în special mâinile calde pe vreme rece. Lucrul cu mâinile reci este principala cauză!
- Faceți pauze regulate și mișcați-vă mâinile. Acest lucru încurajează circulația.
- Asigurați-vă că produsul vibrează cât mai puțin posibil prin întreținere regulată și prin piese bine fixate.

Echipament de protecție personală / îmbrăcăminte sensibilă

Utilizarea fără echipament de protecție poate duce la răni grave sau la deteriorarea permanentă a auzului din cauza nivelului de zgomot al produsului. Prin urmare, atunci când tăiați, purtați următorul echipament de protecție:

- Purtați ochelari de protecție, protecție auditivă și cască de protecție.
 - Purtați mănuși de protecție.
 - Purtați pantofi de siguranță.
- Evitați să purtați haine care se pot prinde în ceva:
- Purtați numai haine strânse!
 - Nu purtați bijuterii!
 - Dacă ai părul lung, poartă o plasă de păr!

Pentru manipularea combustibililor

Combustibilii sunt inflamabili și explozibili. Reduceți la minimum riscul de explozie și de incendiu:

- Înainte de realimentare, opriți motorul și lăsați-l să se răcească.
- Este interzis fumatul și utilizarea flăcărilor goale în timpul manipulării combustibililor.
- Depozitați și amestecați combustibilii numai în recipiente aprobate și marcate.
- Închideți canistrelor de combustibil înainte de depozitare. Combustibilii se evaporă chiar și la temperatura camerei și se pot aduna pe podea în încăperi închise (risc de explozie).
- Porniți produsul la o distanță de cel puțin nouă metri față de locul în care l-ați alimentat.

Carburanții sunt toxici! Aceștia conțin substanțe care sunt toxice și care pot provoca daune pe termen lung pentru sănătate. Respectați următoarele măsuri de precauție pentru a preveni absorbția acestor substanțe în corpul dumneavoastră:

- Reumpleți combustibilul în aer liber sau decantați-l numai în încăperi bine ventilate.
- Nu inhalați vaporii de combustibil.
- Evitați contactul cu pielea și ochii. În caz de contact accidental, clătiți bine cu apă. În caz de contact cu ochii, solicitați imediat asistență medicală.
- Purtați mănuși atunci când decantați combustibilul.
- În cazul în care combustibilul ajunge pe hainele dumneavoastră, schimbați-vă imediat hainele. Curățați îmbrăcăminte înainte de a o purta din nou.
- Depozitați combustibilii în afara razei de acțiune a copiilor.

Dacă sunt utilizați în mod necorespunzător, combustibilii pun în pericol mediul înconjurător:

- Aveți grijă când alimentați cu combustibil. Materialele combustibile nu trebuie să se scurgă în sol sau în sistemul de canalizare.
- Reziduurile de combustibil trebuie să fie eliminate în mod corespunzător. Nu le aruncați niciodată împreună cu deșeurile menajere.
- Carburanții au o durată de viață limitată. Cumpărați doar cantitatea de combustibil pe care o veți consuma în

următoarele câteva luni.

Cum se manipulează produsul

- Pe o rază de 15 m în jurul produsului nu trebuie să se afle alte persoane sau animale, deoarece altfel pot fi loviți de obiecte aruncate.
 - Țineți întotdeauna produsul ferm în ambele mâini în timpul utilizării.
 - Asigurați-vă că aveți o poziție fermă atunci când lucrați cu
 - Asigurați-vă că nu puteți aluneca sau cădea.
 - Nu lucrați niciodată la o înălțime mai mare decât cea a șoldurilor.
 - Nu lucrați niciodată când stați în picioare pe scări.
 - Nu vă urcați niciodată într-un copac în timp ce lucrați cu produsul.
 - Nu vă aplecați înainte sau înapoi!
 - Țineți motorul fierbinte departe de materiale inflamabile, de exemplu, iarbă uscată, materiale sintetice.
 - Motorul trebuie întotdeauna oprit înainte de a lăsa jos produsul.
 - Atunci când motorul este oprit, întrerupătorul de contact trebuie să fie întotdeauna oprit.
 - Nu lucrați singuri.
- Asigurați-vă că vă puteți face auzit, văzut sau cunoscut în alt mod de o altă persoană care poate să vă acorde primul ajutor în situații de urgență.
- Nu este permisă lăsarea de unelte, obiecte sau cabluri în zona de lucru din jurul produsului.
 - Înainte de a porni produsul, scoateți toate instrumentele de reglare (chei de instalare etc.).
 - Nu folosiți niciodată pânzele de ferăstrău ca instrumente de tăiere.
 - Nu utilizați produsul fără a instala dispozitivele de protecție.
 - Protejați produsul împotriva șocurilor puternice! Nu-l lăsați să cadă! În cazul în care produsul a fost supus unor șocuri, verificați imediat dacă există scurgeri de combustibil (pericol de incendiu și explozie!).
 - Verificați în mod regulat sistemul de alimentare cu combustibil pentru depistarea scurgerilor sau a pieselor defecte.
 - Produsul este echipat cu un cuplaj centrifugal. Înainte de a începe orice lucrare, verificați dacă unealta de tăiere este staționară atunci când este la ralanti. Dacă nu este cazul, nu uzați produsul!

A se respecta înainte de utilizare!

- Produsul este furnizat fără ulei de motor.
- Înainte de utilizare, asigurați-vă că nu există persoane sau animale în zona de lucru.
- Înainte de a utiliza produsul, verificați dacă există animale și obstacole în zona care urmează să fie tăiată. Îndepărtați toate obstacolele, de exemplu, pietre, cuie, sticlă spartă etc., care pot fi aruncate. Îndepărtați toate obstacolele mai lungi care se pot prinde în unealta de tăiere.
- Asigurați-vă că zona de lucru este liberă de obstacole. Intrarea în contact cu obstacolele poate duce la răniri fatale.
- Asigurați-vă că produsul este asamblat complet și în conformitate cu reglementările. Respectați direcția corectă de

rotație a sculei de tăiere.

- Verificați dacă produsul funcționează perfect, în special dacă toate piesele rotative sunt montate corect și sigur.
- Produsul vibrează în timpul utilizării. Acest lucru înseamnă că șuruburile și piesele se pot desprinde ușor. Verificați toate șuruburile și piesele pentru a vă asigura că se potrivesc bine.

Informații privind tăierea

- Tăiați numai cu zona stângă (reprezentată aici în gri deschis) a unității de tăiere atunci când unitatea este deplasată de la dreapta la

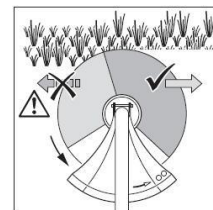

- stânga.
- O tăiere fără efort și fără recul este posibilă numai în această zonă.
- Nu marcați niciodată în zona din stânga (prezentată aici în gri deschis) pentru tăiere. Aceasta reprezintă un nivel ridicat de risc de recul, iar obiectele pot fi aruncate în direcția dvs. de rotația sculei de tăiere. Ca urmare, vă puteți răni.
- Atunci când unitatea este mutată de la stânga la dreapta, asigurați-vă că unealta de tăiere este ținută departe de iarbă pentru a vă asigura că nimic nu este aruncat în jur.
- Tăiați ierburile lungi de sus în jos pentru a vă asigura că nu se încurcă în jurul unelei de tăiere.

Tăiați cu grijă:

- Folosiți numai vârful sculei de tăiere. Acest lucru economisește uzura unelei de tăiere și evită ca iarba să fie prinsă pe unealta de tăiere.
- Țineți unealta de tăiere doar atât de aproape cât este necesar de stâlpi, pereți, garduri și obiecte similare. Obiectele dure uzează foarte repede unealta de tăiere și o pot deteriora.
- Scoarța, copacii și arbuștii tineri pot fi deteriorați de unealta de tăiere.

Prelungirea cablurilor (numai cu bobină de cablu)

Dacă dispozitivul nu mai taie curat, înseamnă că firele au devenit prea scurte. Cele mai bune rezultate de tăiere se obțin dacă prelungiți corzile astfel încât să fie tăiate de cuțit la lungimea potrivită.

⚠ WARNING

Risc de rănire (tăieturi de la marginile ascuțite)!

- Înainte de orice lucrare de întreținere și/sau curățare:
- Opriti motorul.
 - Lăsați produsul să se răcească.
 - Deconectați bujia de aprindere.

Extinderea manuală a corzilor

- Așezați produsul pe sol.
- Apăsăți cu mâna pe partea inferioară a bobinei de cablu și trageți cele două cabluri până când acestea sunt ușor mai lungă decât marginea scutului de protecție. Corzile sunt tăiate la lungimea potrivită de către cuțitul de tăiere atunci când sunt folosite din nou.

INFORMATII PRIVIND ZGOMOTUL/VIBRATIILE

Valorile declarate sunt valori de emisie și nu reprezintă neapărat valori de siguranță la locul de muncă. Deși există o corelație între nivelurile de emisie și imisie, nu este posibil să se deducă în mod fiabil dacă sunt sau nu necesare măsuri de precauție suplimentare. Printre factorii care influențează nivelul de imisie care predomină în prezent la locul de muncă se numără natura sălii de lucru, alte surse de zgomot, de exemplu, numărul de mașini și alte procese de lucru. Valorile admisibile la locul de muncă pot varia, de asemenea, de la o țară la alta. Cu toate acestea, aceste informații ar trebui să permită utilizatorului să evalueze mai bine pericolul și riscul.

MONTARE SI FUNCTIONARE

Montarea scutului de protecție (a se vedea fig. 2)

Înșurubați bine scutul de protecție (6) pe produs cu ajutorul șuruburilor (18) și (19) și a circlipselor.

Montarea barei de comandă (a se vedea fig. 3)

Așezați bara de acționare (3) cu mânerul de acționare (8)

orientat spre în sus în suportul inferior (20).

- Așezați suportul superior (21) pe suportul inferior (20) și fixați-l cu ajutorul șuruburilor (22), a șaibelor și circlipselelor.

Montarea capului de bobină (a se vedea fig. 4)

- Așezați flanșa inferioară (26), cu cambula orientată în sus, pe arborele filetat (24). Procedând astfel, aliniați orificiul din flanșă (25) cu orificiul din capac (23).

- Introduceți o unealtă adecvată prin gaura din flanșă (25) și prin gaura din capac (23) pentru a bloca arborele filetat.

- Înșurubați carcasa bobinei de cablu (27) pe arborele filetat (24) (firul din stânga).

Montarea lamei (a se vedea fig. 5)



Risc de rănire (tăieturi de la marginile ascuțite)!

Pe scutul de protecție se află un cuțit ascuțit pentru tăierea cablului. Trebuie purtate mănuși de protecție pentru toate lucrările pe lamă.

- Așezați flanșa inferioară (26), cu cambula orientată în sus, pe arborele filetat (24). Procedând astfel, aliniați orificiul din flanșă (25) cu orificiul din capac (23).

- Așezați flanșa inferioară (26), cu cambula orientată în sus, pe arborele filetat (24). Procedând astfel, aliniați orificiul din flanșă (25) cu orificiul din capac (23).

- Introduceți o unealtă adecvată prin gaura din flanșă (25) și prin gaura din capac (23) pentru a bloca arborele filetat.

- Poziționați lama (28) pe flanșa inferioară (26).

- Așezați flanșa superioară (29), cu cambula orientată în sus, pe arborele filetat (24).

- Înșurubați piulițele (30) pe arborele filetat (24) (filet stânga).

Montarea curelei de transport (a se vedea fig. 6)

- Agățați cureaua de transport (31) de dispozitivul de montare cârlig.

UTILIZAREA APARATULUI PENTRU PRIMA DATĂ

Umplerea produsului cu amestec de combustibil și ulei



PERICOL

Pericol de incendiu!

Combustibilul este foarte inflamabil. Înainte de realimentare, opriți motorul și lăsați-l să se răcească. Respectați cu strictețe toate informațiile de siguranță pentru manipularea combustibilului

- Așezați produsul pe o suprafață plană, cu capacul rezervorului (12) orientat în sus.

- Deschideți încet și scoateți capacul rezervorului (12).

- Completați cu atenție amestecul de combustibil și ulei (max. 1 l). Nu vărsați!

- Combustibili utilizabili

- Verificați dacă garnitura din capacul rezervorului (12) este deteriorată și curățați-o dacă este necesar. Înlocuiți imediat o garnitură deteriorată!

- Strângeți din nou capacul rezervorului (12) cu mâna.

Operațiunea

Verificați înainte de a începe!

Verificați dispozitivele de siguranță și starea de siguranță a produsului (în special scutul de protecție și scula de tăiere):

- Verificați dacă există defecte vizibile (piese rupte, fisuri etc.).

- Verificați dacă toate piesele produsului sunt bine fixate.

- Verificați dacă dispozitivele de siguranță sunt în stare perfectă.

- Verificați dacă nu există scurgeri.

Pornirea motorului (la rece)

- Așezați comutatorul de contact (14) în poziția ON.

- Apăsăți în mod repetat pompa de combustibil (32) până când nu mai apar bule în furtunurile de combustibil (de aproximativ 10 ori).

- Trageți complet maneta de pornire la rece (11) până sus.

- Poziționați accelerația (16) la jumătate. Apăsăți blocul de accelerație (17) și accelerația (16) în același timp și mențineți apăsat. Blocul de accelerație (17) trebuie să se cupleze!!!

- Țineți produsul de țeava arborelui cu mâna stângă.

- Trageți încet de trăgaci (13) până când simțiți o rezistență și lăsați-l să se replieze.

- Scoateți din nou starterul de tragere (13) rapid și cu putere până când motorul pornește.

- Aduceți maneta de pornire la rece (11) în poziția inferioară.

- Lăsați motorul să meargă în gol timp de aproximativ 30 de secunde înainte de a începe să lucrați.

Pornirea la cald a motorului

- La pornirea motorului cald, nu acționați maneta de pornire la rece (11) (poziția inferioară) ↓↑↓.

- Scoateți din nou starterul de tragere (13) rapid și cu putere până când motorul pornește.

- Dacă motorul nu pornește după ce ați tras de trei ori de trăgaciul de pornire (13), repetați procedura de pornire așa cum este descrisă în secțiunea Pornire la rece (Prinderea motorului (la rece))

Oprirea motorului

- Așezați comutatorul de pornire (14) de pe mânerul de comandă pe OFF.

- Motorul se oprește.

ÎNȚREȚINERE

Curățarea și întreținerea dintr-o privire

Înainte de fiecare utilizare

Ce?	Cum?
Asigurați-vă că toate piesele sunt bine așezate.	Strângeți din nou toate conexiunile cu ajutorul unui instrument adecvat.
Verificați dacă există scurgeri de combustibil.	Examinați toate furtunurile și recipientele care transportă combustibilul pentru a vedea dacă există scurgeri.
Verificați dacă unealta de tăiere este deteriorată.	Examinați scula de tăiere pentru fisuri, deformări și deteriorări. Nu utilizați niciodată produsul cu o unealtă de tăiere deteriorată.

După fiecare utilizare

Ce?	Cum?
Curățați dispozitivul	A se vedea pagina următoare

Anual

Ce?	Cum?
Verificați bujia de aprindere	Curățarea / înlocuirea bujiei de aprindere
Să se verifice produsul	Persoana de contact profesională

După cum este necesar

Ce?	Cum?
Înlocuiți filtrul de aer	Curățarea / înlocuirea filtrului de aer
Înlocuiți bujia de aprindere	Curățarea / înlocuirea bujiei de aprindere
Înlocuiți unealta de tăiere	Montarea sculei de tăiere

Scurgerea amestecului de combustibil și ulei (a se vedea fig. 8) - Îndepărtați rugina de pe electrod cu o perie de sârmă.

- Țineți un recipient de colectare sub duza de umplere a combustibilului.
- Deschideți și îndepărtați capacul rezervorului (12).
- Înclinați cu grijă produsul.
- Lăsați amestecul de combustibil-ulei să se scurgă complet.

Curățare

Curățarea produsului

- Îndepărtați murdăria grosieră cu o perie.
- Ștergeți produsul cu o cârpă umedă.

Curățarea/înlocuirea filtrului de aer (a se vedea fig. 9)

- Puneți starterul (11) în poziția (poziția superioară), astfel încât să nu poată intra murdărie în carburator.
- Desfaceți șurubul (33) de pe carcasa filtrului de aer (10) și scoateți capacul.
- Îndepărtați filtrul de aer.
- Curățați filtrul de aer în apă caldă (cu puțin detergent).
- Clătiți filtrul de aer cu apă curată.
- Lăsați filtrul de aer să se usuce complet.
- Introduceți un filtru de aer curat sau nou.
- Montați capacul și strângeți din nou șurubul (33) cu mâna.

Curățarea/înlocuirea bujiei de aprindere (a se vedea fig. 10)

- Scoateți conectorul bujiei de aprindere (9).
- Scoateți bujia cu o unealtă adecvată.
- Verificați dacă electrodul nu este decolorat (culoare standard: maro deschis).
- Verificați distanța dintre electrozi.

Curățarea bujiei de aprindere

Înlocuirea bujiei de aprindere

- Introduceți o bujie nouă sau curătată și strângeți-o cu mâna.
- Strângeți ușor bujia de aprindere manuală cu o unealtă adecvată. Nu strângeți bujia prea tare, altfel filetele vor fi deteriorate.
- Montați din nou conectorul bujiei (9).

Depozitare și transport

- Lăsați produsul să se răcească înainte de a-l depozita.
- Depozitați produsul în poziția cea mai orizontală posibilă. Asigurați-vă că nu poate scăpa combustibil din carburator.
- Dacă este necesar, îndepărtați țeava arborelui inferior și agățați-o separat: Montați capacul de acoperire pentru a proteja conducta arborelui de murdărie.

Timpi de repaus prelungit (4 săptămâni sau mai mult)

- Dacă nu veți utiliza dispozitivul pentru o perioadă de timp, scoateți amestecul de combustibil și ulei din dispozitiv. În acest fel, veți preveni colmatarea carburatorului.
- Goliți rezervorul de combustibil.
 - Porniți motorul și lăsați-l să funcționeze până când motorul se oprește singur.
 - Lăsați motorul să se răcească complet.
 - Scoateți bujia de aprindere
 - Lăsați o linguriță de ulei de motor curat să curgă în camera de ardere.
 - Trageți încet de mai multe ori de trăgaci pentru a acoperi componentele interne cu ulei.
 - Montați din nou bujia de aprindere
- Depozitați produsul într-un loc uscat, departe de surse potențiale de aprindere, cum ar fi cuptoare, cazane cu gaz.

PROTECȚIA MEDIULUI



Pentru a preveni deteriorarea aparatului în timpul transportului, acesta este livrat într-un ambalaj robust. Majoritatea materialelor de ambalare pot fi reciclate. Duceți aceste materiale la locurile de reciclare corespunzătoare. Duceți aparatele nedorite la dealerul local. Aici vor fi eliminate într-un mod sigur din punct de vedere ecologic.

Aparatele electrice aruncate sunt reciclabile și nu trebuie aruncate la gunoier menajer! Vă rugăm să ne sprijiniți în mod activ în conservarea resurselor și protejarea mediului înconjurător prin returnarea acestui aparat la centrele de colectare (dacă sunt disponibile).

DECLARAȚIE DE CONFORMITATE

Declarăm pe propria răspundere că acest produs este în conformitate cu următoarele standarde sau documente standardizate: EN ISO 11680-1:2011, EN ISO 11806-1:2011, EN ISO 10517:2009+A11, EN ISO 14982:2009 ; în conformitate cu regulamentele 2006/42/EC, 2014/30/EC.

Zgomot/VIBRAȚII Măsurat în conformitate cu Directiva UE privind zgomotul 2000/14/CE și 2005/88/CE, nivelul de presiune acustică al acestui instrument este <97,3 dB(A), iar nivelul de putere acustică este <109,1 dB(A).

Vedere detaliată pentru GT52-430B

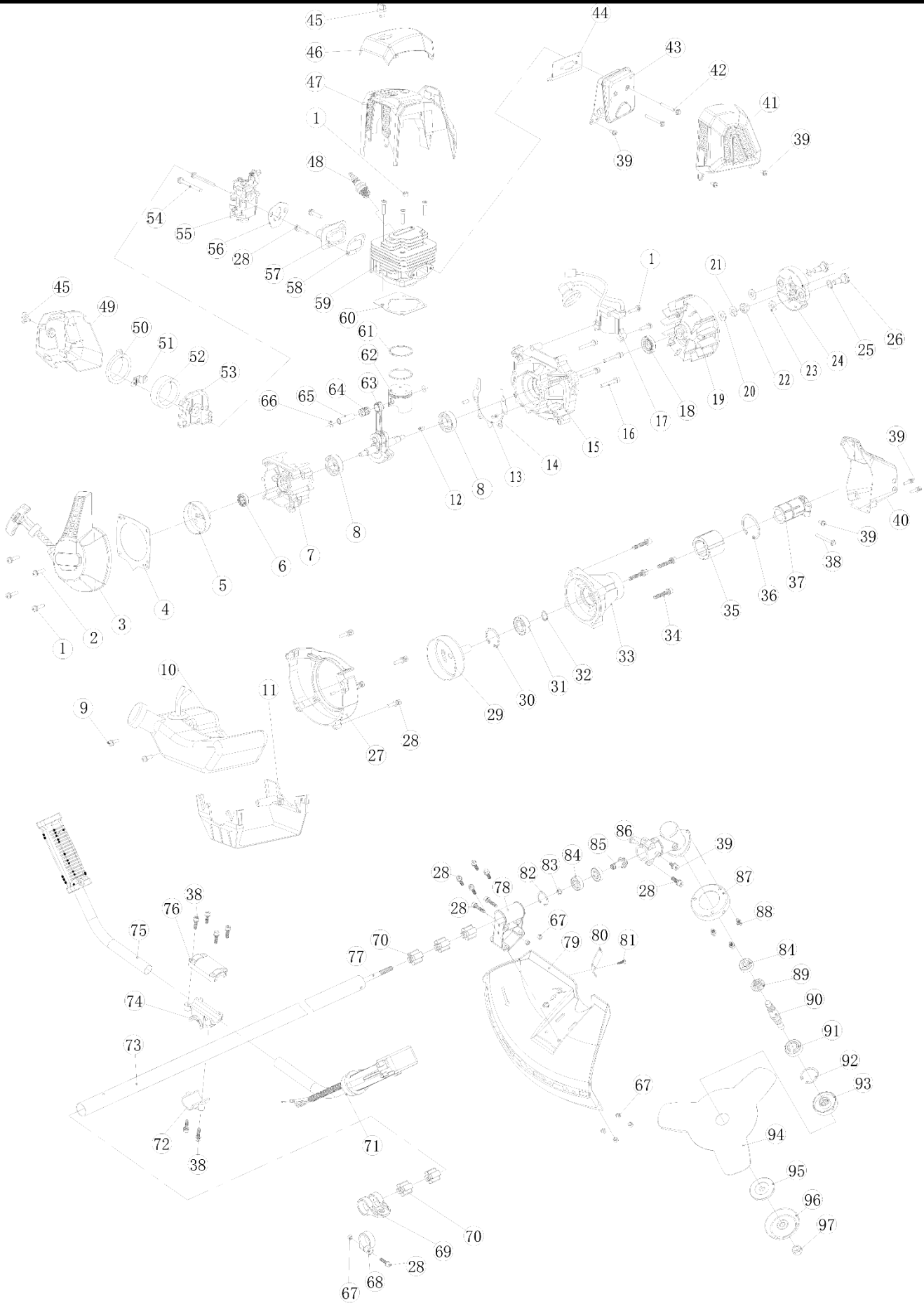

Piese de schimb pentru GT52-430B

Articolul	Descriere	Cant
1	Bolț hexagonal interior M5X20	6
2	Bolț hexagonal interior M5X30	2
3	ansamblu de pornire	1
4	gaske- set de pornire	1
5	Intestin de pornire	1
6	Garnitura de ulei spate	1
7	Carter spate	1
8	Rulment cu bile 6202	2
9	Set de șuruburi M5X20	2
10	Ansamblul rezervorului de combustibil	1
11	Suport rezervor	1
12	Cheia Woodruff	1
13	gaske-crankcase	1
14	Poziția știftului	2
15	Carter frontal	1
16	Bolț hexagonal interior M5X35	4
17	Modul de aprindere	1
18	Garnitura de ulei spate	1
19	Volantă	1
20	Mașină de spălat 8	1
21	Șaibă, arc 8	1
22	piuliță M8	1
23	mașină de spălat	1
24	Ambreiaj centrifugal	1
25	Șaibă ondulată 11X18X0.5	2
26	Șurub de ambreiaj	2
27	Capacul volanului	1
28	Bolț hexagonal interior M5X25	12
29	Ambreiaj druw	1
30	Circlips pentru găuri 35	1
31	rulmenți cu bile R6202	1
32	Circlips pentru arbore 15	1
33	bază de conectare	1
34	Bolț hexagonal interior M6X30	4
35	cauciuc anti-vibrații	1
36	Circlips pentru găuri 45	1
37	Suport pentru țevi	1
38	Bolț hexagonal interior M6X25	7
39	Bolț hexagonal interior M5X12	2
40	Capacul bazei de conectare	1
41	Capac de eșapament	1
42	Bolț hexagonal interior M6X55	2
43	Muffler	1
44	Scut pentru amortizor de zgomot	1
45	Șurubul cu buton	2
46	Capacul bujiei de aprindere	1
47	Capacul motorului	1
48	Bujie de aprindere	1
49	Capacul filtrului de aer	1

Articolul	Descriere	Cant
50	Filtru de aer cu placă de presă	1
51	Suportul plăcii de presare	1
52	Filtru de aer	1
53	Suport pentru filtrul de aer	1
54	Set de șuruburi M5X50	2
55	Carburator	1
56	Garnitura carburatorului	1
57	Izolator	1
58	Garnitură izolator	1
59	Cilindru	1
60	Garnitura cilindrului	1
61	Inel de piston	1
62	Piston	1
63	Ansamblu arbore cotit	1
64	Rulment cu ace	1
65	Tijă de piston	1
66	Circlip pentru știftul pistonului	2
67	piuliță M5	5
68	mic Hanger Assy	1
69	mare Hanger Assy	1
70	Rulment metalic și bara de protecție	1
71	Ansamblul mânerului de control	1
72	clemă inferioară	1
73	tub	1
74	clemă de mijloc	1
75	Ansamblu mâner stâng	1
76	clemă superioară	1
77	Arborele dur al transmisiei	1
78	Protecție fixă a scaunului	1
79	gardian	1
80	Tăietor de sârmă	1
81	Șurub cu cap în cruce 4.2x14	3
82	Circlips pentru găuri 26	1
83	Circlips pentru arbore 10	1
84	rulmenți cu bile 6000	3
85	Angrenaj conic	1
86	Carcasa de angrenaje	1
87	Tigaie, scut	1
88	Bolț hexagonal interior M5X10	3
89	Angrenaj conic adjunct	1
90	Arbore canelat	1
91	Rulmenți cu bile 6002	1
92	Circlips pentru găuri 32	1
93	Pan, Hold	1
94	lama	1
95	Tigaie, presă	1
96	Bol, protecție	1
97	Piuliță M10, stânga	1

WORCRAFT

GARDEN TOOLS

Lista de garanție / Warranty

Numărul de fabricație:	Data vânzării:	Semnătura și ștampila vânzătorului:

Numele clientului (denumirea firmei):	Adresa clientului (sediul firmei):

Clientul prin semnătura sa confirmă, că instalația i-a fost prezentată și explicată, că a fost încunoștințat cu modul de folosire, punerea în funcțiune a mașinii și utilizare, și că instalația i-a fost eliberată (predată) completă.	Semnătura clientului:

Note despre reparații – reparații de garanție

Data primirii reclamației:	Data de sfârșit al reclamației:	Numărul de evidență a reclamației:	Semnătura de reparație garantată (nota despre reparația nexecutată)	Ștampila tehnicianului serviciului:

Condiții de garanție

1. Furnizorul pentru acest produs, oferă perioada de garanție astfel cum este menționată în acest card de garanție, cu condiția ca produsul să fie utilizat și depozitat în conformitate cu reglementările și standardele aplicabile și cu instrucțiunile de utilizare. Perioada de garanție începe de la data vânzării către consumatorul final. Garanția pentru baterie este de 12 luni.

2. Clientul este obligat să returneze acest produs pentru reparație în starea în care a fost livrat, inclusiv toate piesele sale (inclusiv accesoriile), cu un certificat de garanție confirmat. Garanția acoperă defectele materialelor, defectele de fabricație și defectele cauzate de instalare, manoperă, modificare sau intervenție de către o altă persoană sau organizație neautorizată de centrul de service. Domeniul exact de aplicare al reparațiilor și al reclamațiilor este stabilit în prezentul certificat de garanție.

3. Perioada de garanție este extinsă cu perioada în care produsul a fost reparat în garanție. Reparațiile în garanție sunt efectuate numai de către centrele de service autorizate ale furnizorului.

4. Garanția nu se aplică la:

- Uzura normală a pieselor datorată funcționării, inclusiv: garnituri, simeringuri, rulmenți, manșoane de etanșare, cuplaje, curele și alte piese de uzură; - daune cauzate de utilizarea necorespunzătoare, repararea, întreținerea sau instalarea contrară instrucțiunilor de utilizare; daune rezultate din acțiuni intenționate sau din instalarea sau funcționarea produsului într-un mediu care nu îndeplinește cerințele tehnice; - daune cauzate de evenimente naturale, nerespectarea intervalelor de întreținere sau de service prescrise (în special în legătură cu înlocuirea părților uzate și a pieselor uzate) sau suprasolicitarea produsului; - daune provocate de o inspecție de service neprofesionistă (de exemplu, de către mecanici proprii ai clientului în afara centrelor de service autorizate sau prin utilizarea de piese de schimb neadecvate sau intervenția neprofesionistă în construcția și părțile electrice ale produsului). - produs contaminat, de exemplu de fluidele de funcționare (ulei, benzină) sau excremențele de la pompe și dispozitive similare, ceea ce face imposibilă diagnosticarea și întreținerea de rutină - produsul expus la un mediu neadecvat (umiditate excesivă, căldură, praf, substanțe chimice),

5. Garanția se aplică în conformitate cu următoarele condiții:

- Atunci când depune o reclamație, solicitantul este obligat să prezinte certificatul de garanție împreună cu dovada achiziționării produsului, dovada inspecției în garanție și dovada service-ului efectuat la un centru de service autorizat. - Garanția este valabilă numai dacă clientul a respectat toate condițiile de întreținere specificate în instrucțiunile de utilizare și în broșura de service. - Centrul de service autorizat va efectua o evaluare a defectului; în cazul în care defectul este recunoscut ca defect de garanție (defecte de fabricație sau materiale, la respectarea instrucțiunilor de întreținere și utilizare), centrul de service va repara sau înlocui gratuit piesa defectă. - Repararea trebuie să fie indicată în certificatul de garanție (data, tipul de reparație, semnătura și ștampila service-ului autorizat). Neprimirea unei dovezi a inspecțiilor de service și a unei dovezi a întreținerii regulate poate duce la respingerea unei cereri de garanție.

6. Centrul de servicii este obligat să furnizeze:

- efectuarea reparațiilor în garanție într-un termen rezonabil (legea stabilește un termen de 30 de zile de la data reclamației pentru remedierea defectului); - piesă de schimb gratuită sau înlocuirea piesei defecte (inclusiv manopera și materialele) în conformitate cu procedurile și legislația aplicabile din Republica Slovacă; - solicitarea rambursării costurilor de transport în cazul în care produsul trebuie trimis la un centru de service autorizat din afara locului de livrare a produsului; - întocmirea unui raport privind primirea, repararea și returnarea produsului.

7. Uzura normală a pieselor este considerată a fi performanța de durată de viață a pieselor în funcție de aplicație (locașuri dințate, nervuri, cuplaje, garnituri, rulmenți, lanțuri, curele, bușe, garnituri, angrenaje etc.).

Aceste piese nu fac obiectul solicitărilor de garanție dacă prezintă uzură normală pe durata de viață (valabil și dacă au fost întreținute necorespunzător). Garanția nu acoperă o astfel de uzură și rupere.

8. Garanție extinsă pentru motorul echipamentului (mașinii)

- Motorul echipamentului este acoperit de o perioadă de garanție extinsă de 5 ani de la data vânzării. - Această garanție extinsă acoperă numai defectele de fabricație și de material ale motorului care se manifestă în condiții normale de exploatare și la respectarea a tuturor condițiilor de întreținere prescrise (în manualul de operare). - Garanția motorului nu acoperă daunele și defecțiunile cauzate de: 1. instalare incorectă, reglare incorectă sau întreținere incorectă a motorului, 2. nerespectarea intervalelor regulate de întreținere a motorului (inclusiv schimbarea uleiului, a filtrelor, a garniturilor și a altor piese de uzură), 3. funcționarea motorului în afara parametrilor de funcționare permiși (tensiune, temperatură, umiditate etc.), 4. deteriorare mecanică sau intervenția unei persoane neautorizate, 5. elemente naturale sau alte influențe externe (de exemplu, inundații, incendii, fulgere). - În cazul în care o cerere de despăgubire pentru un motor este acceptată în cadrul garanției extinse, centrul de service autorizat (sau rețeaua sa autorizată) este obligat să remedieze defecțiunea în mod gratuit (repararea sau înlocuirea întregului motor, conform deciziei tehnicianului de service). - Pentru a beneficia de această garanție extinsă, trebuie să: 1. prezentați certificatul de garanție original, dovada achiziționării echipamentului și dovada efectuării unei revizii regulate a motorului (de obicei o dată pe an sau la intervalele specificate de producătorul motorului), 2. să demonstrați, că motorul a fost exploatat în conformitate cu manualul de utilizare și cu reglementările tehnice (adică nu este rezultatul unei întrețineri necorespunzătoare sau al unei exploatare în afara parametrilor tehnici), 3. trimiteți motorul la un centru de service autorizat pentru evaluare. - În cazul în care motorul este manipulat necorespunzător, modificat, sunt utilizate piese de schimb necorespunzătoare sau sunt descoperite manipulări de către persoane neautorizate, garanția extinsă este anulată. - Această garanție extinsă se adaugă la garanția legală de 24 de luni în temeiul Codului civil (Legea nr. 40/1964 Cod.) și al legii privind protecția consumatorilor (Legea nr. 250/2007 Cod.) și nu reduce drepturile consumatorului în temeiul garanției legale.

9. Inspecții de service ale pieselor de service:

- Inspecțiile periodice de service trebuie efectuate la centrele de service autorizate ale furnizorului, în conformitate cu instrucțiunile producătorului (intervalele și domeniul de aplicare al lucrărilor specificate în broșura de service a produsului concret). - Piese de schimb și consumabilele originale nu trebuie înlocuite cu piese de schimb de la alți producători care nu garantează aceeași fiabilitate și siguranță.

10. Metoda și locul depunerii reclamației:

- O reclamație poate fi făcută la orice centru de service autorizat al furnizorului. - Atunci când faceți o reclamație, este necesar să prezentați: 1. certificatul de garanție în original cu toate elementele completate și confirmate, 2. dovada achiziției (factură, chitanță), 3. dovada inspecțiilor periodice de service (ștampile și semnături ale tehnicienilor de service), 4. în cazul unei reclamații privind motorul - dovada inspecțiilor de service ale motorului. - În cazul în care reclamația îndeplinește condițiile de reparație în garanție, centrul de service autorizat va aranja eliminarea defectului în mod gratuit, inclusiv manopera și materialele. - Furnizorul se asigură că reclamația este soluționată în termen de 30 de zile de la data primirii produsului și a documentelor reclamate.

Observație: Garanția extinsă pentru motorul echipamentului este o garanție comercială (suplimentară) oferită de producător în plus față de garanția legală de 24 de luni. Garanția legală de 24 de luni acoperă întregul produs (inclusiv motorul), iar drepturile consumatorului în temeiul acesteia nu pot fi limitate. Garanția extinsă pentru motor nu afectează sau nu reduce în niciun fel drepturile legale ale consumatorului care reies din Codul civil (Legea nr. 40/1964 Cod.) sau din Legea privind protecția consumatorilor (Legea nr. 250/2007 Cod.).

SERVICE ÎN GARANȚIE ȘI POSTGARANȚIE ESTE EFECTUAT DE CĂTRE REPREZENTANTUL AUTORIZAT AL PRODUCĂTORULUI

Reprezentantul împuternicit al producătorului: Slovakia Trend Export-Import s.r.o., Michalovská 87/1414, 073 01 Sobrance

Fax: (056) 652-2329 Tel: 0915 392 687 E-mail: servis@slovakia-trend.sk

GASOLINE BRUSH CUTTER

INTENDED USE

The product must only be used with the approved original cutting tool for trimming grass and weeds on trees, walls, posts, lawn edges and other areas that are difficult to access with a lawnmower.

The product may not be used for commercial purposes.

The product must be operated according to the specifications in the instructions for use. Any improper use or any activities on the product not described in these instructions for use are considered inadmissible misuse and outside of the manufacturer's legal liability.

















TECHNICAL SPECIFICATIONS

Engine displacement	:51.7cc	Mixing ratio	: 25:1
Max. output power	:1.4kw	Spool cutting circle	: Ø430mm
Max. power speed	:11000 min ⁻¹	Blade cutting circle	: Ø255mm
Fuel tank capacity	:1100ml	Weight	: 8kgs

PRODUCT ELEMENT (see fig.1)

1	Motor	10	Air filter housing
2	Eyelet for harness	11	Cold-start lever  (Choke)
3	Operating bar	12	Tank cover
4	Auxiliary grip	13	Pull-starter
5	Shaft pipe	14	Ignition switch
6	Protective shield	15	Locking knob
7	Cutting tool	16	Throttle
8	Operating handle	17	Throttle block
9	Spark plug connector		

EXPLANATION OF SYMBOLS

	Read instruction manual before use		Exercise caution when handling the product! Observe all safety instructions in the instructions for use.
	Wear goggles, hearing protection and a safety helmet.		Wear protective gloves.
	Wear safety shoes.		During start-up and working, keep cutting tool away from foreign objects.
	When working, maintain a safety clearance of 15 m from other people and animals.		Keep people away!
	Wear eye and ear protection.		Admissible top speed of the cutting tool
	Admissible top speed of the cutting tool		Fuel pump.
	Use only appropriate fuel. Ensure the correct mixture ratio.		Choke (cold start position  ; warm start position )

SAFETY

General Power Tool Safety Warnings

⚠ WARNING Read all safety warnings and all instructions.

Failure to follow the warnings and instructions may result in electric shock, fire and/or serious injury.

Save all warnings and instructions for future reference.

- For safe handling of the product, the user must have read and

understood the instructions for use before using it for the first time.

- Observe all safety instructions! If you do not observe the safety instructions you will endanger yourself and others.
- Young people under 18 years of age and users who are not sufficiently acquainted with its operation must not use the product.

- Danger of poisoning due to exhaust fumes! Do not start the motor or use the product in closed rooms.
- Keep all instructions for use and safety instructions for future reference.
- Keep children away from the product! Store the product in a place where it is safe from children and unauthorized persons.
- When the device has been turned off, always secure it to prevent accidental switching on.
- All parts of the product, especially safety devices, must be correctly installed to ensure faultless operation.
- Conversions, unauthorized modifications and the use of non-approved parts are prohibited.

Operation/workplace

- Only use the product when it is in a faultless and undamaged condition. If the product or part of the product is defective, have it repaired by an expert.
- Always observe the applicable national and international safety, health and labour regulations.
- Only operate the product after it has been checked over and no faults are found. Ensure that any defective parts are replaced before the product is used again.
- Keep the work area clean and tidy when working with the device.
- Make sure there is adequate lighting when working with the device.
- The immediate environment must be free of highly flammable and explosive materials.
- Always use the required personal safety equipment.
- Do not overload the product! Use the product only for the purposes for which it is intended.
- Always work with caution and only when you are in good physical condition: Working under the effects of fatigue, illness, alcohol, medication and drugs is irresponsible, as you are unable to use the product safely.
- Before use, familiarise yourself sufficiently with the technology of the product. Information can be found in the relevant technical documentation.

Maintenance

- Before commencing any work on the product, always set the ignition switch to OFF and remove the spark plug connector.
- Only the maintenance work and trouble shooting activities described here may be carried out. All other work must be carried out by an expert.
- Only use original spare parts. Only these spare parts are designed and suitable for the product. The use of other spare parts not only voids the warranty, you may also endanger yourself and your environment.

Storage and transport

- Always store the product in a dry environment.
- Protect the product from damage before transporting.
- When not in use always attach the blade transport protector.
- Always transport blades in their original protective cover.

Raynaud's syndrome (white-finger syndrome)

Frequent use of vibrating devices can cause damage to the nerves of persons whose blood flow is impaired (e.g. smokers, diabetics). Fingers, hands, wrists and/or arms in particular show some or all of the following symptoms: Pain, prickling, twinges, deadening of limbs, pale skin.

If you notice anything unusual, stop working immediately and consult a physician.

You can substantially reduce the risks if you adhere to the following instructions:

- Keep your body and particularly your hands warm in cold weather. Working with cold hands is the main cause!
- Take regular breaks and move your hands. This encourages circulation.
- Ensure that the product vibrates as little as possible through regular maintenance and tightfitting parts.

Personal protective equipment / sensible clothing

Use without the protective equipment can lead to serious injuries or to permanent damage to the hearing due to the noise level of the product. Therefore, when cutting, wear the following protective equipment:

- Wear goggles, hearing protection and a safety helmet.
- Wear protective gloves.
- Wear safety shoes.

Avoid wearing clothing that can get caught on something:

- Wear only close-fitting clothing!
- Do not wear any jewellery!
- If you have long hair, wear a hair net!

For handling fuels

Fuels are flammable and explosive. Minimise the risk of explosion and fire:

- Before refuelling, switch off the motor and let it cool down.
- Smoking and naked flames are prohibited while handling fuels.
- Only store and mix fuels in approved and marked canisters.
- Seal fuel canisters before storing. Fuels evaporate even at room temperature and can collect on the floor in closed rooms (risk of explosion).
- Start the product at least nine metres away from where you refuelled it.

Fuels are toxic! They contain substances that are toxic and can cause long-term health damage. Observe the following precautions to prevent these substances from being absorbed into your body:

- Only top up outdoors or decant fuel in well-ventilated rooms.
- Do not inhale fuel vapours.
- Avoid skin and eye contact. In case of accidental contact, rinse thoroughly with water. In case of contact with the eyes, seek immediate medical assistance.
- Wear gloves when decanting fuel.
- If fuel gets on your clothing, change your clothing right away. Clean the garment before wearing it again.
- Store fuels out of the reach of children.

If used improperly, fuels endanger the environment:

- Take care when filling with fuel. Combustible materials must not run into the soil or into the sewer system.
- Fuel residues must be disposed of properly. Never dispose of them with household waste.
- Fuels have a limited shelf-life. Buy only the quantity of fuel you will use up within the next few months.

How to handle the product

- No other persons or animals may be present within an area of 15 m around the product, as they may otherwise be hit by objects being slung away.
- Always hold the product firmly in both hands during use.
- Make sure you have a firm stand when working with the

product.

- Make sure that you cannot slip or fall.
- Never work above hip height.
- Never work when standing on ladders.
- Never climb up a tree while working with the product.
- Do not lean forward or back!
- Keep the hot motor away from flammable materials, e.g. dry grass, synthetics.
- The motor must always be switched off before the product is set down.
- When the motor is switched off the ignition switch must always be switched off.
- Do not work alone.

Make sure that you can make yourself heard, seen or otherwise known to another person who is able to administer first aid in emergency situations.

- No tools, objects or cables may be left lying in the work area around the product.
- Before switching on the product, remove all setting tools (installation wrenches, etc.).
- Never use saw blades as cutting tools.
- Do not operate the product without installing the protection devices.
- Protect the product against hard shocks! Do not let it fall! If the product has been subjected to shocks, check immediately whether fuel is leaking (danger of fire and explosion!).
- Check the fuel system for leaks or defective parts on a regular basis.
- The product is equipped with a centrifugal coupling. Check before commencing any work that the cutting tool is stationary when it is idling. If this is not the case, do not use the product!

Observe before use!

- The product is supplied without motor oil.
- Before use, ensure that there are no people or animals in the work area.
- Before using the product, search the area to be cut for animals and obstacles. Remove all obstacles, for example, stones, nails, broken glass etc., which can be flung out. Remove all longer obstacles that can get caught up in the cutting tool.
- Make certain that the work area is free of obstacles. Coming into contact with obstacles can result in fatal rebounds.
- Make sure that the product is assembled completely and according to regulations. Observe the correct rotational direction of the cutting tool.
- Check that the product functions faultlessly, especially the correct and secure fit of all rotating parts.
- The product vibrates during use. This means that screws and

parts may come slightly loose. Check all screws and parts to make sure that they fit tightly.

Information regarding cutting

- Only cut with the left (shown here as light grey) area of the cutting unit when the unit is being moved from right to left.
- An effortless and recoil-free cutting is possible only in this area.
- Never mark in the left (shown here as light grey) area for cutting. This represents a high level of recoil risk and objects may be flung in your direction by the rotation of the cutting tool. You may be hurt as a result.
- When the unit is moved from left to right, ensure that the cutting tool is kept away from the grass to ensure that nothing flung around.
- Cut long grasses from top to bottom to ensure that the grasses do not get tangled around the cutting tool.

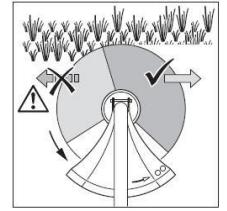

Cut with care:

- Only use the tip of the cutting tool. This saves wear and tear on the cutting tool and avoids grass being caught on the cutting tool.
- Only hold the cutting tool as closely as necessary to posts, walls, fences and similar objects. Hard objects wear the cutting tool down very quickly and can damage it.
- Bark, young trees and bushes can be damaged by the cutting tool.

Lengthening the cords (only with cord spool)

If the device no longer cuts cleanly, the cords have become too short.

The best cutting results are achieved if you extend the cords such that they are cut by the knife to the right length.

⚠ WARNING

Risk of injury (cuts from sharp edges)!

Before any maintenance and/or cleaning work:

- Switch off motor.
 - Allow the product to cool down.
- Disconnect the spark plug.

Extending the cords by hand

- Lay the product on the ground.
- Press your hand on the underside of the cord spool and pull the two cords out until they are slightly longer than the edge of the protective shield. The cords are cut to the right length by the cutting knife when used again.

NOISE/VIBRATION INFORMATION

The stated values are emission values and do not necessarily represent safe workplace values. Although there is a correlation between emission and immission levels, it is not possible to reliably derive whether additional precautions are necessary or not. Factors influencing the immission level currently prevailing at the workplace include the nature of the workroom, other noise sources, e.g. the number of machines and other work processes. Admissible workplace values can also vary from country to country. However, this information should enable the user to better assess danger and risk.

MOUNTING AND OPERATION

Mounting the protective shield (see fig. 2)

-Tightly screw the protective shield (6) to the product with screws (18) and (19) and circlips.

Mounting the operating bar (see fig 3)

- Place the operating bar (3) with the operating handle (8) facing

upwards in the lower holder (20).

- Place the upper holder (21) on the lower holder (20) and fasten using screws (22), washers and circlips.

Mounting the spool head (see fig. 4)

- Place the bottom flange (26) with the camber facing upwards onto the threaded shaft (24). In doing so, align the hole in the flange (25) with the hole in the cover (23).
- Push an appropriate tool through the hole in the flange (25) and the hole in the cover (23) to block the threaded shaft.
- Screw the cord spool housing (27) onto the threaded shaft (24) (lefthand thread).
- Check the seal in the tank cover (12) for damage and clean if necessary. Replace a damaged seal immediately!
- Re-tighten the tank cover (12) by hand.

Mounting the blade (see fig. 5)



Risk of injury (cuts from sharp edges)!

On the protective shield there is a sharp knife for cutting off the cord. Protective gloves must be worn for all work on the blade.

- Place the bottom flange (26) with the camber facing upwards onto the threaded shaft (24). In doing so, align the hole in the flange (25) with the hole in the cover (23).
- Place the bottom flange (26) with the camber facing upwards onto the threaded shaft (24). In doing so, align the hole in the flange (25) with the hole in the cover (23).
- Push an appropriate tool through the hole in the flange (25) and the hole in the cover (23) to block the threaded shaft.
- Position the blade (28) on the bottom flange (26).
- Place the top flange (29) with the camber facing upwards onto the threaded shaft (24).
- Screw the nuts (30) onto the threaded shaft (24) (left-hand thread).

Mounting the carrying strap (see fig. 6)

- Hang the carrying strap (31) from the mounting hook.

USING THE MACHINE FOR THE FIRST TIME

Topping up the product with the fuel-oil mixture



DANGER

Danger of fire!

Fuel is highly flammable. Before refuelling, switch off the motor and let it cool down. Closely observe all safety information for handling fuel

- Set down the product on an even surface with the tank cover (12) facing upwards.
- Slowly open and remove the tank cover (12).
- Carefully top up the fuel-oil mixture (max. 1 l). Do not spill!
- Usable fuels

MAINTENANCE

Cleaning and maintenance at a glance

Before each use

What?	How?
Ensure that all parts are firmly seated.	Retighten all connections using a suitable tool.
Check for fuel leakage.	Examine all fuel-carrying hoses and containers for leakage.
Check cutting tool for damage.	Examine cutting tool for cracks, deformations and damage. Never operate the product with a damaged cutting tool.

After each use

What?	How?
Clean the device	See following page

Operation

Check before starting!

Check the safety devices and the safe condition of the product (particularly protective shield and cutting tool):

- Check whether there are visible defects (broken parts, cracks, etc.).
- Check whether all parts of the product are firmly attached.
- Check that the safety devices are in faultless condition.
- Check that there is no leakage.

Starting the motor (cold)

- Set the ignition switch (14) to ON.
- Repeatedly press the fuel pump (32) until no more bubbles appear in the fuel hoses (approx. 10 times).
- Pull the cold start lever (11) completely to the top .
- Position the throttle (16) to half position. Press the throttle block (17) and throttle (16) at the same time and keep pressed. The throttle block (17) must engage!!
- Hold the product by the shaft pipe with your left hand.
- Slowly pull the pull-starter (13) straight until you feel a resistance and let it run back in.
- Pull out the pull starter again (13) quickly and forcefully until the motor starts up.
- Bring the cold start lever (11) to its bottom position .
- Let the motor idle for approx. 30 seconds before starting to work.

Warm starting the motor

- When starting the warm motor, do not actuate the cold start lever (11) (bottom position) .
- Pull out the pull starter again (13) quickly and forcefully until the motor starts up.
- If the motor does not start up after pulling the pull-start (13) three times, repeat the starting procedure as described under Cold start (Starting the motor (cold))

Switching off the motor

- Set the ignition switch (14) on the operating handle to OFF.
- The motor switches off.

Annually

What?	How?
Check the spark plug	Cleaning / replace the spark plug
Have product checked	Contact professional person

As required

What?	How?
Replace the air filter	Cleaning / replacing the air filter
Replace spark plug	Cleaning / replacing the spark plug
Replace the cutting tool	Mounting the cutting tool

Draining the fuel-oil mixture (see fig. 8)

- Hold a collecting container below the fuel filler nozzle.
- Open and remove the tank cover (12).
- Carefully tilt the product.
- Allow the fuel-oil mixture to drain completely.

Cleaning

Cleaning the product

- Remove coarse dirt with a brush.
- Wipe down the product with a damp cloth.

Cleaning/replacing the air filter (see fig. 9)

- Put the choke (11) in the position (upper position), then no dirt can enter the carburettor.
- Undo the screw (33) on the air filter housing (10) and remove the cover.
- Remove the air filter.
- Clean the air filter in warm water (with a little detergent).
- Rinse the air filter with clear water.
- Allow the air filter to dry completely.
- Insert a clean or new air filter.
- Fit the cover and re-tighten the screw (33) by hand.

Cleaning / replacing the spark plug (see fig. 10)

- Pull off the spark plug connector (9).
- Remove the spark plug with a suitable tool.
- Check the electrode for discolouration (Standard colour: light brown).
- Check the electrode distance

- Remove rust from the electrode with a wire brush.

Replacing the spark plug

- Insert a cleaned or new spark plug and tighten by hand.
- Slightly tighten the hand-tightened spark plug with a suitable tool. Do not tighten spark plug too tight, otherwise the threads will be damaged.
- Re-attach the spark plug connector (9).

Storage and transport

- Let the product cool down before you store it.
- Store the product in the most horizontal position possible. Make sure that no fuel can escape from the carburetor.
- If necessary, remove the bottom shaft pipe and hang it up separately:
Mount the cover cap to protect the shaft pipe from soiling.

Prolonged downtimes (4 weeks or longer)

- If you are not going to be using the device for a while, remove the fuel-oil mixture from the device. This way, you will prevent the carburetor from gumming-up.
- Drain the fuel tank.
 - Start the motor and let it run until the motor switches off by itself.
 - Allow the motor to cool down completely.
 - Remove spark plug
 - Let a teaspoon of clean motor oil run into the combustion chamber.
 - Pull the pull-starter slowly several times in order to coat the internal components with the oil.
 - Refit the spark plug
- Store the product in a dry place, away from potential ignition sources, such as e.g. ovens, gas boilers.

Cleaning the spark plug

ENVIRONMENT PROTECTION



In order to prevent the machine from damage during transport, it is delivered in a sturdy packaging. Most of the packaging materials can be recycled. Take these materials to the appropriate recycling locations. Take your unwanted machines to your local dealer. Here they will be disposed of in an environmentally safe way.

Discarded electric appliances are recyclable and should not be discarded in the domestic waste! Please actively support us in conserving resources and protecting the environment by returning this appliance to the collection centres (if available).

DECLARATION OF CONFORMITY

We declare under our sole responsibility that this product is in conformity with the following standards or standardized documents: EN ISO 11680-1:2011, EN ISO 11806-1:2011, EN ISO 10517:2009+A11, EN ISO 14982:2009 ; in accordance with the regulations 2006/42/EC, 2014/30/EC.

NOISE/VIBRATION Measured in accordance with EU Noise Directive 2000/14/EC & 2005/88/EC the sound pressure level of this tool is <97.3 dB(A) and the sound power level is <109.1 dB(A).

DE

Deutsch**PINSELSCHNEIDER****BESTIMMUNGSGEMÄßER GEBRAUCH**

Dieses Gerät darf nur mit dem zugelassenen Original-Schneidwerkzeug zum Trimmen von Gras und Wildkraut an Bäumen, Mauern, Pfosten, Rasenrändern und anderen für einen Rasenmäher schwer zugänglichen Stellen benutzt werden.

Das Gerät darf nicht gewerblich eingesetzt werden.

Das Gerät muss entsprechend der Vorgaben in der Gebrauchsanweisung betrieben werden. Jede nicht bestimmungsgemäße Verwendung bzw. alle nicht in dieser Gebrauchsanweisung beschriebenen Tätigkeiten am Gerät sind unerlaubter Fehlgebrauch außerhalb der gesetzlichen Haftungsgrenzen des Herstellers.













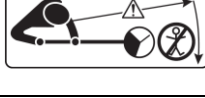

TECHNISCHE DATEN

Motor Hubraum	: 51.7CC	Mischverhältnis Kraftstoff, Öl	: 25:1
Max. Antriebsleistung	: 1.4KW	Spulenschneidkreis	: Ø430mm
Maximaldrehzahl	: 11000 min ⁻¹	Klingenschneidkreis	: Ø255mm
Tankinhalt	: 1100ml	Gewicht (ohne Kraftstoff, Schneidwerkzeug)	: 8kgs

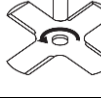
WERKZEUG-ELEMENTE (siehe Abbildung 1)

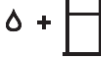
1	Motor	10	Luftfiltergehäuse
2	Öse für Tragegeschirr	11	Kaltstart-Hebel (Choke)
3	Bedienbügel	12	Tankdeckel
4	Hilfsgriff	13	Zugstarter
5	Schaftrohr	14	Zündschalter
6	Schutzhaube	15	Feststellknopf
7	Schneidwerkzeug	16	Gashebel
8	Bedienhandgriff	17	Gashebel-Sperre
9	Zündkerzenstecker		

ERLÄUTERUNG DER BILDSYMBOLE

	Gebrauchsanweisung vor dem Gebrauch lesen.		Vorsicht beim Umgang mit dem Gerät! Alle Sicherheitshinweise aus der Gebrauchsanweisung beachten.
	Schutzbrille, Gehörschutz und Sicherheitshelm tragen.		Schutzhandschuhe tragen.
	Sicherheitsschuhe tragen.		Beim Starten und Arbeiten Schneidwerkzeug von Fremdstoffen fernhalten.
	Beim Arbeiten Sicherheitsabstand von 15 m zu anderen Personen und zu Tieren einhalten.		Umstehende fernhalten!
	Auf weggeschleuderte Teile achten.		Zulässige Höchstdrehzahl des Schneidwerkzeuges
	Zulässige Höchstdrehzahl des Schneidwerkzeuges		Kraftstoffpumpe.
	Nur geeigneten Kraftstoff verwenden. Auf das korrekte Mischungsverhältnis achten.		Choke (Kaltstartposition  ; Warmstartposition 

SICHERHEIT

Allgemeine Sicherheitshinweise für Elektrowerkzeuge Lesen Sie alle Sicherheitshinweise und

⚠ WARNING Anweisungen. Versäumnisse bei der Einhaltung der Sicherheitshinweise und Anweisungen können elektrischen Schlag, Brand und/oder schwere Verletzungen verursachen.
Bewahren Sie alle Sicherheitshinweise und Anweisungen für die Zukunft auf.

- Für einen sicheren Umgang mit diesem Gerät muss der Benutzer des Gerätes diese Gebrauchsanweisung vor der ersten Benutzung gelesen und verstanden haben.
- Beachten Sie alle Sicherheitshinweise! Wenn Sie die Sicherheitshinweise missachten, gefährden Sie sich und andere.
- Jugendliche unter 18 Jahren sowie Benutzer, die nicht ausreichend mit der Bedienung des Gerätes vertraut sind, dürfen es nicht benutzen.
- Vergiftungsgefahr durch Abgase! Das Starten des Motors und der Gebrauch in geschlossenen Räumen sind untersagt.
- Bewahren Sie alle Gebrauchsanweisungen und Sicherheitshinweise für die Zukunft auf.
- Halten Sie Kinder vom Gerät fern! Bewahren Sie das Gerät sicher vor Kindern und unbefugten Personen auf.
- Ausgeschaltetes Gerät immer gegen unbeabsichtigtes Einschalten sichern.
- Sämtliche Teile des Gerätes, besonders Sicherheitseinrichtungen, müssen richtig montiert sein, um einen einwandfreien Betrieb sicherzustellen.
- Umbauten, eigenmächtige Veränderungen am Gerät sowie die Verwendung nicht zugelassener Teile sind untersagt.

Bedienung/Arbeitsplatz

- Benutzen Sie das Gerät nur in einem einwandfreien und unbeschädigten Zustand. Ist das Gerät oder ein Teil davon defekt, muss es von einer Fachkraft instand gesetzt werden.
- Beachten Sie immer die gültigen nationalen und internationalen Sicherheits-, Gesundheits- und Arbeitsvorschriften!
- Nehmen Sie das Gerät nur in Betrieb, wenn beim Überprüfen keine Fehler gefunden werden. Ist ein Teil defekt, muss es unbedingt vor dem nächsten Gebrauch ersetzt werden.
- Beim Arbeiten mit dem Gerät Arbeitsbereich sauber und aufgeräumt halten.
- Beim Arbeiten mit dem Gerät auf ausreichende Beleuchtung achten.
- Die unmittelbare Umgebung muss frei von leicht entzündlichen oder explosiven Stoffen sein.
- Benutzen Sie immer die erforderliche persönliche Schutzausrüstung.
- Überlasten Sie das Gerät nicht! Gerät nur für Zwecke benutzen, für die es vorgesehen ist.
- Arbeiten Sie immer mit Umsicht und nur in guter Verfassung: Müdigkeit, Krankheit, Alkoholgenuss, Medikamenten- und Drogeneinfluss sind unverantwortlich, da Sie das Gerät nicht mehr sicher benutzen können.
- Machen Sie sich vor dem Gebrauch ausführlich mit der Technik des Gerätes vertraut. Hinweise finden Sie in entsprechender Fachliteratur.

Wartung

- Vor allen Arbeiten am Gerät immer den Zundschalter auf AUS stellen und Zundkerzenstecker abziehen.

- Es dürfen nur Wartungsarbeiten und Störungsbeseitigungen durchgeführt werden, die hier beschrieben sind. Alle anderen Arbeiten müssen von einer Fachkraft durchgeführt werden.
- Verwenden Sie nur Original-Ersatzteile. Nur diese Ersatzteile sind für das Gerät konstruiert und geeignet. Andere Ersatzteile führen nicht nur zu einem Verlust der Garantie, sondern können auch Sie und Ihre Umwelt gefährden.

Lagerung und Transport

- Bewahren Sie das Gerät immer in trockener Umgebung auf.
- Schützen Sie das Gerät beim Transport vor Beschädigungen.
- Bei Nichtbenutzung immer den Messer-Transportschutz anbringen.
- Messer immer in Originalschutzhülle transportieren.

Raynaudsche Krankheit (Weisfingerkrankheit)

Der häufige Gebrauch von vibrierenden Geräten kann bei Personen, deren Durchblutung beeinträchtigt ist (z.B. Raucher, Diabetiker) Nervenschädigungen auslösen. Insbesondere Finger, Hände, Handgelenke und/oder Arme zeigen unter anderem folgende Symptome, die aber auch teilweise fehlen können: Schmerzen, Kribbeln, Stechen, Einschlafen der Körperteile, Blasswerden der Haut.

Wenn Sie ungewöhnliche Beeinträchtigungen bemerken, beenden Sie sofort die Arbeit und suchen Sie einen Arzt auf. Sie können die Gefahren deutlich reduzieren, wenn Sie sich an folgende Hinweise halten:

- Halten Sie Ihren Körper und besonders die Hände bei kaltem Wetter warm. Arbeiten mit unterkühlten Händen sind der Hauptauslöser!
- Machen Sie regelmäßig Pause und bewegen Sie dabei die Hände. Sie fordern damit die Durchblutung.
- Sorgen Sie für eine möglichst geringe Vibration des Gerätes durch regelmäßige Wartung und feste Teile am Gerät.

Persönliche Schutzausrüstung / zweckmäßige Kleidung

Die Benutzung ohne Schutzausrüstung kann zu ernststen Verletzungen bzw. durch die Lautstärke des Gerätes auch zu dauerhaften Hörschäden führen. Tragen Sie beim Schneiden daher unbedingt folgende Schutzausrüstung:
Vermeiden Sie durch Ihre Kleidung, dass Sie an etwas hängen bleiben:

- Tragen Sie nur eng anliegende Kleidung!
- Tragen Sie keinen Schmuck!
- Tragen Sie bei langen Haaren ein Haarnetz!

Zum Umgang mit Kraftstoffen

Kraftstoffe sind entzündlich und explosiv. Vermindern Sie das Explosions- und Brandrisiko:

- Vor dem Betanken Motor abschalten und abkühlen lassen.
- Rauchen und jedes offene Feuer sind beim Umgang mit Kraftstoffen verboten.
- Kraftstoffe nur in zugelassenen und gekennzeichneten Kanistern lagern und mischen.
- Kraftstoffe verschlossen lagern. Kraftstoffe verdunsten auch bei Umgebungstemperatur und können sich in geschlossenen Räumen am Boden ansammeln (Explosionsgefahr).
- Starten Sie das Gerät mindestens neun Meter vom Tankplatz entfernt.

Kraftstoffe sind giftig! Sie enthalten Stoffe, die giftig sind und auch auf Dauer Gesundheitsschäden verursachen können. Beachten Sie folgende Vorsichtsmaßnahmen, um eine Aufnahme der Stoffe in den Körper zu vermeiden:

- Nur im Freien oder in gut belüfteten Räumen tanken oder Kraftstoff umfüllen.

- Kraftstoffdämpfe nicht einatmen.
- Haut- und Augenkontakt vermeiden. Bei zufälligem Kontakt gründlich mit Wasser abspülen. Bei Augenkontakt zusätzlich umgehend ärztliche Hilfe in Anspruch nehmen.
- Beim Umfüllen Handschuhe tragen.
- Wenn Kraftstoff auf die Kleidung gelangt, wechseln Sie diese sofort. Reinigen Sie die Kleidung, bevor Sie diese wieder tragen.
- Kraftstoffe ausserhalb der Reichweite von Kindern lagern. Kraftstoffe gefährden bei unsachgemäßer Anwendung die Umwelt:
- Fullen Sie den Kraftstoff vorsichtig um. Kraftstoff darf nicht ins Erdreich oder in die Kanalisation gelangen.
- Kraftstoffreste müssen ordnungsgemäss entsorgt werden. Niemals in den Hausmüll geben.
- Kraftstoffe sind nur begrenzt lagerfähig. Kaufen Sie nur Mengen, die Sie in den nächsten Monaten verbrauchen.

Zum Umgang mit dem Gerät

- Im Umkreis von 15 m um den Schneidbereich dürfen sich keine anderen Personen oder Tiere aufhalten, da diese durch weggeschleuderte Gegenstände verletzt werden können.
- Halten Sie das Gerät bei der Benutzung immer mit beiden Händen fest.
- Achten Sie beim Arbeiten mit dem Gerät immer auf einen sicheren Stand.
- Achten Sie darauf, dass Sie nicht ausrutschen oder umfallen können.
- Arbeiten Sie nicht über Hufthöhe.
- Arbeiten Sie niemals auf Leitern.
- Steigen Sie niemals auf einen Baum während Sie mit dem Gerät arbeiten.
- Nicht vorbeugen oder zurucklehnen!
- Gerät mit heissem Motor von brennbaren Materialien fernhalten, z.B. trockenes Gras, Kunststoffe.
- Beim Ablegen des Gerätes muss immer der Motor ausgeschaltet sein.
- Bei abgestelltem Motor muss der Zundschalter immer ausgeschaltet sein.
- Nicht allein arbeiten.

Stellen Sie sicher, dass Sie Ruf-, Sicht- oder sonstige Verbindung mit einer anderen Person haben, die in der Lage ist, in Notfällen Erste Hilfe zu leisten.

- Keine Werkzeuge, Gegenstände oder Kabel im Arbeitsbereich des Gerätes liegen lassen.
- Vorm Einschalten des Gerätes alle Einstellwerkzeuge (Montage-Schlüssel etc.) entfernen.
- Niemals Sageblätter als Schneidwerkzeug verwenden.
- Nehmen Sie das Gerät nicht ohne montierte Schutzvorrichtung in Betrieb.
- Schützen Sie das Gerät vor harten Stosen! Lassen Sie es nicht fallen!

Wurde das Gerät Stosen ausgesetzt, prüfen Sie umgehend, ob Kraftstoff austritt (Brand- und Explosionsgefahr!).

- Das Kraftstoffsystem regelmässig auf undichte Stellen oder defekte Teile überprüfen.
- Das Gerät ist mit einer Fliehkraftkupplung ausgestattet. Prüfen Sie vor allen Arbeiten, ob das Schneidwerkzeug während des Leerlaufs stillsteht. Andernfalls darf mit dem Gerät nicht gearbeitet werden!

Vor der Benutzung beachten!

- Das Gerät wird ohne Kraftstoff ausgeliefert.
 - Stellen Sie vor der Benutzung sicher, dass sich im Arbeitsbereich keine anderen Personen oder Tiere aufhalten.
 - Suchen Sie vor der Benutzung die zu schneidende Fläche nach Tieren und Gegenständen ab.
- Entfernen Sie alle Gegenstände, wie beispielsweise Steine,

Nägel, zerbrochenes Glas usw., die weggeschleudert werden können. Entfernen Sie alle längeren Gegenstände, die sich um das Schneidwerkzeug wickeln können.

- Vergewissern Sie sich, dass der Arbeitsbereich frei von Hindernissen ist. Bei Berührung mit Hindernissen kann es zu lebensgefährlichen Rückschlägen kommen.
- Stellen Sie sicher, dass das Gerät komplett und vorschriftsmässig montiert ist. Achten Sie auf die korrekte Drehrichtung des Schneidwerkzeugs.
- Prüfen Sie das Gerät auf einwandfreie Funktion, insbesondere auf richtigen und sicheren Sitz aller rotierenden Teile.
- Das Gerät vibriert bei der Benutzung. Dadurch können sich Schrauben und Teile etwas lockern. Überprüfen Sie alle Schrauben und Teile auf festen Sitz.

Hinweise zum Schneiden

- Schneiden Sie nur mit dem rechten (hier dunkelgrauen) Bereich des Schneidraumes, indem Sie das Gerät im Halbkreis von links nach rechts bewegen.

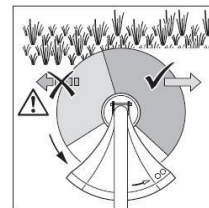

- Nur in diesem Bereich ist ein leichtes und rückschlagarmes Schneiden möglich.
- Niemals im linken (hier hellgrauen) Bereich zum Schnitt ansetzen. Hier besteht eine hohe Rückschlaggefahr und es können Gegenstände durch die Drehung des Schneidwerkzeugs in Ihre Richtung geschleudert werden. Sie könnten dadurch verletzt werden.
- Wenn Sie das Gerät von rechts nach links bewegen, müssen Sie das Schneidwerkzeug vom Boden fernhalten, damit nichts weggeschleudert wird.
- Lange Gräser immer von oben nach unten schneiden, damit sich die Gräser nicht um das Schneidwerkzeug wickeln.

Schneiden Sie mit Gefühl:

- Benutzen Sie nur die Spitze des Schneidwerkzeugs. So schonen Sie das Schneidwerkzeug und vermeiden, dass sich Gras im Schneidwerkzeug verfängt.
- Halten Sie das Schneidwerkzeug nur so dicht wie nötig an Pfosten, Mauern, Zäune und Ähnliches. Feste Gegenstände nutzen das Schneidwerkzeug sehr schnell ab und können es beschädigen.
- Baumrinde, junge Bäume und Sträucher können durch das Schneidwerkzeug beschädigt werden.

Fäden verlängern (nur mit Fadenspule)

Wenn das Gerät nicht mehr sauber schneidet, sind die Fäden zu kurz geworden. Die besten Schneidresultate werden erhalten, wenn die Fäden so weit verlängert werden, dass sie vom Abschneidmesser auf die richtige Länge abgeschnitten werden.

Fäden von Hand verlängern

- Gerät auf den Boden legen.
- Mit der Hand auf die Unterseite der Fadenspule drücken und die beiden Fäden herausziehen, bis sie etwas länger als die Kante der Schutzhaube sind. Die Fäden werden vom Abschneidmesser beim nächsten Benutzen auf die richtige Länge abgeschnitten.

MONTAGE UND BETRIEB

2 | 3 | 4 | 5 | 6 | 7

GERAUSCH-/VIBRATIONSINFORMATION

Der in diesen Anweisungen angegebene Schwingungspegel ist entsprechend einem in EN 60335 genormten Messverfahren gemessen worden und kann für den Vergleich von Elektrowerkzeugen miteinander verwendet werden. Er eignet sich auch für eine vorläufige Einschätzung der Schwingungsbelastung. Der angegebene Schwingungspegel repräsentiert die hauptsächlichsten Anwendungen des Elektrowerkzeugs. Wenn allerdings das Elektrowerkzeug für andere Anwendungen, mit unterschiedlichen Zubehören, mit abweichenden Einsatzwerkzeugen oder ungenügender Wartung eingesetzt wird, kann der Schwingungspegel abweichen. Dies kann die Schwingungsbelastung über den gesamten Arbeitszeitraum deutlich erhöhen.

Für eine genaue Abschätzung der Schwingungsbelastung sollten auch die Zeiten berücksichtigt werden, in denen das Gerät abgeschaltet ist oder zwar läuft, aber nicht tatsächlich im Einsatz ist. Dies kann die Schwingungsbelastung über den gesamten Arbeitszeitraum deutlich reduzieren.

Legen Sie zusätzliche Sicherheitsmaßnahmen zum Schutz des Bedieners vor der Wirkung von Schwingungen fest wie zum Beispiel: Wartung von Elektrowerkzeug und Einsatzwerkzeugen, Warmhalten der Hände, Organisation der Arbeitsabläufe.

REINIGUNG UND WARTUNG

Reinigungs- und Wartungsübersicht

Vor jedem Gebrauch

Was?	Wie?
Festen Sitz aller Teile überprüfen.	Alle Verbindungen erneut mit geeignetem Werkzeug festziehen.
Auf Kraftstofflecks überprüfen.	Alle Kraftstoff führenden Schläuche und Behälter auf Lecks untersuchen.
Schneidwerkzeug auf Beschädigungen überprüfen.	Schneidwerkzeug auf Risse, Verformungen und Beschädigungen untersuchen. Gerät niemals mit beschädigtem Schneidwerkzeug in Betrieb nehmen.

Nach jedem Gebrauch

Was?	Wie?
Gerät reinigen.	☞ Reinigung

Jährlich

Was?	Wie?
Zündkerze prüfen.	☞ Zündkerze reinigen / ersetzen
Gerät überprüfen lassen.	Fachkraft kontaktieren.

Bei Bedarf

Was?	Wie?
Luftfilter ersetzen.	L☞ Luftfilter reinigen/ersetzen
Zündkerze ersetzen.	☞ Zündkerze reinigen / ersetzen
Schneidwerkzeug ersetzen.	☞ Schneidwerkzeug montieren

Kraftstoff-Öl-Gemisch ablassen (siehe Abb. 8)

- Auffangbehälter unter Kraftstoff-Einfüllstutzen halten.
- Tankdeckel (12) aufdrehen und abnehmen.
- Gerät vorsichtig kippen.
- Kraftstoff-Öl-Gemisch vollständig auslaufen lassen.

Reinigung

Gerät reinigen

- Groben Schmutz mit Bürste entfernen.
- Gerät mit einem angefeuchteten Lappen abwischen..

Cleaning/replacing the air filter (siehe Abb. 9)

- Kaltstart-Hebel (11) auf (obere Position) stellen, damit kein Schmutz in den Vergaser gelangt.
- Schraube (33) am Luftfiltergehäuse (10) aufdrehen und Deckel abnehmen.
- Luftfilter entnehmen.
- Luftfilter in warmem Wasser (mit etwas Spülmittel) reinigen.

Cleaning the spark plug

- Luftfilter mit klarem Wasser ausspülen.

- Luftfilter vollständig trocknen lassen.

- Gereinigten bzw. neuen Luftfilter einsetzen.
- Deckel aufsetzen und Schraube (33) wieder von Hand festdrehen.

Zündkerze reinigen / ersetzen (siehe Abb. 10)

- Zündkerzenstecker (9) abziehen.
- Zündkerze mit geeignetem Werkzeug herausdrehen.
- Elektrode auf Verfärbung prüfen (Standardfarbe: hellbraun).
- Elektrodenabstand prüfen

Zündkerze reinigen

- Rußablagerungen mit Drahtbürste von Elektrode entfernen.

Zündkerze ersetzen

- Gereinigte bzw. neue Zündkerze einsetzen und von Hand festdrehen.
- Handfest eingeschraubte Zündkerze mit geeignetem Werkzeug leicht nachziehen. Zündkerze nicht zu fest drehen,

- da sonst das Gewinde beschädigt wird.
- Zündkerzenstecker (9) wieder aufstecken.

Aufbewahrung, Transport

- Lassen Sie das Gerät abkühlen, bevor Sie es verstauen.
- Lagern Sie das Gerät möglichst waagrecht. Vergewissern Sie sich, dass kein Kraftstoff aus dem Vergaser auslaufen kann.
- Bei Bedarf unteres Schaftrohr abnehmen und separat aufhängen:
Abdeckkappe aufstecken, um Schaftrohr gegen Verschmutzung zu schützen.

Längere Außerbetriebnahme (4 Wochen oder länger)

Entfernen Sie bei einer längeren Nutzungspause unbedingt das Kraftstoff-Öl-Gemisch aus dem Gerät. So verhindern Sie ein Verharzen des Vergasers.

- Kraftstofftank entleeren.
- Motor starten und so lange laufen lassen, bis der Motor von alleine ausgeht.
- Motor vollständig abkühlen lassen.
- Zündkerze ausbauen (≠Zündkerze reinigen / ersetzen).
- Einen Teelöffel sauberes Motorenöl in die Verbrennungskammer laufen lassen.
- Mehrere Male langsam den Zugstarter ziehen, um die internen Komponenten mit dem Öl zu beschichten.
- Zündkerze wieder einbauen (≠Zündkerze reinigen / ersetzen).

Verstauen Sie das Gerät an einem trockenen Ort und weit entfernt von möglichen Entzündungsquellen, wie z. B. Öfen, Gasthermen.

HINWEISE ZUM UMWELTSCHUTZ



Um Transportschäden zu verhindern, wird die Maschine in einer soliden Verpackung geliefert. Die Verpackung besteht weitgehend aus verwertbarem Material. Benutzen Sie also die Möglichkeit zum Recyclen der Verpackung. Bringen Sie bei Ersatz die alten Maschinen zu Ihren örtlichen WORLD-PRO TOOLS Vertagshändler. Er wird sich um eine umweltfreundliche Verarbeitung ihrer alten Maschine bemühen.

Alt-Elektrogeräte sind Wertstoffe, sie gehören daher nicht in den Hausmüll!

Wir möchten Sie daher bitten, uns mit Ihrem aktiven Beitrag beider Ressourcenschonung und beim Umweltschutz zu unterstützen und dieses Gerät bei den-falls vorhandeneingerichteten Rücknahmestellen abzugeben.

KONFORMITÄTSERKLÄRUNG

Wir erklären in alleiniger Verantwortung, daß dieses Produkt mit den folgenden Normen oder normativen Dokumenten übereinstimmt: We declare under our sole responsibility that this product is in conformity with the following standards or standardized documents: EN ISO 11680-1:2011, EN ISO 11806-1:2011, EN ISO 10517:2009+A11, EN ISO 14982:2009; in accordance with the regulations 2006/42/EC,2014/30/EC..

GERÄUSCH/VIBRATION Gemessen gemäß ISO 22867 beträgt der Schalldruckpegel dieses Gerätes <97.3 dB(A) und der Schalleistungspegel <109.1 dB(A).

PL

Polski**SZCZOTKA DO CZYSZCZENIA****UŻYCIĘ ZGODNE Z PRZEZNACZENIEM**

Urządzenie można użytkować tylko z dopuszczonymi oryginalnymi narzędziami tnącymi do podcinania trawy oraz chwastów wokół drzew, murów, słupków, wzdłuż obrzeży trawników i w innych miejscach trudno dostępnych dla kosiarki.

Urządzenie nie służy do użytku komercyjnego.

Podczas obsługi urządzenia należy przestrzegać wskazówek zawartych w instrukcji obsługi.

Każde zastosowanie niezgodnie z przeznaczeniem lub wykonywanie prac nieopisanych w tej instrukcji obsługi, stanowi niedozwolone użycie i zwalnia producenta z odpowiedzialności prawnej.

Pojemność skokowa silnika	: 51.7cc	Proporcje mieszanki paliwa i oleju	: 25:1
Maks. moc napędu	: 1.4kw	Koło do cięcia szpuli	: Ø430mm
Maksymalna prędkość obrotowa	: 11000 min ⁻¹	Kółko tnące ostrza	: Ø255mm
Pojemność zbiornika	: 1100ml	Ciężar (bez paliwa, narzędzia tnącego)	: 8kgs

CZĘŚCI SKŁADOWE NARZĘDZIA (patrz rys. 1)

1	Silnik	10	Obudowa filtra powietrza
2	Zaczep nosidła	11	Dźwignia rozruchu na zimno (ssanie)
3	Pałak obsługi	12	Pokrywa zbiornika
4	Uchwyt pomocniczy	13	Rozrusznik linkowy
5	Rura osłonowa	14	Włącznik zapłonu
6	Oslona	15	Przycisk ustalający
7	Narzędzie tnące	16	Dźwignia gazu
8	Uchwyt obsługi	17	Blokada dźwigni gazu
9	Wtyczka świecy zapłonowej		

OPIS SYMBOLI OBRAZKOWYCH

	Przed pierwszym uruchomieniem przeczytać instrukcję obsługi.		Podczas obsługi urządzenia należy zachować ostrożność! Należy przestrzegać wszystkich zasad bezpieczeństwa zawartych w niniejszej instrukcji.
	Nosić okulary ochronne, ochronniki słuchu oraz kask ochronny.		Nosić rękawice ochronne.
	Nosić obuwie ochronne.		Podczas uruchamiania i pracy nie zbliżać narzędzia tnącego do substancji obcych.
	Podczas pracy należy zachować 15 m bezpiecznej odległości od innych osób i zwierząt.		Osoby powinny stać z dala od urządzenia!
	Uważać na obracające się części.		Dopuszczalna maksymalna prędkość obrotowa narzędzia tnącego
	Dopuszczalna maksymalna prędkość obrotowa narzędzia tnącego		Pompka paliwowa.
	Stosować tylko właściwe paliwo. Zwracać uwagę na właściwe proporcje mieszanki.		Ssanie (pozycja uruchomienia na zimno ; pozycja uruchomienia na ciepło

WSKAZÓWKI BEZPIECZEŃSTWA

UWAGA! Należy przeczytać wszystkie wskazówki. Błędy w przestrzeganiu następujących przepisów mogą powodować porażenie prądem, pożar i/lub ciężkie obrażenia ciała.

- Dla zapewnienia bezpiecznej pracy przy użyciu tego urządzenia jego użytkownik musi przeczytać i zrozumieć niniejszą instrukcję obsługi przed pierwszym użyciem urządzenia.
- Należy przestrzegać wszystkich zasad bezpieczeństwa! Nieprzestrzeganie zasad bezpieczeństwa powoduje zagrożenie dla użytkownika i osób trzecich.
- Osoby poniżej 18 roku życia oraz użytkownicy, którzy nie są wystarczająco zapoznani z obsługą urządzenia, nie mogą go używać.
- Niebezpieczeństwo zatrucia spalinami! Zabrania się uruchamiania silnika oraz używania urządzenia w zamkniętych pomieszczeniach.
- Należy zachować wszystkie instrukcje obsługi i wskazówki bezpieczeństwa do wykorzystania w przyszłości.
- Trzymać dzieci z dala od urządzenia. Urządzenie należy przechowywać w miejscu niedostępnym dla dzieci i osób nieupoważnionych.
- Wyłączone urządzenie należy zawsze zabezpieczać przed przypadkowym włączeniem.
- Wszystkie części urządzenia, a zwłaszcza zabezpieczenia, muszą być prawidłowo zamontowane i muszą gwarantować prawidłową pracę.
- Zabrania się dokonywania przerobek i samowolnych zmian urządzenia oraz stosowania niedopuszczonych części.

Obsługa, miejsce pracy

- Z urządzenia można korzystać, gdy znajduje się w nienagannym stanie i nie jest uszkodzone. Jeżeli urządzenie lub jego części są uszkodzone, muszą one zostać naprawione przez specjalistę.
- Należy zawsze przestrzegać obowiązujących krajowych i międzynarodowych przepisów BHP.
- Urządzenie można uruchamiać tylko wtedy, gdy podczas sprawdzania nie znaleziono błędów. Jeżeli jedna z części jest uszkodzona, koniecznie naprawić ją przed następnym użyciem.
- Podczas użytkowania urządzenia dbać o czystość i porządek w miejscu pracy.
- Podczas pracy z urządzeniem zwracać uwagę na wystarczające oświetlenie.
- W bezpośrednim sąsiedztwie urządzenia nie mogą znajdować się materiały łatwopalne lub wybuchowe.
- Zawsze należy używać wymaganych środków ochrony osobistej.
- Nie przeciążać urządzenia! Używać urządzenia tylko do przewidzianych celów.
- Zawsze należy pracować w sposób przewidujący oraz w dobrej kondycji psychicznej i fizycznej: zmęczenie, choroba, spożycie alkoholu, wpływ leków i narkotyków są objawami lekkomyślności, gdyż bezpieczna obsługa urządzenia w takim stanie nie jest możliwa.
- Przed pracą z użyciem urządzenia należy zapoznać się z techniką jego działania. Wskazówki można znaleźć we właściwych fachowych publikacjach.

Konserwacja

- Przed rozpoczęciem pracy z urządzeniem zawsze ustawić włącznik zapłonu w pozycji WYŁ i wyjąć wtyczkę świecy zapłonowej.
- Dopuszczalne jest tylko wykonywanie opisanych tutaj czynności konserwacyjnych i usuwanie podanych tu zakłóceń. Wszystkie inne prace muszą być wykonywane przez specjalistę.
- Używać wyłącznie oryginalnych części zamiennych. Tylko te części zamienne zostały skonstruowane specjalnie dla tego urządzenia i są dla niego odpowiednie. Stosowanie innych części zamiennych powoduje nie tylko utratę gwarancji, lecz także może być ryzykowne dla użytkownika i jego otoczenia.

Przechowywanie i transport

- Urządzenie przechowywać w suchym miejscu.
- Chronić urządzenie przed uszkodzeniami w trakcie transportu.
- Jeśli urządzenie jest nieużywane, zawsze należy zakładać ochronę transportową noży.
- Noże należy transportować zawsze w oryginalnej osłonie ochronnej.

Choroba Raynauda (choroba białych palców)

Częste użycie urządzeń wytwarzających drgania może spowodować uszkodzenia nerwow u osób o zmniejszonym przepływie krwi (np. palacze, chorzy na cukrzycę). Złwłaszcza palce, dłonie, nadgarstki lub ramiona mogą wykazywać między innymi poniższe objawy. Objawy te mogą się również nie pojawić: bole, mrowienie, klucie, drętwienie części ciała, blednięcie skóry.

W razie stwierdzenia nietypowych odczuć należy natychmiast przerwać pracę i skontaktować się z lekarzem.

Można znacznie zredukować potencjał zagrożeń, stosując się do poniższych wskazówek:

- Przy zimnej pogodzie zapewnić ciepło dla całego ciała, a zwłaszcza dla rąk. Praca z przechłodzonymi rękami jest jednym z czynników, wywołujących to schorzenie!
- Regularnie przerywać pracę i poruszać przy tym rękoma. Pozwala to na polepszenie krążenia.
- Należy starać się zminimalizować wibracje poprzez regularną konserwację i stabilnie zamocowane elementy urządzenia.

Środki ochrony osobistej / odpowiednie ubranie

Korzystanie z urządzenia środków ochrony może prowadzić do poważnych obrażeń lub ze względu na głośną pracę urządzenia również do trwałych uszkodzeń słuchu. Podczas cięcia należy nosić następujące wyposażenie ochrony osobistej: Nosić okulary ochronne, ochronniki słuchu oraz kask ochronny. Nosić rękawice ochronne. Nosić obuwie ochronne.

Należy zwrócić uwagę, by stosując odzież roboczą zmniejszyć ryzyko zahaczenia się ubrania:

- Nosić tylko odzież ściśle przylegającą do ciała!
- Nie nosić biżuterii!
- Osoby mające długie włosy muszą nosić nakrycie głowy!

Obchodzenie się z paliwami

Paliwa są łatwopalne i wybuchowe. Należy zminimalizować ryzyko wybuchu lub pożaru:

- Przed tankowaniem wyłączyć silnik i zaczekać, aż ostygnie.
- Podczas prac z paliwami niedozwolone jest palenie tytoniu i używanie otwartego płomienia.
- Przechowywać i mieszać paliwa tylko w zatwierdzonych i odpowiednio oznaczonych kanistrach.
- Przechowywać paliwa w zamkniętych pojemnikach. Paliwa odparowują również przy temperaturze pokojowej, a opary mogą zbierać się w zamkniętych pomieszczeniach przy podłodze (niebezpieczeństwo wybuchu).
- Uruchamiać urządzenie w odległości minimum dziewięciu metrów od miejsca tankowania.

Paliwa są trujące! Zawierają one substancje, które są trujące oraz mogą zagrażać zdrowiu w dłuższej perspektywie.

Przestrzegać poniższych środków ostrożności, aby zapobiec przedostaniu się tych substancji do organizmu:

- Tankować urządzenie lub przelewać paliwo tylko na wolnym powietrzu lub w dobrze wentylowanych pomieszczeniach.
- Nie wdychać oparów paliw.
- Unikać kontaktu ze skórą i z oczami. W przypadku kontaktu dokładnie wypłukać wodą. W przypadku kontaktu z oczami natychmiast wezwać pomoc lekarską.
- Nosić rękawice podczas przelewania.
- W przypadku dostania się paliwa na odzież należy ją natychmiast zmienić. Oczyszczyć odzież przed jej ponownym założeniem.
- Przechowywać paliwa poza zasięgiem dzieci.

Paliwa mogą zagrażać środowisku w przypadku niewłaściwego obchodzenia się z nimi:

- Ostrożnie przelewać paliwo. Paliwo nie może dostać się do gleby lub kanalizacji.
- Pozostałości paliwa należy usuwać w sposób zgodny z przepisami. Nigdy nie usuwać ich razem z odpadami domowymi.
- Paliwa mają ograniczoną trwałość. Kupować jedynie ilości, które zostaną wykorzystane w ciągu najbliższych kilku miesięcy.

Obchodzenie się z urządzeniem

- W promieniu 15 m wokół koszonej powierzchni nie mogą przebywać inne osoby albo zwierzęta, gdyż mogłyby one zostać zranione przez odrzucone przedmioty.
- Urządzenie należy zawsze mocno trzymać oburącz.
- Podczas pracy z urządzeniem zawsze należy zwracać uwagę na stabilne ustawienie.
- Uważać, aby nie poślizgnąć się ani nie przewrócić.
- Nie pracować na wysokości powyżej bioder.
- Nigdy nie wolno pracować na drabinach.
- Podczas pracy z urządzeniem nigdy nie wolno wchodzić na drzewo.
- Nie pochylać się ani do przodu, ani do tyłu!
- Urządzenie z nagrzanym silnikiem należy trzymać z dala od materiałów łatwopalnych, np. suchej trawy, tworzyw sztucznych.
- Przed odłożeniem urządzenia należy zawsze wyłączyć silnik.
- Przy wyłączonym silniku zawsze musi być wyłączony również włącznik zapłonu.
- Nie pracować w pojedynkę.

Zapewnić możliwość kontaktu wzrokowego, dźwiękowego lub w inny sposób z drugą osobą, która jest w stanie zapewnić, w razie wypadku, pierwszą pomoc.

- Nie zostawiać narzędzi, innych przedmiotów lub kabli w strefie pracy urządzenia.
- Przed włączeniem urządzenia usunąć wszystkie narzędzia do regulacji (klucze montażowe itp.).
- Jako narzędzie tnące nigdy nie używać tarcz piły.
- Nie uruchamiać urządzenia bez zamontowanej osłony ochronnej.
- Chronić urządzenie przed silnymi wstrząsami! Nie upuszczać go na ziemię!
- Jeżeli urządzenie było narażone na wstrząsy, należy natychmiast sprawdzić, czy nie wycieka z niego paliwo (niebezpieczeństwo pożaru lub wybuchu!).
- Regularnie kontrolować układ paliwowy pod kątem nieszczelności lub uszkodzonych elementów.
- Urządzenie jest wyposażone w sprzęgło odśrodkowe. Przed każdą pracą należy sprawdzić czy narzędzie tnące jest zatrzymane podczas biegu jałowego. W przeciwnym wypadku nie wolno pracować z urządzeniem!

Zwrócić uwagę przed użyciem!

- Urządzenie dostarczane jest bez paliwa.
- Upewnić się przed rozpoczęciem pracy, że wokół obszaru pracy nie przebywają osoby postronne albo zwierzęta.
- Przed użyciem należy sprawdzić koszoną powierzchnię, czy nie ma na niej zwierząt i przedmiotów. Należy usunąć wszystkie przedmioty, np. kamienie, gwoździe, rozbite szkło, itd., które mogą zostać odrzucone. Należy usunąć wszystkie dłuższe przedmioty, które mogą zaplątać się w narzędzie tnące.
- Upewnić się, że obszar pracy jest wolny od przeszkód. Podczas kontaktu z przeszkodami mogą nastąpić niebezpieczne dla życia odbicia.
- Upewnić się, że urządzenie jest zmontowane kompletnie i zgodnie z instrukcją. Zwrócić uwagę na prawidłowy kierunek obrotów narzędzia tnącego.
- Należy sprawdzić urządzenie pod kątem prawidłowego działania, a w szczególności prawidłowe i bezpieczne osadzenie wszystkich obracających się części.
- Podczas użytkowania urządzenie wytwarza drgania. Może to spowodować obluźowanie się śrub lub elementów. Sprawdzić mocne zamocowanie wszystkich śrub i części.

Wskazówki dot. koszenia

- Cięcie wykonywać tylko prawą (zaznaczoną tu kolorem ciemnoszarym) strefą obszaru cięcia, wykonując półkoliste ruchy od lewej do prawej.
- Tylko w tej części możliwe jest łatwe koszenie, bez ryzyka odrzutu.

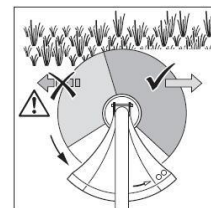

- Nigdy nie kosić lewą stroną (zaznaczoną tutaj kolorem jasnoszarym). Występuje tu wysokie niebezpieczeństwo odrzutu, a na skutek obracania się mechanizmu tnącego przedmioty mogą zostać odrzucone w kierunku operatora. Może to spowodować obrażenia osoby obsługującej.
- Przenosząc urządzenie ze strony prawej do lewej, mechanizm tnący należy utrzymywać z dala od podłoża, aby nic nie zostało odrzucone.
- Długie źdźbła trawy zawsze ścinać od góry do dołu, aby nie mogły się owinać wokół zespołu tnącego.

MONTAŻ I PRACA

2 | 3 | 4 | 5 | 6 | 7

INFORMACJA NA TEMAT HAŁASU I WIBRACJI

Podane wartości są wartościami emisji i tym samym nie muszą oznaczać dopuszczalnych wartości na stanowisku pracy. Mimo że istnieje związek między poziomem emisji i narażenia, nie można jednoznacznie stwierdzić, czy konieczne są dodatkowe środki ostrożności. Czynniki, które mogą wpływać na aktualny poziom narażenia na stanowisku pracy, obejmują charakterystykę pomieszczenia pracy, inne źródła hałasu, np. liczbę maszyn i innych sąsiednich procesów roboczych. Dopuszczalne poziomy emisji na stanowisku pracy mogą być ponadto różne w różnych krajach. Informacje te mają jednak umożliwić użytkownikowi dokonanie lepszej oceny zagrożeń i ryzyka.

CZYSZCZENIE I KONSERWACJA

Czyszczenie i konserwacja

Przed każdym użyciem

Co?	Jak?
Sprawdzić mocne osadzenie wszystkich części.	Wszystkie połączenia dokręcić odpowiednim narzędziem.
Sprawdzić czy nie ma przecieków paliwa.	Skontrolować czy przewody doprowadzenia paliwa i zbiorniki nie przeciekają.
Sprawdzić, czy narzędzie tnące nie jest uszkodzone.	Sprawdzić czy na narzędziu tnącym nie ma pęknięć, zniekształceń i uszkodzeń. Nigdy nie uruchamiać urządzenia z uszkodzonym narzędziem tnącym. ☞ Montaż narzędzia tnącego

Po każdym zastosowaniu

Co?	Jak?
Czyszczenie urządzenia.	☞ Czyszczenie

co roku

Co?	Jak?
Sprawdzić świecę zapłonową.	☞ Czyszczenie / wymiana świecy zapłonowej
Przeprowadzić kontrolę urządzenia.	Skontaktować się ze specjalistą.

W razie potrzeby

Co?	Jak?
Wymienić filtr powietrza.	☞ Czyszczenie / wymiana filtra powietrza
Wymienić świecę zapłonową.	☞ Czyszczenie / wymiana świecy zapłonowej
Wymienić narzędzie tnące.	☞ Montaż narzędzia tnącego

Spuszczanie mieszaniny paliwa i oleju (patrz rys. 8)

- Pod króćcem wlewu paliwa ustawić zbiornik.
- Odkręcić pokrywę zbiornika (12) i ściągnąć ją.
- Ostrożnie przechylić urządzenie.
- Odczekać, aż mieszanina paliwa i oleju całkowicie wypłynie.

Czyszczenie

Czyszczenie urządzenia

- Usunąć zgrubne zabrudzenia za pomocą szczotki.
- Przetrzeć urządzenie zwilżoną szmatką.

Czyszczenie / wymiana filtra powietrza (patrz rys. 9)

- Ustawić dźwignię rozruchu na zimno (11) na (górną pozycję), aby do gaźnika nie dostał się brud.
- Odkręcić śrubę (33) na obudowie filtra powietrza (10) i zdjąć osłonę.
- Wyjąć filtr powietrza.
- Umyć filtr powietrza w ciepłej wodzie (z dodatkiem niewielkiej ilości płynu do mycia naczyń).
- Wypłukać filtr powietrza w czystej wodzie.
- Całkowicie wysuszyć filtr.
- Założyć wyczyszczony bądź nowy filtr powietrza.
- Nałożyć osłonę i ponownie dokręcić śrubę (33) ręcznie.

Czyszczenie / wymiana świecy zapłonowej (patrz rys. 10)

- Odłączyć wtyczkę świecy zapłonowej (9).
- Wykręcić świecę zapłonową właściwym narzędziem.
- Sprawdzić, czy elektroda nie odbarwiła się (Kolor standardowy: jasnobrązowy).
- Sprawdzić odległość między elektrodami (Prawidłowa odległość: ☞ Dane techniczne).

Czyszczenie świecy zapłonowej

- Usunąć sadzę z elektrody za pomocą szczotki drucianej.

Wymienić świecę zapłonową

- Założyć oczyszczoną lub nową świecę zapłonową i dokręcić ręcznie.
- Świecę zapłonową wkręconą ręcznie należy lekko dokręcić za pomocą odpowiedniego narzędzia. Nie dokręcać za mocno świecy zapłonowej, ponieważ w innym wypadku uszkodzony zostanie gwint.
- Założyć wtyczkę świecy zapłonowej (9).

Przechowywanie, transport

- Przed rozpoczęciem przechowywania zaczekać, aż

urządzenie wystygnie.

- Przechowywać urządzenie w pozycji poziomej. Upewnić się, że z gaźnika nie może wyciec mieszanina paliwa i oleju.
 - W razie potrzeby zdjąć dolną rurę osłonową i zawiesić oddzielnie:
- Założyć osłonkę, aby chronić rurę osłonową przed zanieczyszczeniem.

Dłuższa przerwa w eksploatacji (4 tygodnie i dłużej)

Konieczne usunąć przy dłuższej przerwie mieszaninę paliwa i oleju z urządzenia. W ten sposób unika się zapiekania gaźnika.

- Oprożnianie zbiornika paliwa.
- Uruchomić silnik i pozostawić go w stanie pracującym, aż sam zgaśnie (≠Uruchamianie silnika).
- Całkowicie wychłodzić silnik.
- Wymontować świecę zapłonową (≠Czyszczenie / wymiana świecy zapłonowej).

- Wpuścić łyżeczkę czystego oleju silnikowego do komory spalania.
 - Pociągnąć kilkakrotnie powoli za linkę rozrusznika, aby wewnętrzne elementy zostały pokryte olejem.
 - Zamontować świecę zapłonową (≠Czyszczenie / wymiana świecy zapłonowej).
- Przechowywać urządzenie w suchym miejscu, z dala od możliwych miejsc zapłonu, jak np. piecze, bojler gazowe, itp.

Transport w pojeździe

Jeżeli urządzenie jest przewożone w pojeździe:

- Zaczekać, aż urządzenie ostygnie.
- Oprożnić zbiornik.
- Zabezpieczyć urządzenie przed przesuwaniem się.

INFORMACJA DOTYCZĄCA OCHRONY ŚRODOWISKA

W celu zabezpieczenia urządzenia przed uszkodzeniami w czasie transportu, jest ono dostarczane w odpowiednio mocnym opakowaniu. Większość materiałów można poddać ponownej utylizacji. Należy umieścić materiały w odpowiednich dla ich



właściwości pojemnikach utylizacyjnych. Nieużywany już sprzęt można odnieść do miejscowego sprzedawcy.

Zostanie on odpowiednio zutylizowany w sposób bezpieczny dla środowiska.

Zużyte urządzenia elektryczne są surowcami wtórnymi – nie wolno wyrzucać ich do pojemników na odpady domowe, ponieważ mogą zawierać substancje niebezpieczne dla zdrowia ludzkiego i środowiska! Prosimy o aktywną pomoc w oszczędnym gospodarowaniu zasobami naturalnymi i ochronie środowiska naturalnego przez przekazanie zużytego urządzenia do punktu składowania surowców wtórnych - zużytych urządzeń elektrycznych.

OŚWIADCZENIE ZGODNOŚCI

Vi erklærer under almindeligt ansvar, at dette product er i overensstemmelse med følgende normer eller normative dokumenter: EN ISO 11680-1:2011, EN ISO 11806-1:2011, EN ISO 10517:2009+A11, EN ISO 14982:2009; i henhold til bestemmelserne i direktiverne 2006/42/EØF, 2014/30/EØF.

STØJ/VIBRATION Måles efter ISO 22867 er lydtrykniveau af dette værktøj <97.3 dB(A) og lydeffektniveau <109.1 dB(A) (standard deviation: 3 dB).

Exploded view for GT52-430B

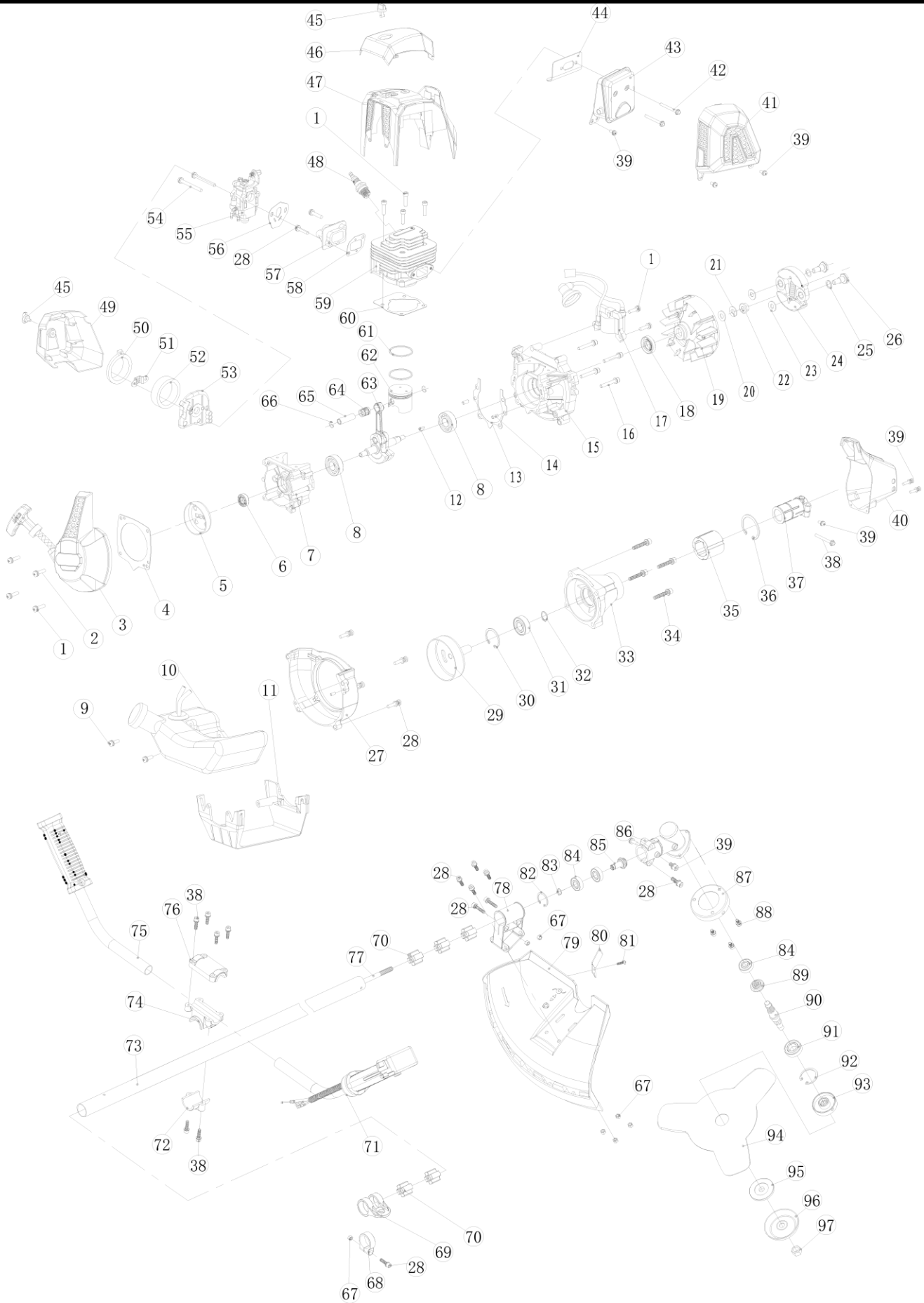

Spare parts for GT52-430B

Item	Description	Q'ty
1	Inner Hex Bolt M5X20	6
2	Inner Hex Bolt M5X30	2
3	starter assy	1
4	gaske- starter assy	1
5	Starter bowel	1
6	Rear oil seal	1
7	Rear crankcase	1
8	Ball bearing 6202	2
9	Screw set M5X20	2
10	Fuel tank assy	1
11	Tank bracket	1
12	Woodruff key	1
13	gaske-crankcase	1
14	Position pin	2
15	Front crankcase	1
16	Inner Hex Bolt M5X35	4
17	Ignition module	1
18	Rear oil seal	1
19	Flywheel	1
20	washer 8	1
21	Washer, Spring 8	1
22	nut M8	1
23	washer	1
24	Centrifugal clutch	1
25	Ripple washer11X18X0.5	2
26	Clutch screw	2
27	Flywheel cover	1
28	Inner Hex Bolt M5X25	12
29	Clutch druw	1
30	Circlips for holes 35	1
31	ball bearings R6202	1
32	Circlips for shaft15	1
33	connecting base	1
34	Inner Hex Bolt M6X30	4
35	anti-vibration rubber	1
36	Circlips for holes 45	1
37	Pipe-support	1
38	Inner Hex Bolt M6X25	7
39	Inner Hex Bolt M5X12	2
40	connecting base cover	1
41	Muffler cover	1
42	Inner Hex Bolt M6X55	2
43	Muffler	1
44	Muffler shield	1
45	Knob screw	2
46	Spark plug cap	1
47	Engine cover	1
48	Spark plug	1
49	Air filter cover	1

Item	Description	Q'ty
50	Press plate-Air filter	1
51	Press plate-support	1
52	Air filter	1
53	Air filter support	1
54	Screw set M5X50	2
55	Carburator	1
56	Carburetor gasket	1
57	Insulator	1
58	Insulator gasket	1
59	Cylinder	1
60	Cylinder gasket	1
61	Piston ring	1
62	Piston	1
63	Crankshaft assy	1
64	Needle bearing	1
65	Piston pin	1
66	Piston pin circlip	2
67	nut M5	5
68	small Hanger Assy	1
69	big Hanger Assy	1
70	Metal bearing & Bumper	1
71	Control handle Assembly	1
72	lower clamp	1
73	tube	1
74	middle clamp	1
75	Left handle assembly	1
76	upper clamp	1
77	Transmission hard shaft	1
78	Fixed seat guard	1
79	guard	1
80	Wire Cutter	1
81	Cross head screw 4.2x14	3
82	Circlips for holes 26	1
83	Circlips for shaft10	1
84	ball bearings 6000	3
85	Bevel gear	1
86	Gear Case	1
87	Pan, Shield	1
88	Inner Hex Bolt M5X10	3
89	Deputy bevel gear	1
90	Spline shaft	1
91	ball bearings 6002	1
92	Circlips for holes 32	1
93	Pan, Hold	1
94	blade	1
95	Pan, Press	1
96	Bowl, Protection	1
97	Nut M10, Left	1