

- SK** Elektrická reťazová píla
- CZ** Elektrická řetězová píla
- HU** Elektromos láncfűrész
- HR** Električna lančana píla
- RO** Ferăstrău electric cu lanț
- EN** Electric chain saw
- PL** Elektryczna piła łańcuchowa



GC22-16E

Preklad originálneho návodu na použitie
Překlad originálním návodu k použití
Az eredeti használati útmutató fordítása
Prijevod originalnog korisničkog priručnika
Traducerea manualului de utilizare original
Instruction manual
Tłumaczenie oryginalnej instrukcji użytkowania



1

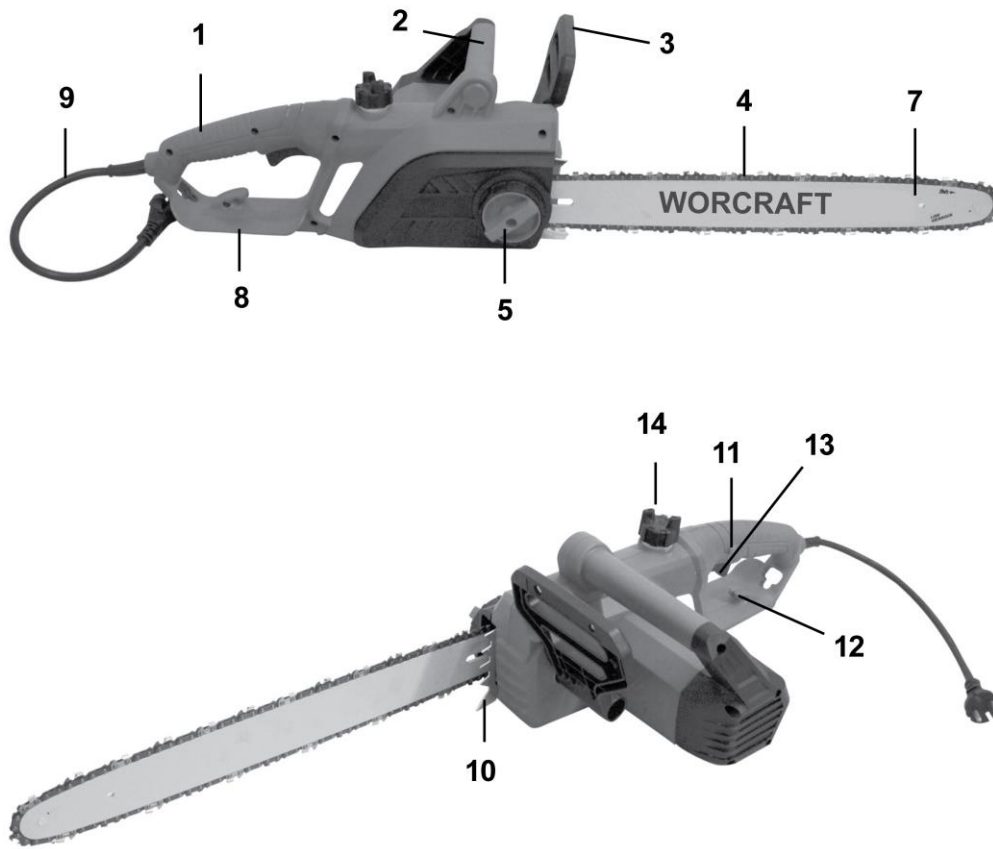

2

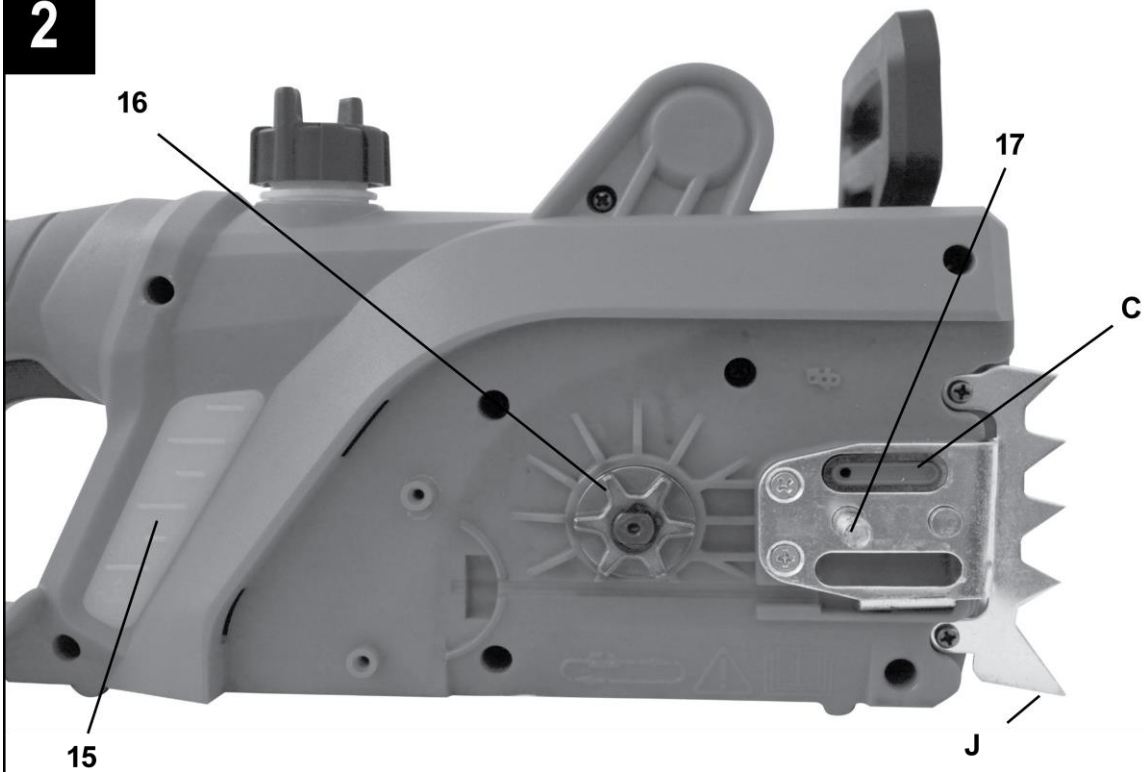

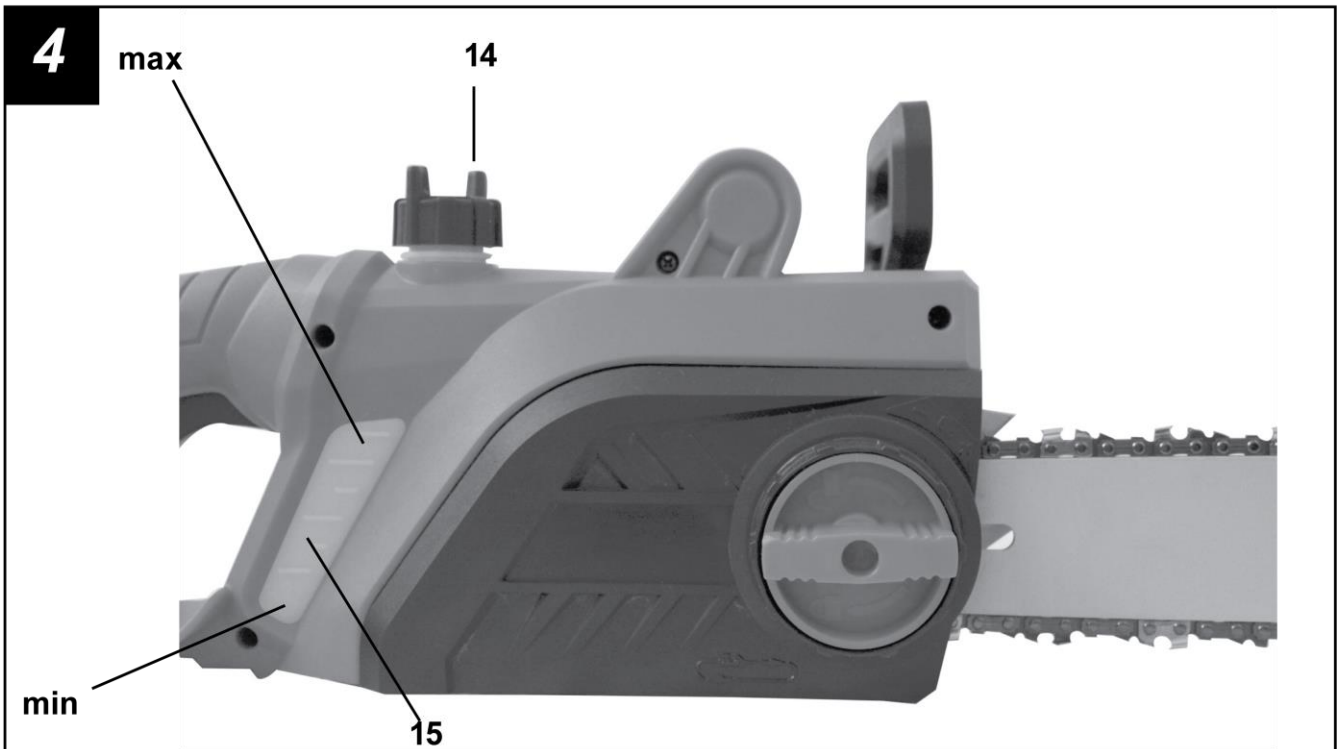
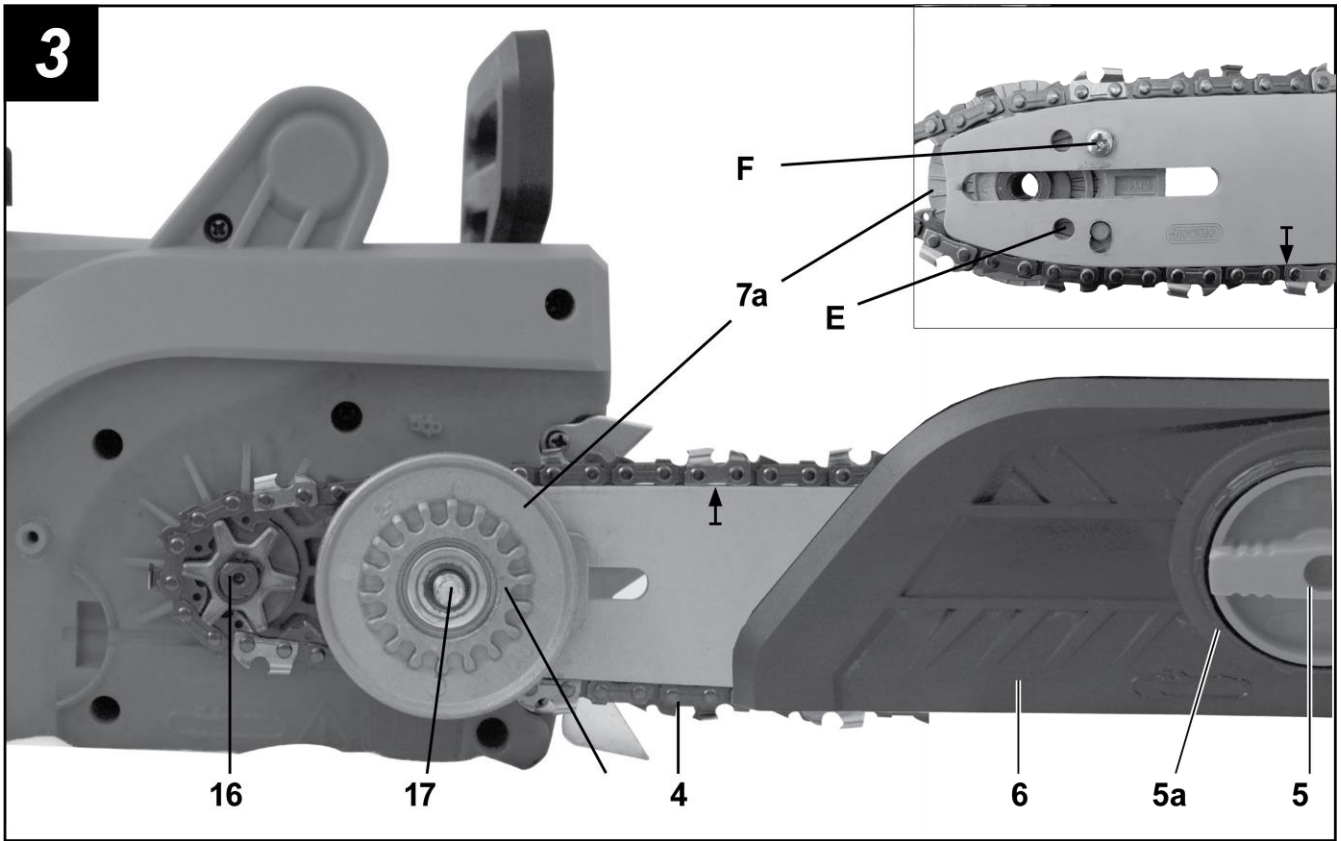

5

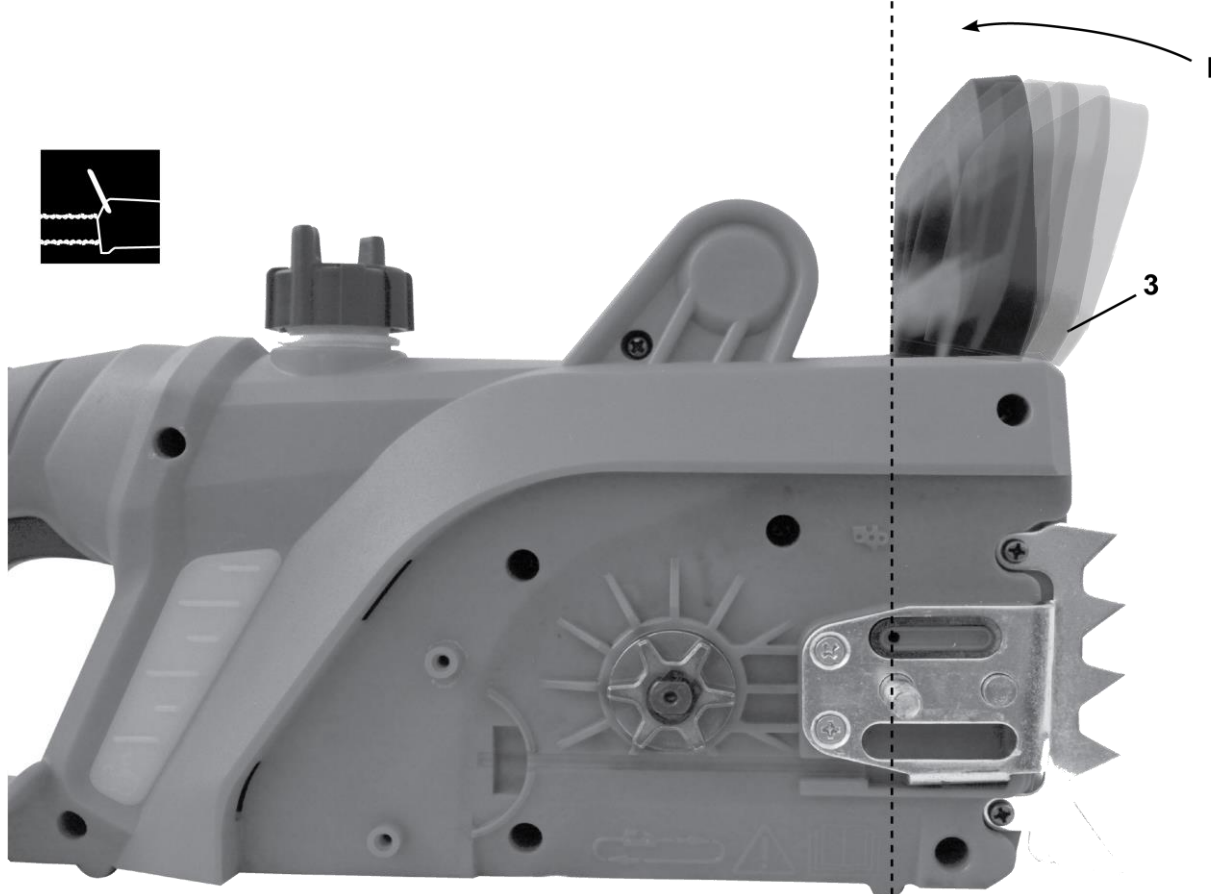
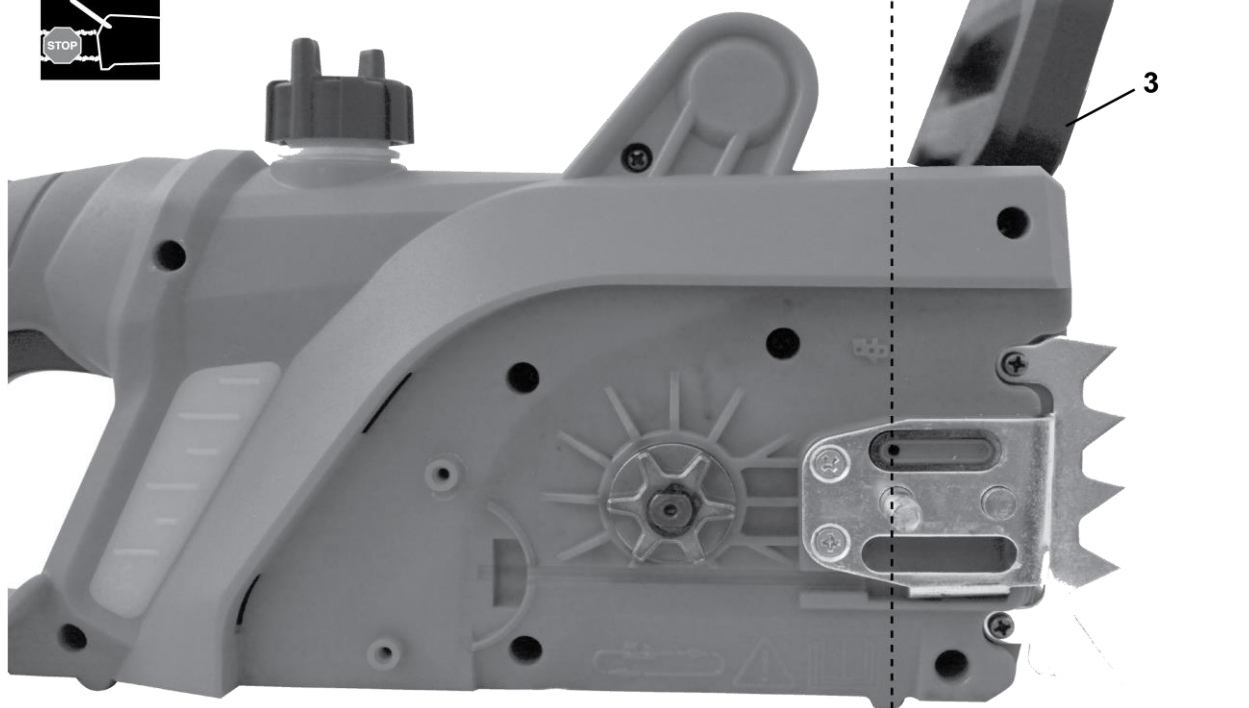

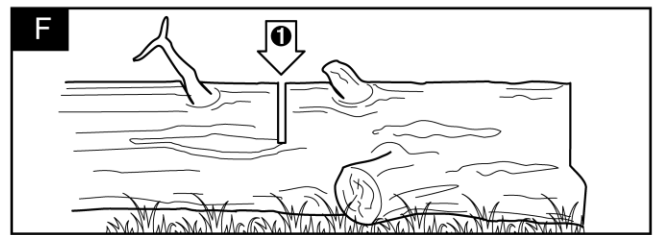
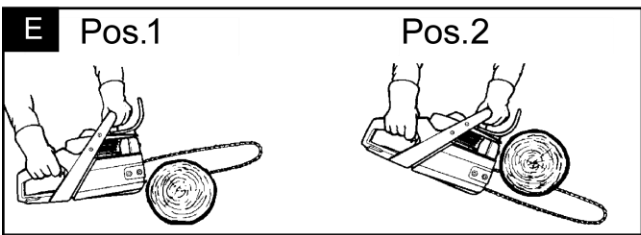
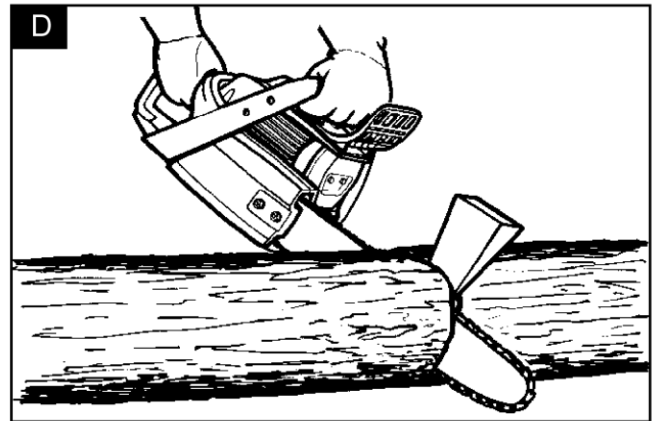
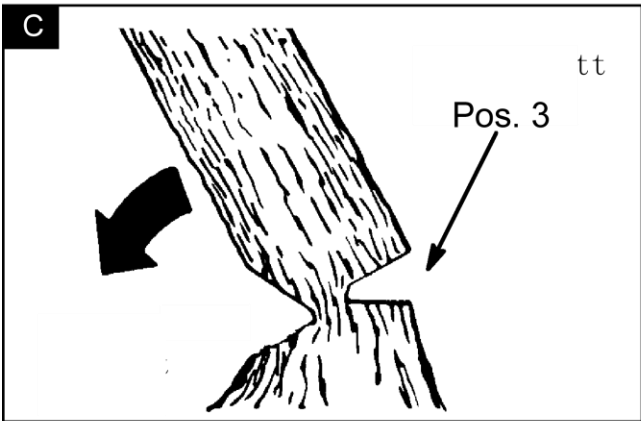
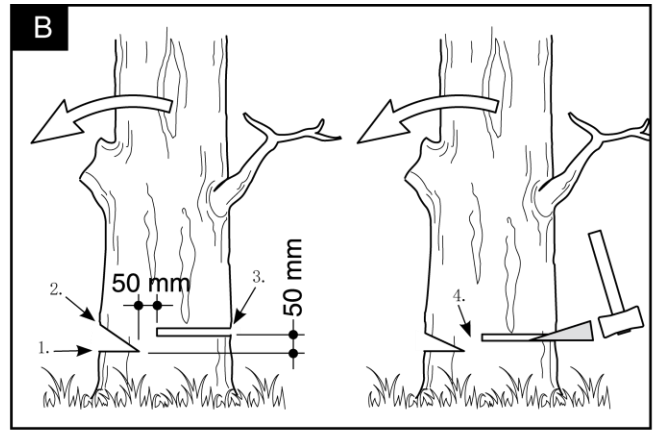
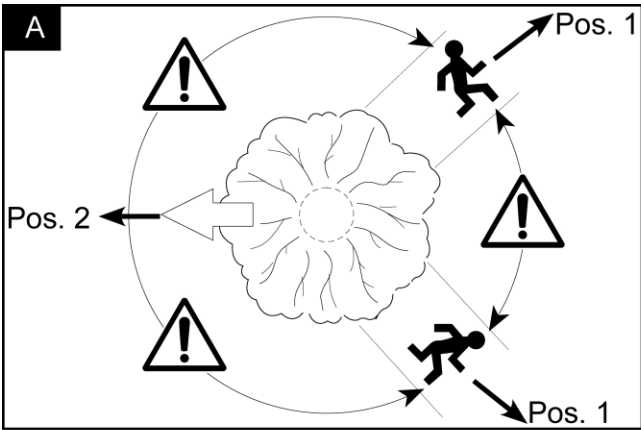

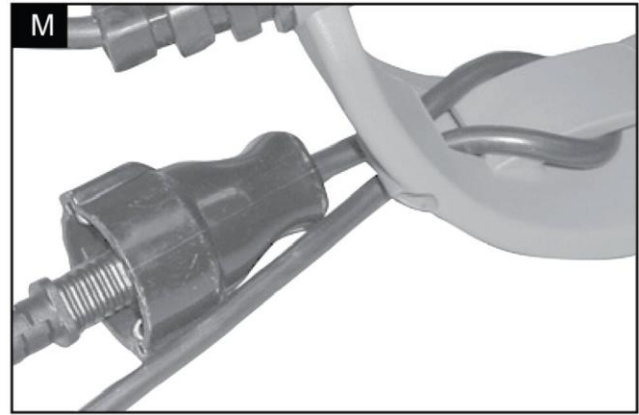
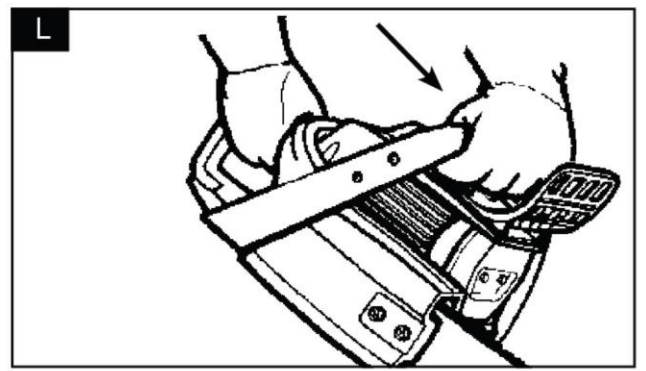
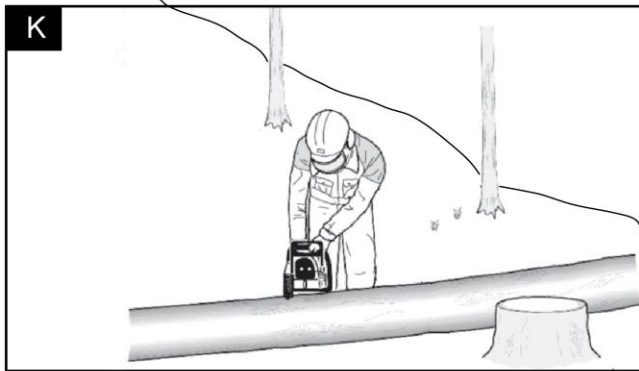
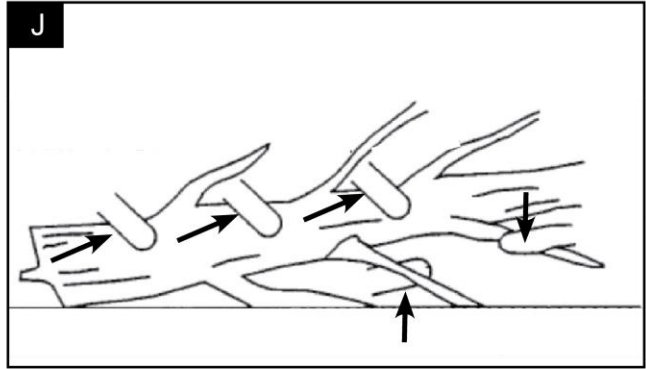
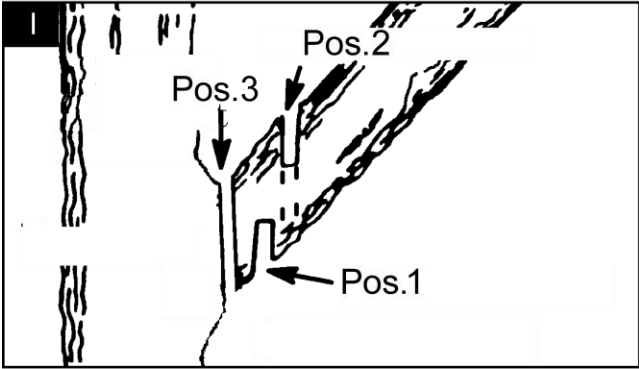
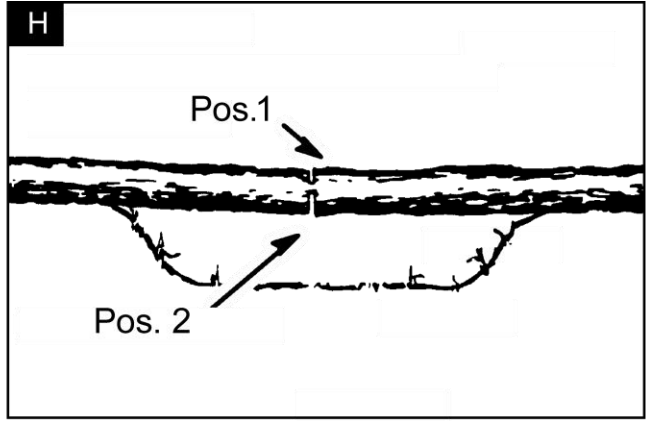
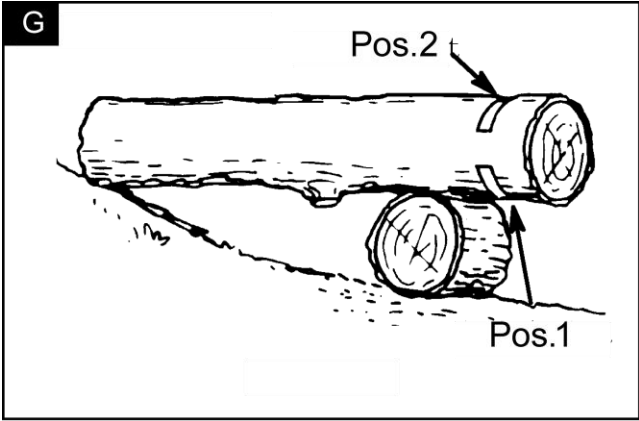

ELEKTRICKÁ REŤAZOVÁ PÍLA

POUŽITIE

Elektrická reťazová píla je určená výlučne na rezanie materiálov z dreva (drevené trámy, dosky, konáre, kmene stromov atď.) a pre orezávanie stromov. Nepíľte kov, plasty, murivo, stavebné materiály, ktoré nie sú vyrobené z dreva atď.

Zariadenie používajte iba na predpísané účely. Akékoľvek iné použitie je považované ako prípad nesprávneho použitia. Používateľ/obsluha a nie výrobca bude zodpovedný za akékoľvek poškodenie, alebo zranenia spôsobené týmto nesprávnym používaním. Pamätajte si, že toto zariadenie nebolo navrhnuté pre komerčné alebo priemyselné používanie. Záruka nebude platná pokiaľ bude zariadenie používané na komerčné, priemyselné alebo podobné účely.

TECHNICKÉ PARAMETRE











	NAPATIE / FREKVENCIA	230 V / 50 Hz
	PRÍKON	2 200 W
	OTÁČKY REŤAZE	13 m / s
	DĹŽKA LIŠTY HRÚBKÁ LIŠTY	406 mm (16") 1,3 mm
	MAX. REZNÁ DĹŽKA LIŠTY	395 mm
	ROZOSTUP ZUBOV	3/8" (9,52 mm)
	POČET ZUBOV	57 ks
	OLEJOVÁ NÁDRŽ	0,28 l
	HMOTNOSŤ	5 kg

ČASTI VÝROBKU

1	Zadná rukoväť	10	Zubová opierka
2	Predná rukoväť	11	Bezpečnostná poistka ON / OFF vypínača
3	Ochranný kryt prednej rukoväte / bezpečnostná reťazová brzda	12	Držiak kábla
4	Pílová reťaz	13	ON / OFF vypínač
5	SDS upínací systém	14	Uzáver olejovej nádrže
6	Kryt vodiacej lišty	15	Ukazovateľ hladiny oleja
7	Vodiaca lišta	16	Ozubené hnacie koliesko
8	Ochranný kryt zadnej rukoväte	17	Vodiaci kolík
9	Napájací kábel		

VYSVETLIVKY SYMBOLOV

	Všeobecné upozornenie na nebezpečenstvo.
---	--

	Prečítajte si návod na použitie.
	Nevyhadzujte do bežného domového odpadu. Namiesto toho, ekologicky prijateľnou cestou sa obráťte na recyklačne strediska. Prosím venujte starostlivosť ochrane životného prostredia.
	Výrobok je v súlade s platnými európskymi smernicami a bola vykonaná metóda hodnotenia zhody týchto smerníc.
	Používajte ochranné pracovné okuliare.
	Noste ochranné rukavice.
	Noste chránič sluchu.
	Pri vykonávaní opráv stroj nesmie byť zapojený do elektrickej zásuvky.
	Noste ochrannú dýchaciu masku.
	Pri práci musíte reťazovú pílu ovládať oboma rukami.
	Ochrana dvojitou izoláciou II. Nie je potrebné uzemnenie.
	Nepracujte v daždi, ani nenechávajte zariadenie vonku ak prší.

VŠEOBECNÉ BEZPEČNOSTNÉ POKYNY PRE ELEKTRICKE NÁRADIE

- **UPOZORNENIE!** Prečítajte si bezpečnostné upozornenia, inštrukcie, vyobrazenia a technické údaje poskytované s týmto elektrickým náradím. Porušenie dodržiavania všetkých inštrukcií uvedených ďalej v texte môže mať za následok úraz elektrickým prúdom, požiar a/alebo ťažké ublíženie na zdraví.

1) BEZPEČNOSŤ PRACOVNÉHO PROSTREDIA:

- Pracovisko je potrebné udržiavať v čistote a dobre osvetlené. Neporiadok a tmavé priestory bývajú príčinou nehôd.
- Nepoužívajte elektrické náradie v prostredí, kde hrozí nebezpečenstvo výbuchu, kde sa vyskytujú horľavé kvapaliny, plyny alebo prach. V elektrickom náradí vznikajú iskry, ktoré môžu zapáliť prach alebo výpary.
- Pri používaní elektrického náradia zabráňte v prístupe deťom a ďalším osobám. Ak budete rušení, môžete stratiť kontrolu nad vykonávanou činnosťou.

2) ELEKTRICKÁ BEZPEČNOSŤ:

- Vidlica napájacieho kábla elektrického náradia musí zodpovedať sieťovej zásuvke. Nikdy akýmkoľvek spôsobom neupravujte el. prívodný kábel. Náradie, ktoré má na vidlici prívodnej šnúry ochranný kolík, nikdy nepripájajte rozdvojkami alebo inými adaptérmí. Nepoškodené vidlice a zodpovedajúce zásuvky znížia nebezpečenstvo úrazu elektrickým prúdom. Poškodené alebo zamotané prívodné káble zvyšujú nebezpečenstvo úrazu elektrickým prúdom. Ak sa sieťová šnúra poškodí, musí sa nahradiť osobitou sieťovou šnúrou, ktorú možno dostať u výrobcu alebo jeho obchodného zástupcu.
- Obsluha sa nesmie telom dotýkať uzemnených predmetov, ako je napr. potrubie, teleso ústredného vykurovania, sporáky a chladničky. Nebezpečenstvo úrazu elektrickým prúdom je väčšie, ak je vaše telo spojené so zemou.
- Nevystavujte elektrické náradie dažďu, vlhku alebo vode. Elektrického náradia sa nikdy nedotýkajte mokrými rukami. Elektrické náradie nikdy neumývajte pod tečúcou vodou ani ho neponárajte do vody.
- Kábel sa nesmie nadmerne zaťažovať. Kábel nikdy nepoužívajte na prenášanie, ťahanie alebo vyťahovanie vidlice elektrického náradia. Kábel nesmie byť vystavený pôsobeniu tepla, oleja, ostrých hrán alebo pohyblivých dielov. Poškodené alebo zapletené káble zvyšujú riziko úrazu elektrickým prúdom.
- Nikdy nepracujte s náradím, ktoré má poškodený el. kábel príp. vidlicu, alebo spadlo na zem a je akýmkoľvek

spôsobom poškodené.

- Pri používaní elektrického náradia vo vonkajšom prostredí používajte predlžovací kábel vhodný na vonkajšie použitie. Používanie šnúry vhodnej na vonkajšie použitie znižuje riziko úrazu elektrickým prúdom
- Ak používate elektrické náradie vo vlhkých priestoroch, používajte napájanie chránené prúdovým chráničom (RCD). Používanie RCD obmedzuje nebezpečenstvo úrazu elektrickým prúdom. Pojem „prúdový chránič (RCD)“ môže byť nahradený pojmom „hlavný istič obvodu (GFCI)“ alebo „istič unikajúceho prúdu (ELCB)“.
- Držte el. ručné náradie výlučne za izolované plochy určené na uchopenie, pretože pri prevádzke môže dôjsť ku kontaktu rezacieho či vŕtacieho príslušenstva so skrytým vodičom alebo vlastnou šnúrou.

3) BEZPEČNOSŤ OSÔB:

- Pri používaní elektrického náradia buďte pozorní a ostražitý, venujte maximálnu pozornosť činnosti, ktorú práve prevádzate. Sústreďte sa na prácu. Nepracujte s elektrickým náradím ak ste unavení, alebo ste pod vplyvom drog, alkoholu alebo liekov. Aj chvíľková nepozornosť pri používaní elektrického náradia môže viesť k vážnemu poraneniu osôb. Pri práci s el. náradím nejedzte, nepite a nefajčite.
- Používajte ochranné pomôcky. Vždy používajte ochranu očí. Používajte ochranné prostriedky odpovedajúce druhu práce, ktorú prevádzate. Ochranné pomôcky ako napr. respirátor, bezpečnostná obuv s protišmykovou úpravou, pokrývka hlavy alebo ochrana sluchu, používané v súlade s podmienkami práce, znižujú riziko poranenia osôb.
- Vyvarujte sa neúmyselnému zapnutiu el. náradia. Neprenášajte el. náradie, ktoré je pripojené k elektrickej sieti, s prstom na vypínači alebo na spúšti. Pred pripojením k elektrickému napätiu sa uistite, či vypínač alebo spúšť sú v polohe „vypnuté“. Prenášanie el. náradia s prstom na vypínači alebo pripájanie vidlice el. náradia do zásuvky zo zapnutým vypínačom môže byť príčinou vážnych úrazov.
- Pred zapnutím el. náradia odstráňte všetky nastavovacie kľúče a nástroje. Nastavovací kľúč alebo nástroj, ktorý zostane pripevnený k otáčajúcej sa časti elektrického náradia môže byť príčinou poranenia osôb.
- Vždy udržiavajte stabilný postoj a rovnováhu. Pracujte len tam, kam bezpečne dosiahnete. Nikdy nepreceňujte vlastnú silu. Nepoužívajte elektrické náradie, ak ste unavení.
- Obliekajte sa vhodným spôsobom. Používajte pracovné oblečenie. Nenoste voľné oblečenie ani šperky. Dbajte na to, aby sa vaše vlasy, oblečenie, rukavice alebo iná časť Vášho tela nedostala do prílišnej blízkosti rotujúcich alebo rozpálených častí el. náradia.
- Pripojte el. náradie k odsávaniu prachu. Ak má el. náradie možnosť pripojenia zariadenia na zachytávanie alebo odsávanie prachu, uistite sa, že došlo k jeho riadnemu pripojeniu a používaniu. Použitie takýchto zariadení môže obmedziť nebezpečenstvo vznikajúce prachom.
- Pevne upevnite obrobok. Použite stolársku svorku alebo zverák pre upevnenie obrobku, ktorý budete obrábať.
- Nepoužívajte akékoľvek náradie ak ste pod vplyvom alkoholu, drog, liekov alebo iných omamných či návykových látok.
- Zariadenie nie je určené na použitie osobami (vrátane detí) so zníženými fyzickými, zmyslovými alebo mentálnymi schopnosťami alebo s nedostatkom skúseností a znalostí, pokiaľ nie sú pod dozorom alebo nedostali pokyny ohľadom použitia zariadenia od osoby zodpovednej za ich bezpečnosť. Deti musia byť pod dozorom, aby ste sa uistili, že sa nehrajú so zariadením.

4) POUŽÍVANIE A ÚDRŽBA ELEKTRICKÉHO NÁRADIA:

- El. náradie vždy odpojte od el. siete v prípade akéhokoľvek problému pri práci, pred každým čistením alebo údržbou, pri každom presune a pri ukončení činnosti! Nikdy nepracujte s el. náradím, ak je akýmkoľvek spôsobom poškodené.
- Ak začne náradie vydávať abnormálny zvuk alebo zápach, okamžite ukončite prácu.
- Elektrické náradie nepreťažujte. Elektrické náradie bude pracovať lepšie a bezpečnejšie, ak s ním budete pracovať v otáčkach, pre ktoré bolo navrhnuté. Používajte správne náradie, ktoré je určené pre danú činnosť. Vhodné náradie bude dobre a bezpečne vykonávať prácu, pre ktorú bolo vyrobené.
- Nepoužívajte elektrické náradie, ktoré nemožno bezpečne zapnúť a vypnúť ovládacím vypínačom. Používanie takého náradia je nebezpečné. Poškodený vypínač musí byť opravený certifikovaným servisom.
- Odpojte náradie od elektrickej siete predtým, než začnete prevádzať jeho nastavenie, výmenu príslušenstva

alebo údržbu. Toto opatrenie obmedzí nebezpečenstvo náhodného spustenia.

- Nepoužívané elektrické náradie uschovajte tak, aby bolo mimo dosahu detí a nepovolaných osôb. Elektrické náradie v rukách neskúsených užívateľov môže byť nebezpečné. Elektrické náradie skladujte na suchom a bezpečnom mieste.

- Starostlivo udržiavajte elektrické náradie v dobrom stave. Pravidelne kontrolujte nastavenie pohybujúcich sa častí a ich pohyblivosť. Kontrolujte či nedošlo k poškodeniu ochranných krytov alebo iných častí, ktoré môžu ohroziť bezpečnú funkciu elektrického náradia. Ak je náradie poškodené, pred ďalším použitím zaistite jeho opravu. Mnoho úrazov je spôsobené nesprávnou údržbou elektrického náradia.

- Rezacie nástroje udržiavajte ostré a čisté. Správne udržiavané a naostrené nástroje uľahčujú prácu, obmedzujú nebezpečenstvo úrazu a práca s nimi sa lepšie kontroluje. Použitie iného príslušenstva než toho, ktoré je uvedené v návode na obsluhu alebo doporučené dovozcom môže spôsobiť poškodenie náradia a byť príčinou úrazu.

- Elektrické náradie, príslušenstvo, pracovné nástroje atď. používajte v súlade s týmito pokynmi a takým spôsobom, ktorý je predpísaný pre konkrétne elektrické náradie a to s ohľadom na dané podmienky práce a druh prevádzanej práce. Používanie náradia na iné účely, než pre aké je určené, môže viesť k nebezpečným situáciám.

5) SERVIS:

- Servis elektrického náradia zverte kvalifikovanému opravárovi. Môžu sa používať iba rovnaké náhradné diely. Zaručíte tak, že bude zachovaná bezpečnosť elektrického náradia.

BEZPEČNOSTNÉ POKYNY PRE ELEKTRICKÚ REŤAZOVÚ PÍLU

- Dbajte na to, aby ste mali počas práce s pílou všetky časti tela v bezpečnej vzdialenosti od pílovej reťaze. Pred spustením píly skontrolujte, či sa pílová reťaz niečoho nedotýka. Pri práci s reťazovou pílou môže malý moment nepozornosti zapríčiniť zachytenie oblečenia alebo niektorej časti tela pílovou reťazou.

- Držte reťazovú pílu vždy pravou rukou za zadnú rukoväť a ľavou rukou za prednú rukoväť. Držanie reťazovej píly v obrátenom pracovnom postoji zvyšuje riziko poranení a nesmie sa používať.

- Držte elektrickú reťazovú pílu vždy len za izolované plochy rukovätí, pretože sa môže stať, že sa pílová reťaz dostane do kontaktu so skrytým elektrickým vedením alebo s vlastným napájacím káblom. Kontakt pílovej reťaze s elektrickým vedením, ktoré je pod prúdom, môže dostať pod prúd aj kovové súčiastky náradia, a to môže spôsobiť zásah elektrickým prúdom.

- Používajte ochranné okuliare a chrániče sluchu. Odporúčame používať aj ďalšie ochranné pomôcky na ochranu hlavy, rúk, nôh a chodidiel. Vhodné ochranné pracovné oblečenie znižuje nebezpečenstvo poranenia odletujúcimi trieskami a následky náhodného dotyku reťaze píly.

- Nepracujte s reťazovou pílou na strome. Pri práci s reťazovou pílou na strome Vám hrozí nebezpečenstvo poranenia.

- Dávajte pozor na to, aby ste mali vždy pevný postoj a reťazovú pílu používajte len vtedy, keď stojíte na spevnenom, bezpečnom a rovnom podklade. Klzký podklad stanoviska alebo nestabilné plochy na státie ako napríklad práca na rebríku môžu spôsobiť stratu rovnováhy alebo viesť k strate kontroly nad reťazovou pílou.

- Pri rezaní konára, ktorý je napnutý, rátajte s tým, že sa odpruží smerom späť. Keď sa toto napätie vláken dreva uvoľní, môže napnutý konár trafiť obsluhujúcu osobu a/alebo jej vytrhnúť reťazovú pílu spod kontroly.

- Mimoriadne opatrne postupujte pri rezaní krovín a mladých stromčekov. Tento tenký materiál by sa mohol v reťazovej píle zachytiť a udrieť Vás, alebo Vás dostať z rovnovážnej polohy.

- Reťazovú pílu prenášajte držaním za prednú rukoväť a vždy vypnutú tak, aby bola pílová reťaz odvrátená od Vášho tela. Pri prevážaní alebo počas úschovy reťazovej píly vždy navlečte ochranný kryt. Starostlivé zaobchádzanie s reťazovou pílou znižuje pravdepodobnosť neúmyselného dotyku s bežiacou pílovou reťazou.

- Dodržiavajte pokyny pre mazanie, napnutie reťaze a výmenu príslušenstva. Neodborne napnutá alebo namazaná pílová reťaz sa môže pretrhnúť alebo môže zvýšiť riziko spätného nárazu.

- Rukoväte udržiavajte suché a čisté a postarajte sa o to, aby na nich nebol olej ani tuk. Mastné, zaolejované rukoväte sú šmyklivé a spôsobujú stratu kontroly nad náradím.

- Elektrickú reťazovú pílu používajte len na pílenie dreva. Nikdy nepoužívajte elektrickú reťazovú pílu na také práce, na ktoré nie je určená (napr. na rezanie plastov, muriva ani takých stavebných materiálov, ktoré nie sú

vyrobené z dreva). Použitie reťazovej píly na také práce, na ktoré nie je určená, môže vyvolať vznik nebezpečných situácií.

Dôvody a predchádzanie spätným nárazom:

- Ku spätnému nárazu môže dôjsť vtedy, keď sa hrot vodiacej lišty dotkne nejakého predmetu, alebo keď sa drevo ohne a reťazová píla sa v reze zablokuje.

- Takýto kontakt so špičkou píly môže mať v mnohých prípadoch za následok neočakávanú reakciu smerujúcu dozadu, pri ktorej sa vodiaca lišta vymrští smerom nahor k obsluhujúcej osobe.

-Zachytenie pílovej reťaze na hornej hrane vodiacej lišty môže lištu prudko vymrštíť smerom k obsluhujúcej osobe.

- Každá z týchto reakcií môže mať za následok stratu Vašej kontroly nad pílou, následkom čoho by ste sa mohli ťažko zraniť. Nespoliehajte sa výlučne iba na bezpečnostné prvky, ktoré sú súčasťou konštrukcie reťazovej píly. Ako používateľ reťazovej píly by ste mali vykonať rozličné opatrenia, aby ste mohli pracovať bez úrazov a zranení. Spätný ráz je následkom nesprávneho a chybného používania ručného elektrického náradia. Vhodnými preventívnymi opatreniami, ktoré popisujeme v nasledujúcom texte, mu možno zabrániť:

- Držte reťazovú pílu pevne oboma rukami, pričom palce a prsty obopínajú rukoväť reťazovej píly. Svoje telo a ruky dajte do takej polohy, v ktorej budete môcť najlepšie odolať silám spätného nárazu. V prípade uskutočnenia vhodných opatrení môže obsluhujúca osoba sily spätného nárazu zvládnuť. Reťazovú pílu nikdy nepúšťajte z rúk.
- Vyhýbajte sa abnormálnym polohám tela a nepíľte vo väčšej výške, ako sú Vaše ramená. Tým sa zabráni neúmyselnému dotyku so špičkou vodiacej lišty a umožní sa lepšia kontrola reťazovej píly v neočakávaných situáciách.
- Používajte výlučne iba výrobcom predpísané náhradné vodiace lišty a pílové reťaze. Nesprávne náhradné vodiace lišty a pílové reťaze môžu mať za následok roztrhnutie reťaze alebo vyvolať spätný náraz.
- Dodržiavajte pokyny výrobcu pre brúsenie a údržbu pílovej reťaze. Príliš nízke obmedzovače hĺbky zvyšujú možnosť vzniku spätného nárazu.

Dôležité pokyny pre vašu osobnú bezpečnosť:

1) Pokyny pre bezpečnú prevádzku reťazovej píly:

- **POZOR!** Reťazová píla môže byť nebezpečná, ak sa nepoužíva v súlade s pokynmi odporúčanými výrobcom. Je dôležité aby si používateľ prečítal tento návod na použitie a porozumel pokynom.

- Vaše elektrické náradie vždy bezpečne skladujte. Nepoužívané elektrické náradie by malo byť uložené na suchom a vyvýšenom mieste, alebo uzamknuté, mimo dosahu detí.

- Pravidelne kontrolujte predlžovací kábel a v prípade potreby ho vymeňte. Dbajte na to, aby rukoväť boli vždy suché a aby neboli zaolejované alebo zamazané.

- Pred každým použitím skontrolujte, či nie je napájací kábel poškodený. V prípade že je, nechajte ho vymeniť v autorizovanom servise, aby sa predišlo nebezpečenstvu.

- Pri práci musíte reťazovú pílu ovládať oboma rukami.

- Pred dotiahnutím reťaze, jej výmenou alebo pred odstránením poruchy musí byť reťazová píla odpojená od zdroja elektrickej energie -vytiahnite elektrickú zástrčku zo zásuvky!

- Počas pracovných prestávok elektrickú reťazovú pílu odložte tak, aby nikoho neohrozila. Vytiahnite elektrickú zástrčku zo zásuvky!

- Pri zapnutí musíte reťazovú pílu bezpečne podoprieť a pevne držať. Reťaz a lišta musia byť voľné.

- Pri poškodení alebo prerezaní napájacieho kábla okamžite vytiahnite elektrickú zástrčku zo zásuvky.

- Pri použití predlžovacieho káblu na bubne musí byť kábel vždy úplne odmotaný.

- Dbajte na to, aby kábel nebol zalomený alebo poškodený.

- Reťazová píla smie byť uvedená do chodu len kompletne zmontovaná. Nesmú chýbať žiadne ochranné časti.

- Ak na nástroji spozorujete zmeny, okamžite reťazovú pílu vypnite.

- Kvôli prípadným úrazom majte vždy pripravenú lekárničku.

- Pri dotyku reťazovej píly so zeminou, kameňmi, klincami alebo inými cudzími telesami, prosím, okamžite vytiahnite zástrčku zo zásuvky a skontrolujte reťaz a lištu.

- Dbajte na to, aby do pôdy alebo kanalizácie neprenikol žiaden olej z reťaze.
- Reťazovú pílu vždy odkladajte na podložku, pretože z lišty alebo reťaze môže vždy odkvapnúť trocha oleja.
- Nepoužívajte reťazovú pílu pri zlých poveternostných podmienkach, najmä keď hrozí búrka.

2) Pokyny kvôli nebezpečenstvu spätného nárazu:

- Pokiaľ možno používajte na pílenie kozu.
- Vždy sa pozerajte na špičku lišty.
- Rez začínajte výlučne s bežiacou pílovou reťazou, nikdy nezapínajte elektrickú reťazovú s priloženou reťazou.
- Takzvané zapichovacie rezy pomocou hrotu lišty smú vykonávať iba vyškolení pracovníci.

3) Pokyny pre bezpečnú techniku práce:

- Práca na rebríkoch, lešeniach alebo stromoch je zakázaná.
- Zabezpečte drevo tak, aby sa počas pílenia nemohlo otočiť.
- Dávajte pozor na rozštiepené drevo aby nedošlo k poraneniu.
- Nepoužívajte reťazovú pílu na páčenie alebo presúvanie dreva.
- Píľte iba spodnou stranou lišty. Pri pílení hornou stranou je reťaz zrážaná späť v smere piliara.
- Dbajte na to, aby v dreve neboli kamene, klince alebo iné cudzie telesá.
- Dbajte na to, aby bežiacia píla neprišla do kontaktu s pôdou a s drôtenými plotmi.

MONTÁŽ

- Pred začatím montáže, zariadenie vypnite a vytiahnite zástrčku z elektrickej zásuvky, aby ste zabránili jeho nechcenému spusteniu a následnému možnému poraneniu.
- Počas montáže alebo výmeny reťaze používajte kvalitné pracovné rukavice, aby nedošlo k poraneniu ostrými článkami reťaze.

MONTÁŽ PÍLOVEJ REŤAZE A VODIACEJ LIŠTY

- Používajte len pílové reťaze s hrúbkou článku 1,3 mm.
- Všetky súčiastky opatrne rozbaľte.
- Elektrickú reťazovú pílu umiestnite na rovnú plochu.
- Odstráňte kryt hnacieho ozubeného kolieska uvoľnením aretačného gombíka.
- Vložte vodiacu lištu a umiestnite na ňu reťaz tak, aby zuby hnacieho ozubeného kolesa zapadli do článkov reťaze a spodná časť vodiacej lišty bola umiestnená do drážky.
- Nasadte reťaz okolo hnacieho ozubeného kolesa, a lištu posuňte tak, aby čap napínacieho kolíka presne dosadol do otvoru v lište. Čap musí byť v otvore vidno.
- Smer otáčania reťaze píly je daný 2 šípkami umiestnenými na kryte hnacieho ozubeného kolesa.
- Reťaz musí byť nainštalovaná na lištu tak, aby rezacie zuby pracovali v rovnakom smere ako beží reťaz. Zuby reťaze musia na hornej strane vodiacej lišty smerovať dopredu.
- Nasadte späť kryt hnacieho ozubeného kolesa a trocha utiahnite aretačný gombík.
- Reťaz píly teraz ešte nie je napnutá. Napínanie pílovej reťaze sa robí podľa postupu, ktorý je popísaný v časti „Napínanie pílovej reťaze“.

NAPÍNANIE PÍLOVEJ REŤAZE

- Napnutie pílovej reťaze treba skontrolovať vždy pred začiatkom práce s elektrickou reťazovou pílu, po uskutočnení niekoľkých prvých rezov a približne po každých 10 minútach práce.
- Predovšetkým pri použití úplne novej reťaze treba na začiatku rátať s jej zvýšenou rozťažnosťou.
- Životnosť pílovej reťaze závisí v rozhodujúcej miere od dostatočného mazania a od správneho napnutia reťaze pri používaní.
- Nenapínajte pílovú reťaz keď je zahriata, pretože po ochladení sa skrúti a bola by na čepeli príliš napnutá.
- Elektrickú reťazovú pílu umiestnite na rovnú plochu.
- Otočte aretačný gombík o cca 1-3 obrátky proti smeru pohybu hodinových ručičiek, aby ste uvoľnili aretáciu vodiacej lišty.
- Skontrolujte, či články reťaze presne dosadajú do vodiacej lišty a na hnacie ozubené koleso.

- Otáčajte krúžok napínania reťaze pri súčasnom preskakovaní v smere pohybu hodinových ručičiek dovedy, až dosiahnete správne napnutie reťaze. Zaskakovacia mechanika zabraňuje tomu, aby sa napnutie reťaze uvoľnilo. V prípade, že krúžkom napínania reťaze je možné otáčať len ťažko uvoľníte aretačný gombík otočením proti smeru pohybu hodinových ručičiek. Aretačný gombík sa smie otáčať s krúžkom napínania reťaze súčasne.
- Pílová reťaz je správne napnutá vtedy, keď sa dá v strednej polohe vodiacej lišty nadvihnúť o cca 5-10 mm.
- Ak bola pílová reťaz príliš napnutá, otočte krúžok napínania reťaze proti smeru pohybu hodinových ručičiek a pílovú reťaz uvoľnite.
- Keď je pílová reťaz napnutá, zafixujte vodiacu lištu otáčaním aretačného gombíka v smere pohybu hodinových ručičiek. Nie je potrebné použiť žiaden nástroj.

POUŽITIE:

UPOZORNENIE! Vždy používajte ochranné okuliare, chrániče sluchu, ochranné pracovné rukavice a vhodné pracovné oblečenie!

- Elektrickú reťazovú pílu používajte iba s výrobcom schválenými predlžovacími káblami s predpísanou izoláciou a prípojkami určenými na vonkajšie použitie.
- Elektrická reťazová píla je vybavená bezpečnostnými spínačmi, ktoré vyžadujú použitie oboch rúk.
- Pred pripojením elektrickej reťazovej píly k zdroju elektrickej energie sa uistite či napätie vo vašej elektrickej zásuvke zodpovedá údajom na štítku zariadenia.
- Skontrolujte, či nie je napájací kábel poškodený. V prípade že je, nechajte ho vymeniť v autorizovanom servise, aby sa predišlo nebezpečenstvu.
- Napájací kábel úplne rozviňte!
- Predtým ako začnete s elektrickou reťazovou pílou pracovať uistite sa, že píla pracuje správne a nie je akokoľvek poškodená. Taktiež skontrolujte mazanie reťaze a stav hladiny oleja v nádrži. V prípade potreby doplňte olej do nádrže. Elektrickú pílu s namontovanou vodiacou lištou a reťazou zapnite a v dostatočnom odstupe podržte nad svetlým podkladom. Ak sa na podklade vytvorí olejová stopa, pracuje mazanie reťaze bezchybne.
- Dávajte pozor na to aby sa bežiaca elektrická reťazová píla nedostala do kontaktu so zemou. Z bezpečnostných dôvodov je ideálne dodržiavať minimálny odstup 20 cm.

NAPLNENIE OLEJOVEJ NÁDRŽE A MAZANIE PILOVEJ REŤAZE

- Elektrická reťazová píla je dodávaná bez naplneného oleja v nádrži.
- Umiestnite elektrickú reťazovú pílu na rovnú plochu tak, aby sa uzáver olejovej nádrže nachádzal hore.
- Pomocou handričky vyčistite priestor okolo uzáveru olejovej nádrže a uzáver odskrutkujte.
- Uistite sa, že vo vnútri nádrže nie sú žiadne nečistoty.
- Naplňte olejovú nádrž olejom po značku "max" (maximálna hladina stavu oleja). Hladinu oleja môžete sledovať cez priezor olejovej nádrže.

UPOZORNENIE: Na mazanie pílovej reťaze používajte výlučne biologicky rýchlo odbúrateľné olej (podľa normy RAL-UZ8), aby ste zabránili poškodeniu pílovej reťaze. V žiadnom prípade nepoužívajte recyklovaný olej ani použitý, odpadový olej. V prípade použitia neodporúčaného oleja záruka na produkt nebude platná.

- Uzáver nádrže na olej naskrutkujte opäť na pôvodné miesto.
- Nechajte reťazovú pílu bežať 30 sekúnd, aby ste olej prečerpali.

UPOZORNENIE: Na odvzdušňovanie nádrže na olej sa v uzávere olejovej nádrže nachádzajú malé vzduchové kanáliky. Aby ste zabránili vytečeniu oleja, keď s elektrickou reťazovou pílou nepracujete, postavte ju vždy do vodorovnej polohy tak, aby sa uzáver olejovej nádrže nachádzal hore.

- Používanie elektrickej reťazovej píly bez oleja alebo s nízkym stavom oleja má za následok jej poškodenie. Životnosť reťaze a jej rezný výkon závisia od optimálneho mazania reťaze. Z tohto dôvodu sa pílová reťaz počas používania píly automaticky maže olejom.

UPOZORNENIE: Pri nízkej teplote olej veľmi zhustne, čím sa zníži prietok oleja k reťazi.

ZAPNUTIE A VYPNUTIE

- Elektrickú reťazovú pílu štartujte len s namontovanou vodiacou lištou, reťazou a brzdou reťaze. Inak môže dôjsť k úrazu.
- Uistite sa, že brzda reťaze sa nachádza vo vypnutej polohe. Elektrickú reťazovú pílu nenaštartujete pokiaľ sa brzda reťaze bude nachádzať v zapnutej polohe. Brzdu reťaze nastavíte do vypnutej polohy tak, že ju potiahnete smerom k motoru.

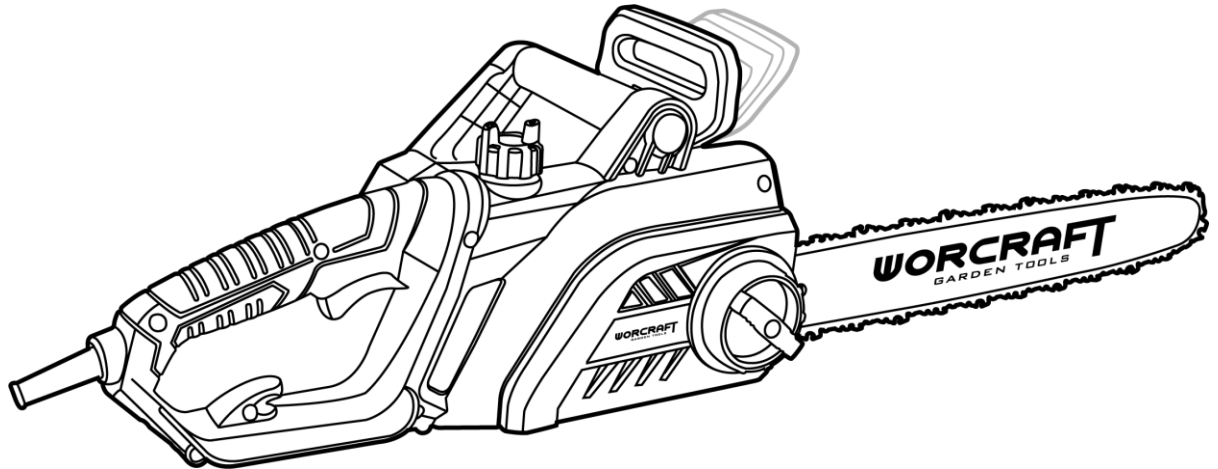

- Elektrickú reťazovú pílu držte vždy oboma rukami, a to prednú rukoväť ľavou rukou a zadnú rukoväť pravou rukou. Rukoväte držte neustále úplným držaním palcami aj prstami.
- Uistite sa, že sa reťaz ani lišta ničoho nedotýkajú a nič nemôže brániť ich voľnému pohybu.
- Pre zapnutie elektrickej reťazovej píly najprv stlačte bezpečnostnú poistku ON / OFF vypínača (11) a následne stlačte a podržte ON / OFF vypínač (13).
- Po naštartovaní môžete bezpečnostnú poistku ON / OFF vypínača (11) uvoľniť.
- Pre vypnutie elektrickej reťazovej píly uvoľnite ON / OFF vypínač (13).

UPOZORNENIE: Z bezpečnostných dôvodov sa ON / OFF vypínač (13) nedá zaaretovať, ale musí zostať po celý čas rezania stále stlačený.

BEZPEČNOSTNÁ REŤAZOVÁ BRZDA / KRYT PREDNEJ RUKOVÄTE

- Elektrická reťazová píla je vybavená bezpečnostnou reťazovou brzdou ktorá okamžite zastaví reťaz píly ak dôjde k spätnému nárazu.
- Bezpečnostná reťazová brzda znižuje riziko nehody, avšak iba sám používateľ sa mu dokáže plne vyhnúť.
- Bezpečnostná Reťazová brzda sa zapína manuálne (Vašou ľavou rukou) alebo automaticky mechanizmom zotrvačnosti.
- Bezpečnostnú reťazovú brzdou aktivujete zatlačením smerom k pílovej reťazi.
- Tento pohyb spustí pružinový mechanizmus ktorý zabrzdí pohonný systém motora.
- Bezpečnostná reťazová brzda slúži taktiež ako ochrana ľavej ruky pred kontaktom s pílovou reťazou.
- Bezpečnostnú reťazovú brzdou používajte ako „ručnú brzdou“ pri prenose píly z miesta na miesto. Predídete tak kontaktu naštartovanej píly s Vašou nohou, inou osobou alebo predmetom.
- Spätný náraz píly dokáže byť veľmi náhly a prudký, avšak väčšina spätných nárazov je slabá a teda nedôjde k aktivácii bezpečnostnej reťazovej brzdy. Počas spätného nárazu je dôležité aby používateľ držal pílu pevne.
- Spôsob aktivácie bezpečnostnej reťazovej brzdy (automaticky alebo manuálne) závisí od sily spätného nárazu, polohy rezaného materiálu a vodiacej lišty.
- Bezpečnostná reťazová brzda je navrhnutá tak aby sa v prípade prudkého silného nárazu keď zóna nebezpečenstva spätného nárazu je príliš ďaleko od používateľa zapla automaticky mechanizmom zotrvačnosti.

PREPRAVA REŤAZOVEJ PÍLY

- Predtým ako budete elektrickú reťazovú pílu prepravovať vždy zariadenie vypnite, vytiahnite zástrčku z elektrickej zásuvky a nasuňte ochranný kryt na vodiacu lištu s reťazou.

PREDLŽOVACIE KÁBLE

- Elektrickú reťazovú pílu používajte iba s výrobcom schválenými predlžovacími káblami s predpísanou izoláciou a prípojkami určenými na vonkajšie použitie.
- Prierez predlžovacieho kábla musí byť najmenej 2,5 mm² a maximálna dĺžka predlžovacieho kábla musí byť najviac 75 m.
- Pre zabránenie ohýbaniu predlžovacieho kábla ho prevlečte cez príslušné otvory v tele píly (obr. M).
- Používanie predlžovacích káblov dlhších ako 30 m znižuje výkon elektrickej reťazovej píly.

VODIACA LIŠTA

Vodiaca lišta (7) je vystavená obzvlášť silnému opotrebeniu (najmä špička vodiacej lišty a jej spodná strana). Aby ste predišli jednostrannému opotrebovaniu zakaždým keď brúsíte pílovú reťaz otočte vodiacu lištu.

OZUBENÉ HNACIE KOLIESKO

- Ozubené hnacie koliesko (16) je vystavené obzvlášť vysokému opotrebeniu.
- V prípade, že zuby pílovej reťaze vykazujú známky opotrebovania je potrebné vymeniť hnacie ozubené koliesko.
- Používanie elektrickej reťazovej píly s opotrebovaným hnacím ozubeným kolieskom značne znižuje životnosť pílovej reťaze.
- Hnacie reťazové koliesko nechajte vymeniť v autorizovanom servise.

ODPORÚČANÉ RADY

- Keď sa píla dostane do kontaktu s cudzím predmetom, okamžite ju vypnite, skontrolujte a v prípade potreby ju nechajte opraviť.
- Chráňte pílovú reťaz pred nečistotami a pieskom. Aj malé množstvo nečistôt rýchlo otupí pílovú reťaz a zvýši riziko spätného nárazu.
- Začnite prepílením niekoľkých malých guľatín, aby ste sa pred riešením ťažších úloh dobre oboznámili so svojím zariadením.
 - Keď začínate píliť, zatlačte kryt reťazovej píly oproti guľatine.
 - Nechajte pílu pracovať. Vyvíjajte len mierny tlak smerom nadol.
 - Aby ste nestratili kontrolu nad zariadením, mali by ste sa nakláňať smerom ku koncu rezu, aby sa na pílu nevyvíjal žiadny tlak.

VÝRUB STROMOV – IBA PO VHODNEJ ODBORNEJ PRÍPRAVE

UPOZORNENIE: Dávajte pozor na zlomené alebo odumreté vetvy, ktoré by počas pílenia mohli spadnúť a spôsobiť vážne zranenia.

- Nepíľte v blízkosti budov alebo elektrických drôtov, ak neviete, ktorým smerom by mohol odpílený strom spadnúť.
- Nepracujte v noci, pretože nebudete schopní správne vidieť, alebo počas dažďa, sneženia alebo búrky, pretože vtedy je ťažké predvídať smer, ktorým by strom mohol spadnúť.
- Prácu si vopred naplánujte.
- Pracovný priestor okolo stromu by mal byť čistý, aby ste mali pevnú oporu.
- Používateľ by mal vždy stáť na vrchnej strane terénu, pretože sa očakáva, že sa strom po výrube bude kotúľať alebo posúvať.

Smer pádu stromu môžu ovplyvniť nasledujúce podmienky:

- Smer a rýchlosť vetra.
 - Naklonenie stromu. Sklon nie je vždy viditeľný kvôli nerovnému alebo svahovitému terénu. Naklonenie stromu stanovte pomocou vodováhy.
 - Vyrastanie vetvy (a tým aj hmotnosť) len na jednej strane.
 - Okolité stromy a prekážky.
- Ak sa na pílení a výrube podieľajú dve alebo viac osôb, vzdialenosť medzi osobami, ktoré vykonávajú výrub a pílenie, by mala byť aspoň dvojnásobná ako je výška stromu, ktorý sa má vyrúbať. Pri výrube stromov dbajte na to, aby neboli ohrozené iné osoby, aby nedošlo k zasiahnutiu elektrických vedení a aby nedošlo k žiadnym

materiálnym škodám. Ak sa strom dostane do kontaktu s elektrickým vedením, okamžite sa musí informovať energetická spoločnosť.

- Skontrolujte prítomnosť rozkladu a hniloby. Ak je kmeň zhnitý, môže sa náhle zrútiť a spadnúť na vás. Uistite sa, že je k dispozícii dostatok miesta na bezpečné spadnutie stromu. Udržujte vzdialenosť 2 1/2 dĺžky stromu od najbližšej osoby alebo iných objektov. Hluk motora môže prehlúšiť výstražné volanie.
- Zo stromu, kde sa chystáte píliť odstráňte nečistoty, kamene, uvoľnenú kôru, klince, svorky a drôty.

UDRŽIAVAJTE ÚNIKOVÚ CESTU (OBR. A)

- Pred výrubom je potrebné naplánovať únikovú cestu a v prípade potreby ju vyčistiť.
- Úniková cesta by mala viesť šikmo od zadnej strany padajúceho stromu (obr. A).

Bod 1: Naplánovanie únikových východov

Bod 2: Poloha, v ktorej padá strom

VÝRUB VEĽKÝCH STROMOV (PRIEMER 15 CM) – IBA S PRIMERANOU ODBORNOU PRÍPRAVOU

- Výrub veľkých stromov vykonávajte metódou zárezu. V tomto prípade sa z boku vypiluje klin podľa požadovaného smeru pádu. Po vykonaní rezu na druhej strane stromu spadne strom v smere klinu.
- **POZNÁMKA:** Ak má strom veľké oporné korene, pred vytvorením zárezu by sa mali odstrániť. Ak sa píla používa na odstránenie oporných koreňov, reťaz by sa nemala dotýkať zeme, aby sa zabránilo jej vytupeniu.

PODPÍLENIE A VÝRUB STROMU (OBR. B-C)

- Odpíľte klin s hĺbkou 1/3 priemeru stromu v pravom uhle k smeru pádu. Najskôr vykonajte spodný horizontálny rez klinu (obr. B, č. 1). Tým sa zabráni zablokovaniu reťaze píly alebo vodiacej lišty pri vykonávaní druhého rezu klinu (obr. B, č. 2). Teraz odstráňte vyrezaný klin.
- Potom môžete pokračovať s pílením na opačnej strane stromu (obr. B, poz. 3). Vykonajte ho približne 5 cm nad stredom zárezu.
- Klesajúci rez vykonajte rovnobežne s horizontálnym rezom klinu. V prípade klesajúceho rezu (č. 3), píľte len do hĺbky tak, aby sa zachoval most (č. 4) (držiaci drevo), ktorý môže pôsobiť ako záves. Most zabráni otáčaniu stromu a pádu nesprávnym smerom. Nevykonávajte pílenie cez most.
- **POZNÁMKA:** Keď sa vykoná klesajúci rez blízko mosta, strom by mal začať padať. Ak to vyzerá tak, že strom nemusí spadnúť v požadovanom smere alebo sa nakloní dozadu a zachytí reťaz píly, prestaňte s klesajúcim rezom a použite klíny z dreva, plastu alebo hliníka na otvorenie rezu a naklonenie stromu do požadovaného smeru pádu.
- Keď strom začne padať, vyberte pílu z rezu, vypnite ju, odložte a opustite nebezpečnú zónu po naplánovanej únikovej trase. Dávajte pozor na padajúce vetvy a nezakopnite.
- Dávajte pozor na známky toho, že strom začína padať: zvuky praskania, rozširovanie vypíleného rezu, alebo pohyb vrchných vetiev.
- Aby ste predišli poraneniu, nevypilujte pílou čiastočne vyrúbaný strom. Venujte osobitnú pozornosť čiastočne vyrúbaným stromom, ktoré môžu byť nedostatočne podopreté. Ak strom nespadne úplne, odložte pílu nabok a ťahajte pomocou lanového navijaka, kladkostroja alebo traktora.

REZANIE VYRÚBANÝCH STROMOV (SKRACOVANIE)

- Výraz „SKRACOVANIE“ znamená rezanie vyrúbaného kmeňa stromu na požadovanú dĺžku guľatiny.
- **UPOZORNENIE:** Počas pílenia nestojte na guľatine. Ktorákoľvek časť sa môže odkotúľať a vy môžete stratiť pevný postoj a kontrolu nad zariadením. Nikdy nepoužívajte pílu na svahu. Uistite sa, že máte pevný postoj a svoju telesnú hmotnosť rozdeľte rovnomerne na obe nohy. Ak je to možné, umiestnite vetvy, trámy alebo klíny pod strom, aby ste ho podopreli.

Dôležité poznámky

- Vždy píľte naraz len jednu guľatinu.
- Pri pílení trieskového dreva buďte opatrní. Mohli vás zasiahnuť ostré častice dreva.
- Malé guľatiny alebo konáre píľte na koze. Pri pílení guľatiny by mala kmeň držať ďalšia osoba. Kmeň nezaistujte nohou.

- Ak používate pílu na miestach, kde sa nachádzajú kmene a korene, pretiahnite guľatiny na čisté miesto a najprv zdvihnite odstránené guľatiny.

RÔZNE REZY PRE SKRACOVANIE (OBR. D)

- **UPOZORNENIE:** Ak je píla zaseknutá v guľatine, nevyťahujte ju násilím. Riskujete stratu kontroly nad zariadením a následné zranenie a/alebo poškodenie píly. Držte pílu a vsuňte do rezu plastový alebo drevený klin, až kým sa píla nedá ľahko vytiahnuť. Opatrne umiestnite pílu a pokračujte v pílení. Spustite pílu, ak je zachytená v kmeni.

Rezanie z hora (obr. E, položka 1)

- Umiestnite pílu na vrchný koniec guľatiny. Pri prvom zarezávaní vyvíjajte len mierny tlak smerom nadol.

Podrezávanie (obr. E, položka 2)

- Vykonať podrezávanie v spodnej časti kmeňa, pri držaní vrchnej časti píly dole oproti guľatine. Vyskúšajte si podrezanie – je to rovnako ľahké ako pri pílení zhora. Držte pílu pevne a udržiavajte kontrolu. Píla bude tlačiť dozadu (smerom k vám).

- **UPOZORNENIE:** Pri podrezávaní nikdy nedržte pílu naopak. V tejto polohe nemáte žiadnu kontrolu nad zariadením. Vždy vykonajte prvý rez na stlačenej strane guľatiny. Stlačená strana guľatiny je na mieste, kde sa koncentruje tlak hmotnosti koreňa.

Skracovanie bez podpory (obr. F)

- Keď je celá dĺžka kmeňa stabilná a vyrovnaná, začnite píliť zhora (č. 1).

- Dávajte pozor, aby ste nepílili do zeme.

Rezanie kmeňa podopretého na jednom konci (obr. G)

- Keď je kmeň stromu na jednom konci podopretý, vytvorte prvý rez (č. 1) zospodu (1/3 priemeru kmeňa), aby ste zabránili rozštiepeniu.

- Druhý rez sa vytvára zhora (2/3 priemeru) v rovnakej línii ako prvý rez, aby sa zabránilo zaseknutiu píly.

Rezanie kmeňa podopretého na oboch koncoch (obr. H)

- Keď je kmeň stromu podopretý na oboch koncoch, vytvorte prvý rez (č. 1) zhora (1/3 priemeru kmeňa), aby ste zabránili rozštiepeniu.

- Druhý rez sa vytvára zospodu (2/3 priemeru) v rovnakej línii ako prvý rez, aby sa zabránilo zaseknutiu píly.

ODVETVOVANIE A OREZÁVANIE

- **UPOZORNENIE:** Vždy dávajte pozor na spätný náraz a chráňte sa pred ním. Nikdy nedovoľte, aby sa pohybujúca reťaz na vrchnej strane vodiacej lišty pri odvetvovaní alebo opíľovaní dostala do kontaktu s inými vetvami alebo objektmi. Takýto kontakt môže spôsobiť vážne zranenie.

- **UPOZORNENIE:** Pri prerezávaní alebo orezávaní vylezte na strom. Nestojte na rebríkoch, plošinách atď., pretože by ste mohli stratiť rovnováhu a kontrolu nad zariadením.

Dôležité poznámky

- Pracujte pomaly a pílu držte pevne oboma rukami. Zaistite bezpečnú polohu stojmo a rovnováhu.

- Dajte si pozor na pruženie. Pri rezaní malých vetiev buďte veľmi opatrný. Pružný materiál sa môže zachytiť do reťaze píly a vymrštiť sa smerom k vám, alebo narušiť vašu rovnováhu.

- Dajte si pozor na pruženie. Platí to najmä pre vetvy, ktoré sú ohnuté alebo pod tlakom. Vyhnite sa kontaktu s vetvou alebo pílou, keď je v dreve napätie.

- Udržujte svoj pracovný priestor čistý. Cestu udržiavajte bez vetiev, aby sa predišlo zakopnutiu.

Odvetvovanie (obr. J)

- Odvetvovanie znamená odstránenie vetiev z vyrúbaných stromov.

- Ponechajte väčšie vetvy, ktoré sú pod vyrúbaným stromom, a používajte ich ako podporu, keď budete pokračovať v práci.
- Začnite v spodnej časti vyrúbaného stromu a pokračujte smerom nahor. Odstráňte menšie časti stromu pílením v smere rastu (šípky na obr. J).
- Udržujte strom medzi vami a pílou.
- Odstráňte väčšie, podporné vetvy metódami uvedenými v časti „Skracovanie bez zaistenia“.
- Vetvy pod napätím vždy odpiľujte zospodu nahor, aby sa píla nezachytila.
- Malé a voľne visiace vetvy vždy odpiľujte jedným rezom. Pri podrezaní by mohli spadnúť a zatlačiť pílu.

Orezávanie (obr. I)

- **UPOZORNENIE:** Zvyšky vetiev ponechajte alebo ich odpiľte zdola len po úroveň ramena. Nikdy neodpiľujte vetvy nad výškou ramien. Takúto prácu nechajte na odborníka.
- Vykonajte prvý rez (bod 1) do 1/3 v spodnej časti vetvy.
- Potom odpiľte druhú časť (bod 2) cez celú vetvu. Tretia časť (položka 3) je všeobecná časť, ktorá umožňuje oddeliť vetvu na 2,5 až 5 cm od kmeňa.

PÍLENIE NA SVAHU (OBR. K)

- Pri pílení na svahu sa uistite, že stojíte vždy vyššie ako kmeň stromu (obr. K). Aby sa zachovala úplná kontrola v okamihu „prepiľovania“, znížte tlak smerom ku koncu rezu bez toho, aby ste uvoľnili pevné uchopenie rukoväti reťazovej píly.
- **VAROVANIE:** Reťaz píly sa nesmie dostať do styku so zemou. Po dokončení pílenia počkajte, kým sa reťaz píly zastaví a až potom odstráňte reťazovú pílu. Pri prechode od jedného stromu k druhému vždy reťazovú pílu vypnite.

ÚDRŽBA

- **POZOR! Nebezpečenstvo zranenia.** Pred vykonávaním akejkoľvek operácie pri údržbe vyťahnite zástrčku zo zásuvky.
- **UPOZORNENIE!** Iné údržbárske a opravárenské práce, ako sú uvedené v tomto návode na použitie, môže vykonávať len autorizovaný servis.
- Pri poškodení napájacieho kábla ho nechajte vymeniť v autorizovanom servise, aby sa predišlo nebezpečenstvu.
- Bezpečnosť a prevádzkovú spoľahlivosť možno garantovať iba pri používaní originálnych náhradných dielcov.
- Po každom použití očistite reťazovú pílu od pilín a od oleja štetcom a handrou. Dbajte obzvlášť na to, aby boli vetracie otvory motora na kryte priechodné (nebezpečenstvo prehriatia)
- Na čistenie nepoužívajte agresívne chemické prostriedky, abrazívne prostriedky a pod. Mohlo by dôjsť k poškodeniu píly.
- Po každom použití skontrolujte všetky diely reťazovej píly na opotrebenie, obzvlášť reťaz, lištu a hnacie reťazového koleso.
- Po použití skontrolujte pílu, najmä kryt motora a napájací kábel, na poškodenie. Pri náznaku poškodenia nechajte reťazovú pílu skontrolovať a opraviť v autorizovanom servise.
- Skontrolujte po každom použití reťazovej píly funkciu mazania. Nefungujúce mazanie vedie k poškodeniu reťaze, lišty a motora.
- V prípade intenzívneho používania sa odporúča nechať pílu každý rok skontrolovať v autorizovanom servise. V prípade bežného používania potom každé 2 roky.

Starostlivosť o reťaz

- Dbajte na správne napnutie reťaze. Voľná reťaz môže pri prevádzke vyskočiť a viesť k poraneniu.
- Pri poškodení musí byť reťaz okamžite vymenená. Minimálna dĺžka hornej plochy rezných zubov musí byť najmenej 5 mm.
- Skontrolujte po každom použití reťazovej píly ostrie zubov reťaze. Tupá reťaz vedie k vyššej záťaži a prehrievaniu motora

- Tupú reťaz vymeňte za ostrú a nechajte ju nabrúsiť.
- Pretože na nabrúsenie reťaze píly sú potrebné určité odborné vedomosti, odporúčame prenechať nabrúsenie odbornej dielni.
- V prípade ručného brúsenia reťaze noste ochranné rukavice a používajte pilník. Reťaz brúste z vnútornej strany ostria smerom von. Stačí 1 až 2 ťahy pilníkom pre každý rezný zub. Každé 3 až 4 ručné brúsenie je nutné skontrolovať a prípadne zbrúsiť pätky obmedzovača hĺbky pomocou plochého pilníka.

Starostlivosť o lištu

- Drážku lišty a otvory pre mazanie udržujte v čistote.
- Vodiacu lištu každých 8 prevádzkových hodín otočte aby dochádzalo k rovnomernému opotrebovaniu a tým aj predĺženiu jej životnosti.

PREPRAVA A SKLADOVANIE

- Elektrickú reťazovú pílu prepravujte iba s namontovaným ochranným krytom.
- Uistite sa, že sa počas prepravy elektrická reťazová píla nemôže zapnúť.
- Vždy dôkladne vyčistite elektrickú reťazovú pílu predtým ako ju uskladnite.
- Elektrickú reťazovú pílu skladujte na suchom mieste mimo dosahu detí.
- Elektrickú reťazovú pílu skladujte v horizontálnej polohe a zabezpečte ju proti možnému preklopeniu.
- Úplne vyprázdňte olejovú nádržku. Biologické oleje majú tendenciu rôsolovať a mohli by poškodiť olejové čerpadlo.

OCHRANA ŽIVOTNÉHO PROSTREDIA



Symbol prečiarknutej nádoby na odpad na produktoch alebo v sprievodných dokumentoch znamená, že použité elektrické a elektronické výrobky nesmú byť pridané do bežného komunálneho odpadu. Pre správnu likvidáciu, obnovu a recykláciu doručte tieto výrobky na určené zberné miesta, kde budú prijaté zdarma. Alternatívne v niektorých krajinách môžete vrátiť svoje výrobky miestnemu predajcovi pri kúpe ekvivalentného nového produktu. Správnou likvidáciou tohto produktu pomôžete zachovať cenné prírodné zdroje a napomáhate prevencii potenciálnych negatívnych dopadov na životné prostredie a ľudské zdravie, čo by mohli byť dôsledky nesprávnej likvidácie odpadov. Ďalšie podrobnosti si vyžiadajte od miestneho úradu alebo najbližšieho zberného miesta. Pri nesprávnej likvidácii tohto druhu odpadu môžu byť v súlade s národnými predpismi udelené pokuty.

WORCRAFT

GARDEN TOOLS

Záručný list / Warranty

Výrobné číslo:	Dátum predaja:	Podpis a pečiatka predajcu:

Meno zákazníka (názov firmy):	Adresa zákazníka (sídlo firmy):

Zákazník svojím podpisom potvrdzuje, že mu bolo zariadenie predvedené a vysvetlené, že bol oboznámený s návodom na obsluhu, nasadením a užívaním stroja a že mu zariadenie bolo vydané kompletne.	Podpis zákazníka:

Záznamy o reklamáciách- záručných opravách

Dátum prijatia reklamácie:	Dátum ukončenia reklamácie:	Evidenčné číslo reklamácie:	Podpis prevedenej záručnej opravy (Záznam o neoprávnenej reklamácie)	Pečiatka servisného technika:

Podmienky záruky

1. Dodávateľ poskytuje na tento výrobok záručnú dobu uvedenú v tomto záručnom liste za podmienok dodržania spôsobu použitia a skladovania výrobku v súlade s platnými predpismi a normami, ako i návodom na obsluhu. Záručná doba začína plynúť od dátumu predaja konečnému spotrebiteľovi. Záruka na batérie je 12 mesiacov

2. Zákazník je povinný odovzdať tento výrobok na opravu v dodanom stave vrátane všetkých jeho častí (vrátane príslušenstva), a to s potvrdeným záručným listom. Záruka sa vzťahuje na vady materiálu, výrobné vady a vady spôsobené montážou, prácou, úpravou alebo zásahom inej osoby alebo organizácie nepovolanej servisným strediskom. Presne stanovený rozsah opráv a nárokov je uvedený v tomto záručnom liste.

3. Záručná doba sa predlžuje o dobu, počas ktorej bol výrobok v záručnej opravě. Záručnú opravu vykonávajú len autorizované servisné strediská dodávateľa.

4. Záruka sa nevzťahuje na:

- bežné opotrebenie dielov v dôsledku prevádzky, vrátane: tesnení, gufera, ložísk, tesniacich púzdiel, spojok, remeňov a iných opotrebitelných súčiastok; - poškodenie spôsobené nesprávnym používaním, servisovaním, údržbou alebo inštaláciou v rozpore s návodom na obsluhu; poškodenia vyplývajúce z úmyselného konania, prípadne inštalácie či prevádzkovania výrobku v prostredí, ktoré nevyhovuje technickým požiadavkám; - poškodenie spôsobené prírodnými živelnými udalosťami, nedodržaním predpísaných intervalov údržby či servisných prehliadok (najmä v súvislosti s výmenou opotrebovaných častí a opotrebovanými dielmi), alebo preťažením výrobku; - poškodenia vzniknuté v dôsledku neodbornej servisnej prehliadky (napr. pri zásahu vlastných mechanikov zákazníka mimo autorizovaných servisných stredísk alebo pri používaní nevhodných náhradných dielov či neodbornom zásahu do konštrukcie a elektrických častí výrobku). - znečistený výrobok, napríklad od prevádzkových kvapalín (olej, benzín) alebo ekrementov z čerpadiel a podobných zariadení, ktoré znemožňujú bežnú diagnostiku a servis - výrobok vystavený nevhodnému prostrediu (nadmerná vlhkosť, teplo, prach, chemikálie),

5. Záruka sa uplatňuje podľa týchto podmienok:

- Pri uplatnení reklamácie je reklamujúci povinný predložiť záručný list spolu s dokladom o kúpe výrobku, doklad o záručnej prehliadke a doklad o servisných úkonoch vykonaných v autorizovanom servisnom stredisku.

- Záruka platí len za predpokladu, že zákazník splnil všetky podmienky údržby uvedené v návode na obsluhu a servisnej knižke.

- Autorizované servisné stredisko vykoná zhodnotenie vady; ak je vada uznaná ako záručná (výrobné alebo materiálové vady, pri dodržaní návodu na údržbu a obsluhu), služby vykonajú bezplatnú opravu alebo výmenu vadnej časti.

- Oprava sa vyznačí v záručnom liste (dátum, druh opravy, podpis a pečiatka autorizovaného servisu). Nedodanie dokladov o servisných prehliadkach a nepreukázanie pravidelnej údržby môže viesť k zamietnutiu záručného nároku.

6. Servisné stredisko je povinné zabezpečiť:

- vykonanie záručných opráv v primeranej lehote (zákon stanovuje lehotu 30 dní odo dňa uplatnenia reklamácie na odstránenie vady); - bezplatnú náhradnú časť alebo výmenu vadnej časti (vrátane práce a materiálu) v súlade s platnými postupmi a legislatívou SR; - uplatnenie nároku na náhradu prepravného v prípade, že výrobok musí byť zaslaný do autorizovaného servisu mimo miesta dodania výrobku; - vyhotovenie protokolu o prevzatí, oprave a vrátení výrobku.

7. Bežné opotrebenie dielov sa považuje za výkon opotrebitelnej životnosti dielov v závislosti od spôsobu používania (ozubené ložiská, rebrá, spojky, tesnenia, ložiská, retaze, remene, gufera, tesnenia, prevodovky atď.).

Tieto diely nie sú predmetom reklamácie, ak ide o opotrebovanie bežnej životnosti (platí aj pri nesprávnej údržbe). Záruka sa nevzťahuje na takéto opotrebovanie.

8. Predĺžená záruka na motor zariadenia (stroja)

- Na motor zariadenia sa poskytuje predĺžená záručná doba v trvaní 5 rokov odo dňa predaja. - Táto rozšírená záruka sa vzťahuje výlučne na výrobné a materiálové vady motora, ktoré sa prejavia pri bežnom, správnom používaní a pri dodržaní všetkých predpísaných podmienok údržby (v návode na obsluhu). - Záruka na motor nezahŕňa škody a poruchy spôsobené: 1. nesprávnou inštaláciou, nesprávnym nastavením alebo nesprávnou údržbou motora, 2. nedodržaním intervalov pravidelných servisných prehliadok motora (vrátane výmeny oleja, filtrov, tesnení a iných opotrebitelných častí), 3. prevádzkovaním motora mimo povolených prevádzkových parametrov (napätie, teplota, vlhkosť a pod.), 4. mechanickým poškodením či zásahom nepovolanej osoby, 5. prírodnými živlami alebo inými externými vplyvmi (napr. zaplavenie, požiar, úder blesku). - V prípade uznania reklamácie na motor v rámci predĺženej záruky je autorizované servisné stredisko (alebo jeho poverená sieť) povinné bezplatne odstrániť vadu (oprava alebo výmena celého motoru podľa rozhodnutia servisného technika). - Pre uplatnenie nároku z tejto rozšírenej záruky je potrebné: 1. predložiť originál záručného listu, doklad o kúpe zariadenia a doklad o pravidelných servisných prehliadkach motora (spravidla raz ročne alebo v intervaloch stanovených výrobcom motora), 2. preukázať, že motor bol prevádzkovaný v súlade s návodom na obsluhu a technickými predpismi (t. j. nie je dôsledkom nesprávnej údržby či prevádzkovania mimo technických parametrov), 3. dodať motor na posúdenie do autorizovaného servisného strediska. - Pri nezodpovednom zaobchádzaní, modifikácii motora, používaní nevhodných náhradných dielov alebo pri odhalení pokusu o zásah nepovolanou osobou sa rozšírená záruka na motor ruší. - Táto rozšírená záruka je nad rámec zákonnej záruky 24 mesiacov podľa Občianskeho zákonníka (zákon č. 40/1964 Zb.) a zákona o ochrane spotrebiteľa (zákon č. 250/2007 Z. z.), a neznižuje práva spotrebiteľa vyplývajúce zo zákonnej záruky.

9. Servisné prehliadky servisných dielov:

- Pravidelné servisné prehliadky musia byť vykonané v autorizovaných servisných strediskách dodávateľa, v súlade s pokynmi výrobcu (intervaly a rozsah prác uvedené v servisnej knižke konkrétneho výrobku). - Originálne náhradné diely a spotrebný materiál sa nesmú zamieňať za náhradné diely iných výrobcov, ktoré nezaručujú rovnakú spoľahlivosť a bezpečnosť.

10. Spôsob a miesto uplatnenia reklamácie:

- Reklamáciu možno uplatniť na ktoromkoľvek autorizovanom servisnom stredisku dodávateľa. - Pri uplatnení reklamácie je potrebné predložiť: 1. originál záručného listu so všetkými vyplnenými a potvrdenými položkami, 2. doklad o kúpe (faktúra, bloček), 3. doklad o pravidelných servisných prehliadkach (pečiatky a podpisy servisných technikov), 4. v prípade reklamácie motora – doklad o servisných prehliadkach motora. - Ak reklamácia spĺňa podmienky záručnej opravy, autorizované servisné stredisko zabezpečí odstránenie závady bezplatne vrátane práce a materiálu. - Dodávateľ zabezpečí vybavenie reklamácie v lehote 30 dní odo dňa prevzatia reklamovaného výrobku a podkladov.

Poznámka: Predĺžená záruka na motor zariadenia je komerčnou (nadštandardnou) zárukou poskytovanou výrobcom nad rámec zákonnej záruky 24 mesiacov. Zákonná záruka 24 mesiacov sa vzťahuje na celý výrobok (vrátane motora), a práva spotrebiteľa z nej vyplývajúce nemožno obmedziť. Predĺžená záruka na motor nijako neovplyvňuje ani nekráti zákonné nároky spotrebiteľa vyplývajúce z Občianskeho zákonníka (zákon č. 40/1964 Zb.) ani z zákona o ochrane spotrebiteľa (zákon č. 250/2007 Z. z.).

ZÁRUČNÝ A POZÁRUČNÝ SERVIS VYKONÁVA SPLNOMOCNENÝ ZÁSTUPCA VÝROBCU

Splnomocnený zástupca výrobcu: Slovakia Trend Export-Import s.r.o., Michalovská 87/1414, 073 01 Sobrance

Fax: (056) 652-2329 Tel: 0915 392 687 E-mail: servis@slovakia-trend.sk

ELEKTRICKÁ ŘETĚZOVÁ PILA

POUŽITÍ

Elektrická řetězová pila je určena výhradně k řezání materiálů ze dřeva (dřevěné trámy, prkna, větve, kmeny stromů atd.) A pro ořezávání stromů. Neřežte kov, plasty, zdivo, stavební materiály, které nejsou vyrobeny ze dřeva atd.

Zařízení používejte pouze na předepsané účely. Jakékoliv jiné použití je považováno jako případ nesprávného použití. Uživatel / obsluha a ne výrobce bude zodpovědný za jakékoliv poškození nebo zranění způsobené tímto nesprávným používáním. Pamatujte si, že toto zařízení nebylo navrženo pro komerční nebo průmyslové použití. Záruka nebude platná pokud bude zařízení používáno pro komerční, průmyslové nebo podobné účely.



TECHNICKÉ PARAMETRY











	NAPĚTÍ / FREKVENCE	230 V / 50 Hz
	PŘÍKON	2 200 W
	OTÁČKY ŘETĚZY	13 m / s
	DÉLKA LIŠTY TLOUŠŤKA LIŠTY	406 mm (16") 1,3 mm
	MAX. ŘEZNÁ DÉLKA LIŠTY	395 mm
	ROZESTUP ZUBŮ	3/8" (9,52 mm)
	POČET ZUBŮ	57 ks
	OLEJOVÁ NÁDRŽ	0,28 l
	HMOTNOST	5 kg

ČÁSTI VÝROBKU

1	Zadní rukojeť	10	Zubová opěrka
2	Přední rukojeť	11	Bezpečnostní pojistka ON / OFF vypínača
3	Ochranný kryt přední rukojeti / bezpečnostní řetězová brzda	12	Držákk kabelu
4	Pilový řetěz	13	ON / OFF vypínač
5	SDS upínací systém	14	Uzáver olejové nádrže
6	Kryt vodicí lišty	15	Ukazatel hladiny oleje
7	Vodicí lišta	16	Ozubené hnací kolečko
8	Ochranný kryt zadní rukojeti	17	Vodicí kolík
9	Napájecí kabel		

VYSVĚTLIVKY SYMBOLŮ

	Obecné upozornění na nebezpečí.
	Přečtěte si návod k použití.

	Nevyhazujte do běžného domovního odpadu. Namísto toho, ekologicky přijatelnou cestou se obraťte na recyklaci střediska. Prosím věnujte péči ochraně životního prostředí.
	Výrobek je v souladu s platnými evropskými směrnici a byla provedena metoda hodnocení shody těchto směrnic.
	Používejte ochranné pracovní brýle.
	Používejte ochranné rukavice.
	Noste chránič sluchu.
	Při provádění oprav stroj nesmí být zapojen do elektrické zásuvky.
	Noste ochrannou dýchací masku.
	Při práci musíte řetězovou pilu ovládat oběma rukama.
	Ochrana dvojitou izolací II. Není třeba uzemnění.
	Nepracujte v dešti, ani nenechávejte zařízení venku pokud prší.

OBECNÉ BEZPEČNOSTNÍ POKYNY PRO ELEKTRICKÉ NÁŘADÍ

- POZOR! Přečtěte si bezpečnostní upozornění, instrukce, vyobrazení a technické údaje poskytované s tímto elektrickým nářadím. Porušení dodržování všech instrukcí uvedených níže může mít za následek úraz elektrickým proudem, požár a / nebo těžké ublížení na zdraví.

1) BEZPEČNOST PRACOVNÍHO PROSTŘEDÍ:

- Pracoviště je třeba udržovat v čistotě a dobře osvětlené. Nepořádek a tmavé prostory bývají příčinou nehod.
- Nepoužívejte elektrické nářadí v prostředí, kde hrozí nebezpečí výbuchu, kde se vyskytují hořlavé kapaliny, plyny nebo prach. V elektrickém nářadí vznikají jiskry, které mohou zapálit prach nebo výpary.
- Při používání elektrického nářadí zamezte přístupu dětem a dalším osobám. Pokud budete rušeni, můžete ztratit kontrolu nad prováděnou činností.

2) ELEKTRICKÁ BEZPEČNOST:

- Vidlice napájecího kabelu elektrického nářadí musí odpovídat zásuvkám. Nikdy jakýmkoliv způsobem neupravujte el. přívodní kabel. Nářadí, které má na vidlici přívodní šňůry ochranný kolík, nikdy nepřipojujte rozdvojky nebo jinými adaptéry. Nepoškozené vidlice a odpovídající zásuvky snižují nebezpečí úrazu elektrickým proudem. Poškozené nebo zamotané přívodní kabely zvyšují nebezpečí úrazu elektrickým proudem. Pokud se síťová šňůra poškodí, musí se nahradit osobitou síťovou šňůrou, kterou lze dostat u výrobce nebo jeho obchodního zástupce.
- Obsluha se nesmí tělem dotýkat uzemněných předmětů, jako je např. potrubí, těleso ústředního vytápění, sporáky a chladničky. Nebezpečí úrazu elektrickým proudem je větší, pokud je vaše tělo spojené se zemí.
- Nevystavujte elektrické nářadí dešti, vlhku nebo vodě. Elektrického nářadí se nikdy nedotýkejte mokřýma rukama. Elektrické nářadí nikdy nemyjte pod tekoucí vodou ani jej neponořujte do vody.
- Kabel se nesmí nadměrně zatěžovat. Kabel nikdy nepoužívejte k přenášení, tahání nebo vytahování vidlice elektrického nářadí. Kabel nesmí být vystaven působení tepla, oleje, ostrých hran nebo pohyblivých dílů. Poškozené nebo zapletené kabely zvyšují riziko úrazu elektrickým proudem.
- Nikdy nepracujte s nářadím, které má poškozený el. kabel příp. vidlici nebo spadlo na zem a je jakýmkoliv způsobem poškozeno.
- Při používání elektrického nářadí ve venkovním prostředí používejte prodlužovací kabel vhodný pro venkovní použití. Použití kabelu vhodného k vnějšímu použití snižuje riziko úrazu elektrickým proudem
- Pokud používáte elektrické nářadí ve vlhkých prostorech, používejte napájení chráněné proudovým

chráničem (RCD). Používání RCD omezuje nebezpečí úrazu elektrickým proudem. Pojem "proudový chránič (RCD)" může být nahrazen pojmem "hlavní jistič obvodu (GFCI)" nebo "jistič unikajícího proudu (ELCB)".

- Držte el. ruční nářadí výlučně za izolované plochy určené k uchopení, protože při provozu může dojít ke kontaktu řezacího či vrtacího příslušenství se skrytým řidičem nebo vlastní šňůrou.

3) BEZPEČNOST OSOB:

- Při používání elektrického nářadí buďte pozorní a ostražití, věnujte maximální pozornost činnosti, kterou právě provádíte. Soustřeďte se na práci. Nepracujte s elektrickým nářadím pokud jste unaveni nebo jste pod vlivem drog, alkoholu nebo léků. I chvilková nepozornost při používání elektrického nářadí může vést k vážnému poranění osob. Při práci s el. nářadím nejezte, nepijte a nekuřte.

- Používejte ochranné pomůcky. Vždy používejte ochranu očí. Používejte ochranné prostředky odpovídající druhu práce, kterou provádíte. Ochranné pomůcky jako např. respirátor, bezpečnostní obuv s protiskluzovou úpravou, pokrývka hlavy nebo ochrana sluchu, používané v souladu s podmínkami práce, snižují riziko poranění osob.

- Vyvarujte se neúmyslnému zapnutí el. nářadí. Nepřenášejte el. nářadí, které je připojeno k elektrické síti, s prstem na vypínači nebo na spoušti. Před připojením k elektrickému napětí se ujistěte, zda vypínač nebo spoušť v poloze "vypnuto". Přenášení el. nářadí s prstem na vypínači nebo připojování vidlice el. nářadí do zásuvky ze zapnutým vypínačem může být příčinou vážných úrazů.

- Před zapnutím el. nářadí odstraňte všechny seřizovací klíče a nástroje. Nastavovací klíč nebo nástroj, který zůstane připevněn k otáčející se části elektrického nářadí může být příčinou poranění osob.

- Vždy udržujte stabilní postoj a rovnováhu. Pracujte jen tam, kam bezpečně dosáhnete. Nikdy nepřeceňujte vlastní sílu. Nepoužívejte elektrické nářadí, pokud jste unavení.

- Oblékejte se vhodným způsobem. Používejte pracovní oblečení. Nenoste volné oblečení ani šperky. Dbejte na to, aby se vaše vlasy, oblečení, rukavice nebo jiná část těla nedostala do přílišné blízkosti rotujících nebo rozpálených částí el. nářadí.

- Připojte el. nářadí k odsávání prachu. Pokud má el. nářadí možnost připojení zařízení na zachycování nebo odsávání prachu, ujistěte se, že došlo k jeho řádnému připojení a používání. Použití takových zařízení může omezit nebezpečí vznikající prachem.

- Pevně upevněte obrobek. Použijte stolařskou svorku nebo svěrák pro upevnění obrobku, který budete obrábět.

- Nepoužívejte jakékoliv nářadí pokud jste pod vlivem alkoholu, drog, léků nebo jiných omamných či návykových látek.

- Zařízení není určeno k použití osobami (včetně dětí) se sníženými fyzickými, smyslovými nebo mentálními schopnostmi nebo s nedostatkem zkušeností a znalostí, pokud nejsou pod dozorem nebo nedostali pokyny ohledně použití zařízení od osoby odpovědné za jejich bezpečnost. Děti musí být pod dozorem, abyste se ujistili, že se nehrají se zařízením.

4) POUŽITÍ A ÚDRŽBA ELEKTRICKÉHO NÁŘADÍ:

- El. nářadí vždy odpojte od el. sítě v případě jakéhokoliv problému při práci, před každým čištěním nebo údržbou, při každém přesunu a při ukončení činnosti! Nikdy nepracujte s el. nářadím, pokud je jakýmkoliv způsobem poškozeno.

- Pokud začne nářadí vydávat abnormální zvuk nebo zápach, okamžitě ukončete práci.

- Elektrické nářadí nepřetěžujte. Elektrické nářadí bude pracovat lépe a bezpečněji, jestliže s ním budete pracovat v otáčkách, pro které bylo navrženo. Používejte správné nářadí, které je určeno pro danou činnost. Vhodné nářadí bude dobře a bezpečně vykonávat práci, pro kterou bylo vyrobeno.

- Nepoužívejte elektrické nářadí, které nelze bezpečně zapnout a vypnout ovládacím vypínačem. Používání takového nářadí je nebezpečné. Poškozený vypínač musí být opraven certifikovaným servisem.

- Odpojte nářadí od elektrické sítě předtím, než začnete provádět jeho nastavení, výměnu příslušenství nebo údržbu. Toto opatření omezí nebezpečí náhodného spuštění.

- Nepoužívané elektrické nářadí uschovejte tak, aby bylo mimo dosah dětí a nepovolaných osob. Elektrické nářadí v ruce nezkušených uživatelů může být nebezpečné. Elektrické nářadí skladujte na suchém a bezpečném místě.

- Pečlivě udržujte elektrické nářadí v dobrém stavu. Pravidelně kontrolujte seřizení pohybujících se částí a jejich pohyblivost. Kontrolujte zda nedošlo k poškození ochranných krytů nebo jiných částí, které mohou ohrozit bezpečnou funkci elektrického nářadí. Pokud je nářadí poškozeno, před dalším použitím zajistěte jeho opravu. Mnoho úrazů je způsobeno nesprávnou údržbou elektrického nářadí.
- Řezací nástroje udržujte ostré a čisté. Správně udržované a naostřené nástroje usnadňují práci, omezují nebezpečí úrazu a práce s nimi se lépe kontroluje. Použití jiného příslušenství než toho, které je uvedeno v návodu k obsluze nebo doporučené dovozce může způsobit poškození nářadí a být příčinou úrazu.
- Elektrické nářadí, příslušenství, pracovní nástroje atd. používejte v souladu s těmito pokyny a takovým způsobem, který je předepsán pro konkrétní elektrické nářadí a to s ohledem na dané podmínky práce a druh převáděné práce. Používání nářadí pro jiné účely, než pro jaké je určeno, může vést k nebezpečným situacím.

5) SERVIS:

- Servis elektrického nářadí svěřte kvalifikovanému technikovi. Mohou se používat pouze náhradní díly. Zaručíte tak, že bude zachována bezpečnost elektrického nářadí.

BEZPEČNOSTNÍ POKYNY PRO ELEKTRICKOU ŘETĚZOVÚ PILU

- Dbejte na to, abyste měli během práce s pilou všechny části těla v bezpečné vzdálenosti od pilového řetězu. Před spuštěním pily zkontrolujte, zda se řetěz něčeho nedotýká. Při práci s řetězovou pilou může malý moment nepozornosti zapříčinit zachycení oblečení nebo některé části těla pilovým řetězem.
 - Držte řetězovou pilu vždy pravou rukou za zadní rukojeť a levou rukou za přední rukojeť. Držení řetězové pily v obráceném pracovním postoji zvyšuje riziko poranění a nesmí se používat.
 - Držte elektrickou řetězovou pilu vždy jen za izolované plochy rukojetí, protože se může stát, že se pilový řetěz dostane do kontaktu se skrytým elektrickým vedením nebo s vlastním napájecím kabelem. Kontakt řetězu s elektrickým vedením, které je pod proudem, může dostat pod proud i kovové součástky nářadí, a to může způsobit zásah elektrickým proudem.
 - Používejte ochranné brýle a chrániče sluchu. Doporučujeme používat i další ochranné pomůcky na ochranu hlavy, rukou, nohou a chodidel. Vhodné ochranné pracovní oblečení snižuje nebezpečí poranění odletujícími třískami a následky náhodného dotyku řetězu pily.
 - Nepracujte s řetězovou pilou na stromě. Při práci s řetězovou pilou na stromě Vám hrozí nebezpečí poranění.
 - Dávejte pozor na to, abyste měli vždy pevný postoj a řetězovou pilu používejte pouze tehdy, když stojíte na zpevněném, bezpečném a rovném podkladu. Kluzký podklad stanoviska nebo nestabilní plochy na stání jako například práce na žebříku mohou způsobit ztrátu rovnováhy nebo vést ke ztrátě kontroly nad řetězovou pilou.
 - Při řezání větve, který je napnutý, počítejte s tím, že se odpruží směrem zpět. Když se toto napětí vláken dřeva uvolní, může napnutý větev trefit obsluhující osobu a / nebo jejich vytrhnout řetězovou pilu zpod kontroly.
 - Mimořádně opatrně postupujte při řezání křovin a mladých stromků. Tento tenký materiál by se mohl v řetězové pile zachytit a udeřit Vás nebo Vás dostat z rovnovážné polohy.
 - Řetězovou pilu přenášejte držením za přední rukojeť a vždy vypnutou tak, aby byla řetěz odvrácena od těla. Při převážení nebo během úschovy řetězové pily vždy navlečte ochranný kryt. Pečlivé zacházení s řetězovou pilou snižuje pravděpodobnost neúmyslného dotyku s běžící pilovým řetězem.
 - Dodržujte pokyny pro mazání, napnutí řetězu a výměnu příslušenství. Neodborně napnutá nebo namazaný řetěz se může přetrhnout nebo může zvýšit riziko zpětného nárazu.
 - Rukojeti udržujte suché a čisté a postarejte se o to, aby na nich nebyl olej ani tuk. Mastné, zaolejované rukojeti jsou kluzké a způsobují ztrátu kontroly nad nářadím.
 - Elektrickou řetězovou pilu používejte pouze na řezání dřeva. Nikdy nepoužívejte elektrickou řetězovou pilu na takové práce, na které není určena (např. Na řezání plastů, zdiva ani takových stavebních materiálů, které nejsou vyrobeny ze dřeva). Použití řetězové pily na takové práce, na které není určena, může vyvolat vznik nebezpečných situací.
- Důvody a předcházení zpětným nárazu:**
- Ke zpětnému nárazu může dojít tehdy, když se hrot vodící lišty dotkne nějakého předmětu nebo když se dřevo ohne a řetězová pila se v řezu zablokuje.

- Takový kontakt se špičkou pily může mít v mnoha případech za následek neočekávanou reakci směřující dozadu, při níž se vodící lišta vymrští směrem nahoru k obsluhující osobě.

- Zachytenie řetězu na horní hraně vodící lišty může lištu prudce vymrstit směrem k obsluhující osobě.

- Každá z těchto reakcí může mít za následek ztrátu Vaší kontroly nad pilou, následkem čehož byste se mohli těžko zranit. Nespoléhejte výlučně pouze na bezpečnostní prvky, které jsou součástí konstrukce řetězové pily. Jako uživatel řetězové pily byste měli provést různá opatření, abyste mohli pracovat bez úrazů a zranění. Zpětný ráz je následkem nesprávného a chybného používání elektronářadí. Vhodnými preventivními opatřeními, které popisujeme v následujícím textu, mu lze zabránit:

- Držte řetězovou pilu pevně oběma rukama, přičemž palce a prsty obepínají rukojeti řetězové pily. Svě tělo a ruce dejte do takové polohy, ve které budete moci nejlépe odolat silám zpětného nárazu. V případě uskutečnění vhodných opatření může obsluha síly zpětného nárazu zvládnout. Řetězovou pilu nikdy nepouštějte z rukou.
- Vyhýbejte se abnormálním polohám těla a neřežte ve větší výšce, jako jsou Vaše ramena. Tím se zabrání neúmyslnému dotyku se špičkou vodící lišty a umožní se lepší kontrola řetězové pily v neočekávaných situacích.
- Používejte výhradně výrobcem předepsané náhradní vodící lišty a pilové řetězy. Nesprávné náhradní vodící lišty a pilové řetězy mohou mít za následek roztržení řetězu nebo vyvolat zpětný náraz.
- Dodržujte pokyny výrobce pro broušení a údržbu pilového řetězu. Příliš nízké omezovače hloubky zvyšují možnost vzniku zpětného nárazu.

Důležité pokyny pro vaši osobní bezpečnost:

1) Pokyny pro bezpečný provoz řetězové pily:

- **POZOR!** Řetězová pila může být nebezpečná, pokud se nepoužívá v souladu s pokyny doporučenými výrobcem.

Je důležité aby si uživatel přečetl tento návod k použití a porozuměl pokynům.

- Vaše elektrické nářadí vždy bezpečně skladujte. Nepoužívané elektrické nářadí by mělo být uloženo na suchém a vyvýšeném místě, nebo uzamčené, mimo dosah dětí.

- Pravidelně kontrolujte prodlužovací kabel a v případě potřeby ho vyměňte. Dbejte na to, aby rukojeti byly vždy suché a aby nebyly zaolejované nebo zamazané.

- Před každým použitím zkontrolujte, zda není napájecí kabel poškozen. V případě že je, nechte jej vyměnit v autorizovaném servisu, aby se předešlo nebezpečí.

- Při práci musíte řetězovou pilu ovládat oběma rukama.

- Před dotažením řetězu, její výměnou nebo před odstraněním poruchy musí být řetězová pila odpojena od zdroje elektrické energie ▪ Vytáhněte zástrčku ze zásuvky!

- Během pracovních přestávek elektrickou řetězovou pilu odložte tak, aby nikoho neohrozila. Vytáhněte zástrčku ze zásuvky!

- Při zapnutí musíte řetězovou pilu bezpečně podepřít a pevně držet. Řetěz a lišta musí být volné.

- Při poškození nebo proříznutí napájecího kabelu okamžitě vytáhněte zástrčku ze zásuvky.

- Při použití prodlužovacího kabelu na bubnu musí být kabel vždy zcela odmotaného.

- Dbejte na to, aby kabel nebyl zalomený nebo poškozený.

- Řetězová pila smí být uvedena do chodu jen kompletně smontovaná. Nesmí chybět žádné ochranné části.

- Pokud na nástroji zaznamenáte změny, okamžitě řetězovou pilu vypněte.

- Kvůli případným úrazům mějte vždy připravenou lékárničku.

- Při dotyku řetězové pily se zeminou, kameny, hřebíky nebo jinými cizími tělesy, prosím, okamžitě vytáhněte zástrčku ze zásuvky a zkontrolujte řetěz a lištu.

- Dbejte na to, aby do půdy nebo kanalizace nepronikl žádný olej z řetězu.

- Řetězovou pilu vždy odkládejte na podložku, protože z lišty nebo řetězu může vždy ukápnout trochu oleje.

- Nepoužívejte řetězovou pilu při špatných povětrnostních podmínkách, zvláště když hrozí bouře.

2) Pokyny kvůli nebezpečí zpětného nárazu:

- Pokud možno používejte na řezání kozu.

- Vždy se dívejte na špičku lišty.
- Řez začínajte výlučně s běžící pilovým řetězem, nikdy nezapínejte elektrickou řetězovou s přiloženou řetězem.
- Takzvané zapichovací řezy pomocí hrotu lišty smí provádět pouze vyškolení pracovníci.

3) Pokyny pro bezpečnou techniku práce:

- Práce na žebřících, lešeních nebo stromech je zakázána.
- Zajistěte dřevo tak, aby se během řezání nemohlo otočit.
- Dávejte pozor na roztržené dřevo aby nedošlo k poranění.
- Nepoužívejte řetězovou pilu na páčení nebo přesouvání dřeva.
- Prořízněte pouze spodní stranou lišty. Při řezání horní stranou je řetěz srážená zpět ve směru piloun.
- Dbejte na to, aby ve dřevě nebyly kameny, hřebíky nebo jiné cizí tělesa.
- Dbejte na to, aby běžící pila nepřišla do kontaktu s půdou a s drátěnými ploty.

MONTÁŽ

- Před zahájením montáže, zařízení vypněte a vytáhněte zástrčku ze zásuvky, abyste zabránili jeho nechtěnému spuštění a následnému možnému poranění.
- Během montáže nebo výměny řetězu používejte kvalitní pracovní rukavice, aby nedošlo k poranění ostrými články řetězu.

MONTÁŽ ŘETĚZU A VODICÍ LIŠTY

- Používejte pouze pilové řetězy s tloušťkou článku 1,3 mm.
- Všechny součástky opatrně rozbalte.
- Elektrickou řetězovou pilu umístěte na rovnou plochu.
- Odstraňte kryt hnacího ozubeného kolečka uvolněním aretačního knoflíku.
- Vložte vodicí lištu a umístěte na ni řetěz tak, aby zuby hnacího ozubeného kola zapadly do článků řetězu a spodní část vodicí lišty byla umístěna do drážky.
- Nasadte řetěz okolo hnacího ozubeného kola, a lištu posuňte tak, aby čep napínacího kolíku přesně dosedl do otvoru v liště. Čep musí být v otvoru vidět.
- Směr otáčení řetězu pily je daný 2 šipkami umístěnými na krytu hnacího ozubeného kola.
- Řetěz musí být nainstalována na lištu tak, aby řezací zuby pracovali ve stejném směru jako běží řetěz. Zuby řetězu musí na horní straně vodicí lišty směřovat dopředu.
- Nasadte zpět kryt hnacího ozubeného kola a trocha utáhněte aretační knoflík.
- Řetěz pily teď ještě není napnutá. Napínání řetězu se provádí podle postupu, který je popsán v části "Napínání pilového řetězu".

NAPÍNÁNÍ PILOVÉ ŘETĚZY

- Napnutí řetězu třeba zkontrolovat vždy před začátkem práce s elektrickou řetězovou pilou, po uskutečnění několika prvních řezů a přibližně po každých 10 minutách práce.
- Především při použití zcela nové řetězy třeba na začátku počítat s její zvýšenou roztažností.
- Životnost řetězu závisí v rozhodující míře od dostatečného mazání a od správného napnutí řetězu při používání.
- Nenapínejte řetěz když je zahřátá, protože po ochlazení se zkrátí a byla by na čepeli příliš napnutá.
- Elektrickou řetězovou pilu umístěte na rovnou plochu.
- Otočte aretační knoflík o cca 1-3 obrátky proti směru pohybu hodinových ručiček, abyste uvolnili aretaci vodicí lišty.
- Zkontrolujte, zda články řetězu přesně dosedají do vodicí lišty a na hnací ozubené kolo.
- Otáčejte kroužek napínání řetězu při současném přeskokování ve směru pohybu hodinových ručiček tak dlouho, až dosáhnete správného napnutí řetězu. Zaskakovací mechanika zabraňuje tomu, aby se napnutí řetězu uvolnilo. V případě, že kroužkem napínání řetězu je možné otáčet jen těžko uvolněte aretační knoflík otočením proti směru pohybu hodinových ručiček. Aretační knoflík se smí otáčet s kroužkem napínání řetězu současně.

- Pilový řetěz je správně napnutý tehdy, když se dá ve střední poloze vodící lišty nadzvednout o cca 5-10 mm.
- Jestliže byla řetěz příliš napnutý, otočte kroužek napínání řetězu proti směru pohybu hodinových ručiček a řetěz uvolněte.
- Když je řetěz napnutý, zafixujte vodící lištu otáčením aretačního knoflíku ve směru pohybu hodinových ručiček. Není třeba použít žádný nástroj.

POUŽITÍ:

UPOZORNĚNÍ! Vždy používejte ochranné brýle, chrániče sluchu, ochranné pracovní rukavice a vhodné pracovní oblečení!

- Elektrickou řetězovou pilu používejte pouze s výrobcem schválenými prodlužovacími kabely s předepsanou izolací a přípojkami určenými pro venkovní použití.
- Elektrická řetězová pila je vybavena bezpečnostními spínači, které vyžadují použití obou rukou.
- Před připojením elektrické řetězové pily ke zdroji elektrické energie se ujistěte zda napětí ve vaší elektrické zásuvce odpovídá údajům na štítku zařízení.
- Zkontrolujte, zda není napájecí kabel poškozen. V případě že je, nechte jej vyměnit v autorizovaném servisu, aby se předešlo nebezpečí.
- Napájecí kabel zcela rozviňte!
- Dříve než začnete s elektrickou řetězovou pilou pracovat ujistěte se, že pila pracuje správně a není jakkoli poškozena. Také zkontrolujte mazání řetězu a stav hladiny oleje v nádrži. V případě potřeby doplňte olej do nádrže. Elektrickou pilu s namontovanou vodící lištou a řetězem zapněte a v dostatečném odstupu podržte nad světlým podkladem. Pokud se na podkladě vytvoří olejová stopa, pracuje mazání řetězu bezchybně.
- Dávejte pozor na to aby se běžící elektrická řetězová pila nedostala do kontaktu se zemí. Z bezpečnostních důvodů je ideální dodržovat minimální odstup 20 cm.

NAPLNĚNÍ OLEJOVÉ NÁDRŽE A MAZÁNÍ PILOVÉ ŘETĚZY

- Elektrická řetězová pila je dodávána bez naplněného oleje v nádrži.
- Umístěte elektrickou řetězovou pilu na rovnou plochu tak, aby se uzávěr olejové nádrže nacházel nahoře.
- Pomocí hadříku vyčistěte prostor okolo uzávěru olejové nádrže a uzávěr odšroubujte.
- Ujistěte se, že uvnitř nádrže nejsou žádné nečistoty.
- Naplňte olejovou nádrž olejem po značku "max" (maximální hladina stavu oleje). Hladinu oleje můžete sledovat přes průzor olejové nádrže.

UPOZORNĚNÍ: Na mazání řetězu používejte výhradně biologicky rychle odbouratelné olej (dle normy RAL-UZ8), abyste zabránili poškození řetězu. V žádném případě nepoužívejte recyklovaný olej ani použitý, odpadní olej. V případě použití nedoporučeného oleje záruka na produkt nebude platná.

- Uzávěr nádrže na olej našroubujte opět na původní místo.
- Nechte řetězovou pilu běžet 30 sekund, abyste olej přečerpali.

UPOZORNĚNÍ: Na odvzdušňování nádrže na olej se v uzávěru olejové nádrže nacházejí malé vzduchové kanálky. Abyste zabránili vytečení oleje, když s elektrickou řetězovou pilou nepracujete, postavte ji vždy do vodorovné polohy tak, aby se uzávěr olejové nádrže nacházel nahoře.

- Používání elektrické řetězové pily bez oleje nebo s nízkým stavem oleje má za následek její poškození. Životnost řetězu a její řezný výkon závisí na optimálního mazání řetězu. Z tohoto důvodu se řetěz během používání pily automaticky maže olejem.

UPOZORNĚNÍ: Při nízké teplotě olej velmi zhoustne, čímž se sníží průtok oleje k řetězu.

ZAPNUTÍ A VYPNUTÍ

- Elektrickou řetězovou pilu startujte jen s namontovanou vodící lištou, řetězem a brzdou řetězu. Jinak může dojít k úrazu.
- Ujistěte se, že brzda řetězu se nachází ve vypnuté poloze. Elektrickou řetězovou pilu nenastartujete pokud se brzda řetězu bude nacházet v zapnuté poloze. Brzdu řetězu nastavíte do vypnuté polohy tak, že ji

potáhnete směrem k motoru.

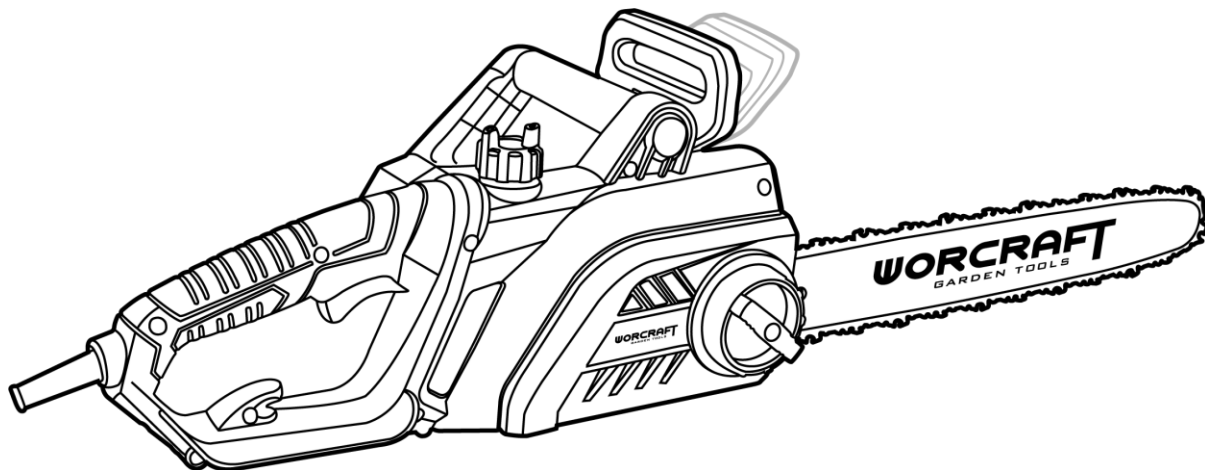

- Elektrickou řetězovou pilu držte vždy oběma rukama, a to přední rukojeť levou rukou a zadní rukojeť pravou rukou. Rukojeti držte neustále úplným držením palci i prsty.
- Ujistěte se, že se řetěz ani lišta ničeho nedotýkají a nic nemůže bránit jejich volnému pohybu.
- Pro zapnutí elektrické řetězové pily nejprve stiskněte bezpečnostní pojistku ON / OFF vypínače (11) a následně stiskněte a podržte ON / OFF vypínač (13).
- Po nastartování můžete bezpečnostní pojistku ON / OFF vypínače (11) uvolnit.
- Pro vypnutí elektrické řetězové pily uvolněte ON / OFF vypínač (13).

UPOZORNĚNÍ: Z bezpečnostních důvodů se ON / OFF vypínač (13) nedá zaaretovat, ale musí zůstat po celou dobu řezání stále stlačený.

BEZPEČNOSTNÍ ŘETĚZOVÁ BRZDA / KRYT PŘEDNÍ RUKOJETI

- Elektrická řetězová pila je vybavena bezpečnostní řetězovou brzdou která okamžitě zastaví řetěz pily pokud dojde ke zpětnému nárazu.
- Bezpečnostní řetězová brzda snižuje riziko nehody, ovšem pouze sám uživatel se mu dokáže plně vyhnout.
- Bezpečnostní řetězová brzda se zapíná ručně (Vaší levou rukou) nebo automaticky mechanismem setrvačnosti.
- Bezpečnostní řetězovou brzdu aktivujete zatlačením směrem k pilové řetězu.
- Tento pohyb spustí pružinový mechanismus který zabrzdí pohonný systém motoru.
- Bezpečnostní řetězová brzda slouží také jako ochrana levé ruce před kontaktem s pilovým řetězem.
- Bezpečnostní řetězovou brzdu použijte jako "ruční brzdu" při přenosu pily z místa na místo. Předejdete tak kontaktu zahájené pily s Vaší nohou, jinou osobou nebo předmětem.
- Zpětný náraz pily dokáže být velmi náhlý a prudký, avšak většina Zpětný náraz je slabá a tedy nedojde k aktivaci bezpečnostní řetězové brzdy. Během Zpětný náraz je důležité aby uživatel držel pilu pevně.
- Způsob aktivace bezpečnostní řetězové brzdy (automaticky nebo manuálně) závisí na síle zpětného nárazu, polohy řezaného materiálu a vodící lišty.
- Bezpečnostní řetězová brzda je navržena tak aby se v případě prudkého silného najednou když zóna nebezpečí zpětného nárazu příliš daleko od uživatele zapnula automaticky mechanismem setrvačnosti.

PŘEPRAVA ŘETĚZOVÉ PILY

- Než budete elektrickou řetězovou pilu přepravovat vždy zařízení vypněte, vytáhněte zástrčku ze zásuvky a nasuňte ochranný kryt na vodící lištu s řetězem.

PRODLUŽOVACÍ KABELY

- Elektrickou řetězovou pilu používejte pouze s výrobcem schválenými prodlužovacími kabely s předepsanou izolací a přípojkami určenými pro venkovní použití.
- Průřez prodlužovacího kabelu musí být nejméně 2,5 mm² a maximální délka prodlužovacího kabelu musí být nejvíce 75 m.
- Pro zabránění ohýbání prodlužovacího kabelu jej protáhněte příslušné otvory v těle pily (obr. M).
- Používání prodlužovacích kabelů delších než 30 m snižuje výkon elektrické řetězové pily.

VODÍCÍ LIŠTA

Vodící lišta (7) je vystavena obzvláště silnému opotřebení (zejména špička vodící lišty a její spodní strana). Abyste předešli jednostrannému opotřebení pokaždé když brousíte řetěz otočte vodící lišty.

OZUBENÉ HNACÍ KOLEČKO

- Ozubené hnací kolečko (16) je vystaveno obzvláště vysokému opotřebení.
- V případě, že zuby pilového řetězu vykazují známky opotřebení je třeba vyměnit hnací ozubené kolečko.
- Používání elektrické řetězové pily s opotřebovaným hnacím ozubeným kolečkem značně snižuje životnost řetězu.
- Hnací řetězové kolečko nechte vyměnit v autorizovaném servisu.

DOPORUČENÉ RADY

- Když se pila dostane do kontaktu s cizím předmětem, okamžitě ji vypněte, zkontrolujte a v případě potřeby ji nechte opravit.
- Chraňte řetěz před nečistotami a pískem. I malé množství nečistot rychle otupí řetěz a zvýší riziko zpětného nárazu.
- Začněte proříznutí několika malých kulatin, abyste před řešením těžších úkolů dobře seznámili se svým zařízením.
 - Když začínáte řezat, zatlačte kryt řetězové pily oproti kulatině.
 - Nechte pilu pracovat. Vyvíjejte pouze mírný tlak směrem dolů.
 - Abyste neztratili kontrolu nad zařízením, měli byste se naklánět směrem ke konci řezu, aby se na pilu nevyvíjel žádný tlak.

KÁCENÍ STROMŮ - IBA PO VHODNÉ ODBORNÉ PŘÍPRAVĚ

UPOZORNĚNÍ: Dávejte pozor na zlomené nebo odumřelé větve, které by mohly při kácení spadnout a způsobit vážné zranění.

- Nekácejte v blízkosti budov nebo elektrických drátů, pokud nevíte, kterým směrem by mohl Odříznuté strom spadnout.
- Nepracujte v noci, protože nebudete schopni správně vidět, nebo během deště, sněžení nebo bouřky, protože tehdy je obtížné předvídat směr, kterým by strom mohl spadnout.
- Práci si předem naplánujte.
- Pracovní prostor kolem stromu by měl být čistý, abyste měli pevnou oporu.
- Uživatel by měl vždy stát na vrchní straně terénu, protože se očekává, že se strom po kácení bude kutálet nebo posouvat.

Směr pádu stromu mohou ovlivnit následující podmínky:

- Směr a rychlost větru.
- Naklonění stromu. Sklon není vždy viditelný kvůli nerovnému nebo svažitého terénu. Naklonění stromu stanovte pomocí vodováhy.
- Vyrůstání větve (a tím i hmotnost) pouze na jedné straně.
- Okolní stromy a překážky.

- Pokud se na řezání a kácení podílejí dvě nebo více osob, vzdálenost mezi osobami, které provádějí kácení a řezání, by měla být alespoň dvojnásobná než je výška stromu, který se má pokácet. Při kácení stromů dbejte na to, aby nebyly ohroženy jiné osoby, aby nedošlo k zasažení elektrických vedení a aby nedošlo k žádným materiálním škodám. Pokud se strom dostane do kontaktu s elektrickým vedením, okamžitě se musí informovat energetická společnost.

- Zkontrolujte přítomnost rozkladu a hniloby. Pokud je kmen shnilý, může se náhle zhroutit a spadnout na vás. Ujistěte se, že je k dispozici dostatek místa na bezpečné spadnutí stromu. Udržujte vzdálenost 2 1/2 délky stromu od nejbližší osoby nebo jiných objektů. Hluk motoru může přehlušit výstražné volání.

- Ze stromu, kde se chystáte řezat odstraňte nečistoty, kameny, uvolněnou kůru, hřebíky, svorky a dráty.

UDRŽUJTE ÚNIKOVÉ CESTY (OBR. A)

- Před kácením je třeba naplánovat únikovou cestu a v případě potřeby ji vyčistit.
- Úniková cesta by měla vést šikmo od zadní strany padajícího stromu (obr. A).

Bod 1: Naplánování únikových východů

Bod 2: Poloha, ve které padá strom

KÁCENÍ VELKÝCH STROMŮ (PRŮMĚR 15 CM) - POUZE S ODPOVÍDAJÍCÍHO VÝCVIKU

- Kácení velkých stromů provádějte metodou zářezu. V tomto případě se z boku vypil klín podle požadovaného směru pádu. Po provedení řezu na druhé straně stromu spadne strom ve směru klínu.
- **POZNÁMKA:** Pokud má strom velké opěrné kořeny, před vytvořením zářezu by měly být odstraněny. Pokud se pila používá k odstranění opěrných kořenů, řetěz by se neměla dotýkat země, aby se zabránilo jejímu vytupení.

PODPÍLENÍ A VYMĚŘUJÍ STROMU (OBR. B-C)

- zařízněte klín s hloubkou 1/3 průměru stromu v pravém úhlu ke směru pádu. Nejprve proveďte spodní horizontální řez klínu (obr. B, č. 1). Tím se zabrání zablokování řetězu pily nebo vodící lišty při provádění druhého řezu klínu (obr. B, č. 2). Nyní odstraňte vyřezaný klín.
- Poté můžete pokračovat s řezáním na opačné straně stromu (obr. B, poz. 3). Proveďte ho přibližně 5 cm nad středem zářezu.
- Klesající řez proveďte rovnoběžně s horizontálním řezem klínu. V případě klesajícího řezu (č. 3), řežte jen do hloubky tak, aby se zachoval most (č. 4) (držící dřevo), který může působit jako závěs. Most zabrání otáčení stromu a pádu nesprávným směrem. Neprovádějte řezání přes most.
- **POZNÁMKA:** Když se provede klesající řez blízko mostu, strom by měl začít padat. Pokud to vypadá tak, že strom nemusí spadnout v požadovaném směru nebo se nakloní dozadu a zachytí řetěz pily, přestaňte s klesajícím řezem a použijte klíny ze dřeva, plastu nebo hliníku na otevření řezu a naklonění stromu do požadovaného směru pádu.
- Když strom začne padat, vyberte pilu z řezu, vypněte ji, odložte a opusťte nebezpečnou zónu po naplánované únikové trase. Dávejte pozor na padající větve a nezakopněte.
- Dávejte pozor na známky toho, že strom začíná padat: zvuky praskání, rozšiřování vypíleného řezu nebo pohyb vrchních větví.
- Prevence poranění, nevypíňujte pilou částečně poražený strom. Věnujte zvláštní pozornost částečně pokácených stromů, které mohou být nedostatečně podepřeno. Pokud strom nespadne zcela, odložte pilu stranou a táhněte pomocí lanového navijáku, kladkostroje nebo traktoru.

ŘEZÁNÍ POKÁCENÝCH STROMŮ (ZKRACOVÁNÍ)

- Výraz "ZKRACOVÁNÍ" znamená řezání vyřabaného kmene stromu na požadovanou délku kulatiny.
- **UPOZORNĚNÍ:** Během řezání nestůjte na kulatině. Kterákoliv část může odkutálel a vy můžete ztratit pevný postoj a kontrolu nad zařízením. Nikdy nepoužívejte pilu na svahu. Ujistěte se, že máte pevný postoj a svou tělesnou hmotnost rozdělte rovnoměrně na obě nohy. Pokud je to možné, umístěte větve, trámy nebo klíny pod strom, abyste ho podepřeli.

Důležité poznámky

- Vždy řežte najednou pouze jednu kulatinu.
- Při řezání třískového dřeva buďte opatrní. Mohli vás zasáhnout ostré částice dřeva.
- Malé kulatiny nebo větve řežte na koze. Při řezání kulatiny by měla kmen držet další osoba. Kmen nezajišťujte nohou.
- Pokud používáte pilu na místech, kde se nacházejí kmeny a kořeny, přetáhněte kulatiny na čisté místo a nejprve zvedněte odstraněny kulatiny.

RŮZNÉ ŘEZY PRO ZKRACOVÁNÍ (OBR. D)

- **UPOZORNĚNÍ:** Jestliže je pila zaseknutá v kulatině, nevytahujte ji násilím. Riskujete ztrátu kontroly nad

zařízením a následné zranění a / nebo poškození pily. Držte pilu a vsuňte do řezu plastový nebo dřevěný klín, dokud se pila nedá snadno vytáhnout. Opatrně umístěte pilu a pokračujte v řezání. Spustte pilu, pokud je zachycena v kmene.

Řezání z hora (obr. E, položka 1)

- Umístěte pilu na vrchní konec kulatiny. Při prvním zařezávání vyvíjejte pouze mírný tlak směrem dolů.

Podřezávání (obr. E, položka 2)

- Proveďte podřezávání ve spodní části kmene, při držení vrchní části pily dolů oproti kulatině. Vyzkoušejte si podřezání - je to stejně snadné jako při řezání shora. Držte pilu pevně a udržujte kontrolu. Pila bude tlačit dozadu (směrem k vám).

→ **Upozornění:** Při podřezávání nikdy nedržte pilu naopak. V této poloze nemáte žádnou kontrolu nad zařízením. Vždy proveďte první řez na stlačené straně kulatiny. Stlačená strana kulatiny je na místě, kde se koncentruje tlak hmotnosti kořene.

Zkracování bez podpory (obr. F)

- Když je celá délka kmene stabilní a vyrovnaná, začněte řezat shora (č. 1).

- Dávejte pozor, abyste nepílili do země.

Řezání kmene podepřeného na jednom konci (obr. G)

- Když je kmen stromu na jednom konci podepřen, vytvořte první řez (č. 1) zespodu (1/3 průměru kmene), abyste zabránili rozštípnutí.

- Druhý řez se vytváří shora (2/3 průměru) ve stejné linii jako první řez, aby se zabránilo zaseknutí pily.

Řezání kmene podepřeného na obou koncích (obr. H)

- Když je kmen stromu podepřen na obou koncích, vytvořte první řez (č. 1) shora (1/3 průměru kmene), abyste zabránili rozštípnutí.

- Druhý řez se vytváří zespodu (2/3 průměru) ve stejné linii jako první řez, aby se zabránilo zaseknutí pily.

ODVĚTVOVÁNÍ A ODŘÍZNUTÍ

- **UPOZORNĚNÍ:** Vždy dávejte pozor na zpětný náraz a chraňte se před ním. Nikdy nedovolte, aby se pohybuující řetěz na vrchní straně vodicí lišty při odvětvování nebo opilování dostala do kontaktu s jinými větvemi nebo objekty. Takový kontakt může způsobit vážné zranění.

- **UPOZORNĚNÍ:** Při prořezávání nebo ořezávání vylezte na strom. Nestůjte na žebřících, plošinách atd., protože byste mohli ztratit rovnováhu a kontrolu nad zařízením.

Důležité poznámky

- Pracujte pomalu a pilu držte pevně oběma rukama. Zajistěte bezpečnou polohu stojmo a rovnováhu.

- Dejte si pozor na pružení. Při řezání malých větví buďte velmi opatrný. Pružný materiál se může zachytit do řetězu pily a vymrštit se směrem k vám, nebo narušit vaši rovnováhu.

- Dejte si pozor na pružení. Platí to zejména pro větve, které jsou ohnuté nebo pod tlakem. Vyhněte se kontaktu s větví nebo pilou, když je ve dřevě napětí.

- Udržujte svůj pracovní prostor čistý. Cestu udržujte bez větví, aby se předešlo zakopnutí.

Odvětvování (obr. J)

- Odvětvování znamená odstranění větví z pokácených stromů.

- Ponechte větší větve, které jsou pod pokácených stromů, a používejte je jako podporu, když budete pokračovat v práci.

- Začněte ve spodní části vyrubaného stromu a pokračujte směrem nahoru. Odstraňte menší části stromu řezáním ve směru růstu (šipky na obr. J).

- Udržujte strom mezi vámi a pilou.

- Odstraňte větší, podpůrné větve metodami uvedenými v části "Zkracování bez zajištění".

- Větve pod napětím vždy odpiľujte zespona nahoru, aby se pila nezachytila.
- Malé a volně visící větve vždy odpiľujte jedním řezem. Při podřezání by mohly spadnout a zatlačit pilu.

Ořezávání (obr. I)

- **UPOZORNĚNÍ:** Zbytky větví ponechte nebo jejich zařízněte zdola jen po úroveň ramene. Nikdy neodpiľujte větve nad výškou ramen. Takovou práci nechte na odborníka.
- Proveďte první řez (bod 1) do 1/3 ve spodní části větve.
- Potom zařízněte druhou část (bod 2) přes celou větev. Třetí část (položka 3) je obecná část, která umožňuje oddělit větev na 2,5 až 5 cm od kmene.

KÁCENÍ NA SVAHU (OBR. K)

- Při řezání na svahu se ujistěte, že stojíte vždy vyšší než kmen stromu (obr. K). Aby se zachovala úplná kontrola v okamžiku "prepiľovania", snižte tlak směrem ke konci řezu aniž abyste uvolnili pevné uchopení rukojetí řetězové pily.

- **VAROVÁNÍ:** Řetěz pily se nesmí dostat do styku se zemí. Po dokončení řezání počkejte, dokud se řetěz pily zastaví a až potom odstraňte řetězovou pilu. Při přechodu od jednoho stromu k druhému vždy řetězovou pilu vypněte.

ÚDRŽBA

- **POZOR! Nebezpečí zranění.** Před prováděním jakékoli operace při údržbě vytáhněte zástrčku ze zásuvky.
- **POZOR!** Jiné údržbářské a opravárenské práce, jak jsou uvedeny v tomto návodu k použití, může provádět pouze autorizovaný servis.
- Při poškození napájecího kabelu jej nechte vyměnit v autorizovaném servisu, aby se předešlo nebezpečí.
- Bezpečnost a provozní spolehlivost lze garantovat pouze při používání originálních náhradních dílů.
- Po každém použití očistěte řetězovou pilu od pilin a od oleje štětcem a hadrem. Dbejte obzvláště na to, aby byly větrací otvory motoru na krytu průchodné (nebezpečí přehřátí)
- K čištění nepoužívejte agresivní chemické prostředky, abrazivní prostředky apod. Mohlo by dojít k poškození pily.
- Po každém použití zkontrolujte všechny díly řetězové pily na opotřebení, obzvláště řetěz, lištu a hnací řetězového kolo.
- Po použití zkontrolujte pilu, zejména kryt motoru a napájecí kabel, na poškození. Při náznačce poškození nechte řetězovou pilu zkontrolovat a opravit v autorizovaném servisu.
- Zkontrolujte po každém použití řetězové pily funkci mazání. Nefungující mazání vede k poškození řetězu, lišty a motoru.
- V případě intenzivního používání se doporučuje nechat pilu každý rok zkontrolovat v autorizovaném servisu. V případě běžného používání poté každé 2 roky.

Péče o řetěz

- Dbajte na správné napnutí řetězu. Volná řetěz může při provozu vyskočit a vést k poranění.
- Při poškození musí být řetěz okamžitě vyměněna. Minimální délka horní plochy řezných zubů musí být nejméně 5 mm.
- Zkontrolujte po každém použití řetězové pily ostří zubů řetězu. Tupá řetěz vede k vyšší zátěži a přehřívání motoru
- tupou řetěz vyměňte za ostrou a nechte ji nabrousit.
- Protože na nabroušení řetězu pily jsou nutné určité odborné znalosti, doporučujeme přenechat nabroušení odborné dílně.
- V případě ručního broušení řetězu noste ochranné rukavice a používejte pilník. Řetěz bruste z vnitřní strany ostří směrem ven. Stačí 1 až 2 tahy pilníkem pro každý řezný zub. Každé 3 až 4 ruční broušení je nutné zkontrolovat a případně zbrousit patky omezovače hloubky pomocí plochého pilníku.

Péče o lištu

- Drážku lišty a otvory pro mazání udržujte v čistotě.
- Vodící lištu každých 8 provozních hodin otočte aby docházelo k rovnoměrnému opotřebení a tím i prodloužení její životnosti.

PŘEPRAVA A SKLADOVÁNÍ

- Elektrickou řetězovou pilu přepravujte pouze s namontovaným ochranným krytem.
- Ujistěte se, že se během přepravy elektrická řetězová pila nemůže zapnout.
- Vždy důkladně vyčistěte elektrickou řetězovou pilu předtím než ji uskladněte.
- Elektrickou řetězovou pilu skladujte na suchém místě mimo dosah dětí.
- Elektrickou řetězovou pilu skladujte v horizontální poloze a zajistěte ji proti možnému překlopení.
- Zcela vyprázdněte olejovou nádržku. Biologické oleje mají tendenci rosolovatět a mohly by poškodit olejové čerpadlo.

OCHRANA ŽIVOTNÍHO PROSTŘEDÍ



Symbol přeškrtnuté popelnice na produktech nebo v průvodních dokumentech znamená, že použité elektrické a elektronické výrobky nesmí být přidány do běžného komunálního odpadu. Pro správnou likvidaci, obnově a recyklaci doručte tyto výrobky na určená sběrná místa, kde budou přijata zdarma. Alternativně v některých zemích můžete vrátit své výrobky místnímu prodejci při koupi ekvivalentního nového produktu. Správnou likvidací tohoto produktu pomůžete zachovat cenné přírodní zdroje a napomáháte prevenci potenciálních negativních dopadů na životní prostředí a lidské zdraví, což by mohly být důsledky nesprávné likvidace odpadů. Další podrobnosti si vyžádejte od místního úřadu nebo nejbližšího sběrného místa. Při nesprávné likvidaci tohoto druhu odpadu mohou být v souladu s národními předpisy uděleny pokuty.

WORCRAFT

GARDEN TOOLS

Záruční list / Warranty

Výrobní číslo:	Dátum prodeje:	Podpis a razítko prodejce:

Meno zákazníka (název firmy):	Adresa zákazníka (sídlo firmy):

Zákazník svým podpisem potvrzuje, že mu bylo zařízení předvedeno a vysvětleno, že byl seznámen s návodem k obsluze, nasazením a užíváním stroje a že mu zařízení bylo vydáno kompletní.	Podpis zákazníka:

Záznamy o reklamaci – záručních opravách

Datum přijetí reklamace:	Datum ukončení reklamace:	Evidenční číslo reklamace:	Podpis převedené záruční opravy (Záznam o neoprávněné reklamaci)	Razítko servisního technika:

Záruční podmínky

1. Dodavatel poskytuje na tento výrobek záruční dobu uvedenou v tomto záručním listu za předpokladu, že je výrobek používán a skladován v souladu s platnými předpisy a normami a návodem k obsluze. Záruční doba začíná platit od data prodeje konečnému spotřebiteli. Záruka na baterie je 12 měsíců.

2. Zákazník je povinen předat tento výrobek k opravě v dodaném stavu, včetně všech jeho součástí (včetně příslušenství), s ověřeným záručním listem. Záruka se vztahuje na vady materiálů, výrobní vady a vady způsobené instalací, prací, úpravou nebo zásahem jiné osoby nebo organizace, která není autorizována servisním střediskem. Přesný rozsah oprav a reklamací je uveden v této záruce.

3. Záruční doba se prodlužuje o dobu, po kterou byl výrobek v záruční opravě. Záruční opravy provádějí pouze autorizovaná servisní střediska dodavatele.

4. Záruka se nevztahuje na:

- běžné opotřebení dílů způsobené provozem, včetně: těsnění, ucpávek, ložisek, těsnících pouzder, spojky, řemenů a dalších dílů podléhajících opotřebení; - škody způsobené nesprávným používáním, údržbou, servisem nebo instalací v rozporu s návodem k obsluze; škody vzniklé úmyslným jednáním nebo instalací či provozem výrobku v prostředí, které nespĺňuje technické požadavky; - poškození způsobené živelnými událostmi, nedodržením předepsaných intervalů údržby nebo servisu (zejména v souvislosti s výměnou opotřebovaných dílů a součástí) nebo přetížením výrobku; - poškození způsobené neodbornou servisní prohlídkou (např. vlastními mechaniky zákazníka mimo autorizovaná servisní střediska nebo použitím nevhodných náhradních dílů nebo neodborným zásahem do konstrukce a elektrických částí výrobku). - znečištěný výrobek, například provozními kapalinami (olej, benzín) nebo exkrementy z čerpadel a podobných zařízení, které znemožňují běžnou diagnostiku a servis - výrobek je vystaven nevhodnému prostředí (nadměrná vlhkost, teplo, prach, chemikálie),

5. Záruka se uplatňuje podle následujících podmínek:

- Při uplatnění reklamace je žadatel povinen předložit záruční list spolu s dokladem o koupi výrobku, dokladem o záruční prohlídce a dokladem o provedeném servisu v autorizovaném servisním středisku. - Záruka platí pouze za předpokladu, že zákazník dodržuje všechny podmínky údržby uvedené v návodu k obsluze a servisní knižce. - Autorizované servisní středisko provede posouzení závady; pokud je závada uznána jako záruční (výrobní nebo materiálová vada, dodržení pokynů pro údržbu a obsluhu), servisní středisko vadný díl bezplatně opraví nebo vymění. - Oprava musí být uvedena v záručním listě (datum, typ opravy, podpis a razítko autorizovaného opraváře). Nepředložení dokladu o servisních prohlídkách a dokladu o pravidelné údržbě může vést k zamítnutí nároku na uplatnění záruky.

6. Servisní středisko je povinno zajistit:

- provedení záruční opravy v přiměřené lhůtě (zákon stanoví lhůtu 30 dnů od data reklamace na odstranění závady); - bezplatný náhradní díl nebo výměnu vadného dílu (včetně práce a materiálu) v souladu s platnými postupy a právními předpisy Slovenské republiky; - uplatnění nároku na náhradu nákladů na dopravu v případě, že výrobek musí být zaslán do autorizovaného servisního střediska mimo místo dodání výrobku; - sepsání protokolu o převzetí, opravě a vrácení výrobku

7. Za normální opotřebení dílů se považuje životnost dílů v závislosti na aplikaci (ozubená ložiska, žebra, spojky, těsnění, ložiska, řetězy, řemeny, pouzdra, těsnění, převody atd.). Na tyto díly se nevztahují záruční podmínky, pokud se jedná o běžné opotřebení během životnosti (i když byly nesprávně udržovány). Na takové opotřebení se záruka nevztahuje..

8. Rozšířená záruka na motor zařízení (stroje)

- Na motor zařízení se vztahuje rozšířená záruka 5 let od data prodeje. - Tato rozšířená záruka se vztahuje pouze na výrobní a materiálové vady motoru, které se projeví při běžném, řádném používání a při dodržení všech předepsaných podmínek údržby (v návodu k obsluze). - Záruka na motor se nevztahuje na škody a poruchy způsobené: 1. nesprávnou instalací, nesprávným nastavením nebo nesprávnou údržbou motoru, 2. nedodržením pravidelných servisních intervalů motoru (včetně výměny oleje, filtrů, těsnění a dalších opotřebitelných dílů), 3. provozováním motoru mimo povolené provozní parametry (napětí, teplota, vlhkost atd.), 4. mechanickým poškozením nebo zásahem nepovolané osoby, 5. přírodními živly nebo jinými vnějšími vlivy (např. záplavy, požár, úder blesku). - V případě uznání reklamace motoru v rámci rozšířené záruky je autorizované servisní středisko (nebo jeho autorizovaná síť) povinno bezplatně odstranit závadu (oprava nebo výměna celého motoru dle uvážení servisního technika). - Abyste mohli uplatnit nárok na tuto rozšířenou záruku, musíte: 1. předložit originál záručního listu, doklad o zakoupení zařízení a doklad o pravidelném servisu motoru (obvykle jednou ročně nebo v intervalech stanovených výrobcem motoru), 2. prokázat, že motor byl provozován v souladu s návodem k obsluze a technickými předpisy (tj. nejedná se o důsledek nesprávné údržby nebo provozu mimo technické parametry), 3. doručit motor do autorizovaného servisu k posouzení. - Při nesprávném zacházení s motorem, jeho úpravách, použití nevhodných náhradních dílů nebo při zjištění zásahu neoprávněných osob do motoru rozšířená záruka zaniká. - Tato rozšířená záruka doplňuje zákonnou záruku 24 měsíců podle občanského zákoníku (zákon č. 40/1964 Sb.) a zákona o ochraně spotřebitele (zákon č. 250/2007 Sb.) a nesnižuje práva spotřebitele vyplývající ze zákonné záruky.

9. Servisní prohlídky servisních dílů:

- Pravidelné servisní prohlídky musí být prováděny v autorizovaných servisních střediscích dodavatele v souladu s pokyny výrobce (intervaly a rozsah prací jsou uvedeny v servisní knižce konkrétního výrobku). - Originální náhradní díly a spotřební materiál se nesmí nahrazovat náhradními díly jiných výrobců, které nezaručují stejnou spolehlivost a bezpečnost.

10. Způsob a místo uplatnění nároku:

- Nárok na reklamaci lze uplatnit v kterémkoli autorizovaném servisním středisku dodavatele. - Při uplatnění nároku na reklamaci je nutné předložit: 1. originál záručního listu se všemi vyplněnými a potvrzenými položkami, 2. doklad o zakoupení (faktura, účtenka), 3. doklad o pravidelných servisních prohlídkách (razítka a podpisy servisních techniků), 4. v případě reklamace motoru – doklad o servisních prohlídkách motoru. - Pokud reklamace splňuje podmínky záruční opravy, autorizované servisní středisko zajistí bezplatně odstranění závady včetně práce a materiálu. - Dodavatel zajistí, aby byla reklamace vyřízena do 30 dnů ode dne obdržení reklamovaného výrobku a dokumentů.

Poznámka: Rozšířená záruka na motor zařízení je komerční (dodatečná) záruka poskytovaná výrobcem nad rámec zákonné záruky v délce 24 měsíců. 24měsíční zákonná záruka se vztahuje na celý výrobek (včetně motoru) a práva spotřebitele z ní vyplývající nelze omezit. Rozšířenou zárukou na motor nejsou nijak dotčena ani omezena zákonná práva spotřebitele vyplývající z občanského zákoníku (zákon č. 40/1964 Sb.) nebo zákona o ochraně spotřebitele (zákon č. 250/2007 Sb.).

ZÁRUČNÍ A POZÁRUČNÍ SERVIS PROVÁDÍ ZÁSTUPCE VÝROBCE

Zplnomocněný zástupce výrobce: Slovakia Trend Export-Import s.r.o., Michalovská 87/1414, 073 01 Sobrance

Fax: (056) 652-2329 Tel: 0915 392 687 E-mail: servis@slovakia-trend.sk

ELEKTROMOS LÁNCFŰRÉS**HASZNÁLAT**

Elektrická reťazová píla je určená výlučne na rezanie materiálov z dreva (drevené trámy, dosky, konáre, kmene stromov atď.) a pre orezávanie stromov. Nepíľte kov, plasty, murivo, stavebné materiály, ktoré nie sú vyrobené z dreva atď. Az elektromos láncfűrész kizárólag faanyagok (fa gerendák, lapok, ágak, fa törzsek) vágására és fa levágására szolgál. Ne fűrészeljen fémet, műanyagot, falazatot, építőanyagokat és olyan anyagokat, amelyek nem fából készültek.

A készüléket csak az előírt célokra használja. Bármely más felhasználás a visszaélés példájaként tekintendő. A felhasználó / üzemeltető felel az ilyen visszaélések által okozott károkért vagy sérülésekért. Ne feledje, hogy ezt az eszközt nem kereskedelmi vagy ipari használatra tervezték. A garancia nem érvényes, ha az eszközt kereskedelmi, ipari vagy hasonló célra használják.













TECHNIKAI ADATOK

	FESZÜLTÉG / FREKVENCIA	230 V / 50 Hz
	TELJESÍTMÉNYIGÉNY	2 200 W
	LÁNC SEBESSÉGE	13 m / mp
	VEZETŐSÍN HOSSZA VEZETŐSÍN VASTAGSÁGA	406 mm (16") 1,3 mm
	VÁGÓLEMEZ MAX. HOSSZA	395 mm
	FOGSZÖG	3/8" (9,52 mm)
	FOGAK SZÁMA	57 db
	OLAJ TARTÁLY	0,28 l
	SÚLY	5 kg

A TERMÉK RÉSZEI

1	Hátsó fogantyú	10	Fogazat
2	Elülső fogantyú	11	Biztonsági kapcsoló
3	Első fogantyúvédő / biztonsági láncfék	12	Tápkábel tartó
4	Fűrészlánc	13	BE / KI kapcsoló
5	SDS rögzítő rendszer	14	Olajtartály sapka
6	Vezetősín burkolat	15	Olajsint jelző
7	Vezetősín	16	Fogaskerék
8	Hátsó fogantyúvédő	17	Útmutató
9	Tápkábel		

A KÉSZÜLÉKEN LÉVŐ FIGYELMESZTETŐ CÍMKÉK

	Általános veszélyeztetés.
	Olvassa el a használati utasítást.
	Nedobja a háztartási hulladékba. Ehelyett, környezetbarát módon, lépjen kapcsolatba az újrahasznosító központal. Kérjük, gondoskodjon a környezetvédelemről
	A termék megfelel a vonatkozó európai irányelveknek, a azonosság értékelési módszer ezen irányelveken el lett végezve
	Viseljen védőszemüveget.
	Viseljen védőkesztyűt.
	Viseljen hallásvédőt.
	A javítások elvégzése során a gépet nem szabad elektromos aljzatba csatlakoztatni.
	Viseljen légzőkészüléket.
	A láncfűrész mindkét kezével kell működtetni, amikor dolgozik.
	Védelem kettős szigeteléssel II. A földelés nem szükséges.
	Ne dolgozzon esőben, vagy eső esetén ne hagyja a készüléket szabadban.

AZ ELEKTROMOS KÉSZÜLÉKEK ÁLTALÁNOS BIZTONSÁGI ÚTMUTATÁSAI:

- **FIGYELEM!** Olvassa el az elektromos kéziszerszám biztonsági figyelmeztetéseit, utasításait, illusztrációit és specifikációit. Az alábbiakban felsorolt utasítások be nem tartása áramütést, tüzet és / vagy súlyos testi sértést okozhat.

1) A BIZTONSÁGOS MUNKAHELY:

- A munkahelyet tiszta és jól megvilágított állapotban kell tartani. A és a sötét terek okozzák a baleseteket.
- Ne használja a ollót olyan környezetben, ahol robbanásveszély áll fenn, ahol gyúlékony folyadékok, gázok vagy gőzök vannak jelen. Az elektromos ollóból szikra keletkezhet, amelyből meggyulladhat a por vagy füstök.
- Ne engedje, hogy gyermekek vagy más személyek hozzáférjenek az elektromos kéziszerszámhoz az elektromos kéziszerszám használata közben. Ha beavatkozik, elveszítheti az elvégzett tevékenység irányítását.

2) ELEKTROMOS BIZTONSÁG:

- Az elektromos kéziszerszám tápkábelének dugójának meg kell felelnie a hálózati aljzatnak. Soha ne módosítsa semmilyen módon. tápkábel. Soha ne csatlakoztassa a szerszámot, amely a csatlakozó dugóján található védőcsappal csipesszel vagy más adapterrel rendelkezik. A sérüléktelen villák és a megfelelő fiókok csökkentik az áramütés veszélyét. A sérült vagy kusza tápvezetékek növelik az áramütés veszélyét. Ha a tápkábel sérült, cserélje ki egy erre a célra szolgáló hálózati kábellel, amely a gyártó cégtől vagy értékesítési képviselőjétől szerezhető be.
- Az üzemeltető ne érintse meg a földelt tárgyakat, csövek, központi fűtés, kályhák és hűtőszekrények. Az áramütés kockázata nagyobb, ha teste a talajhoz van csatlakoztatva.
- Ne tegye ki az elektromos kéziszerszámokat esőnek, nedvességnek vagy víznek. Ne érintse meg nedves kézzel az elektromos kéziszerszámot. Soha ne használjon elektromos szerszámokat folyó víz alatt, vagy ne

merítse vízbe.

- A kábelt nem szabad túlterhelni. Soha ne használja a zsinórt a szerszám elhúzására, húzására vagy a dugó húzására. A kábelt ne tegye ki hőnek, olajnak, éles széleknek vagy mozgó alkatrészeknek. A sérült vagy sodrott kábelek növelik az áramütés veszélyét.
- Soha ne használjon olyan szerszámokat, amelyek sérült elektromos rendszerrel rendelkeznek. kábel vagy kábel. villát, vagy a földre esik és semmilyen módon nem sérült meg.
- Külső elektromos kéziszerszám használata esetén használja a kültéri használatra alkalmas hosszabbító kábelt. A kültéri használatra alkalmas kábel használata csökkenti az áramütés kockázatát
- Energiatakarékos tápegységet (RCD) használjon, ha a szerszámokat nedves helyeken használja. Az RCD-k használata csökkenti az áramütés kockázatát. A „Vezeték” (RCD) „helyettesíthető „fő megszakító (GFCI)”, vagy »hibaáram-védőkapcsoló (ELCB)«.
- Tartsa az el. kéziszerszámok kizárólag a szigetelt megfogási területek mögött , mivel működés közben a rejtett vezetékkel vagy zsinórral ellátott vágó vagy fúróalkatrészek érintkezhetnek.

3) A SZEMÉLYEK BIZTONSÁGA:

- Óvatosan és éberrel járjon el az elektromos kéziszerszám használata közben, fordítson nagy figyelmet arra, amit csinál. A munka középpontjában áll. Ne dolgozzon elektromos kéziszerszámokkal, ha fáradt vagy kábítószert, alkohol vagy gyógyszer hatása alatt áll. Az elektromos kéziszerszám véletlen használata súlyos személyi sérüléseket is okozhat. Az munka közben ne egyen, ne igyon vagy dohányozzon.
- Védőfelszerelést kell használni. Mindig szemvédőt kell használni. Használjon olyan védőfelszerelést, amely megfelel az Ön által végzett munkáknak. Védőeszközök, mint például a légzésvédő, csúszásgátló biztonsági cipő, fejfedő vagy hallásvédő, a munkakörülményeknek megfelelően használva, csökkenti a személyi sérülés kockázatát.
- Kerülje el a véletlen bekapcsolás. Ne hordozza az el. szerszámot az elektromos hálózathoz csatlakoztatott szerszám, az ujjával a kapcsolón vagy a triggeren. Mielőtt csatlakoztatná az elektromos feszültségbe, győződjön meg arról, hogy a kapcsoló vagy a trigger "ki" állásban van. Hordozni az el. szerszámok ujjával a kapcsolón vagy a dugót az el. hálózatba bedugni a bekapcsolással súlyos sérüléseket okozhat.
- Mielőtt bekapcsolná az el. szerszámot, távolítsa el az összes eszközt róla. A beállító csavarkulcs vagy szerszám, amely az elektromos kéziszerszám forgó részéhez csatlakozik, személyi sérülést okozhat.
- Mindig tartós hozzáállást és egyensúlyt tartson fenn. Csak olyan helyen dolgozzon, amitl biztonságosan elérhet. Soha ne becsülje alá saját erejét. Ne használjon elektromos szerszámokat, ha fáradt.
- Fel kell öltözni. Használjon munkaruhát. Ne viseljen laza ruhát vagy ékszert. Győződjön meg róla, hogy a hajad a ruházat, a kesztyű vagy a test más része nem kerül túl közel a forgó vagy fűtött részekhez. eszközökhöz.
- Csatlakoztassa az el. szerszámhoz a porelszívó eszközt. Ha van egy el. szerszámhoz porgyűjtő vagy porelszívó eszköz csatlakoztatásához szükséges eszközöket, győződjön meg róla, hogy megfelelően van csatlakoztatva és használva. Az ilyen berendezések használata csökkentheti a porral kapcsolatos veszélyeket.
- A munkadarabot határozottan rögzítse. A megmunkálandó munkadarab rögzítéséhez állkapcsot vagy karomot használjon.
- Ne használjon semmilyen eszközt, ha alkoholt, kábítószert, orvosságot vagy más kábítószert vagy függőséget okozó anyag hatása alatt áll. Ezt a terméket nem használhatják olyan személyek (beleértve a gyermekeket is), akik csökkent fizikai, érzékszervi vagy mentális képességű, illetve tapasztalattal és ismeretekkel, hacsak felügyelete alatt állnak, vagy utasítást kapott használatát illetően az eszköz egy felelős személy biztonságát. A gyermekeket felügyelni kell annak biztosítására, hogy ne játsszanak az eszközzel.

4) AZ ELEKTROMOS SZERSZÁMOK HASZNÁLATA ÉS KARBANTARTÁSA:

- Az el. szerszámot mindig húzza ki az el. hálózathoz bármilyen munkahelyi probléma esetén, bármilyen tisztításkor vagy karbantartáskor, minden lépés után, és amikor abbahagyja a munkát! Soha ne dolgozzon az el. szerszámokkal, ha bármilyen módon sérültek.
- Ha a szerszám abnormális hangot vagy szagot vált ki, azonnal hagyja abba a munkát.
- Ne terhelje túl az elektromos kéziszerszámot. Az elektromos kéziszerszámok jobban és biztonságosabban

válnak, ha velük együtt dolgozik azon a sebességen, amelyre tervezték őket. Használja a megfelelő eszközöket a tevékenységhez. A megfelelő eszközök fogják jól és biztonságosan elvégezni a munkát, amelyre készültek.

- Ne használjon olyan elektromos szerszámokat, amelyeket a főkapcsolóját biztonságosan nem lehet bekapcsolni vagy kikapcsolni. Az ilyen eszközök használata veszélyes. A sérült kapcsolót szakképzett szervizközpontban kell javítani.
- Kapcsolja ki, csatlakoztassa a tartozékokat, vagy szervizelés előtt húzza le az elektromos kéziszerszámot a tápfeszültségről. Ez csökkenti a véletlen indítás veszélyét.
- A használaton kívüli elektromos kéziszerszám gyermekek és illetéktelen személyek kezébe ne kerüljön. A nem tapasztalt felhasználók kezében lévő elektromos eszközök veszélyesek lehetnek. A szerszámokat száraz és biztonságos helyen tárolja.
- Becsületesen tartsa a szerszámokat jó állapotban. Rendszeresen ellenőrizze a mozgó alkatrészek beállításait és mobilitását. Ellenőrizze a védőburkolatok vagy egyéb alkatrészek károsodását, amelyek veszélyeztethetik az elektromos kéziszerszám biztonságos működését. Ha az eszköz sérült, javítsa meg a következő használat előtt. Sok sérülést az elektromos kéziszerszám nem megfelelő karbantartása okoz.
- A vágószerszámokat élesen és tisztán tartsa. A gondosan karbantartott és élesített eszközök megkönnyítik a munkavégzést, csökkentik a sérülésveszélyt és jobb dolgozni velük. A használati útmutatóban vagy az ajánlott importőrön kívüli kiegészítők használata kárt okozhat az eszközön és sérülést okozhat.
- Szerszámok, tartozékok, szerszámok stb. az utasításoknak megfelelően és a speciális szerszámokhoz előírt módon, a munkafeltételek és a végrehajtandó munkatípusok figyelembevételével. A szerszámok felhasználása más célokra veszélyes helyzetekhez vezethet.

5) SZOLGALTATÁS:

- Az elektromos kéziszerszám javítását csak szakképzett javítóműhely végezze. Csak ugyanazokat a pótalkatrészeket lehet használni. Ez biztosítja az elektromos kéziszerszám biztonságának fenntartását.

AZ ELEKTROMOS LÁNCFŰRÉS BIZTONSÁGI ÚTMUTATÁSAI

- Győződjön meg róla, hogy a fűrészlellemel való munkavégzés során a test minden részét a fűrészlánctól biztonságos távolságban kell tartani. Mielőtt elindítaná a fűrészlellemel, győződjön meg arról, hogy a fűrészlánc nem ér semmit. A láncfűrészlellemel végzett munka során egy kis figyelmetlenség pillanatában a ruhadarab vagy a test egy része elkaphatja a fűrészláncot.
- Tartsa a láncfűrészlellemel a jobb kezével a hátsó fogantyú mögött és a bal kezével az első fogantyú mögött. A láncfűrészlellemel fordított munkahelyzetben tartása növeli a sérülés kockázatát és nem használható.
- Az elektromos láncfűrészlellemel mindig csak a szigetelt fogantyúfelületeken tartsa, mivel a fűrészlánc érintkezhet rejtett áramvezetékekkel vagy saját tápkábelével. Az élő fűrészláncal való érintkezés a fém szerszámrészek áramellátását is okozhatja, ami áramütést okozhat.
- Viseljen védőszemüveget és fülvédőt. Javasoljuk továbbá a fej, a kéz, a láb és a láb védelme érdekében más védőfelszerelést is. A megfelelő védőruházat csökkenti a repülő forgácsok sérülésének kockázatát és a fűrészláncal való véletlen érintkezés következményeit.
- Ne dolgozzon a fűrészláncal a fán. A láncfűrészlellemel használatakor sérülésveszély áll fenn.
- Győződjön meg róla, hogy mindig szilárd helyzetben van, és csak akkor használja a láncfűrészlellemel, ha szilárd, biztonságos és vízszintes felületen áll. A csúszós földelés vagy az instabil állófelületek, mint például a létra munkák egyensúlyvesztést okozhatnak, vagy a láncfűrészlellemel vezérlésének elvesztéséhez vezethetnek.
- Feszés ág vágásakor számítsa rá, hogy visszaugrik. Amikor a fa szálak ezt a feszültségét felszabadítják, a feszített ág eléri a kezelőt és kihúzhatja a láncfűrészlellemel a vezérlésből.
- A bokrok és a fiatal fák vágásakor óvatosan kell eljárni. Ez a vékony anyag elakadhat a láncfűrészlellemelben, és megütheti.
- A láncfűrészlellemel tartsa az első fogantyú tartásával és mindig kapcsolja ki, hogy a fűrészlánc elforduljon a testétől. A láncfűrészlellemel szállításakor vagy tárolásakor mindig viselje a védőburkolatot. A láncfűrészlellemel gondos kezelése csökkenti a véletlen érintkezés valószínűségét a fűrészláncal.
- Kövesse a kenést, a láncfeszítést és a tartozékok cseréjét. A nem megfelelően feszített vagy kenhető fűrészlánc eltörhet, vagy növelheti a visszarúgás kockázatát.

- Tartsa szárazon és tisztán a fogantyúkat, hogy ne legyen olajos vagy zsíros. A zsíros, olajos fogantyúk csúszósak és az uralom elvesztését okozhatják.

- A láncfűrész csak fa fűrészeléséhez használja. Soha ne használjon elektromos láncfűrész olyan munkákhoz, amelyekhez nem szánják (pl. műanyag, falazó vagy építőanyagok vágására, ami nem fából készült). Láncfűrész használata olyan munkákhoz, amelyekre nem tervezték, veszélyes helyzeteket okozhat.

Okok a visszaütéshez és az megelőzése:

- A visszacsévézés akkor fordulhat elő, ha a vezetősín csúcsa egy tárgyhoz ér, vagy amikor a fa hajlított, és a láncfűrész szekcióban van rögzítve.

- Az ilyen érintkezés a fűrészcsúcshoz sok esetben váratlan hátrafelé irányuló reakciót eredményezhet, aminek következtében a vezetősávot felfelé dobják a kezelő felé.

-A fűrészláncot a vezetősín felső szélén fogva a vezetősín élesen a kezelő felé fordulhat.

- Mindezek a reakciók a fűrész feletti uralom elvesztéséhez vezetnek, ami súlyos sérüléseket okozhat. Ne támaszkodjon kizárólag a láncfűrész tervezéséhez tartozó biztonsági funkciókra. Láncfűrész-felhasználóként különféle óvintézkedéseket kell tennie a sérülések és sérülések elkerülése érdekében. A visszacsatolás az elektromos szerszámok helytelen és helytelen használatának eredménye. Az alábbiakban ismertetett megfelelő óvintézkedések megakadályozhatók az alábbiakkal:

- Tartsa a láncfűrész szilárdan mindkét kezével, ujjával és ujjával a láncfűrész fogantyúja körül. Tegye a testét és a kezét olyan helyzetbe, ahol a legjobban ellenállhat a visszacsévézésnek. Megfelelő intézkedések megtétele esetén a kezelő kezelheti a visszacsapó erőket. Soha ne hagyja, hogy a lánc lássa ki a kezét.
- Kerülje a rendellenes testhelyzeteket, és ne viseljen magasabb, mint a vállai. Ez megakadályozza a véletlen érintkezést a vezetőrúd hegyével és lehetővé teszi a láncfűrész jobb irányítását váratlan helyzetekben.
- Kizárólag a gyártó által meghatározott cserélhető síneket és fűrészláncokat használjon. A helytelen helyettesítő vezetősínek és a fűrészláncok lánc törést vagy visszapattanást okozhatnak.
- Kövesse a gyártó utasításait a fűrészlánc csiszolásához és karbantartásához. Túl alacsony mélységátarólok növelik a visszarúgás lehetőségét.

Fontos irányelvek az Ön személyes biztonsága érdekében:

1) A biztonságos láncfűrész működésére vonatkozó utasítások:

- **FIGYELEM!** A láncfűrész veszélyes lehet, ha nem használja a gyártó által javasolt utasításokat.

Fontos, hogy a felhasználó elolvassa ezt a használati utasítást és megértse az utasításokat.

- Az elektromos szerszámot mindig biztonságosan tárolja. A nem használt szerszámokat száraz és felemelt helyen, gyermekektől elzárva kell tárolni.

- Rendszeresen ellenőrizze a hosszabbító kábelt, és szükség esetén cserélje ki. Ügyeljen arra, hogy a fogantyúk mindig szárazak legyenek, és ne legyenek zsírosak vagy szennyezettek.

- Minden használat előtt ellenőrizze, hogy a tápkábel nem sérült-e. Ha igen, akkor a veszély elkerülése érdekében cserélje ki egy hivatalos szervizközponttal.

- A láncfűrész mindkét kezével működtesse.

- A lánc meghúzása, cseréje vagy a hiba kijavítása előtt le kell választani az áramellátásról.

- A munkamegszakítások során tárolja az elektromos láncfűrész úgy, hogy ne veszélyeztesse senkit. Húzza ki a hálózati csatlakozót a konnektorból!

- Bekapcsoláskor biztosan be kell támasztania a láncfűrész, és tartsa szilárdan. A láncnak és a rúdnek szabadnak kell lennie.

- Ha a tápkábel sérült vagy vágott, azonnal húzza ki a hálózati csatlakozót a konnektorból.

- Ha hosszabbítót használ a dobon, a kábelt mindig teljesen le kell tekerni a dobról.

- Győződjön meg róla, hogy a kábel nincs elgörbülve vagy megsérülve.

- A láncfűrész csak teljesen összeszerelve indítható. Nem hiányozhatnak a védőrészek.

- Ha változásokat észlel a szerszámban, azonnal kapcsolja ki a láncfűrész.

- Mindig legyen kéznél a sérülés esetére az elsősegélykészlet.

- Ha a láncfűrész földet, követ, szegyet vagy más idegen tárggyal érintkezik, azonnal húzza ki a dugót a

foglalatból, és ellenőrizze a láncot és a sínt.

- Győződjön meg róla, hogy a láncból származó olaj nem jut be a talajba vagy a kanalizációba.
- Mindig helyezze a láncfűrészre a hordozóra, mivel az olaj mindig csöpöghet a rúdról vagy a láncról.
- Ne használja a láncfűrész rossz időjárási viszonyok között, különösen akkor, ha viharveszély áll fenn.

2) Fordított ütközési irányelvekhez való figyelmeztetések:

- Ha lehetséges, fűrészeléshez használjon kecskét.
- Mindig nézze meg a rúd hegyét.
- A vágást kizárólag a fűrészlánc használatával kezdje el, soha ne kapcsolja be az elektromos láncot a csatolt láncsal.
- Az úgynevezett hornyos vágásokat a rúd csúcsával csak képzett személy végezheti.

3) A biztonságos munkamódszerek irányelvei:

- Tilos a létran, állványon vagy fán dolgozni a láncfűrészrel.
- A fát úgy kell rögzítse, hogy a fűrészelés során ne tudjon forogni.
- A sérülés elkerülése érdekében vigyázzon az osztott fára.
- Ne használja a láncfűrészre hasításra vagy mozgásra.
- Csak a sáv alját húzza. A felső oldal fűrészelésé során a lánc kúpos irányban kúpos lesz.
- Ügyeljen arra, hogy ne tegyen követet, körmöket vagy más idegen tárgyakat a fába.
- Győződjön meg róla, hogy a fűrész nem érintkezik a talajjal és a drótkerítéssel.

Összeszerelés

- Összeszerelés előtt kapcsolja ki a készüléket, és húzza ki a dugót az elektromos csatlakozóaljzatból a véletlen bekapcsolás és a lehetséges sérülések elkerülése érdekében.
- A lánc összeszerelése vagy cseréje során jó minőségű kesztyűt használjon, hogy elkerülje az éles láncszemek sérülését.

A FÜRÉSZLÁNC ÉS VEZETŐSÍN ÖSSZESZERELÉSE

- Csak 1,3 mm-es láncfűrészlapokat használjon.
- Az összes alkatrészt óvatosan kicsomagolja.
- Helyezze a láncfűrészre sík felületre.
- A rögzítógomb felengedésével távolítsa el a hajtómű lánckerék fedelét.
- Helyezze be a vezetősínt és helyezze rá a láncot úgy, hogy a fogaskerék fogai bekapcsolódjanak a láncszemekre, és a vezetősín alsó része a horonyba kerüljön.
- Helyezze be a láncot a meghajtó lánckeréke köré, és csúsztassa a sínt úgy, hogy a feszítőcsap illeszkedjen a sínbe. A csapnak a lyukon láthatónak kell lennie.
- A fűrészlánc forgásirányát a hajtómű fedelén található két nyíl adja meg.
- A láncot úgy kell felszerelni a sínre, hogy a vágófogak ugyanolyan irányban működjenek, mint a láncok. A lánc fogai előre kell nézniük a vezetősín tetején.
- Helyezze vissza a hajtómű fedelét és húzza meg kissé a rögzítógombot.
- A fűrészlánc még nincs feszítve. A fűrészlánc feszítése a "A fűrészlánc feszítése" fejezetben leírt eljárás szerint történik.

FÜRÉSZLÁNC FESZÍTÉSE

- A fűrészlánc feszességét mindig ellenőrizze az elektromos láncfűrész megkezdése előtt, több első vágás után és kb. 10 perc múlva.
- Különösen akkor, ha egy új láncot használnak, annak kezdetén meg kell fontolni a megnövekedett terjeszkedést.
- A fűrészlánc élettartama nagymértékben függ a megfelelő kenéstől és a megfelelő láncfeszítéstől a használat során.
- Ne feszítse meg a fűrészláncot, ha forró, mert a lehülés után lerövidül, és túl szoros lesz a fűrészlapon.
- Helyezze a láncfűrészre sík felületre.

- Forgassa el a rögzítőgombot kb. 1-3 fordulattal az óramutató járásával ellentétes irányba, hogy elengedje a vezetősín zárását.
- Ellenőrizze, hogy a láncszemek illeszkednek-e a vezetősínbe és a hajtóműbe.
- Forgassa el a láncfeszítő gyűrűt az óramutató járásával megegyező irányban, amíg a lánc megfelelően meg nem húzódik. A beépülő mechanizmus megakadályozza a lánc feszültségének lazítását. Ha a láncfeszítő gyűrűt nehéz elforgatni, engedje el a reteszelőgombot az óramutató járásával ellentétes irányba forgatásával. A reteszelőgomb egyidejűleg foroghat a láncfeszítő gyűrűvel.
- A fűrészlánc megfelelően feszült, ha a vezetősín közepén kb. 5-10 mm-rel felemelhető.
- Ha a fűrészlánc túl szoros, forgassa el a láncfeszítő gyűrűt az óramutató járásával ellentétes irányba, és engedje meg a fűrészláncot.
- Ha a fűrészlánc feszes, rögzítse a vezetősínet az óramutató járásával megegyező irányban. Nincs szükség szerszámra.

HASZNÁLAT:

FIGYELEM! Mindig viseljen védőszemüveget, fülvédőt, védőkesztyűt és megfelelő munkaruhát!

- Az elektromos láncfűrész csak a gyártó által jóváhagyott hosszabbító kábellel szabad használni a külső szigeteléshez.
- Az elektromos láncfűrész biztonsági kapcsolókkal van ellátva, amelyek mindkét kezét igénylik.
- Mielőtt csatlakoztatná az elektromos láncfűrész az áramellátáshoz, győződjön meg róla, hogy az elektromos aljzat feszültsége megfelel az eszköz címkéjén található információknak.
- Ellenőrizze, hogy a tápkábel nem sérült-e. Ha igen, akkor a veszély elkerülése érdekében cserélje ki egy hivatalos szervizközponttal.
- Lazítsa meg teljesen a tápkábelt!
- Mielőtt dolgozna az elektromos láncfűrészrel, győződjön meg arról, hogy a fűrész megfelelően működik és nem sérült. Ellenőrizze a lánc kenését és az olajsintet a tartályban. Ha szükséges, adjon hozzá olajat a tartályhoz. Kapcsolja be a fűrészlapot a vezetősínrel és a láncsal, és tartsa jól a fényalappal felett. Ha az aljzatra olajvezeték keletkezik, a lánc kenése hibátlanul működik.
- Győződjön meg arról, hogy a futó elektromos láncfűrész nem érintkezik a talajjal. Biztonsági okokból legalább 20 cm-es elválasztás ideális.

AZ OLAJTARTÁLY FELTÖLTÉSE ÉS A FŰRÉSZLÉNC KENÉSE

- Az elektromos láncfűrész olaj nélkül szállítják a eladóhoz.
- Helyezze az elektromos láncfűrész egyenletes felületre úgy, hogy az olajtartály kupakja felfelé legyen.
- A ruhanemű segítségével tisztítsa meg az olajtartály kupakjának körüli területet és csavarja ki a kupakot.
- Győződjön meg róla, hogy nincs-e szennyeződés a tartályban.
- Töltse fel az olajtartályt olajjal a "max" jelig (maximális olajsint). Az olajsintet az olajtartály látóüvegén keresztül figyelheti.

VIGYÁZAT! A fűrészlánc kenéséhez csak biológiailag lebontható olajat használjon (a RAL-UZ8 szerint), hogy megakadályozza a fűrészlánc károsodását. Soha ne használjon újrahasonosított olajat vagy használt olajat. Az nem ajánlott olaj használata esetén a termék jótállása nem érvényes.

- Csavarja vissza az olajtartály fedelét az eredeti helyzetébe.
- Hagyja, hogy a motorfűrész 30 másodpercig üzemeljen az olaj szivattyúzása.

MEGJEGYZÉS: Az olajtartály kupakjában kis levegőcsatornák vannak, amelyek az olajtartály légtelenítésére szolgálnak. Az olajszivárgás elkerülése érdekében, ha az elektromos láncfűrész nem használja, mindig helyezze vízszintes helyzetbe úgy, hogy az olajtartály kupakja felfelé legyen.

- Olaj nélküli vagy alacsony olajsint esetén a láncfűrész megkárosodhat. A lánc élettartama és a vágási teljesítmény függ az optimális lánc kenésétől. Emiatt a fűrészlánc használat közben automatikusan olajjal kenhető.

VIGYÁZAT: Alacsony hőmérsékletben az olaj nagyon sűrűvé válik, ami csökkenti az olaj áramlását a láncra.

BEKAPCSOLÁS ÉS KIKAPCSOLÁS

- A láncfűrész csak a vezetősín, a lánc és a láncfék segítségével szabad elindítani. Ellenkező esetben sérülés léphet fel.
- Győződjön meg róla, hogy a láncfék ki van kapcsolva. Ne indítsa el a láncfűrész, amíg a láncfék be van kapcsolva. Állítsa a láncféket kikapcsolt helyzetbe a motor felé való húzással.

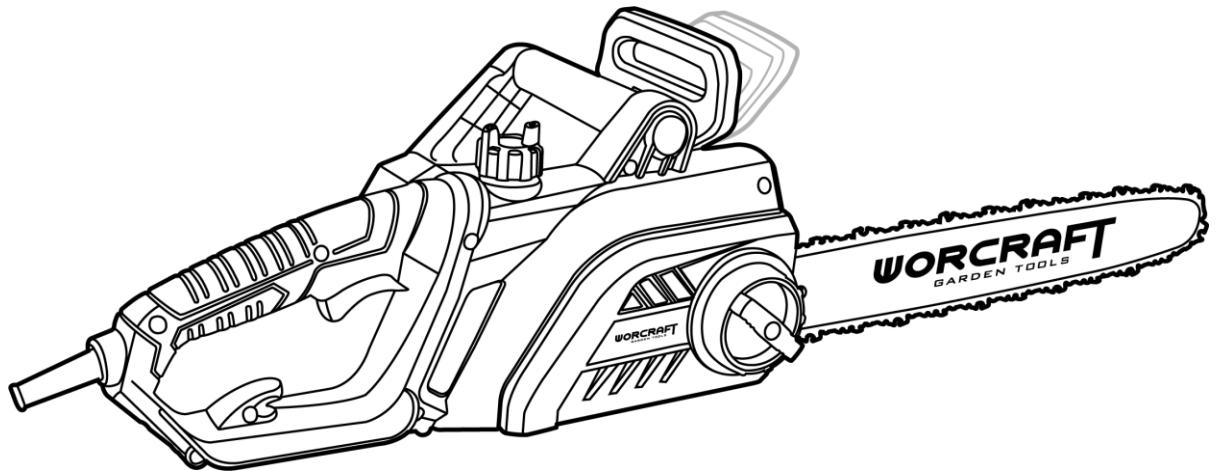

- Mindig tartsa az elektromos láncfűrész mindkét kezével, az első fogantyút a bal kezével és a hátsó fogantyút a jobb kezével. Mindig tartsa a fogantyúkat teljesen a hüvelykujjával és az ujjával.
 - Győződjön meg róla, hogy a lánc és a sín nem érint semmit, és semmi sem akadályozhatja meg, hogy azok szabadon mozoghassanak.
 - Az elektromos láncfűrész bekapcsolásához először nyomja meg az ON / OFF kapcsoló biztonsági zárját (11), majd nyomja meg és tartsa lenyomva az ON / OFF kapcsolót (13).
 - Az indítás után elengedheti az ON / OFF kapcsoló biztonsági zárját (11).
 - Az elektromos láncfűrész kikapcsolásához engedje el az ON / OFF kapcsolót (13).
- VIGYÁZAT: Biztonsági okokból a BE / KI kapcsoló (13) nem zárható le, hanem a teljes vágási idő alatt kell nyomni.

BIZTONSÁGI LÁNCFÉK / ELSŐ FOGANTYÚFEDÉL

- Az elektromos láncfűrész biztonsági láncfékkel van ellátva, amely azonnal megállítja a fűrészláncot, amikor feltölti.
- A biztonsági láncfék csökkenti a baleset kockázatát, de csak a felhasználó tudja elkerülni.
- A biztonsági láncfék manuálisan (bal oldali) vagy az inercia mechanizmus által automatikusan aktiválódik.
- Aktiválja a biztonsági láncféket a fűrészlánc felé tolva.
- Ez a mozgás egy rugós mechanizmust vált ki, amely fékezi a motor hajtásrendszerét.
- A biztonsági láncféket arra is használják, hogy megvédje a bal kéz érintkezését a fűrészláncsal.
- Használja a biztonsági láncféket "kézfékként" a fűrész áthelyezéséhez. Ezzel elkerülhető, hogy a fűrész a lába más személy vagy tárgy kapcsolatba lépjen.
- A fűrész visszarúgása nagyon hirtelen és meredek lehet, de a legtöbb visszacsapás gyenge, így a biztonsági láncfék nem aktiválódik. Fontos, hogy a felhasználó erősen tartsa a fűrész a visszatekerés során.
- A biztonsági láncfék aktiválásának módja (automatikusan vagy manuálisan) a visszarúgás hatásától, a vágott anyag helyzetétől és a vezetősíntől függ.
- A biztonsági láncfék úgy van kialakítva, hogy súlyos ütés esetén automatikusan bekapcsoljon, ha a sokveszélyes zóna túl messze van a felhasználotól.

LÁNCFÜRÉSZ SZÁLLÍTÁSA

- Mindig kapcsolja ki a gépet, húzza ki a dugót a konnektorból, és a láncfűrész szállítása előtt csúsztassa a láncvezető védőfedelelet.

HOSSZABITÓ KÁBELEK

- Az elektromos láncfűrésztest csak a gyártó által jóváhagyott hosszabbító kábellel szabad használni a külső használathoz.
- A hosszabbító kábel keresztmetszetének legalább 2,5 mm²-nek kell lennie, és a maximális hosszakábel hossza nem haladhatja meg a 75 métert.
- A hosszabbító kábel hajlításának elkerülése érdekében vigye át a fűrésztest megfelelő lyukain (M ábra).
- 30 méternél hosszabb hosszabbító kábelek használata csökkenti az elektromos láncfűrész teljesítményét.

VEZETŐSÍN

A vezetősín (7) különösen erős kopásnak van kitéve (különösen a vezetősín csúcsa és alsó oldala). Az egyoldalú kopás elkerülése érdekében, amikor a fűrészláncot élesíti, fordítsa el a vezetősínt.

FOGASKERÉK

- A fogaskerék (16) különösen nagy kopásnak van kitéve.
- Ha a fűrészlánc fogak kopás jeleit mutatják, a meghajtó lánckereket ki kell cserélni.
- A láncfűrész használata kopott fogaskerékkel jelentősen csökkenti a fűrészlánc élettartamát.
- Cserélje ki a hajtómű lánckerekét egy hivatalos szervizzel.

AJÁNLOTT TANÁCSOK

- Ha a fűrész egy idegen tárgyal találkozik, azonnal kapcsolja ki, ellenőrizze és szükség esetén javítsa meg. Védje a fűrészláncot a szennyeződéstől és a homoktól. Még a kis mennyiségű szennyeződés is gyorsan elfojtja a fűrészláncot, és növeli a rebound kockázatát.
- Kezdje el a vágást néhány apró fával, hogy nehezebb feladatok megoldása előtt megismerkedjen a készülékkel.
- Amikor elkezdi a munkát, nyomja meg a láncfűrész fedelét a naplóhoz.
- Hagyja, hogy a fűrész működjön. Csak enyhe lefelé irányuló nyomást alkalmazzon.
- A készülék vezérlésének elkerülése érdekében a vágás vége felé kell támaszkodnia, hogy a fűrészre ne kerüljön nyomás.

FA VÁGÁS – CSAK MEGFELELŐ KÉPZÉS UTÁN

VIGYÁZAT: Vigyázzon a törött vagy elhalt ágakra, amelyek a fűrészelés során eleshetnek, és súlyos sérüléseket okozhatnak.

- Ne vágjon épületek vagy elektromos vezetékek közelében, mert nem tudhatja, hogy melyik irányba esik majd a fa.
 - Ne dolgozzon éjszaka, mert nem fog jól látni, vagy eső, havazás vagy a vihar esetén, mert nehéz megjósolni azt a irányt, amelybe a fa leeshet.
 - Tervezze meg előre a munkáját.
 - A fa körüli munkaterületnek tisztának kell lennie, hogy szilárd lábad legyen.
 - A felhasználónak mindig a terep tetején kell állnia, mivel a fa várhatóan a vágás után gördül vagy csúszik.
- A következő feltételek befolyásolhatják a fa esési irányát:

- Szélirány és szélsébség.
- A fa megdőlése. A meredekség nem mindig látható az egyenetlen vagy lejtős terep miatt. A fa megdőlését vízmérték segítségével alapítsa meg.
- A fiókág növekedése (és így a súlya) csak az egyik oldalon.
- Körülötti fák és akadályok.

- Ha két vagy több személy vesz részt a fűrészelésben és a vágásban, a fűrészelő és a vágó közötti távolság legalább kétszerese legyen a vágandó fa magasságának. A fák vágásakor győződjön meg róla, hogy más emberek nem veszélyeztetettek, hogy ne zavarják az áramvezetőket és elkerüljék az anyagi károkat. Ha a fa érintkezésbe kerül a vezetékekkel, azonnal tájékoztatni kell a energiaipari vállalatot.

- S

- Ellenőrizze a bomlást és a rothadást. Ha a fatörzs rothadt, akkor hirtelen lezuhanhat vagy leeshet. Győződjön meg róla, hogy elegendő hely van a fa biztonságos elhelyezéséhez. Tartsa a fa hossza 2 1/2-át a

legközelebbi személytől vagy más tárgyaktól. A motorzaj felülbíráhatja a figyelmeztető hívást.

- Távolítsa el a törmeléket, a köveket, a laza kéreget, a szegeket, a kapcsokat és a huzalokat a fáról, ahol vágni kíván.

TARTSA RENDBE A MENEKÜLÉSI ÚTVONALAT (A ábra)

- A menekülés előtt szükség esetén meg kell tervezni és tisztítani a menekülési útvonalat.

- A menekülési útvonalnak ferdén kell vezetnie a leeső fa hátoldaláról (A ábra).

1. pont: Vészkijáratok tervezése

2. pont: A fa elhelyezkedésének helye

NAGY FÁK KIVÁGÁSA (15 CM ÁTMÉRŐJŰ) – CSAK MEGFELELŐ KÉPZETTSÉGGEL

- Vágja ki a nagy fákat a vágási módszerrel. Ebben az esetben egy ék kivetítése az oldalról a kívánt lehullási iránynak megfelelően történik. A fa másik oldalán lévő vágás után a fa az ék irányába esik.

- **MEGJEGYZÉS:** Ha a fának nagy támasztó gyökerei vannak, akkor azt a rés létrehozása előtt el kell távolítani. Ha a fűrész a támasztó gyökerek eltávolítására használják, a lánc nem érintheti a talajt, hogy megakadályozza a lánc kitömpülését.

ALÁVÁGÁS ÉS A FA KIVÁGÁSA (B-C ábra)

- A fá átmérőjének 1/3-át az ék irányába merőlegesen vágja. Először hajtsa végre az ék alsó vízszintes szakaszát (B ábra, 1. sz.). Ez megakadályozza, hogy a fűrészlánc vagy a vezetősín reteszellen az ék második vágásakor (B ábra, 2. sz.). Most távolítsa el a faragott éket.

- Ezután folytathatja a fűrészelését a fa másik oldalán (B ábra, 3. pont). Tegye kb. 5 cm-rel a horony középpontját.

- A vízszintes ékvágással párhuzamosan hajtsa le a csökkenő vágást. A leesés (3. sz.) Esetében csak mélyre vágva, hogy megtartsuk a hidat (4. sz.), Amely csuklópántként működhet. A híd megakadályozza a fa forgását és rossz irányba esését. Ne vágja át a fűrészeket.

- **MEGJEGYZÉS:** Amikor a híd közelében csökkenő vágás történik, a fa elkezd esni. Ha úgy tűnik, hogy a fa nem esik a kívánt irányba, és nem támaszkodik vissza, és nem kapja meg a fűrészláncot, állítsa le a leesést és használja a fa, műanyag vagy alumínium ékeket a vágás megnyitásához és a fa dőlésszögéhez.

- Amikor a fa csökkenni kezd, távolítsa el a fűrész a vágásról, kapcsolja ki, tegye félre, és hagyja el a veszélyzónát a tervezett menekülési útvonal után. Óvakodjon az eső ágaktól, és ne botoljon meg.

- Vigyázzon azokra a jelekre, hogy a fa elkezd esni: a hangok elnyomása, a vágások elterjedése vagy a felső ágak mozgatása.

- A sérülés elkerülése érdekében ne szúrjon ki egy részlegesen kivágott fát egy fűrészlappal. Különös figyelmet kell fordítani a részben kivágott fákra, amelyek rosszul támogatottak. Ha a fa nem esik teljesen, tegye a fűrész oldalra, és húzza meg egy kötélcsörlővel, emelővel vagy traktorral.

KITERMELT FÁK VÁGÁSA (LERÖVIDÍTÉSE)

- A "LERÖVIDÍTÉS" jelentése a kivágott fatörzs vágása a kívánt hosszúságra.

- **VIGYÁZAT:** A fűrészelés során ne álljon a rönkökre. Bármelyik rész gördülhet, és elveszítheti állását és irányítását a készülék felett. Soha ne használja a fűrész egy lejtőn. Győződjön meg róla, hogy szilárd testtartása van és egyenletesen terjessze a testtömegét mindkét lábra. Ha lehetséges, helyezzen el ágakat, gerendákat vagy ékeket a fa alá, hogy támogassa.

Fontos megjegyzések

- Egyszerre csak egy rönköt vágjon.

- Legyen óvatos a fűrészelés során. Az éles fa részecskék megüthetnek.

- A kecskén vágott kis rönkök vagy ágak. Egy másik személynek meg kell tartania a rönköt a fűrészelés során. Ne rögzítse a törzset a lábával.

- Ha a fűrész olyan helyeken használja, ahol a fatörzsek és a gyökerek találhatóak, akkor húzza el a rönköket tiszta helyre, és először emelje fel az eltávolított rönköket.

KÜLÖNBÖZŐ VÁGÁSOK A LERÖVIDÍTÉSHEZ (D ábra)

- **FIGYELMEZTETÉS:** Ha a fűrész elakadt a rönkben, ne erőltesse. Kockáztathatja, hogy elveszíti az eszköz irányítását és maga vagy a fűrész sérülését. Fogja meg a fűrésztestet, és helyezzen be egy műanyag vagy fából készült éket a vágásba, amíg a fűrész könnyen kihúzható. Óvatosan helyezze el a fűrésztestet és folytassa a fűrészszelést. Indítsa el a fűrésztestet, ha a csomagtartóban van.

Fenti vágás (E ábra, 1 tétel)

- Helyezze a fűrésztestet a napló tetejére. Csak enyhe lefelé irányuló nyomást alkalmazzon az első vágáskor.

Alávágás (E ábra, 2 tétel)

- A fatörzs alján lefelé nyúlik, miközben a fűrésztestet a rönk ellen tartja. Próbálja ki az alávágást - ez olyan egyszerű, mint a felülről történő vágás. Tartsa szilárdan a fűrésztestet, és tartsa fenn az irányítást. A fűrész visszafelé nyomja (maga felé).

- **VIGYÁZAT:** Soha ne tartsa a fűrésztestet vágás közben fordítva. Ebben a helyzetben nincs irányítása a készülék felett. Mindig készítsen először egy vágást a törzs nyomott oldalán. A törzs tömörített oldala a gyökérfeszítés koncentrációja.

Rövidítés támasztás nélkül (F ábra)

- Ha a törzs teljes hossza stabil és kiegyensúlyozott, akkor kezdje vágni fentről (1. sz.).

- Legyen óvatos, hogy ne vágjon a földbe.

Az egyik végén támasztott törzs vágása (G ábra)

- Ha a fa törzse az egyik végén támasztva van, az első vágás (# 1) alulról (a törzs átmérőjének 1/3-a) legyen a hasadás elkerülése érdekében.

- A második vágás a felső részből (az átmérő 2/3-a) ugyanabba a sorba kerül, mint az első vágás, hogy megakadályozza a fűrész elakadását.

Mindkét végén támasztott törzs vágása (H ábra)

- Ha a fa törzse mindkét végén támasztva van, hozzon létre egy első vágást (# 1) felülről (a törzs átmérőjének 1/3-a), hogy megakadályozza a hasadást.

- A második vágás alulról (az átmérő 2/3-a) ugyanabban a sorban van, mint az első vágás, hogy megakadályozza a fűrész elakadását.

ÁGAZÁS ÉS VÁGÁS

- **FIGYELMEZTETÉS:** Mindig vigyázzon a visszafelé irányuló sokkra és védje meg magát. Soha ne engedje, hogy a mozgó lánc a vezetősín tetején érintkezzen más ágakkal vagy tárgyakkal, amikor ágaz vagy vág. Az ilyen érintkezés súlyos sérülést okozhat.

- **VIGYÁZAT:** A vágás vagy vágdosás során lépjen fel a fára. Ne álljon a létrákra, platformokra, stb., Mert elveszítheti az egyensúlyt és a készülék vezérlését.

Fontos megjegyzések

- Lassan dolgozzon és mindkét kezével tartsa biztosan a fűrésztestet. Biztosítson stabil állást és egyensúlyt.

- Vigyázni kell a rugózásra. Legyen nagyon óvatos a kis ágak vágásakor. A rugalmas anyagot a fűrészlánc befoghatja, és önmagad felé dobhatja, vagy megzavarhatja az egyensúlyt.

- Vigyázni kell a rugózásra. Ez különösen igaz a hajlított vagy nyomás alatt álló ágakra. Kerülje az érintkezést az ággal vagy a fűrészszelékkel, ha feszültség van a fában.

- Tartsa tisztán a munkaterületet. Tartsa az útvonalat ágak nélkül, hogy elkerülje a kioldást.

Gallyazás (J ábra)

- A gallyazás az ágak eltávolítását jelenti a kivágott fákról.

- Hagyja a nagyobb ágakat a vágott fa alatt támasztéknak, ha továbbra is dolgozik a fával.

- Kezdje a levágott fa alján, és folytassa. Távolítsa el a fa kisebb részeit a növekedés irányába történő fűrészeléssel (J nyilak).
- Tartsa a fát közted és a fűrész között.
- Távolítsa el a nagyobb, támasztó ágakat a "Rögzítés nélküli zárás" részben leírt módszerekkel.
- Az élő ágakat mindig felfelé húzza úgy, hogy a fűrész ne legyen fogva.
- A kis és laza ágakat mindig egyetlen vágással csupaszítsa. Külömben leeshetnek, és benyomhatja a fűrészt.

Levágás (I ábra)

- **FIGYELMEZTETÉS:** Hagyja az ágakat vagy távolítsa el őket alulról a váll szintjére. Soha ne távolítsa el az ágakat a vállmagasság felett. Hagyja ezt a munkát egy szakértőnek.
- Végezze el az első vágást (1. pont) az ág alján 1/3-ra.
- Ezután távolítsa el a második részt (2. pont) az egész ágon. A harmadik rész (3. tétel) az az általános rész, amely lehetővé teszi, hogy az ágat a szárról 2,5 és 5 cm között lehessen elválasztani.

LEJTŐN TÖRTÉNŐ VÁGÁS (K ábra)

- A lejtőn történő vágásnál ügyeljen arra, hogy mindig magasabban legyen, mint a fa törzse (K ábra). A "túlterhelés" pillanatában a teljes vezérlés fenntartásához csökkentse a nyomást a vágás vége felé, anélkül, hogy a láncfűrész fogantyúinak markolatát lazítaná.
- **FIGYELEM:** A fűrészlánc nem érintkezhet a talajjal. Ha a fűrészelés befejeződött, várjon, amíg a fűrészlánc leáll, mielőtt eltávolítja a láncfűrészt. Amikor átmegy egy fától a másikhoz, mindig kapcsolja ki a láncfűrészt.

KARBANTARTÁS

- **FIGYELEM!** Sérülésveszély. Mielőtt bármilyen karbantartási műveletet végezne, húzza ki a dugót a foglalatból.
- **FIGYELEM!** Az ebben a használati utasításban leírt egyéb karbantartási és javítási munkákat csak hivatalos szervizközpont végezheti.
- Ha a tápkábel sérült, akkor a veszély elkerülése érdekében cserélje ki egy hivatalos szervizközponttal.
- A biztonság és az üzembiztonság csak az eredeti alkatrészek használata esetén garantálható.
- Minden használat után tisztítsa meg a láncfűrészt fűrész és olajjal ecsettel és ruhával. Különösen ügyeljen arra, hogy a motorház szellőzőnyílása tiszta legyen (túlmelegedés veszélye)
- A tisztításhoz ne használjon erős vegyszereket, csiszolóanyagokat vagy hasonlókat. Ez megrongálhatja a fűrészt.
- Minden használat után ellenőrizze az összes láncfűrész alkatrészét, különösen a láncot, a rudat és a meghajtó lánckereket.
- Használat után ellenőrizze a fűrész, különösen a motorház és a tápkábel sérülését. Sérülés esetén ellenőrizze és javítsa meg a láncfűrészt egy meghatalmazott műhelyben.
- A láncfűrész minden egyes használata után ellenőrizze a kenési funkciót. A nem működő kenés a lánc, a rúd és a motor károsodásához vezet.
- Intenzív használat esetén a fűrészlapot évente egy hivatalos szervizközpont ellenőrzi. Normál használat esetén 2 évente.

Láncápolás

- Ellenőrizze, hogy a lánc megfelelően feszült-e. A laza lánc működés közben kiugorhat és sérülést okozhat.
- Ha sérült a lánc, azonnal ki kell cserélni. A vágófogak felső felületének minimális hossza legalább 5 mm legyen.
- A láncfűrész minden egyes használata után ellenőrizze a láncfűrész fogait. A tompa lánc nagyobb terhelést és a motor túlmelegedését eredményezi
- Cserélje ki a tompa láncot élesre és élesítse meg.
- Mivel bizonyos szakértelem szükséges a fűrészlánc élesítéséhez, javasoljuk, hogy a szakképzett műhelybe élesítse meg.

- Kézi lánccsiszolás esetén viseljen védőkesztyűt és használjon fájl. Vágja le a láncot a penge belsejéből a külső oldalra. Csak 1–2 ütés egy fájlhoz minden vágófoghoz. Minden 3–4 kézi csiszolást ellenőrizni kell, és talán a mélységátaroló lábát egy lapos fájl segítségével földelni kell.

A vezetősín karbantartása

- Tartsa tisztán a sínhoronyt és a kenési lyukakat.
- Az egyenletes kopás biztosítása érdekében minden 8 üzemóránként fordítsa meg a vezetősínt, és ezzel meghosszabbítsa élettartamát.

SZÁLLÍTÁS ÉS TÁROLÁS

- A láncfűrész csak a védőburkolattal szállítsa.
- Győződjön meg róla, hogy az elektromos láncfűrész szállítás közben nem kapcsolható be.
- A tárolás előtt mindig alaposan tisztítsa meg az elektromos láncfűrész.
- A láncfűrész száraz helyen, gyermekektől elzárva tárolja.
- A láncfűrész vízszintes helyzetben tárolja, és biztosítsa a billentés ellen.
- Teljesen ürítse ki az olajtartályt. A biológiai olajok hajlamosak gélre, és károsíthatják az olajszivattyút.

KÖRNYEZETVÉDELEM



A termékeken vagy a kísérő dokumentumokon az áthúzott kerekes szemétkosár szimbólum azt jelenti, hogy a használt elektromos és elektronikus termékeket nem szabad hozzáadni a szokásos háztartási hulladékhoz. A megfelelő ártalmatlanítás, hasznosítás és újrahasznosítás érdekében ezeket a termékeket ingyenesen szállíthatja a kijelölt gyűjtőhelyekre. Alternatív megoldásként egyes országokban a termékeket visszaadhatja a helyi kiskereskedőnek, ha ezzel egyenértékű új terméket vásárol. A termék megfelelő ártalmatlanításával segít megőrizni az értékes természeti erőforrásokat, és segít megelőzni a környezetre és az emberi egészségre gyakorolt esetleges negatív hatásokat, amelyek a nem megfelelő hulladékkezelés eredménye. További részletekért forduljon a helyi hatósághoz vagy a legközelebbi gyűjtőhelyhez. Az ilyen típusú hulladék nem megfelelő ártalmatlanítása a nemzeti előírásoknak megfelelően bírságot szabhat ki.

WORCRAFT

GARDEN TOOLS

Garancialevél/Warranty

Modellszám:	Eladás dátuma:	Eladó aláírása és pecsétje:

Ügyfél neve (cég neve):	Ügyfél címje (Cég címje):

Az ügyfél az aláírásával megerősíti, hogy a készüléket bemutatták és elmagyarázták neki, hogy ismeri a gép üzemeltetésére és használatára vonatkozó utasításokat, valamint hogy a készülék teljesen volt neki kiadva.	Ügyfél aláírása:

Jegyzések a panszokról – jótálási javítások

A panasz elfogadásának dátuma:	A panasz befejezésének dátuma:	A panasz száma:	Aláírás az átvett jótálási javításról (Jegyzések a jogosulatlan panszról)	Serviztechnikus pecsétje:

Jótálási feltételek

1. A szállító erre a termékre a jelen jótálási jegyen feltüntetett jótálási időt biztosítja, azzal a feltétellel, hogy a vásárló a terméket a hatályos előírásoknak és szabványoknak, valamint a kezelési útmutatónak megfelelően használja és tárolja. A jótálási idő számítása a végső fogyasztónak történő értékesítés időpontjával kezdődik. Az akkumulátorra 12 hónap garancia vonatkozik.

2. A vásárló köteles a terméket javításra eredeti állapotában, minden tartozékával együtt (beleértve a kiegészítőket is), valamint a hitelesített jótálási jeggyel együtt átadni. A jótállás az anyaghibákra, gyártási hibákra és a szerelésből eredő hibákra terjed ki, kivéve, ha a hibát nem a hivatalos szervizközpont által felhatalmazott személy vagy szervezet által elvégzett munka, átalakítás vagy beavatkozás okozta. A javítások és a reklamációk pontos terjedelmét a jelen jótálási jegy tartalmazza.

3. A jótálási idő meghosszabbodik azzal az időtartammal, ameddig a termék garanciális szervizben volt. Garanciális szervizt kizárólag a szállító által felhatalmazott szervizközpontok végzhetnek.

4. A garancia nem terjed ki az alábbiakra:

- használatból eredő szokásos kopás, beleértve a következőket: tömítések, szimeringek, csapágycsapatok, tömítőhüvelyek, kuplungok, szíjak és egyéb kopóalkatrészek; - nem megfelelő használatból, szervizelésből, karbantartásból vagy a kezelési útmutatóval ellentétes telepítésből eredő károk; valamint szándékosan okozott, illetve a termék olyan környezetben végzett telepítéséből vagy üzemeltetéséből származó károk, amely nem felel meg a műszaki követelményeknek; - természeti katasztrófák által okozott károk, az előírt karbantartási vagy szervizelési időközök be nem tartásából eredő károk (különösen az elhasználotott alkatrészek cseréjével kapcsolatban), valamint a termék túlterheléséből származó károk; - szakszerűtlen szervizelés következtében keletkezett károk (például ha nem jóváhagyott szervizközpontok, hanem a vevő saját szerelői avatkoztak be, vagy ha nem megfelelő pótalkatrészek kerülnek felhasználásra, illetve ha szakszerűtlenül avatkoztak be a termék szerkezetébe vagy elektromos részeibe). - beszennyeződött, például üzemi folyadékoktól (olaj, benzín) vagy a szivattyúk és hasonló berendezések üledékeiktől szennyezett, a szokásos diagnosztikát és szervizelést lehetetlenné tevő termék - nem megfelelő környezetnek kitett termék (túlzott páratartalom, hő, por, vegyi anyagok).

5. A jótállást a következő feltételek szerint kell alkalmazni:

- Panasz benyújtásakor a reklamáló köteles bemutatni a jótálási jegyet, a termék vásárlását igazoló bizonylatot, a jótálási átvizsgálásról szóló igazolást, valamint az engedélyezett szervizközpontban elvégzett szervizmunkáról szóló igazolást. - A jótállás csak abban az esetben érvényes, ha a vásárló betartotta a kezelési útmutatóban és a szervizkönyvben meghatározott összes karbantartási feltételt. - A hivatalos szervizközpont elvégzi a hiba értékelését; amennyiben a hiba garanciálisnak minősül (gyártási vagy anyaghiba, a karbantartási és kezelési útmutató betartása mellett), a szervizek díjmentesen elvégzik a hibás alkatrész javítását vagy cseréjét. - A javítást a jótálási jegyben fel kell tüntetni (dátum, a javítás típusa, az engedélyezett szerviz aláírása és pecsétje). A szervizellenőrzések és a rendszeres karbantartás igazolásának elmulasztása a jótálási igény elutasítását eredményezheti.

6. A szervizközpont köteles biztosítani a következőket:

- garanciális javítások észszerű időn belüli elvégzése (a törvény a hiba kijavítására a panaszbenyújtás időpontjától számított 30 napos határidőt állapít meg); - díjmentes cserealkatrész vagy a hibás alkatrész cseréjét (beleértve a munkadíjat és az anyagköltséget), összhangban a Szlovák Köztársaság hatályos eljárásaival és jogszabályaival; - szállítási költségértéris iránti igény érvényesítése abban az esetben, ha a terméket az eredeti átvétel helyétől eltérő, hivatalos szervizközpontba kell küldeni; - jegyzőkönyv felvétele a termék átvételéről, javításáról és visszaszolgáltatásáról.

7. Az alkatrészek standard kopása a használati mód függvényében fogyó élettartamnak minősül (például fogazott csapágycsapatok, bordák, kuplungok, tömítések, csapágycsapatok, láncok, szíjak, szimeringek, tömítések, sebességváltók stb.). Amennyiben az elhasználódás megfelel a szokásos élettartamoknak, ezek az alkatrészek nem képezhetik panasz tárgyát (ez nem megfelelő karbantartás esetén is érvényes). A jótállás nem terjed ki az ilyen jellegű kopásra.

8. A berendezés (gép) motorjára nyújtott kiterjesztett garancia

- A berendezés motorjára az eladás napjától számított 5 év kiterjesztett jótállás érvényes. - Ez a kiterjesztett jótállás kizárólag a motor gyártási és anyaghibáira vonatkozik, amelyek rendeltetészerű, helyes használat mellett, valamint az összes előírt (kezelési útmutatóban foglaltak szerinti) karbantartási feltételt betartása esetén jelentkeznek. - A motorra nyújtott jótállás nem terjed ki a következő okok által okozott károokra és meghibásodásokra: 1. helytelen beszerelés, helytelen beállítás vagy helytelen motorkarbantartás, 2. a rendszeres motorszerviz-intervallumok (beleértve az olaj, szűrők, tömítések és egyéb kopó alkatrészek cseréjét) be nem tartása, 3. a motor megengedett üzemi paramétereken kívül eső üzemeltetése (feszültség, hőmérséklet, páratartalom stb.), 4. mechanikai sérülések vagy illetéktelen személy általi beavatkozás, 5. természeti elemek vagy más egyéb külső hatások (pl. árvíz, tűz, villámcsapás). - A motorra vonatkozó reklamáció kiterjesztett jótállás keretén belüli elfogadása esetén a hivatalos szervizközpont (vagy annak megbízott hálózata) köteles a hibát díjmentesen elhárítani (a szerviztechnikus döntése alapján javítás vagy teljes motorcsere formájában). - A kiterjesztett jótállás érvényesítéséhez a következőkre van szükség: 1. az eredeti jótálási jegy, a berendezés vásárlását igazoló bizonylat, valamint a motor rendszeres (általában évente egyszer vagy a motorgyártó által meghatározott időközönként végzett) szervizeléséről szóló igazolás bemutatása. 2. annak igazolása, hogy a motort a kezelési útmutatóval és a műszaki előírásokkal összhangban üzemeltették (vagyis a hiba nem a helytelen karbantartásból vagy a műszaki paramétereken túli üzemeltetésből következik). 3. a motort bevizsgálásra hivatalos szervizközpontba kell szállítani. - Felelőten kezelés, a motor módosítása, nem megfelelő cserealkatrészek használata vagy illetéktelen személy általi beavatkozási kísérlet esetén a motorra vonatkozó kiterjesztett jótállás az érvényét veszti.

- Jelen kiterjesztett jótállás a Polgári Törvénykönyv (40/1964 Tt. sz. törvény) és a Fogyasztóvédelmi törvény (250/2007 Tt. sz. törvény) szerinti 24 hónapos törvényes jótálláson felül érvényes, és nem korlátozza a fogyasztó törvényes jótállásból eredő jogait.

9. A szerviz alkatrészek szervizellenőrzése:

- A rendszeres szervizellenőrzéseket a gyártó utasításával összhangban a szállító hivatalos szervizközpontjaiban kell (az egyes termékek szervizkönyvében meghatározott időközök és munkaterjedelem szerint) elvégezni. - Az eredeti cserealkatrészeket és fogyóanyagokat nem szabad más gyártók olyan alkatrészeire cserélni, amelyek nem garantálják ugyanazt a megbízhatóságot és biztonságot.

10. A panasz benyújtásának módja és helye:

- A panasz a szállító által hivatalosan felhatalmazott szervizközpontok bármelyikében benyújtható. - A panasz benyújtásakor a következők bemutatására van szükség: 1. az eredeti jótálási jegy, minden kitöltött és hitelesített adattal együtt, 2. a vásárlást igazoló okmány (számla, nyugta), 3. a rendszeres szervizellenőrzések igazolása (a szerviztechnikusok bélyegzőivel és aláírásaival), 4. motorra vonatkozó panasz esetén - a motor szervizellenőrzésének igazolása. - Ha a panasz megfelel a garanciális javítás feltételeinek, a hivatalos szervizközpont gondoskodik a hiba díjmentes elhárításáról, beleértve a munka- és anyagköltséget is. - A szállító a panasz elbírálását a megreklamált termék és a szükséges dokumentumok átvételétől számított 30 napon belül biztosítja.

Megjegyzés: A berendezés motorjára vonatkozó kiterjesztett jótállás olyan üzleti (extra) garancia, amelyet a gyártó a 24 hónapos törvényi jótálláson felül biztosít. A 24 hónapos törvényi jótállás a teljes termékre (beleértve a motort is) vonatkozik, és a fogyasztó ebből eredő jogai nem korlátozhatók. A motorra nyújtott kiterjesztett jótállás semmilyen módon nem érinti vagy csökkenti a fogyasztó Polgári Törvénykönyvből (40/1964 Tt. sz. törvény) vagy fogyasztóvédelmi törvényből (250/2007 Tt. sz. törvény) eredő jogait.

A JÓTÁLLÁSON BELÜLI ÉS JÓTÁLLÁSON KÍVÜLI SZERVIZT A GYÁRTÓ FELHATALMAZOTT KÉPVISELŐJE VÉGZI

A gyártó felhatalmazott képviselője: Slovakia Trend Export-Import s.r.o., Michalovská 87/1414, 073 01 Sobrance

Fax: (056) 652-2329 Tel: 0915 392 687 E-mail: servis@slovakia-trend.sk

ELEKTRIČNA LANČANA PILA

NAMJENA

Električna lančana pila namijenjena je isključivo za rezanje drvenih materijala (drvene grede, daske, grane, trupci itd.) i za obrezivanje stabala. Nemojte rezati metal, plastiku, zidane konstrukcije ni druge građevinske materijale koji nisu izrađeni od drva.

Uređaj (Proizvod) koristite isključivo za predviđenu namjenu. Svaka druga uporaba smatra se nepravilnom. Za svaku štetu ili ozljedu nastalu uslijed nepravilne uporabe odgovoran je korisnik/rukovatelj, a ne proizvođač. Imajte na umu da uređaj nije konstruiran za komercijalnu ni industrijsku uporabu. Jamstvo ne vrijedi ako se uređaj koristi u komercijalne, industrijske ili slične svrhe.

TEHNIČKI PODACI











	NAPON / FREKVENCIJA	230 V / 50 Hz
	ULAZNA SNAGA	2 200 W
	BRZINA LANCA	13 m / s
	DULJINA VODILICE DEBLJINA VODILICE	406 mm (16") 1,3 mm
	MAX. REZNA DŽKA LIŠTY	395 mm
	RAZMAK ZUBACA	3/8" (9,52 mm)
	BROJ ZUBACA	57 ks
	SPREMNIK ZA ULJE	0,28 l
	TEŽINA	5 kg

DIJELOVI PROIZVODA:

1	Stražnja ručka	10	Zupčasti graničnik
2	Prednja ručka	11	Sigurnosna blokada prekidača ON/OFF
3	Zaštitni štitnik prednje ručke / sigurnosna kočnica lanca	12	Držać kabela
4	Lanac pile	13	Prekidač za uključivanje/isključivanje (ON/OFF)
5	SDS sustav za pričvršćivanje	14	Čep spremnika za ulje
6	Pokrov vodilice	15	Pokazivač razine ulja
7	Vodilica	16	Pogonski zupčanik
8	Zaštitni pokrov stražnje ručke	17	Vodeći čep
9	Priključni kabel		

OBJAŠNENJA SIMBOLA

	Općenito upozorenje na opasnost
---	---------------------------------

	Pažljivo pročitajte upute za uporabu.
	Ne odlažite u kućni otpad. Umjesto toga, zbrinite uređaj na ekološki prihvatljiv način – obratite se odgovarajućem reciklažnom centru. Brinite o očuvanju okoliša.
	Proizvod je u skladu s važećim europskim direktivama, a provedena je i odgovarajuća ocjena sukladnosti
	Nosite zaštitne naočale.
	Nosite zaštitne rukavice.
	Nosite štitnike za sluh.
	Tijekom servisiranja, uređaj ne smije biti priključen na električnu mrežu.
	Nosite zaštitnu masku za disanje.
	Tijekom rada s pilom uvijek koristite obje ruke.
	Zaštita dvostrukom izolacijom klase II. Uzemljenje nije potrebno.
	Nemojte koristiti akumulatorsku lančanu pilu po kiši niti je izlagati djelovanju kiše.

OPĆE SIGURNOSNE UPUTE ZA ELEKTRIČNI ALAT

- **UPOZORENJE! Pažljivo pročitajte sva sigurnosna upozorenja, upute, ilustracije i tehničke podatke koji dolaze uz ovaj električni alat.** Nepoštivanje svih dolje navedenih uputa može dovesti do strujnog udara, požara i/ili ozbiljnih ozljeda.

1) SIGURNOST RADNOG OKRUŽENJA:

- Radni prostor uvijek održavajte čistim i dobro osvijetljenim. Nered i mračni prostori pogoduju nezgodama.
- Ne koristite električni alat u eksplozivnoj atmosferi, odnosno u prisustvu zapaljivih tekućina, plinova ili prašine. Iskricice koje nastaju u električnom alatu mogu zapaliti prašinu ili isparavanja.
- Tijekom rada držite djecu i druge osobe podalje od radnog područja. Ako ste ometeni, možete izgubiti kontrolu nad alatom.

2) ELEKTRIČNA SIGURNOST:

- Utikač električnog alata mora odgovarati utičnici. Nikada ne mijenjajte utikač ni na koji način. Nemojte koristiti adaptere s uzemljenim električnim alatima. Neoštećeni utikači i odgovarajuće utičnice smanjuju rizik od strujnog udara. Oštećeni ili zapetljani kablovi povećavaju rizik od električnog udara. Ako se kabel ošteti, mora ga zamijeniti proizvođač ili ovlaštenu servis.
- Tijekom rada izbjegavajte kontakt tijelom s uzemljenim površinama, kao što su cijevi, radijatori, štednjaci i hladnjaci. Povećava se opasnost od strujnog udara ako je tijelo uzemljeno.
- Ne izlažite električni alat kiši, vlazi ni vodi. Nikada nemojte dodirivati električni alat mokrim rukama. Ne perite alat pod tekućom vodom niti ga uranjajte u vodu.
- Kabel nemojte nepotrebno naprezati. Nikada ne koristite kabel za nošenje, povlačenje ili odspajanje utikača alata. Kabel držite podalje od izvora topline, ulja, oštih rubova i pokretnih dijelova.
- Ne koristite električni alat ako ima oštećen kabel, utikač ili je pao i pritom se na bilo koji način ošteti.
- Ako koristite alat na otvorenom, upotrebljavajte produžni kabel namijenjen za vanjsku upotrebu.
- Ako koristite alat u vlažnim prostorima, koristite napajanje zaštićeno uređajem za zaštitu od strujnog udara (RCD). Upotreba RCD-a smanjuje rizik od električnog udara. Uređaj RCD može biti poznat i kao GFCI (glavni osigurač kruga) ili ELCB (zaštitni prekidač za slučaj curenja struje).
- Električni alat držite isključivo za izolirane rukohvate, jer tijekom rada može doći do kontakta nastavka za

rezanje ili bušenje sa skrivenim električnim vodičem ili vlastitim kabelom.

3) SIGURNOST OSOBA:

- Budite pažljivi i usredotočeni tijekom upotrebe električnog alata. Posvetite punu pažnju poslu koji obavljate. Ne koristite električni alat ako ste umorni ili pod utjecajem droga, alkohola ili lijekova. Čak i kratkotrajna nepažnja pri radu s električnim alatom može dovesti do ozbiljnih ozljeda. Tijekom rada nemojte jesti, piti ni pušiti.
- Koristite zaštitnu opremu. Uvijek nosite zaštitu za oči. Koristite zaštitnu opremu primjerenu vrsti rada koji obavljate. Zaštitna oprema kao što su respirator, zaštitna obuća s protukliznim potplatom, zaštita za glavu ili sluh – kada se koristi u skladu s uvjetima rada – smanjuje rizik od ozljeda.
- Izbjegavajte nenamjerno uključivanje alata. Nemojte nositi priključeni alat s prstom na prekidaču ili okidaču. Prije priključenja alata na napajanje provjerite je li prekidač u položaju "isključeno". Nošenje alata s prstom na prekidaču ili priključivanje na mrežu dok je prekidač uključen može uzrokovati ozbiljne ozljede.
- Uklonite sve ključeve i alate za podešavanje prije uključivanja električnog alata. Ključ ili alat za podešavanje koji ostane pričvršćen na rotirajući dio alata može izazvati ozljedu.
- Uvijek održavajte stabilan stav i ravnotežu. Radite samo s položaja koji vam omogućuje siguran doseg. Nemojte precjenjivati vlastite mogućnosti. Ne koristite električni alat ako ste umorni.
- Prilagodite svoju odjeću vrsti rada. Nosite radnu odjeću. Ne nosite široku odjeću ni nakit. Pazite da vam kosa, odjeća, rukavice ili drugi dijelovi tijela ne dođu preblizu rotirajućim ili zagrijanim dijelovima alata.
- Spojite električni alat na sustav za usisavanje prašine. Ako alat ima mogućnost priključenja na uređaj za usisavanje ili skupljanje prašine, provjerite je li ispravno priključen i u uporabi. Upotreba takvih uređaja može smanjiti opasnosti povezane s izlaganjem prašini.
- Čvrsto pričvrstite obradni predmet. Upotrijebite stolarsku stegu ili škripac kako biste osigurali obradni predmet koji ćete obrađivati.
- Ne koristite nikakav alat ako ste pod utjecajem alkohola, droga, lijekova ili drugih opojnih ili psihoaktivnih tvari.
- Uređaj nije namijenjen osobama (uključujući djecu) sa smanjenim tjelesnim, osjetilnim ili mentalnim sposobnostima, niti osobama koje nemaju dovoljno iskustva i znanja, osim ako su pod nadzorom ili su dobile upute o uporabi uređaja od osobe odgovorne za njihovu sigurnost. Djeca moraju biti pod nadzorom kako bi se spriječilo da se igraju s uređajem.

4) UPORABA I ODRŽAVANJE ELEKTRIČNOG ALATA:

- Uvijek odspojite električni alat iz mreže u slučaju bilo kakvog problema tijekom rada, prije svakog čišćenja ili održavanja, pri svakom premještanju i nakon završetka rada! Nikada ne koristite alat koji je na bilo koji način oštećen.
- Ako alat počne ispuštati neuobičajene zvukove ili mirise, odmah prekinite rad.
- Ne opterećujte električni alat više od predviđenog. Alat će raditi bolje i sigurnije ako se koristi u rasponu broja okretaja za koji je konstruiran. Koristite odgovarajući alat za pojedine radove. Prikladan alat obavlja posao sigurnije i učinkovitije.
- Ne koristite električni alat ako se ne može sigurno uključiti i isključiti prekidačem. Uporaba takvog alata je opasna. Neispravan prekidač mora popraviti ovlašteni servis.
- Odspojite alat iz mreže prije nego što pristupite podešavanju, zamjeni pribora ili održavanju. Time se smanjuje rizik od nenamjernog pokretanja.
- Električni alat koji se ne koristi pohranite izvan dohvata djece i neovlaštenih osoba. Električni alat u rukama neiskusnih korisnika može predstavljati opasnost. Čuvajte alat na suhom i sigurnom mjestu.
- Pažljivo održavajte električni alat u ispravnom stanju. Redovito provjeravajte podešenost i slobodu kretanja pokretnih dijelova. Provjerite jesu li zaštitni pokrovi ili drugi dijelovi oštećeni – svako oštećenje koje može utjecati na sigurnost upotrebe mora se odmah otkloniti. Mnoge ozljede uzrokovane su lošim održavanjem alata.
- Održavajte rezne alate oštima i čistima. Dobro održavani i naoštreni alati olakšavaju rad, smanjuju opasnost od ozljeda i omogućuju bolju kontrolu tijekom rada. Korištenje pribora koji nije naveden u uputama za uporabu ili nije preporučeno od strane proizvođača može dovesti do oštećenja alata i predstavljati opasnost

za korisnika.

- Električni alat, pribor, radne alate i slično koristite u skladu s ovim uputama i na način koji je propisan za određeni alat, uzimajući u obzir uvjete rada i vrstu posla koji se obavlja. Upotreba alata u svrhe za koje nije namijenjen može dovesti do opasnih situacija.

5) SERVIS:

- Servis električnog alata prepustite kvalificiranom serviseru. Smiju se koristiti isključivo identični zamjenski dijelovi. Time se osigurava da električni alat ostane siguran za uporabu.

SIGURNOSNE UPUTE ZA RAD S ELEKTRIČNOM LANČANOM PILOM

- Pazite da svi dijelovi vašeg tijela tijekom rada budu na sigurnoj udaljenosti od lančanog rezača. Prije uključivanja provjerite da lanac nije u dodiru ni s kakvim predmetom. I kratkotrajni trenutak nepažnje tijekom rada može dovesti do zapinjanja odjeće ili dijela tijela o lanac.

- Uvijek držite lančanu pilu desnom rukom za stražnju ručku i lijevom rukom za prednju ručku. Držanje pile u obrnutom položaju povećava rizik od ozljeda i nije dopušteno.

- Električni alat držite isključivo za izolirane ručke. Lanac može doći u dodir sa skrivenim električnim vodovima. Kontakt s električnim vodičem pod naponom može prenijeti struju na metalne dijelove alata i izazvati strujni udar.

- Nosite zaštitne naočale i štitnike za sluh. Preporučuje se i dodatna zaštitna oprema za glavu, ruke, noge i stopala. Prikladna zaštitna odjeća smanjuje opasnost od ozljeda prouzročenih otpalim iverjem i slučajnim kontaktom s lancem.

- Ne koristite lančanu pilu na drvetu/stablu. Korištenje pile na stablu nosi rizik od ozljeda.

- Uvijek vodite računa o stabilnom položaju tijela i koristite pilu isključivo kada stojite na čvrstoj, sigurnoj i ravnoj podlozi. Klizava ili nestabilna površina, poput ljestava, može uzrokovati gubitak ravnoteže i kontrole nad alatom.

- Prilikom rezanja grana koje su pod mehaničkim naprežanjem, imajte na umu da se one mogu iznenada odbaciti natrag. Kad napetost u vlaknima popusti, grana može udariti korisnika ili uzrokovati gubitak kontrole nad pilom.

- Budite posebno oprezni pri rezanju grmlja i mladih stabala. Tanki materijal može zapeti u lancu, odbaciti se prema vama ili vas izbaciti iz ravnoteže.

- Pilu uvijek nosite držeći je za prednju ručku, s lancem okrenutim od tijela i u isključenom stanju. Tijekom prijevoza ili skladištenja obavezno postavite zaštitni pokrov na vodilicu. Pažljivo rukovanje smanjuje rizik od slučajnog dodira s uključenim alatom.

- Pridržavajte se uputa o podmazivanju, zatezanju lanca i zamjeni dodatne opreme. Nepravilno zategnut ili podmazan lanac može puknuti ili povećati rizik od povratnog trzaja.

- Ručke održavajte suhim, čistim i bez tragova ulja ili masnoće. Klizave ručke otežavaju rukovanje i povećavaju rizik od gubitka kontrole.

- Koristite lančanu pilu isključivo za rezanje drva. Ne koristite je za druge zadatke za koje nije namijenjena – primjerice, za rezanje plastike, zidnih materijala ili građevinskih elemenata koji nisu od drva. Nepravilna uporaba može dovesti do opasnih situacija.

Uzroci povratnog udara i njegova prevencija:

- Do povratnog udara može doći kada vrh vodilice dodirne neki predmet ili kada se drvo savije i lančana pila se zaglavi u rezu.

- Dodir vrha pile može u nekim slučajevima izazvati neočekivanu reakciju usmjerenu prema natrag, pri čemu se vodilica izbacuje prema gore, prema operateru.

- Zaglavlivanje lanca na gornjem rubu vodilice može naglo izbaciti vodilicu prema osobi koja pilu drži.

- Svaka od ovih reakcija može uzrokovati gubitak kontrole nad pilom, što može dovesti do teških ozljeda. Ne oslanjajte se isključivo na sigurnosne uređaje ugrađene u motornoj pili. Kao korisnik lančane pile, dužni ste poduzeti mjere da radite sigurno i bez ozljeda. Povratni udar nastaje zbog nepravilne i pogrešne upotrebe ručnog električnog alata. Primjenom odgovarajućih preventivnih mjera, koje opisujemo u nastavku, moguće je spriječiti povratni udar:

- Držite motoru pilu čvrsto obema rukama, prsti i palčevi neka obuhvaćaju ručke pile. Postavite tijelo i

ruke u položaj koji će vam omogućiti najbolji otpor silama povratnog udara. Uz pravilnu pripremu i držanje, operater može kontrolirati sile povratnog udara. Nikada ne puštajte motornu pilu iz ruku.

- Izbjegavajte neprirodne položaje tijela i nemojte rezati iznad visine ramena. To sprječava nenamjerni dodir vrha vodilice i omogućuje bolju kontrolu pile u nepredvidivim situacijama.
- Koristite isključivo vodilice i lance koje je odobrio proizvođač. Neprikladne zamjenske vodilice i lanci mogu prouzročiti pucanje lanca ili izazvati povratni udar.
- Pridržavajte se uputa proizvođača za brušenje i održavanje lanca. Previše nisko podešeni dubinski ograničivači (dubinski graničnici) povećavaju rizik od povratnog udara.

Važne upute za vašu osobnu sigurnost:

1) Upute za sigurno rukovanje lančanom pilom:

- **UPOZORENJE!** Lančana pila može biti opasna ako se ne koristi u skladu s uputama proizvođača. Važno je da korisnik pročita ove upute za uporabu i razumije sadržane sigurnosne preporuke.

- Električni alat uvijek čuvajte na sigurnom mjestu. Alat koji se ne koristi treba biti pohranjen na suhom i povišenom mjestu ili zaključan, izvan dohvata djece.
- Redovito provjeravajte produžni kabel i po potrebi ga zamijenite. Pazite da su ručke uvijek suhe, bez tragova ulja ili nečistoća.
- Prije svake uporabe provjerite je li napojni kabel oštećen. Ako jest, zamijenite ga u ovlaštenom servisu kako biste spriječili opasnost.
- Prilikom rada motornu pilu morate držati objema rukama.
- Prije zatezanja lanca, njegove zamjene ili otklanjanja kvara, motornu pilu odspojite iz električne mreže – izvucite utikač iz utičnice!
- Tijekom radnih pauza motornu pilu odložite tako da ne predstavlja opasnost. Uvijek izvucite utikač iz utičnice!
- Prilikom uključivanja pila mora biti čvrsto pridržana i sigurno oslonjena. Lanac i vodilica moraju biti slobodni.
- U slučaju oštećenja ili presijecanja napojnog kabela, odmah izvucite utikač iz utičnice.
- Ako koristite produžni kabel na kolutu, kabel uvijek potpuno odmotajte.
- Pazite da kabel ne bude presavijen ili oštećen.
- Lančana pila smije se pokrenuti samo kad je potpuno sastavljena. Ne smiju nedostajati zaštitni dijelovi.
- Ako primijetite bilo kakve promjene na uređaju, odmah isključite pilu.
- Radi moguće ozljede uvijek imajte pribor za prvu pomoć pri ruci.
- Ako lanac pile dođe u dodir sa zemljom, kamenjem, čavlima ili drugim stranim predmetima, odmah izvucite utikač iz utičnice i provjerite lanac i vodilicu.
- Pazite da ulje s lanca ne dospije u tlo ili kanalizaciju.
- Pilu uvijek odlažite na podlogu jer iz vodilice ili lanca može kapati ulje.
- Ne koristite motornu pilu pri lošim vremenskim uvjetima, osobito ako postoji opasnost od nevremena.

2) Upute vezane uz opasnost od povratnog trzaja:

- Ako je moguće, koristite postolje za piljenje (tzv. „kozlič“).
- Uvijek pratite položaj vrha vodilice.
- Započnite rezanje isključivo dok je lanac u pokretu – nikada ne uključujte pilu dok je lanac u dodiru s materijalom.
- Rezanje vrhom vodilice („zapikavanje“) smiju izvoditi samo osposobljene osobe.

3) Upute za sigurnu tehniku rada:

- Rad na ljestvama, skelama ili drveću strogo je zabranjen.
- Osigurajte drvo tako da se tijekom piljenja ne može okretati.
- Pazite na cijepanje drva kako biste izbjegli ozljede.
- Ne koristite lančanu pilu za polugu, podizanje ili pomicanje drva.
- Pilite isključivo donjom stranom vodilice. Gornja strana može uzrokovati snažan povratni trzaj prema korisniku.
- Provjerite da u drvu nema kamenja, čavala ili drugih stranih tijela.

- Ne dopustite da radna pila dođe u dodir s tlom ili žičanim ogradama.

MONTAŽA

- Prije početka montaže isključite uređaj i izvucite utikač iz električne utičnice kako biste spriječili njegovo slučajno uključivanje i moguće ozljede.
- Tijekom montaže ili zamjene lanca obavezno nosite kvalitetne zaštitne rukavice kako biste izbjegli ozljede oštrim člancima lanca.

MONTAŽA LANCA I VODILICE

- Koristite isključivo lance s debljinom pogonskog članka od 1,3 mm.
- Pažljivo raspakirajte sve dijelove.
- Postavite akumulatorsku lančanu pilu na ravnu podlogu.
- Uklonite poklopac pogonskog zupčanika okretanjem pričvrsnog vijka.
- Umetnite vodilicu i postavite lanac na način da zupci pogonskog zupčanika ulaze u lančane članke, a donji dio vodilice bude smješten u utor.
- Namjestite lanac oko pogonskog zupčanika i pomaknite vodilicu tako da osigurač za napinjanje lanca precizno sjedne u otvor na vodilici. Osigurač mora biti vidljiv u otvoru.
- Smjer okretanja lanca označen je sa 2 strelice na poklopcu pogonskog zupčanika.
- Lanac mora biti postavljen na vodilicu tako da rezni zubi na gornjoj strani vodilice budu okrenuti prema naprijed, u smjeru kretanja lanca.
- Ponovno postavite poklopac pogonskog zupčanika i lagano pritegnite pričvrсни vijak.
- U ovom trenutku lanac još nije napet. Napinjanje lanca opisano je u poglavlju „Napinjanje lanca pile“.

NAPINJANJE LANCA PILE

- Napetost lanca potrebno je provjeriti prije svakog rada s akumulatorskom lančanom pilom, nakon nekoliko prvih rezova te otprilike svakih 10 minuta rada.
- Kod potpuno novog lanca treba računati s većim istezanjem na početku uporabe.
- Vijek trajanja lanca uvelike ovisi o dovoljnom podmazivanju i pravilnoj napetosti tijekom uporabe.
- Ne napinžite lanac dok je vruć, jer će se nakon hlađenja skratiti i biti pretjerano napet na vodilici.
- Postavite akumulatorsku pilu na ravnu podlogu.
- Okrenite pričvrсни vijak za otprilike 1–3 okreta suprotno od smjera kazaljke na satu kako biste otpustili pričvršćenje vodilice.
- Provjerite naliježu li članci lanca pravilno u utor vodilice i na pogonski zupčanik.
- Okrećite kotačić za napinjanje lanca u smjeru kazaljke na satu, dok ne postignete pravilnu napetost lanca. Mehanizam s klikom sprječava popuštanje napetosti lanca. Ako je kotačić teško okretati, dodatno otpustite pričvrсни vijak okretanjem suprotno od smjera kazaljke na satu. Pričvrсни vijak može se istovremeno okretati zajedno s kotačićem za napinjanje.
- Lanac je pravilno napet kada se na sredini vodilice može podignuti za otprilike 2–3 mm.
- Ako je lanac previše zategnut, okrenite kotačić za napinjanje suprotno od smjera kazaljke na satu kako biste ga otpustili.
- Kada je lanac pravilno napet, učvrstite vodilicu okretanjem pričvrsnog vijka u smjeru kazaljke na satu. Nije potrebno koristiti alat.

UPORABA:

UPOZORENJE! Uvijek koristite zaštitne naočale, štitnike za sluh, zaštitne radne rukavice i odgovarajuću radnu odjeću!

- Električnu motornu pilu koristite isključivo s produžnim kabelima odobrenima od strane proizvođača, koji imaju propisanu izolaciju i priključke namijenjene za vanjsku uporabu.
- Električna lančana pila opremljena je sigurnosnim prekidačima koji zahtijevaju uporabu obje ruke.
- Prije spajanja pile na električnu mrežu provjerite odgovara li napon u vašoj utičnici vrijednosti navedenoj na oznaci uređaja.
- Provjerite je li napojni kabel neoštećen. Ako je oštećen, zamijenite ga u ovlaštenom servisu kako biste

izbjegli opasnost.

- Kabel uvijek potpuno odmotajte!

- Prije početka rada s motornom pilom provjerite radi li ispravno i je li neoštećena. Također provjerite podmazivanje lanca i razinu ulja u spremniku. Po potrebi nadopunite ulje. Uključite električnu pilu s montiranom vodilicom i lancem i držite je iznad svijetle podloge na sigurnoj udaljenosti. Ako na podlozi ostane trag ulja, podmazivanje lanca funkcionira ispravno.

- Pazite da tijekom rada lanac pile ne dođe u kontakt sa zemljom. Iz sigurnosnih razloga preporučuje se minimalan razmak od 20 cm.

PUNJENJE SPREMNIKA ZA ULJE I PODMAZIVANJE LANCA

- Električna lančana pila isporučuje se s praznim spremnikom za ulje.

- Postavite električnu motornu pilu na ravnu podlogu tako da se čep spremnika za ulje nalazi na gornjoj strani.

- Krpom očistite područje oko čepa spremnika za ulje te odvrnite čep.

- Provjerite da se unutar spremnika ne nalaze nečistoće.

- Napunite spremnik za ulje do oznake „max“ (maksimalna razina ulja). Razinu ulja možete provjeriti kroz pokazivač na spremniku.

UPOZORENJE: Za podmazivanje lanca koristite isključivo brzo biorazgradivo ulje (prema normi RAL-UZ 8), kako biste izbjegli oštećenje lanca. Ni u kojem slučaju ne koristite reciklirano, rabljeno niti otpadno ulje. Uporabom neodgovarajućeg ulja gubi se pravo na jamstvo.

- Ponovno zavrnite čep spremnika za ulje.

- Pokrenite lančanu pilu i pustite da radi 30 sekundi kako bi se ulje propisno provelo kroz sustav.

UPOZORENJE: Čep spremnika za ulje ima male otvore za prozračivanje. Kako biste spriječili curenje ulja kada se pila ne koristi, uvijek je odložite u vodoravnom položaju s čepom okrenutim prema gore.

- Korištenje akumulatorske lančane pile bez ulja ili s nedovoljnom količinom ulja može dovesti do njezinog oštećenja. Dugovječnost i učinkovitost reza lanca ovise o pravilnom podmazivanju, stoga se lanac automatski podmazuje tijekom uporabe pile.

UPOZORENJE: Pri niskim temperaturama ulje se može zgusnuti, što smanjuje njegov protok prema lancu.

UKLJUČIVANJE I ISKLJUČIVANJE

- Električnu motornu pilu pokrećite samo kada su vodilica, lanac i kočnica lanca ispravno montirani. U suprotnom može doći do ozljeda.

- Provjerite je li kočnica lanca u isključenom položaju. Električna lančana pila se neće pokrenuti ako je kočnica aktivirana. Kočnicu lanca isključite tako da je povučete prema motoru.

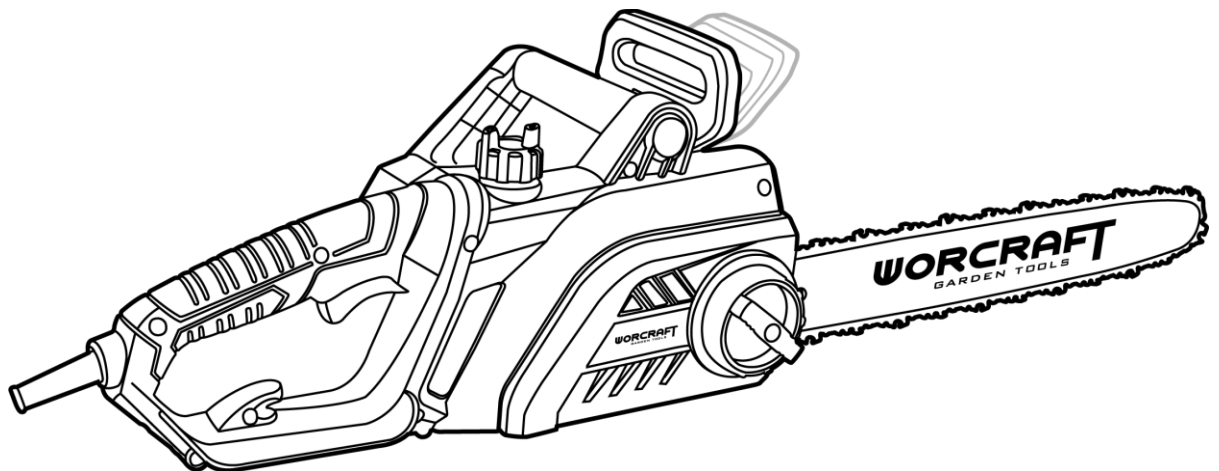

- Električnu motornu pilu uvijek držite objema rukama – prednju ručku lijevom, a stražnju ručku desnom rukom. Ručke držite čvrsto, palčevima i prstima potpuno obuhvaćene.

- Provjerite da se lanac i vodilica ničega ne dodiruju te da ništa ne ometa njihov slobodan rad.

- Za uključivanje električne lančane pile najprije pritisnite sigurnosnu blokadu ON / OFF prekidača (11), a zatim pritisnite i držite ON / OFF prekidač (13).
 - Nakon pokretanja, sigurnosnu blokadu ON / OFF prekidača (11) možete otpustiti.
 - Za isključivanje električne lančane pile otpustite ON / OFF prekidač (13).
- UPOZORENJE:** Iz sigurnosnih razloga ON / OFF prekidač (13) nije moguće blokirati u uključenom položaju – mora biti stalno pritisnut tijekom rada.

SIGURNOSNA KOČNICA ZA LANAC / ŠTITNIK (POKLOPAC) PREDNJE DRŠKE:

- Električna lančana pila opremljena je sigurnosnom kočnicom lanca koja u slučaju trzaja (povratnog udarca) trenutno zaustavlja lanac.
- Sigurnosna kočnica lanca smanjuje rizik od nezgoda, ali samo korisnik može u potpunosti spriječiti njihovo nastajanje.
- Kočnica lanca može se aktivirati ručno (lijevom rukom) ili automatski putem inercijskog mehanizma.
- Sigurnosnu kočnicu lanca aktivirate potiskivanjem prema lancu pile.
- Taj pokret pokreće opružni mehanizam koji zaustavlja pogonski sustav motora.
- Sigurnosna kočnica lanca ujedno štiti lijevu ruku od mogućeg dodira s lancem pile.
- Tijekom prenošenja pile koristite sigurnosnu kočnicu kao „ručnu kočnicu“. Na taj način sprječavate da pokrenuta pila dođe u kontakt s vašim stopalom, drugom osobom ili predmetom.
- Povratni udarac pile može biti iznenađan i snažan, ali većina povratnih udara je slabijeg intenziteta te ne dolazi do aktivacije kočnice. Stoga je važno da korisnik uvijek čvrsto drži pilu tijekom rada.
- Način aktivacije kočnice (automatski ili ručni) ovisi o jačini povratnog udarca, položaju materijala koji se reže i položaju vodilice.
- Kočnica lanca konstruirana je tako da se automatski aktivira putem inercijskog mehanizma u slučaju jakog trzaja, osobito kada je zona opasnosti povratnog udarca predaleko od korisnika.

PRIJEVOZ LANČANE PILE

- Prije svakog prijevoza električne lančane pile isključite uređaj, izvucite utikač iz električne utičnice i postavite zaštitni pokrov na vodilicu s lancem.

PRODUŽNI KABELI

- Električnu motornu pilu koristite isključivo s od proizvođača odobrenim produžnim kabelima, s propisanom izolacijom i priključcima namijenjenima za vanjsku upotrebu.
- Presjek kabela mora biti najmanje 2,5 mm², a maksimalna duljina produžnog kabela ne smije prelaziti 75 m.
- Kako biste spriječili savijanje kabela, provucite ga kroz odgovarajuće otvore na kućištu pile (slika M).
- Korištenje produžnih kabela duljih od 30 m smanjuje učinkovitost električne motorne pile.

VODILICA

Vodilica (7) osobito je izložena jakom trošenju (osobito vrh i donja strana vodilice). Kako biste spriječili jednostrano trošenje, svaki put kada oštrite lanac okrenite vodilicu.

POGONSKI LANČANIK

- Hnacie reťazové koliesko nechajte vymeniť v autorizovanom servise.
- Pogonski lančanik (16) podložen je velikom trošenju.
- Ako zubi lanca pokazuju znakove istrošenosti, potrebno je zamijeniti pogonski lančanik.
- Korištenje pile s istrošenim pogonskim lančanikom znatno skraćuje vijek trajanja lanca.
- Zamjenu lančanika obavite isključivo u ovlaštenom servisu.

PREPORUKE ZA RAD

- Ako pila dođe u kontakt sa stranim predmetom, odmah je isključite, pregledajte i po potrebi dajte na popravak.
- Čuvajte lanac pile od prljavštine i pijeska. Čak i mala količina nečistoća brzo otupljuje lanac i povećava rizik od povratnog udarca.

- Prije zahtjevnijih zadataka započnite s piljenjem nekoliko manjih trupaca kako biste se upoznali s uređajem.
- Prilikom započinjanja reza naslonite kućište pile na trupac.
- Dopustite pili da sama obavlja posao. Primjenjujte samo lagani pritisak prema dolje.
- Kako ne biste izgubili kontrolu nad uređajem, tijekom završetka reza lagano se nagnite prema naprijed, bez dodatnog pritiska na pilu.

RUŠENJE STABALA – SAMO UZ ODGOVARAJUĆU STRUČNU OBUKU

UPOZORENJE: Obratite pozornost na slomljene ili osušene grane koje bi tijekom piljenja mogle pasti i izazvati ozbiljne ozljede.

- Ne pilite u blizini zgrada ili električnih vodova ako niste sigurni u kojem smjeru će stablo pasti.
- Ne radite noću jer nemate dovoljan pregled, niti za vrijeme kiše, snijega ili nevremena kada je smjer pada stabla teško predvidjeti.
- Rad si unaprijed dobro isplanirajte.
- Radno područje oko stabla mora biti očišćeno kako biste imali sigurno uporište.
- Korisnik uvijek treba stajati na uzvišenijem dijelu terena jer se očekuje da će se stablo nakon rušenja kotrljati ili kliznuti niz padinu.

Na smjer pada stabla utječu sljedeći čimbenici:

- Smjer i brzina vjetra
 - Nagib stabla (koji nije uvijek vidljiv zbog neravnog terena – procijenite ga pomoću libele)
 - Razgranatost i raspodjela mase na jednoj strani stabla
 - Okolna stabla i prepreke
- Ako u piljenju i rušenju sudjeluje više osoba, razmak između radnika i stabla mora biti najmanje dvostruka visina stabla koje se ruši.
 - Pazite da ne ugrozite druge osobe, da ne dođe do kontakta s električnim vodovima i da ne nastane materijalna šteta. Ako stablo dotakne električni vod, odmah obavijestite elektrodistributera.
 - Provjerite ima li znakova truleži. Ako je deblo trulo, može se iznenada srušiti i pasti na vas.
 - Provjerite ima li dovoljno prostora za sigurno rušenje stabla. Držite se na udaljenosti od najmanje 2 i pol duljine stabla od drugih osoba i objekata. Buka motora može prikriti upozoravajuće povike.
 - Prije piljenja očistite stablo od nečistoća, kamenja, olabavljene kore, čavala, spojnice i žica.

OSIGURAJTE PUT ZA BIJEG (SLIKA A)

- Prije rušenja stabla potrebno je isplanirati i po potrebi očistiti put za bijeg.
 - Put za bijeg trebao bi voditi ukoso od stražnje strane stabla u smjeru suprotnom od njegova pada (slika A).
- Točka 1: Planiranje puteva za bijeg
Točka 2: Položaj padajućeg stabla

RUŠENJE VELIKIH STABALA (PROMJER 15 CM ILI VIŠE) – SAMO UZ ODGOVARAJUĆU STRUČNU PRIPREMU

- Rušenje velikih stabala provodi se metodom zarez. U tom se postupku s bočne strane izrezuje klin u smjeru željenog pada. Nakon toga se na suprotnoj strani stabla napravi rez, čime stablo padne u smjeru izrezanog klina.
- **NAPOMENA:** Ako stablo ima izražene oslonce korijena, oni se trebaju ukloniti prije izrade zarez. Ako se pila koristi za uklanjanje korijenovih oslonaca, lanac ne smije doći u dodir s tlom kako bi se spriječilo njegovo brzo trošenje.

REZANJE I RUŠENJE STABLA (SLIKE B–C)

- Izrežite klin dubok otprilike 1/3 promjera stabla, pod pravim kutom u odnosu na smjer pada. Prvo izvedite donji, vodoravni rez klina (slika B, poz. 1). Time se sprječava zaglavljivanje lanca ili vodilice prilikom izvođenja drugog, kosog reza (slika B, poz. 2). Zatim uklonite izrezani klin.
- Potom prijedite na rezanje sa suprotne strane stabla (slika B, poz. 3), približno 5 cm iznad središta zarez.
- Obarajući rez izvedite paralelno s donjim, vodoravnim rezom klina. Prilikom obarajućeg reza (poz. 3), pilite

samo do dubine pri kojoj ostaje netaknuti "most" (poz. 4) – dio drva koji djeluje kao šarka. Most sprečava da se stablo okrene ili padne u pogrešnom smjeru. Nemojte prepilati kroz most!

- **NAPOMENA:** Kada se obarajući rez približi mostu, stablo bi trebalo početi padati. Ako se čini da stablo ne pada u željenom smjeru ili se naginje unatrag i pritom steže lanac, prekinite rezanje i upotrijebite drvene, plastične ili aluminijske klinove za proširivanje reza i usmjeravanje stabla u željenom smjeru.

- Kada stablo počne padati, izvadite pilu iz reza, isključite ju, odložite i odmah se udaljite iz opasnog područja putem prethodno planirane putanje za bijeg. Pazite na padajuće grane i ne spotaknite se.

- Obratite pozornost na znakove da stablo počinje padati: zvuk pucanja, širenje reza ili gibanje krošnje.

- Kako biste izbjegli ozljede, nemojte pokušavati prepilati djelomično posječeno stablo. Posebnu pozornost obratite na stabla koja nisu potpuno oborena jer mogu biti nestabilna. Ako stablo ne padne u cijelosti, odložite pilu i povucite ga pomoću vitla, koloture ili traktora.

REZANJE POSJEČENIH STABALA (SKRAĆIVANJE)

- Pojam "SKRAĆIVANJE" odnosi se na rezanje debla posječenog stabla na željenu duljinu.

- **UPOZORENJE:** Tijekom rezanja nemojte stajati na deblu. Svaki njegov dio može se otkotrljati, zbog čega možete izgubiti stabilnost i kontrolu nad uređajem. Nikada ne upotrebljavajte pilu na kosini. Pobrinite se da imate čvrst oslonac i da je vaša tjelesna težina ravnomjerno raspoređena na obje noge. Ako je moguće, podložite stablo granama, gredama ili klinovima radi dodatne potpore.

Važne napomene

- Istodobno režite samo jedno deblo.

- Budite oprezni pri rezanju drva koje se lomi u iverje – može vas pogoditi oštrim krhotinama.

- Male trupce i grane režite na postolju za rezanje. Prilikom rezanja dužih trupaca neka ih pridržava druga osoba – deblo nikada nemojte pridržavati nogom.

- Ako pilite na mjestima gdje se nalaze korijeni i trupci, povucite trupce na čisto područje i najprije uklonite one koji su već posječeni.

RAZNE VRSTE REZOVA ZA SKRAĆIVANJE (SLIKA D)

- **UPOZORENJE:** Ako se pila zaglavi u deblu, nemojte je nasilno izvlačiti. Time riskirate gubitak kontrole nad uređajem, što može dovesti do ozljeda i/ili oštećenja pile. Držeći pilu, umetnite u rez plastični ili drveni klin dok se pila ne oslobodi. Pažljivo ju ponovno postavite i nastavite s rezanjem. Ako je pila uhvaćena u deblu, isključite je.

Rezanje odozgo (slika E, pozicija 1)

- Postavite pilu na gornji dio debla. Prilikom prvog ulaska u drvo primjenjujte samo lagani pritisak prema dolje.

Podrezivanje (slika E, pozicija 2)

- Izvedite podrezivanje na donjoj strani debla, držeći gornji dio pile okrenut prema dolje, prema deblu. Isprobajte podrezivanje – jednako je jednostavno kao i rezanje odozgo. Pritom čvrsto držite pilu i održavajte kontrolu. Pila će vršiti pritisak unatrag (prema vama).

- **UPOZORENJE:** Tijekom podrezivanja nikada nemojte držati pilu naopako. U tom položaju nemate kontrolu nad uređajem. Prvi rez uvijek izvodite na strani debla pod pritiskom. Strana pod pritiskom je ona na kojoj se koncentrira težina debla.

Skraćivanje bez podupiranja (slika F)

- Ako je deblo stabilno i ravno položeno cijelom svojom dužinom, počnite rezanje odozgo (poz. 1).

- Pazite da ne zarezete u tlo.

Rezanje debla poduprtog na jednom kraju (slika G)

- Ako je deblo poduprto samo na jednom kraju, najprije izvedite rez (poz. 1) s donje strane (1/3 promjera debla) kako biste spriječili cijepanje.

- Zatim izrežite gornji dio (2/3 promjera) u istoj liniji kao i prvi rez, čime se sprječava zaglavljivanje pile.

Rezanje debla poduprtog na oba kraja (slika H)

- Ako je deblu poduprto na oba kraja, prvi rez (poz. 1) izvodite odozgo (1/3 promjera debla) kako biste spriječili cijepanje.

- Potom izrežite odozdo (2/3 promjera), u istoj liniji kao i gornji rez, kako biste spriječili zaglavljivanje pile.

ODGRANJIVANJE (ODSTRANJIVANJE GRANA) I OBREZIVANJE (SKRAĆIVANJE)

- **UPOZORENJE:** Uvijek obratite pozornost na povratni udarac i zaštitite se od njega. Nikada ne dopustite da se pokretni lanac na gornjoj strani vodilice tijekom grananja ili obrezivanja nađe u dodiru s drugim granama ili predmetima. Takav kontakt može uzrokovati ozbiljne ozljede.

- **UPOZORENJE:** Nemojte se penjati na ljestve, platforme ili slične nestabilne površine prilikom obrezivanja ili orezivanja. Uvijek se penjete izravno na stablo kako ne biste izgubili ravnotežu i kontrolu nad uređajem.

Važne napomene

- Radite polako i čvrsto držite pilu objema rukama. Osigurajte stabilan stojeći položaj i ravnotežu.

- Pazite na napetost u granama. Prilikom rezanja manjih grana budite vrlo oprezni – elastičan materijal može se zategnuti u lanac pile i izbaciti prema vama ili narušiti vašu ravnotežu.

- To posebno vrijedi za grane koje su savijene ili pod naprezanjem. Izbjegavajte kontakt s granom ili pilom kada je u drvu prisutna napetost.

- Održavajte radno područje urednim. Držite radnu površinu bez granja kako biste izbjegli spoticanje.

Odgranjivanje (odstranjivanje grana) (slika J)

- Odgranjivanje označava uklanjanje grana s posječenih stabala.

- Ostavite veće grane koje se nalaze ispod oborenog stabla kako bi služile kao potpora tijekom daljnjeg rada.

- Počnite od donjeg dijela oborenog stabla i nastavite prema vrhu. Uklanjajte manje dijelove piljenjem u smjeru rasta (vidi strelice na slici J).

- Držite stablo između sebe i pile.

- Veće nosive grane uklonite metodama opisanim u odjeljku „Piljenje bez osiguranja“.

- Grane koje su pod naprezanjem uvijek pilite odozdo prema gore kako se pila ne bi zaglavila.

- Male i slobodno viseće grane uvijek pilite jednim rezom. Ako ih najprije podrežete, mogu pasti i pritisnuti pilu.

Obrezivanje (skraćivanje) (slika I)

- **UPOZORENJE:** Ostatke grana ostavite ili ih odrežite odozdo do visine ramena. Nikada ne režite iznad visine ramena – takav rad prepustite stručnjacima.

- Napravite prvi rez (točka 1) u donjoj trećini grane.

- Zatim napravite drugi rez (točka 2) kroz cijelu granu. Treći rez (točka 3) je završni rez kojim se grana odvaja 2,5 do 5 cm od debla.

PILJENJE NA NAGIBU (slika K)

- Prilikom piljenja na kosim terenima uvijek se postavite iznad stabla (vidi sliku K). Kako biste zadržali potpunu kontrolu u trenutku probijanja kroz drvo, smanjite pritisak pri kraju reza, ali pritom nemojte popuštati čvrst stisak ručki motorne pile.

- **UPOZORENJE:** Lanac pile ne smije doći u kontakt s tlom. Nakon dovršetka reza pričekajte da se lanac potpuno zaustavi prije nego što uklonite pilu iz reza. Prilikom kretanja od jednog stabla do drugog, lančana pila uvijek mora biti isključena.

ODRŽAVANJE

- **PAŽNJA! Opasnost od ozljede.** Prije izvođenja bilo kakvih radova na održavanju, isključite utikač iz utičnice.

- **UPOZORENJE!** Sve radove održavanja i popravke koji nisu izričito navedeni u ovom priručniku smije obavljati

isključivo ovlaštenu servis.

- U slučaju oštećenja mrežnog kabela, zamjenu smije obaviti samo ovlaštenu servis kako bi se izbjegla opasnost.
- Sigurnost i pouzdanost uređaja mogu se jamčiti samo pri korištenju originalnih rezervnih dijelova.
- Nakon svake uporabe očistite lančanu pilu od piljevine i ulja četkom i krpom. Posebno pazite da otvori za ventilaciju na kućištu motora ostanu čisti i protočni (opasnost od pregrijavanja).
- Ne koristite agresivna kemijska sredstva, abrazivne proizvode ni slična sredstva za čišćenje – mogli biste oštetiti pilu.
- Nakon svake uporabe provjerite sve dijelove lančane pile na istrošenost, osobito lanac, vodilicu i lančanik.
- Nakon uporabe pregledajte pilu – osobito kućište motora i mrežni kabel – na eventualna oštećenja. U slučaju sumnje, obratite se ovlaštenom servisu za provjeru i popravak.
- Nakon svake uporabe provjerite funkcionira li sustav podmazivanja. Neispravno podmazivanje može uzrokovati oštećenja lanca, vodilice i motora.
- Ako se pila intenzivno koristi, preporučuje se godišnji pregled u ovlaštenom servisu. Kod povremene uporabe, preporučuje se pregled svake dvije godine.

Održavanje lanca

- Pazite da lanac bude pravilno zategnut. Labav lanac može tijekom rada iskočiti i uzrokovati ozljede.
- U slučaju oštećenja, lanac treba odmah zamijeniti. Minimalna duljina gornje rezne površine zubaca mora biti najmanje 5 mm.
- Nakon svake uporabe provjerite oštrinu zubaca lanca. Tupi lanac dovodi do povećanog opterećenja i pregrijavanja motora.
- Tupi lanac zamijenite ostrim ili ga dajte naoštiti.
- Budući da je za pravilno oštrenje lanca potrebno određeno stručno znanje, preporučuje se da oštrenje prepustite specijaliziranoj radionici.
- Ako lanac oštrite ručno, obavezno nosite zaštitne rukavice i koristite turpiju. Brusi se iznutra prema van oštrice – dovoljan je jedan do dva poteza turpijom po svakom reznom zubu. Nakon svakog trećeg ili četvrtog ručnog oštrenja potrebno je provjeriti i po potrebi turpijom poravnati graničnik dubine.

Održavanje vodilice

- Utore na vodilici i otvore za podmazivanje redovito čistite.
- Svakih osam radnih sati okrenite vodilicu kako bi se habala ravnomjerno, čime se produžuje njezin vijek trajanja.

PRIJEVOZ I SKLADIŠTENJE

- Električnu lančanu pilu prevozite isključivo s postavljenim zaštitnim pokrovom.
- Provjerite da se električna lančana pila tijekom prijevoza ne može nenamjerno uključiti.
- Prije skladištenja, uvijek temeljito očistite električnu lančanu pilu.
- Električnu lančanu pilu pohranite na suhom mjestu, izvan dohvata djece.
- Pilu skladištite u vodoravnom položaju i osigurajte je od mogućeg prevrtanja.
- Potpuno ispraznite spremnik za ulje. Biološka ulja imaju tendenciju želatinizacije i mogla bi oštetiti uljnu pumpu.

ZAŠTITA OKOLIŠA



Simbol prekrižene kante za otpad na proizvodu ili u pratećoj dokumentaciji znači da korišteni električni i elektronički uređaji ne smiju biti odloženi u običan kućni otpad. Za pravilno zbrinjavanje, obnovu i reciklažu, ove uređaje odnesite na predviđena zbirna mjesta gdje će biti primljeni besplatno. Alternativno, u nekim zemljama možete svoj uređaj vratiti lokalnom prodavaču prilikom kupnje ekvivalentnog novog proizvoda. Ispravnim zbrinjavanjem ovog proizvoda pomažete očuvanju vrijednih prirodnih resursa i pridonosite sprječavanju potencijalnih negativnih utjecaja na okoliš i ljudsko zdravlje koji mogu nastati nepravilnim zbrinjavanjem otpada. Za dodatne informacije obratite se lokalnoj upravi ili najbližem zbirnom mjestu. Nepravilnim zbrinjavanjem ove vrste otpada mogu se, sukladno nacionalnim propisima, izreći novčane kazne.

WORCRAFT

GARDEN TOOLS

Jamstveni list

Serijski broj:	Datum prodaje:	Potpis i pečat prodavatelja:

Ime kupca (naziv tvrtke):	Adresa kupca (sjedište tvrtke):

Kupac svojim potpisom potvrđuje da mu je uređaj predan i objašnjen, da je upoznat s uputama za uporabu, montažu i korištenje stroja, te da mu je uređaj isporučen kompletan.	Potpis kupca:

Zapisi o reklamacijama - popravci u jamstvenom roku

Datum zaprimanja reklamacije:	Datum završetka reklamacije:	Evidencijski broj reklamacije:	Potpis izvršenog jamstvenog popravka (Zapisnik o neopravdanoj reklamaciji):	Pečat servisnog tehničara:

Jamstveni uvjeti

1. Dobavljač daje jamstveni rok za ovaj proizvod kako je navedeno u ovom jamstvenom listu, pod uvjetom da se proizvod koristi i čuva sukladno važećim propisima i standardima, kao i uputama za uporabu.

Jamstveni rok počinje teći od datuma prodaje krajnjem potrošaču. Jamstvo za bateriju traje 12 mjeseci.

2. Kupac je dužan vratiti ovaj proizvod na popravak u isporučenom stanju, uključujući i sve njegove dijelove (primjerice, pribor i ostalo), s potvrđenim jamstvenim listom. Jamstvo pokriva nedostatke materijala, nedostatke u proizvodnji i nedostatke prouzročene montažom, radom, modifikacijom ili intervencijom druge osobe ili organizacije koju nije ovlastio servisni centar. Točan opseg popravaka i reklamacija naveden je u ovom jamstvenom listu.

3. Jamstveni rok se produžuje za vrijeme dok je proizvod bio na popravku u jamstvenom roku. Jamstvene popravke obavljaju samo ovlašteni servisni centri dobavljača.

4. Jamstvo se ne odnosi na:

- normalno trošenje dijelova zbog rada, uključujući: brtve, brtveni sklopovi, ležajevi, brtvene čahure, spojnice, remeni i ostali potrošni dijelovi; - šteta prouzročena nepravilnom uporabom, servisiranjem, održavanjem ili ugradnjom suprotno uputama za uporabu; šteta nastala namjernom radnjom ili ugradnjom ili radom proizvoda u okruženju koje ne zadovoljava tehničke zahtjeve; - šteta prouzročena prirodnim katastrofama, nepoštivanje propisanih intervala održavanja ili servisiranja (posebno u vezi sa zamjenom istrošenih i dotrajalih dijelova) ili preopterećenje proizvoda; - šteta prouzročena nestručnim servisnim pregledom (primjerice, intervencija vlastitih mehaničara kupca izvan ovlaštenih servisnih centara ili korištenje neprikladnih rezervnih dijelova ili nestručna intervencija u strukturi i električnim dijelovima proizvoda). - kontaminirani proizvod, primjerice, od radnih tekućina (ulje, benzin) ili izmeta iz pumpi i sličnih uređaja, što onemogućuje rutinsku dijagnostiku i servis - proizvod je izložen neprikladnom okruženju (prekomjerna vlaga, toplina, prašina, kemikalije),

5. Jamstvo vrijedi pod sljedećim uvjetima:

- Prilikom podnošenja reklamacije, podnositelj reklamacije dužan je dostaviti jamstveni list zajedno s dokazom o kupnji proizvoda, dokazom o pregledu u okviru jamstva i dokazom o obavljenom servisu u ovlaštenom servisu. - Jamstvo vrijedi samo pod uvjetom da je kupac ispunio sve uvjete održavanja navedene u uputama za uporabu i servisnoj knjižici. - Ovlašteni servisni centar procijenit će kvar; ako se kvar prepozna kao onaj koji je pokriven jamstvom (nedostaci u proizvodnji ili materijalu, ako se slijede upute za održavanje i uporabu), servisni centar će besplatno popraviti ili zamijeniti neispravan dio. - Popravak će biti zabilježen u jamstvenom listu (datum, vrsta popravke, potpis i pečat ovlaštenog servisa). Nedostavljanje dokumenata o servisnom pregledu i dokazivanja o redovitom održavanju može rezultirati odbijanjem zahtjeva za jamstvo.

6. Servisni centar je dužan osigurati:

- obavljanje jamstvenih popravaka u razumnom roku (zakonom je propisan rok od 30 dana od dana podnošenja reklamacije za otklanjanje nedostatka); - besplatni rezervni dio ili zamjena neispravnog dijela (uključujući rad i materijal) sukladno važećim postupcima i zakonodavstvom Slovačke Republike; - zahtjev za povrat troškova dostave ako se proizvod mora poslati ovlaštenom servisnom centru izvan mjesta isporuke proizvoda; - izrada protokola o prijemu, popravci i povratu proizvoda.

7. Normalnim trošenjem dijelova smatra se vijek trajanja dijelova ovisno o načinu uporabe (ležajevi zupčanika, rebra, spojke, brtve, ležajevi, lanci, remeni, semeringi, brtve, mjenjači i slično). Ovi dijelovi nisu predmet jamstva ako su podložni normalnom trošenju (također se odnosi i na nepravilno održavanje). Jamstvo ne pokriva takvo habanje.

8. Produženo jamstvo na motor uređaja (stroja)

- Motor uređaja ima produženo jamstvo od 5 godina od datuma prodaje. - Ovo produženo jamstvo odnosi se isključivo na proizvodne i materijalne nedostatke motora koji se javljaju pri normalnoj, pravilnoj uporabi i poštivanju svih propisanih uvjeta održavanja (u uputama za uporabu). - Jamstvo motora ne pokriva oštećenja i kvarove prouzročene: 1. nepravilnom ugradnjom, nepravilnim podešavanjem ili nepravilnim održavanjem motora, 2. nepoštivanjem redovitih servisnih intervala motora (uključujući i izmjenu ulja, filtra, brtvi i ostalih potrošnih dijelova), 3. radom motora izvan dopuštenih radnih parametara (napon, temperatura, vlažnost i slično), 4. mehaničkim oštećenjem ili intervencijom neovlaštene osobe, 5. prirodnim elementima ili drugim vanjskim utjecajima (primjerice, poplave, požar, udar groma). - U slučaju da se reklamacija za motor prihvati u okviru produženog jamstva, ovlašteni servisni centar (ili njegova ovlaštena mreža) dužan je besplatno otkloniti kvar (popravka ili zamjena cijelog motora, prema nahođenju servisera). - Za podnošenje zahtjeva u okviru ovog produženog jamstva morate: 1. dostaviti originalni jamstveni list, dokaz o kupnji opreme i dokaz o redovitim servisnim pregledima motora (obično jednom godišnje ili u intervalima koje odredi proizvođač motora), 2. dokazati da je motor korišten sukladno uputama za uporabu i tehničkim propisima (tj. da nije posljedica nepravilnog održavanja ili rada izvan tehničkih parametara), 3. dostavite motor u ovlašten servisni centar na procjenu. - Produženo jamstvo za motor prestaje važiti u slučaju neodgovornog rukovanja, modifikacije motora, korištenja neprikladnih rezervnih dijelova ili bilo kakvog očiglednog pokušaja neovlaštenog mijenjanja. - Ovo produženo jamstvo nadilazi zakonsko jamstvo od 24 mjeseca prema Građanskom zakoniku (Zakon br. 40/1964 Zbirke) i Zakonu o zaštiti potrošača (Zakon br. 250/2007 Zbirke) i ne smanjuje prava potrošača koja proizlaze iz zakonskog jamstva.

9. Servisni pregledi rezervnih dijelova:

- Redovite servisne preglede potrebno je obavljati u ovlaštenim servisnim centrima dobavljača, sukladno uputama proizvođača (intervali i opseg radova navedeni u servisnoj knjižici za određeni proizvod). - Originalni rezervni dijelovi i potrošni materijal ne smiju se zamijeniti rezervnim dijelovima drugih proizvođača koji ne jamče istu pouzdanost i sigurnost.

10. Način i mjesto podnošenja pritužbe:

- Reklamacija se može podnijeti u bilo kojem ovlaštenom servisnom centru dobavljača. - Prilikom podnošenja pritužbe potrebno je dostaviti: 1. originalni jamstveni list sa svim ispunjenim i potvrđenim stavkama, 2. dokaz o kupnji (račun, potvrda o kupnji), 3. dokaz o redovitim servisnim pregledima (pečati i potpisi servisera), 4. u slučaju reklamacije motora - dokaz o servisnim pregledima motora. - Ako reklamacija ispunjava uvjete za jamstvenu popravku, ovlašteni servisni centar osigurat će besplatnu popravku kvara, uključujući rad i materijal. - Dobavljač će osigurati da se reklamacija riješi u roku od 30 dana od datuma primitka reklamiranog proizvoda i prateće dokumentacije.

Napomena: Produženo jamstvo za motor uređaja je komercijalno (superiorno) jamstvo koje proizvođač pruža izvan zakonskog jamstva od 24 mjeseca. Zakonsko jamstvo od 24 mjeseca odnosi se na cijeli proizvod (uključujući i motor) i prava potrošača koja iz njega proizlaze ne mogu se ograničiti. Produženo jamstvo za motor ne utječe na niti smanjuje zakonska prava potrošača koja proizlaze iz Građanskog zakonika (Zakon br. 40/1964 Zbirke) ili Zakona o zaštiti potrošača (Zakon br. 250/2007 Zbirke).

JAMSTVENI I POSTJAMSTVENI SERVIS OBAVLJA OVLAŠTENI ZASTUPNIK PROIZVOĐAČA

Ovlašteni zastupnik dobavljača: Slovakia Trend Export-Import s.r.o., Michalovská 87/1414, 073 01 Sobrance

Fax: (056) 652-2329 Tel: 0915 392 687 E-mail: servis@slovakia-trend.sk

RO ROMÂNĂ

MOTOFERĂSTRĂU

DESTINAȚIA PRODUSULUI

Această unealtă electrică este destinată pentru tăierea lemnului, precum grinzilor din lemn, scândurilor, ramurilor, trunchiurilor etc. și pentru tăierea copacilor. Se poate tăia de-a lungul sau de-a latul fibrei lemnoase, adică tăieturile pot fi încrucișate sau drepte. Această unealtă electrică nu este adecvată pentru tăierea materialelor minerale.











SPECIFICAȚII TEHNICE

Model	GC22-16E			
Voltaaj	230-240V ~ 50Hz		Pas lanț	3/8"
Putere nominală	2.200W		Grosimea zalelor de ghidare	1,27 mm
Viteza arborelui	8.000/min		Numărul de dinți	
Dimensiunea șinei	406 mm (16 țoli)		Rezervor de ulei	0,28L
Lungime de tăiere	395mm			

INFORMAȚII PRIVIND ZGOMOTUL/VIBRAȚIA

Nivelul de vibrație indicat în această fișă cu informații a fost măsurat în conformitate cu un test standardizat din cadrul EN 60745 și poate fi utilizat pentru a compara o unealtă cu alta. Poate fi utilizat pentru o evaluare preliminară a expunerii. Nivelul de emisie declarat de vibrație reprezintă aplicațiile principale ale unelei. Însă, dacă unealta este utilizată pentru aplicații diferite de accesorii sau unele de inserție diferite sau este întreținută necorespunzător, emisia de vibrații poate diferi. Acest lucru poate crește semnificativ nivelul de expunere pe durata întregii perioade de lucru. O estimare a nivelului de expunere la vibrații trebuie să ia în calcul și momentele când unealta este oprită sau atunci când este pornită, dar nu este utilizată. Acest lucru poate reduce semnificativ nivelul de expunere pe durata întregii perioade de lucru. Trebuie luate măsuri suplimentare de siguranță pentru protejarea operatorului împotriva efectelor vibrației, precum: întreținerea unelei și a accesoriilor, menținerea caldă a mâinilor, organizarea tiparelor de lucru.

EXPLICAREA SIMBOLURILOR

	Atenție!		Dacă cablul de rețea este deteriorat, încălzit sau tăiat, ștecărul trebuie deconectat imediat de la rețeaua de curent. Ștecărul trebuie întotdeauna deconectat de la rețea înainte de efectuarea a orice fel de lucrări asupra aparatului, precum curățirea sau întreținerea.
	Citiți întotdeauna manualul.		Purtați echipament de protecție pentru urechi.
	Purtați echipament de protecție pentru ochi.		Purtați echipament de protecție respirator.
	Produsul nu trebuie expus la ploaie.		Aparatul trebuie utilizat cu ambele mâini.
	Aparatele electrice nu trebuie eliminate împreună cu deșeurile menajere.		Clasă de protecție II

ELEMENTELE PRODUSULUI

1	1	Mâner dorsal	10	Gheară de fixare
	2	Mâner frontal	11	Buton de blocare de siguranță
	3	Apărătoare frontală pentru degete/frână de lanț	12	Cârlig cablu
2	4	Lanț	13	Comutator PORNIT/OPRIT
	5	Sistem SDS	14	Bușon rezervor ulei
	6	Capac șină de ghidare	15	Indicator nivel ulei
	7	Șină de ghidare	16	Rotiță de lanț
	8	Apărătoare dorsală pentru degete	17	Bolț de ghidare
	9	Cablu de alimentare		

SIGURANȚĂ

Avertismente generale privind siguranța unelei electrice

⚠️ WARNING Citiți toate avertismentele privind siguranța și toate instrucțiunile.

Nerespectarea avertismentelor și instrucțiunilor poate avea ca rezultat electrocutări, incendii și/sau leziuni grave.

Toate avertismentele și instrucțiunile trebuie păstrate pentru consultare ulterioară.

provoacă accidente.

- Unele electrice nu trebuie acționate în atmosfere cu potențial exploziv, precum în apropierea lichidelor, a gazelor sau a prafurilor inflamabile. Unele electrice generează scântei ce pot aprinde praful sau aburii.
- Copiii și alte persoane nu trebuie să se afle în raza de acțiune a acționării unei unele electrice. Distragerea atenției poate cauza pierderea controlului.

Siguranța privind electricitatea

- Ștecărele unelei electrice trebuie să corespundă prizei. Ștecărul nu trebuie modificat în niciun fel. Nu trebuie folosite fișe de conectare a adaptorului cu unele electrice cu împământare (legate la masă). Ștecărele nemodificate și prizele potrivite reduc riscul de electrocutare.
- Trebuie evitat contactul corporal cu suprafețele împământate sau legate la masă, precum țevile, radiatoarele, plitele și frigidererele. Există risc sporit de electrocutare în cazul în care corpul este împământat sau legat la masă.
- Unele electrice nu trebuie expuse la ploaie sau la condiții de umiditate. Apa ce pătrunde într-o unealtă electrică va spori riscul de electrocutare.
- Cablul nu trebuie folosit în mod abuziv. Cablul nu trebuie folosit pentru transportarea, tragerea sau deconectarea unelei electrice. Deconectarea se face doar de la ștecăr. Cablul trebuie ținut departe de căldură, ulei, muchii ascuțite sau piese în mișcare. Cablurile deteriorate sau încălcite sporesc riscul de electrocutare.
- La acționarea unelei electrice în exterior, trebuie folosit un prelungitor adecvat pentru utilizarea în exterior. Folosirea unui prelungitor adecvat pentru utilizarea în exterior reduce riscul de electrocutare.
- Dacă acționarea unei unele electrice în locuri umede nu poate fi evitată, unealta trebuie alimentată de la o sursă de alimentare electrică protejată de un întrerupător de protecție (RCD). Utilizarea unui întrerupător de protecție reduce riscul de electrocutare.

Siguranța personală

- Rămâneți vigilent, monitorizați ceea ce faceți și folosiți bunul simț la acționarea unei unele electrice. Nu utilizați o unealtă electrică dacă sunteți obosit sau sub influența drogurilor, a alcoolului sau a medicamentelor. Un moment de neatenție în timpul acționării uneltelor electrice poate duce la vătămări grave.
- Folosiți echipament de protecție personală. Purtați întotdeauna ochelari de protecție. Echipamentul de protecție, cum ar fi masca de praf, încălțăminte de protecție antiderapantă, casca sau dispozitivele de protecție auditivă utilizate în condiții corespunzătoare, va reduce riscul de vătămare.
- Evitați pornirea accidentală. Asigurați-vă ca comutatorul să fie în poziție oprită înainte de conectarea la sursa de alimentare electrică și/sau baterii, înainte de ridicarea sau transportarea unelei.

Termenul „unealtă electrică” folosit în avertismente se referă la unealta electrică (cu cablu) acționată de la rețeaua de alimentare sau la unealta electrică (fără cablu) acționată de baterii.

Siguranța zonei de lucru

- Zona de lucru trebuie păstrată curată și bine iluminată. Zonele dezordonate sau întunecoase și în condiții de siguranță mai bune la viteza de lucru pentru care a fost proiectată.
 - Nu utilizați unealta electrică în cazul în care nu poate fi pornită sau oprită de la comutator. Orice unealtă electrică ce nu poate fi controlată de către comutator este periculoasă și trebuie reparată.
 - Ștecărul trebuie deconectat de la sursa de alimentare electrică și/sau de la bateria unelei electrice înainte de a face ajustări, de a schimba accesoriile sau de a depozita unele electrice. Astfel de măsuri preventive de siguranță reduc riscul pornirii accidentale a unelei electrice.
 - Unele electrice nefolosite trebuie depozitate departe de îndemâna copiilor și nu trebuie permisă acționarea unelei electrice de către persoane nefamiliarizate cu unealta electrică sau cu aceste instrucțiuni. Unele electrice sunt periculoase în mâinile utilizatorilor neinstruiți.
 - Unele electrice trebuie întreținute. Verificați centrarea sau legarea incorectă a pieselor în mișcare, ruperea pieselor și orice alte stări care pot afecta funcționarea unelei electrice. Dacă unealta electrică este defectă, trebuie dusă la reparat înainte de utilizare. Multe accidente sunt cauzate de unele electrice întreținute defectuos.
 - Unele de tăiere trebuie menținute ascuțite și curate. Este mai puțin probabil ca unelte de tăiere cu tășuri ascuțite întreținute corespunzător să se blocheze și sunt mai ușor de controlat.
 - Utilizați unealta electrică, accesoriile și piesele din unealtă etc. în conformitate cu aceste instrucțiuni, luând în considerare și condițiile de lucru și activitatea care urmează să fie efectuată. Utilizarea uneltelor electrice pentru operații diferite de cele pentru care sunt destinate poate duce la apariția de situații periculoase.
- #### Servisarea
- Unealta electrică trebuie servită de către un tehnician de reparații calificat, care să folosească doar piese de schimb identice. Această măsură va asigura păstrarea siguranței unelei electrice.

Indicații de siguranță specifice motoferăstraielor

- **Toate părțile corpului trebuie ferite de lanțul ferăstrăului când motoferăstrăul este în funcțiune. Înainte de pornirea motoferăstrăului, asigurați-vă ca lanțul să nu fie în contact cu nimic.** Un singur moment de neatenție în timp acționării motoferăstraielor poate duce la prinderea îmbrăcăminte sau a corpului în lanțul ferăstrăului.
- **Prindeți întotdeauna motoferăstrăul cu mâna dreaptă de mânerul dorsal și cu mâna stângă de mânerul frontal.** Ținerea motoferăstrăului cu mâinile poziționate invers sporește riscul de vătămări corporale și prin urmare trebuie evitată.
- **Unealta electrică trebuie ținută doar de suprafețele de prindere izolate ale mânerelor deoarece lanțul poate intra în contact cu cabluri ascunse.** Contactul unelei de tăiere cu un cablu sub tensiune poate cauza electrificarea părților metalice expuse ale unelei. Acest lucru, la rândul său, poate duce la electrocutarea

Transportarea uneltelor electrice având degetul poziționat pe comutator sau activarea uneltelor electrice care au comutatorul pornit pot provoca accidente.

- Îndepărtați toate cheile de reglare sau cheile fixe înaintea pornirii unelei electrice. O cheie fixă sau o cheie rămasă atașată la o piesă rotativă a unelei electrice poate duce la vătămări.
- Nu vă întindeți excesiv. Păstrați mereu o postură și un echilibru corespunzătoare. Acest lucru vă oferă un control mai bun al unelei electrice în caz de situații neprevăzute.
- Îmbrăcați-vă corespunzător. Nu purtați haine largi sau bijuterii. Țineți părul, îmbrăcămintea și mănușile departe de piesele în mișcare. Hainele largi, bijuteriile sau părul lung pot fi prinse în piesele în mișcare.
- Dacă aparatele sunt dotate cu racorduri la instalații de extragere și colectare a prafului, asigurați-vă că acestea sunt conectate și utilizate corespunzător. Colectarea prafului poate reduce pericolele provocate de acesta.

Utilizarea și întreținerea unelei electrice

- Nu forțați unealta electrică. Utilizați unealta electrică potrivită pentru aplicația dumneavoastră. Unealta electrică potrivită va efectua lucrarea mai rapid și poate fi expulzat înspre operator sau poate cauza dezechilibrarea.
- **Motoferăstrăul se transportă de mânerul frontal, oprit și ținut departe de corp. La transportarea sau depozitarea motoferăstrăului, montați întotdeauna capacul șinei de ghidare.** Manevrarea corespunzătoare a motoferăstrăului reduce probabilitatea contactului accidental cu lanțul în mișcare al ferăstrăului.
- Trebuie respectate instrucțiunile de lubrifiere, de întindere a lanțului și de schimbare a accesoriilor. Lanțul lubrifiat sau întins necorespunzător se poate rupe sau poate spori riscul de recul.
- **Mănerul trebuie menținut uscat, curat și fără urme de ulei și grăsime.** Mănerul gresat sau uleios este alunecoasă, ducând la pierderea controlului.
- **Tăiați numai lemn. Motoferăstrăul nu trebuie utilizat pentru alte scopuri decât cele destinate. De exemplu, nu utilizați motoferăstrăul pentru tăierea plasticului, zidăriei sau materialelor de construcție care nu sunt din lemn.** Utilizarea motoferăstrăului pentru operațiuni diferite față de cele pentru care a fost proiectat poate duce la situații periculoase.

Cauzele reculului și măsurile de prevenire luate de operator

Aveți grijă la recul!

- Reculul poate apărea când ciocul sau vârful șinei de ghidare atinge un obiect sau când ramura din lemn revine în poziția inițială prinzând lanțul ferăstrăului în tăietură.
- În anumite cazuri, contactul cu vârful poate cauza o reacție inversă bruscă, aruncând șina de ghidare în sus și înapoi, spre operator.
- Prin prinderea lanțului de ferăstrău de-a lungul părții superioare a șinei de ghidare, aceasta poate fi împinsă rapid înapoi, spre operator.
- Oricare dintre aceste reacții pot duce la pierderea controlului asupra motoferăstrăului ce pot avea ca rezultat vătămări personale grave. Nu vă bazați exclusiv pe dispozitivele de siguranță încorporate în ferăstrău.
- Ca utilizator de motoferăstrău, trebuie să luați măsuri suplimentare pentru ca în timpul lucrărilor de tăiere să nu se producă accidente sau vătămări.
- Reculul este o consecință a utilizării neadecvate a unelei și/sau a procedurilor ori condițiilor incorecte de operare și poate

operatorului.

- **Purtați ochelari de protecție și protecție pentru auz. Se recomandă echipament de protecție suplimentar pentru cap, mâini și picioare.** Îmbrăcămintea de protecție adecvată reduce riscul de vătămare corporală cauzat de reziduuri expulzate sau de contactul accidental cu lanțul ferăstrăului.
- **Motoferăstrăul nu trebuie acționat în copac.** Acționarea motoferăstrăului în timp ce sunteți urcat într-un copac poate duce la vătămare personală.
- **Mențineți întotdeauna o postură adecvată și acționați motoferăstrăul doar când stați pe o suprafață fixă, sigură și uniformă.** Suprafețele alunecoase sau instabile, precum scările, pot cauza pierderea echilibrului sau a controlului asupra motoferăstrăului.
- **La tăierea ramurilor sub tensiune, fiți vigilenți la recul.** Când tensiunea din fibrele de lemn este eliberată, ramura aflată sub tensiune elastică poate lovi operatorul și/sau poate face ca motoferăstrăul să se miște necontrolat.
- **Fiți extrem de atenți când tăiați tufișuri și puieți.** Materialul subțire se poate prinde în lanțul de ferăstrău

cu ambele mâini pe ferăstrău și poziționați-vă corpul și brațul astfel încât să puteți rezista forțelor de recul (fig. L).

- Forțele de recul pot fi controlate de către operator, dacă sunt luate precauțiile corespunzătoare. Nu lăsați motoferăstrăul din mâini.
- Nu vă întindeți excesiv și nu tăiați mai sus de înălțimea umărului.
- În acest mod se previne contactul neintenționat cu vârful și se permite un control mai bun asupra motoferăstrăului în caz de situații neprevăzute.
- Trebuie folosite doar șine și lanțuri de schimb specificate de producător.
- Șinele și lanțurile de schimb incorecte pot cauza ruperea lanțului și/sau apariția reculului.
- Trebuie respectate instrucțiunile producătorului privind ascuțirea și întreținerea lanțului de ferăstrău.
- Reducerea înălțimii pentru calibrarea adâncimii poate conduce la sporirea reculului.

Informații suplimentare de siguranță

- Dacă cablul de alimentare pentru acest echipament este deteriorat, trebuie să fie înlocuit de către producător, un agent autorizat de către acesta sau o persoană calificată în aceeași manieră, pentru prevenirea pericolelor.
- Întindeți prelungitorul în așa fel, încât să nu fie agățat de ramuri sau în moduri similare, pe durata tăierii.
- Utilizați un dispozitiv de protecție la supratensiune cu un curent de declanșare de 30 mA sau mai puțin.
- Unealta electrică trebuie servită de către un reparator calificat, folosindu-se strict piese identice de schimb.
- Instrucțiunile de servizare, control și întreținere din acest manual trebuie respectate în detaliu.
- Practicați utilizarea motoferăstrăului (prin tăierea buștenilor pe o capră pentru tăiat lemne) și rugați o persoană experimentată sau un specialist să vă explice principiile de funcționare ale motoferăstrăului, tehnicile de tăiat și echipamentele de protecție personală.

fi evitat prin luarea măsurilor corespunzătoare de prevenire, precum cele indicate mai jos:

- Mențineți o priză fermă, cu policarii și degetele înconjurând mânerul motoferăstrăului,

ASAMBLAREA

Montarea șinei de ghidare și a lanțului (fig. 1, 2, 3)

Avertisment! Dacă motoferăstrăul este deja conectat la sursa de alimentare cu energie electrică: Scoateți ștecărul din priză. Purtați mănuși de protecție oricând efectuați lucrări asupra lanțului.

Important: Apărătoarea frontală pentru degete (3) trebuie să fie mereu în poziție verticală (fig. 5).

Șina de ghidare și lanțul sunt furnizate separat. Pentru asamblare, deșurubați mai întâi piulița de blocare (sistem SDS/5) și îndepărtați capacul șinei de ghidare (6). Bolțul de ghidare (17) trebuie să fie în centrul ghidajului.

Dacă este necesar, ajustați întinderea lanțului cu roțița de lanț (fig. 3, 5a).

Avertisment! Pentru a împiedica vătămarea cauzată de marginile ascuțite de tăiere, purtați întotdeauna mănuși la asamblarea, întinderea și verificarea lanțului.

Înainte de asamblarea șinei de ghidare cu lanțul, verificați direcția de tăiere a dinților!

Direcția de rulare este marcată cu o săgeată pe capac (6). Pentru determinarea direcției tăierii, poate fi necesară întoarcerea lanțului (4).

Țineți șina de ghidare (7) în poziție verticală cu vârful indicând în sus și așezați lanțul (4), începând cu vârful șinei.

Apoi asamblați șina de ghidare cu lanțul, după cum urmează:

- Așezați bara de ghidare cu lanțul de ferăstrău pe roțița de lanț (16) și bolțul de ghidare (17). Asigurați-vă ca discul de ajustare (fig. 3, 7a) să fie cu fața spre dumneavoastră, existând pericolul să sară cu totul de pe șină. Reîntindeți dacă este necesar.

- Dacă lanțul este reîntins la cald, trebuie să fie slăbit din nou după încheierea lucrării de tăiere.

- În caz contrar, contracția ce are loc în timp ce lanțul

- Așezați lanțul de ferăstrău în jurul roțiței de lanț (16). Verificați ca roțița de lanț să fie montată corect.
- Discul de ajustare (7a) trebuie strâns de șina de ghidare (7) cu șurubul F.
- Așezați capacul (6) deasupra și strângeți-l ușor cu piulița de blocare (5).

Acum lanțul trebuie să fie întins corect.

Întinderea lanțului

Avertisment!

Ștecărul trebuie întotdeauna scos din priză înainte de efectuarea oricăror lucrări asupra motoferăstrăului!

Purtați mănuși de siguranță!

- Asigurați-vă că lanțul (4) este înăuntrul canelurii de ghidare a șinei de ghidare (7).
- Rotiți rozeta exterioară (fig. 3, 5a) în sens orar până lanțul este întins corect, apoi rotiți rozeta interioară (5) pentru a bloca șina de ghidare în poziție.
- În timp ce rozeta interioară este strânsă, șina de ghidare trebuie să fie împinsă în sus.
- Verificați din nou întinderea. Nu întindeți lanțul prea strâns.
- Pentru o tensionare corectă la rece, lanțul trebuie să aibă în mijlocul șinei de ghidare un joc de aproximativ 5 mm. Strângeți bine piulița de blocare (5).
- Când este cald, lanțul se va dilata și se va destinde,

se răcește va rezulta într-o întindere mult prea excesivă.

- Un lanț nou necesită o perioadă de rodaj de 5 minute. Lubrifierea lanțului este foarte importantă în această etapă. După rodaj, verificați întinderea lanțului și reîntindeți dacă este necesar.

ACTIONAREA

Avertisment!

Purtați întotdeauna ochelari de protecție, dopuri de urechi, mănuși de protecție și îmbrăcăminte de lucru de înaltă rezistență!

Utilizați motoferăstrăul doar împreună cu prelungitoare omologate cu izolațiile și conexiunile prescrise, concepute pentru utilizarea în exterior (cabluri cu înveliș din cauciuc omologate), ce sunt compatibile cu ștecărul motoferăstrăului. Motoferăstrăul este dotat cu comutatoare de siguranță, necesitând folosirea ambelor mâini. Motoferăstrăul funcționează doar atunci când butoanele 11 și 13 sunt menținute apăsată concomitent cu o mână. Dacă motoferăstrăul nu funcționează, frâna de lanț trebuie să fie eliberată de la apărătoarea frontală pentru degete (3). Citiți secțiunea „Frână de lanț” și „Eliberarea frânei de lanț”.

Umplerea cu ulei pentru lanț

Pentru a preveni pătrunderea murdăriei înăuntrul rezervorului, curățați bușonul rezervorului pentru ulei (21) înainte de deschidere. Deșurubați bușonul rezervorului și umpleți rezervorul cu ulei până la linia MAX. Închideți strâns bușonul rezervorului de ulei și ștergeți orice urmă de scurgeri.

Pentru pornire:

- Eliberați frâna de lanț (3), apăsați butonul de blocare de

secțiunea „Întinderea lanțului de ferăstrău”.

- Asigurați-vă ca frâna de lanț să funcționeze corespunzător (consultați și secțiunea „Eliberarea frânei de lanț”).

Instrucțiuni privind lucrările

Transportarea motoferăstrăului

Înainte de transportarea motoferăstrăului, scoateți întotdeauna ștecărul din priză și glisați apărătoarea de lanț peste șină și lanț. Dacă urmează să fie efectuate mai multe tăieri cu motoferăstrăul, acesta trebuie oprit între tăieri.

Securizarea prelungitorului

Trebuie folosite prelungitoare adecvate pentru utilizarea în exterior. Secțiunea transversală a cablului (lungimea maximă a prelungitorului: 75 mm) trebuie să fie de cel puțin 2,5 mm². Racordați cablul flexibil al motoferăstrăului cu prelungitorul, introducând prelungitorul în spațiul de detensionare al carcasei (fig. M). Prelungitoarele mai lungi de 30 m reduc performanța motoferăstrăului.

Lubrifierea lanțului

Pentru a preveni uzura excesivă, lanțul de ferăstrău și

siguranță (11) și apăsați comutatorul pornit/oprit (13).

- Așezați gheara cea mai joasă (fig. 2, J) pe lemn. Ridicați motoferăstrăul de mânerul dorsal (1) și tăiați prin lemn. Deplasați motoferăstrăul puțin înapoi și așezați gheara mai jos.
- Aveți grijă la tăierea lemnului despicat deoarece pot sări așchii din lemn.

După pornire, motoferăstrăul va funcționa imediat la viteză ridicată.

Pentru oprire:

- Eliberați comutatorul PORNIT/OPRIT (13) de pe mânerul dorsal.
- Eliberarea comutatorului PORNIT/OPRIT oprește comutatorul într-o secundă și generează scânteii. Acest lucru este normal și sigur pentru funcționarea corespunzătoare a motoferăstrăului.
- După încheierea lucrului cu motoferăstrăul, trebuie întotdeauna să: curățați lanțul și șina de ghidare și să montați la loc apărătoarea de lanț.
- Dacă frâna de lanț este activată, motoferăstrăul va fi dezactivat imediat.

Aționarea inițială

Voltajul și alimentarea cu energie electrică trebuie să fie conforme cu clasificările de pe plăcuța de identificare.

Înainte de începerea lucrului, verificați întotdeauna că motoferăstrăul funcționează corespunzător și că poate fi acționat în siguranță.

De asemenea, verificați funcționarea corespunzătoare a lubrifierii lanțului și a indicatorului nivelului de ulei (fig. 4). Când nivelul de ulei este aproximativ 5 mm de la marcajul inferior, rezervorul trebuie completat cu ulei. Dacă nivelul de ulei este mai ridicat, puteți lucra mai departe cu uleul.

- Porniți motoferăstrăul și țineți-l deasupra solului. Nu permiteți motoferăstrăului să atingă solul. Din motive de siguranță, trebuie păstrată o distanță de 20 cm între motoferăstrău și sol. Dacă se observă pe sol urme de ulei din ce în ce mai pronunțate, sistemul de lubrifiere a lanțului funcționează corespunzător. Dacă nu există deloc urme de ulei, curățați evacuarea de ulei (fig. 2, C), gaura întinderii lanțului superior (fig. 3, E) și conducta de ulei sau contactați serviciul clienți. (asigurați-vă că ați citit secțiunea „Umplerea cu ulei pentru lanț și lubrifierea lanțului” până la acest punct).
- Verificați întinderea lanțului și reîntindeți, dacă este necesar (consultați

Frână lanț

În caz de recul, frâna lanțului (3) va fi activată prin intermediul apărătorii frontale pentru degete. Apărătoarea frontală pentru degete este împinsă în față de dosul mâinii, astfel frâna de lanț oprește motoferăstrăul, sau mai degrabă motorul, în decurs de 0,15 secunde (fig. 5, H).

Eliberarea frânei de lanț (fig. 5)

Pentru a putea reutiliza motoferăstrăul, lanțul de ferăstrău trebuie eliberat din nou. Opriti mai întâi motoferăstrăul. Pe urmă, împingeți apărătoarea frontală (3) înapoi în poziție verticală până se blochează în poziție (fig. 5, I). Frâna de lanț este din nou complet funcțională.

Protejarea motoferăstrăului

Motoferăstrăul nu trebuie niciodată utilizat în condiții ploioase sau umede.

Avertisment! Dacă cablul este deteriorat, scoateți imediat ștecărul din priză. Nu efectuați niciodată lucrări cu un cablu deteriorat.

- Verificați motoferăstrăul cu privire la defecțiuni. Înainte să utilizați din nou uleul, verificați dispozitivele de siguranță sau orice piese ușor deteriorate pentru a vă asigura că funcționează

șina de ghidare trebuie să fie lubrificate uniform pe durata funcționării. Lubrifierea se face automat. Nu tăiați niciodată fără funcționarea lubrifierii lanțului. Dacă lanțul funcționează în stare uscată, întregul aparat de tăiere se va deteriora sever rapid.

Prin urmare, este importantă verificarea atât a lubrifierii lanțului, cât și a indicatorului nivelului de ulei, înainte de fiecare utilizare (fig. 4).

Motoferăstrăul nu trebuie utilizat când nivelul de ulei este sub marcajul „Min.”.

- Min.: Dacă nivelul de ulei este la aproximativ 5 mm de limita inferioară a indicatorului nivelului de ulei (15), rezervorul trebuie completat cu ulei.

- Max.: Completați cu ulei până indicatorul este plin.

Lubrifianti de ulei

Durata de viață a lanțurilor de ferăstrău și a șinelor de ghidare depind în mare parte de calitatea lubrifiantului folosit. Nu trebuie folosit ulei uzat! Folosiți doar lubrifiant de lanț ecologic. Depozitați lubrifiantul de lanț doar în recipiente conforme cu reglementările.

Șină de ghidare

Șina de ghidare (7) este supusă unei uzuri severe, îndeosebi la cioc și partea inferioară. Pentru a evita o uzură neuniformă, întoarceți șina de ghidare de fiecare dată când ascuțiți lanțul.

Rotiță de lanț

Rotița de lanț (16) este supusă unei uzuri extrem de ridicate. Dacă observați semne de uzură adânci pe dinți, rotița de lanț trebuie înlocuită. O rotiță de lanț uzată scurtează durata de viață a lanțului. Rotița de lanț trebuie înlocuită de un comerciant specializat sau de serviciul clienți.

Apărătoare lanț

Apărătoarea de lanț trebuie să fie așezată peste lanț și șina de ghidaj după încheierea lucrării și de fiecare dată când motoferăstrăul este transportat.

veți dispune de vizibilitate bună și nu lucrați nici în condiții de ploaie, de ninsoare sau de furtună, deoarece este dificilă precizarea direcției de cădere a copacului.

- Planificați-vă lucrarea în avans.
- Zona de lucru din jurul copacului trebuie să fie ordonată pentru a garanta echilibrul și o postură fermă.
- Operatorul trebuie întotdeauna să fie poziționat pe partea în pantă a terenului, deoarece copacul este de așteptat să se rostogolească sau să alunece după doborâre.
- Aveți grijă la ramurile rupte sau moarte ce pot cădea și pot cauza vătămări grave.

Următoarele condiții pot afecta direcția de cădere a copacului:

- Direcția și viteza vântului.
- Înclinația copacului. Înclinarea nu este întotdeauna vizibilă dacă terenul este neuniform sau în pantă. Determinați înclinația copacului cu ajutorul unei nivele.
- Creșterea ramurilor (și, prin urmare, greutatea sporită) doar pe o singură parte.
- Copaci și obstacole înconjurătoare.

Dacă două sau mai multe persoane sunt implicate în tăiere și doborâre, distanța dintre cei care taie și cei care

corespunzător.

- Asigurați-vă ca piesele în mișcare să funcționeze corect.
- Toate piesele trebuie să fie corect asamblate și să îndeplinească toate condițiile necesare pentru garantarea bunei funcționări a motoferăstrăului.
- Orice dispozitive de siguranță și piese defecte trebuie să fie reparate corespunzător sau înlocuite imediat de către un atelier al serviciului clienți, doar dacă nu există instrucțiuni contrare în aceste instrucțiuni de utilizare.

Observații privind practica de lucru

Recul

Nu tăiați cu vârful șinei de ghidare, deoarece acest lucru poate cauza aruncarea bruscă și incontrollabilă a motoferăstrăului înspre operator. Purtați întotdeauna echipamentul și îmbrăcămintea de siguranță complete când lucrați cu motoferăstrăul. Reculul este o mișcare în sus și/sau înapoi a șinei de ghidare, ce poate avea loc dacă lanțul din partea superioară a șinei de ghidare întâmpină un obstacol.

Asigurați-vă că obiectul asupra căruia lucrați este securizat în poziție. Folosiți cleme pentru a împiedica alunecarea obiectului asupra căruia lucrați. Această soluție facilitează acționarea motoferăstrăului cu ambele mâini. Reculul cauzează mișcarea necontrolabilă a motoferăstrăului și poate duce la tocirea lanțului sau la vătămarea utilizatorului. Un lanț ascuțit necorespunzător sporește riscul de recul. Nu tăiați niciodată mai sus de înălțimea umărului.

Acționarea - sfaturi privind utilizarea motoferăstrăului

Observații importante

- Utilizați aparatul exclusiv pentru tăierea lemnului. Nu tăiați metal, plastice, zidărie, materiale de construcție ce nu sunt din lemn etc.
- Opriți motorul dacă motoferăstrăul intră în contact cu un obiect străin. Inspectați motoferăstrăul și asigurați repararea acestuia, dacă este necesar.
- Feriți lanțul de murdărie, noroi și nisip. Chiar și o cantitate mică de murdărie poate toci rapid lanțul și poate spori riscul de recul.
- Începeți prin a tăia câțiva bușteni mici, folosindu-vă de acest exercițiu pentru a vă obișnui cu aparatul, înainte să abordați sarcini mai dificile.
- Apăsați carcasa motoferăstrăului de buștean când începeți să tăiați.
- Lăsați motoferăstrăul să funcționeze. Exercițiți doar o ușoară presiune în jos.
- Pentru a nu pierde controlul asupra aparatului, trebuie să vă înclinați către capătul inciziei pentru a nu se exercita presiune asupra motoferăstrăului.

Doborârea copacilor - doar în urma unei instruirii adecvate

Precauție: Aveți grijă la ramurile rupte sau moarte ce pot cădea pe durata tăierii și pot cauza vătămări grave. Nu tăiați în jurul clădirilor sau a firelor electrice, dacă nu știți în ce direcție ar putea cădea copacul doborât. Nu lucrați pe timp de noapte, deoarece nu

(nr. 3), tăiați doar până la adâncimea la care se formează un pod (nr. 4, lemnul de susținere) ce acționează precum o balama. Acest pod împiedică întoarcerea copacului și căderea acestuia în direcția greșită. Nu tăiați prin pod.

Observație: Când tăietura de doborâre este efectuată în apropierea podului, copacul va începe să cadă. Dacă pare că copacul nu va cădea în direcția dorită sau dacă se înclină înapoi și blochează motoferăstrăul, încetați tăietura de doborâre și folosiți pene din lemn, plastic sau aluminiu pentru a deschide tăietura și pentru a înclina copacul în direcția de cădere

doborâre trebuie să fie de cel puțin două ori înălțimea copacului de doborât. La doborârea copacilor, asigurați-vă că alte persoane nu sunt puse în pericol, că liniile de tensiune nu sunt atinse și că nu sunt cauzate daune materiale. Dacă un copac intră în contact cu o linie de tensiune, compania furnizoare trebuie să fie înștiințată de îndată.

Verificați cu privire la descompunere și putrezire. Dacă trunchiul este putrezit, se poate prăbuși brusc și cădea pe dumneavoastră. Asigurați-vă că există suficient spațiu pentru căderea în siguranță a copacului. Păstrați o distanță de 2 1/2 lungimi de copac de la cea mai apropiată persoană sau alte obiecte. Zgomotele motorului pot înfunda strigătele de avertizare.

Îndepărtați murdăria, pietrele, scoarța desprinsă, cuiele, capsele și sârmele din partea în care urmează să fie tăiat copacul.

Asigurați o rută de evacuare (fig. A)

Înainte de doborâre, trebuie planificată și amenajată o rută de evacuare, dacă este necesar. Ruta de evacuare trebuie să fie pe diagonală în spatele copacului în cădere (fig. A).

Obiect 1: Planul ieșirilor de urgență

Obiect 2: Poziția în care cade copacul

Doborârea copacilor mari - doar în urma unei instruirii adecvate

(diametru de 15 cm)

Copacii mari se doboară prin metoda inciziei. În această situație, se taie o bucată în formă de pană de la partea laterală a copacului în concordanță cu direcția de cădere dorită. După ce o tăietură a fost efectuată pe partea cealaltă a copacului, acesta va cădea în direcția penei.

Observație: Dacă copacul are rădăcini mari, acestea trebuie îndepărtate înainte de efectuarea inciziei. Dacă motoferăstrăul este folosit pentru îndepărtarea rădăcinilor, lanțul nu trebuie să atingă solul, altfel se poate toci.

Tăietura de jos și doborârea copacului (fig. B-C)

- Tăiați o bucată în formă de pană cu o adâncime de 1/3 din diametrul copacului la un unghi drept direcției de cădere. Efectuați mai întâi tăietura de pană inferioară și orizontală (fig. B, nr. 1). Această măsură va împiedica blocarea lanțului sau a șinei de ghidare la tăierea celei de-a doua pene (fig. B, nr. 2). Acum puteți îndepărta bucată în formă de pană.

- Pe urmă, puteți efectua tăietura de doborâre (fig. B, nr. 3) de pe partea opusă a copacului. Efectuați această tăietură la aproximativ 5 cm

deasupra centrului inciziei. Efectuați tăietura de doborâre paralel cu tăietura de pană orizontală. Pentru tăietura de doborâre

efectuați prima tăietură pe partea de compresie a bușteanului. Partea de compresie a bușteanului este aceea unde presiunea greutății rădăcinii este concentrată.

Secționarea fără ajutorul elementelor de sprijin (fig. F)

- După ce întreaga lungime a trunchiului copacului este stabilă și egală, începeți să tăiați din partea de sus (nr. 1).
- Aveți grijă ca motoferăstrăul să nu intre în contact cu solul.

Tăierea trunchiului, sprijinit pe un capăt (fig. G)

necesară.

Când copacul începe să cadă, îndepărtați motoferăstrăul de la tăietură, opriți-l, puneți-l deoparte și părăsiți zona de pericol prin intermediul rutei de evacuare planificate. Aveți grijă la ramurile în cădere și nu vă împiedicați.

- Fiți vigilent la semnele privind căderea copacului: sunete de crăpare, lățirea tăieturii de doborâre sau mișcări ale ramurilor superioare.

Pentru evitarea vătămărilor, nu tăiați cu motoferăstrăul un copac parțial doborât. Acordați deosebită atenție copacilor parțial doborâți ce sunt susținuți defectuos. Dacă un copac nu cade în întregime, puneți motoferăstrăul deoparte și trageți copacul cu un trolu, un scripete sau un tractor.

Tăierea unui copac doborât (secționare)

Termenul „secționare” se referă la tăierea trunchiului copacului doborât la lungime de buștean dorite.

Precauție: Nu stați pe buștean în timp ce este tăiat. Se poate rostogoli și vă puteți pierde echilibrul, precum și controlul asupra aparatului. Nu acționați niciodată motoferăstrăul pe teren în pată. Asigurați-vă că aveți o postură sigură și că greutatea dumneavoastră este distribuită uniform pe ambele picioare. Dacă este posibil, așezați ramuri, grinzi sau pene sub copac pentru a îl sprijini.

Observații importante

- Tăiați întotdeauna doar un singur buștean la un moment dat.
- Aveți grijă la tăierea lemnului despicat. Puteți fi lovit de particule ascuțite din lemn.
- Tăiați buștenii mici sau ramurile pe o capră pentru tăiat lemne. La tăierea buștenilor, o altă persoană trebuie să țină de trunchi. Nu fixați trunchiul cu picioarele.

- Dacă utilizați motoferăstrăul în locuri în care trunchiurile sau rădăcinile sunt încălcite, duceți buștenii într-un loc amenajat și îndepărtați, mai întâi, buștenii curățați din acel loc.

Tăieturi diferite pentru secționare (fig. D)

Precauție: Dacă motoferăstrăul este blocat într-un buștean, nu îl scoateți cu forța. Riscați pierderea controlului asupra aparatului, lucru ce poate cauza vătămări și/sau defectuni ale motoferăstrăului. Țineți motoferăstrăul și introduceți o pană din plastic sau din lemn în tăietură până motoferăstrăul poate fi tras cu ușurință. Poziționați cu grijă motoferăstrăul și reporniți-l. Porniți motoferăstrăul dacă este blocat într-un trunchi.

Secțiunea superioară (fig. E, poz. 1)

Poziționați motoferăstrăul la capătul superior al bușteanului. Exercitați doar o ușoară presiune în jos pentru tăietura de sus.

Secțiunea inferioară (fig. E, poz. 2)

Poziționați tăietura de jos la partea inferioară a trunchiului, ținând partea superioară a motoferăstrăului în jos pe buștean. Practicați efectuarea tăieturii de jos. Țineți ferm motoferăstrăul și mențineți controlul. Motoferăstrăul va fi împins înapoi (cătredumneavoastră).

Precauție: Nu țineți niciodată motoferăstrăul cu susul în jos pentru o tăietură de jos. În această poziție, nu aveți niciun control asupra aparatului. Întotdeauna

- Când trunchiul copacului este rezemat pe un capăt, efectuați prima tăietură (poz. 1) pe partea de jos (1/3 din diametrul trunchiului) pentru a împiedica despicarea.
- A doua tăietură se face în partea de sus (2/3 din diametru) pe același rând cu prima tăietură pentru a împiedica blocarea motoferăstrăului.

Tăierea trunchiului, sprijinit pe ambele capete (fig. H)

- Când trunchiul copacului este rezemat pe ambele capete, efectuați prima tăietură (poz. 1) pe partea de sus (1/3 din diametrul trunchiului) pentru a împiedica despicarea.
- A doua tăietură se face în partea de jos (2/3 din diametru) pe același rând cu prima tăietură pentru a împiedica blocarea motoferăstrăului.

Tăierea ramurilor și lucrările de tundere

Atenție: Fiți întotdeauna atenți la recul și protejați-vă împotriva acestuia. Nu permiteți niciodată lanțului în mișcare de la partea superioară a șinei de ghidare să intre în contact cu alte ramuri sau obiecte în timpul tăierii ramurilor sau în timpul lucrărilor de tundere. Un astfel de contact poate cauza vătămări grave.

Atenție: Urcați-vă în copac pentru lucrările de emondare și tundere. Nu stați pe scări, platforme etc. deoarece vă puteți pierde echilibrul și puteți pierde controlul asupra aparatului.

Observații importante

- Lucrați încet și țineți ferm motoferăstrăul cu ambele mâini. Stați în poziție ridicată sigură și mențineți-vă echilibrul.
- Fiți vigilent la reculul părților copacului. Fiți extrem de vigilent la tăierea părților cu dimensiuni mici. Materialul pliant se poate prinde în lanț și poate fi aruncat înspre operator sau poate cauza pierderea echilibrului.
- Fiți vigilent la reculul părților copacului. Acest lucru este deosebit de important pentru ramurile ce sunt îndoit sau sub presiune. Evitați contactul cu ramura când lemnul se află sub tensiune elastică.
- Zona de lucru trebuie păstrată ordonată. Curățați zona de ramuri pentru a evita împiedicarea de acestea.

Curățarea de ramuri (fig. J)

- Curățarea de ramuri se referă la îndepărtarea acestora de la copacul doborât.
- Lăsați ramurile mai mari ce se află dedesubtul copacului doborât și folosiți-le pe ca elemente de sprijin în timp ce continuați să tăiați.
- Începeți de la baza copacului doborât și continuați în sus. Îndepărtați părțile mai mici ale copacului prin tăierea în direcția creșterii (conform săgeților din fig. J).
- Copacul trebuie să fie între operator și motoferăstrău.
- Îndepărtați ramurile mai mari de sprijin, aplicând metodele din secțiunea „Secționarea fără ajutorul elementelor de sprijin”.
- Întotdeauna tăiați de sus în jos ramurile aflate sub tensiune pentru a împiedica blocarea motoferăstrăului.
- Întotdeauna tăiați dintr-o singură tăietură părțile mici ce atârnă la liber. În caz contrar, pot cădea pe lanț, prinzându-l.

Tunderea (fig. I)

Atenție: Nu tăiați cioturile din ramuri sau tăiați-le doar la nivelul umărului. Nu tăiați niciodată ramuri mai sus de înălțimea umărului. Lăsați un expert să facă acest lucru.

- Efectuați prima tăietură (poz. 1) în 1/3 din partea inferioară a ramurii.
- Pe urmă, tăiați a doua secțiune (poz. 2) până la capăt. A treia secțiune (poz. 3) este o secțiune generală ce vă permite să separați ramura la 2,5 până la 5 cm de trunchi.

Tăierea în pantă (fig. K)

Când tăiați în pantă, asigurați-vă că sunteți poziționat mai sus decât trunchiul copacului (fig. K). Pentru a avea control în totalitate în momentul tăierii prin lemn, reduceți presiunea către

finalul tăierii, fără să slăbiți priza ferma de la mânerul motoferăstrăului.

Avertisment! Lanțul nu trebuie să intre în contact cu solul. După tăiere, așteptați ca lanțul să se oprească înainte să scoateți motoferăstrăul. Opriți întotdeauna motorul motoferăstrăul când vă deplasați de la un copac la altul.

ÎNTREȚINEREA



Asigurați-vă ca aparatul să nu fie sub tensiune când efectuați lucrări de întreținere asupra motorului. Curățați în mod regulat carcasa aparatului cu o lavetă moale, de preferință după fiecare utilizare. Mențineți curate fantele de ventilare. Dacă murdăria persistă, folosiți o lavetă moale, umezită cu apă cu săpun. Nu folosiți niciodată solvenți precum petrol, alcool, amoniac etc. Acești solvenți pot deteriora părțile plastice.

Aparatul nu necesită lubrifiere suplimentară.

PROTECȚIA MEDIULUI

Aparatul este livrat într-un ambalaj dur, pentru a preveni deteriorarea acestuia pe durata transportului. Majoritatea materialelor ambalajului sunt reciclabile. Aceste materiale trebuie predate unor centre corespunzătoare de reciclare. Predați aparatele dezafectate comerciantului local. Acesta se va asigura de eliminarea acestora într-un mod sigur pentru mediu.



Aparatele electrice dezafectate sunt reciclabile și nu trebuie eliminate împreună cu deșeurile menajere! Vă rugăm să ne susțineți în conservarea resurselor și protejarea mediului, predând acest aparat centrelor de colectare, dacă este

necesar.

DECLARAȚIE DE CONFORMITATE

Declarăm sub propria răspundere că acest produs este conform cu următoarele standarde sau documente standardizate: EN 60745-1: 2009 + A11; EN 60745-2-13: 2009 + A11; EN 55014-1: 2006 + A1 + A2; EN 55014-2: 2015; EN 61000-3-2: 2014; EN 61000-3-11: 2000; în concordanță cu reglementările 2006/42/CEE, 2014/30/CEE.

ZGOMOTUL/VIBRAȚIA măsurate în conformitate cu EN 60745. Nivelul de presiune acustică al acestei unelte este <89,4 dB(A) și nivelul de putere acustică este <100,4 dB(A).

Prezentare detaliată pentru GC22-16E

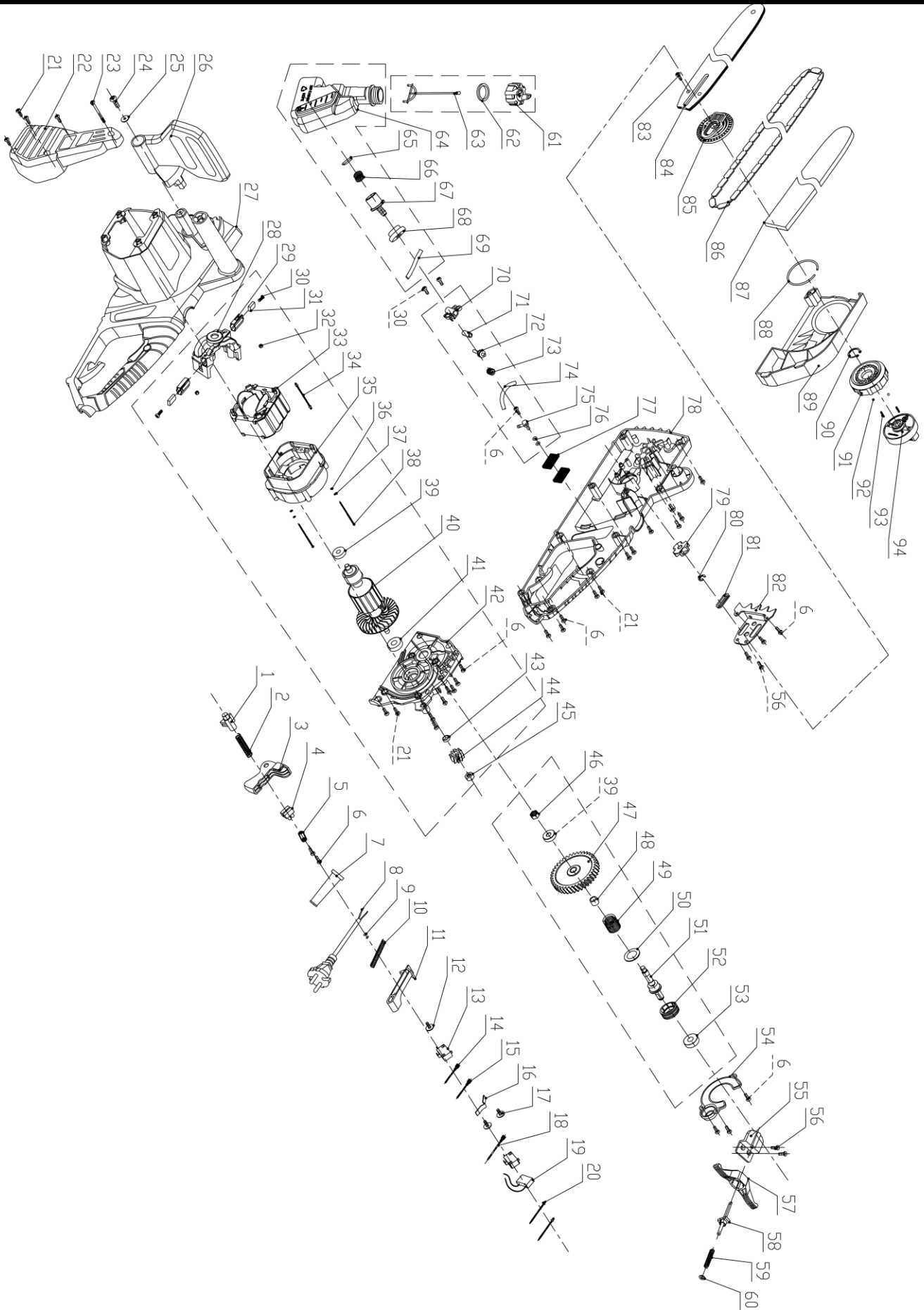

Prezentare detaliată pentru GC22-16E

Nr.	Descriere	Cant.	Nr.	Descriere	Cant.
1	Buton anti-autoblocare	1	46-53	Asamblarea axului de ieșire	1
2	Arc de buton	1	46	Piuliță de blocare M6	1
3	Buton de comutare	1	47	Angrenaj mare	1
4	Coloană conectoare	1	48	Rulment ac HK1010	1
5	Plăcuță de compresare	1	49	Arc de frânare	1
6	Șurub 4*12	14	50	Șaibă	2
7	Teacă	1	51	Ax de ieșire	1
8	Cablu de alimentare	1	52	Râmbă	1
9	Țeavă din aluminiu	3	53	Rulment cu canelură adâncă 6000	1
10	Arc cordon de împingere	1	54	Capac de protecția împotriva prafului	1
11	Cordon de împingere	1	55	Plăcuță fixă	1
12	Șurub 4*12	1	56	Șurub 4*12	4
13	Comutator	2	57	Tijă conectoare	1
14	Linie de conexiune 1	1	58	Tijă de frânare	1
15	Linie de conexiune 2	1	59	Arc de frânare	1
16	Arc de frânare	1	60	Șaibă	1
17	Șurub 4*8	2	61-63	Asamblarea rezervorului de ulei	1
18	Linie de conexiune 4	1	61	Bușon rezervor ulei	1
19	Capacitanță	1	62	Inel de etanșare	1
20	Linie de conexiune 3	2	63	Cârlig bușon ulei	1
21	Șurub 4*16	19	64-69	Asamblarea rezervorului de ulei	1
22	Capac dorsal motor	1	64	Rezervor de ulei	1
23	Șurub mâner	1	65	Bușon de pentru ieșirea racordului rezervorului de ulei	1
24	Șurub 5*30	1	66	Burete	1
25	Șaibă	1	67	Racord recipient de ulei	1
26	Plăcuță de frânare	1	68	Inel de etanșare pentru rezervorul de ulei	1
27	Carcasă stângă	1	69	Tubul de admisie pentru ulei	1
28-45	Asamblarea motorului	1	70-73	Asamblarea pompei de ulei	1
28	Reazem dorsal motor	1	70	Pompă de ulei	1
29	Manșon din aluminiu	2	71	Bucșă piston	1
30	Șurub	4	72	Râmbă	1
31	Perie din carbon	2	73	Angrenaj râmbă	1
32	Piuliță	2	74	Tub de evacuare pentru ulei	1
33	Stator	1	75	Gură de evacuare pentru ulei	1
34	Linie de conexiune 2	2	76	Inel de etanșare	2
35	Scut de vânt	1	77	Burete	2

36	Șaibă	2
37	Șaibă	2
38	Șurub stator	2
39	Rulment cu canelură adâncă 608	2
40	Rotor	1
41	Rulment cu canelură adâncă 6000	1
42	Placă de susținere	1
43	Ax angrenaj	1
44	Pinion	1
45	Piuliță M8	1

78	Carcasă dreapta	1
79	Rotiță de lanț	1
80	Inel de reținere E	1
82	Plăcuță de amortizare	1
84	Șină de ghidare	1
86	Lanț	1
88-94	Asamblarea bușonului de ieșire	1
95	Terminal femelă	4
96	Terminal mascul	4

WORCRAFT

GARDEN TOOLS

Lista de garanție / Warranty

Numărul de fabricație:	Data vânzării:	Semnătura și ștampila vânzătorului:

Numele clientului (denumirea firmei):	Adresa clientului (sediul firmei):

Clientul prin semnătura sa confirmă, că instalația i-a fost prezentată și explicată, că a fost încunoștințat cu modul de folosire, punerea în funcțiune a mașinii și utilizare, și că instalația i-a fost eliberată (predată) completă.	Semnătura clientului:

Note despre reparații – reparații de garanție

Data primirii reclamației:	Data de sfârșit al reclamației:	Numărul de evidență a reclamației:	Semnătura de reparație garantată (nota despre reparația nexecutată)	Ștampila tehnicianului serviciului:

Condiții de garanție

1. Furnizorul pentru acest produs, oferă perioada de garanție astfel cum este menționată în acest card de garanție, cu condiția ca produsul să fie utilizat și depozitat în conformitate cu reglementările și standardele aplicabile și cu instrucțiunile de utilizare. Perioada de garanție începe de la data vânzării către consumatorul final. Garanția pentru baterie este de 12 luni.

2. Clientul este obligat să returneze acest produs pentru reparație în starea în care a fost livrat, inclusiv toate piesele sale (inclusiv accesoriile), cu un certificat de garanție confirmat. Garanția acoperă defectele materialelor, defectele de fabricație și defectele cauzate de instalare, manoperă, modificare sau intervenție de către o altă persoană sau organizație neautorizată de centrul de service. Domeniul exact de aplicare al reparațiilor și al reclamațiilor este stabilit în prezentul certificat de garanție.

3. Perioada de garanție este extinsă cu perioada în care produsul a fost reparat în garanție. Reparațiile în garanție sunt efectuate numai de către centrele de service autorizate ale furnizorului.

4. Garanția nu se aplică la:

- Uzura normală a pieselor datorată funcționării, inclusiv: garnituri, simeringuri, rulmenți, manșoane de etanșare, cuplaje, curele și alte piese de uzură; - daune cauzate de utilizarea necorespunzătoare, repararea, întreținerea sau instalarea contrară instrucțiunilor de utilizare; daune rezultate din acțiuni intenționate sau din instalarea sau funcționarea produsului într-un mediu care nu îndeplinește cerințele tehnice; - daune cauzate de evenimente naturale, nerespectarea intervalelor de întreținere sau de service prescrise (în special în legătură cu înlocuirea părților uzate și a pieselor uzate) sau suprasolicitarea produsului; - daune provocate de o inspecție de service neprofesionistă (de exemplu, de către mecanici proprii ai clientului în afara centrelor de service autorizate sau prin utilizarea de piese de schimb neadecvate sau intervenția neprofesionistă în construcția și părțile electrice ale produsului). - produs contaminat, de exemplu de fluidele de funcționare (ulei, benzină) sau excremențele de la pompe și dispozitive similare, ceea ce face imposibilă diagnosticarea și întreținerea de rutină - produsul expus la un mediu neadecvat (umiditate excesivă, căldură, praf, substanțe chimice),

5. Garanția se aplică în conformitate cu următoarele condiții:

- Atunci când depune o reclamație, solicitantul este obligat să prezinte certificatul de garanție împreună cu doada achiziționării produsului, doada inspecției în garanție și doada service-ului efectuat la un centru de service autorizat. - Garanția este valabilă numai dacă clientul a respectat toate condițiile de întreținere specificate în instrucțiunile de utilizare și în broșura de service. - Centrul de service autorizat va efectua o evaluare a defectului; în cazul în care defectul este recunoscut ca defect de garanție (defecte de fabricație sau materiale, la respectarea instrucțiunilor de întreținere și utilizare), centrul de service va repara sau înlocui gratuit piesa defectă. - Repararea trebuie să fie indicată în certificatul de garanție (data, tipul de reparație, semnătura și ștampila service-ului autorizat). Neprimirea unei dovezii a inspecțiilor de service și a unei dovezii a intervențiilor regulate poate duce la respingerea unei cereri de garanție.

6. Centrul de servicii este obligat să furnizeze:

- efectuarea reparațiilor în garanție într-un termen rezonabil (legea stabilește un termen de 30 de zile de la data reclamației pentru remedierea defectului); - piesă de schimb gratuită sau înlocuirea piesei defecte (inclusiv manopera și materialele) în conformitate cu procedurile și legislația aplicabile din Republica Slovacă; - solicitarea rambursării costurilor de transport în cazul în care produsul trebuie trimis la un centru de service autorizat din afara locului de livrare a produsului; - întocmirea unui raport privind primirea, repararea și returnarea produsului.

7. Uzura normală a pieselor este considerată a fi performanța de durată de viață a pieselor în funcție de aplicație (locașuri dințate, nervuri, cuplaje, garnituri, rulmenți, lanțuri, curele, bușe, garnituri, angrenaje etc.).

Aceste piese nu fac obiectul solicitărilor de garanție dacă prezintă uzură normală pe durata de viață (valabil și dacă au fost întreținute necorespunzător). Garanția nu acoperă o astfel de uzură și rupere.

8. Garanție extinsă pentru motorul echipamentului (mașinii)

- Motorul echipamentului este acoperit de o perioadă de garanție extinsă de 5 ani de la data vânzării. - Această garanție extinsă acoperă numai defectele de fabricație și de material ale motorului care se manifestă în condiții normale de exploatare și la respectarea a tuturor condițiilor de întreținere prescrise (în manualul de operare). - Garanția motorului nu acoperă daunele și defecțiunile cauzate de: 1. instalare incorectă, reglare incorectă sau întreținere incorectă a motorului, 2. nerespectarea intervalelor regulate de întreținere a motorului (inclusiv schimbarea uleiului, a filtrelor, a garniturilor și a altor piese de uzură), 3. funcționarea motorului în afara parametrilor de funcționare permiși (tensiune, temperatură, umiditate etc.), 4. deteriorare mecanică sau intervenția unei persoane neautorizate, 5. elemente naturale sau alte influențe externe (de exemplu, inundații, incendii, fulgere). - În cazul în care o cerere de despăgubire pentru un motor este acceptată în cadrul garanției extinse, centrul de service autorizat (sau rețeaua sa autorizată) este obligat să remedieze defecțiunea în mod gratuit (repararea sau înlocuirea întregului motor, conform deciziei tehnicianului de service). - Pentru a beneficia de această garanție extinsă, trebuie să: 1. prezentați certificatul de garanție original, doada achiziționării echipamentului și doada efectuării unei revizii regulate a motorului (de obicei o dată pe an sau la intervalele specificate de producătorul motorului), 2. să demonstrați, că motorul a fost exploatat în conformitate cu manualul de utilizare și cu reglementările tehnice (adică nu este rezultatul unei întrețineri necorespunzătoare sau al unei exploatare în afara parametrilor tehnici), 3. trimiteți motorul la un centru de service autorizat pentru evaluare. - În cazul în care motorul este manipulat necorespunzător, modificat, sunt utilizate piese de schimb necorespunzătoare sau sunt descoperite manipulări de către persoane neautorizate, garanția extinsă este anulată. - Această garanție extinsă se adaugă la garanția legală de 24 de luni în temeiul Codului civil (Legea nr. 40/1964 Cod.) și al legii privind protecția consumatorilor (Legea nr. 250/2007 Cod.) și nu reduce drepturile consumatorului în temeiul garanției legale.

9. Inspecții de service ale pieselor de service:

- Inspecțiile periodice de service trebuie efectuate la centrele de service autorizate ale furnizorului, în conformitate cu instrucțiunile producătorului (intervalele și domeniul de aplicare al lucrărilor specificate în broșura de service a produsului concret). - Piese de schimb și consumabilele originale nu trebuie înlocuite cu piese de schimb de la alți producători care nu garantează aceeași fiabilitate și siguranță.

10. Metoda și locul depunerii reclamației:

- O reclamație poate fi făcută la orice centru de service autorizat al furnizorului. - Atunci când faceți o reclamație, este necesar să prezentați: 1. certificatul de garanție în original cu toate elementele completate și confirmate, 2. doada achiziției (factură, chitanță), 3. doada inspecțiilor periodice de service (ștampile și semnături ale tehnicienilor de service), 4. în cazul unei reclamații privind motorul - doada inspecțiilor de service ale motorului. - În cazul în care reclamația îndeplinește condițiile de reparație în garanție, centrul de service autorizat va aranja eliminarea defectului în mod gratuit, inclusiv manopera și materialele. - Furnizorul se asigură că reclamația este soluționată în termen de 30 de zile de la data primirii produsului și a documentelor reclamate.

Observație: Garanția extinsă pentru motorul echipamentului este o garanție comercială (suplimentară) oferită de producător în plus față de garanția legală de 24 de luni. Garanția legală de 24 de luni acoperă întregul produs (inclusiv motorul), iar drepturile consumatorului în temeiul acesteia nu pot fi limitate. Garanția extinsă pentru motor nu afectează sau nu reduce în niciun fel drepturile legale ale consumatorului care reies din Codul civil (Legea nr. 40/1964 Cod.) sau din Legea privind protecția consumatorilor (Legea nr. 250/2007 Cod.).

SERVICE ÎN GARANȚIE ȘI POSTGARANȚIE ESTE EFECTUAT DE CĂTRE REPREZENTANTUL AUTORIZAT AL PRODUCĂTORULUI

Reprezentantul împuternicit al producătorului: Slovakia Trend Export-Import s.r.o., Michalovská 87/1414, 073 01 Sobrance

Fax: (056) 652-2329 Tel: 0915 392 687 E-mail: servis@slovakia-trend.sk

GB

English**ELECTRIC CHAIN SAW****INTENDED USE**

The power tool is intended for sawing wood such as wooden beams, planks, branches, tree trunks, etc., and for sawing of trees. Cuts can be sawed with or across the grain. This power tool is not suitable for sawing mineral materials.

TECHNICAL SPECIFICATIONS

Model	GC22-16E			
Voltage	230-240V~ 50Hz		Saw chain division	3/8"
Rated power	2200W		Drive link thickness	1.27mm
Spindle speed	8000/min		Pitch link	57
Bar size	406mm (16inch)		Oil tank	0.28L
Cutting length	395mm			











NOISE/VIBRATION INFORMATION

The vibration level given in this information sheet has been measured in accordance with a standardised test given in EN 60745 and may be used to compare one tool with another. It may be used for a preliminary assessment of exposure.

The declared vibration emission level represents the main applications of the tool. However if the tool is used for different applications, with different accessories or insertion tools or is poorly maintained, the vibration emission may differ. This may significantly increase the exposure level over the total working period.

An estimation of the level of exposure to vibration should also take into account the times when the tool is switched off or when it is running but not actually doing the job. This may significantly reduce the exposure level over the total working period. Identify additional safety measures to protect the operator from the effects of vibration such as: maintain the tool and the accessories, keep the hands warm, organisation of work patterns.

EXPLANATION OF SYMBOLS

	Attention!		Pull out mains plug immediately, if the mains cable is damaged, entangled or severed. Always remove the mains plug before working on the device.
	Read the manual.		Wear ear protection.
	Wear eye protection		Wear breathing protection
	Do not expose to rain.		Use the device with both hands.
	Electrical appliances must not be disposed of with the domestic waste.		Protection class II

PRODUCT ELEMENTS

1	1	Rear grip	10	Claw stop
	2	Front grip	11	Safety lock- button
	3	Front finger guard / Chain break	12	Cable hook
2	4	Saw chain	13	ON/OFF switch
	5	SDS system	14	Oil tank cap
	6	Guide bar cover	15	Oil gauge
	7	Guide bar	16	Chain wheel
	8	Rear finger guard	17	Guide bolt
	9	Power cable		

SAFETY**General Power Tool Safety Warnings**

⚠ WARNING Read all safety warnings and all instructions.

Failure to follow the warnings and instructions may result in electric shock, fire and/or serious injury.

Save all warnings and instructions for future reference.

The term "power tool" in the warnings refers to your mainsoperated (corded) power tool or battery-operated (cordless) power tool.

Work area safety

- Keep work area clean and well lit. Cluttered or dark

areas invite accidents.

- Do not operate power tools in explosive atmospheres, such as in the presence of flammable liquids, gases or dust. Power tools create sparks which may ignite the dust or fumes.
- Keep children and bystanders away while operating a power tool. Distractions can cause you to lose control.

Electrical safety

- Power tool plugs must match the outlet. Never modify the plug in any way. Do not use any adapter plugs with earthed (grounded) power tools. Unmodified plugs and matching outlets will reduce risk of electric shock.
- Avoid body contact with earthed or grounded surfaces, such as pipes, radiators, ranges and refrigerators. There is an increased risk of electric shock if your body is earthed or grounded.
- Do not expose power tools to rain or wet conditions. Water entering a power tool will increase the risk of electric shock.
- Do not abuse the cord. Never use the cord for carrying, pulling or unplugging the power tool. Keep cord away from heat, oil, sharp edges and moving parts. Damaged or entangled cords increase the risk of electric shock.
- When operating a power tool outdoors, use an extension cord suitable for outdoor use. Use of a cord suitable for outdoor use reduces the risk of electric shock.
- If operating a power tool in a damp location is unavoidable, use a residual current device (RCD) protected supply. Use of an RCD reduces the risk of electric shock.

Personal safety

- Stay alert, watch what you are doing and use common sense when operating a power tool. Do not use a power tool while you are tired or under the influence of drugs, alcohol or medication. A moment of inattention while operating power tools may result in serious personal injury.
- Use personal protective equipment. Always wear eye protection. Protective equipment such as dust mask, non-skid safety shoes, hard hat, or hearing protection used for appropriate conditions will reduce personal injuries.
- Prevent unintentional starting. Ensure the switch is in the off-position before connecting to power source and/or battery pack, picking up or carrying the tool. Carrying power tools with your finger on the switch or energizing power tools that have the switch on invites accidents.
- Remove any adjusting key or wrench before turning the power tool on. A wrench or a key left attached to a rotating part of the power tool may result in personal injury.
- Do not overreach. Keep proper footing and balance at all times. This enables better control of the power tool in unexpected situations.
- Dress properly. Do not wear loose clothing or jewellery. Keep your hair, clothing and gloves away from moving parts. Loose clothes, jewellery or long hair can be caught in moving parts.
- If devices are provided for the connection of dust extraction and collection facilities, ensure these are connected and properly used. Use of dust collection can reduce dust-related hazards.

Power tool use and care

- Do not force the power tool. Use the correct power tool for your application. The correct power tool will do the job better

and safer at the rate for which it was designed.

- Do not use the power tool if the switch does not turn it on and off. Any power tool that cannot be controlled with the switch is dangerous and must be repaired.
- Disconnect the plug from the power source and/or the battery pack from the power tool before making any adjustments, changing accessories, or storing power tools. Such preventive safety measures reduce the risk of starting the power tool accidentally.
- Store idle power tools out of the reach of children and do not allow persons unfamiliar with the power tool or these instructions to operate the power tool. Power tools are dangerous in the hands of untrained users.
- Maintain power tools. Check for misalignment or binding of moving parts, breakage of parts and any other condition that may affect the power tool's operation. If damaged, have the power tool repaired before use. Many accidents are caused by poorly maintained power tools.
- Keep cutting tools sharp and clean. Properly maintained cutting tools with sharp cutting edges are less likely to bind and are easier to control.
- Use the power tool, accessories and tool bits etc. in accordance with these instructions, taking into account the working conditions and the work to be performed. Use of the power tool for operations different from those intended could result in a hazardous situation.

Service

- Have your power tool serviced by a qualified repair person using only identical replacement parts. This will ensure that the safety of the power tool is maintained.

Safety notices specific to Chain saws

- **Keep all parts of the body away from the saw chain when the chain saw is operating. Before you start the chain saw, make sure the saw chain is not contacting anything.** A moment of inattention while operating chain saws may cause entanglement of your clothing or body with the saw chain.
- **Always hold the chain saw with your right hand on the rear handle and your left hand on the front handle.** Holding the chain saw with a reversed hand configuration increases the risk of personal injury and should never be done.
- **Only ever hold the electric device by the handles insulated gripping surfaces because the saw-chains may touch hidden cables.** If the cutting tool comes in contact with a live cable, this may cause the device's exposed metal parts to be energised. This, in turn, can lead to the user being electrocuted.
- **Wear safety glasses and hearing protection. Further protective equipment for head, hands, legs and feet is recommended.** Adequate protective clothing will reduce personal injury by flying debris or accidental contact with the saw chain.
- **Do not operate a chain saw in a tree.** Operation of a chain saw while up in a tree may result in personal injury.
- **Always keep proper footing and operate the chain saw only when standing on fixed, secure and level surface.** Slippery or unstable surfaces such as ladders may cause a loss of balance or control of the chain saw.
- **When cutting a limb that is under tension be alert for spring back.** When the tension in the wood fibres is released the spring loaded limb may strike the operator and/or throw the chain saw out of control.
- **Use extreme caution when cutting brush and saplings.** The slender material may catch the saw chain

and be whipped toward you or pull you off balance.

- **Carry the chain saw by the front handle with the chain saw switched off and away from your body. When transporting or storing the chain saw always fit the guide bar cover.** Proper handling of the chain saw will reduce the likelihood of accidental contact with the moving saw chain.
- **Follow instructions for lubricating, chain tensioning and changing accessories.** Improperly tensioned or lubricated chain may either break or increase the chance for kickback.
- **Keep handles dry, clean, and free from oil and grease.** Greasy, oily handles are slippery causing loss of control.
- **Cut wood only. Do not use chain saw for purposes not intended. For example: do not use chain saw for cutting plastic, masonry or nonwood building materials.** Use of the chain saw for operations different than intended could result in a hazardous situation.

Causes and operator prevention of kickback

Beware of kickback!

- Kickback may occur when the nose or tip of the guide bar touches an object, or when the wood closes in and pinches the saw chain in the cut.
- Tip contact in some cases may cause a sudden reverse reaction, kicking the guide bar up and back towards the operator.
- Pinching the saw chain along the top of the guide bar may push the guide bar rapidly back towards the operator.
- Either of these reactions may cause you to lose control of the saw which could result in serious personal injury. Do not rely exclusively upon the safety devices built into your saw.
- As a chain saw user, you should take several steps to keep your cutting jobs free from accident or injury.
- Kickback is the result of tool misuse and/ or incorrect operating procedures or conditions and can be avoided by taking proper precautions as given below:
- Maintain a firm grip, with thumbs and fingers encircling the

chain saw handles, with both hands on the saw and position your body and arm to allow you to resist kickback forces (Fig. L).

- Kickback forces can be controlled by the operator, if proper precautions are taken. Do not let go of the chain saw.
- Do not overreach and do not cut above shoulder height.
- This helps prevent unintended tip contact and enables better control of the chain saw in unexpected situations.
- Only use replacement bars and chains specified by the manufacturer.
- Incorrect replacement bars and chains may cause chain breakage and/or kickback.
- Follow the manufacturer's sharpening and maintenance instructions for the saw chain.
- Decreasing the depth gauge height can lead to increased kickback.

Additional safety informations

- If the power cable for this equipment is damaged, it must be replaced by the manufacturer, a customer service agent of the same or a similarly qualified person in order to prevent hazards.
- Lay the extension cable in such a way that it will not be caught by branches or similar during sawing.
- Use a surge protector with a release current of 30 mA or less.
- Have your power tool serviced by a qualified repair person using only identical replacement parts.
- Carefully follow the maintenance, control and service instructions in this manual.
- Practise using the saw (sawing logs on a sawhorse) and get an experienced user or a specialist to explain to you the function of the saw, the way of working, the techniques of sawing and the personal protection equipment.

ASSEMBLY

Fitting the guide bar and chain (Fig 1, 2, 3)

Warning! If the chain saw is already connected to the power supply: Pull the plug from the socket outlet. Wear protective gloves whenever doing any work on the saw chain.

Important: The front finger guard (3) must always be in the top (vertical) position (Fig. 5).

The guide bar and saw chain are supplied separately. To assemble, first unscrew the lock nut (SDS-system/5) and remove the guide bar cover (6). The guide bolt (17) must be in the centre of the guide.

If necessary, adjust the chain tensioning with the chain wheel (Fig.3, 5a).

Warning! To prevent injury on the sharp cutting edges, always wear gloves when assembling, tensioning and checking the chain.

Before assembling the guide bar with the saw chain, check the cutting direction of the teeth!

The running direction is marked with an arrow on the cover (6). To determine the direction of cut, it may be necessary to turn over the saw chain (4).

Hold the guide bar (7) vertically with the tip pointing upwards and put on the saw chain (4), beginning at the tip of the bar.

Then assemble the guide bar with the saw chain as follows:

- Place the guide bar with the saw chain on the chain wheel (16) and guide bolt (17). Ensure that the adjustment plate (Fig.3/7A) is showing to you.

- Place the saw chain round the chain wheel (16). Cause the chainsaw to the sprocket and check whether it is correctly.
- The adjustment plate (7a) is fastened to the guide rail (7) with the screw F.
- Place the cover (6) on top and tighten gently with the lock nut (5).

Now the saw chain has to be correctly tensioned.

Tensioning the saw chain

Warning!

Always pull the plug out of the power socket before doing any work on the chainsaw!

Wear safety gloves!

- Make sure the saw chain (4) is inside the guide groove of the guide bar (7).
- Turn the outer Knob (Fig. 3/5A) clockwise until the saw chain is correctly tensioned, then rotate the inside knob (5) to block the guide bar in that position.
- While the inside knob is being tightened, the guide bar must then be pushed upwards.
- Check the chain tension again. Do not tension the chain too tightly.
- When cold, it should be possible to lift the chain in the middle of the guide bar approx. 5 mm. Tighten the lock nut (5) securely.
- When warm, the saw chain will expand and slacken

and there is a danger of it jumping off the rail altogether. Re-tension if necessary.

- If the saw chain is re-tensioned when hot, it must be loosened again when the sawing work has been completed.
- Otherwise, the contraction which takes place as the chain

OPERATION

Warning!

Always wear safety goggles, ear muffs, protective gloves and heavy-duty work clothes!

Use the saw only with approved extension cables with the prescribed insulation and connections designed for outdoor use (approved rubber-sheathed cables) which fit the chainsaw plug. The chain saw is equipped with safety switches, requiring the use of both hand. The chainsaw works only when one hand is pushing the button 11 and 13 at the same time. If the chainsaw does not run, the chain brake must be released at the front finger guard (3). Be sure to read the sections "Chain brake" and "Releasing the chain brake" on this point.

Filling in chain oil

To prevent dirt getting inside the tank, clean the oil tank cap (21) before opening. Screw open the tank cap and fill the oil inside till the line MAX. Close the oil tank cap tightly and wipe away any spills.

To switch on:

- Release the chain brake (3), push in the lock (11) and press the power switch (13).
- Place the lowest claw (Fig 2, J) on the wood. Raise the chain saw by the rear grip (1) and saw into the wood. Move the chain saw back a little and place the claw further down.
- Be careful when sawing splintered wood as pieces of wood may be ripped off.

After switching on, the chainsaw will run immediately at high speed.

To switch off

- Release either the ON/OFF switch (13) on the rear grip.
- The release of ON/OFF switch results the stop of the chainsaw within 1sec., and heavy sparking. This is normal and safe for the proper operation of the chainsaw.
- After working with the chainsaw, you should always: Clean the saw chain and guide bar and replace the chain guard.
- If the chain brake is activated the chainsaw will be deactivated immediately.

Initial operation

The voltage and current supply must comply with the ratings on the type plate.

Before commencing work, always check that the chainsaw works properly and is safe to operate.

Check also that the chain lubrication and the oil gauge are in good working order (see Fig.4). When the oil level is approx. 5 mm from the bottom mark, you must top up with oil. When the oil level is higher you can work without worry.

• Switch on the chain saw and hold it above the ground. Be careful not allow the chainsaw to touch the ground. For safety reasons it is best to keep a clearance of at least 20 cm. If you now see growing traces of oil, the chain lubrication system is working correctly. If there are no traces of oil at all, try cleaning the oil outlet (Fig 2, C), the upper chain tensioning borehole (Fig 3, e) and the oil duct, or contact your Customer Service. (Be sure to read the section "Filling in chain oil and chain lubrication" on this point).

- Check the chain tension and retention, if necessary (see the

cools would result in excessively high tension.

- A new saw chain requires a running-in period of approx. .5 minutes. Chain lubrication is very important at this stage. After running in, check chain tension and re-tension if necessary.

section "Tensioning the saw chain" on this point).

- Make sure the chain brake is working properly (see also the section "Releasing the chain brake").

Working instructions

Transporting the chainsaw

Before transporting the chainsaw, always remove the plug from the power socket and slide the chain guard over the rail and chain. If several cuts are to be performed with the chain saw, the saw must be switched off between cuts.

Securing the extension lead

Only use extension leads suitable for outdoor use. The cross section of the cable (max. length of extension cord: 75m) must be at least 2,5 mm². secure the chainsaw flex to the extension lead by inserting the extension lead into the strain relief gap of the housing (Fig..M). Extension leads longer than 30 m will reduce the performance of the chainsaw.

Chain lubrication

To prevent excessive wear, the saw chain and guide bar must be evenly lubricated during operation. Lubrication is automatic. Never work without chain lubrication. If the chain runs dry, the entire cutting apparatus will quickly become severely damaged.

It is therefore important to check both chain lubrication and the oil gauge every use (Fig. 4).

Never use the saw when the oil level is below the "Min." mark.

- Min.: When only approx. 5 mm of oil is visible at the lower rim of the oil gauge (15), you must top up with oil.
- Max.: Top up with oil until the window is full.

Chain lubricants

The service life of saw chains and guide bars depends to a large extent on the quality of the lubricant used. Old oil must not be used! Use only environment-friendly chain lubricant. Store chain lubricant only in containers which comply with the regulations.

Guide bar

The guide bar (7) is subjected to especially severe wear and tear at the nose and the bottom. To avoid one-sided wear and tear, turn the guide bar over every time when you sharpen the chain.

Chain wheel

The chain wheel (16) is subjected to especially high wear and tear. If you notice deep wear marks on the teeth, the chain wheel must be replaced. A worn chain wheel curtails the service life of the saw chain. Have the chain wheel replaced by a specialist dealer or your Customer Service.

Chain guard

The chain guard must be clipped onto the chain and sword as soon as the sawing work has been completed and whenever the chainsaw has to be transported.

Chain brake

In the event of kick-back, the chain brake (3) will be actuated via the front finger guard. The front finger guard is pushed forwards by the back of the hand and this causes the chain brake to stop the chain saw, or rather the motor, within 0.15 s (Fig 5, H).

Releasing the chain brake (Fig 5)

To be able to use your chain saw again, you must release the saw chain again. First switch off the chainsaw. Then push the front finger guard (3) back into the vertical position until it locks in place (Fig 5, I). The chain brake is now fully functional again.

Chainsaw protection

Never use the chainsaw in the rain or in damp conditions.

Warning! If the extension cable is damaged, pull the plug out of the power socket immediately. Never work with a damaged cable.

- Check the chainsaw for damage. Before using your tool again, check the safety devices or any slightly damaged parts to ensure that they are in good working order.
- Make sure the moving parts are working correctly.
- All the parts must be correctly assembled and meet all the conditions required to ensure that the chainsaw works correctly.
- Any damaged safety devices and parts must be properly repaired or replaced immediately by a Customer Service workshop, unless there are instructions to the contrary in these operating instructions.

Notes on working practice

Kick-back

You can avoid accidents by not sawing with the tip of the guide bar as this may cause the saw to rear up suddenly. Always use the complete safety equipment and clothes when working with the saw. Kick-back is an upward and/or backward movement of the guide bar which can occur if the saw chain at the tip of the guide bar encounters an obstruction.

Make sure your work-piece is firmly secured. Use clamps to stop the work-piece slipping. This also makes it easier to operate the chainsaw with both hands. Kick-back causes the saw to behave uncontrollably and thus brings with a slack or blunt chain. A poorly sharpened chain increases the risk of kick-back. Never saw above shoulder height.

Operation - tips on chain saw use

Important Notes

- Use the device exclusively for sawing wood. Do not cut metal, plastics, masonry, building material that is not made of wood, etc.
- Turn off the engine when the saw comes into contact with a foreign object. Inspect the saw and repair it if necessary.
- Protect the chain from dirt and sand. Even a small amount of dirt will quickly blunt a chain and increase the risk of kickback.
- Start by cutting a few small logs, using the exercise to get a feel for your device before you tackle more difficult tasks.
- Press the casing of the chain saw against the log when you start sawing.
- Allow the saw to work. Exert only slight downward pressure.
- In order not to lose control of the device you should lean towards the end of the incision so there is no pressure on the saw.

Felling Trees – Only after appropriate training

Caution: Watch for broken or dead branches that could fall during sawing and cause serious injury. Do not saw near buildings or electrical wires if you do not know in which direction the felled tree could fall. Do not work at night since you will not

be able to see properly, or in rain, snow or storm, as it is difficult to predict the the direction in which the tree could fall.

- Plan your work in advance.
- The work area around the tree should be clear so you have a firm foothold.
- The operator should always stand on the uphill side of the terrain as the tree is expected to roll or slide after felling.
- Check for broken or dead branches, which can fall and cause serious injury.

The following conditions may affect the direction in which a tree falls:

- Wind direction and speed.
- Lean of the tree. The inclination is not always visible due to uneven or sloping terrain. Determine the lean of the tree using a solder or a spirit level.
- Branch growth (and hence weight) on one side only.
- Surrounding trees and obstacles.

If two or more people are involved in the cutting and felling, the distance between those who are felling and cutting should be at least twice the height of the tree to be felled. When felling trees, make sure that other people are not put at risk, that supply lines are not hit and that no material damage is caused. If a tree comes in contact with a supply line, the supply company has to be notified immediately.

Look for decay and rot. If the trunk is rotted, it may suddenly collapse and fall on you. Make sure there is enough space for the tree to fall safely. Keep a distance of 2 1/2 tree lengths from the nearest person or other objects. Engine noise can drown out a warning call.

Remove dirt, stones, loose bark, nails, staples, and wire from the tree where you are going to cut.

Keep an escape route (Fig. A)

Before felling, an escape route has to be planned and cleared, if necessary. The escape route should lead diagonally away from the back of the falling tree (Fig. A).

Item 1: Plan of emergency exits

Item 2: Position in which the tree falls

Felling of large trees - only with appropriate training

(15 cm in diameter)

Fell large trees using the notch method. Here, a wedge is laterally cut out of the tree according to the desired direction of fall. After a cut has been made on the case of the other side of the tree, the tree will fall in the direction of the wedge.

Note: If the tree has large prop roots, they should be removed before making the notch. If the saw is used to remove the prop roots, the chain should not touch the ground, to prevent it from becoming become blunt.

Undercut and felling of the tree (Fig. B-C)

- Saw a wedge with a depth of 1/3 of the tree diameter at a right-angle to the falling direction. Make the lower horizontal wedge cut first (Fig. B, No. 1). This will prevent the saw chain or the guide bar becoming jammed when the second wedge cut (Fig. B, No. 2) is made. Now remove the excised wedge.
- Next, you can run the felling cut (Fig. B, Pos. 3) on the opposite side of the tree. Do this at approximately 5 cm above the centre of the notch. Make the dropping cut parallel to the horizontal wedge cut. For the dropping cut

(No. 3), saw only to a depth so that a bridge (No. 4) (holding wood) remains which can act as a hinge. The bridge prevents the tree from turning and falling in the wrong direction. Do not cut through the bridge.

Note: When the dropping cut is made close to the bridge, the tree should start falling. If it looks like the tree may possibly not fall in the desired direction or it leans back and traps the saw chain, stop the dropping cut and use wedges of wood. plastic or aluminium to open the cut and to tilt the tree into the required falling direction.

When the tree starts falling, remove the chainsaw from the cut, turn it off, put it away and leave the danger zone via the planned escape route. Look out for falling branches and do not trip.

- Be alert to signs that the tree is starting to fall: cracking sounds, widening of the felling cut, or movement in the upper branches.
- To avoid injury, do not cut down a partially felled tree with your saw. Pay special attention to partially felled trees that may be poorly supported. If a tree does not fall completely, set the saw aside and pull with a cable winch, block and tackle, or tractor.

Sawing a felled tree (Bucking)

The term „BUCK“ means to cut a felled tree trunk into the desired log length.

Caution: Do not stand on the log while it is being cut. Any portion can roll, and you may lose your footing and control over the device. Never run the saw on sloping ground. Make sure you have secure footing and distribute your body weight evenly on both feet. If possible, put branches, beams or wedges under the tree to support it.

Important Notes

- Always only cut one log at a time.
- Be careful when cutting splintery wood. You could be hit by sharp wood particles.
- Cut small logs or branches on a sawhorse. When cutting logs, another person should hold the trunk. Do not secure the trunk with your leg or foot.
- If you use the saw in places where trunks and roots are tangled, drag the logs into a clear spot, and lift the cleared logs first.

Different cuts for BUCKING (Fig. D)

Caution: If the saw is clamped into a log, do not pull it out by force. You risk losing control of the device, thereby resulting in injury and / or damage to the saw. Hold the saw, and drive a plastic or wood - wedge into the cut until the saw can be pulled out easily. Position the saw carefully and allow it to cut again. Start the saw if it is trapped in a trunk.

Upper section (Fig. E, Item 1)

Position the saw at the upper end of the log. With the overcut apply only slight downward pressure.

Sub-section (Fig. E, item 2)

Place the undercut at the bottom of the trunk, holding the top of the saw down against the log. Practice the undercut; it is just as easy to train from the top. Hold the saw firmly and maintain control. The saw will push backwards (towards you).

Caution: Never hold the saw upside down for an undercut. In this position, you have no control over the device. Always

execute the first cut on the compression side of the log. The compression side of a log is where the pressure of the root weight is concentrated.

Bucking without supports (Fig. F)

- When the whole length of the tree trunk is stable and even, start sawing from the top (No. 1).
- Make sure you do not saw into the ground.

Trunk cutting, supported on one end (Fig. G)

- When the tree trunk is propped up on one end, make the first cut (No. 1) from underneath (1/3 of the trunk diameter) in order to prevent splitting.
- The second cut is made from the top (2/3 of the diameter) in the same line as the first cut to prevent the saw from becoming jammed.

Trunk cutting, supported on both ends (Fig. H)

- When the tree trunk is propped up on both ends, make the first cut (No. 1) from the top (1/3 of the trunk diameter) in order to prevent splitting.
- The second cut is made from underneath (2/3 of the diameter) in the same line as the first cut to prevent the saw from becoming jammed.

Limbing and Trimming

Attention: Always pay attention to, and protect yourself against kickback. Never let the moving chain at the top of the guide bar come into contact with other branches or objects when limbing or trimming. Such contact can cause serious injury.

Attention: Climb the tree for pruning or trimming. Do not stand on ladders, platforms, etc. as you may lose your balance and lose control of the device.

Important Notes

- Work slowly, and hold the saw firmly with both hands. Ensure safe standing position and balance.
- Watch out for spring backs. Use extreme caution when cutting small size limbs. Pliable material may catch in the saw chain and be whipped toward you or pull you off balance.
- Watch out for spring backs. This is especially true for branches that are bent or under pressure. Avoid coming in contact with the branch or the saw when there is tension in the wood.
- Keep your work area clear. Keep the path clear of branches to avoid tripping over them.

Lopping (Fig.J)

- Lopping means removing branches from the felled tree.
- Leave the larger limbs that are underneath the felled tree, and use them as support while you continue to work.
- Start at the base of the felled tree and work your way up to the top. Remove smaller parts of the tree with a cut in the direction of growth (arrows Fig. J).
- Be sure to keep the tree between you and the saw.
- Remove larger, supporting branches using the methods in the section „Bucking without restraints“.
- Always cut branches under tension from the underneath to the top, so the saw does not become trapped.
- Always cut small and freely hanging limbs with one cut. By undercutting they could fall in and pinch the saw.

Trimming (Fig. I)

Attention: Leave stubs in branches or below cut them to shoulder level only. Never cut branches above shoulder height. Leave such work to an expert.

- Make the first cut (Item 1) 1/3 in the bottom of the limb.
- Then cut the second section (Item 2) all the way through the branch. The third section (item 3) is a general section that allows you to separate the branch at 2.5 to 5 cm from the trunk.

Sawing on a slope (Fig. K)

When sawing on a slope, make sure you always stand higher than the tree trunk (Fig. K). In order to maintain complete control at the moment of "sawing through", reduce pressure towards the

end of the cut without releasing your tight grip on the handles of the chainsaw.

Warning! The saw chain must not come in contact with the ground..

After completing the cut, wait for the saw chain to come to a standstill before removing the chainsaw. Always turn off the chainsaw's motor when going from one tree to the next.

MAINTENANCE



Make sure that the machine is not live when carrying out maintenance work on the motor. Regularly clean the machine housing with a soft cloth, preferably after each use. Keep the ventilation slots free from dust and dirt. If the dirt does not come off use a soft cloth moistened with soapy water. Never use solvents such as petrol, alcohol, ammonia water, etc. These solvents may damage the plastic parts.

The machine requires no additional lubrication.

ENVIRONMENT PROTECTION

In order to prevent the machine from damage during transport, it is delivered in a sturdy packaging. Most of the packaging materials can be recycled. Take these materials to the appropriate recycling locations. Take your unwanted machines to your local dealer. Here they will be disposed of in an environmentally safe way.



Discarded electric appliances are recyclable and should not be discarded in the domestic waste! Please actively support us in conserving resources and protecting the environment by returning this appliance to the collection centres (if available).

DECLARATION OF CONFORMITY

We declare under our sole responsibility that this product is in conformity with the following standards or standardized documents: EN60745-1:2009+A11; EN60745-2-13:2009+A11; EN55014-1:2006+A1+A2; EN55014-2:2015; EN61000-3-2:2014; EN61000-3-11:2000; in accordance with the regulations 2006/42/EEC, 2014/30/EEC.

NOISE/VIBRATION Measured in accordance with EN60745 the sound pressure level of this tool is <89.4 dB(A) and the sound power level is <100.4dB(A) .



ELEKTRYCZNA PIŁA ŁAŃCUCHOWA

PRZEZNACZENIE

Elektronarzędzie jest przeznaczone do piłowania drewna takiego jak belki drewniane, deski, gałęzie, pnie drzew itp., a także do piłowania drzew. Cięcia można prowadzić wzdłuż lub w poprzek włókien. To elektronarzędzie nie nadaje się do piłowania materiałów mineralnych.

SPECYFIKACJA TECHNICZNA











Model	GC22-16E		Typ piły łańcuchowej	3/8"
Napięcie	230-240V~ 50Hz		Grubość ogniwa napędowego	1.27mm
Moc znamionowa	2200W		Łącze boczne	57
Prędkość wrzeciona	8000/min		Zbiornik oleju	0.28L
Rozmiar prowadnicy	406mm (16 cali)			
Długość cięcia	395mm			

INFORMACJE O HAŁASIE / WIBRACJI

Poziom wibracji podany w tej instrukcji został zmierzony zgodnie ze znormalizowanym testem podanym w normie EN 60745 i może być wykorzystany do porównania jednego narzędzia z innym. Może on być wykorzystany do wstępnej oceny ekspozycji. Deklarowany poziom emisji wibracji dotyczy głównego zastosowania narzędzia. Jeżeli jednak narzędzie jest używane do innych prac, z różnymi akcesoriami lub narzędziami lub jest źle utrzymane, emisja drgań może być inna. Może to znacznie zwiększyć poziom narażenia na wibracje w całym okresie pracy.

Oszacowanie poziomu narażenia na wibracje powinno także uwzględniać czas, w którym narzędzie jest wyłączone lub działa, ale nie wykonuje pracy. Może to znacząco obniżyć poziom narażenia w całym okresie pracy. Należy stosować dodatkowe środki bezpieczeństwa w celu ochrony użytkownika przed skutkami wibracji, takie jak: konserwacja narzędzia i akcesoriów, utrzymywanie ciepła rąk, właściwa organizacja pracy.

WYJAŚNIENIE SYMBOLI

	Ostrzeżenie!		Natychmiast wyciągnij wtyczkę sieciową, jeśli przewód sieciowy jest uszkodzony, zaplątany lub przecięty. Zawsze wyjmuj wtyczkę sieciową przed przystąpieniem do pracy z urządzeniem.
	Przeczytaj instrukcję.		Noś słuchawki ochronne.
	Noś okulary ochronne.		Chroń drogi oddechowe.
	Nie wystawiaj na deszcz ani na wilgoć.		Trzymaj narzędzie obiema rękami.
	Narzędzia elektryczne nie mogą być wyrzucane do pojemników z odpadami komunalnymi.		Klasa ochrony II

ELEMENTY NARZĘDZIA

1	1	Tyłny uchwyt	10	Pazury stopujące
	2	Przedni uchwyt	11	Przycisk blokady bezpieczeństwa
	3	Ośłona przedniego palca / Hamulec	12	Hak linowy
2	4	Piła łańcuchowa	13	Przełącznik włączania/wyłączania
	5	System SDS	14	Korek zbiornika na olej
	6	Ośłona prowadnicy	15	Olejomierz
	7	Prowadnica	16	Koło łańcuchowe
	8	Ośłona tylnego palca	17	Śruba prowadząca
	9	Przewód zasilający		

BEZPIECZEŃSTWO

Ogólne zasady dotyczące bezpieczeństwa pracy z elektronarzędziami

OSTRZEŻENIE: Przeczytaj wszystkie ostrzeżenia i całą instrukcję.

Niestosowanie się do ostrzeżeń zawartych w instrukcji może skutkować porażeniem prądem elektrycznym, pożarem i/lub poważnymi obrażeniami ciała.

Zachowaj instrukcję jako źródło informacji w przyszłości.

- Nie wolno używać elektronarzędzia w strefach zagrożonych wybuchem, np. w bliskości łatwopalnych cieczy, gazów lub pyłów. Narzędzia elektryczne wytwarzają iskry, które mogą spowodować zapłon pyłu lub oparów.
- Podczas obsługi elektronarzędzia należy trzymać się z dala od dzieci i osób postronnych. Rozkojarzenie może spowodować utratę kontroli nad urządzeniem.

Bezpieczeństwo dotyczące elektryczności

- Wtyczki elektronarzędzi muszą pasować do gniazdka. Nigdy nie należy w żaden sposób modyfikować wtyczki. Nie wolno używać żadnych adapterów wtyczek z uziemionymi elektronarzędziami. Niemodyfikowane wtyczki i pasujące do nich gniazdka zmniejszają ryzyko porażenia prądem.
- W celu uniknięcia ryzyka porażenia prądem elektrycznym należy unikać kontaktu ciała z uziemionymi powierzchniami, takimi jak rury, grzejniki, zakresy i lodówki.
- Nie należy wystawiać narzędzi elektrycznych na działanie deszczu lub wilgoci. Woda dostająca się do elektronarzędzia zwiększa ryzyko porażenia prądem.
- Nigdy nie należy używać przewodu do przenoszenia,

Termin „elektronarzędzie” w ostrzeżeniach odnosi się do elektronarzędzia zasilanego z sieci (za pomocą kabla zasilania) lub na akumulator (bezprowadowe).

Bezpieczeństwo w miejscu pracy

- Miejsce pracy powinno być uporządkowane i dobrze oświetlone. Bałagan w miejscu pracy oraz brak wystarczającego oświetlenia sprzyjają wypadkom.
- Nie należy używać elektronarzędzia, jeżeli przełącznik włączania i wyłączania nie działa jak należy. Każde elektronarzędzie, które nie może być sterowane za pomocą tego przełącznika, jest niebezpieczne i musi zostać naprawione.
- Przed dokonaniem jakichkolwiek regulacji, zmianą akcesoriów lub odkładając elektronarzędzie po pracy, należy odłączyć wtyczkę od źródła zasilania i/lub akumulator. Takie zapobiegawcze środki bezpieczeństwa zmniejszają ryzyko przypadkowego uruchomienia elektronarzędzia.
- Nieużywane elektronarzędzia należy przechowywać w miejscu niedostępnym dla dzieci i nie należy dopuszczać do obsługi elektronarzędzia przez osoby nieobeznane z elektronarzędziem lub niniejszą instrukcją. Narzędzia elektryczne w rękach nieprzeszkolonych użytkowników są niebezpieczne.
- Narzędzia elektryczne wymagają konserwacji. Należy sprawdzać, czy części ruchome nie są poluzowane, czy nie są uszkodzone i czy nie występują inne, choćby najmniejsze usterki, które mogą mieć wpływ na działanie elektronarzędzia. W przypadku uszkodzenia narzędzia elektrycznego, przed jego użyciem należy zlecić naprawę. Wiele wypadków jest spowodowanych przez złe

ciągnięcia lub odłączania narzędzia elektrycznego. Przewód należy trzymać z dala od źródeł ciepła, oleju, ostrych krawędzi i ruchomych elementów. Uszkodzone lub zaplątane przewody zwiększają ryzyko porażenia prądem elektrycznym.

- Podczas korzystania z narzędzia elektrycznego na zewnątrz, należy używać przedłużacza odpowiedniego do użytku na zewnątrz. Użycie przewodu przystosowanego do pracy na zewnątrz zmniejsza ryzyko porażenia prądem elektrycznym.
- Jeśli nie można uniknąć używania elektronarzędzia w wilgotnym miejscu, należy zastosować zasilacz zabezpieczony wyłącznikiem różnicowoprądowym (RCD). Stosowanie wyłącznika RCD zmniejsza ryzyko porażenia prądem.

Bezpieczeństwo własne

- Obsługując elektronarzędzie zawsze bądź czujny, patrz na to, co robisz i kieruj się zdrowym rozsądkiem. Nie wolno używać elektronarzędzia, gdy jesteś zmęczony lub pod wpływem narkotyków, alkoholu lub niektórych leków. Chwila nieuwagi podczas obsługi narzędzia elektrycznego może spowodować poważne obrażenia ciała.
- Należy używać środków ochrony osobistej. Należy zawsze stosować środki ochrony oczu. Sprzęt ochronny, taki jak maska przeciwpyłowa, antypoślizgowe buty ochronne, kask ochronny lub środki ochrony słuchu używane w odpowiednich warunkach ograniczą obrażenia ciała.
- Zapobiegaj niezamierzonemu uruchomieniu narzędzia. Przed podłączeniem do źródła zasilania i/lub akumulatora, podniesieniem lub przeniesieniem narzędzia w inne miejsce należy upewnić się, że wyłącznik znajduje się w pozycji wyłączzonej. Przenoszenie elektronarzędzi z palcem na włączniku lub ładowanie elektronarzędzi, które mają włącznik w pozycji włączonej, grozi wypadkiem.
- Przed włączeniem elektronarzędzia usuń wszelkie klucze lub narzędzia do regulacji. Pozostawiony klucz przymocowany do obracającej się części elektronarzędzia może spowodować obrażenia ciała.
- Pracując z narzędziem, nie wychylaj się nadmiernie i nie przyjmuj niewygodnych pozycji. Przez cały czas należy utrzymywać odpowiednią postawę i równowagę. Umożliwia to lepszą kontrolę nad elektronarzędziem w nieoczekiwanych sytuacjach.
- Należy zadbać o prawidłowe ubranie. Nie należy nosić luźnej odzieży ani biżuterii. Należy trzymać włosy, ubranie i rękawice z dala od ruchomych części narzędzia. Luźne ubrania, biżuteria lub długie włosy mogą zostać zaplątane w ruchome elementy.
- Jeśli narzędzie posiada funkcję podłączenia do urządzeń do odpylania i zbierania pyłu, należy się upewnić, że są one połączone prawidłowo i właściwie używane. Korzystanie z urządzeń do zbierania pyłu może zmniejszyć zagrożenia związane z pyłem.

Użytkowanie i pielęgnacja elektronarzędzi

- Z elektronarzędziami nie należy postępować na siłę. Należy używać narzędzia elektrycznego odpowiednio do danego zastosowania. Elektronarzędzie wykona pracę lepiej i bezpieczniej w tempie, do jakiego zostało zaprojektowane.
- **Piłę łańcuchową należy przenosić wyłączoną za przedni uchwyt, z dala od ciała. Podczas transportu lub przechowywania piły łańcuchowej należy zawsze zakładać osłonę.** Prawidłowe obchodzenie się z piłą zmniejszy ryzyko przypadkowego kontaktu z uruchomionym narzędziem.
- **Należy przestrzegać wskazówek dotyczących smarowania, napięcia łańcucha oraz wymiany akcesoriów.** Nieodpowiednio naprężona lub nasmarowana piła łańcuchowa może pęknąć lub zwiększyć ryzyko odrzutu.
- **Rękojeści powinny być suche, czyste i wolne od oleju**

konserwowane narzędzia elektryczne.

- Elementy tnące powinny być ostre i czyste. Prawidłowo konserwowane narzędzia tnące o ostrych krawędziach są mniej podatne na zakleszczanie się i łatwiej je kontrolować.
- Należy używać elektronarzędzi oraz wszystkich ich akcesoriów zgodnie z niniejszą instrukcją, uwzględniając warunki pracy i wykonywaną czynność. Używanie elektronarzędzia do działań innych niż te, do których zostały zaprojektowane, może spowodować niebezpieczną sytuację.

Serwis

- Naprawa elektronarzędzia powinna być wykonywana przez wykwalifikowaną osobę, która używa tylko oryginalnych części zamiennych. Zapewni to utrzymanie bezpieczeństwa korzystania z elektronarzędzia.

Uwagi dotyczące bezpieczeństwa pracy z piłą łańcuchową

- Trzymaj wszystkie części ciała z dala od łańcucha piły podczas pracy. Przed uruchomieniem piły upewnij się, że łańcuch piły z niczym się nie styka. Wystarczy chwila nieuwagi, aby działająca piła łańcuchowa spowodowała zaplątanie się ubrania lub części ciała w łańcuch piły.
- Piłę łańcuchową należy zawsze trzymać prawą ręką za uchwyt tylny, a lewą za uchwyt przedni. Trzymanie piły łańcuchowej w odwróconej konfiguracji ręki zwiększa ryzyko obrażeń ciała i nigdy nie powinno się tego robić.
- Zawsze trzymaj urządzenie elektryczne tylko za izolowane powierzchnie uchwytów, ponieważ piły łańcuchowe mogą dotknąć ukrytych kabli. Jeśli narzędzie tnące zetknie się z kablem pod napięciem, może to spowodować, że odsłonięte metalowe części urządzenia mogą porazić użytkownika prądem.
- Noś okulary i słuchawki ochronne. Zalecane jest dodatkowe wyposażenie ochronne głowy, dłoni, nóg i stóp. Odpowiednia odzież ochronna ograniczy obrażenia ciała spowodowane odskakującymi odłamkami lub przypadkowym kontaktem z łańcuchem piły.
- Nie używaj piły łańcuchowej na drzewie. Używanie piły łańcuchowej na drzewie może skutkować obrażeniami ciała.
- Zawsze stój stabilnie i obsługuj piłę tylko wtedy, gdy stoisz na stałej, bezpiecznej i równej powierzchni. Śliskie lub niestabilne powierzchnie, takie jak drabiny, mogą spowodować utratę równowagi lub kontroli nad piłą łańcuchową.
- Podczas cięcia naprężonej gałęzi należy uważać na jej odskoczenie. Kiedy napięcie we włóknach drewna zostanie zwolnione, odciążona gałąź może uderzyć użytkownika i / lub spowodować utratę kontroli nad piłą łańcuchową.
- Zachowaj szczególną ostrożność podczas ścinania krzaków i drzewek. Cienki materiał może wczepić się w łańcuch pilarki.
- Trzymaj mocno kciuki i palce wokół uchwytów piły łańcuchowej, z obiema rękami na pile i ustaw ciało oraz ręce tak, aby oprzeć się siłom odrzutu (Rys. L).
- Użytkownik może kontrolować siłę odrzutu, pod warunkiem zachowania odpowiednich środków ostrożności. Nie puszczaj piły łańcuchowej.
- Nie sięgaj zbyt daleko i nie tnij powyżej wysokości ramion.
- Pomaga to zapobiegać niezamierzonemu kontaktowi końcówek z cietym materiałem i umożliwia lepszą kontrolę

oraz smaru. Tłuste, zaolejone rękojeści są śliskie, co powoduje utratę kontroli nad maszyną.

• **Tnij tylko drewno. Nie używaj piły łańcuchowej do celów niezgodnych z przeznaczeniem. Na przykład: nie używaj piły łańcuchowej do cięcia tworzyw sztucznych, murków lub niedrewnianych materiałów budowlanych.** Używanie piły łańcuchowej do czynności niezgodnych z przeznaczeniem może prowadzić do powstania niebezpiecznych sytuacji.

Przyczyny odrzutu i sposoby zapobiegania mu przez użytkownika

Uważaj na odrzut!

- Odrzut może wystąpić, gdy nosek lub końcówka prowadnicy dotknie przedmiotu lub gdy i drewno zakleszczy się w łańcuchu piły podczas cięcia.
- W niektórych przypadkach kontakt z końcówką może spowodować nagłą reakcję wsteczną, odrzut prowadnicy w górę i w tył w kierunku użytkownika.
- Ściskanie łańcucha piły wzdłuż górnej części prowadnicy może spowodować gwałtowne przesunięcie prowadnicy z powrotem w kierunku użytkownika.
- Każda z tych reakcji może spowodować utratę kontroli nad piłą, co może spowodować poważne obrażenia ciała. Nie polegaj wyłącznie na urządzeniach zabezpieczających wbudowanych w piłę.
- Jako użytkownik piły łańcuchowej powinieneś podjąć kilka kroków, aby podczas cięcia nie doszło do wypadku lub obrażeń.
- Odrzut jest wynikiem niewłaściwego użytkowania narzędzia i / lub nieprawidłowych procedur lub warunków obsługi i można go uniknąć, stosując odpowiednie środki ostrożności, jak podano poniżej:

MONTAŻ

Montaż prowadnicy i łańcucha (Rys. 1, 2, 3)

Ostrzeżenie! Jeśli piła jest już podłączona do zasilania: Wyciągnij wtyczkę z gniazdka. Podczas wykonywania jakichkolwiek prac przy łańcuchu noś rękawice ochronne.

Ważne: Przednia osłona palców (3) musi zawsze znajdować się w górnym (pionowym) położeniu (Rys. 5).

Prowadnica i łańcuch piły dostarczane są oddzielnie. W celu montażu należy najpierw odkręcić nakrętkę zabezpieczającą (system SDS / 5) i zdjąć osłonę prowadnicy (6). Śruba prowadząca (17) musi znajdować się po środku prowadnicy.

W razie potrzeby wyreguluj napięcie łańcucha za pomocą koła łańcuchowego (Rys. 3, 5a).

Ostrzeżenie! Aby zapobiec zranieniu ostrymi krawędziami tnącymi, zawsze zakładaj rękawice podczas montażu, napinania i sprawdzania łańcucha.

Przed zamontowaniem prowadnicy z łańcuchem należy sprawdzić kierunek cięcia zębów!

Kierunek ruchu oznaczony jest strzałką na pokrywie (6). Aby określić kierunek cięcia, może być konieczne odwrócenie łańcucha piły (4).

Przytrzymaj prowadnicę (7) pionowo, końcówką skierowaną do góry i załóż łańcuch piły (4), zaczynając od końcówki prowadnicy.

Następnie zamontuj prowadnicę z łańcuchem w następujący sposób:

- Nałóż prowadnicę z łańcuchem na koło łańcuchowe (16) i śrubę prowadzącą (17). Upewnij się, że płyta regulacyjna (Rys. 3 / 7A) jest widoczna.
- Umieść łańcuch pilarki na kole łańcuchowym (16). Pilarkę

nad piłą w nieoczekiwanych sytuacjach.

- Używaj wyłącznie prowadnic i łańcuchów zamiennych zalecanych przez producenta.
- Nieprawidłowe zamienne prowadnice i łańcuchy mogą spowodować pęknięcie łańcucha i / lub odrzut.
- Postępuj zgodnie z instrukcjami producenta dotyczącymi ostrzenia i konserwacji łańcucha.
- Zmniejszenie wysokości ogranicznika głębokości może prowadzić do zwiększenia odrzutu.

Dodatkowe informacje dotyczące bezpieczeństwa

- Aby zapobiec niebezpieczeństwu, uszkodzone kable zasilające muszą być wymienione przez producenta lub firmę serwisową upoważnioną przez producenta do wykonania stosownych prac.
- Przedłużacz ułóż w taki sposób, aby podczas piłowania nie został przyciągnięty pod piłę przez gałęzie.
- Urządzenie może być zasilane tylko przez wyłącznik różnicowoprądowy (RCD) o maksymalnym prądzie roboczym 30 mA.
- Do celów naprawczych i konserwacyjnych należy używać wyłącznie oryginalnych części zamiennych.
- Dokładnie przestrzegaj instrukcji konserwacji, kontroli i serwisu zawartych w niniejszej instrukcji.
- Poćwicz korzystanie z piły (piłowanie kłód na stojaku) i poproś doświadczonego użytkownika lub specjalistę, aby wyjaśnił Ci funkcjonowanie piły, sposób pracy, techniki piłowania i środki ochrony indywidualnej.

Teraz łańcuch pilarki musi być odpowiednio napięty.

Napinanie łańcucha piły

Ostrzeżenie!

Przed przystąpieniem do jakichkolwiek prac przy pile należy zawsze wyjąć wtyczkę z gniazdka!

Noś rękawice ochronne!

- Upewnij się, że łańcuch piły (4) znajduje się w rowku prowadzącym prowadnicy (7).
- Obróć pokrętło zewnętrzne (Rys. 3 / 5A) w kierunku zgodnym z ruchem wskazówek zegara, aż łańcuch piły zostanie prawidłowo naprężony, a następnie obróć pokrętło wewnętrzne (5), aby zablokować prowadnicę w tej pozycji.
- Podczas dokręcania wewnętrznego pokrętła prowadnicę należy następnie przesunąć do góry.
- Ponownie sprawdź napięcie łańcucha. Nie napinaj łańcucha zbyt mocno.
- Gdy łańcuch jest zimny, powinno być możliwe podniesienie łańcucha na środku prowadnicy o ok. 5 mm. Mocno dokręć nakrętkę zabezpieczającą (5).
- Gdy łańcuch piły jest ciepły, rozszerzy się i poluzuje, wówczas istnieje ryzyko całkowitego zeskokcenia z szyny. W razie potrzeby napnij ponownie.
- Jeśli łańcuch piły zostanie ponownie napięty, gdy jest gorący, należy go ponownie poluzować po zakończeniu cięcia.
- W przeciwnym razie zaciśnięcie, do którego dochodzi, gdy łańcuch stygnie, spowodowałoby nadmierne napięcie.
- Nowy łańcuch wymaga ok. 5 minut docierania. Na tym etapie bardzo ważne jest smarowanie łańcucha. Po

łańcuchową przyłóż do koła zębatego i sprawdź, czy wszystko jest prawidłowo.

- Płytką regulacyjną (7a) jest przymocowana do szyny prowadzącej (7) za pomocą śruby F.
- Umieść pokrywę (6) na górze i delikatnie dokręć nakrętkę kontrującą (5).

DZIAŁANIE

Ostrzeżenie!

Zawsze noś okulary ochronne, słuchawki ochronne, rękawice ochronne i wytrzymałą odzież roboczą!

Piłę należy używać wyłącznie z zatwierdzonymi przedłużaczami z zalecaną izolacją, przeznaczonymi do użytku na zewnątrz (atestowane kable w osłonie gumowej), które pasują do wtyczki piły.

Piła wyposażona jest w wyłączniki bezpieczeństwa, wymagające użycia obu rąk. Piła działa tylko wtedy, gdy jedną ręką wciska się przycisk 11 i 13 w tym samym czasie. Jeśli piła nie porusza się, hamulec łańcucha musi zostać zwolniony przy przedniej osłonie palców (3). Należy przeczytać rozdział „Hamulec łańcucha” i „Zwalnianie hamulca łańcucha”. Upewnij się, że hamulec łańcucha działa prawidłowo (patrz również rozdział „Zwalnianie hamulca łańcucha”).

Wlewanie oleju do łańcucha

Aby zapobiec przedostawaniu się brudu do wnętrza zbiornika, przed otwarciem oczyść korek zbiornika oleju (21). Odkręć korek zbiornika i wlej olej do środka do kreski MAX. Zamknij szczelnie korek zbiornika oleju i wytrzyj wszelkie wycieki.

Aby włączyć urządzenie:

- Zwolnij hamulec łańcucha (3), wciśnij blokadę (11) i wciśnij przełącznika włączania/wyłączania (13).

Przed rozpoczęciem pracy zawsze sprawdź, czy piła działa prawidłowo i czy można bezpiecznie rozpocząć korzystanie z narzędzia.

Sprawdź również, czy nasmarowanie łańcucha i wskaźnik poziomu oleju są prawidłowe (patrz Rys.4). Gdy poziom oleju jest ok. 5 mm od dolnego znaku należy uzupełnić olej. Gdy poziom oleju jest wyższy, możesz pracować bez obaw.

- Włącz piłę łańcuchową i trzymaj ją nad ziemią. Uważaj, aby piła nie dotknęła ziemi. Ze względów bezpieczeństwa najlepiej zachować odstęp co najmniej 20 cm. Jeśli teraz widać rosnące ślady oleju, oznacza to, że układ smarowania łańcucha działa prawidłowo. Jeśli nie ma żadnych śladów oleju, spróbuj wyczyścić wylot oleju (Rys. 2, C), otwór napinający górny łańcuch (Rys. 3, e) i kanał olejowy lub skontaktuj się z działem obsługi klienta. (Koniecznie przeczytaj rozdział „Napełnianie olejem do łańcuchów i smarowanie łańcuchów”).
- W razie potrzeby sprawdź napięcie i mocowanie łańcucha.

Instrukcje robocze

Przenoszenie piły

Przed przenoszeniem piły zawsze wyjmij wtyczkę z gniazdka i nasuń osłonę łańcucha na szynę i łańcuch. Jeśli ma być wykonywanych kilka cięć piłą, należy ją wyłączać pomiędzy cięciami.

Zabezpieczanie przedłużacza

Używaj wyłącznie przedłużaczy przeznaczonych do użytku na zewnątrz. Przekrój przewodu (maks. długość przedłużacza: 75m) musi wynosić co najmniej 2,5 mm². Przymocuj przegub piły łańcuchowej do przewodu przedłużającego, wkładając go w szczelinę odciążającą w obudowie (Rys. M). Przedłużacze dłuższe niż 30 m zmniejszają wydajność pilarki.

Smarowanie łańcuchów

Aby zapobiec nadmiernemu zużyciu, piła łańcuchowa i

dotarciu sprawdź napięcie łańcucha i w razie potrzeby napnij ponownie.

- Umieść najniższy pazur osłony noża (Rys. 2, J) na drewnie. Unieś piłę łańcuchową za tylny uchwyt (1) i przyłóż do drewna. Odsuń piłę łańcuchową trochę do tyłu i umieść pazur osłony niżej.
- Zachowaj ostrożność podczas piłowania drewna, ponieważ kawałki drewna mogą odskakiwać. Po włączeniu piły mechaniczna natychmiast zacznie pracować z dużą prędkością.

Aby wyłączyć urządzenie:

- Naciśnij przełącznik włączania/ wyłączania (13) na tylnym uchwycie.
- Naciśnięcie przełącznika powoduje zatrzymanie piły w ciągu 1 sekundy i silne iskrzenie. Jest to normalne i bezpieczne dla prawidłowego działania urządzenia.
- Po zakończeniu pracy z piłą łańcuchową należy zawsze: oczyścić łańcuch piły i prowadnicę oraz nałożyć osłonę łańcucha.
- Jeżeli hamulec piły łańcuchowej jest aktywny, piła zostanie natychmiast wyłączona.

Uruchomienie

Napięcie i prąd zasilania muszą odpowiadać wartościom na tabliczce znamionowej.

Ostona piły łańcuchowej

Ostona piły łańcuchowej musi być przymocowana do piły łańcuchowej i ostrza zaraz po zakończeniu pracy oraz zawsze wtedy, gdy piła łańcuchowa ma być przenoszona

Hamulec łańcucha

W przypadku odrzutu hamulec łańcucha (3) zostanie uruchomiony przez przednią osłonę palców. Przednia osłona palców jest popychana do przodu przez grzbiet dłoni, co powoduje, że hamulec łańcucha zatrzymuje piłę łańcuchową, a dokładniej jej silnik, w ciągu 0,15 s (Rys. 5, H).

Zwalnianie hamulca łańcucha (Rys. 5)

Aby móc ponownie użyć piły, należy ponownie zwolnić łańcuch. Najpierw wyłącz piłę. Następnie wepchnij przednią osłonę palców (3) z powrotem do pozycji pionowej, aż zablokuje się na miejscu (Rys. 5, I). Hamulec łańcucha jest teraz w pełni sprawny.

Ochrona piły łańcuchowej

Nigdy nie używaj piły podczas deszczu lub w wilgotnych warunkach.

Ostrzeżenie! Jeśli kabel zasilania jest uszkodzony, należy natychmiast wyciągnąć wtyczkę z gniazda zasilania. Nigdy nie należy pracować z uszkodzonym kablem.

- Sprawdź, czy piła łańcuchowa nie jest uszkodzona. Przed każdym kolejnym użyciem narzędzia należy sprawdzić urządzenia zabezpieczające i każdą, nawet lekko uszkodzoną część pod kątem prawidłowego działania.

- Upewnij się, że części ruchome pracują prawidłowo.
- Wszystkie części muszą być prawidłowo zmontowane i spełniać wszystkie wymagane warunki, aby zapewnić prawidłowe działanie piły łańcuchowej.

przewodnica muszą być równomiernie smarowane podczas pracy. Smarowanie jest automatyczne. Nigdy nie należy pracować bez smarowania piły łańcuchowej. Jeżeli łańcuch pracuje na sucho, to cały aparat tnący szybko ulega poważnemu uszkodzeniu.

Dlatego też ważne jest, aby przy każdym użyciu sprawdzać zarówno nasmarowanie łańcucha, jak i wskaźnik oleju (Rys. 4). Nigdy nie używaj piły, gdy poziom oleju znajduje się poniżej oznaczenia "Min."

-Min.: gdy na dolnej krawędzi wskaźnika poziomu oleju (15) widoczne jest tylko ok. 5 mm oleju, należy go uzupełnić.

-Max.: Uzupełnij olej do momentu zapełnienia okienka.

Środki do smarowania łańcucha

Żywotność łańcucha piły i przewodnicy zależy w dużej mierze od jakości zastosowanego środka smarującego. Nie wolno używać starego oleju! Stosuj wyłącznie przyjazny dla środowiska środek smarujący do łańcuchów. Smar do łańcuchów należy przechowywać tylko w pojemnikach zgodnych z przepisami.

Prowadnica

Prowadnica (7) jest narażona na szczególnie duże zużycie na czubku i dole. Aby uniknąć jednostronnego zużycia, przy każdym ostrzeniu piły łańcuchowej należy obracać prowadnicę.

Koło łańcuchowe

Koło łańcuchowe (16) jest narażone na szczególnie duże zużycie. W przypadku zauważenia głębokich śladów zużycia na zębach, należy wymienić koło łańcuchowe. Zużyte koło łańcuchowe ogranicza żywotność piły łańcuchowej. Wymianę koła łańcuchowego należy zlecić wyspecjalizowanemu warsztatowi lub autoryzowanemu serwisowi.

przedmiotem. Sprawdź piłę i napraw ją, jeśli to konieczne.

- Chron łańcuch przed brudem i piaskiem. Nawet niewielka ilość brudu szybko stępi łańcuch i zwiększy ryzyko odrzutu.
- Zaczynaj od cięcia małych kawałków drewna w ramach ćwiczenia, aby poznać urządzenie, zanim podejmiesz trudniejsze zadania.
- Rozpoczynając cięcie, dociśnij obudowę piły do kłody.
- Rozpocznij pracę piłą. Wywieraj tylko niewielki nacisk w dół.

- Aby nie stracić kontroli nad urządzeniem, należy pochylić się w kierunku końca nacięcia, aby nie wywierać nacisku na piłę.

Ścinanie drzew - tylko po odpowiednim przeszkoleniu

Ostrzeżenie: Uważaj na połamane lub obumarłe gałęzie, które mogą spaść podczas piłowania i spowodować poważne obrażenia. Nie tnij w pobliżu budynków lub przewodów elektrycznych, jeśli nie wiesz, w jakim kierunku może spaść ścięte drzewo. Nie pracuj w nocy, z powodu braku dobrej widoczności, ani podczas deszczu, śniegu lub burzy, ponieważ trudno jest przewidzieć kierunek, w którym może spaść drzewo.

- Zaplanuj swoją pracę z wyprzedzeniem.
- Obszar roboczy wokół drzewa powinien być uporządkowany, aby zapewnić wygodną pozycję i stabilne oparcie.
- Operator powinien zawsze stać na wzniesieniu terenu względem obszaru roboczego, ponieważ drzewo po ścięciu będzie się przetaczać lub ześlizgiwać.
- Sprawdź, czy nie ma połamanych lub obumarłych gałęzi, które mogą spaść i spowodować poważne obrażenia.

Na kierunek upadku drzewa mogą mieć wpływ następujące warunki:

- Kierunek i prędkość wiatru.
- Nachylenie drzewa. Nachylenie nie zawsze jest widoczne gołym okiem z powodu nierównego lub pochylego terenu. Określ nachylenie drzewa za pomocą poziomicy.

- Uszkodzone elementy i części zabezpieczające muszą być niezwłocznie naprawione lub wymienione w autoryzowanym punkcie obsługi klienta, chyba że w niniejszej instrukcji obsługi znajdują się inne informacje.

Uwagi dotyczące praktyki pracy

Odrzut

Możesz uniknąć wypadków, nie piłując końcówką przewodnicy, ponieważ może to spowodować nagłe podniesienie się piły. Podczas pracy z piłą należy zawsze nosić kompletne wyposażenie ochronne i odzież ochronną. Odbicie to ruch do góry i/lub do tyłu przewodnicy, który może wystąpić, jeśli łańcuch piły na końcu przewodnicy napotka przeszkodę.

Upewnij się, że cięty przedmiot jest dobrze zamocowany. Użyj zacisków, aby zapobiec ślizganiu się ciętego przedmiotu. Ułatwia to również obsługę piły obiema rękami. Odbicie powoduje, że piła zachowuje się w sposób niekontrolowany, co prowadzi do poluzowania lub stępienia łańcucha. Żle naostrzony łańcuch zwiększa ryzyko odrzutu. Nigdy nie piłuj niczego powyżej wysokości ramion.

Obsługa - uwagi dotyczące użytkowania piły łańcuchowej

Ważne wskazówki

- Używaj urządzenia wyłącznie do piłowania drewna. Nie tnij metalu, tworzyw sztucznych, kamieni, materiałów budowlanych, które nie są wykonane z drewna, itp.
- Wyłącz silnik, gdy piła wejdzie w kontakt z obcym spadnie w kierunku klina.

Uwaga: jeśli drzewo ma duże korzenie, należy je usunąć przed wykonaniem nacięcia. Jeśli piła jest używana do usuwania korzeni, łańcuch nie powinien dotykać podłoża, aby się nie stępił.

Podcięcie i ścinanie drzewa (rys. B-C)

- Wytnij klin o głębokości 1/3 średnicy drzewa pod kątem prostym do kierunku upadku. Najpierw wykonaj dolne nacięcie klina (rys. B, nr 1). Zapobiegnie to zakleszczeniu się łańcucha lub przewodnicy podczas wykonywania drugiego cięcia klinowego (Rys. B, nr 2). Teraz należy usunąć wycięty klin.
- Następnie można wykonać cięcie ścinające (rys. B, poz. 3) po przeciwnej stronie drzewa. Zrób to w odległości około 5 cm powyżej środka wycięcia. Wykonaj cięcie opadające równoległe do poziomego cięcia klinowego. W przypadku cięcia opadającego (nr 3) tnij tylko na głębokość, aby pozostał mostek (nr 4) (przytrzymujący drewno), który może pełnić funkcję zawiasu. Mostek zapobiega obracaniu się i upadaniu drzewa w złym kierunku. Nie przecinaj mostu.

Uwaga: gdy cięcie zostanie wykonane w pobliżu mostu, drzewo powinno zacząć spadać. Jeśli wygląda na to, że drzewo prawdopodobnie nie spadnie w żądanym kierunku lub odchyli się do tyłu i zakleszczy w nacięciu łańcuch piły, zatrzymaj cięcie i użyj klinów z drewna, plastiku lub aluminium, aby rozchylić nacięcie i przechylić drzewo w żądanym kierunku upadku.

Gdy drzewo zacznie spadać, wyciągnij piłę z nacięcia, wyłącz ją, odłóż i opuść strefę zagrożenia zaplanowaną drogą ewakuacyjną. Uważaj na spadające gałęzie i

- Wzrost gałęzi (a tym samym waga) tylko z jednej strony.
 - Otaczające drzewa i przeszkody.
- Jeśli w ścinie uczestniczą dwie osoby lub więcej, odległość między ścinami powinna być co najmniej dwa razy większa od wysokości ciętego drzewa. Podczas ścinania drzew należy upewnić się, że inni ludzie nie są narażeni na niebezpieczeństwo, że linie wysokiego napięcia nie zostaną uderzone i że ścięte drzewa nie spowodują żadnych szkód materialnych. Jeśli drzewo zetknie się z linią wysokiego napięcia, należy natychmiast powiadomić odpowiednie służby. Zwróć uwagę na miejsca rozkładu drzewa i gnicia. Jeśli pień jest zgniły, może nagle się zawalić i spaść na ciebie. Upewnij się, że jest wystarczająco dużo miejsca, aby drzewo mogło bezpiecznie spaść. Zachowaj odległość 2 i 1/2 długości drzewa od najbliższej osoby lub innych przedmiotów. Hałas silnika może zagłuszyć wezwanie ostrzegawcze.
- Usuń brud, kamienie, luźną korę, gwoździe, zszywki i drut z drzewa, które będziesz ścinać.

Zabezpiecz drogę ewakuacyjną (Rys. A)

Przed ścięciem należy zaplanować i w razie potrzeby oczyścić drogę ewakuacji. Droga ewakuacyjna powinna prowadzić po przekątnej z tyłu przewracającego się drzewa (rys. A).

Punkt 1: Plan dróg ewakuacji

Pozycja 2: Miejsce upadku drzewa

Wycinka dużych drzew - tylko po odpowiednim przeszkoleniu

(Średnica 15 cm)

Ścinaj duże drzewa dokonując wycięcia klina. Z drzewa wycina się bocznie klin zgodnie z pożądanym kierunkiem upadku drzewa. Po wykonaniu cięcia po drugiej stronie pnia drzewo

Różne cięcia kłód (Fig. D)

Uwaga: Jeśli piła jest zakleszczona w kłodzie, nie wyciągaj jej na siłę. Ryzykujesz utratę kontroli nad urządzeniem, a tym samym obrażenia ciała i/lub uszkodzenie piły. Przytrzymaj piłę i wbij plastikowy lub drewniany klin - rozchyl cięcie, aż będzie można łatwo wyciągnąć piłę. Ostrożnie ustaw piłę i pozwól jej ponownie ciąć.

Część górna (rys. E, poz. 1)

Ustaw piłę na górnym końcu kłody. Przy podcięciu zastosuj tylko niewielki nacisk w dół.

Część dolna (rys. E, poz. 2)

Umieść podcięcie w dolnej części pnia, dociskając górną część piły do kłody. Ćwicz podcięcie; jest ono równie łatwe jak od góry. Trzymaj piłę mocno i zachowaj kontrolę. Piła przesunie się do tyłu (do Ciebie).

Uwaga: Nigdy nie trzymaj piły do góry nogami w celu wykonania podcięcia. W tej pozycji nie masz kontroli nad urządzeniem. Zawsze wykonuj pierwsze cięcie po stronie ściskanej kłody. Po stronie ściskania kłody koncentruje się nacisk ciężarka korzenia.

Cięcie kłód bez podpory (rys. F)

- Gdy cała długość pnia jest stabilnie i równo ułożona, rozpocznij piłowanie od góry (nr 1).
- Upewnij się, że piłując nie dotykasz piłą ziemi.

Cięcie pnia podpartego na jednym końcu (Rys. G)

- Gdy pień drzewa jest podparty na jednym końcu, wykonaj pierwsze cięcie (nr 1) od spodu (1/3 średnicy pnia), aby

uważaj, aby się nie potknąć.

- Zwracaj uwagę na oznaki, że drzewo zaczyna się przewracać: odgłosy pękania, poszerzanie się cięcia lub ruchy górnych gałęzi.
- Aby uniknąć obrażeń, nie odcinaj części ścinanego drzewa piłą. Zwróć szczególną uwagę na częściowo ścięte drzewa, które mogą być słabo podparte. Jeśli drzewo nie spadnie całkowicie, odłóż piłę na bok i pociągnij je za pomocą wciągarki linowej lub traktora.

Piłowanie ściętego drzewa (cięcie na kłody)

Uwaga: nie stawaj na pniu podczas cięcia. Każda część może się potoczyć, a Ty możesz stracić równowagę i kontrolę nad urządzeniem. Nigdy nie uruchamiaj piły na pochyłym terenie. Upewnij się, że stoisz stabilnie i równomiernie rozłóż ciężar ciała na obu stopach. Jeśli to możliwe, podłóż gałęzie, belki lub kliny pod pniem, aby je podeprzeć.

Ważne wskazówki

- Zawsze tnij tylko jeden pień na raz.
- Zachowaj ostrożność podczas cięcia drewna z drzazgami. Możesz zostać trafiony ostrymi kawałkami drewna.
- Tnij małe kłody lub gałęzie korzystając ze stojaka do cięcia. Podczas cięcia kłód inna osoba powinna trzymać pień. Nie przytrzymuj pnia nogą ani stopą.
- Jeśli używasz piły w miejscach, w których pnie i korzenie są splecione, przeciągnij kłody w oczyszczone miejsce.

przedmiotami podczas odpiłowywania gałęzi lub przycinania. Taki kontakt może spowodować poważne obrażenia.

Uwaga: Nie stawaj na drabinach, platformach itp., ponieważ możesz stracić równowagę i kontrolę nad urządzeniem.

Ważne wskazówki

- Pracuj powoli i mocno trzymaj piłę obiema rękami. Zapewnij sobie bezpieczną pozycję stojącą i równowagę.
- Uważaj na odskakujące elementy. Zachowaj szczególną ostrożność podczas cięcia kłód o małych rozmiarach. Giętki materiał może zaczepić się o łańcuch piły i odskoczyć w Twoją stronę.
- Uważaj na odskakujące elementy. Jest to szczególnie ważne w przypadku gałęzi, które są mocno wygięte. Unikaj kontaktu z gałęzią, gdy drewno jest napięte.
- Utrzymuj czystość w miejscu pracy. Trzymaj wszelkie gałęzie z dala od miejsca, w którym pracujesz, aby uniknąć potknięcia się o nie.

Usuwanie gałęzi ze ściętego drzewa (rys. J)

- Pozostaw większe gałęzie, które znajdują się pod ściętym drzewem i używaj ich jako podpory podczas dalszej pracy.
- Zaczynaj od podstawy ściętego drzewa i idź w górę. Mniejsze części drzewa usuwaj cięciem w kierunku wzrostu (strzałki rys. J).
- Upewnij się, że drzewo jest między Tobą a piłą.
- Zawsze tnij naprężone gałęzie od dołu do góry, aby piła się nie zakleszczyła.
- Zawsze tnij małe i swobodnie zwisające gałęzie jednym cięciem.

Przycinanie (rys. I)

zapobiec pęknięciu.

- Drugie cięcie jest wykonywane od góry (2/3 średnicy) w tej samej linii co pierwsze cięcie, aby zapobiec zakleszczeniu piły.

Cięcie pnia podpartego na obu końcach (Rys. H)

- Gdy pień drzewa jest podparty z obu końców, wykonaj pierwsze cięcie (nr 1) od góry (1/3 średnicy pnia), aby zapobiec pęknięciu.
- Drugie cięcie jest wykonywane od spodu (2/3 średnicy) w tej samej linii co pierwsze cięcie, aby zapobiec zakleszczeniu piły.

Odpilowywanie gałęzi

Uwaga: Zawsze bądź czujny i chroń się przed odrzutem. Nigdy nie pozwól, aby poruszający się łańcuch na górze prowadnicy zetknął się z innymi gałęziami lub

Uwaga: Nigdy nie tnij gałęzi znajdujących się powyżej wysokości ramion. Zostaw taką pracę ekspertowi.

Cięcie na zboczu (Rys. K)

Podczas cięcia na zboczu zawsze stój powyżej drzewa (Rys. K). Aby zachować pełną kontrolę w momencie przecinania, zmniejsz nacisk pod koniec cięcia bez zwalniania mocnego uchwytu na uchwytach piły.

Ostrzeżenie: Łańcuch piły nie może stykać się z podłożem.

Po zakończeniu cięcia poczekaj, aż łańcuch się zatrzyma, zanim wyciągniesz piłę. Zawsze wyłączaj silnik piły podczas przechodzenia od jednego drzewa do drugiego.

KONSERWACJA



Upewnij się, że maszyna nie jest podłączona podczas wykonywania prac konserwacyjnych przy silniku. Regularnie czyść obudowę urządzenia miękką szmatką, najlepiej po każdym użyciu. Chroń szczeliny wentylacyjne przed kurzem i brudem. Jeśli brud nie schodzi, użyj miękkiej szmatki zwilżonej wodą z mydłem. Nigdy nie używaj rozpuszczalników, takich jak benzyna, alkohol, woda amoniakalna, itp. Rozpuszczalniki te mogą uszkodzić plastikowe części.

Maszyna nie wymaga dodatkowego smarowania.

OCHRONA ŚRODOWISKA

Aby zapobiec uszkodzeniu maszyny podczas transportu, jest ona dostarczana w wytrzymałym opakowaniu. Większość materiałów opakowaniowych można poddać recyklingowi. Oddaj te materiały do odpowiednich miejsc recyklingu. W celu utylizacji urządzenia, oddaj je do lokalnego sprzedawcy. Tam zostanie ono zutylizowane w sposób bezpieczny dla środowiska.



Zużyte urządzenia elektryczne nadają się do recyklingu i nie należy ich wyrzucać razem z odpadami komunalnymi! Prosimy o aktywne wsparcie ochrony zasobów i środowiska, zwracając to urządzenie do punktów zbiórki (jeśli są

dostępne).

DEKLARACJA ZGODNOŚCI

Deklarujemy na naszą wyłączną odpowiedzialność, że ten produkt jest zgodny z następującymi normami lub dokumentami znormalizowanymi: EN60745-1: 2009 + A11; EN60745-2-13: 2009 + A11; EN55014-1: 2006 + A1 + A2; EN55014-2: 2015; EN61000-3-2: 2014; EN61000-3-11: 2000; zgodnie z przepisami 2006/42 / EEC, 2014/30 / EEC.

HAŁAS / WIBRACJE Zmierzone zgodnie z normą EN60745 poziom ciśnienia akustycznego tego narzędzia wynosi <89,4 dB (A), a poziom mocy akustycznej <100,4 dB (A).

Exploded view for GC22-16E

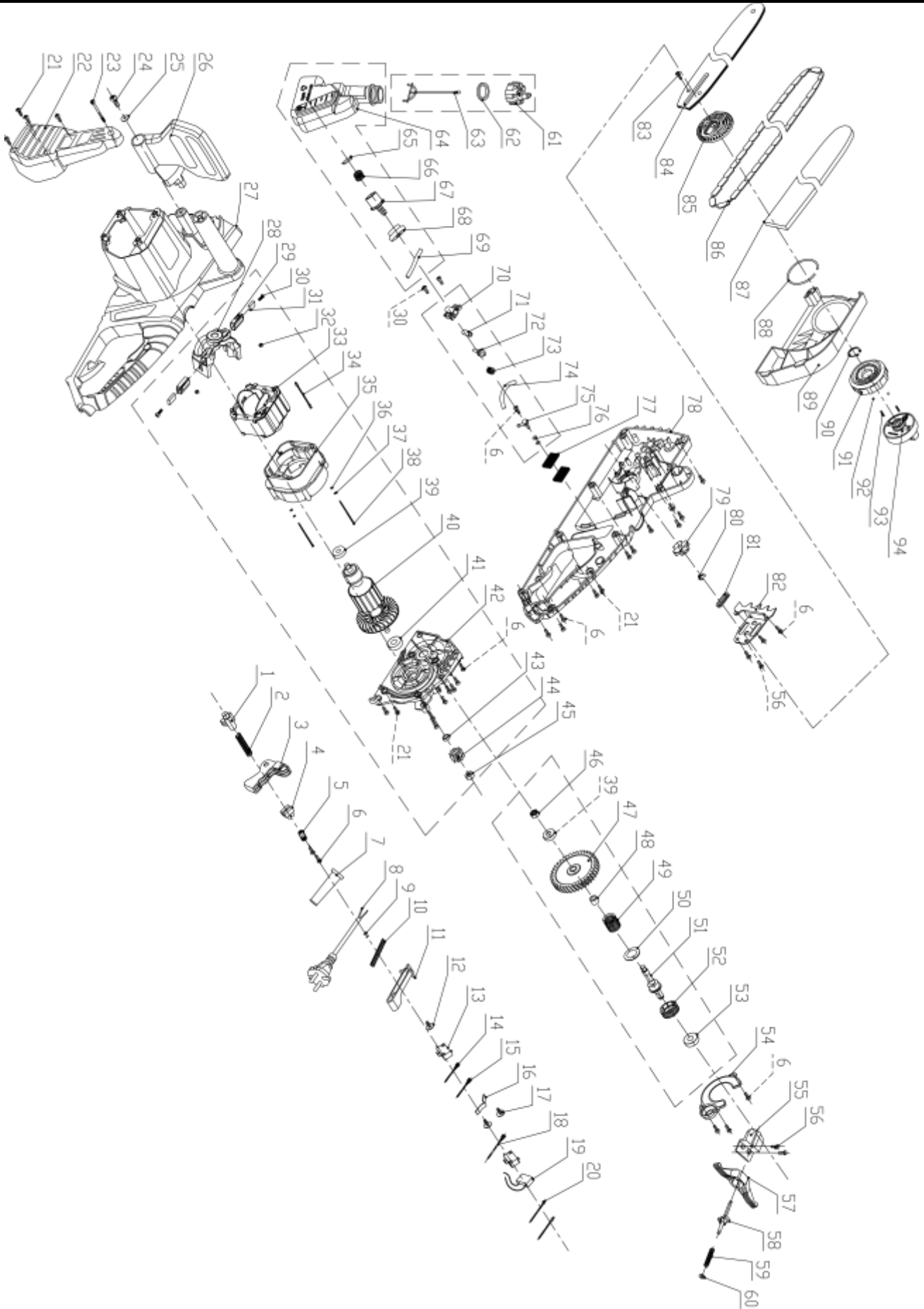

Exploded view for GC22-16E

NO.	Description	Q'ty	NO.	Description	Q'ty
1	Anti self lock button	1	46-53	Output shaft assembly	1
2	button spring	1	46	Lock nut M6	1
3	Switch button	1	47	Big gear	1
4	Connecting column	1	48	needle bearing HK1010	1
5	Compressing plate	1	49	Brake spring	1
6	screw 4*12	14	50	washer	2
7	sheath	1	51	Output shaft	1
8	Power cord	1	52	worm	1
9	Aluminum pipe	3	53	Deep groove bearing 6000	1
10	Push cord spring	1	54	Dust proof cover	1
11	Push cord	1	55	Fixed plate	1
12	screw 4*12	1	56	screw 4*12	4
13	switch	2	57	Connecting rod	1
14	Connection line 1	1	58	Brake rod	1
15	Connecting line 2	1	59	Brake spring	1
16	Brake spring	1	60	washer	1
17	screw 4*8	2	61-63	Oil tank assembly	1
18	Connecting line 4	1	61	Oil tank cap	1
19	capacitance	1	62	Sealing ring	1
20	Connecting line 3	2	63	Oil cap hook	1
21	screw 4*16	19	64-69	Oil tank assembly	1
22	Motor rear cover	1	64	Oil tank	1
23	Handle screw	1	65	End cap of oil bottle joint	1
24	screw 5*30	1	66	sponge	1
25	washer	1	67	Oil bottle joint	1
26	brake plate	1	68	Oil tank sealing ring	1
27	Left housing	1	69	Oil inlet tube	1
28-45	Motor assembly	1	70-73	Oil pump assembly	1
28	Motor rear bracket	1	70	Oil pump	1
29	Aluminum sleeve	2	71	Piston bush	1
30	screw	4	72	worm	1
31	Carbon brush	2	73	Worm gear	1
32	nut	2	74	Oil outlet tube	1
33	stator	1	75	Oil outlet mouth	1
34	Connecting line 2	2	76	Sealing ring	2
35	Wind shield	1	77	sponge	2
36	washer	2	78	Right housing	1
37	washer	2	79	sprocket	1
38	Stator screw	2	80	E retainer ring	1
39	Deep groove bearing 608	2	82	Cushion plate	1
40	rotor	1	84	bar	1
41	Deep groove bearing 6000	1	86	chain	1
42	Support plate	1	88-94	End cap assembly	1
43	Gear shaft	1	95	Female terminal	4
44	pinion	1	96	Male terminal	4
45	nut M8	1			