

**SK** Benzínová reťazová píla

**CZ** Benzínová řetězová píla

**HU** Benzines láncfűrész

**RO** Ferăstrău cu lanț

**EN** Gasoline chain saw

**DE** Kettensäge

**PL** Piła łańcuchowa



GCS26-10

Preklad originálneho návodu na použitie

Překlad originálním návodu k použití

Az eredeti használati útmutató fordítása

Traducerea manualului de utilizare original

Instruction manual

Übersetzung der Original-Gebrauchsanweisung

Tłumaczenie oryginalnej instrukcji użytkowania



1

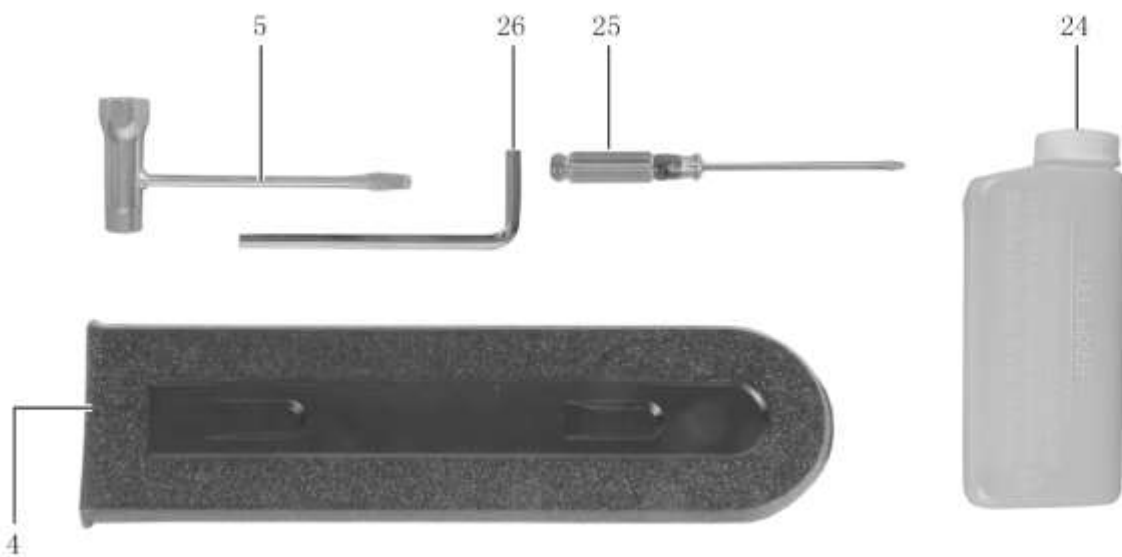
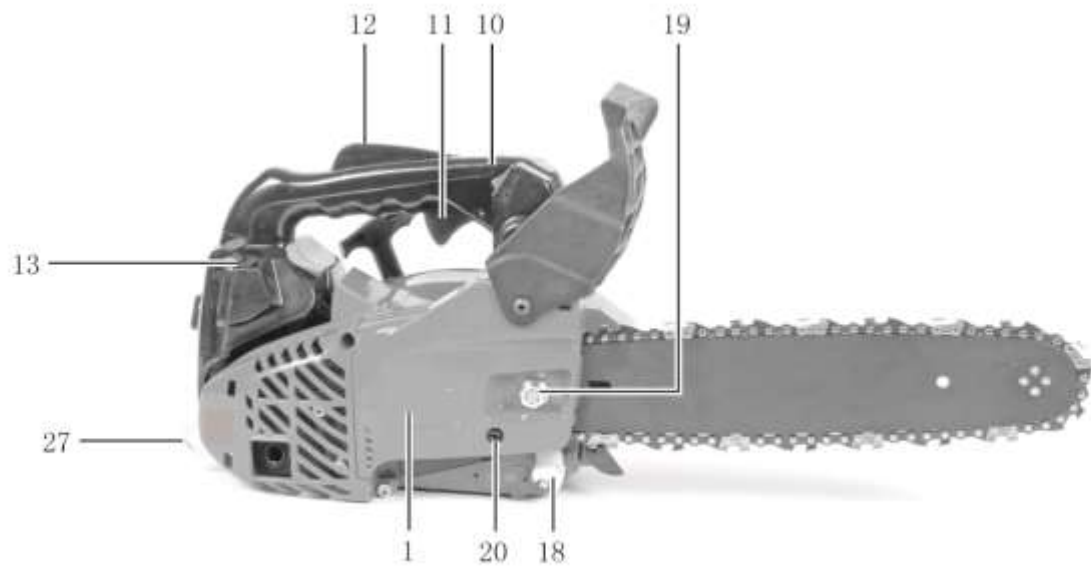
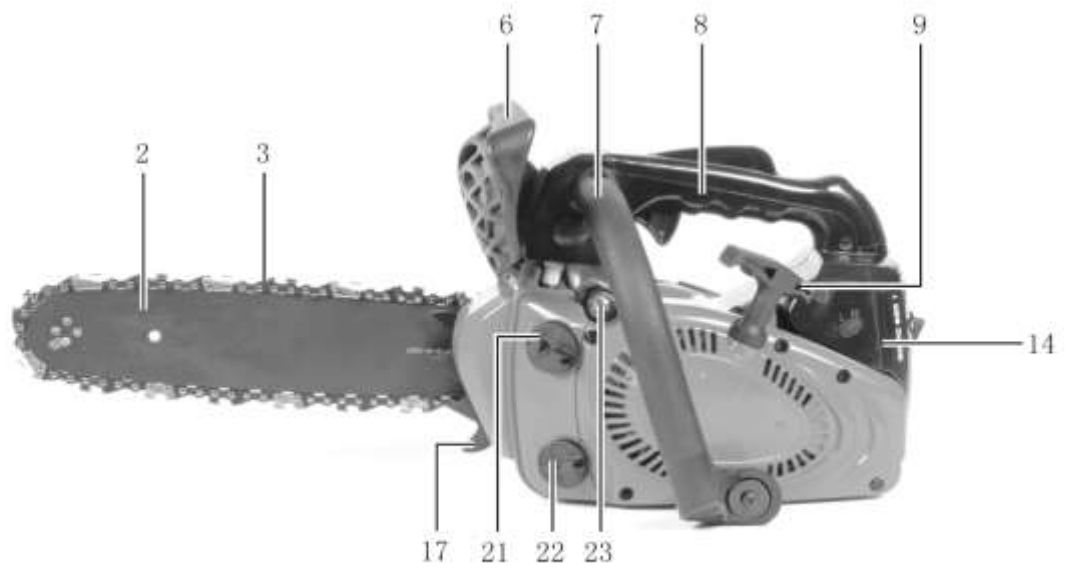

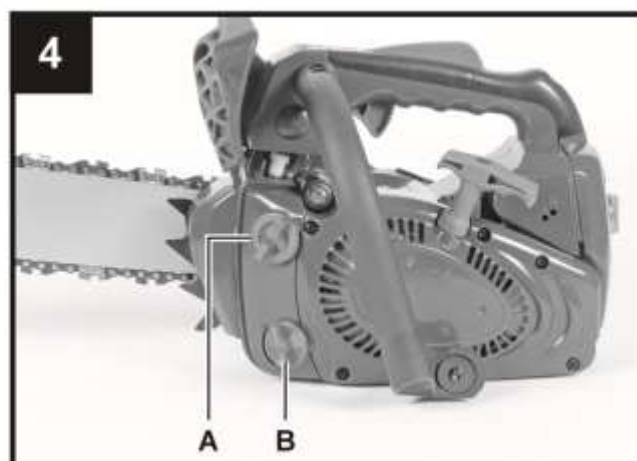
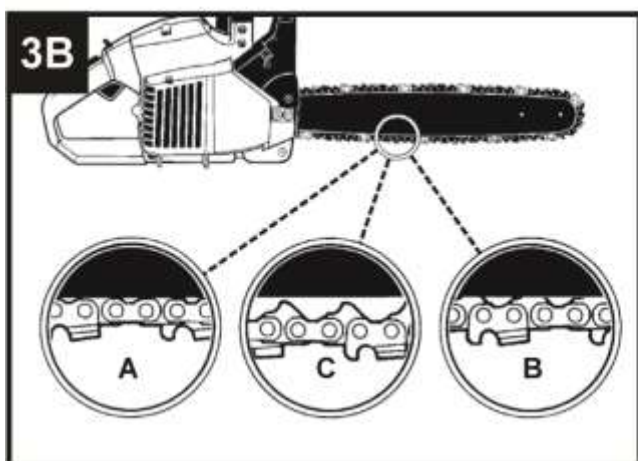
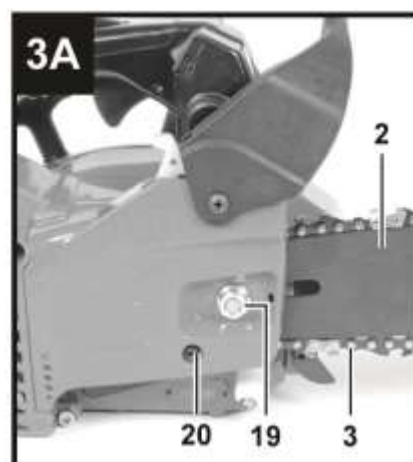
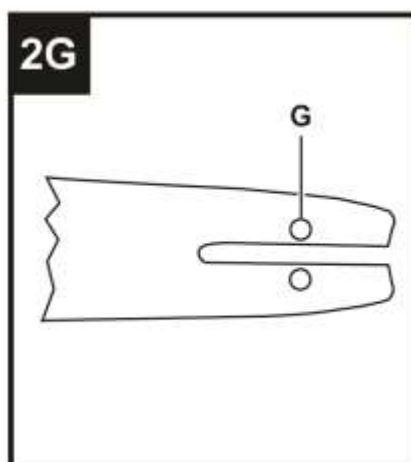
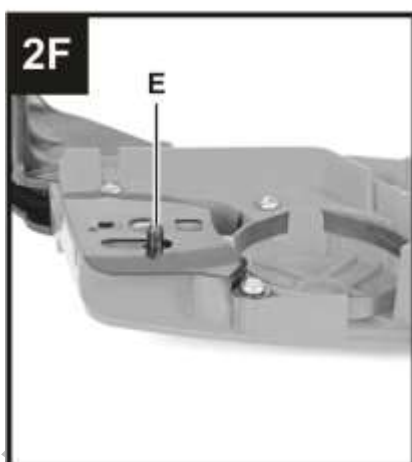
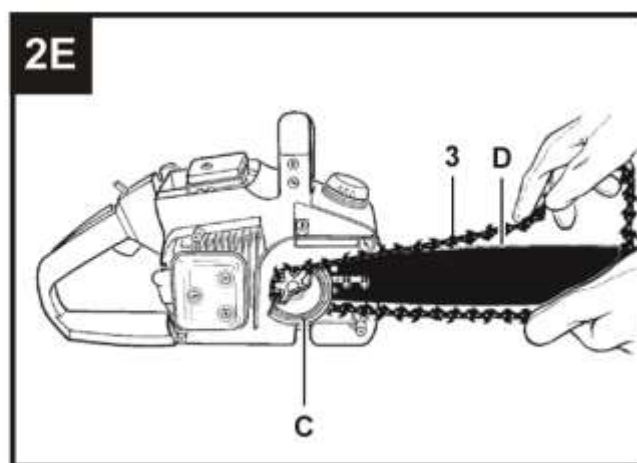
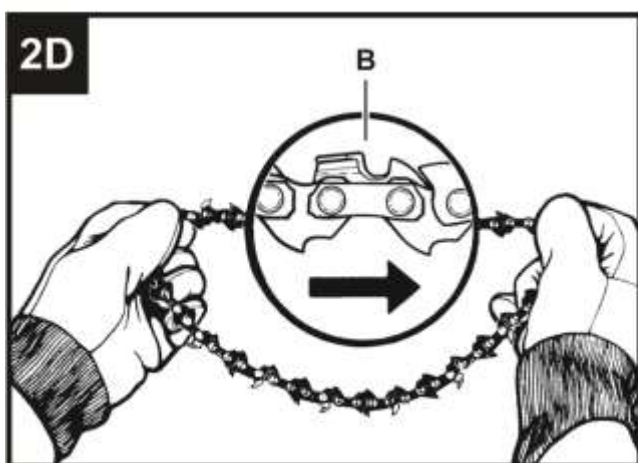
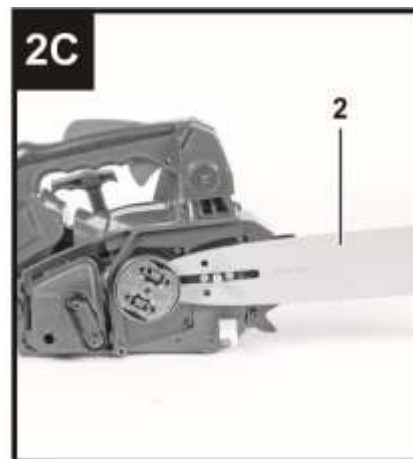
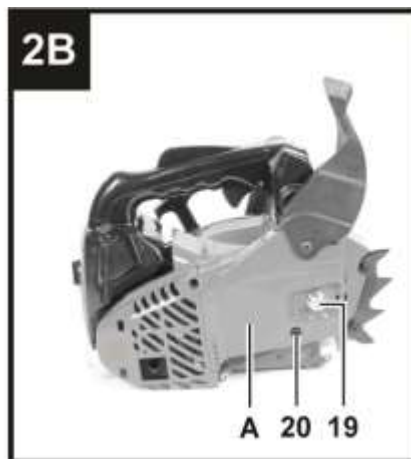

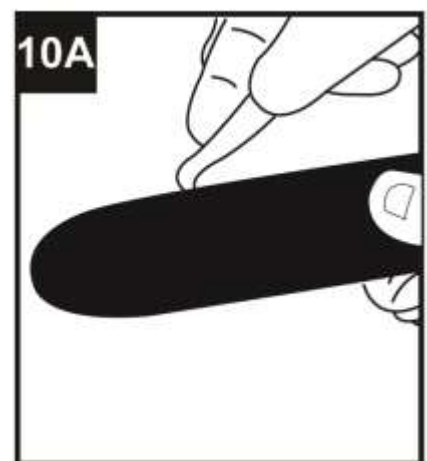
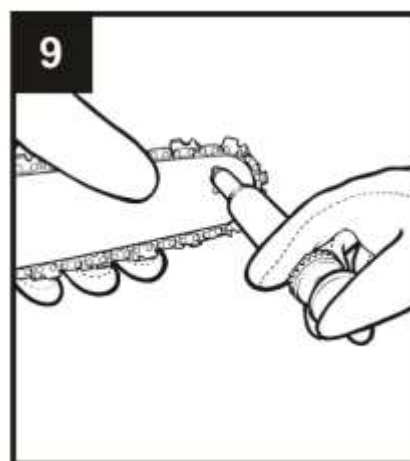
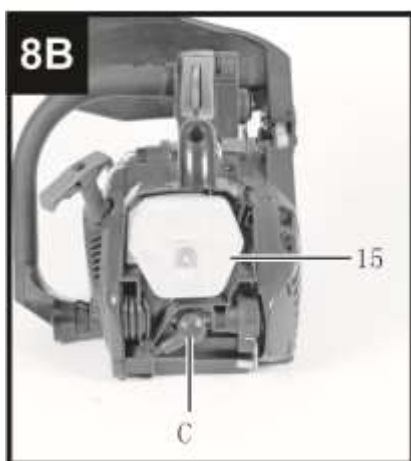
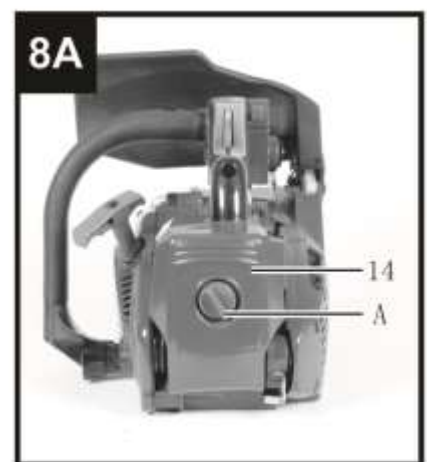
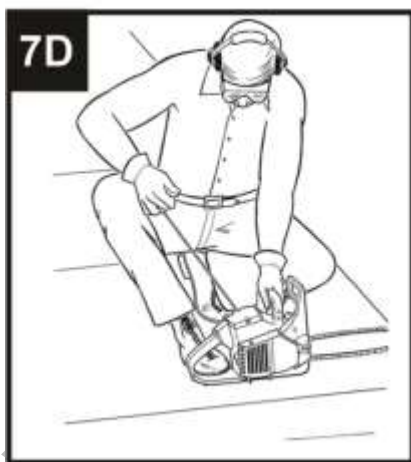
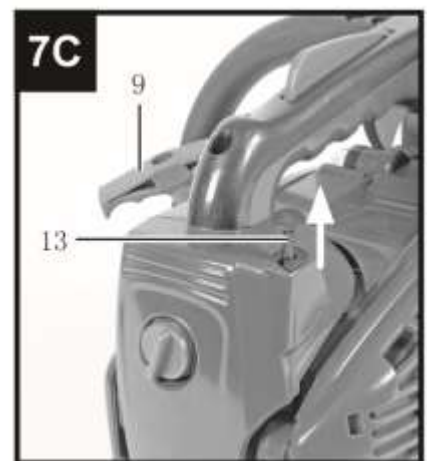
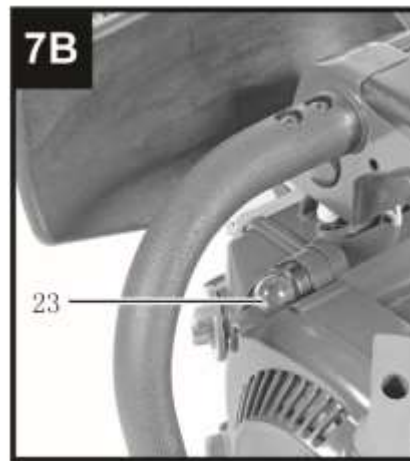
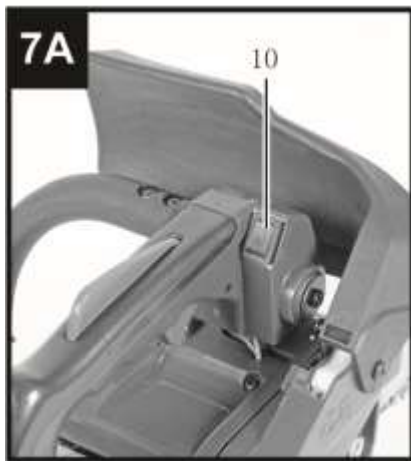
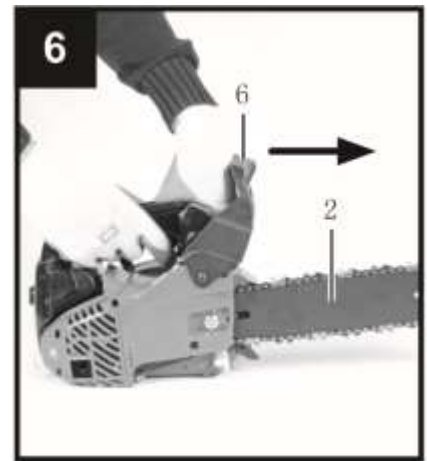
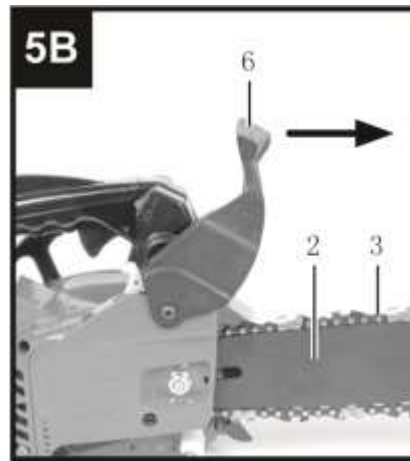
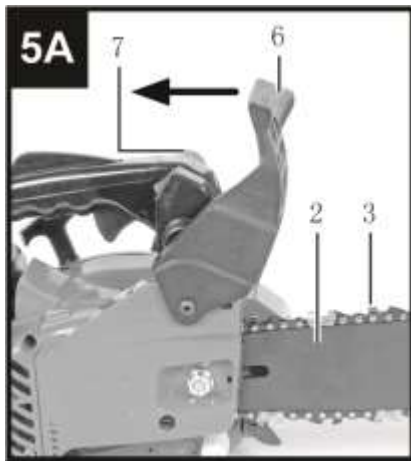

10B



11

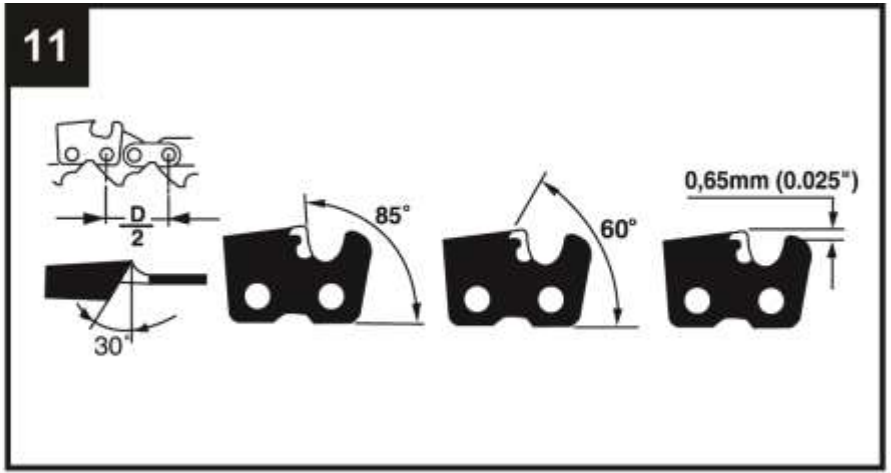

12

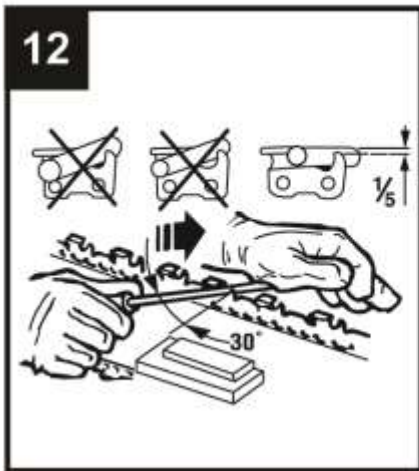

13



14



WORC

## BENZÍNOVÁ PÍLA

### POUŽITIE

Motorová píla je určená na rezanie materiálov z dreva (drevené trámy, dosky, konáre, kmene stromov atď.) a pre orezávanie stromov.

*Zariadenie používajte iba na predpísané účely. Akékoľvek iné použitie je považované ako prípad nesprávneho použitia. Používateľ/obsluha a nie výrobca bude zodpovedný za akékoľvek poškodenie, alebo zranenia spôsobené týmto nesprávnym používaním. Pamätajte si, že toto zariadenie nebolo navrhnuté pre komerčné alebo priemyselné používanie. Záruka nebude platná pokiaľ bude zariadenie používané na komerčné, priemyselné alebo podobné účely.*















### TECHNICKÉ PARAMETRE

MOTOR	TYP	RY1E34FC, 2-taktný, vzduchom chladený
	OBJEM	25,4 cm <sup>3</sup>
	VÝKON	0,7 kW
	VOĽNOBEŽNÉ OTÁČKY	3 300±300 min <sup>-1</sup>
	MAX. OTÁČKY	11 000 min <sup>-1</sup>
	MAX. OTÁČKY PRI ZAŤAŽENÍ	4 600 min <sup>-1</sup>
	OBJEM PALIVOVEJ NÁDRŽE	230 ml
	OBJEM OLEJOVEJ NÁDRŽE	160 ml
	PALIVO	Palivová zmes v nasledujúcom pomere (40 ml oleja a 1 l bezolovnatého benzínu min. oktánové č. 95)
	SPOTREBA	0,9 l/h
	ŠTARTOVANIE	Ručné
	ZAPAĽOVANIE	CDI
AUTOMATICKÉ MAZANIE REŤAZE		Áno
KARBURÁTOR		Membránový
DĹŽKA LIŠTY		25,4 cm
REZNÁ DĹŽKA		20 cm
ROZOSTUP REŤAZE		9,525 mm (3/8 ")
ŠÍRKA DRÁŽKY		1,27 mm (0,050")
MAX. RÝCHLOSŤ REŤAZE		21 m/s
TYP REŤAZOVÉHO KOLIESKA		Reťazové náhonové koliesko 6 zubov
HLADINA HLUKU GARANTOVANÁ		113 dB(A)
HMOTNOSŤ		3,25 kg

### ČASTI VÝROBKU

1	Motor	15	Vzduchový filter
2	Lišta	16	Zapaľovacia sviečka
3	Pílová reťaz	17	Zubová opierka
4	Ochranný kryt lišty	18	Zachytávač reťaze
5	Klúč na zapaľovaciu sviečku	19	Upevňovacia skrutka ochranného krytu lišty
6	Brzdová reťaz	20	Napínacia skrutka
7	Predná rukoväť	21	Uzáver palivovej nádrže
8	Zadná rukoväť	22	Uzáver olejovej nádrže
9	Ručné štartovanie	23	Palivové čerpadlo
10	ON / OFF vypínač	24	Nádoba na miešanie paliva
11	Plynová páka	25	Skrutkovač
12	Uzamykacie tlačidlo plynovej páky	26	Imbusový kľúč
13	Páka sytiča	27	Otvor pre zavesenie píly
14	Kryt vzduchového filtra		

### VYSVETLIVKY SYMBOLOV

	Všeobecné upozornenie na nebezpečenstvo.
	Prečítajte si návod na použitie.
	Používajte ochranné pracovné okuliare.
	Noste ochranné rukavice.
	Varovanie! Nebezpečenstvo spätného nárazu.
	Vždy používajte obe ruky, keď pracujete s pílou.
	Nepracujte v daždi, ani nenechávajte zariadenie vonku ak prší.
	Pri práci používajte ochrannú prilbu.
	Noste chránič sluchu.
	Noste ochrannú dýchaciu masku.
	Pri práci používajte protišmykovú obuv.
	<b>UPOZORNENIE!</b> Kontakt nejakého predmetu alebo dreva so špičkou píly môže v niektorých prípadoch vyvolať nečakanú, dozadu smerujúcu reakciu, kedy sa lišta vymrští smerom nahor k obsluhu.
	Smer otáčania pílovej reťaze.
	Nevyhadzujte do bežného domového odpadu. Namiesto toho, ekologicky prijateľnou cestou sa obráťte na recyklačne strediska. Prosím venujte starostlivosť ochrane životného

	prostredia.
	Výrobok je v súlade s platnými európskymi smernicami a bola vykonaná metóda hodnotenia zhody týchto smerníc.

## BEZPEČNOSTNÉ POKYNY PRE BENZINOVÚ PÍLU

### VŠEOBECNÉ BEZPEČNOSTNÉ POKYNY

**UPOZORNENIE:** Prečítajte si všetky bezpečnostné varovania a všetky pokyny. Nedodržanie varovaní a pokynov môže mať za následok úraz elektrickým prúdom, požiar a / alebo spôsobiť vážne poranenie alebo smrť.

- Za žiadnych okolností nemeňte pôvodnú konštrukciu výrobku bez schválenia od výrobcu. Nepoužívajte reťazovú pílu, ktorá sa zdá byť upravená inou osobou, a používajte len originálne príslušenstvo odporúčané pre váš typ reťazovej píly. Nepovolené zmeny alebo príslušenstvo môžu viesť k vážnemu zraneniu alebo smrti operátora alebo ostatných osôb.
- Nikdy nepoužívajte reťazovú pílu ak ste únavený, po požití alkoholu, drog, liekov alebo čohokoľvek iného, čo môže viesť k zníženiu vašej zrakovej schopnosti, bdlosti, koordinácie alebo úsudku.
- Používajte ochranné pracovné prostriedky popísané včasti „**OCHRANNÉ PRACOVNÉ PROSTRIEDKY**“
- Reťazovú pílu neštartujte v uzavretom priestore. Výfukové plyny môžu byť pri vdýchnutí nebezpečné.
- Výfukové plyny z motora sú horúce a môžu obsahovať iskry, ktoré môžu vyvolať požiar. Nikdy neštartujte reťazovú pílu v blízkosti horľavých materiálov!
- Presvedčte sa, že v blízkosti nie sú ľudia ani zvieratá, ktoré by mohli prísť do kontaktu s reťazovou pílou alebo ovplyvniť jej používanie.
- Reťazová píla počas prevádzky vytvára elektromagnetické pole. Elektromagnetické pole môže poškodiť implantované lekárske prístroje. Pred používaním reťazovej píly sa poraďte so svojím lekárom a výrobcom implantovaného lekárskeho prístroja.
- Nedovoľte, aby reťazovú pílu používali deti.
- Nedovoľte, aby reťazovú pílu používali osoby, ktoré nie sú oboznámené s pokynmi na jej správnu obsluhu.
- Osoby so zníženými fyzickými alebo duševnými schopnosťami musia byť počas používania reťazovej píly vždy pod dozorom (vyžaduje sa neustála prítomnosť zodpovednej dospeléj osoby).
- V prípade, že reťazovú pílu nepoužívate ju bezpečne uzamknite na mieste, ku ktorému nemajú prístup deti a nepovolené osoby.
- Počas používania sa môžu od výrobku odraziť predmety a spôsobiť poranenia. Dodržiavajte bezpečnostné pokyny, aby ste znížili riziko poranenia.
- Nevzdávajte sa od reťazovej píly, keď je zapnutý motor. Predtým ako opustíte pracovný priestor zastavte motor a uistite sa, že sa reťaz neotáča.
- V prípade nehody zodpovedá za následky používateľ.
- Pred používaním reťazovej píly sa uistite, že nie sú poškodené žiadne diely. Dodržiavajte národné alebo miestne právne predpisy. V určitých podmienkach môžu zakazovať alebo obmedzovať prevádzku výrobku.

### BEZPEČNOSTNÉ POKYNY PRE PREVÁDZKU

- Nepretržitá alebo pravidelná prevádzka môže viesť k syndrómu bielych prstov alebo k podobným zdravotným problémom vyplývajúcim z vibrácií. Ak výrobok používate nepretržite alebo pravidelne, dbajte na starostlivosť o stav vašich rúk a prstov. Ak budú vaše ruky alebo prsty vykazovať známky straty sfarbenia, začnú vás bolieť, chvieť sa alebo vám znečitlivejú, prestaňte pracovať a okamžite kontaktujte svojho lekára.
- Pred používaním sa uistite, že je reťazová píla úplne zmontovaná.
- Počas používania sa môžu od reťazovej píly odraziť predmety a spôsobiť poranenie očí. Preto počas

oužívania výrobku vždy používajte schválené chrániče očí.

- Počas používania dávajte pozor, aby sa do blízkosti reťazovej píly bez vášho vedomia nedostalo dieťa.
- Výrobok nepoužívajte, ak sa v pracovnej oblasti nachádzajú iné osoby. V prípade, že sa tak stane reťazovú pílu vypnite.
- Uistite sa, že reťazovú pílu máte vždy úplne pod kontrolou.
- Reťazová píla sa musí pri používaní držať obidvoma rukami. Reťazovú pílu pri používaní nedržte jednou rukou. Používanie jednou rukou môže zapríčiniť vážne poranenie obsluhujúceho pracovníka, jeho pomocníkov alebo okolostojacich osôb.
- Prednú rukoväť držte ľavou rukou a zadnú rukoväť držte pravou rukou a reťazovú pílu držte na pravej strane tela.
- Nikdy nepoužívajte reťazovú pílu ak ste únavený, po požití alkoholu, drog, liekov alebo čohokoľvek iného, čo môže viesť k zníženiu vašej zrakovej schopnosti, bdlosti, koordinácie alebo úsudku.
- Nepoužívajte reťazovú pílu ak v prípade nehody nie je k dispozícii pomoc. Skôr ako reťazovú pílu naštartujete, informujte o tom ostatných.
- Pri otáčaní sa so zapnutou reťazovou pílu sa najskôr uistite, že sa v bezpečnostnej zóne nenachádzajú žiadne osoby ani zvieratá.
- Skôr ako začnete pracovať odstráňte z pracovnej oblasti všetok neželaný materiál. Ak reťaz narazí na predmet, ten sa môže odraziť a spôsobiť poranenie alebo poškodenie. Neželaný materiál sa taktiež môže zachytiť doreťaze a spôsobiť jej poškodenie.
- Reťazovú pílu nepoužívajte v nepriaznivom počasí, akým je napríklad hmla, dážď, silný vietor, počasie s rizikom zásahu bleskom alebo iné nepriaznivé poveternostné podmienky. Nepriaznivé počasie môže mať za následok vznik nebezpečných podmienok, akými sú napr. klzké povrchy.
- Uistite sa, že sa môžete voľne pohybovať a pracovať v stabilnej polohe.
- Uistite sa, že počas používania nemôžete spadnúť.
- Počas práce s reťazovou pílu sa nenakláňajte.
- Pred premiestňovaním reťazovú pílu vypnite.
- Reťazovú pílu nekladte na zem, keď je zapnutý motor.
- Pred odstránením neželaného materiálu z reťazovej píly najprv zastavte motor a počkajte pokiaľ sa reťaz zastaví.
- S reťazovou pílu nepracujte priamo v korune stromu v opačnom prípade hrozí riziko poranenie.
- Pri štartovaní výrobku musí byť aktivovaná reťazová brzda, aby sa znížilo riziko, že sa vás reťaz píly počas štartovania dotkne.
- Spätný náraz môže spôsobiť vážne poranenie alebo usmrtenie obsluhujúceho pracovníka alebo iných osôb. Aby ste znížili toto riziko, musíte poznať príčiny spätného nárazu a spôsoby, ako im zabrániť.
- Pravidelne upravujte napnutie reťaze píly, aby reťaz píly nebola uvoľnená. Uvoľnená reťaz píly môže spadnúť a spôsobiť vážne zranenie alebo smrť.

### **Príčiny vzniku a predchádzanie spätnému nárazu**

- Ku spätnému nárazu môže dôjsť keď sa špičkovodiacej lišty dotkne nejakého predmetu, alebo keď sa drevo ohne a reťazová píla sa v reze zablokuje.
- Dotyk so špičkou píly môže v niektorých prípadoch vyvolať nečakanú, dozadu smerujúcu reakciu, kedy sa vodiaca lišta vymrští smerom nahor k obsluhu.
- Zablokovanie pílovej reťaze na hornej hrane vodiacej lišty môže lištu prudko vymrštíť smerom k obsluhujúcej osobe.
- Každá z týchto reakcií môže mať za následok stratu Vašej kontroly nad pílu, následkom čoho by ste sa mohli ťažko zraniť. Nespoliehajte sa výlučne na bezpečnostné zariadenia, ktoré sú zabudované v reťazovej píle. Ako používateľ reťazovej píly máte povinnosť urobiť opatrenia, aby ste mohli s pílu pracovať bez úrazov a poranení. Spätný náraz je následkom nesprávneho a chybného používania ručného elektrického náradia. Vhodnými preventívnymi opatreniami, ktoré popisujeme v

nasledujúcom texte, mu možno zabrániť:

- Držte reťazovú pílu pevne oboma rukami, pričom palce a prsty obopínajú rukoväť reťazovej píly. Svoje telo a ruky dajte do takej polohy, v ktorej budete môcť najlepšie odolať silám spätného nárazu. V prípade uskutočnenia vhodných opatrení môže obsluhujúca osoba sily spätného nárazu zvládnuť. Reťazovú pílu nikdy nepúšťajte z rúk.
- Vyhýbajte sa abnormálnym polohám tela a nepíľte vo väčšej výške, ako sú Vaše ramená. Tým sa zabráni neúmyselnému dotyku shrotom vodiacej lišty a umožní sa lepšia kontrola reťazovej píly v neočakávaných situáciách.
- Používajte výlučne iba výrobcom predpísané náhradné vodiace lišty a pílové reťaze. Nesprávne náhradné vodiace lišty a pílové reťaze môžu mať za následok roztrhnutie reťaze alebo vyvolať spätný náraz.
- Dodržiavajte pokyny výrobcu pre brúsenie a údržbu pílovej reťaze. Príliš nízke obmedzovače hĺbky zvyšujú možnosť vzniku spätného rázu.

## MONTÁŽ

**NEBEZPEČENSTVO** Nikdy nenaštartujte benzínovú pílu pokiaľ nie je úplne zmontovaná.

**UPOZORNENIE:** Pri práci s pílou majte nasadené ochranné rukavice.

### **MONTÁŽ VODIACEJ LIŠTY A PÍLOVEJ REŤAZE (OBR. 2A – 2G)**

- Odpojte kábel zapalovania od zapalovacej sviečky, aby ste zabránili náhodnému spusteniu píly.
- Uvoľnite reťazovú brzdu zatlačením smerom k prednej rukoväti (7) (obr. 2A).
- Uvoľnite maticu (19) a odmontujte ochranný kryt vodiacej lišty (A) (obr. 2B).
- Vodiacu lištu umiestnite na upevňovacie skrutky do najvzdialenejšej zadnej polohy (obr. 2C).
- Reťaz píly (3) nadvihnite ponad hnacie reťazové koliesko (C) (obr. 2E) a umiestnite ju do drážky na vodiacej lište. Začnite na hornom okraji vodiacej lišty.
- Presvedčte sa, že sú okraje rezacích článkov (B) na hornom okraji vodiacej lišty otočené smerom dopredu (obr. 2D).
- Namontujte naspäť ochranný kryt vodiacej lišty (A).
- Skontrolujte či vodiace články reťaze píly správne zapadli na hnacie koliesko. Okrem toho skontrolujte, či je reťaz píly správne založená v drážke vodiacej lišty.
- Reťaz napnite otočením napínacej skrutky (20) v smere hodinových ručičiek. Reťaz by mala byť napnutá tak, aby neprevísala zo spodnej časti lišty, no bolo ju možné pretočiť rukou. Pri napínaní pridržievajte reťaz prstami.

### **NAPNUTIE REŤAZE (OBR. 3A / 3B)**

- VAROVANIE!** Nesprávne napnutá reťaz môže spôsobiť poranenie alebo smrť.
- VAROVANIE!** Pri práci s pílou majte stále nasadené ochranné pracovné rukavice. Aj statická reťaz dokáže porezať.
- Čím dlhšie reťaz používate, tým je dlhšia, preto je dôležité ju pravidelne nastaviť tak, aby neprevísala.
- Napnutie pílovej reťaze treba skontrolovať vždy po doplnení paliva, pred začiatkom práce s reťazovou pílou, po uskutočnení niekoľkých prvých rezov a približne po každých 10 minútach práce.
- **Poznámka:** Predovšetkým pri použití úplne novej reťaze je potrebné kontrolovať jej napnutie častejšie a rátať s jej zvýšenou rozťažnosťou.
- Životnosť pílovej reťaze závisí v rozhodujúcej miere od dostatočného mazania a od správneho napnutia reťaze pri používaní.
- Nenapínajte pílovú reťaz keď je zahriata, pretože po ochladení sa skrúti a bola by na čepeli príliš napnutá.
- Reťazovú pílu umiestnite na rovnú plochu.

- Predtým ako začnete pílovu reťaz napínať sa uistite, že reťazová píla je vypnutá a odpojte kábel zapalovania od zapalovacej sviečky, aby ste zabránili jej náhodnému spusteniu.
- Rukou čo najviac utiahnite upevňovaciu skrutku ochranného krytu lišty (19).
- Nadvihnite vrchnú časť vodiacej lišty a reťaz píly napnite pomocou napínacej skrutky (20). Napnite reťaz píly tak, aby nevisela zospodu vodiacej lišty (obr. 3A, 3B).
- Presvedčte sa, či sa reťaz píly dá rukou voľne potiahnuť a či neprevísá.
- Pílová reťaz je správne napnutá vtedy, keď sa dá v strednej polohe vodiacej lišty nadvihnúť o cca 5-10 mm.
- V prípade, že je pílová reťaz príliš napnutá alebo prevísá zopakujte vyššie uvedený postup.

## POUŽITIE

### PRED PRVÝM POUŽITÍM REŤAZOVEJ PÍLY

- Starostlivo si prečítajte pokyny uvedené v tomto návode na použitie.
- Skontrolujte, či je rezacie príslušenstvo správne upevnené a nastavené.
- Naplňte pílu palivom a naštartujte ju.
- Reťazovú pílu nepoužívajte pokiaľ nebude reťaz dostatočne naolejovaná.
- Dlhodobé vystavenie hluku môže spôsobiť trvalé poškodenie sluchu. Vždy preto používajte schválené chrániče sluchu.

**VAROVANIE!** Za žiadnych okolností nemeňte pôvodnú konštrukciu stroja bez schválenia od výrobcu. Vždy používajte originálne náhradné diely. Nepovolené zmeny alebo príslušenstvo môžu viesť k vážnemu zraneniu alebo smrti používateľa alebo ostatných osôb.

**VAROVANIE!** Reťazová píla sa stáva nebezpečným nástrojom, ak sa používa neopatrne alebo nesprávne a môže spôsobiť vážne, dokonca až smrteľné úrazy. Je veľmi dôležité, aby ste si prečítali tento návod na obsluhu a aby ste porozumeli jeho obsahu.

**VAROVANIE!** Dlhodobé vdychovanie výfukových splodín, výparov reťazového oleja a prachu z pilín ohrozuje vaše zdravie.

**VAROVANIE!** Tento prístroj vytvára počas prevádzky elektromagnetické pole. Toto pole môže za určitých okolností spôsobovať rušenie aktívnych alebo pasívnych implantovaných lekárskeho prístrojov. Na zníženie rizika vážneho alebo smrteľného zranenia odporúčame osobám s implantovanými lekárskeho prístrojmi, aby sa pred používaním tohto stroja poradili so svojím lekárom a s výrobcom implantovaného lekárskeho prístroja.

**VAROVANIE!** Používanie píly v zle vetraných alebo uzavretých priestoroch môže spôsobiť smrť v dôsledku zadusenía alebo otravou CO.

**VAROVANIE!** Chybná rezacia časť alebo zlá kombinácia vodiacej lišty a reťazovej píly zvyšujú riziko spätného nárazu! Používajte iba odporúčané kombinácie vodiacej lišty a reťaze a dodržiavajte pokyny pri brúsení.

- Nie je možné predvídať každú situáciu, ktorá môže pri používaní reťazovej píly nastať. Vždy konajte opatrne a riadte sa zdravým rozumom. Vyvarujte sa každej situácie, ktorá podľa vás presahuje vaše schopnosti a možnosti. Ak si ani po prečítaní týchto pokynov nie ste istí, ako zaobchádzať so strojom, obráťte sa na odborníka. Ak máte akékoľvek otázky ohľadom reťazovej píly, neváhajte kontaktovať svojho predajcu alebo autorizovaný servis, ktorí vám ochotne poradia ako používať reťazovú pílu účinne a zároveň bezpečne.

**VAROVANIE!** Väčšina úrazov pri práci s reťazovou pílou sa stáva, keď reťaz zasiahne používateľa. Pri akomkoľvek používaní stroja musíte používať schválené osobné ochranné prostriedky. Osobné ochranné prostriedky nevyučujú riziko nehôd, ale môžu znížiť účinky zranenia v prípade nehody. Pri výbere správnych ochranných osobných prostriedkov sa poraďte s predajcom reťazovej píly.

## **Ochranné pracovné prostriedky**

- Schválená ochranná prilba
  - Ochrana sluchu
  - Ochranné okuliare alebo štít
  - Pracovné rukavice
  - Pracovné nohavice s protiporezovou ochranou nôh
  - Pracovné topánky s oceľovou špičkou a protišmykovou podrážkou
  - Priliehavý pracovný odev, ktorý ale nemá brániť vo voľnom pohybe.
- Po ruke majte vždy lekárničku, hasiaci prístroj a lopatu.

## **Bezpečnostné vybavenie stroja**

**VAROVANIE!** Nikdy nepoužívajte stroj, ktorý má chybné bezpečnostné súčasti. Bezpečnostné vybavenie sa musí pravidelne kontrolovať a udržiavať.

## **Brzda reťaze a predný chránič ruky**

- Reťazová píla je vybavená reťazovou brzdou, ktorá okamžite zastaví reťaz píly ak dôjde k spätnému nárazu. Reťazová brzda znižuje riziko nehody, avšak iba sám používateľ sa mu dokáže plne vyhnúť.
- Reťazová brzda sa zapína manuálne (Vašou ľavou rukou) alebo automaticky mechanizmom zotrvačnosti (v prípade prudkého silného nárazu keď zóna nebezpečenstva spätného nárazu je príliš ďaleko od používateľa).
- Reťazovú brzdou aktivujete zatlačením smerom k pílovej reťazi.
- Tento pohyb spustí pružinový mechanizmus ktorý zabrzdí pohonný systém motora.
- Reťazová brzda slúži taktiež ako ochrana ľavej ruky pred kontaktom s reťazou.
- Reťazovú brzdou používajte ako „ručnú brzdou“ pri prenose píly zmiesta na miesto. Predídete tak kontaktu naštartovanej píly s Vašou nohou, inou osobou alebo predmetom.
- Spätný náraz píly dokáže byť veľmi náhly a prudký, avšak väčšina spätných nárazov je slabá a teda nedôjde k aktivácii reťazovej brzdy. Počas spätného nárazu je dôležité aby používateľ držal pílu pevne.
- Spôsob aktivácie reťazovej brzdy (automaticky alebo manuálne) závisí od sily spätného rázu, polohy rezaného materiálu a vodiacej lišty.

## **Kontrola funkčnosti brzdy reťaze a predného chrániča ruky (obr. 5A/5B/6)**

### **Kontrola predného chrániča ruky**

- Presvedčte sa, že predný chránič ruky nie je poškodený a že na ňom nie sú žiadne viditeľné poškodenia, napr. praskliny.
- Posúvajte predný chránič dopredu a dozadu, aby ste sa presvedčili, že sa pohybuje voľne a že je bezpečne upevnený.

### **Kontrola aktivácie brzdy zotrvačnou silou**

- Umiestnite reťazovú pílu s vypnutým motorom na peň alebo iný stabilný povrch.
- Pustite prednú rukoväť a nechajte pílu spadnúť otáčajúc sa okolo zadnej rukoväte smerom k pňu.
- Keď lišta narazí na peň, mala by sa aktivovať brzda.

### **Kontrola aktivácie brzdy**

- Položte pílu na pevnú zem a naštartujte ju.
- Presvedčte sa, že sa reťaz nedotýka zeme alebo iného predmetu.
- Pevne uchopte reťazovú pílu.
- Pridajte plný plyn a aktivujte brzdou reťaze tým, že skloníte ľavé zápästie dopredu na predný chránič.

- Nepustite prednú rukoväť.
- Reťaz by sa mala ihneď zastaviť.

### **Zachytávač reťaze**

- Zachytávač reťaze je určený na zachytenie reťaze píly, ak sa pretrhne alebo sklízne dolu. K spomínaným udalostiam by nemalo dôjsť, ak je reťaz riadne napnutá a ak s vodiacou lištou a reťazou správne zaobchádza.

### **Prvky tlmiace vibrácie**

- Reťazová píla obsahuje prvky na tlmenie vibrácií, ktoré Vám uľahčia prácu s pílou.
- Tieto prvky znižujú presun vibrácií z motora/reťaze do rukoväte a je nimi oddelené teleso píly ako aj samotná rezacia reťaz od rukoväti.
- Rezanie tvrdého dreva (napr. listnaté dreviny) vytvára viac vibrácií ako rezanie mäkkého dreva (napr. ihličnaté dreviny).
- Rezanie tupou alebo zlou reťazou zvyšuje frekvenciu/silu vibrácií.
- **VAROVANIE!** U osôb, ktoré majú problém s krvným obehom môže nadmerné vystavovanie sa vibráciám zhoršiť tento problém a/alebo poškodiť nervové zakončenia.
- V prípade, že pociťujete jeden z týchto symptómov, kontaktujte doktora: necitlivosť časti tela, šteklenie, pichanie, bolesť, stratu sily, alebo zmenu farby pleti. Tieto symptómy sa vyskytujú väčšinou v rukách, prstoch, alebo zápästiach, a ich dopad môže byť zhoršený chladným počasím.

### **Pravidlá zaobchádzania s rezacím príslušenstvom**

- Používajte iba odporúčané rezacie príslušenstvo
- Rezacie zuby reťaze musia byť nabrúsené!
- Nastavte správny hĺbkový doraz -postupujte podľa pokynov v tomto návode pre nastavenie odporúčanej hĺbky dorazu. Nesprávne nastavenie zvyšuje riziko spätného nárazu!
- Reťaz píly musí byť správne napnutá. Nesprávne napnutá reťaz častejšie odskakuje, čím sa zrýchľuje opotrebovanie lišty, reťaze a ozubeného kolieska.
- Reťaz píly udržiavajte namazanú a udržiavanú. Zle namazaná reťaz je náchylnejšia na poškodenie a opotrebovanie.
- Rezacie príslušenstvo píly je vyrobené tak, aby znižovalo riziko spätného nárazu.
- Jediný spôsob ako predísť spätnému nárazu píly je nedopustiť, aby zóna spätného nárazu lišty prišla do kontaktu s iným predmetom.
- Použitím príslušenstva s prvkami redukujúcimi spätný náraz ako aj nabrúsenou a udržiavanou reťazou znížite efekt spätného nárazu.

### **Reťaz**

- Reťaz píly je tvorená článkami, ktoré sú dostupné v štandardnej verzii alebo vo verzii s prvkami redukujúcimi spätný náraz
- **VAROVANIE!** Ani ten najsofistikovanejší dizajn motorovej píly nedokáže eliminovať riziko spätného nárazu.
- **VAROVANIE!** Kontakt s otáčajúcou sa reťazou píly môže spôsobiť závažné zranenia!

### **MANIPULÁCIA S PALIVOM**

**POZOR!** Benzínová reťazová píla je poháňaná dvojtaktným motorom, ktorý pre správne fungovanie potrebuje palivovú zmes zloženú z benzínu a motorového oleja. Pri miešaní je dôležité dodržiavať správny pomer zmesi. Pokiaľ k benzínu nepridáte správny pomer motorového oleja, môžete spôsobiť závažné poškodenie motora, na ktoré sa nevzťahuje záruka.

- Používajte výhradne bezolovnatý benzín s minimálnym oktánovým číslom 95 (E 10).
- Benzín má tendenciu vytvárať usadeniny v nádobe, v ktorej je skladovaný dlhšie ako 2 mesiace. **Vždy používajte len čerstvý benzín!**
- Používajte len kvalitný motorový olej určený pre vzduchom chladené dvojtaktné motory.

- **NEBEZPEČENSTVO!** Benzín a palivová zmes sú horľaviny!

- Benzín a palivovú zmes skladujte vo vhodných nádobách, na bezpečnom mieste, v dostatočnej vzdialenosti od zdrojov tepla a otvoreného ohňa.
- Nenechávajte nádoby s benzínom alebo palivovou zmesou v dosahu detí.
- Počas prípravy palivovej zmesi nefajčite a vyhnite sa inhalácii výparov.
- Uistite sa, že v miestnosti, kde dochádza k dopĺňaniu alebo príprave paliva, je zabezpečená dostatočná ventilácia.

### **Príprava palivovej zmesi**

- Benzín a olej miešajte v čistej nádobe.
- Začnite naliatím polovice z celkového množstva miešaného benzínu do nádoby. Následne dolejte celé množstvo oleja. Zmes zamiešajte. Po zmiešaní dolejte zvyšné množstvo benzínu.
- Zmes riadne premiešajte pred jej naliatím do nádrže.
- Palivová zmes podlieha starnutiu. Nepripravujte nadmerné množstvá palivovej zmesi, aby ste zabránili tvorbe usadenín.

**Dôležité!** Nádoby s palivovou zmesou a s benzínom vhodne označte, aby sa zabránilo ich zámene pri použití.

- Pravidelne čistite nádoby na benzín a na palivovú zmes, aby ste odstránili prípadné usadeniny.

### **Doplnenie paliva:**

- **VAROVANIE!** Riadenie sa následnými pokynmi zníži riziko požiaru:
- Palivo dopĺňajte iba ak je motor vypnutý.
- Umiestnite stroj na rovnú plochu, do stabilnej polohy, s uzáverom palivovej nádrže nasmerovaným nahor.
- Vyčistite uzáver nádrže a okolitý priestor, aby sa zabránilo vniknutiu nečistôt počas dopĺňania paliva.
- Uzáver nádrže otvárajte pomaly - prípadný prebytočný tlak v nádrži sa tak uvoľní postupne.
- Uistite sa že palivo je dobre zmiešané pred jeho doplnením do nádrže.
- Pred doplnením paliva nechajte motor vychladnúť.
- Energicky potraste nádobou, v ktorej sa nachádza palivová zmes.
- Pomocou lievika nalejte palivovú zmes do palivovej nádrže. Nenaplňte pritom nádrž až úplne po okraj.
- Po doplnení paliva nádrž poriadne uzavrite.
- **UPOZORNENIE!** Okamžite očistite akúkoľvek stopu po palivovej zmesi, ktorá sa rozliala po stroji alebo po zemi a neštartujte motor, kým sa benzín úplne nevyparí.
- Benzínovú reťazovú pílu neštartujte ma mieste kde ste dopĺňali palivo. Uistite sa, že sa benzínová reťazová píla nachádza v dostatočnej vzdialenosti od miesta kde ste dopĺňali palivo (minimálne 3 m).

## **ŠTARTOVANIE A ZASTAVENIE**

### **Pred naštartovaním**

- Skontrolujte pílu či nemá poškodené, uvoľnené alebo opotrebované diely a či niektoré diely nechýbajú.
- Skontrolujte matice, skrutky a skrutky s maticou.
- Skontrolujte vzduchový filter.
- Skontrolujte, či uzamykacie tlačidlo plynovej páky a páka plynu fungujú správne.

- Skontrolujte, či ON/OFF vypínač funguje správne.
- Skontrolujte, či z píly neuniká palivo.
- Skontrolujte či sú reťaz a lišta správne namontované.
- Skontrolujte ostrosť a napnutie pílovej reťaze.

**-VAROVANIE! Prečítajte si nasledovné pokyny:**

- Pri štartovaní píly je nutné uvoľniť reťazovú brzdu, aby sa zabránilo možnému kontaktu s točiacou sa reťazou.
- Pri štartovaní položte pílu na zem a uistite sa, že máte stabilný postoj a že sa reťaz píly ničoho nedotýka.
- Iné osoby a zvieratá sa nesmú pohybovať v blízkosti pracovnej oblasti píly.

**Štartovanie studeného motora**

- Pred naštartovaním motora uvoľnite reťazovú brzdu zatlačením krytu prednej rukoväte smerom dopredu.
- ON/OFF vypínač (10) prepnite do polohy „I“.
- Zopár krát stlačte palivové čerpadlo (23) až kým sa nenaplní palivom (nie je potrebné, aby bolo úplne naplnené).
- Úplne vytiahnite páku sýtiča (13).
- Ľavou rukou držte pílu na zemi.
- Dajte si pravú nohu do zadnej rukoväte.
- Pravou rukou pomaly ťahajte za rukoväť štartovacieho lanka, kým nepocítite mierny odpor. Následne štartovacie lanko silno a rýchlo potiahnite. V žiadnom prípade štartovacie lanko neobmotávajte okolo svojej ruky.
- **-VAROVANIE!** Štartovacie lanko úplne nevyťahujte. V prípade úplného vytiahnutia štartovacie lanko nepúšťajte –môžete poškodiť pílu.
- Ťahajte rukoväť štartovacieho lanka, kým sa motor nenašartuje alebo sa nepokúsi naštartovať (potiahnite max. 8 krát)
- Ak motor našartuje alebo sa pokúša naštartovať, potlačte páku sýtiča do polohy polovičného otvorenia.
- Pokračujte v ťahaní štartovacieho lanka , kým motor nenašartuje.
- Držte zadnú rukoväť pravou rukou a prednú rukoväť ľavou rukou.
- Aby ste deaktivovali brzdu reťaze, ihneď potiahnite predný chránič ruky smerom dozadu k prednej rukoväti.
- **Poznámka:** Reťaz sa pohne.
- Nechajte motor bežať 20 – 30 sekúnd pri zvýšených voľnobežných otáčkach.
- Následne pomaly potiahnite páčku plynu, čo umožní, aby sa motor vrátil do normálnych voľnobežných otáčok.
- Nechajte motor bežať 10 sekúnd pri normálnych voľnobežných otáčkach.

**Štartovanie teplého motora**

- Pred naštartovaním motora uvoľnite reťazovú brzdu zatlačením krytu prednej rukoväte smerom dopredu.
- ON/OFF vypínač (10) prepnite do polohy „I“.
- Ľavou rukou držte pílu na zemi.
- Dajte si pravú nohu do zadnej rukoväte.
- Pravou rukou pomaly ťahajte za rukoväť štartovacieho lanka, kým nepocítite mierny odpor. Následne štartovacie lanko silno a rýchlo potiahnite. V žiadnom prípade štartovacie lanko neobmotávajte okolo svojej ruky.

**-VAROVANIE!** Štartovacie lanko úplne nevyťahujte. V prípade úplného vytiahnutia štartovacie lanko nepúšťajte –môžete poškodiť pílu.

- Ťahajte rukoväť štartovacieho lanka, kým sa motor nenašartuje (potiahnite max. 8 krát).
- Držte zadnú rukoväť pravou rukou a prednú rukoväť ľavou rukou.
- Aby ste deaktivovali brzdu reťaze, ihneď potiahnite predný chránič ruky smerom dozadu k prednej rukoväti.
- **Poznámka:** Reťaz sa pohne.
- Nechajte motor bežať 10 – 15 sekúnd pri zvýšených voľnobežných otáčkach.
- Následne pomaly potiahnite páčku plynu, čo umožní, aby sa motor vrátil do normálnych voľnobežných otáčok.

### **Naštartovanie motora v prípade, že je palivo príliš horúce**

- V prípade, že reťazovú pílu nie je možné nenašartovať, palivo môže byť príliš horúce.
- Poznámka:** Vždy používajte čerstvé palivo a skráťte prevádzkový čas v teplom počasí.
- Nechajte pílu vychladnúť (min. 20 minút).
- Opätovne sa pokúste pílu našartovať (Dodržiavajte pokyny pri štarte studeného motora).

### **Zastavenie motora**

- Uvoľníte páčku plynu a nechajte motor bežať pri voľnobežných otáčkach.
- ON/OFF vypínač (10) prepnete do polohy „O“.
- **Poznámka:** Ak chcete v prípade núdze zastaviť motor, aktivujte reťazovú brzdu a ON/OFF vypínač prepnete do polohy „O“.

## **VYSVETLENIE SPRÁVNEHO POSTUPU PRI ZÁKLADNÝCH PRÁČACH**

### **Výrub stromov**

Ak pílenie kmeňov na kláty a výrub uskutočňujú dve osoby súčasne, potom musí vzdialenosť medzi osobou, ktorá spíljuje strom, a osobou, ktorá pracuje na strome už spílenom, byť prinajmenšom dvakrát väčšia, než je výška píleného stromu. Pri spíľovaní stromov je potrebné dbať na to, aby neboli žiadne osoby vystavené bezpečnosti, a aby neboli zasiahnuté žiadne napájacie, elektrické či iné vedenia, a aby nevznikli žiadne vecné škody. Ak sa strom ocitne v kontakte s elektrickým či iným vedením, treba okamžite informovať príslušného správcu vedenia. Pri pílení na svahu sa musí pracovník obsluhujúci reťazovú pílu nachádzať vždy nad pílením stromom, pretože po spílení sa bude kmeň pravdepodobne šmýkať alebo valiť smerom nadol. Pred výrubom je nutné si naplánovať únikovú cestu a podľa potreby si ju vopred uvoľniť. Úniková cesta má viesť šikmo dozadu od predpokladanej pádovej línie stromu. Pred výrubom je potrebné posúdiť sklon kmeňa, polohu väčších konárov a smer a silu vetra tak, aby bolo možné určiť smer pádu stromu. Zo stromu je treba odstrániť nečistoty, kamene, voľnú kôru, klince, svorky a zvyšky drôtu.

### **Vykonanie vrubového (klinovitého) zárezu**

V pravom uhle k smeru a zo strany budúceho pádu stromu vyrežeme klin do hĺbky 1/3 priemeru kmeňa. Najprv vykonáme dolný vodorovný zárez. Tým je zabránené zovretiu lišty s reťazou pri vykonávaní druhého zhora šikmo vedeného zárezu

### **Vykonanie finálneho rezu pri výrube**

Finálny rez nasadíme vo výške prinajmenšom 50 mm nad vodorovným zárezom a z druhej strany, než kde je vykonaný klinovitý zárez. Finálny rez teda vedieme rovnobežne s protifaľným vodorovným zárezom. Finálny rez vedieme iba tak hlboko, aby zostalo zachované lomové jadro kmeňa, ktoré môže pri pokladaní kmeňa slúžiť ako pomyselný kĺbový záves. Jadro bráni tomu, aby sa kmeň otáčal a položil sa do nesprávneho smeru. Jadro nedopiľujeme. V okamihu, keď sa finálny rez priblíži k jadru

by mal strom už začať padať. Ak sa začne ukazovať, že strom možno nepadne do požadovaného smeru, alebo sa nakloní späť a zovrie pílou lištu, je potrebné prerušiť vykonávanie finálneho rezu a na presmerovanie kmeňa do požadovaného smeru je potrebné použiť kliny z dreva, plastu alebo hliníka. Hneď ako strom začne padať, vyberieme reťazovú pílu z rezu, vypneme ju, odložíme a plánovanou únikovou cestou opustíme nebezpečný priestor. Pozor na spadnuté konáre a iné prekážky na zemi a na možnosť zakopnutia pri rýchlom ústupe.

### **Odvetvovanie**

Pod pojmom odvetvovanie rozumieme oddeľovanie vetiev od zoťatého kmeňa. Pri odvetvovaní najprv väčšie, smerom nadol orientované vetvy ponechávame, pretože kmeň podporujú. Menšie konáre, oddelíme jedným rezom. Vetvy, ktoré sú mechanicky napružené, treba rezať zdola nahor, aby bolo zabránené zaklineniu píly

### **Skracovanie kmeňa**

Pod pojmom skracovanie kmeňa rozumieme rozpílenie už zoťatého kmeňa na časti/kláty. Pri pílení dbajte na pevný a istý postoj a rovnomerné rozloženie hmotnosti Vášho tela na obe nohy. Ak je to možné, mal by byť kmeň podporený vetvami, trámom alebo klinmi a zaistený proti pohybu. Riadte sa jednoduchými pokynmi pre uľahčenie pílenia. Ak kmeň rovnomerne dolieha na zem po celej svojej dĺžke, pílime ho zhora. Ak kmeň stromu leží na zemi iba na jednej strane, potom narežeme kmeň najprv zdola do 1/3 priemeru kmeňa a zvyšok rezu vykonáme zhora oproti spodnému rezu. Ak strom dolieha k zemi na oboch koncoch, potom narežeme kmeň najprv zhora do 1/3 priemeru kmeňa, a potom dopílime zostávajúce 2/3 priemeru kmeňa zdola proti hornému rezu. Pri pílení na svahu vždy stojíme nad kmeňom, aby sme mali plnú kontrolu nad pílou aj v okamihu „prepílenia“, znížime na konci rezu tlak na pílu, bez toho aby sme uvoľnili pevné držanie rukovätí reťazovej píly. Dbáme, aby sa reťaz píly nedotkla zeme. Po dokončení rezu počkáme, kým sa reťaz píly úplne zastaví, a až potom reťazovú pílu odložíme. Pri prechádzaní od jedného stromu k druhému vždy motor reťazovej píly vypíname.

### **Použitie zubovej opierky**

Zapichnete zubovú opierku do kmeňa a použite ju ako oporný bod. Oblúkovými reznými pohybmi sa lišta bude dostávať do dreva. V prípade potreby postup niekoľkokrát zopakujte a zmeňte miesto zabodnutia opierky.

## **ÚDRŽBA**

- Správna údržba je základom pre zachovanie pôvodnej účinnosti a prevádzkovej bezpečnosti stroja.
- Nasadte si pracovné rukavice.
- Nevykonávajte servisné práce, ak nemáte potrebné znalosti a vybavenie.
- **UPOZORNENIE!** Pred začatím akejkoľvek kontroly alebo údržby stroj vypnite, odpojte kábel zapalovacej sviečky a počkajte pokiaľ motor úplne nevychladne.
- Po každom ukončení pracovnej činnosti dôkladne očistite stroj od prachu a, opravte a nahradte poškodené časti.
- Stroj skladujte na suchom mieste, chránenom pred poveternostnými vplyvmi.
- Aby ste predišli prehriatiu a poškodeniu motora udržiavajte vetracie otvory stále čisté.
- Nikdy nečistite alebo nestriekajte na zariadenie vodu. Kryt motora vyčistite mäkkou navlhčenou handričkou. Nikdy nepoužívajte čistiace prostriedky alebo rozpúšťadlá alebo rozpúšťadlá ako o je benzín, alkohol, čpavok a pod! Tieto rozpúšťadlá môžu poškodiť plastové časti výrobku.
- Štartovacie lanko je potrebné vymeniť pri prvých príznakoch opotrebenia.
- Pravidelne kontrolujte dotiahnutie všetkých skrutiek všetkých skrutiek a matíc.

**UPOZORNENIE:** Všetky údržbárske práce na zariadení, s výnimkou prác popísaných v tomto návode na použitie, smie vykonávať výhradne autorizovaný servis.

### **ČISTENIE VZDUCHOVÉHO FILTRA (OBR. 8A/8B)**

1. Odskrutkujte skrutku krytu vzduchové filtra a zapaľovacej sviečky (A) a odstráňte kryt vzduchové filtra.
2. Vyberte vzduchový filter(15) zo zariadenia
3. Vzduchový filter umyte mydlovou vodou a nechajte vysušiť. Nepoužívajte benzín ani žiadne iné rozpúšťadlá
4. Následne namontujte vzduchový filter späť na svoje miesto, nasadte kryt vzduchového filtra a zapaľovacej sviečky a upevnite skrutkou.

### **ČISTENIE PALIVOVÉHO FILTRA**

**Poznámka:** Nikdy nepoužívajte pílu bez namontovaného palivového filtra. Po 100 hodinách používania by mal byť palivový filter vyčistený alebo v prípade poškodenia vymenený. Pred výmenou palivového filtra bezpodmienečne vyprázdňte palivovú nádrž.

1. Odstráňte uzáver palivovej nádrže.
2. Ohnite kúsok mäkkého drôtu.
3. Ohnutý kúsok mäkkého drôtu vložte do otvoru palivovej nádrže a zaháknite s ním palivovú hadičku. Následne opatrne potiahnite palivovú hadičku smerom k otvoru, až pokiaľ sa palivovej hadičky nebudete môcť dotknúť prstami.

**Poznámka:** Palivovú hadičku nevyťahujte úplne z nádrže.

4. Vyberte palivový filter z nádrže.
5. Palivový filter vyčistite. V prípade, že je filter poškodený alebo príliš znečistený, zlikvidujte ho.
6. Vložte nový alebo vyčistený filter. Jeden koniec filtra vložte do nádrže a uistite sa, že je filter správne usadený v dolnom rohu nádrže. V prípade potreby pomocou skrutkovača posuňte filter do správnej polohy, pričom dávajte pozor, aby ste ho nepoškodili.
7. Naplňte nádrž palivom. Namontujte naspäť uzáver palivovej nádrže.

### **KONTROLA ZAPAĽOVACEJ SVIEČKY (OBR. 8A/8B)**

**Poznámka:** Pre dosiahnutie požadovaného výkonu píly je nutné aby bola zapaľovacia sviečka vyčistená a zároveň bola nastavená správna vzdialenosť medzi elektródami . Odporúčana vzdialenosť je 0,6 – 0,7 mm.

2. Odskrutkujte skrutku krytu vzduchové filtra s zapaľovacej sviečky (A) a následne odstráňte kryt.
3. Súčasným potiahnutím a otočením za kábel zapaľovania (C) ho odpojte od zapaľovacej sviečky.
4. Pomocou kľúča odmontujte zapaľovaciu sviečku.
5. Vyčistite zapaľovaciu sviečku alebo v prípade potreby vymeňte za novú. Prípadné nečistoty odstráňte kovovou kefkou.

### **NASTAVENIE KARBURÁTORA**

- Benzínový reťazová píla bola vyrobená tak, aby bolo množstvo vypustených škodlivých emisií čo najnižšie.
- Karburátor reguluje výkon motora. V karburátore dochádza k zmiešaniu vzduchu a paliva. Správne nastavenie pomeru zmiešaného vzduchu a paliva je dôležité pre správne fungovanie stroja.
- V prípade potreby nastavenia karburátora odneste benzinovú reťazovú pílu do autorizovaného servisu.

### **ČISTENIE LIŠTY (OBR. 9)**

- Pre dosiahnutie čo najlepšieho výkonu píly je nevyhnutné namazať lištu po každých 10 hodinách

prevádzky.

- Skontrolujte, či nie je zablokovaný olejový kanál. V prípade potreby ho vyčistite.

**Poznámka:** Stav olejového kanálu sa dá ľahko skontrolovať. Ak je olejový kanál priechodný, lišta bude namazaná do niekoľkých sekúnd od spustenia píly.

- Drsné a ostré hrany lišty opatrne obrúste pomocou plochého pilníka.

- Skontrolujte, či drážka vo vodiacej lište nie je opotrebovaná. V prípade potreby vymeňte vodiacu lištu.

- Skontrolujte, či špička vodiacej lišty nie je zdrsnená ani veľmi opotrebovaná.

- Skontrolujte, či sa ozubené koliesko lišty voľne otáča a či otvor na mazanie na ozubenom koliesku lišty nie je zablokovaný. Vyčistite a namažte ich, ak je to nutné.

- Lištu po 8 hodinách používania otočte naopak aby jej opotrebovanie bolo rovnomerne.

### **AUTOMATICKÉ MAZANIE REŤAZE**

- Reťazová píla je vybavená automatickým systémom mazania reťaze, ktorý zabezpečuje správne množstvo oleja potrebné pre jej chod.

- Automatický systém mazania reťaze bol vo výrobe nastavený tak aby fungoval optimálne. V prípade, že je potrebné jeho prenastavenie kontaktujte autorizovaný servis.

- Na spodnej strane reťazovej píly je umiestnená nastavovacia skrutka pre nastavenie mazania reťaze (obr. 14).

- Otáčaním skrutky proti smeru hodinových ručičiek sa zvyšuje mazanie reťaze, otáčaním v smere hodinových ručičiek sa znižuje mazanie reťaze.

#### **Kontrola mazania reťaze:**

- Nasmerujte špičku vodiacej lišty na svetlo sfarbený povrch vzdialený asi 20 cm . Asi po 1 minúte, pri chode na 3/4 plynu, by ste mali vidieť zreteľnú čiaru oleja na svetlej ploche.

- Ak mazanie reťaze nie je v poriadku:

- Skontrolujte, či nie je upchatý olejový kanálik na vodiacej lište a v prípade potreby ho vyčistite.
- Skontrolujte, či je čistá drážka vodiacej lišty a v prípade potreby ju vyčistite.
- Skontrolujte, či sa vodiace ozubené koliesko lišty voľne otáča, a či otvor na mazanie nie je upchatý a v prípade potreby ho vyčistite a namažte.

Ak systém mazania ani po týchto kontrolách nie je funkčný kontaktujte autorizovaný servis.

### **OSTRENIE REŤAZE**



- Nikdy nepoužívajte tupú reťaz. Ak je reťaz tupá, je potrebné vyvinúť väčší tlak pre prerezanie obrobku a tvoria sa veľmi tenké odrezky. Pri úplne tupej reťazi sa odrezky netvoria vôbec a pri rezaní sa vytvára len prach.

- Pri rezaní s ostrou reťazou sa vytvorí cesta a dlhé, hrubé triesky.

- Rezacia časť reťaze sa volá rezací článok a skladá sa z rezacieho zuba (A) a obmedzovacieho zuba (B). Hĺbka rezu je daná v ýškovým rozdielom medzi rezacím zubom a obmedzovacím zubom.

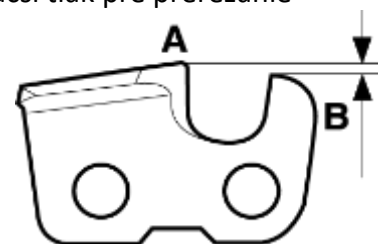
- **Pri ostrení rezacieho zuba pamätajte tieto dôležité faktory:**

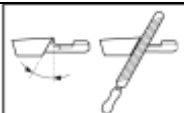

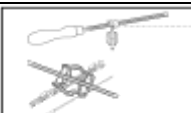
UHOL BRÚSENIA	UHOL REZU	POLOHA PILNÍKA A PRIEMER PILNÍKA
		

#### **Ostrenie rezacích zubov**

- Na naostrenie zubov budete potrebovať okrúhly pilník a vodítko pilníka.

- Skontrolujte, či je reťaz správne napnutá. Nenapnutá reťaz sa bude posúvať nabok, a bude ju ťažšie správne naostriť.
- Brúste zuby vždy z vnútornej strany. Pri spätnom pohybe zmenšite tlak na pilník.
- Nabrúste všetky zuby najprv na jednej strane, potom otočte pílu a nabrúste zuby na druhej strane.
- Brúste všetky zuby na rovnakú dĺžku. V prípade, že sa dĺžka rezacích zubov zmenší na 4 mm je reťaz opotrebovaná a je potrebné ju vymeniť.

Keď ostríte rezacie zuby, zmeňujete vzdialenosť medzi reznou a obmedzovacou hranou (=hĺbka rezu). Aby ste dosiahli optimálny výkon rezania, musíte zbrúsiť aj obmedzovacie zuby na odporúčanú výšku.

**VAROVANIE!** Ak je hĺbka rezu príliš veľká, je oveľa väčšie aj riziko spätného nárazu.

### Prispôsobenie hĺbky rezu

- Ešte pred nastavením hĺbky rezu je potrebné rezacie zuby nanovo naostriť.
- Hĺbku rezu odporúčame nastaviť po každom treťom ostrení reťaze.
- Na nastavenie hĺbky rezu budete potrebovať plochý pilník a mierku hĺbky rezu.
- Umiestnite mierku na obmedzovacie zuby na reťaz (potrebné informácie ako používať mierku hĺbky nájdete na jej obale).
- Na zbrúsenie vyčnievajúcej časti obmedzovacieho zubu používajte plochý pilník.
- Hĺbka rezu je správna, keď pri ťahaní pilníka po meradle necítite žiaden odpor.

## SKLADOVANIE A PREPRAVA

- Pílu skladujte tak, aby nedošlo kukontaktu paliva alebo palivových výparov s časťami elektrických zariadení, ktoré môžu iskriť.
- Palivo skladujte iba v na to určenej nádobe.
- Pri dlhodobom uskladnení alebo preprave píly by malo byť palivo a olej odobraté z nádrží.
- Pred plánovaným dlhodobým uskladnením píly vyčistite a skontrolujte.
- Pri preprave a skladovaní píly je nutné nasadiť ochranný kryt na pílovú reťaz - zabránite tak možnému zraneniu.
- Pri preprave píly ju riadne zabezpečte.

## OCHRANA ŽIVOTNÉHO PROSTREDIA



Symbol prečiarknutej nádoby na odpad na produktoch alebo v sprievodných dokumentoch znamená, že použité elektrické a elektronické výrobky nesmú byť pridané do bežného komunálneho odpadu. Pre správnu likvidáciu, obnovu a recykláciu doručte tieto výrobky na určené zberné miesta, kde budú prijaté zdarma. Alternatívne v niektorých krajinách môžete vrátiť svoje výrobky miestnemu predajcovi pri kúpe ekvivalentného nového produktu. Správnou likvidáciou tohto produktu pomôžete zachovať cenné prírodné zdroje a napomáhate prevencii potenciálnych negatívnych dopadov na životné prostredie a ľudské zdravie, čo by mohli byť dôsledky nesprávnej likvidácie odpadov. Ďalšie podrobnosti si vyžiadajte od miestneho úradu alebo najbližšieho zberného miesta. Pri nesprávnej likvidácii tohto druhu odpadu môžu byť v súlade s národnými predpismi udelené pokuty.

# ES VYHLÁSENIE O ZHODE

## ES DECLARATION OF CONFORMITY

vydané/issued by

Výrobca/Producer: Zhejiang Royal Garden Tools Manufacture Co., Ltd.  
Sídlo/Seated: No.9 Shanghuang Road, Lanjiang Street, Lanxi Economic development Area  
Zhejiang, P.R.C.

Represented by: SLOVAKIA TREND EXPORT - IMPORT, s.r.o.  
Sídlo/Seated: Michalovská 87/1414, Sobrance 07301, Slovensko  
IČO/ID Nr: 46512250

vyhlasuje na vlastnú zodpovednosť, že následne označené zariadenie na základe svojej koncepcie a konštrukcie, rovnako ako do obehu uvedené vyhotovenie, zodpovedá základným bezpečnostným požiadavkám príslušných legislatívnych predpisov/  
hereby declares that this appliance is in compliance with all basic safety requirements of all relevant directives.

**Benzínová Pila/ Gasoline chain saw Worcraft GCS26-10, 700W, 25,4 cm<sup>3</sup>, 11 000/min, 3 300 ±300/min, 10", benzínová, reťazová**  
**TYP: CS2600**  
**MODEL: GCS26-10**

bola navrhnutá a vyrobená v zhode s nasledujúcimi normami/was constructed and produced in compliance with following standards:

EN ISO 11681-2:2011+A1:17  
EN ISO 14982:2009  
EK9-BE-66

a nasledujúcimi predpismi (všetko v platnom znení)/and all relevant directives (all in compliance):

EMC 2014/30/EU  
MD 2006/42 EC  
OND 2000/14/EU and the Directive 2005/88/EC

Noise measured Level/Hladina hluku nameraná LwA (108,7) dB(A)  
Noise guaranteed Level/Hladina hluku garantovaná LwA (113) dB(A)

Posúdenie zhody bolo vykonané na základe ES skúšky typu./Conformity assessment was carried out on the basis of the EC type-examination procedure.

Všetky súbory technickej dokumentácie sa nachádzajú k nahliadnutiu na adrese: /All related technical documentation and test report are available for checking at seat of company on following address: Slovakia TREND Export – Import s.r.o, Michalovská 87/1414, 073 01 Sobrance, Slovenská Republika

Last two digits when product has been introduced on market  
/ Posledné dve číslice roka, kedy bol výrobok označený značkou CE: 23

Sobrance 31.10.2023

Dátum a miesto vydania vyhlásenia  
Place and date of issue

.....  
Vydal/Issued by. Pečiatka/Podpis, Stamp/Signature  
JUDr. Michal Žeňuch, confidential clerk/prokurista

JUDr. Michal ŽEŇUCH  
per procuram  
SLOVAKIA TREND EXPORT - IMPORT, s.r.o.  
Michalovská 87/1414  
073 01 SOB RANCE  
IČO: 46512250, DIČ: 2023403371

# WORCRAFT

PROFESSIONAL

## Záručný list / Warranty

Výrobné číslo:	Dátum predaja:	Podpis a pečiatka predajcu:

Meno zákazníka (názov firmy):	Adresa zákazníka (sídlo firmy):

<b>Zákazník svojím podpisom potvrdzuje, že mu bolo zariadenie predvedené a vysvetlené, že bol oboznámený s návodom na obsluhu, nasadením a užívaním stroja a že mu zariadenie bolo vydané kompletne.</b>	Podpis zákazníka:

## Záznamy o reklamáciách- záručných opravách

Dátum prijatia reklamácie:	Dátum ukončenia reklamácie:	Evidenčné číslo reklamácie:	Podpis prevedenej záručnej opravy (Záznam o neoprávnenej reklamácie)	Pečiatka servisného technika:

### Podmienky záruky

- Dodávateľ poskytuje na tento výrobok záručnú dobu uvedenú v tomto záručnom liste za podmienok dodržania spôsobu používania a skladovania výrobku v súlade s platnými podmienkami a normami, ako i návodom na obsluhu. Záručná doba začína plynúť od dátumu predaja. Záruka na batérie je 12 mesiacov.
- Predĺžená záručná doba 5 rokov sa poskytuje na výrobok za podmienok, že tento výrobok je dodávateľom označený v zozname výrobkov s predĺženou zárukou, konečným zákazníkom je spotrebiteľ a výrobok nebude používaný na komerčné nasadenie. Predĺžená záruka je podmienená pravidelnými servisnými prehliadkami v autorizovaných servisných strediskách dodávateľa.
- Záručná doba sa predlžuje o dobu, počas ktorej bol výrobok v záručnej oprave a je o tom uvedený záznam v zozname o záručných opravách tohto záručného listu. Právo na záručnú opravu si spotrebiteľ môže uplatniť v niektorom autorizovanom servisnom stredisku, podľa priloženého zoznamu „A“ servisných stredísk. Servisné strediská „B“ prevádzkajú záručné opravy len na výrobky, ktoré boli predané v ich prevádzkach. Zoznam servisných stredísk je pravidelne aktualizovaný u predajcov a na stránke dovozu: [www.strendpro.sk](http://www.strendpro.sk).
- Záručné stredisko je povinné zabezpečiť záručnú opravu v zákonom stanovenej lehote. Zákonom stanovená lehota na vybavenie reklamácie začína plynúť nasledujúcim dňom po dátume prijatia reklamácie v servisnom stredisku.
- Bezplatná záručná oprava nemôže byť uplatňovaná ak ide o poruchy, ktoré boli spôsobené používaním výrobku v rozpore s ustanoveniami uvedenými v návode na obsluhu, nesprávnou manipuláciou, mechanickým poškodením, bežným mechanickým opotrebením dielov spôsobeným prevádzkou stroja, vinou obsluhy, živelnou pohromou, neoprávneným zásahom do výrobku, poruchy zapríčinené použitím nevhodných náhradných dielov, použitím nevhodného paliva, a zrejme preťaženie stroja v dôsledku trvalého prekračovania hornej hranice výkonu. Práce spojené s čistením, základnou údržbou, ošetrovaním alebo nastavením zariadenia, ktoré môže viesť k obsluhu a sú uvedené v návode na obsluhu, nespádajú do rozsahu záruky.
- Za bežné opotrebenie dielov sa považuje hlavne opotrebenie: všetkých rotujúcich a pohyblivých častí, rezných častí a ich krytov, strižných skrutiek a klinov, prevodových a klinových remeňov, reťazových prevodov, trecie plochy brzd a spojok, dezény pneumatík a diely bežnej údržby ako sú: vzduchové, hydraulické a olejové filtre, zapalovacie sviečky, olejové a chladiace náplne.
- Z predĺženej záruky sú vyňaté časti strojov a zariadení, na ktoré ich konkrétny výrobca poskytuje kratšiu záruku ako dodávateľ na samotný výrobok, v ktorom sú namontované. Do tejto kategórie častí patria: akumulátory, žiarovky a podobne.
- Právo uplatniť nároky plynúce zo záruky má vlastník výrobku, pokiaľ tak urobí najneskôr v posledný deň záručnej doby.
- Pri reklamáciách sa postupuje podľa príslušných ustanovení Občianskeho zákonníka a Zákona o ochrane spotrebiteľa.
- Servisné prehliadky, ktoré sú podmienkou predĺženej 5 ročnej záruky, musia byť prevádzané len v autorizovanom servisnom stredisku dodávateľa, v pravidelných intervaloch a obdobie medzi jednotlivými prehliadkami nesmie prekročiť dobu 12 mesiacov. Prvá servisná prehliadka musí byť vykonaná najneskôr do 12 mesiacov od dátumu predaja výrobku. Servisné prehliadky vykonávajú servisné strediská v období posledných troch a prvých dvoch mesiacoch kalendárneho roku. Každá servisná prehliadka musí byť zaznamenaná v tomto záručnom liste s uvedeným dátumom prehliadky, podpisom a pečiatkou servisného strediska. Servisnou prehliadkou sa rozumie kontrola stroja, výmena náplní a filtrov podľa odporúčenia výrobcu, výmena opotrebených a poškodených dielov, ktoré môžu ovplyvniť poškodenie alebo opotrebenie iných dielov a samotné nastavenie stroja. Úkon servisnej prehliadky a použitý materiál sa účtuje podľa platného cenníka servisného strediska.

Pri uplatňovaní reklamácie je reklamujúci povinný predložiť k reklamácií čistý výrobok, doklad o kúpe alebo vyplnený a potvrdený záručný list. V prípade predĺženej záruky, záznamy o servisných prehliadkach a daňové doklady za jednotlivé prehliadky. Pri nesplnení niektorej z podmienok predĺženej záruky uvedenej v tomto záručnom liste, sa na výrobok poskytuje záručná doba 2 roky.

**ZÁRUČNÝ A POZÁRUČNÝ SERVIS VYKONÁVA SPLNOMOCNENÝ ZÁSTUPCA VÝROBCU**

Splnomocnený zástupca výrobcu: Slovakia Trend Export-Import s.r.o., Michalovská 87/1414, 073 01 Sobrance

Fax: (056) 652-2329 Tel: 0915 392 687 E-mail: [servis@slovakia-trend.sk](mailto:servis@slovakia-trend.sk)

**BENZINOVÁ PILA****POUŽITÍ**

Motorová pila je určena k řezání materiálů ze dřeva (dřevěné trámy, prkna, větve, kmeny stromů atd.) A pro ořezávání stromů.

*Zařízení používejte pouze na předepsané účely. Jakékoliv jiné použití je považováno jako případ nesprávného použití. Uživatel / obsluha a ne výrobce bude zodpovědný za jakékoliv poškození nebo zranění způsobené tímto nesprávným používáním. Pamatujte si, že toto zařízení nebylo navrženo pro komerční nebo průmyslové použití. Záruka nebude platná pokud bude zařízení používáno pro komerční, průmyslové nebo podobné účely.*















**TECHNICKÉ PARAMETRY**

<b>MOTOR</b>	<b>TYP</b>	RY1E34FC, 2-taktní, vzduchem chlazený
	<b>OBJEM</b>	25,4 cm <sup>3</sup>
	<b>VÝKON</b>	0,7 kW
	<b>VOLNOBĚŽNÉ OTÁČKY</b>	3 300±300 min <sup>-1</sup>
	<b>MAX. OTÁČKY</b>	11 000 min <sup>-1</sup>
	<b>MAX. OTÁČKY PŘI ZATÍŽENÍ</b>	4 600 min <sup>-1</sup>
	<b>OBJEM PALIVOVÉ NÁDRŽE</b>	230 ml
	<b>OBJEM OLEJOVÉ NÁDRŽE</b>	160 ml
	<b>PALIVO</b>	Palivová směs v následujícím poměru (40 ml oleje a 1 l bezolovnatého benzínu min. oktánové č. 95)
	<b>SPOTŘEBA</b>	0,9 l/h
	<b>STARTOVÁNÍ</b>	Ruční
	<b>ZAPALOVÁNÍ</b>	CDI
<b>AUTOMATICKÉ MAZÁNÍ ŘETĚZU</b>	Ano	
<b>KARBURÁTOR</b>	Membránový	
<b>DÉLKA LIŠTY</b>	25,4 cm	
<b>ŘEZNÍ DÉLKA</b>	20 cm	
<b>ROZESTUP ŘETĚZU</b>	9,525 mm (3/8 ")	
<b>ŠÍŘKA DRÁŽKY</b>	1,27 mm (0,050")	
<b>MAX. RYCHLOST ŘETĚZY</b>	21 m/s	
<b>TYP ŘETĚZOVÉHO KOLEČKA</b>	Řetězové náhonové kolečko 6 zubů	
<b>HLADINA HLUKU GARANTOVANÁ</b>	113 dB(A)	
<b>HMOTNOST</b>	3,25 kg	

## ČÁSTI VÝROBKU

1	Motor	15	Vzduchový filtr
2	Lišta	16	Zapalovací svíčka
3	Pilový řetěz	17	Zubová opěrka
4	Ochranný kryt lišty	18	Zachycovač řetězu
5	Klíč na zapalovací svíčku	19	Upevňovací šroub ochranného krytu lišty
6	Brzdová řetěz	20	Napínací šroub
7	Přední rukojeť	21	Uzávěr palivové nádrže
8	Zadní rukoväť	22	Uzávěr olejové nádrže
9	Ruční startování	23	Palivové čerpadlo
10	ON / OFF vypínač	24	Nádoba na míchání paliva
11	Plynová páka	25	Šroubovák
12	Uzamykací tlačítko plynové páky	26	Imbusový klíč
13	Páka sytiče	27	Otvor pro zavěšení pily
14	Kryt vzduchového filtru		

## VYSVĚTLIVKY SYMBOLŮ

	Obecné upozornění na nebezpečí.
	Přečtěte si návod k použití.
	Používejte ochranné pracovní brýle.
	Používejte ochranné rukavice.
	Varování! Nebezpečí zpětného nárazu.
 	Vždy používejte obě ruce, když pracujete s pilou.
	Nepracujte v dešti, ani nenechávejte zařízení venku pokud prší.
	Při práci používejte ochrannou přilbu.
	Noste chránič sluchu.
	Noste ochrannou dýchací masku.
	Při práci používejte protiskluzovou obuv.
	<b>UPOZORNĚNÍ!</b> Kontakt nějakého předmětu nebo dřeva se špičkou pily může v některých případech vyvolat nečekanou, dozadu směřující reakci, kdy se lišta vymrští směrem nahoru k obsluze.
	Směr otáčení pilového řetězu.
	Nevyhazujte do běžného domovního odpadu. Namísto toho, ekologicky přijatelnou cestou se obraťte na recyklaci střediska. Prosím věnujte péči ochraně životního prostředí.



Výrobek je v souladu s platnými evropskými směrnici a byla provedena metoda hodnocení shody těchto směrnic.

## BEZPEČNOSTNÍ POKYNY PRO BENZÍNOVOU PILU

### OBECNÉ BEZPEČNOSTNÍ POKYNY

**UPOZORNĚNÍ:** Přečtěte si všechna bezpečnostní upozornění a všechny instrukce. Nedodržení varování a pokynů může mít za následek úraz elektrickým proudem, požár a / nebo způsobit vážné poranění nebo smrt.

- Za žádných okolností neměňte původní konstrukci výrobku bez schválení od výrobce. Nepoužívejte řetězovou pilu, která se zdá být upravena jinou osobou, a používejte pouze originální příslušenství doporučené pro váš typ řetězové pily. Nepovolené změny nebo příslušenství mohou vést k vážnému zranění nebo smrti operátora nebo ostatních osob.
- Nikdy nepoužívejte řetězovou pilu pokud jste unavená, po požití alkoholu, drog, léků nebo čehokoliv jiného, co může vést ke snížení vaší zrakové schopnosti, bdělosti, koordinace nebo úsudku.
- Používejte ochranné pracovní prostředky popsáno v části "**OCHRANNÉ PRACOVNÍ PROSTŘEDKY**"
- Řetězovou pilu nespustíte v uzavřeném prostoru. Výfukové plyny mohou být při vdechování nebezpečné.
- Výfukové plyny z motoru jsou horké a mohou obsahovat jiskry, které mohou vyvolat požár. Nikdy nespustíte řetězovou pilu v blízkosti hořlavých materiálů!
- Ujistěte se, že v blízkosti nejsou lidé ani zvířata, které by mohly přijít do kontaktu s řetězovou pilou nebo ovlivnit její používání.
- Řetězová pila během provozu vytváří elektromagnetické pole. Elektromagnetické pole může poškodit implantované lékařské přístroje. Před používáním řetězové pily se poradte se svým lékařem a výrobcem implantovaného lékařského přístroje.
- Nedovolte, aby řetězovou pilu používaly děti.
- Nedovolte, aby řetězovou pilu používaly osoby, které nejsou seznámeny s pokyny na její správnou obsluhu.
- Osoby se sníženými fyzickými nebo duševními schopnostmi musí být během používání řetězové pily vždy pod dozorem (vyžaduje se neustálá přítomnost odpovědné dospělé osoby).
- V případě, že řetězovou pilu nepoužíváte ji bezpečně uzamkněte na místě, ke kterému nemají přístup děti a nepovolené osoby.
- Během používání se mohou od výrobku odrazit předměty a způsobit poranění. Dodržujte bezpečnostní pokyny, abyste snížili riziko poranění.
- Nevzdalujte se od řetězové pily, když je zapnutý motor. Předtím než opustíte pracovní prostor zastavte motor a ujistěte se, že se řetěz neotáčí.
- V případě nehody odpovídá za následky uživatel.
- Před používáním řetězové pily se ujistěte, že nejsou poškozeny žádné díly. Dodržujte národní nebo místní právní předpisy. V určitých podmínkách mohou zakazovat nebo omezovat provoz výrobku.

### BEZPEČNOSTNÍ POKYNY PRO PROVOZ

- Nepřetržitý nebo pravidelný provoz může vést k syndromu bílých prstů nebo k podobným zdravotním problémům vyplývajícím z vibrací. Pokud výrobek používáte nepřetržitě nebo pravidelně, dbejte na péči o stav vašich rukou a prstů. Pokud budou vaše ruce nebo prsty vykazovat známky ztráty zbarvení, začnou vás bolet, chvěť se nebo vám znečitlivují, přestaňte pracovat a okamžitě kontaktujte svého lékaře.
- Před používáním se ujistěte, že je řetězová pila zcela smontovaná.
- Během používání se mohou od řetězové pily odrazit předměty a způsobit poranění očí. Proto počasí použití výrobku vždy používejte schválené chrániče očí.
- Během používání dávejte pozor, aby se do blízkosti řetězové pily bez vašeho vědomí nedostalo dítě.

- Výrobek nepoužívejte, pokud se v pracovní oblasti nacházejí jiné osoby. V případě, že se tak stane řetězovou pilu vypněte.
- Ujistěte se, že řetězovou pilu máte vždy zcela pod kontrolou.
- Řetězová pila se musí při používání držet oběma rukama. Řetězovou pilu při používání nadržte jednou rukou. Používání jednou rukou může zapříčinit vážné poranění obsluhujícího pracovníka, jeho pomocníků nebo okolostojících osob.
- Přední rukojeť držte levou rukou a zadní rukojeť držte pravou rukou a řetězovou pilu držte na pravé straně těla.
- Nikdy nepoužívejte řetězovou pilu pokud jste unavená, po požití alkoholu, drog, léků nebo čehokoliv jiného, co může vést ke snížení vaší zrakové schopnosti, bdělosti, koordinace nebo úsudku.
- Nepoužívejte řetězovou pilu pokud v případě nehody není k dispozici pomoc. Než řetězovou pilu nastartujete, informujte o tom ostatních.
- Při otáčení se se zapnutou řetězovou pilou se nejprve ujistěte, že se v bezpečnostní zóně nenacházejí žádné osoby ani zvířata.
- Před manipulací odstraňte z pracovní oblasti veškerý nežádoucí materiál. Pokud řetěz narazí na předmět, ten se může odrazit a způsobit poranění nebo poškození. Nežádoucí materiál se také může zachytit doreťaze a způsobit její poškození.
- Řetězovou pilu nepoužívejte v nepříznivém počasí, jakým je například mlha, déšť, silný vítr, počasí s rizikem zásahu bleskem nebo jiné nepříznivé povětrnostní podmínky. Nepříznivé počasí může mít za následek vznik nebezpečných podmínek, jakými jsou např. kluzké povrchy.
- Ujistěte se, že se můžete volně pohybovat a pracovat ve stabilní poloze.
- Ujistěte se, že během používání nemůžete spadnout.
- Během práce s řetězovou pilou se nenaklánějte.
- Před přemístováním řetězovou pilu vypněte.
- Řetězovou pilu nepokládejte na zem, když je zapnutý motor.
- Před odstraněním nežádoucího materiálu z řetězové pily nejprve zastavte motor a počkejte dokud se řetěz zastaví.
- S řetězovou pilou nepracujte přímo v koruně stromu v opačném případě hrozí riziko poranění.
- Při startování výrobku musí být aktivována řetězová brzda, aby se snížilo riziko, že se vás řetěz pily během startování dotkne.
- Zpětný náraz může způsobit vážné poranění nebo usmrcení obsluhy nebo jiných osob. Abyste snížili toto riziko, musíte znát příčiny zpětného nárazu a způsoby, jak jim zabránit.
- Pravidelně upravujte napnutí řetězu pily, aby řetěz pily nebyla uvolněna. Uvolněná řetěz pily může spadnout a způsobit vážné zranění nebo smrt.

### **Příčiny vzniku a předcházení zpětnému nárazu**

- Ke zpětnému nárazu může dojít když se špičkavodiacej lišty dotkne nějakého předmětu nebo když se dřevo ohne a řetězová pila se v řezu zablokuje.
- Dotyk se špičkou pily může v některých případech vyvolat nečekanou, dozadu směřující reakci, kdy se vodící lišta vymrští směrem nahoru k obsluze.
- Zablokování řetězu na horní hraně vodící lišty může lištu prudce vymrštíť směrem k obsluhující osobě.
- Každá z těchto reakcí může mít za následek ztrátu Vaší kontroly nad pilou, následkem čehož byste se mohli těžko zranit. Nespoliehajte se výhradně na bezpečnostní zařízení, které jsou zabudovány v řetězové pile. Jako uživatel řetězové pily máte povinnost učinit opatření, abyste mohli s pilou pracovat bez úrazů a poranění. Spětný náraz je následkem nesprávného a chybného používání elektronářadí. Vhodnými preventivními opatřeními, které popisujeme v následujícím textu, mu lze zabránit:
  - Držte řetězovou pilu pevně oběma rukama, přičemž palce a prsty obepínají rukojeti řetězové pily. Své tělo a ruce dejte do takové polohy, ve které budete moci nejlépe odolat silám

zpětného nárazu. V případě uskutečnění vhodných opatření může obsluha síly zpětného nárazu zvládnout. Řetězovou pilu nikdy nepouštějte z rukou.

- Vyhybejte se abnormální polohy těla neřežte ve větší výšce, jako jsou Vaše ramena. Tím se zabrání neúmyslnému dotyku shrotom vodící lišty a umožní se lepší kontrola řetězové pily v neočekávaných situacích.
- Používejte výhradně výrobcem předepsané náhradní vodící lišty a pilové řetězy. Nesprávné náhradní vodící lišty a pilové řetězy mohou mít za následek roztržení řetězy nebo vyvolat zpětný náraz.
- Dodržujte pokyny výrobce pro broušení a údržbu pilového řetězu. Příliš nízké omezovače hloubky zvyšují možnost vzniku zpětného rázu.

## MONTÁŽ

**NEBEZPEČÍ:** Nikdy nespustíte benzínovou pilu pokud není úplně smontovaná.

**UPOZORNĚNÍ:** Při práci s pilou mějte nasazeny ochranné rukavice.

### **MONTÁŽ VODÍCÍ LIŠTY A ŘETĚZU (OBR. 2A - 2G)**

- Odpojte kabel zapalování od zapalovací svíčky, abyste zabránili náhodnému spuštění pily.
- Uvolněte řetězovou brzdu zatlačením směrem k přední rukojeti (7) (obr. 2A).
- Uvolněte matici (19) a odmontujte ochranný kryt vodící lišty (A) (obr. 2B).
- Vodící lištu umístěte na upevňovací šrouby do nejvzdálenější zadní polohy (obr. 2C).
- Řetěz pily (3) zvedněte přes hnací řetězové kolečko (C) (obr. 2E) a umístěte ji do drážky na vodící liště. Začněte na horním okraji vodící lišty.
- Ujistěte se, že jsou okraje řezacích článků (B) na horním okraji vodící lišty otočeny směrem dopředu (obr. 2D).
- Namontujte zpět ochranný kryt vodící lišty (A).
- Zkontrolujte zda vodící články řetězu pily správně zapadly na hnací kolečko. Kromě toho zkontrolujte, zda je řetěz pily správně založena v drážce vodíci lišty.
- Řetěz napněte otočením napínacího šroubu (20) ve směru hodinových ručiček. Řetěz by měla být napnuta tak, aby nezasahovala ze spodní části lišty, ale bylo ji možné přetočit rukou. Při napínání přidržujte řetěz prsty.

### **NAPNUTÍ ŘETĚZU (OBR. 3A / 3B)**

- **VAROVANIE!** Nesprávné napnutí řetěz může způsobit poranění nebo smrt.
- **VAROVANIE!** Při práci s pilou mějte stále nasazeny ochranné pracovní rukavice. I statická řetěz dokáže pořezat.
- Čím déle řetěz používáte, tím je delší, proto je důležité ji pravidelně nastavit tak, aby nezasahovala.
- Napnutí řetězu třeba zkontrolovat vždy po doplnění paliva, před začátkem práce s řetězovou pilou, po uskutečnění několika prvních řezů a přibližně po každých 10 minutách práce.
- **Poznámka:** Především při použití zcela nové řetězu je třeba kontrolovat její napnutí častěji a počítat s její zvýšenou roztažností.
- Životnost řetězu závisí v rozhodující míře od dostatečného mazání a od správného napnutí řetězu při používání.
- Nenapínejte řetěz když je zahřátá, protože po ochlazení se zkrátí a byla by na čepeli příliš napnutá.
- Řetězovou pilu umístěte na rovnou plochu.
- Předtím než začnete pilový řetěz napínat se ujistěte, že řetězová pila je vypnutá a odpojte kabel zapalování od zapalovací svíčky, abyste zabránili jejímu náhodnému spuštění.
- Rukou co nejvíce utáhněte upevňovací šroub ochranného krytu lišty (19).
- Zvedněte vrchní část vodící lišty a řetěz pily napněte pomocí napínacího šroubu (20). Napněte řetěz pily tak, aby nevisela zespodu vodící lišty (obr. 3A, 3B).

- Ujistěte se, že se řetěz pily dá rukou volně potáhnout a zda prověšený.
- Pilový řetěz je správně napnutý tehdy, když se dá ve střední poloze vodící lišty nadzvednout o cca 5-10 mm.
- V případě, že je řetěz příliš napnutý nebo prověsí opakujte výše uvedený postup.

## POUŽITÍ

### PŘED POUŽITÍM ŘETĚZOVÉ PILY

- Pečlivě si přečtěte pokyny uvedené v tomto návodu k použití.
- Zkontrolujte, zda je řezací příslušenství správně upevněny a nastavené.
- Naplňte pilu palivem a nastartujte ji.
- Řetězovou pilu nepoužívejte dokud nebude řetěz dostatečně naolejován.
- Dlouhodobé vystavení hluku může způsobit trvalé poškození sluchu. Vždy proto používejte schválené chrániče sluchu.

**VAROVÁNÍ!** Za žádných okolností neměňte původní konstrukci stroje bez schválení od výrobce. Vždy používejte originální náhradní díly. Nepovolené změny nebo příslušenství mohou vést k vážnému zranění nebo smrti uživatele nebo ostatních osob.

**VAROVÁNÍ!** Řetězová pila se stává nebezpečným nástrojem, pokud se používá neopatrně nebo nesprávně a může způsobit vážné, dokonce až smrtelné úrazy. Je velmi důležité, abyste si přečetli tento návod k obsluze a abyste porozuměli jeho obsahu.

**VAROVÁNÍ!** Dlouhodobé vdechování výfukových zplodin, výparů řetězového oleje a prachu z pilin ohrožuje vaše zdraví.

**VAROVÁNÍ!** Tento přístroj vytváří během provozu elektromagnetické pole. Toto pole může za určitých okolností způsobovat rušení aktivních nebo pasivních implantovaných lékařských přístrojů. Pro snížení rizika vážného nebo smrtelného zranění doporučujeme osobám s implantovanými lékařskými přístroji, aby se před používáním tohoto stroje poradily se svým lékařem a s výrobcem implantovaného lékařského přístroje.

**VAROVÁNÍ!** Používání pily ve špatně větraných nebo uzavřených prostorách může způsobit smrt v důsledku udušení nebo otravou CO.

**VAROVÁNÍ!** Vadná řezací část nebo špatná kombinace vodící lišty a řetězové pily zvyšují riziko zpětného nárazu! Používejte pouze doporučené kombinace vodící lišty a řetězu a dodržujte pokyny při broušení.

- Není možné předvídat každou situaci, která může při používání řetězové pily nastat. Vždy jednejte opatrně a řiďte se zdravým rozumem. Vyvarujte se každé situace, která podle vás přesahuje vaše schopnosti a možnosti. Pokud si ani po přečtení těchto pokynů nejste jisti, jak zacházet se strojem, obraťte se na odborníka. Pokud máte jakékoliv dotazy ohledně řetězové pily, neváhejte kontaktovat svého prodejce nebo autorizovaný servis, kteří vám ochotně poradí jak používat řetězovou pilu účinně a zároveň bezpečně.

**VAROVÁNÍ!** Většina úrazů při práci s řetězovou pilou se stává, když řetěz zasáhne uživatele. Při jakémkoliv používání stroje musíte používat schválené osobní ochranné prostředky. Osobní ochranné prostředky nevyklučují riziko nehod, ale mohou snížit účinky zranění v případě nehody. Při výběru správných ochranných osobních prostředků se poraďte s prodejcem řetězové pily.

### **Ochranné pracovní prostředky**

- Schválená ochranná přilba
- Ochrana sluchu
- Ochranné brýle nebo štít

- Pracovní rukavice
- Pracovní kalhoty s ochranou proti proříznutí nohou
- Pracovní boty s ocelovou špičkou a protiskluzovou podrážkou
- Přiléhavý pracovní oděv, který ale nemá bránit ve volném pohybu.
- Po ruce mějte vždy lékárničku, hasicí přístroj a lopatu.

### **Bezpečnostní vybavení stroje**

**VAROVÁNÍ!** Nikdy nepoužívejte stroj, který má vadné bezpečnostní součásti. Bezpečnostní vybavení musí pravidelně kontrolovat a udržovat.

### **Brzda řetězu a přední chránič ruky**

- Řetězová pila je vybavena řetězovou brzdou, která okamžitě zastaví řetěz pily pokud dojde ke zpětnému nárazu. Řetězová brzda snižuje riziko nehody, ovšem pouze sám uživatel se mu dokáže plně vyhnout.
- Řetězová brzda se zapíná ručně (Vaší levou rukou) nebo automaticky mechanismem setrvačnosti (v případě prudkého silného najednou když zóna nebezpečí zpětného nárazu příliš daleko od uživatele).
- Řetězovou brzdou aktivujete zatlačením směrem k pilové řetězu.
- Tento pohyb spustí pružinový mechanismus který zabrzdí pohonný systém motoru.
- Řetězová brzda slouží také jako ochrana levé ruky před kontaktem s řetězem.
- Řetězovou brzdou používejte jako "ruční brzdu" při přenosu pily z místa na místo. Předejdete tak kontaktu zahájené pily s Vaší nohou, jinou osobou nebo předmětem.
- Zpětný náraz pily dokáže být velmi náhlý a prudký, avšak většina Zpětný náraz je slabá a tedy nedojde k aktivaci řetězové brzdy. Během Zpětný náraz je důležité aby uživatel držel pilu pevně.
- Způsob aktivace řetězové brzdy (automaticky nebo manuálně) závisí na síly zpětného rázu, polohy řezaného materiálu a vodicí lišty.

### **Kontrola funkčnosti brzdy řetězu a předního chrániče ruky (obr. 5A / 5B / 6)**

#### **Kontrola předního chrániče ruky**

- Ujistěte se, že přední chránič ruky není poškozen a že na něm nejsou žádné viditelné poškození, např. praskliny.
- Posuňte přední chránič dopředu a dozadu, abyste se přesvědčili, že se pohybuje volně a že je bezpečně upevněn.

#### **Kontrola aktivace brzdy setrvačnou silou**

- Umístěte řetězovou pilu s vypnutým motorem na pařez nebo jiný stabilní povrch.
- Pusťte přední rukojeť a nechte pilu spadnout otáčejíc se kolem zadní rukojeti směrem k pařezu.
- Když lišta narazí na pařez, měla by se aktivovat brzda.

#### **Kontrola aktivace brzdy**

- Položte pilu na pevnou zem a nastartujte ji.
- Ujistěte se, že se řetěz nedotýká země nebo jiného předmětu.
- Pevně uchopte řetězovou pilu.
- Přidejte plný plyn a aktivujte brzdu řetězu tím, že skloníte levé zápěstí dopředu na přední chránič.
- Neupusťte přední rukojeť.
- Řetěz by se měla okamžitě zastavit.

## Zachycovač řetězu

- Zachycovač řetězu je určen k zachycení řetězu pily, jestliže se přetrhne nebo sklouzne dolů. K vzpomínáním událostem by nemělo dojít, pokud je řetěz řádně napnutý a pokud s vodící lištou a řetězem správně zachází.

## Prvky tlumící vibrace

- Řetězová pila obsahuje prvky na tlumení vibrací, které Vám usnadní práci s pilou.
- Tyto prvky snižují přesun vibrací z motoru / řetězu do rukojeti a je jimi oddělené těleso pily jakož i samotná řezací řetěz od rukojeti.
- Řezání tvrdého dřeva (např. Listnaté dřeviny) vytváří více vibrací než řezání měkkého dřeva (např. Jehličnaté dřeviny).
- Řezání tupou nebo špatnou řetězem zvyšuje frekvenci / sílu vibrací.
- **-VAROVANIE!** U osob, které mají problém s krevním oběhem může nadměrné vystavování se vibracím zhoršit tento problém a / nebo poškodit nervová zakončení.
- V případě, že pociťujete jeden z těchto symptomů, kontaktujte doktora: necitlivost části těla, lechtání, píchání, bolest, ztrátu síly, nebo změnu barvy pleti. Tyto symptomy se vyskytují většinou v ruce, prstech nebo zápěstích, a jejich dopad může být zhoršený chladným počasím.

## Pravidla zacházení s řezacím příslušenstvím

- Používejte pouze doporučené řezací příslušenství
- Řezací zuby řetězu musí být nabroušené!
- Nastavte správný hloubkový doraz -postupujte podle pokynů v tomto návodu pro nastavení doporučené hloubky dorazu. Nesprávné nastavení zvyšuje riziko zpětného nárazu!
- Řetěz pily musí být správně napnutý. Nesprávně napnutý řetěz častěji odskakuje, čímž se zrychluje opotřebení lišty, řetězu a ozubeného kolečka.
- Řetěz pily udržujte namazanou a udržovanou. Špatně namazaný řetěz je náchylnější na poškození a opotřebení.
- Řezací příslušenství pily je vyrobeno tak, aby snižovalo riziko zpětného nárazu.
- Jediný způsob jak předejít Zpětný náraz pily je nedopustit, aby zóna zpětného nárazu narazil lišty přišla do kontaktu s jiným předmětem.
- Použitím příslušenství s prvky redukujícími zpětný náraz i nabroušenou a udržovanou řetězem snížíte efekt zpětného nárazu.

## Řetěz

- Řetěz pily je tvořena články, které jsou dostupné ve standardní verzi nebo ve verzi s prvky redukujícími zpětný náraz
- **-VAROVÁNÍ!** Ani ten nejsofistikovanější design motorové pily nedokáže eliminovat riziko zpětného nárazu.
- **-VAROVÁNÍ!** Kontakt s otáčející se řetězem pily může způsobit závažně zranění!

## MANIPULACE S PALIVEM

**POZOR!** Benzínová řetězová pila je poháněna dvoutaktním motorem, který pro správné fungování potřebuje palivovou směs složenou z benzínu a motorového oleje. Při míchání je důležité dodržovat správný poměr směsi. Pokud k benzínu nepřidáte správný poměr motorového oleje, můžete způsobit závažné poškození motoru, na které se nevztahuje záruka.

- Používejte výhradně bezolovnatý benzín s minimálním oktanovým číslem 95 (E 10).
- Benzín má tendenci vytvářet usazeniny v nádobě, ve které je skladován déle než 2 měsíce. **Vždy používejte pouze čerstvý benzín!**

- Používejte pouze kvalitní motorový olej určený pro vzduchem chlazené dvoudobé motory.

- **NEBEZPEČÍ!** Benzín a palivová směs jsou hořlaviny!

- Benzín a palivovou směs skladujte ve vhodných nádobách, na bezpečném místě, v dostatečné vzdálenosti od zdrojů tepla a otevřeného ohně.

- Nenechávejte nádoby s benzínem nebo palivovou směsí v dosahu dětí.

- Během přípravy palivové směsi nekuřte a vyhněte se inhalaci výparů.

- Ujistěte se, že v místnosti, kde dochází k doplňování nebo přípravě paliva, je zajištěna dostatečná ventilace.

### **Příprava palivové směsi**

- Benzín a olej míchejte v čisté nádobě.

- Začněte nalitím poloviny z celkového množství míchaného benzínu do nádoby. Následně dolijte celé množství oleje. Směs zamíchejte. Po smíchání dolijte zbylé množství benzínu.

- Směs řádně promíchejte před jejím nalitím do nádrže.

- Palivová směs podléhá stárnutí. Nepřipravujte nadměrné množství palivové směsi, abyste zabránili tvorbě usazenin.

**Důležité!** Nádoby s palivovou směsí a s benzínem vhodně označte, aby se zabránilo jejich záměně při použití.

- Pravidelně čistěte nádoby na benzín a na palivovou směs, abyste odstranili případné usazeniny.

### **Doplnění paliva:**

- **VAROVÁNÍ!** Řízení se následnými pokyny sníží riziko požáru:

- Palivo doplňujte pouze pokud je motor vypnutý.

- Umístěte stroj na rovnou plochu, do stabilní polohy, s uzávěrem palivové nádrže nasměřovaným nahoru.

- Vyčistěte uzávěr nádrže a okolní prostor, aby se zabránilo vniknutí nečistot během doplňování paliva.

- Uzávěr nádrže otvírejte pomalu - případný přebytečný tlak v nádrži se tak uvolní postupně.

- Ujistěte se že palivo je dobře smíšené před jeho doplněním do nádrže.

- Před doplněním paliva nechte motor vychladnout.

- Energicky protřepejte nádobou, v níž se nachází palivová směs.

- Pomocí nálevky nalijte palivovou směs do palivové nádrže. Nezaplňujte přitom nádrž až úplně po okraj.

- Po doplnění paliva nádrž pořádně uzavřete.

- **POZOR!** Okamžitě očistěte jakoukoliv stopu po palivové směsi, která se rozlila po stroji nebo po zemi a nestartujte motor, dokud se benzín zcela nevypaří.

- Benzinovou řetězovou pilu nestartujte mě místě kde jste doplňovaly palivo. Ujistěte se, že se benzinová řetězová pila nachází v dostatečné vzdálenosti od místa kde jste doplňovaly palivo (minimálně 3 m).

### **STARTOVÁNÍ A ZASTAVENÍ**

#### **Před nastartováním**

- Zkontrolujte pilu zda nemá poškozené, uvolněné nebo opotřebované díly a zda některé díly nechybí.

- Zkontrolujte matice, šrouby a šrouby s maticí.

- Zkontrolujte vzduchový filtr.

- Zkontrolujte, zda uzamykací tlačítko plynové páky a páka plynu fungují správně.

- Zkontrolujte, zda ON / OFF vypínač funguje správně.

- Zkontrolujte, zda z pily neuniká palivo.

- Zkontrolujte zda jsou řetěz a lišta správně namontovány.

- Zkontrolujte ostrost a napnutí řetězu.

**-VAROVANIE! Přečtěte si následující pokyny:**

- Při startování pily je nutné uvolnit řetězová brzdu, aby se zabránilo možnému kontaktu s točící se řetězem.
- Při startování položte pilu na zem a ujistěte se, že máte stabilní postoj a že se řetěz pily ničeho nedotýká.
- Jiné osoby a zvířata se nesmí pohybovat v blízkosti pracoven oblasti pily.

**Startování studeného motoru**

- Před nastartováním motoru uvolněte řetězovou brzdou zatlačením krytu přední rukojeti směrem dopředu.
- ON / OFF vypínač (10) do polohy "I".
- Pár krát stiskněte palivové čerpadlo (23) dokud se nenaplní palivem (není třeba, aby bylo zcela naplněno).
- Zcela vytáhněte páku sytiče (13).
- Levou rukou držte pilu na zemi.
- Dejte si pravou nohu do zadní rukojeti.
- Pravou rukou pomalu táhněte za rukojeť startovacího lanka, dokud neucítíte mírný odpor. Následně startovací lanko silně a rychle zatáhněte. V žádném případě startovací lanko neobmotávejte kolem své ruky.
- VAROVANIE!** Startovací lanko úplně nevytahujte. V případě úplného vytažení startovací lanko nepouštějte -můžete poškodit pilu.
- Táhněte rukojeť startovacího lanka, dokud se motor nenastartuje nebo se nepokusí nastartovat (potáhněte max. 8 krát)
- Pokud motor nastartuje nebo se pokouší nastartovat, zatlačte páku sytiče do polohy polovičního otevření.
- Pokračujte v tažení startovacího lanka, dokud motor nenastartuje.
- Držte zadní rukojeť pravou rukou a přední rukojeť levou rukou.
- Abyste deaktivovali brzdou řetězu, ihned vytáhněte přední chránič ruky směrem dozadu k přední rukojeti.
- **Poznámka:** Řetěz se pohne.
- Nechte motor běžet 20 - 30 sekund při zvýšených volnoběžných otáčkách.
- Následně pomalu zatáhněte páčku plynu, což umožní, aby se motor vrátil do normálních volnoběžných otáček.
- Nechte motor běžet 10 sekund při normálních volnoběžných otáčkách.

**Startování teplého motoru**

- Před nastartováním motoru uvolněte řetězovou brzdou zatlačením krytu přední rukojeti směrem dopředu.
- ON / OFF vypínač (10) do polohy "I".
- Levou rukou držte pilu na zemi.
- Dejte si pravou nohu do zadní rukojeti.
- Pravou rukou pomalu táhněte za rukojeť startovacího lanka, dokud neucítíte mírný odpor. Následně startovací lanko silně a rychle zatáhněte. V žádném případě startovací lanko neobmotávejte kolem své ruky.
- VAROVÁNÍ!** Startovací lanko úplně nevytahujte. V případě úplného vytažení startovací lanko nepouštějte -můžete poškodit pilu.
- Táhněte rukojeť startovacího lanka, dokud se motor nenastartuje (potáhněte max. 8 krát).

- Držte zadní rukojeť pravou rukou a přední rukojeť levou rukou.
- Abyste deaktivovali brzdu řetězu, ihned vytáhněte přední chránič ruky směrem dozadu k přední rukojeti.
- **Poznámka:** Řetěz se pohne.
- Nechte motor běžet 10 - 15 sekund při zvýšených volnoběžných otáčkách.
- Následně pomalu zatáhněte páčku plynu, což umožní, aby se motor vrátil do normálních volnoběžných otáček.

### **Nastartování motoru v případě, že je palivo příliš horké**

- V případě, že řetězovou pilu nelze nenastartuje, palivo může být příliš horké.
- Poznámka:** Vždy používejte čerstvé palivo a zkratěte provozní čas v teplém počasí.
- Nechte pilu vychladnout (min. 20 minut).
- Znovu se pokuste pilu nastartovat (Dodržujte pokyny při startu studeného motoru).

### **Zastavení motoru**

- Uvolněte páčku plynu a nechte motor běžet při volnoběžných otáčkách.
- ON / OFF vypínač (10) do polohy "0".
- **Poznámka:** Pokud chcete v případě nouze zastavit motor, aktivujte řetězovou brzdu a ON / OFF vypínač do polohy "0".

## **VYSVĚTLENÍ SPRÁVNÉHO POSTUPU PŘI ZÁKLADNÍCH PRACÍCH**

### **Kácení stromů**

Pokud řezání kmenů na špalky a kácení uskutečňují dvě osoby současně, pak musí vzdálenost mezi osobou, která spílá strom, a osobou, která pracuje na stromě už kácení, být přinejmenším dvakrát větší, než je výška řezaného stromu. Při kácení je třeba dbát na to, aby nebyly žádné osoby vystavené nebezpečné situaci, a aby nebyly zasaženy žádné napájecí, elektrické či jiné vedení, a aby nevznikly žádné věcné škody. Pokud se strom ocitne v kontaktu s elektrickým či jiným vedením, třeba okamžitě informovat příslušného správce vedení. Při řezání na svahu se musí pracovník obsluhující řetězovou pilu nacházet vždy nad řezáním stromem, protože po skácení bude kmen pravděpodobně klouzat nebo valit směrem dolů. Před kácením je nutné si naplánovat únikovou cestu a podle potřeby si ji předem uvolnit. Úniková cesta má vést šikmo dozadu od předpokládané pádové linie stromu. Před kácením je třeba posoudit sklon kmene, polohu větších větví a směr a sílu větru tak, aby bylo možné určit směr pádu stromu. Ze stromu je třeba odstranit nečistoty, kameny, volnou kůru, hřebíky, svorky a zbytky drátu.

### **Provedení vrubová (klínovitého) zářezu**

V pravém úhlu ke směru a ze strany budoucího pádu stromu vyřízneme klín do hloubky 1/3 průměru kmene. Nejprve provedeme dolní vodorovný zářez. Tím je zabráněno sevření lišty s řetězem při provádění druhého shora šikmo vedeného zářezu

### **Provedení finálního řezu při kácení**

Finální řez nasadíme ve výši alespoň 50 mm nad vodorovným zářezem a z druhé strany, než kde je proveden klínovitý zářez. Finální řez tedy vedeme rovnoběžně s protilehlým vodorovným zářezem. Finální řez vedeme pouze tak hluboko, aby zůstalo zachováno lomové jádro kmene, které může při pokládání kmene sloužit jako pomyslný kloubový závěs. Jádro brání tomu, aby se kmen otáčel a položil se do nesprávného směru. Jádro nedopilujeme. V okamžiku, kdy se finální řez přiblíží k jádru by měl strom už začít padat. Pokud se začne ukazovat, že strom lze nepadne do požadovaného směru, nebo se nakloní zpět a sevře pilovou lištu, je třeba přerušit provádění finálního řezu a na přesměrování kmene do požadovaného směru je třeba použít klíny ze dřeva, plastu nebo hliníku.

Jakmile strom začne padat, vyjmeme řetězovou pilu z řezu, vypneme ji, odložíme a plánovanou únikovou cestou opustíme nebezpečný prostor. Pozor na spadlé větve a jiné překážky na zemi a na možnost zakopnutí při rychlém ústupu.

### **Odvětlování**

Pod pojmem odvětlování rozumíme oddělování větví od pokácených kmene. Při odvětlování nejprve větší, směrem dolů orientované větve ponecháváme, protože kmen podpírají. Menší větve, oddělíme jedním řezem. Větve, které jsou mechanicky napružené, třeba řezat zdola nahoru, aby bylo zabráněno zaklínění pily

### **Zkracování kmene**

Pod pojmem zkracování kmene rozumíme řezání již pokácených kmene na části / špalky. Při řezání dbejte na pevný a jistý postoj a rovnoměrné rozložení hmotnosti těla na obě nohy. Pokud je to možné, měl by být kmen podepřen větvemi, trámům nebo klíny a zajištěn proti pohybu. Řiďte se jednoduchými pokyny pro usnadnění řezání. Pokud kmen rovnoměrně doléhá na zem po celé své délce, pilíme ho shora. Pokud kmen stromu leží na zemi pouze na jedné straně, pak nařežeme kmen nejprve zdola do 1/3 průměru kmene a zbytek řezu provedeme shora oproti spodnímu řezu. Pokud strom doléhá k zemi naoboch koncích, potom nařežeme kmen nejprve shora do 1/3 průměru kmene, a pak dopil zbývající 2/3 průměru kmene zdola proti hornímu řezu. Při řezání na svahu vždy stojíme nad kmenem, abychom měli plnou kontrolu nad pilou iv okamžiku "proříznutí", snížíme na konci řezu tlak na pilu, aniž bychom uvolnili pevné držení rukojetí řetězové pily. Dbáme, aby se řetěz pily nedotkla země. Po dokončení řezu počkáme, dokud se řetěz pily úplně zastaví, a až potom řetězovou pilu odložíme. Při procházení od jednoho stromu k druhému vždy motor řetězové pily vypínáme.

### **Použití zubové opěrky**

Zapíchněte zubovou opěrku do kmene a použijte ji jako opěrný bod. Obloukovými řeznými pohyby se lišta bude dostávat do dřeva. V případě potřeby postup několikrát opakujte a změňte místo zabodnutí opěrky.

## **ÚDRŽBA**

- Správná údržba je základem pro zachování původní účinnosti a provozní bezpečnosti stroje.
- Nasadte si pracovní rukavice.
- Neprovádějte servisní práce, pokud nemáte potřebné znalosti a vybavení.
- **POZOR!** Před zahájením jakékoliv kontroly nebo údržby stroj vypněte, odpojte kabel zapalovací svíčky a počkejte dokud motor úplně nevychladne.
- Po každém ukončení pracovní činnosti důkladně očistěte stroj od prachu a, opravte a nahraďte poškozené části.
- Stroj skladujte na suchém místě, chráněném před povětrnostními vlivy.
- Prevence přehřátí a poškození motoru udržujte větrací otvory stále čisté.
- Nikdy nečistěte nebo nestříkejte na zařízení vodu. Kryt motoru vyčistěte měkkým navlhčeným hadříkem. Nikdy nepoužívejte čisticí prostředky nebo rozpouštědla nebo rozpouštědla jako o je benzín, alkohol, čpavek apod! Tato rozpouštědla mohou poškodit plastové části výrobku.
- Startovací lanko je třeba vyměnit při prvních příznacích opotřebení.
- Pravidelně kontrolujte dotažení všech šroubů všech šroubů a matic.

**UPOZORNĚNÍ:** Všechny údržbářské práce na zařízení, s výjimkou prací popsaných v tomto návodu k použití, smí provádět výhradně autorizovaný servis.

### **ČIŠTĚNÍ VZDUCHOVÉHO FILTRU (OBR. 8A / 8B)**

1. Odšroubujte šroub krytu vzduchové filtru a zapalovací svíčky (A) a odstraňte kryt vzduchové filtru.
2. Vyberte vzduchový filtr (15) ze zařízení
3. Vzduchový filtr omyjte mýdlovou vodou a nechte vysušit. Nepoužívejte benzín ani žádné jiné rozpouštědla
4. Následně namontujte vzduchový filtr zpět na své místo, nasadte kryt vzduchového filtru a zapalovací svíčky a upevněte šroubem.

### **ČIŠTĚNÍ PALIVOVÉHO FILTRU**

**Poznámka:** Nikdy nepoužívejte pilu bez namontovaného palivového filtru. Po 100 hodinách používání by měl být palivový filtr vyčištěn nebo v případě poškození vyměněn. Před výměnou palivového filtru bezpodmínečně vyprázdněte palivovou nádrž.

1. Odstraňte uzávěr palivové nádrže.
2. Ohněte kousek měkkého drátu.
3. Ohnutý kousek měkkého drátu vložte do otvoru palivové nádrže a zahákněte s ním palivovou hadičku. Následně opatrně vytáhněte palivovou hadičku směrem k otvoru, dokud se palivové hadičky nebudete moci dotknout prsty.

**Poznámka:** palivová hadičku nevytahujte zcela z nádrže.

4. Vyjměte palivový filtr z nádrže.
5. Palivový filtr vyčistěte. V případě, že je filtr poškozený nebo příliš znečištěný, zlikvidujte ho.
6. Vložte nový nebo vyčištěný fi ltr. Jeden konec filtru vložte do nádrže a ujistěte se, že je filtr správně usazen v dolním rohu nádrže. V případě potřeby pomocí šroubováku posuňte fi ltr do správné polohy, přičemž dávejte pozor, abyste ho nepoškodili.
7. Naplňte nádrž palivem. Namontujte zpět uzávěr palivové nádrže.

### **KONTROLA ZAPALOVACÍ SVÍČKY (OBR. 8A / 8B)**

**Poznámka:** Pro dosažení požadovaného výkonu pily je nutné aby byla zapalovací svíčka vyčištěna a zároveň byla nastavena správná vzdálenost mezi elektrodami. Doporučená vzdálenost je 0,6 - 0,7 mm.

2. Odšroubujte šroub krytu vzduchové filtru s zapalovací svíčky (A) a následně odstraňte kryt.
3. Současným zatažením a otočením za kabel zapalování (C) jej odpojte od zapalovací svíčky.
4. Pomocí klíče odmontujte zapalovací svíčku.
5. Vyčistěte zapalovací svíčku nebo v případě potřeby vyměňte za novou. Případné nečistoty odstraňte kovovou kartáčkem.

### **NASTAVENÍ KARBURÁTORU**

- Benzínový řetězová pila byla vyrobena tak, aby bylo množství vypuštěných škodlivých emisí co nejnižší.
- Karburátor reguluje výkon motoru. V karburátoru dochází ke smíchání vzduchu a paliva. správně nastavení poměru smíšeného vzduchu a paliva je důležité pro správné fungování stroje.
- V případě potřeby nastavení karburátoru odнесите benzinových řetězovou pilu do autorizovaného servisu.

### **ČIŠTĚNÍ LIŠTY (OBR. 9)**

- Pro dosažení co nejlepšího výkonu pily je nutné namazat lištu po každých 10 hodinách provozu.
- Zkontrolujte, zda není zablokovaný olejový kanál. V případě potřeby ho vyčistěte.

**Poznámka:** Stav olejového kanálu lze snadno zkontrolovat. Pokud je olejový kanál průchodný, lišta bude naolejovaná do několika sekund od spuštění pily.

- Drsné a ostré hrany lišty opatrně obruste pomocí plochého pilníku.

- Zkontrolujte, zda drážka ve vodící liště není opotřebovaná. V případě potřeby vyměňte vodící lištu.
- Zkontrolujte, zda špička vodící lišty není zdrsněná ani velmi opotřebovaná.
- Zkontrolujte, zda se ozubené kolečko lišty volně otáčí a zda otvor pro mazání na ozubeném kolečku lišty není zablokovaný. Vyčistěte a namažte je, pokud je to nutné.
- Lištu po 8 hodinách používání otočte naopak aby jí opotřebení bylo rovnoměrné.

### **AUTOMATICKÉ MAZÁNÍ ŘETĚZU**

- Řetězová pila je vybavena automatickým systémem mazání řetězu, který zajišťuje správné množství oleje potřebné pro její chod.
- Automatický systém mazání řetězu byl ve výrobě nastaven tak aby fungoval optimálně. V případě, že je třeba jeho přenastavení kontaktujte autorizovaný servis.
- Na spodní straně řetězové pily je umístěna nastavovací šroub pro nastavení mazání řetězu (obr. 14).
- Otáčením šroubu proti směru hodinových ručiček se zvyšuje mazání řetězu, otáčením ve směru hodinových ručiček se snižuje mazání řetězu.

#### **Kontrola mazání řetězu:**

- Nasměrujte špičku vodící lišty na světlo zbarvený povrch vzdálení asi 20 cm. Asi po 1 minutě, při chodu na 3/4 plynu, byste měli vidět zřetelnou čáru oleje na světlé ploše.
- Pokud mazání řetězu není v pořádku:
  - Zkontrolujte, zda není ucpaný olejový kanálek na vodící liště a v případě potřeby ho vyčistěte.
  - Zkontrolujte, zda je čistá drážka vodící lišty a v případě potřeby ji vyčistěte.
  - Zkontrolujte, zda se vodící ozubené kolečko lišty volně otáčí, a zda otvor pro mazání není ucpaný a v případě potřeby jej vyčistěte a namažte.

Pokud systém mazání ani po těchto kontrolách není funkční kontaktujte autorizovaný servis.

### **OSTŘENÍ ŘETĚZU**

- Nikdy nepoužívejte tupou řetěz. Pokud je řetěz tupý, je třeba vyvinout větší tlak pro proříznutí obrobku a tvoří se velmi tenké odřezky. Při úplně tupé řetězu se odřezky netvoří vůbec a při řezání se vytváří jen prach.

- Při řezání s ostrou řetězem se vytvoří cesta a dlouhé, hrubé třísky.

- Řezací část řetězu se jmenuje řezací článek a skládá se z řezacího zubu (A) a omezovacího zubu (B). Hloubka řezu je dána v ýškovým rozdílem mezi řezacím zubem a omezovacím zubem.

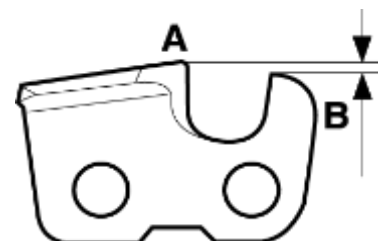

- **Při ostření řezacího zubu pamatujte tyto důležité faktory:**

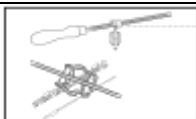
ÚHEL BROUŠENÍ	ÚHEL ŘEZU	POLOHA PILNÍKU A PRŮMĚR PILNÍKU
		

#### **Ostření řezacích zubů**

- Na naostření zubů budete potřebovat kulatý pilník a vodítko pilníku.
- Zkontrolujte, zda je řetěz správně napnutý. Nenapnutém řetěz se bude posouvat stranou, a bude ji obtížnější správně naostřit.
- Bruste zuby vždy z vnitřní strany. Při zpětném pohybu zmenšete tlak na pilník.
- Nabruste všechny zuby nejprve na jedné straně, pak otočte pilu a nabruste zuby na druhé straně.
- Bruste všechny zuby na stejnou délku. V případě, že se délka řezacích zubů zmenší na 4 mm je řetěz opotřebovaná a je třeba ji vyměnit.

Když ostré řezací zuby, zmenšujete vzdálenost mezi řeznou a omezovací hranou (= hloubka řezu). Abyste dosáhli optimálního výkonu řezání, musíte zbrousit i omezovací zuby na doporučenou výšku. **VAROVÁNÍ!** Pokud je hloubka řezu příliš velká, je mnohem větší riziko zpětného nárazu.

### Přizpůsobení hloubky řezu

- Ještě před nastavením hloubky řezu je třeba řezací zuby nanovo naostřit.
- Hloubku řezu doporučujeme nastavit po každém třetím ostření řetězu.
- K nastavení hloubky řezu budete potřebovat plochý pilník a měрку hloubky řezu.
- Umístěte měрку na omezovací zuby na řetěz (potřebné informace jak používat měрку hloubky naleznete na jejím obalu).
- Na zbrúšení vyčnívající části omezovacího zubu používejte plochý pilník.
- Hloubka řezu je správná, když při tažení pilníku po měřítku necítíte žádný odpor.

### SKLADOVÁNÍ A PŘEPRAVA

- Pílu skladujte tak, aby nedošlo kúkontaktu paliva nebo palivových výparů s částmi elektrických zařízení, které mohou jiskřit.
- Palivo skladujte pouze v k tomu určené nádobě.
- Při dlouhodobém uskladnění nebo přepravě pily by mělo být palivo a olej odebrané z nádrží.
- Před plánovaným dlouhodobým uskladněním pily vyčistěte a zkontrolujte.
- Při přepravě a skladování pily je nutné nasadit ochranný kryt na řetěz - zabráníte tak možnému zranění.
- Při přepravě pily ji řádně zajistěte.

### OCHRANA ŽIVOTNÍHO PROSTŘEDÍ



Symbol přeškrtnuté popelnice na produktech nebo v průvodních dokumentech znamená, že použité elektrické a elektronické výrobky nesmí být přidány do běžného komunálního odpadu. Pro správnou likvidaci, obnově a recyklaci doručte tyto výrobky na určená sběrná místa, kde budou přijata zdarma. Alternativně v některých zemích můžete vrátit své výrobky místnímu prodejci při koupi ekvivalentního nového produktu. Správnou likvidací tohoto produktu pomůžete zachovat cenné přírodní zdroje a napomáháte prevenci potenciálních negativních dopadů na životní prostředí a lidské zdraví, což by mohly být důsledky nesprávné likvidace odpadů. Další podrobnosti si vyžádejte od místního úřadu nebo nejbližšího sběrného místa. Při nesprávné likvidaci tohoto druhu odpadu mohou být v souladu s národními předpisy uděleny pokuty.

# ES PROHLÁŠENÍ O SHODĚ

## ES DECLARATION OF CONFORMITY

vydano/issued by

Výrobce/Producer: Zhejiang Royal Garden Tools Manufacture Co., Ltd.  
Sídlo/Seated: No.9 Shanghuang Road, Lanjiang Street, Lanxi Economic development Area  
Zhejiang, P.R.C.

Represented by: SLOVAKIA TREND EXPORT - IMPORT, s.r.o.  
Sídlo/Seated: Michalovská 87/1414, Sobrance 07301, Slovensko  
IČO/ID Nr: 46512250

prohlašuje na vlastní odpovědnost, že následně označené zařízení na základě své koncepce a konstrukce, stejně jako do oběhu uvedené provedení, odpovídá základním bezpečnostním požadavkům příslušných legislativních předpisů/hereby declares that this appliance is in compliance with all basic safety requirements of all relevant directives.

**Benzínová Pila / Gasoline chain saw Worcraft GCS26-10, 700W, 25,4 cm<sup>3</sup>, 11 000/min, 3 300 ±300/min, 10", řetězová**  
**TYP: CS2600**  
**MODEL: GCS26-10**

byla navržena a vyrobena ve shodě s následujícími normami/was constructed and produced in compliance with following standards:

EN ISO 11681-2:2011+A1:17  
EN ISO 14982:2009  
EK9-BE-66

a následujícími předpisy (vše v platném znění)/and all relevant directives (all in compliance):

EMC 2014/30/EU  
MD 2006/42 EC  
OND 2000/14/EU and the Directive 2005/88/EC

Noise measured Level/Hladina hluku naměřená LwA (108,7) dB(A)  
Noise guaranteed Level/Hladina hluku garantovaná LwA (113) dB(A)

Posouzení shody bylo provedeno na základě ES zkoušky typu./Conformity assessment was carried out on the basis of the EC type-examination procedure.

Všechny soubory technické dokumentace se nacházejí k nahlédnutí na adrese: /All related technical documentation and test report are available for checking at seat of company on following address: Slovakia TREND Export – Import s.r.o, Michalovská 87/1414, 073 01 Sobrance, Slovenská Republika

Last two digits when product has been introduced on market  
/ Poslední dvě číslice roku, kdy byl výrobek označen značkou CE: 23

Sobrance 31.10.2023

Datum a místo vydání prohlášení  
Place and date of issue

JUDr. Michal ŽEŇUCH  
per procuram  
SLOVAKIA TREND EXPORT - IMPORT, s.r.o.  
Michalovská 87/1414  
073 01 SOB RANCE  
IČO: 46512250, DIČ: 2023403371

.....  
Vydal/Issued by. Razítko/Podpis, Stamp/Signature  
JUDr. Michal Žeňuch, confidential clerk/prokurista

# WORCRAFT

PROFESSIONAL

## Záruční list / Warranty

Výrobní číslo:	Dátum prodeje:	Podpis a razítko prodejce:

Meno zákazníka (název firmy):	Adresa zákazníka (sídlo firmy):

<b>Zákazník svým podpisem potvrzuje, že mu bylo zařízení předvedeno a vysvětleno, že byl seznámen s návodem k obsluze, nasazením a užíváním stroje a že mu zařízení bylo vydáno kompletní.</b>	Podpis zákazníka:

## Záznamy o reklamaci – záručních opravách

Dátum přijetí reklamace:	Datum ukončení reklamace:	Evidenční číslo reklamace:	Podpis převedené záruční opravy (Záznam o neoprávněné reklamaci)	Razítko servisního technika:

### Podmínky záruky

- Dodavatel poskytuje na tento výrobek záruční dobu uvedenou v tomto záručním listu za podmínek dodržení způsobu používání a skladování výrobku v souladu s platnými podmínkami a normami, jako i návodem k obsluze. Záruční doba začíná běžet od data prodeje. Záruka na baterie je 12 měsíců.
- Prodoužená záruční doba 5 let se poskytuje na výrobek za podmínek, že tento výrobek je dodavatelem označený v seznamu výrobků s prodouženou zárukou, konečným zákazníkům je spotřebitel a výrobek nebude používán na komerční nasazení. Prodoužená záruka je podmíněna pravidelnými servisními prohlídkami v autorizovaných servisních střediscích dodavatele.
- Záruční doba se prodoužuje o dobu, po kterou byl výrobek v záruční opravě a je o tom uveden záznam v seznamu o záručních opravách tohoto záručního listu. Právo na záruční opravu si spotřebitel může uplatnit v některém autorizovaném servisním středisku, podle příloženého seznamu A servisních středisek. Servisní střediska B převádějí záruční opravy pouze na produkty, které byly prodány v jejich provozech. Seznam servisních středisek je pravidelně aktualizován u prodejců a na stránce dovozu: [www.strendpro.sk](http://www.strendpro.sk).
- Servisní středisko je povinné zajistit záruční opravu v zákonem stanovené lhůtě. Zákonem stanovená lhůta pro vyřízení reklamace začíná běžet dnem následujícím po datu přijetí reklamace v servisním středisku..
- Bezplatná záruční oprava nemůže být uplatňována pokud jde o poruchy, které byly způsobeny používáním výrobku v rozporu s ustanoveními uvedenými v návodu k obsluze, nesprávnou manipulací, mechanickým poškozením, běžným mechanickým opotřebením dílů způsobeným provozem stroje, vinou obsluhy, živelnou pohromou, neoprávněným zásahem do výrobku, poruchy zapříčiněné použitím nevhodných náhradních dílů, použitím nevhodného paliva, a zřejmě přetížení stroje v důsledku trvalého překračování horní hranice výkonu. Práce spojené s čištěním, základní údržbou, ošetřováním nebo nastavením zařízení, které může převést obsluha a jsou uvedeny v návodu k obsluze, nespádají do rozsahu záruky.
- Za běžné opotřebením dílů se zvaží hlavně opotřebením: všech rotujících a pohyblivých částí, řezných částí a jejich krytů, střížných šroubů a klínů, převodových a klínových řemenů, řetězových převodů, třecí plochy brzd a spojek, dezény pneumatik a díly běžné údržby jako jsou: vzduchové, hydraulické a olejové filtry, zapalovací svíčky, olejové a chladicí náplně.
- Z prodoužené záruky jsou vyjmuty části strojů a zařízení, na které je konkrétní výrobce poskytuje kratší záruku jako dodavatel na samotný výrobek, ve kterém jsou namontovány. Do této kategorie částí patří: akumulátory, žárovky a podobně.
- Právo uplatnit nároky plynoucí ze záruky má vlastník výrobku, pokud tak učiní nejpozději v poslední den záruční doby.
- Při reklamaci se postupuje podle příslušných ustanovení občanského zákoníku a Zákona o ochraně spotřebitele.
- Servisní prohlídky, které jsou podmínkou prodoužené 5 leté záruky, musí být prováděny pouze v autorizovaném servisním středisku dodavatele, v pravidelných intervalech a období mezi jednotlivými prohlídkami nesmí překročit dobu 12 měsíců. První servisní prohlídka musí být provedena nejpozději do 12 měsíců od data prodeje výrobku. Servisní prohlídky provádějí servisní střediska v období posledních tří a prvních dvou měsíců kalendářního roku. Každá servisní prohlídka musí být zaznamenána v tomto záručním listě s uvedeným datem prohlídky, podpisem a razítkem servisního střediska. Servisní prohlídkou se rozumí kontrola stroje, výměna náplní a filtrů dle doporučení výrobce, výměna opotřebených a poškozených dílů, které mohou ovlivnit poškození nebo opotřebením jiných dílů a samotné nastavení stroje. Úkon servisní prohlídky a použitý materiál se účtuje dle platného ceníku servisního střediska.

Při uplatňování reklamace je reklamující povinen předložit k reklamaci čistý a kompletní výrobek, doklad o koupi nebo vyplněný a potvrzený záruční list. V případě prodoužené záruky, záznamy o servisních prohlídkách a daňové doklady za jednotlivé prohlídky. Při nesplnění některé z podmínek prodoužené záruky uvedené v tomto záručním listu, se na výrobek poskytuje záruční doba 2 roky.

### ZÁRUČNÍ A POZÁRUČNÍ SERVIS PROVÁDÍ ZÁSTUPCE VÝROBCE

Zplnomocněný zástupce výrobce: Slovakia Trend Export-Import s.r.o., Michalovská 87/1414, 073 01 Sobrance

Fax: (056) 652-2329 Tel: 0915 392 687 E-mail: [servis@slovakia-trend.sk](mailto:servis@slovakia-trend.sk)

**BENZINES LÁNCFŰRÉS****HASZNÁLAT**

A láncfűrészt faanyagok (fagerendák, deszkák, ágak, fatörzsek stb.) vágására és a fák ritkítására tervezték.

*A készüléket csak az előírt célokra használja. Bármely más felhasználás a visszaélés példjaként tekintendő. A felhasználó / üzemeltető felel az ilyen visszaélések által okozott károkért vagy sérülésekért. Ne feledje, hogy ezt az eszközt nem kereskedelmi vagy ipari használatra tervezték. A garancia nem érvényes, ha az eszközt kereskedelmi, ipari vagy hasonló célra használják.*

**TECHNIKAI ADATOK**

<b>MOTOR</b>	<b>TÍPUS</b>	RY1E34FC, 2-ütemű, levegővel hűtött
	<b>TÉRFOGAT</b>	25,4 cm <sup>3</sup>
	<b>TELJESÍTMÉNY</b>	0,7 kW
	<b>ALAPJÁRATI FORDULAT</b>	3 300±300 perc <sup>-1</sup>
	<b>MAX. FORDULAT</b>	11 000 perc <sup>-1</sup>
	<b>MAX. FORDULAT HASZNÁLTAKOR</b>	4 600 perc <sup>-1</sup>
	<b>ÜZEMANYAG-TARTÁLY TÉRFOGATA</b>	230 ml
	<b>OLAJTARTÁLY TÉRFOGATA</b>	160 ml
	<b>ÜZEMANYAG</b>	Üzemanyag-keverék a következő arányban (40 ml olaj és 1 l ólommentes benzin min. oktánszám 95)
	<b>FOGYASZTÁS</b>	0,9 l/ó
	<b>STARTOLÁS</b>	kézi
	<b>GYUJTÁS</b>	CDI
<b>AUTOMATIKUS LÁNCKENÉS</b>	Igen	
<b>KARBURÁTOR</b>	Membrán	
<b>LISTA HOSSZA</b>	25,4 cm	
<b>VÁGÁS HOSSZA</b>	20 cm	
<b>A LÁNC TÁVOLSÁGA</b>	9,525 mm (3/8 ")	
<b>HORONY SZÉLESSÉGE</b>	1,27 mm (0,050")	
<b>MAX. LÁNCSEBESSÉG</b>	21 m/mp	
<b>LÁNCKERÉK TÍPUSA</b>	Lánckerék 6-fogas	
<b>GARANTÁLT ZAJSZINT</b>	113 dB(A)	
<b>SÚLY</b>	3,25 kg	

## A TERMÉK RÉSZEI

1	Motor	15	Légszűrő
2	Lista	16	Gyújtógyertyák
3	Fűrészlánc	17	Fogak támasza
4	A lista védőburkolata	18	Láncfogó
5	Gyújtógyertya kulcs	19	Sínvédő burkolat rögzítő csavarja
6	Féklánc	20	Feszítő csavar
7	Első fogantyú	21	Üzemanyagtartály kupak
8	Hátsó fogantyú	22	Olajtartály kupak
9	Kézi indítás	23	Üzemanyagpumpa
10	BE / KI kapcsoló	24	Üzemanyag-keverő tartály
11	Fojtószelap kar	25	Csavarhúzó
12	Fojtószelap-zár	26	Hex kulcs
13	Fojtókar	27	Lyuk a fűrész felakasztásához
14	Légszűrő fedele		

## A SZIMBÓLUMOK LEÍRÁSA

	Általános veszély figyelmeztetés.
	Olvassa el a használati utasítást.
	Viseljen védőszemüveget.
	Viseljen védőkesztyűt.
	Figyelem! Visszaütés veszélye.
 	Mindig mindkét kezét használja a fűrészeléshez.
	Ne dolgozzon esőnél, és ne hagyja a készüléket kívül, ha esik.
	Munka közben viseljen bukósisakot.
	Viseljen fülvédőt.
	Viseljen légzőkészüléket.
	Munka közben viseljen csúszásmentes cipőt.
	<b>FIGYELEM!</b> Tárgy vagy fa érintése a fűrész hegyével bizonyos esetekben váratlan, hátrameneti reakciót válthat ki, amikor a rudat felfelé dobják a kezelő felé.
	A fűrészlánc forgásiránya.
	Ne dobja a háztartási hulladék közé. Ehelyett forduljon egy újrahasznosító központhoz környezetbarát módon. Kérjük, ügyeljen a környezet védelmére.



A termék megfelel az alkalmazandó európai irányelveknek, és elvégezték ezen irányelvek megfelelőségének értékelésére szolgáló módszert.

## BIZTONSÁGI UTASÍTÁSOK A BENZINES LÁNCFŰRÉSZHEZ

### ÁLTALÁNOS BIZTONSÁGI UTASÍTÁSOK

**VIGYÁZAT:** Olvassa el az összes biztonsági figyelmeztetést és utasítást. A figyelmeztetések és utasítások figyelmen kívül hagyása áramütést, tüzet és / vagy súlyos sérüléseket vagy halált okozhat.

- Semmilyen körülmények között ne változtassa meg a termék eredeti tervét a gyártó jóváhagyása nélkül. Ne használjon olyan láncfűrész, amelyet más személy látszólag módosított, és csak az láncfűrész típusához ajánlott eredeti tartozékokat használjon. A nem engedélyezett módosítások vagy kiegészítők súlyos sérüléseket vagy halált okozhatnak a kezelőben vagy másokban.
- Soha ne használja a láncfűrész, ha fáradt, alkohol, drogok, gyógyszerek vagy bármilyen más szerek hatása alatt van, ami csökkentheti látását, éberségét, koordinációját vagy megítélését.
- Használja a "VÉDŐ FELSZERELÉS" c. részben leírt védőfelszerelést.
- Ne indítsa el a láncfűrész beltérben. A kipufogógázok belégzése veszélyes lehet.
- A motor kipufogógáz meleg, szikrákat tartalmazhat, amelyek tüzet okozhatnak. Soha ne indítsa el a láncfűrész gyúlékony anyagok közelében!
- Ügyeljen arra, hogy a közelben ne legyenek emberek vagy állatok, amelyek érintkezhetnek a láncfűrészekkel, vagy befolyásolhatják a láncfűrész.
- A láncfűrész működés közben elektromágneses teret generál. Az elektromágneses mező károsíthatja a beültetett orvostechikai eszközöket. A láncfűrész használata előtt konzultáljon orvosával és a beültetett orvostechikai eszköz gyártójával.
- Ne engedje, hogy gyermekek használják a láncfűrész.
- Ne engedje, hogy a láncfűrész olyan személyek használják, akik nem ismerik a megfelelő működéshez szükséges utasításokat.
- A csökkent fizikai vagy mentális képességű embereket a láncfűrész használata során mindig felügyelni kell (felelős felnőtt állandó jelenléte szükséges).
- Ha nem használja, rögzítse biztonságosan a láncfűrész gyermekek és illetéktelen személyek számára elzárt helyen.
- Tárgyak lepattanhatnak a termékről, és használat közben sérüléseket okozhatnak. A sérülés kockázatának csökkentése érdekében kövesse a biztonsági utasításokat.
- Ne mozduljon el a láncfűrészről, amikor a motor jár. Mielőtt elhagyná a munkaterületet, állítsa le a motort, és ellenőrizze, hogy a lánc nem forog-e.
- Baleset esetén a felhasználó felelős a következményekért.
- A láncfűrész használata előtt ellenőrizze, hogy nem sérültek-e alkatrészek. Kövesse a nemzeti vagy helyi előírásokat. Bizonyos körülmények között megtilthatják vagy korlátozhatják a termék működését.

### ÜZEMELTETÉSI BIZTONSÁGI UTASÍTÁSOK

- A folyamatos vagy rendszeres működés fehér ujj-szindrómához vagy hasonló, vibrációból eredő egészségügyi problémákhoz vezethet. Ha folyamatosan vagy rendszeresen használja a terméket, vigyázzon a kezére és az ujjai állapotára. Ha keze vagy ujjja elszíneződést mutat, kezd fájni, remegni vagy zsibbadni, hagyja abba a munkát, és azonnal forduljon orvosához.
- Használat előtt ellenőrizze, hogy a láncfűrész teljesen össze van-e szerelve.
- Használat közben tárgyak lepattanhatnak a láncfűrészről, és szemkárosodást okozhatnak. Ezért a termék használatakor mindig használjon jóváhagyott szemvédőt.
- Használat közben ügyeljen arra, hogy egy gyermek ne tudjon tudása nélkül eljutni a láncfűrészhez.
- Ne használja a terméket, ha más emberek vannak a munkaterületen. Ha ez történik, kapcsolja ki a láncfűrész.

- Ügyeljen arra, hogy a láncfűrész mindig teljesen ellenőrzése alatt tartsa.
- Használat közben a láncfűrész mindkét kezével kell tartani. Használat közben ne tartsa egyik kezével a láncfűrész. Az egykezes használat súlyos sérüléseket okozhat a kezelőben, az ő asszisztenseiben vagy a járókelőkben.
- Tartsa az elülső fogantyút bal kezével, a hátsó fogantyút a jobb kezével és a láncfűrész a test jobb oldalán.
- Soha ne használjon láncfűrész, ha fáradt, alkoholt, kábítószer, gyógyszert fogyasztott vagy bármi más, ami látásának, éberségének, koordinációjának vagy megítélésének romlásához vezethet.
- Ne használjon láncfűrész, ha baleset esetén nincs segítség. A láncfűrész elindítása előtt tájékoztassa másokat.
- A bekapcsolt láncfűrész való mozgáskor először ellenőrizze, hogy a biztonsági zónában nincsenek emberek vagy állatok.
- A munka megkezdése előtt távolítsa el az összes nem kívánt anyagot a munkaterületről. Ha a lánc tárgyat üt, akkor visszapatlanhat, és sérüléseket vagy károkat okozhat. A nem kívánt anyag be is akadhat a láncon és károsíthatja azt.
- Ne használja a láncfűrész kedvezőtlen időjárási körülmények között, például ködben, esőben, erős szélben, villámcsapással járó időben vagy más kedvezőtlen időjárási körülmények között. A kedvezőtlen időjárás veszélyes körülményeket okozhat, például csúszós felületek.
- Ügyeljen arra, hogy szabadon mozogjon és stabil helyzetben dolgozzon.
- Ügyeljen arra, hogy használat közben ne essen le.
- A láncfűrészelés közben ne hajoljon.
- A mozdítás előtt kapcsolja ki a láncfűrész.
- Ne tegye a láncfűrész a földre, amikor a motor jár.
- Mielőtt eltávolítja a nem kívánt anyagot a láncfűrészről, először állítsa le a motort, és várja meg, amíg a lánc leáll.
- Ne működtesse a láncfűrész közvetlenül a fa koronájában, különben sérülés veszélye áll fenn.
- A láncfűrész be kell kapcsolni a termék elindításakor, hogy elkerülhető legyen annak a veszélye, hogy a fűrészlánc megérintse Önt az indítás során.
- A visszaütés súlyos sérüléseket vagy halált okozhat a kezelőben vagy másokban. E kockázat csökkentése érdekében tudnia kell a visszaütés okait és azok megelőzésének módjait.
- Rendszeresen állítsa be a fűrészlánc feszességét úgy, hogy a fűrészlánc ne lazuljon meg. A laza fűrészlánc leeshet, és súlyos sérüléseket vagy halált okozhat.

### **A visszaütés okai és megelőzése**

- Visszalépés akkor fordulhat elő, ha a csúcsrúd tárgyat érint vagy ha a fa meghajlik, és a láncfűrész rögzül a vágásnál.
- A fűrész hegyével való érintkezés bizonyos esetekben váratlan, hátrameneti reakciót válthat ki, amikor a vezetőszín felfelé halad a kezelő felé.
- A fűrészlánc reteszélése a vezetőszín felső szélén a rúd élesen megdörzsölhető a kezelő felé.
- Ezen reakciók mindegyike a fűrészellenőrzés elvesztését eredményezheti, ami súlyos sérüléseket okozhat. Ne hagyatkozzon kizárólag a láncfűrészbe épített biztonsági eszközökre. A láncfűrész felhasználójaként óvintézkedéseket kell tennie a fűrészeléssel történő sérülés vagy sérülés nélkül történő munkához. A visszarúgás a kézi elektromos kéziszerszámok helytelen és nem megfelelő használatának eredménye. A megfelelő óvintézkedések, amelyeket a következő szövegben írunk le, megakadályozzák:
  - Mindkét kezével tartsa szorosan a láncfűrész, hüvelykujját és ujját körülvevően a láncfűrész fogantyúival. Helyezze testét és kezét olyan helyzetbe, ahol a legjobban ellenáll a visszarúgás erőinek. Megfelelő intézkedések meghozatala esetén a kezelő képes kezelni a visszapatlanást. Soha ne ejtse le a láncfűrész.

- Kerülje a rendellenes testhelyzetet, és ne érintse meg a vállait magasabb magasságban. Ez megakadályozza a véletlenszerű érintkezést a vezetőrudak hegyével, és váratlan helyzetekben lehetővé teszi a láncfűrész jobb irányítását.
- Kizárólag a gyártó által meghatározott pótvezető rudakat és fűrészláncokat használjon. A nem megfelelő cserevezetősínek és fűrészláncok a láncot megszakíthatják vagy visszarúgást okozhatnak.
- Kövesse a gyártó utasításait a fűrészlánc csiszolására és karbantartására. A túl alacsony mélységhatároló növeli a visszarúgás esélyét.
- Különösen azt kell biztosítani, hogy a távolságot, a sebességet és a sebességkorlátozási sebességet figyelembe vegyék. A tesztet elvégezni és a munkát oly módon lehet elvégezni, hogy biztosítsák a kutatás elvégzését. E határozat rendelkezései összhangban vannak ezen irányelv rendelkezéseivel. Soha nem indította el a lámpást.

## **ÖSSZESZERELÉS**

**VESZÉLY:** Soha ne indítsa el a benzinfűrész, ha teljesen nincs felszerelve.

**VIGYÁZAT:** Viseljen védőkesztyűt, amikor a fűrészrel dolgozik.

### **VEZÉRLŐSÍN ÉS FÜRÉSZLÁNC FELSZERELÉSE (2A – 2G ÁBRA)**

- Húzza ki a gyújtókábelt a gyújtógyertyából, hogy megakadályozza a fűrész véletlenszerű elindulását.
- Engedje el a láncféket az elülső fogantyú (7) felé nyomással (2A ábra).
- Lazítsa meg az anyát (19), és távolítsa el a vezetősín (A) védőburkolatát (2B ábra).
- Helyezze a vezetősínt a rögzítőcsavarokra a legtávolabbi helyzetbe (2C ábra).
- Emelje fel a fűrészláncot (3) a meghajtó lánckerékre (C) (2E ábra), és helyezze a vezetősín hornyába. Indítsa el a vezető sáv felső szélétől.
- Győződjön meg arról, hogy a vágókarok (B) szélei a vezetőkar felső szélén előre néznek (2D ábra).
- Helyezze vissza a vezetősín védőburkolatát (A).
- Ellenőrizze, hogy a fűrészlánc vezető lánc megfelelően illeszkedik-e a hajtókerékre. Ezenkívül ellenőrizze, hogy a fűrészlánc megfelelően van-e illesztve a vezetősín hornyába.
- Húzza meg a láncot a feszítőcsavar (20) jobbra forgatásával. A láncot meg kell feszíteni, hogy ne lógjon a rúd aljától, hanem kézzel elforgatható. Feszítéskor tartsa az ujjával a láncot.

### **A FÜRÉSZLÁNC MEGSPANOLÁSA (3A / 3B ÁBRA)**

- **FIGYELEM!** A nem megfelelően feszített lánc sérülést vagy halált okozhat.
- **FIGYELEM!** A fűrészelés során mindig viseljen védőkesztyűt. Még egy statikus lánc is vághat.
- Minél hosszabb ideig használja a láncot, annál hosszabb is, ezért fontos rendszeresen beállítani, hogy ne lógjon fel.
- A fűrészlánc feszültségét az üzemanyag feltöltés után, a láncfűrészelés megkezdése előtt, az első néhány vágás elvégzése után és körülbelül minden 10 perc munka után ellenőrizni kell.
- **Megjegyzés:** Különösen egy teljesen új lánc használatakor ellenőrizni kell a feszültséget gyakrabban, és figyelembe kell venni a megnövekedett nyúlását.
- A fűrészlánc élettartama döntően függ a megfelelő kenéstől és a lánc megfelelő feszültségétől a használat során.
- Ne húzza meg a fűrészláncot, amikor forró, mert lehűlés után lerövidül, és a pengére túl szoros lenne.
- Helyezze a láncfűrész egy sima felületre.
- A fűrészlánc feszítése előtt ellenőrizze, hogy a láncfűrész ki van-e kapcsolva, és húzza ki a gyújtókábelt a gyújtógyertyáról, hogy véletlenül ne induljon el.
- A sínvédő (19) rögzítőcsavarját húzza meg a lehető legnagyobb mértékben kézzel.

- Emelje fel a vezetősín tetejét, és húzza meg a fűrészláncot a húzócsavarral (20). Húzza meg a fűrészláncot úgy, hogy ne lógjon a vezetősín aljától (3A, 3B ábra).
- Győződjön meg arról, hogy a fűrészláncot kézzel szabadon lehet húzni, és nem dől el.
- A fűrészlánc megfelelően van feszítve, amikor kb. 5-10 mm.
- Ha a fűrészlánc túl szoros vagy túlhevült, ismételje meg a fenti eljárást.

## HASZNÁLAT

### A LÁNCFŰRÉSZ ELSŐ HASZNÁLATA ELŐTT

- Figyelmesen olvassa el a használati útmutató utasításait.
- Ellenőrizze, hogy a vágóeszköz megfelelően van-e rögzítve és beállítva.
- Töltse fel a fűrészüzemanyaggal és indítsa el.
- A láncfűrész addig használja, amíg a lánc megfelelően meg nem olajozik.
- A hosszan tartó zaj tartós halláskárosodást okozhat. Ezért mindig használjon jóváhagyott hallásvédőt.

**FIGYELEM!** Semmilyen körülmények között ne változtassa meg a gép eredeti tervét a gyártó jóváhagyása nélkül. Mindig eredeti alkatrészeket használjon. A nem engedélyezett módosítások vagy kiegészítők súlyos sérüléseket vagy halált okozhatnak a felhasználó vagy mások számára.

**FIGYELEM!** A láncfűrész gondatlanul vagy helytelenül történő használatakor veszélyes szerszámgá válik, és súlyos, sőt halálos sérüléseket okozhat. Nagyon fontos, hogy olvassa el ezeket a használati utasításokat, és megértse azok tartalmát.

**FIGYELEM!** A kipufogógázok, a láncolaj-füstök és a fűrészporpor hosszabb ideig történő belégzése veszélyezteti az egészséget.

**FIGYELEM!** Ez az eszköz működés közben elektromágneses teret generál. Ez a mező bizonyos körülmények között zavarást okozhat az aktív vagy passzív implantált orvostechikai eszközökben. A súlyos sérülések vagy halál kockázatának csökkentése érdekében azt javasoljuk, hogy a beültetett orvostechikai eszközökkel rendelkező személyekkel a készülék használata előtt keresse fel orvosát és a beültetett orvostechikai eszköz gyártóját.

**FIGYELEM!** A fűrész rosszul szellőző vagy zárt térben történő használata fulladás vagy CO-mérgezés okozta halált okozhat.

**FIGYELEM!** A hibás vágó rész vagy a vezetősín és a láncfűrész hibás kombinációja növeli a visszarúgás kockázatát! Csak az ajánlott vezetősín és lánc kombinációkat használja, és kövesse a csiszolási utasításokat.

- Nem lehet megjósolni minden olyan helyzetet, amely a láncfűrész használatakor előfordulhat. Mindig óvatosan járjon el, és kövesse a józan ésszt. Kerüljön minden olyan helyzetet, amely szerinte túllépi képességeit és képességeit. Ha még mindig nem biztos abban, hogyan kell kezelni a gépet, miután elolvasta ezt az útmutatót, keresse fel a szakemberrel. Ha bármilyen kérdése van a láncfűrészről, ne habozzon kapcsolatba lépni a forgalmazóval vagy a hivatalos szervizközponttal, aki szívesen tanácsot ad a láncfűrész hatékony és biztonságos használatáról.

**FIGYELEM!** A legtöbb láncfűrész-sérülés akkor történik, amikor a lánc eltalálja a felhasználót. A gép használata során jóváhagyott személyi védőfelszerelést kell használnia. Az egyéni védőfelszerelés nem szünteti meg a balesetek kockázatát, de baleset esetén csökkentheti a sérülés hatásait. Vegye fel a kapcsolatot a láncfűrész-kereskedőjével, amikor kiválasztja a megfelelő egyéni védőeszközöket.

### **Védő felszerelés**

- Jóváhagyott bukósisak

- Hallásvédelem
- Védőszemüveg vagy pajzs
- Munkakesztyű
- Vágásgátló lábvédővel ellátott munkanadrág
- Munkacsizma acél talppal és csúszásmentes talppal
- Szorosan illeszkedő munkaruházat, amely nem akadályozhatja a szabad mozgást.
- Mindig legyen kéznél egy elsősegély-készlet, tűzoltó készülék és lapát.

### **Gépbiztonsági berendezések**

**FIGYELEM!** Soha ne használjon hibás biztonsági alkatrészekkel rendelkező gépet. A biztonsági berendezéseket rendszeresen ellenőrizni és karbantartani kell.

### **Láncfék és első kézvédő**

- A láncfűrész láncfékkel látják el, amely visszapattanás esetén azonnal megállítja a fűrészláncot. A láncfék csökkenti a baleset kockázatát, de csak a felhasználó tudja teljes mértékben elkerülni.
- A láncféket kézzel (bal kezével) vagy automatikusan a tehetetlenségi mechanizmus működteti (súlyos, erős ütés esetén, ha a visszarúgás veszélyezteti a zónája túl messze van a felhasználtól).
- A láncféket aktiválja úgy, hogy a fűrészlánc felé tolja.
- Ez a mozgás rugómechanizmust indít, amely fékezi a motor hajtórendszerét.
- A láncfék arra is szolgál, hogy megvédje a bal kezét a láncsal való érintkezéstől.
- A láncféket "rögzítőfékként" használja, amikor a fűrész a helyére mozgatja. Ez megakadályozza, hogy az elindított fűrész érintkezésbe kerüljön a lábával, más személyekkel vagy tárgyakkal.
- A fűrész visszarúgása nagyon hirtelen és heves lehet, de a legtöbb visszapattanás gyenge, ezért a láncfék nem aktiválódik. Fontos, hogy a felhasználó erősen tartsa a fűrész a visszarúgás alatt.
- A láncfék aktiválásának módja (automatikusan vagy manuálisan) a visszacsapó erőttől, a vágandó anyag helyzetétől és a vezetőrudatól függ.

### **A láncfék és az első kézvédő működésének ellenőrzése (5A / 5B / 6 ábra)**

#### **Az első kézvédő ellenőrzése**

- Ellenőrizze, hogy az első kézvédő nem sérült-e, és rajta nincsenek látható sérülések, pl. repedések.
- Csúsztassa az elülső védőburkolatot előre és hátra, hogy megbizonyosodjon arról, hogy szabadon mozog-e és hogy megfelelően van-e rögzítve.

#### **A fék működésképtelenségének ellenőrzése**

- Helyezze a láncfűrész kikapcsolt motorral egy rönkre vagy más stabil felületre.
- Engedje el az első fogantyút és hagyja, hogy a fűrész leesjen, a hátsó fogantyú körül a csonk felé fordítva.
- Amikor a rúd eléri a csonkot, fékezni kell.

#### **A fék aktiválásának ellenőrzése**

- Helyezze a fűrész szilárd földre és indítsa el.
- Ügyeljen arra, hogy a lánc ne érjen hozzá a talajhoz vagy más tárgyhoz.
- Tartsa szorosan a láncfűrész.
- Adja hozzá a teljes fojtószelepet és aktiválja a láncféket úgy, hogy a bal csuklót előre billenti az első védőre.
- Ne engedje el az első fogantyút.
- A láncnak azonnal le kell állnia.

## Láncfogó

- A láncfogót úgy tervezték, hogy megragadja a fűrészláncot, ha az eltörik vagy lecsúszik. Ezek nem fordulhatnak elő, ha a lánc megfelelően meg van feszítve, és a vezetőrudat és a láncot megfelelően kezelik.

## Rezgéscsillapító elemek

- A láncfűrész rezgéscsillapító elemeket tartalmaz, amelyek megkönnyítik a fűrészrel való munkát.
- Ezek az elemek csökkentik a rezgések továbbítását a motor/lánc és a fogantyú között, és elválasztják a fűrésztest, valamint a vágó láncot a fogantyútól.
- A keményfa vágása több rezgést generál, mint a puhafa vágása.
- Vágás tompa vagy rossz láncal növeli a rezgések gyakoriságát / erősségét.
- **Figyelem!** Azoknál az embereknél, akiknek problémája van a vérkeringéssel, a túlzott rezgés hatás súlyosbíthatja ezt a problémát és / vagy károsíthatja az idegvégződéseket.
- Ha ezeknek a tüneteknek az egyikét tapasztalja, vegye fel a kapcsolatot orvosával: a test zsibbadása, csiklandozása, csípése, fájdalom, erő elvesztése vagy a bőr elszíneződése. Ezek a tünetek többnyire a kezekben, az ujjakban vagy a csuklóban fordulnak elő, és hatásukat a hideg időjárás fokozhatja.

## A vágótartozékok kezelésének szabályai

- Csak az ajánlott vágóeszközöket használja
- A lánc vágófogait meg kell őrizni!
- Állítsa be a helyes mélységhatárolót - kövesse a kézikönyv utasításait az ajánlott megállási mélység beállításához. A nem megfelelő beállítás növeli a visszarúgás kockázatát!
- A fűrészláncot megfelelően meg kell feszíteni. A helytelenül feszített lánc gyakrabban ugrál, ami felgyorsítja a rudat, a láncot és a lánckerék kopását.
- A fűrészláncot kenve és karbantartva kell tartani. A rosszul kenett lánc hajlamosabb a sérülésekre és a kopásra.
- A fűrész vágótartozékát úgy tervezték, hogy csökkentse a visszarúgás kockázatát.
- A fűrész visszarúgásának egyetlen módja az, hogy megakadályozzuk a rúgás visszapattanási zónájának érintkezését más tárgyakkal.
- Használjon visszarúgásgátló elemekkel ellátott kiegészítőket, valamint élesített és karbantartott láncot a visszarúgás hatásának csökkentése érdekében.

## Fűrészlánc

- A fűrészlánc olyan láncokból áll, amelyek rendelkezésre állnak standard változatban vagy olyan változatban, amely csökkenti a visszarúgást
- **FIGYELEM!** Még a legkifinomultabb láncfűrész kialakítás sem képes kiküszöbölni a visszarúgás kockázatát.
- **FIGYELEM!** A forgó fűrészláncal való érintkezés súlyos sérüléseket okozhat!

## ÜZEMANYAG KEZELÉS

**FIGYELEM!** A benzin láncfűrész kétütemű motor hajtja meg, amelynek a megfelelő működéshez üzemanyag-keverékre van szükség, amely benzinből és motorolajból áll. Keveréskor fontos a helyes keverési arány megtartása. Ha nem adja hozzá a motorolaj és a benzin arányát, akkor súlyos motorkárosodást okozhat, amelyre a jótállás nem terjed ki.

- Csak ólommentes benzint használjon, minimális oktánszámmal 95 (E 10).
- A benzin hajlamos lerakódások kialakulására a tartályban, amelyben több mint 2 hónapig tárolják. Csak friss benzint használjon!
- Csak a léghűtéses kétütemű motorokhoz tervezett kiváló minőségű motorolajat használjon.

- **VESZÉLY!** A benzin és az üzemanyag keverék tűzveszélyes!
- A benzin és üzemanyag keveréket tárolja megfelelő tartályokban, biztonságos helyen, megfelelő távolságra a hőforrásoktól és a nyílt lángtól.
- Tartsa a benzin vagy üzemanyag keverék tartályait gyermekektől elzárva.
- Az üzemanyag-keverék elkészítése közben tilos a dohányzás, és kerülje a gőzök belégzését.
- Ügyeljen arra, hogy megfelelő szellőzés legyen a helyiségben, ahol az üzemanyagot feltöltik vagy előkészítik.

### **Üzemanyag-keverék előkészítése**

- Keverje össze a benzint és az olajat egy tiszta tartályban.
- Először öntse be a kevert benzin teljes mennyiségének felét a tartályba. Ezután adjuk hozzá a teljes olajat. Keverje hozzá a keveréket. Keverés után adjuk hozzá a fennmaradó mennyiségű benzint.
- Alaposan keverjük össze a keveréket, mielőtt öntsük a tartályba.
- Az üzemanyag-keverék előregedhet. Ne készítsen túlzott mennyiségű üzemanyag-keveréket a lerakódások megakadályozása érdekében.

**Fontos!** Az üzemanyag- és benzintartályokat megfelelő módon címkézzék, hogy a használat közben ne zavarjanak.

- Rendszeresen tisztítsa meg a benzin és az üzemanyag keverék tartályait a lerakódások eltávolítása érdekében.

### **Üzemanyag-keverék feltöltése:**

- **FIGYELEM!** A tűzveszély csökkentése érdekében kövesse az alábbi lépéseket:
- Csak kikapcsolt motorral tankoljon be.
- Helyezze a gépet vízszintes felületre, stabil helyzetbe, az üzemanyag sapkával felfelé.
- Tisztítsa meg a tartálysapkát és a környező területet, hogy megakadályozzák a szennyeződés bejutását az üzemanyag feltöltés során.
- Lassan nyissa ki a tartálysapkát - ez fokozatosan felszabadítja a tartály felesleges nyomását.
- Győződjön meg arról, hogy az üzemanyag jól meg van keverve, mielőtt a tartályba tölti.
- Üzemanyag-feltöltés előtt hagyja lehűlni a motort.
- Erősen rázza meg az üzemanyag-keveréket tartalmazó tartályt.
- Tölcsér segítségével öntse az üzemanyag-keveréket az üzemanyagtartályba. Ne töltse fel a tartályt széleig.
- Tankolás után zárja le a tartályt.
- **FIGYELEM!** Azonnal tisztítson meg minden üzemanyag-keveréket, amely a gépre vagy a földre ömlött, és ne indítsa el a motort, amíg a benzin teljesen el nem párolog.
- Ne indítsa el a benzines láncfűrész ott, ahol töltötte. Ügyeljen arra, hogy a benzines láncfűrész megfelelő távolságra legyen az üzemanyagtól (legalább 3 m).

## **INDÍTÁS ÉS LEÁLÍTÁS**

### **Indítás előtt**

- Ellenőrizze a fűrész sérült, laza vagy elhasználódott, valamint hiányzó alkatrészek szempontjából.
- Ellenőrizze az anyákat, a csavarokat és az anyákat.
- Ellenőrizze a légszűrőt.
- Ellenőrizze, hogy a fojtószelep-gomb és a fojtószelep kar megfelelően működik-e.
- Ellenőrizze, hogy az ON / OFF kapcsoló megfelelően működik-e.
- Ellenőrizze a fűrész üzemanyagszivárgását.
- Ellenőrizze, hogy a lánc és a rudak megfelelően vannak-e felszerelve.
- Ellenőrizze a fűrészlánc élességét és feszültségét.

**- FIGYELEM! Olvassa el a következő utasításokat:**

- A fűrész indításakor a láncfékot ki kell engedni, hogy elkerülhető legyen a forgó láncsal való érintkezés.
- Indításkor helyezze a fűrész a földre, és ellenőrizze, hogy stabil-e a helyzete, és hogy a fűrészlánc ne érintse meg semmit.
- Tartsa távol más embereket és állatokat a fűrész munkaterületétől.

**Hideg motor indítása**

- A motor indítása előtt engedje el a láncfékot az első fogantyú fedelének előre tolásával.
- Állítsa az ON / OFF kapcsolót (10) "I" helyzetbe.
- Nyomja meg néhányszor az üzemanyag-szivattyút (23), amíg meg nem töltődik az üzemanyaggal (nem kell teljesen feltölteni.)
- A fojtókart (13) teljesen kihúzni.
- Bal kezével tartsa a fűrész a földön.
- Helyezze a jobb lábát a hátsó fogantyúba.
- Lassan húzza jobb kezével az indítószinór fogantyúját, amíg enyhe ellenállást nem érez. Ezután szorosan és gyorsan húzza meg az indítószinórt. Semmi esetre sem tekerje az indítószinórt a keze körül.
- **Figyelem!** Ne húzza teljesen az indítószinórt. Ha az indítószinórt teljesen kihúzta, ne ejtse le - megrongálhatja a fűrész.
- Húzza meg az indítószinór fogantyúját, amíg a motor el nem indul vagy nem próbál indulni (legfeljebb nyolcszor húzza meg)
- Ha a motor elindul, vagy megpróbál indulni, tolja a fojtókart félig nyitott helyzetbe.
- Húzza tovább az indítószinórt, amíg a motor el nem indul.
- A hátsó fogantyút tartsa jobb kezével, az első fogantyúját pedig a bal kezével.
- Aby ste deaktivovali brzdu reťaze, ihneď potiahnite predný chránič ruky smerom dozadu k prednej rukoväti.
- A láncfék kikapcsolásához azonnal húzza vissza az első kézvédőt az első fogantyú felé.
- **Megjegyzés:** A lánc mozog.
- Hagyja a motort 20-30 másodpercig járni megemelt alapjáraton.
- Ezután lassan húzza meg a fojtószelep kart, hogy a motor visszatérjen a normál alapjárathoz.
- Hagyja a motort 10 másodpercig járni normál alapjáraton.

**Meleg motor indítása**

- A motor indítása előtt engedje el a láncfékot az első fogantyú fedelének előre tolásával.
- Állítsa az ON / OFF kapcsolót (10) "I" helyzetbe.
- Bal kezével tartsa a fűrész a földön.
- Helyezze a jobb lábát a hátsó fogantyúba.
- Lassan húzza jobb kezével az indítószinór fogantyúját, amíg enyhe ellenállást nem érez. Ezután szorosan és gyorsan húzza meg az indítószinórt. Semmi esetre sem tekerje az indítószinórt a keze körül.
- **FIGYELEM!** Ne húzza teljesen az indítószinórt. Ha az indítószinórt teljesen kihúzta, ne engedje hirtelen vissza - megrongálhatja a fűrész.
- Húzza addig az indítószinór fogantyúját, amíg a motor el nem indul (legfeljebb 8-szor húzza meg).
- A hátsó fogantyút tartsa jobb kezével, az első fogantyúját pedig baljával.
- A láncfék kikapcsolásához azonnal húzza vissza az első kézvédőt az első fogantyú felé.
- **Megjegyzés:** A lánc mozog.
- Hagyja a motort 10-15 másodpercig járni megemelt alapjáraton.

- Ezután lassan húzza meg a fojtószelep kart, hogy a motor visszatérjen a normál alapjárathoz.

### **A motor indítása, ha az üzemanyag túl forró**

- Ha a láncfűrész nem lehet elindítani, akkor az üzemanyag lehet túl forró.

**Megjegyzés:** Mindig használjon friss üzemanyagot, és meleg időben csökkentse az üzemidőt.

- Hagyja a fűrész lehűlni (min. 20 perc).

- Próbálja meg újra elindítani a fűrész (Hideg motor indításakor kövesse az utasításokat).

### **A motor leállítása**

- Engedje el a fojtószelep kart, és hagyja üresjáratban a motort.

- Állítsa az ON / OFF kapcsolót (10) "O" helyzetbe.

- **Megjegyzés:** A motor vészhelyzetben történő leállításához aktiválja a láncféket és fordítsa az ON / OFF kapcsolót "O" helyzetbe.

## **AZ ALAPVETŐ MUNKÁK HELYES ELJÁRÁSÁNAK MAGYARÁZATA**

### **Fák vágása**

Ha a fakitermelést és a favágást egyszerre két személy végzi, akkor a fát kivágó és a már levágott fán dolgozó személy közötti távolságnak legalább a magasságának kétszerese legyen. A fák kivágásakor ügyelni kell arra, hogy senki ne legyen kitéve a biztonságának, ne érintse meg az áramellátást, az elektromos vagy egyéb vezetékeket, és hogy ne történjen anyagi károk. Ha a fa elektromos vezetékkel vagy más vezetékkel érintkezik, azonnal értesíteni kell a megfelelő vonalvezetőt.

Ha lejtőn fűrészelnék, a láncfűrész kezelőjének mindig a fűrészfa felett kell lennie, mert a fűrészelés után a fatörzs valószínűleg lecsúszik vagy lefelé gördül. Földmunkák előtt meg kell tervezni egy menekülési útvonalat, és ha szükséges, előzetesen engedni kell. A menekülési útnak ferdén hátra kell vezetnie a fa feltételezett esési vonalától. Vágás előtt fel kell mérni a csomagtartó lejtését, a nagyobb ágak helyzetét, valamint a szél irányát és erősségét, hogy meg lehessen határozni a fa esési irányát. A szennyeződések, a köveket, a laza kérget, a szöveget, a kapcsokat és a huzalhulladékot el kell távolítani a fáról.

### **A bevágott (ék alakú) bevágás végrehajtása**

A fa irányába merőlegesen merőlegesen és a jövőbeni esés oldaláról éket vágunk a törzs átmérőjének 1/3-ig. Először végezzünk egy alsó vízszintes vágást. Ez megakadályozza a láncrúd becsípődését, amikor a második vágást felülről ferdén végézzük el.

### **Végső vágás a kivágás során**

A végső vágást a vízszintes bevágás fölött legalább 50 mm magasságban végezzük és a másik oldalra helyezzük, mint ahol az ék alakú bevágást készítünk. A végső vágás tehát párhuzamos az ellentétes vízszintes bevágással. A végső vágást csak annyira mélyen végezzük, hogy megőrizzük a törzs törésmagját, amely képzeletbeli csuklóként szolgálhat a törzs fektetésekor. A mag megakadályozza, hogy a törzs rossz irányba forogjon és elforduljon. Nem fejezzük be a magot. Mire a végső vágás megközelíti a magot, a fa elkezd esni. Ha nyilvánvalóvá válik, hogy a fa nem eshet a kívánt irányba, nem dől hátra és nem feszítheti meg a fűrészlapot, akkor a végső vágást meg kell szakítani, és fa, műanyag vagy alumínium ékekkel kell használni a csomagtartót a kívánt irányba. Amint a fa esni kezd, eltávolítjuk a láncfűrész a vágásból, kapcsoljuk ki, tegyük félre és hagyjuk el a veszélyes területet a tervezett menekülési útvonalon. Óvakodj a leesett ágaktól és más akadályoktól a földön, valamint a kiragadás lehetőségéről egy gyors visszavonulás során.

## Gallyazás

Az gallyazás alatt az ágak elválasztását értjük a vágott törzstől. A metszés során először a nagyobb, lefelé néző ágakat hagyjuk el, mert ezek támasztják a fát. Kisebb ágakat egy vágással elválasztunk a törzstől. A mechanikusan rugózó ágakat lentől felfelé kell vágni, hogy megakadályozzák a fűrész beakadását.

## Fatörzs rövidítése

A fatörzs rövidítése azt jelenti, hogy egy már vágott fát részekre / rönkre oszlik. Fűrészeléskor ügyeljen a szilárd és biztonságos testtartásra és a testsúly egyenletes eloszlására mindkét lábon. Ha lehetséges, a törzset ágakkal, gerendákkal vagy ékekkel kell alátámasztani és biztosítani kell a mozgás ellen. Kövesse az egyszerű utasításokat a fűrészelés megkönnyítéséhez. Ha a fatörzs teljes hosszában egyenletesen nyugszik a földön, akkor fentről láttuk. Ha a fa törzse csak az egyik oldalán fekszik a talajon, akkor először vágjuk le a törzset a törzs átmérőjének 1/3-ától alulról, és a többi kivágást fentről végezzük el az alsó vágáshoz képest. Ha a fa mindkét végén a földön nyugszik, akkor először a törzset vágjuk felülről a csomagtartó átmérőjének 1/3-ig, majd a csomagtartó átmérőjének fennmaradó 2/3-át alulról a felső vágáshoz vágjuk. Ha egy lejtőn fűrészelünk, mindig a rönk felett állunk, hogy teljes körű ellenőrzést gyakoroljunk a fűrész felett, még a "fűrészelés" pillanatában, csökkentjük a fűrészre gyakorolt nyomást a vágás végén anélkül, hogy elengednénk a láncfűrész fogantyúinak szilárd fogását. Gondoskodunk arról, hogy a fűrészlánc ne érintse meg a talajt. A vágás befejezése után várjon, amíg a fűrészlánc teljesen leáll, és csak akkor tegye le a láncfűrész. Az egyik fáról a másira történő mozgatkor mindig kikapcsoljuk a láncfűrész motorját.

## Fogtartó használata

Helyezze be a fogtartót a tartóba, és támaszpontként használja. A rúd ívágásokkal bejut a fába. Ha szükséges, ismétlje meg az eljárást többször, és változtassa meg a háttámla beragadásának helyét.

## KARBANTARTÁS

- A megfelelő karbantartás képezi a gép eredeti hatékonyságának és üzemeltetési biztonságának fenntartását.
- Viseljen munkakesztyűt.
- Csak akkor végezzen szervizmunkát, ha rendelkezik a szükséges ismeretekkel és felszereléssel.
- **FIGYELEM!** Mielőtt bármilyen ellenőrzést vagy karbantartást végezne, kapcsolja ki a gépet, húzza ki a gyújtógyertya kábelét, és várja meg, amíg a motor teljesen lehűl.
- Alaposan tisztítsa meg a gépet a portól, javítsa ki és cserélje ki a sérült alkatrészeket a munka minden vége után.
- Tárolja a gépet száraz, időjárástól védett helyen.
- A motor túlmelegedésének és károsodásának elkerülése érdekében mindig tartsa tisztán a szellőzőnyílásokat.
- Soha ne tisztítsa vagy permetezzen vizet a készülékre. Tisztítsa meg a motor burkolatát puha, nedves ruhával. Soha ne használjon tisztítószeret, oldószereket vagy oldószereket, például benzint, alkoholt, ammóniát stb.! Ezek az oldószerek károsíthatják a termék műanyag részeit.
- Az indítózsínort az első kopás jeleinél ki kell cserélni.
- Rendszeresen ellenőrizze az összes csavar és anya szorítását.

**VIGYÁZAT:** A berendezés minden karbantartási munkáját, kivéve az ebben az üzemeltetési útmutatóban ismertetett munkákat, csak egy felhatalmazott szerviz végezheti.

## LÉGSZŰRŐ TISZTÍTÁSA (8A/8B ÁBRA)

1. Csavarja le a légszűrő fedele csavart és a gyújtógyertyát (A), és távolítsa el a légszűrő fedelét.

2. Távolítsa el a légszűrőt (15) az eszköztől
3. Mossuk le a levegőszűrőt szappanos vízzel és hagyjuk megszáradni. Ne használjon benzint vagy más oldószert
4. Ezután helyezze vissza a légszűrőt, cserélje ki a légszűrő fedelét és a gyújtógyertyát, és rögzítse egy csavarral.

### **ÜZEMANYAGSZŪRŐ TISZTÍTÁSA**

**Megjegyzés:** Soha ne használja a fűrészelt, ha nincs üzemanyagszűrője. 100 órás használat után az üzemanyagszűrőt meg kell tisztítani vagy cserélni kell, ha sérült. Az üzemanyagszűrő cseréje előtt feltétlenül ürítse ki az üzemanyagtartályt.

1. Távolítsa el az üzemanyag sapkát.
2. Hajlítson meg egy darab puha huzalt.
3. Helyezzen hajlított lágy huzaldarabot az üzemanyagtartály nyílásába és akassza rá az üzemanyag-tömlőt. Ezután óvatosan húzza az üzemanyag-tömlőt a lyuk felé, amíg az ujjával meg nem érinti az üzemanyag-tömlőt.

**Megjegyzés:** Ne húzza ki teljesen az üzemanyag-tömlőt a tartályból.

4. Távolítsa el az üzemanyagszűrőt a tartályból.
5. Tisztítsa meg az üzemanyagszűrőt. Ha a szűrő sérült vagy túl szennyezett, dobja ki.
6. Helyezzen be egy új vagy tisztított szűrőt. Helyezze a szűrő egyik végét a tartályba, és ellenőrizze, hogy a szűrő megfelelően helyezkedik-e el a tartály alsó sarkában. Ha szükséges, csavarhúzóval mozgassa a szűrőt a megfelelő helyzetbe, ügyelve arra, hogy ne sérüljön meg.
7. Töltse fel a tartályt üzemanyaggal. Helyezze vissza az üzemanyag sapkát.

### **GYÚJTÓGYERTYA ELLENŐRZÉSE (8A/8B ÁBRA )**

**Megjegyzés:** A kívánt fűrészteljesítmény elérése érdekében meg kell tisztítani a gyújtógyertyát és egyidejűleg beállítani a megfelelő távolságot az elektródák között. Az ajánlott távolság 0,6–0,7 mm.

2. Csavarja le a légszűrő fedelének csavarját a gyújtógyertyáról (A), majd távolítsa el a fedelet.
3. Válasszuk le a gyújtógyertyáról a gyújtókábel (C) egyidejű húzásával és csavarásával.
4. Csavarkulccsal távolítsa el a gyújtógyertyát.
5. Tisztítsa meg a gyújtógyertyát vagy cserélje ki, ha szükséges. Távolítsa el a szennyeződések fémkefével.

### **KARBURÁTOR BEÁLLÍTÁSA**

- Benzínový reťazová píla bola vyrobená tak, aby bolo množstvo vypustených škodlivých emisií čo najnižšie.
  - Karburátor reguluje výkon motora. V karburátore dochádza k zmiešaniu vzduchu a paliva. Správne nastavenie pomeru zmiešaného vzduchu a paliva je dôležité pre správne fungovanie stroja.
  - V prípade potreby nastavenia karburátora odneste benzinovú reťazovú pílu do autorizovaného servisu.
- A benzin láncfűrész úgy tervezték, hogy minimálisra csökkentsék a káros kibocsátásokat.
- A porlasztó szabályozza a motor teljesítményét. A porlasztó keveri a levegőt és az üzemanyagot. A kevert levegő / üzemanyag jó arány beállítása fontos a gép megfelelő működéséhez.
  - Ha beállítania kell a porlasztót, vigye a benzin láncfűrész hivatalos műhelybe.

### **LISTA TISZTÍTÁSA (9. ÁBRA)**

- A lehető legjobb fűrészteljesítmény elérése érdekében a rúd minden 10 üzemóra után meg kell kenni.
- Ellenőrizze, hogy az olajcsatorna nincs-e eldugva. Tisztítsa meg, ha szükséges.

**Megjegyzés:** Az olajvezeték állapota könnyen ellenőrizhető. Ha az olajcsatorna folyamatos, a rudat a

fűrész elindításától számított néhány másodpercen belül kenjük.

- Óvatosan csiszolja meg a rudazat durva és éles széléit sima reszelővel.
- Ellenőrizze, hogy a vezetővezeték horonyja nem kopott-e el. Cserélje ki a vezetőszínt, ha szükséges.
- Ellenőrizze, hogy a vezetővezeték csúcsa nem durva vagy nagyon kopott-e.
- Ellenőrizze, hogy a rúdkerék szabadon forog-e, és hogy a rúd lánckereke kenési nyílása nincs-e eldugva. Tisztítsa meg és kenje meg, ha szükséges.
- 8 órás használat után fordítsa fejjel lefelé a rudat, hogy egyenletesen kopjon.

### **AUTOMATIKUS KENŐLÁNCOK**

- A lánkfűrész automata lánckenő rendszerrel van felszerelve, amely biztosítja, hogy a megfelelő mennyiségű olaj szükséges a működéséhez.
- Az automatikus lánckenő rendszert a gyárban úgy állították be, hogy optimálisan működjön. Ha módosítani kell, vegye fel a kapcsolatot egy hivatalos szervizközponttal.
- A lánkfűrész alján egy beállítócsavar található a lánckenés beállításához (14. ábra).
- A csavarnak az óramutató járásával megegyező irányba történő elforgatása növeli a lánccsúcs kenését, az óramutató járásával megegyező irányba történő elfordítás csökkenti a lánccsúcs kenését.

### **Lánccsúcs ellenőrzése:**

- Irányítsa a vezetőszínt hegyét világos színű felületre, kb. 20 cm távolságra. Körülbelül 1 perc elteltével, amikor 3/4-es fojtószeleppel jár, tiszta olajvonalat kell látnia egy fényes felületen.
- Ha a lánccsúcs nem megfelelő:
  - Ellenőrizze, hogy a vezetővezeték olajcsatornája nincs-e eldugva, és szükség esetén tisztítsa meg.
  - Ellenőrizze, hogy a vezetőhorony tiszta-e, és ha szükséges, tisztítsa meg.
  - Ellenőrizze, hogy a rudat vezető hajtómű szabadon forog-e, és hogy a kenési nyílás nincs-e eldugva, és ha szükséges, tisztítsa meg és kenje meg.

Ha a kenési rendszer ezen ellenőrzések után sem működik, vegye fel a kapcsolatot egy hivatalos szervizközponttal.

### **LÁNCÉLÉZÉS**



- Soha ne használjon tompa láncot. Ha a lánccsúcs tompa, nagyobb nyomást kell gyakorolni a munkadarab vágására, és nagyon vékony forgácsok képződnek. Teljesen tompa láncsal a dugványok egyáltalán nem alakulnak ki, és a vágás során csak por képződik.

- Ha éles láncsal vágunk, akkor út és hosszú, durva forgács jön létre.

- A lánccsúcs daraboló részét vágási összekötőnek nevezzük, és egy vágófogból (A) és egy korlátozó fogból (B) áll. A vágás mélységét a vágófog és a korlátozó fog közötti magasságkülönbség adja meg.

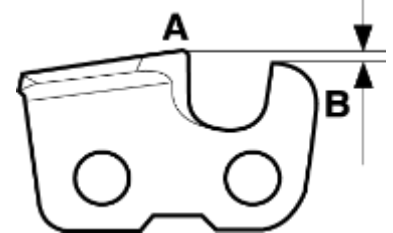
- **Ne felejtse el a következő fontos tényezőket a vágófog éllezésekor:**

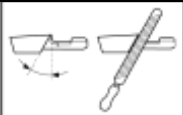

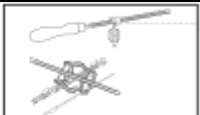
<b>ÉLÉZÉSI SZÖG</b>	<b>VÁGÁSI SZÖG</b>	<b>A RESZELŐ HELYE ÉS ÁTMÉRŐJE</b>
		

### **Vágó fogak éllezése**

- Szüksége lesz egy kerek reszelőre és egy reszelő útmutatóra a fogak éllezéséhez.

- Ellenőrizze, hogy a lánccsúcs megfelelően van-e feszítve. A nem feszített lánccsúcs oldalra csúszik, és nehezebb lesz megfelelően éllezni.

- Mindig belülről élezze meg a fogakat. Ha hátra mozog, csökkentse a reszelőre nehezedő nyomást.
- Először az egyik oldalon élesítse az összes fogat, majd fordítsa meg a fűrész, és élesítse a fogakat a másik oldalon.
- Csiszolja az összes fogat azonos hosszúságúra. Ha a vágófogak hossza 4 mm-re csökken, a lánc kopott, és ki kell cserélni.

A vágófogak élezésekor csökken a vágóél és a határolóél közötti távolság (= a vágás mélysége). Az optimális vágási teljesítmény érdekében a korlátozó fogakat az ajánlott magasságra is meg kell őrölnie.

**FIGYELEM!** Ha a vágási mélység túl nagy, akkor a visszarúgás kockázata is sokkal nagyobb.

### Vágási mélység beállítása

- A vágási mélység beállítása előtt a vágófogakat újra meg kell élezni.
- Javasoljuk, hogy a lánc minden harmadik élezése után állítsa be a vágási mélységet.
- A vágási mélység beállításához sík reszelőre és vágási mélységre skálára van szüksége.
- Helyezze a mérőpálcát a láncre (lásd a csomagolást a mérőpálcával kapcsolatos információkért).
- Használjon lapos reszelőt a korlátozó fogak kiálló részének csiszolásához.
- A vágási mélység megfelelő, ha nem érez ellenállást, amikor a fájlt a skála körül húzza.

## TÁROLÁS ÉS SZÁLLÍTÁS

- Tárolja a fűrész úgy, hogy az ne érintkezzen az üzemanyaggal vagy az üzemanyaggőzzel, és az elektromos berendezések szikrázó részeivel.
- Az üzemanyagot csak a mellékelt tartályban szabad tárolni.
- A fűrész hosszú távú tárolása vagy szállítása során az üzemanyagot és az olajat el kell távolítani a tartályokból.
- Tisztítsa meg és ellenőrizze a fűrész a hosszú távú tárolás előtt.
- A fűrész szállításakor és tárolásakor védőburkolatot kell feltenni a fűrészláncra - ez megakadályozza a lehetséges sérüléseket.
- Szállításkor a fűrész megfelelően rögzítse.

## KÖRNYEZETVÉDELEM



A termékeken vagy a kísérő dokumentumokon látható áthúzott, kerekes kukás szimbólum azt jelenti, hogy a használt elektromos és elektronikus termékeket nem szabad keverni az általános háztartási hulladékkal. A megfelelő ártalmatlanítás, hasznosítás és újrahasznosítás érdekében kérjük, szállítsa ezeket a termékeket a kijelölt gyűjtőhelyekre, ahol azokat ingyenesen elfogadják. Alternatív megoldásként néhány országban visszajuttathatja termékeit a helyi kereskedőhöz, amikor egyenértékű új terméket vásárol. Annak biztosításával, hogy ezt a terméket megfelelő módon ártalmatlanítják, elősegíti a környezetre és az emberi egészségre gyakorolt lehetséges negatív következmények elkerülését, amelyeket egyébként a termék nem megfelelő hulladékkezelése okozhat. További részletekért forduljon a helyi önkormányzathoz vagy a legközelebbi gyűjtőponthoz. Az ilyen típusú hulladék nem megfelelő ártalmatlanítása a nemzeti előírásokkal összhangban büntetést vonhat maga után.

# WORCRAFT

PROFESSIONAL

## Garancialevél/Warranty

Modellszám:	Eladás dátuma:	Eladó aláírása és pecsétje:

Ügyfél neve (cég neve):	Ügyfél címje (Cég címje):

<b>Az ügyfél az aláírásával megerősíti, hogy a készüléket bemutatták és elmagyarázták neki, hogy ismeri a gép üzemeltetésére és használatára vonatkozó utasításokat, valamint hogy a készülék teljesen volt neki kiadva.</b>	Ügyfél aláírása:

## Jegyzések a panszokról – jótálási javítások

A panasz elfogadásának dátuma:	A panasz befejezésének dátuma:	A panasz száma:	Aláírás az átvett jótálási javításról (Jegyzések a jogosulatlan panszról)	Serviztechnikus pecsétje:

### Jótállás feltételek

- A szállító biztosítja a termék jótállását amely szerepel a garancialevelen a feltétellel, hogy a használat és tárolás összhangban lesz a feltételekkel és normákkal, valamint a használati utasítással. A garanciaidő az értékesítés időpontjától kezdődik.  
A jótálási idő a töltőkre 12 hónap.
- A kiterjesztett garanciát 5 éves időszakra nyújtják a feltétellel, hogy a termék bevan írva a hoszab garancia termékek listájára, az utolsó használó a vevő, es nemlesz használva kereskedelmi célokra. A kiterjesztett jótállás rendszeres szervizellenőrzést igényel a szállító hivatalos szervizközpontjában.
- A garancia időtartama meghosszabbodik a termék garanciális idejével mikor a szervizközpontba volt javításba, és a jótállási lapon felvann jegyezve ez az idő. A jótállási igényt a fogyasztó igényelheti egy hivatalos szervizközpontban, a mellékelt "A" szervizközpont lista szerint. A "B" szervizközpontokba csak ojan termékeken végeznek javításokat amelyeket ott adtak ell. A szervizközpontok listáját rendszeresen frissítik a gyártók és az import oldalon: [www.strendpro.sk](http://www.strendpro.sk).
- A Szervizközpontnak a törvényi határidőn belül jótállási javítást kell biztosítania. A panaszkezelés törvényes határideje a panasz kézhezvételét követő napon kezdődik
- Az ingyenes garanciális javítás nem alkalmazható a termék helytelen használatából eredő hibákra, az üzemeltetési utasítás okal elentétben, a nem megfelelő kezelésének, a gép mechanikai károsodásra, az általános mechanikai károsodásra amely általános használatkor keletkezik, az üzemeltető helytelen használatára, természeti katasztrófaéknál, a termékkel való illetéktelen beavatkozásnál, a nem megfelelő pótalkatrészek használatánál a nem megfelelő tüzelőanyag használatnál és a látszólagos gépi túlterhelés következtében fellépő hibáknál a felső teljesítmény határ folyamatos túllépése miatt. Az üzemeltető által kezelhető, és a használati utasításban felsorolt tisztítási, karbantartási, gondoskodás és a beállítási munkák nem tartoznak a jótállás hatálya alá.
- Az alkatrészek kopásának elsősorban ojan alkatrészek kopása érhető mind: minden forgó és mozgó alkatrész, vágó rész és burkolat, kapcsok és ékek, fogaskerekek és ékszíjak, láncos fogaskerekek, súrlódás és tengelykapcsoló súrlódó felületek, gumiabroncs futófelületek és rutinszerű karbantartási alkatrészek, mint például: , hidraulikus és olajsűrűk, gyújtógyertyák, olaj- és hűtőfolyadék-kazetták
- A kiterjesztett garanciából kivannak hagyva olyan gépek és berendezések mentesített részeit, amelyeknél az adott gyártó rövidebb garanciát nyújt, mint maga a termék gyártója. Ez a kategória magában foglalja: akkumulátorok, izzók és hasonlók
- A garancia alá tartozó igények igénybeviteléhez való jog a termék tulajdonosa, feltéve hogy ezt legkésőbb a jótállási időszak utolsó napján teszi meg.
- A követelések feldolgozása a Polgári Törvénykönyv és a Fogyasztóvédelmi Törvény vonatkozó rendelkezéseinek megfelelően történik.
- A meghosszabbított 5 éves garanciális feltételeknek megfelelő szervizellenőrzést csak rendszeres időközönként, a szállító hivatalos szervizközpontjában lehet elvégezni, és az egyes vizsgálatok közötti időszak nem haladhatja meg a 12 hónapot. Az első szervizvizsgálatot legkésőbb a termék értékesítésének napjától számított 12 hónapon belül kell elvégezni. A szervizvizsgálatokat a naptári év utolsó három és első két hónapjában szervizközpontok végzik. Minden szervizvizsgálatot fel kell jegyezni a jótállási jegyen a szervizközpont ellenőrzésének, aláírásának és bélyegzőjének dátumával. A szervizvizsgálat a gyártó által ajánlott gépellőrzést, a patronok és szűrők cseréjét, a kopott és sérült alkatrészek cseréjét, amelyek a más alkatrészek károsodását, kopását és a gép beállítását érinthetik. A szolgáltatási ellenőrzést és a felhasznált anyagot egy érvényes kiszolgálóközponti árlista szerint kell kiszámítani.

A panasz benyújtásakor a panaszolt köteles benyújtani egy tiszta és teljes terméket, a vásárlás igazolását, vagy egy kitöltött és megerősített garanciajegyet a panaszra. A kiterjesztett garancia esetén a szervizvizsgálatok és az egyes tőrak adozási dokumentumait rögzítik.  
Ha a garanciális kártyán a meghosszabbított garanciális feltételek egyikének sem felel meg, a termék 2 év garanciát vállal.

**A JÓTÁLLÁSON BELÜLI ÉS JÓTÁLLÁSON KÍVÜLI SZERVIZT A GYÁRTÓ FELHATALMAZOTT KÉPVISELŐJE VÉGI**

A gyártó felhatalmazott képviselője: Slovakia Trend Export-Import s.r.o., Michalovská 87/1414, 073 01 Sobrance

Fax: (056) 652-2329 Tel: 0915 392 687 E-mail: [servis@slovakia-trend.sk](mailto:servis@slovakia-trend.sk)

## FERĂSTRĂU CU LANȚ

### UTILIZAREA PENTRU CARE A FOST CONCEPUT

**Pericol!** Această ferăstrău este un tip special de ferăstrău destinat special pentru îngrijirea pomilor. În timpul utilizării, mânerul din spate trebuie ținut în mâna dreaptă, iar mânerul din față trebuie să fie ținut în mâna stângă. Ar trebui să fie operat numai de utilizatori complet instruiți pentru a îndepărta ramurile și a tăia vârfurile copacilor. Persoanele care folosesc ferăstrăul cu lanț trebuie să fi citit și înțeles cerințele de siguranță conținute în instrucțiunile de exploatare și trebuie să poarte echipament individual de protecție corespunzător (EIP). Ferăstrăul cu lanț poate fi operat numai de persoane care sunt complet instruite pentru acest tip de ferăstrău. Utilizatorul trebuie să aibă toate abilitățile pentru operarea ferăstrăului cu lanț. Acest ferăstrău nu este destinat utilizării în alte tipuri de aplicații.

Echipamentul va fi utilizat numai în scopul prevăzut. Orice altă utilizare este considerată a fi un caz de utilizare necorespunzătoare. Utilizatorul / operatorul și nu producătorul va fi răspunzător pentru daune sau vătămări de orice fel cauzate ca urmare a acestui lucru.

Vă rugăm să rețineți că echipamentele noastre nu au fost proiectate pentru a fi utilizate în aplicații comerciale sau industriale. Garanția noastră va fi anulată dacă utilajul este utilizat în aplicații comerciale sau industriale sau în scopuri echivalente.

### SPECIFICAȚII TEHNICE

Tip / model: GCS26-10 (CS2600)		Capacitate rezervor benzină	230 cm <sup>3</sup>
Capacitate cilindrică	25.4cc	Capacitate rezervor de ulei	160 cm <sup>3</sup>
Tip motor	2 timpi	Dinți pinion	6 teeth x 9.525mm
Putere maximă motor	0.7kW	Anti-vibrații	Da
Viteză maximă motor	11000/min	Greutate netă fără lanț și bară	3.25kg
Viteză de mers în gol	3300±300 /min	Nivel presiune acustică	LpA:99,2dB (A),K=3 dB (A)
Lungime bară ferăstrău	10" (254mm)	Nivel putere acustică	LwA: 110,4 dB (A), , K=3 dB (A)
Lungime de tăiere	200mm	Nivel garantat al puterii acustice	113 dB (A)
Viteză maximă lanț	21m/s	Vibrații (mâner frontal)	ahv= Max.8.98m/s <sup>2</sup> ,K=1.5 m/s <sup>2</sup>
Pas de lanț	(0.375") 9.525mm	Vibrații (mâner spate)	ahv= Max.8.03m/s <sup>2</sup> ,K=1.5 m/s <sup>2</sup>
Grosime lanț	(0.05") 1.27mm		

### INFORMAȚII PRIVIND ZGOMOTUL/VIBRAȚIILE





Nivelul de vibrație din această fișă de informații a fost măsurat în conformitate cu un test standardizat prevăzut în ISO22868 și poate fi utilizat pentru a compara o sculă cu alta. Acesta poate fi utilizat pentru o evaluare preliminară a expunerii.

Nivelul declarat al emisiilor de vibrații reprezintă principalele aplicații ale sculei. Cu toate acestea, dacă scula este folosită pentru aplicații diferite, cu diferite accesorii sau instrumente de inserție sau dacă este slab întreținută, emisia de vibrații poate diferi. Aceasta poate crește semnificativ nivelul expunerii pe perioada totală de lucru.

O estimare a nivelului de expunere la vibrații ar trebui să țină seama, de asemenea, de perioadele în care scula este oprită sau de când este în funcțiune, dar nu execută de fapt lucrarea. Aceasta poate reduce semnificativ nivelul de expunere pe perioada totală de lucru. Identificați măsuri suplimentare de siguranță pentru a proteja operatorul de efectele vibrațiilor, cum ar fi: întrețineți scula și accesorii, mențineți mâinile calde, organizarea modelelor de lucru.

### EXPLICAREA SIMBOLURILOR

	Atenție!		Purtați o cască de protecție!
	Citiți manualul.		Purtați căști de protecție.
	Purtați ochelari de protecție		Purtați o mască de protecție
	Țineți mâinile departe de lanț		Purtați încălțăminte antiderapantă!
	AVERTISMENT! Risc de recul. Protejați-vă de reculul de la ferăstrăul circular și evitați orice contact cu vârful barei.		AVERTISMENT! Risc de recul! Nu tăiați cu vârful lanțului.
	Operați întotdeauna ferăstrăul cu ambele mâini.		Nu lucrați cu ferăstrăul într-o singură mână.

	Atenție la obiectele proiectate!		Direcția de mișcare a lanțului
	Nu folosiți produsul în ploaie și nu lăsați-l în aer liber când plouă.		Aparate electrice nu trebuie eliminate împreună cu deșeurile menajere.

## DESCRIEREA APARATULUI (a se vedea fig.1)

1	Bloc motor	15	Filtru de aer
2	Bară lanț	16	Bujie
3	Lanț	17	Gheară de oprire
4	Protecție lanț	18	Dispozitiv de prindere lanț
5	Cheie fixă bujie	19	Piuliță de fixare bară de lanț
6	Protecție frontală (pârghie frână)	20	Șurub de tensionare lanț
7	Mâner frontal	21	Capac rezervor combustibil
8	Mâner spate	22	Capac rezervor ulei
9	Mâner starter	23	Pompă benzină (piston)
10	Buton On/Off	24	Recipient de amestecare
11	Manetă accelerație	25	Șurubelniță
12	Dispozitiv de blocare manetă de accelerație	26	Cheie hexagonală
13	Manetă șoc	27	Accesoriu de fixare curea
14	Capac filtru de aer		

## SIGURANȚA

### Avertismente generale privind siguranța sculelor electrice

#### AVERTISMENT Citiți toate avertismentele și instrucțiunile de siguranță.

Nerespectarea avertismentelor și a instrucțiunilor poate duce la șoc electric, incendiu și / sau vătămări grave.

- NU folosiți ferăstrăul cu o singură mână! În urma unei operări cu o singură mână poate rezulta vătămare gravă a operatorului, a ajutoarelor, a trecătorilor sau a oricărei combinații a acestor persoane. Un ferăstrău cu lanț este destinat utilizării cu două mâini.
- NU folosiți un ferăstrău cu lanț atunci când sunteți obosit, sub influența drogurilor, alcoolului sau medicamentelor.
- Folosiți încălțăminte de siguranță, îmbrăcăminte adecvată, mănuși de protecție și dispozitive de protecție pentru ochi, auz și cap.
- Atenție la manipularea combustibilului. Pentru a evita incendiul, mutați ferăstrăul circular cu cel puțin 10 m (3 m) față de punctul de alimentare înainte de a porni motorul.
- NU permiteți altor persoane să se apropie la pornirea sau tăierea cu ferăstrăul cu lanț. Țineți trecătorii și animalele în afara zonei de lucru.
- NU începeți să tăiați până când nu aveți o zonă de lucru liberă, un echilibru bun și o cale de retragere planificată de lângă copacul care cade.
- Țineți toate părțile corpului departe de lanț atunci când motorul funcționează.
- Înainte de a porni motorul, asigurați-vă că lanțul de ferăstrău nu contactează nimic.
- Transportați ferăstrăul circular cu motorul oprit, bara de ghidare și lanțul de ferăstrău în spate și amortizorul departe de corp.
- NU folosiți un ferăstrău cu lanț deteriorat, reglat necorespunzător sau asamblat incomplet și necorespunzător. Asigurați-vă că lanțul de ferăstrău nu se mai mișcă atunci când declanșatorul de control al manetei de accelerație este eliberat.
- Opriti motorul înainte de a pune ferăstrăul jos.
- Aveți grijă extremă atunci când tăiați tufe și puietii de dimensiuni mici, deoarece materialul subțire poate prinde lanțul ferăstrăului și va fi proiectat către dvs. sau vă poate face să vă pierdeți echilibrul.
- Când tăiați o creangă care este sub tensiune, fiți atenți la reculul pentru a nu fi lovit când tensiunea din fibrele de lemn este eliberată.
- Păstrați mânerul uscat, curat și fără ulei sau amestec de combustibil.
- Folosiți ferăstrăul circular numai în zone bine ventilate.
- NU folosiți un ferăstrău circular într-un copac decât dacă ați fost instruit special pentru a face acest lucru.
- Toate reparațiile ferăstrăului cu lanț, cu excepția articolelor enumerate în instrucțiunile de siguranță și întreținere din manualul de utilizare, trebuie efectuate de personalul de service competent.
- Când transportați ferăstrăul cu lanț, folosiți manșonul de bară adecvat.
- NU folosiți ferăstrăul cu lanț în apropierea sau în jurul lichidelor sau gazelor

sau ceața de ulei de la lubrifierea lanțului) și protejați-vă corespunzător.

- Purtați mănuși și mențineți-vă mâinile calde. Utilizarea prelungită a ferăstrăului cu lanț care expune operatorul la vibrații poate produce boala Reynaud. Pentru a reduce riscul de îmbolnăvire, vă rugăm să purtați mănuși și să mențineți mâinile calde. Dacă apar oricare dintre simptomele acestei afecțiuni, consultați imediat medicul.
- Dirijați bara de protecție a ferăstrăului cu lanț direct în spatele balamalei și pivotați ferăstrăul în jurul acestui punct. Bara de protecție cu vârf se rotește pe trunchi.
- Doar lanțul, bara de ghidare și bujia pot fi înlocuite de utilizator. Asigurați-vă întotdeauna că înlocuiți materialul corect, așa cum este specificat în specificațiile din manual.

### PRECAUȚII DE SIGURANȚĂ ÎMPOTRIVA RECOLULUI



RECOLUL poate apărea atunci când CAPUL sau VÂRFUL barei de ghidare atinge un obiect sau când lemnul se închide și ciupește lanțul de ferăstrău în tăietură.

În unele cazuri, contactul cu vârful poate provoca o reacție inversă rapidă, lovind bara de ghidare în direcția operatorului.

CIUIPIREA lanțului de ferăstrău de-a lungul PĂRȚII INFERIOARE a barei de ghidare poate TRAGE ferăstrăul la distanță de operator.

CIUIPIREA lanțului de ferăstrău de-a lungul PĂRȚII SUPERIOARE a barei de ghidare poate ÎMPINGE rapid bara de ghidare înapoi către operator.

Oricare dintre aceste reacții vă poate determina să pierdeți controlul ferăstrăului, ceea ce ar putea duce la vătămări personale grave.

- Cu o înțelegere de bază a fenomenului de recul puteți reduce sau elimina elementul surpriză. Elementul surpriză poate duce la accidente.

- Mențineți o prindere fermă a ferăstrăului cu ambele mâini, mâna dreaptă pe mânerul din spate și mâna stângă pe mânerul din față, atunci când motorul funcționează. Folosiți o strângere fermă cu degetele în jurul mânerelor ferăstrăului. O strângere fermă vă va ajuta să reduceți reculul și să mențineți controlul ferăstrăului. Nu-i dați drumul.

- Asigurați-vă că zona în care tăiați este lipsită de obstacole. Nu

inflamabile, indiferent dacă sunt în uși sau în afara ușilor. Poate rezulta o explozie și / sau un incendiu.

- Nu alimentați rezervorul de combustibil, rezervorul de ulei și nu lubrifiați când motorul funcționează.
- Utilizați scula pentru a tăia doar lemn. Nu folosiți ferăstrăul cu lanț în scopuri pentru care nu a fost conceput. De exemplu, nu folosiți ferăstrăul cu lanț pentru tăierea materialelor din plastic, zidărie sau materiale de construcție.
- La prima utilizare, utilizatorul ar trebui să aibă instrucțiuni practice cu privire la utilizarea ferăstrăului cu lanț și a echipamentului de protecție de la un operator experimentat.
- Nu încercați să țineți ferăstrăul cu o singură mână. Nu puteți controla forțele reactive și puteți pierde controlul ferăstrăului, ceea ce poate duce la patinarea sau sărirea barei și lanțului de-a lungul crengii sau bușteanului.
- Nu operați niciodată ferăstrăul în interior. Ferăstrăul dvs. evacuează gaze otrăvitoare imediat ce motorul este pornit, care pot fi incolore și inodore. Utilizarea acestui produs poate genera praf, ceață și vapori care conțin substanțe chimice cunoscute pentru a provoca daune pentru reproducere. Fiți conștienți de praful dăunător (de ex. Rumeșug)

## AVERTISMENTE DE SIGURANȚĂ BENZINĂ



**AVERTISMENT: Aveți grijă suplimentară la manipularea combustibililor. Sunt inflamabili și vaporii sunt explozivi.**

**Trebuie respectate următoarele puncte:**

- Folosiți doar un recipient aprobat.
- Nu îndepărtați niciodată capacul de combustibil și nu adăugați combustibil cu sursa de alimentare funcțională. Lăsați componentele de evacuare ale motorului să se răcească înainte de realimentare.

## ASAMBLAREA

**Pericol:** Nu porniți motorul până când ferăstrăul nu este asamblat complet.

**Atenție:** Purtați mănuși de protecție în orice moment la manipularea lanțului.

**Montarea șinei de ghidare și a lanțului de ferăstrău (Fig. 2A-2G)**

1. Decuplați frâna lanțului împingând protecția mânerului frontal (6) spre mânerul din față (7). (Fig. 2A)
2. Scoateți capacul barei de lanț (A), slăbind piulița (19) (Fig. 2B)
3. Așezați șina de ghidare (2) în ansamblul de pe ferăstrău (Fig. 2C).
4. Așezați lanțul (3) în jurul roții motoare (C) (Fig. 2E). Verificați dacă direcția de rotație a lanțului (3) este corectă. Zalele de tăiere (B) trebuie să fie aliniate așa cum se indică în fig.2D
5. Plasați lanțul în jurul barei de ghidare. (Fig.2E)
6. Zalele de antrenare a lanțului (3) trebuie să alunece complet în canelura din jurul barei de tăiere (D) și, de asemenea, între dinții de pe roata motoare (C). (Fig. 2E)
7. Rotiți șurubul de tensionare a lanțului (20) în sens invers acelor de ceasornic până când șurubul (E) este strâns complet. (Fig. 2B / 2F)
8. Instalați capacul barei (A).

**Important!** Șurubul (E) mecanismului de tensionare a lanțului trebuie să se fixeze în orificiul (G) din șina de ghidare. (Fig. 2G).

Pentru a vă asigura că se întâmplă astfel, glisați șina de ghidare (2) înainte și înapoi ușor când montați capacul barei (A). Strângeți manual piulița (19).

### Reglarea tensiunii lanțului (3A / 3B)

Înainte de a regla tensiunea lanțului, asigurați-vă că motorul este oprit.

1. Împingeți ușor vârful șinei de ghidare (2) în sus și reglați tensiunea

lăsați corpul barei de ghidare să intre în contact cu un buștean, o ramură sau orice altă obstrucție care ar putea fi lovită în timp ce acționați ferăstrăul.

- Tăiați la viteze mari ale motorului.
- Nu exagerați și nu tăiați peste înălțimea umărului.
- Urmați instrucțiunile de ascuțire și întreținere ale producătorului pentru lanțul de ferăstrău.
- Folosiți numai bare de înlocuire și lanțuri specificate de producător sau echivalent.



**REȚINEȚI: Lanțul de ferăstrău cu recul scăzut este lanțul care a îndeplinit performanța de recul.**



**AVERTISMENT: Reculul poate duce la pierderea periculoasă a controlului ferăstrăului cu lanț și poate duce la vătămări grave sau fatale ale operatorului de ferăstrău sau ale oricărei persoane care stă în apropiere. Fiți mereu vigilenți. Reculul rotativ și reculul de ciupire reprezintă pericole majore de exploatare ale ferăstrăului cu lanț și cauza principală a majorității accidentelor.**

- Nu fumați.
- Nu alimentați niciodată mașina în interior.
- Nu depozitați niciodată mașina sau recipientele de combustibil în interior, unde există o flacără deschisă, cum ar fi un încălzitor de apă.
- În caz de scurgere de combustibil, nu încercați să porniți sursa de alimentare, ci îndepărtați mașina de această zonă înainte de pornire.
- Înlocuiți și strângeți întotdeauna capacul de combustibil după realimentare.
- Dacă rezervorul trebuie scurs, acest lucru trebuie făcut în exterior.

lanțului cu șurubul de tensionare a lanțului (20). (Fig. 3A) Lanțul este reglat la tensiunea optimă atunci când lanțul (3) de pe partea inferioară din mijlocul șinei de ghidare (2) este așa cum se indică în Fig. 3B.

2. Strângeți piulița (19) în timp ce aplicați o ușoară presiune pe vârful barei.
3. Efectuați un control funcțional. Trageți lanțul (3) cu mână o dată în jurul șinei de ghidare (2). Dacă lanțul (3) este greu de tras în jurul șinei de ghidare (2) sau dacă se blochează, tensiunea este prea mare.

În acest caz, faceți următoarea ușoară ajustare:

1. Desfaceți piulița (19) și strângeți-o din nou.
2. Reduceți tensiunea lanțului rotind șurubul de tensionare a lanțului (20) în sens invers acelor de ceasornic. Efectuați doar mici ajustări simultan și trageți întotdeauna lanțul (3) în față și în spate pe șina de ghidare (2) pentru a vedea dacă lanțul se mișcă lin (3), dar încă se fixează bine.

**Rețineți:** Dacă lanțul (3) este prea larg, rotiți șurubul de tensionare a lanțului (20) în sensul acelor de ceasornic.

3. Dacă tensiunea lanțului este ajustată la reglarea optimă, strângeți piulița (19) în timp ce aplicați o ușoară presiune pe vârful barei.

Un nou lanț de ferăstrău se va întinde, de aceea este important să reajustați lanțul la intervale scurte (aproximativ 5 tăieturi) atunci când începeți să îl utilizați. Intervalele devin mai lungi pe măsură ce timpul de operare crește.

**Rețineți:** Dacă lanțul de ferăstrău (3) este PREA LARG sau PREA STRÂNS, roata motoare, bara de lanț, lanțul și arborele manivelei vor suferi o uzură prematură. Fig. 3B prezintă tensiunea corectă A (când este rece) și tensiunea B (când este cald). Fig. C indică un lanț prea larg.

## OPERAREA

## Combustibil și lubrifiere

### **Combustibil**

Pentru cele mai bune rezultate, utilizați benzină fără plumb de calitate obișnuită, amestecată cu ulei de motor 1:40 în 2 timpi.

### **Amestecarea combustibilului**

Amestecați combustibilul cu ulei de motor în 2 timpi într-un recipient aprobat. Agitați recipientul pentru a asigura un amestec complet. Rețineți: Nu folosiți niciodată benzină simplă în unitatea dvs. Acest lucru va provoca deteriorarea permanentă a motorului și va anula garanția producătorului pentru produsul respectiv.

Nu folosiți niciodată un amestec de combustibil care a fost depozitat peste 90 de zile.

Rețineți: Dacă se utilizează un lubrifiant pentru motor în 2 timpi, acesta trebuie să fie un ulei de calitate premium pentru motoarele în 2 timpi răcite cu aer, amestecat la un raport de 1:40. Nu folosiți niciun produs cu ulei pentru motor în 2 timpi cu un raport de amestec recomandat de 1:100. Dacă o lubrifiere insuficientă este cauza deteriorării motorului, aceasta duce la anularea garanției motorului producătorului.

### **Combustibilii recomandați**

Unele tipuri de benzină convenționale sunt amestecate cu oxigenate, cum ar fi alcoolul sau un compus eter, pentru a respecta standardele de aer curat. Motorul dvs. este proiectat să funcționeze satisfăcător cu orice tip de benzină destinată utilizării în automobile, inclusiv benzinele oxigenate. Se recomandă utilizarea benzinei fără plumb ca și combustibil.

### **Operarea**

Înainte de a utiliza ferăstrăul, verificați-l dacă există daune. Dacă descoperiți vreo deteriorare, nu îl utilizați. Ferăstrăul cu lanț poate fi pornit numai la frânarea lanțului. Frâna de lanț este cuplată atunci când maneta de frână (6) este împinsă înainte.

### **Frâna de lanț**

Ferăstrăul cu lanț este echipat cu o frână de lanț, care reduce riscul de rănire cauzat de recul. Frâna este acționată când se aplică presiune pe protecția de mână (6), de ex. când mâna persoanei care operează ferăstrăul lovește protecția de mână (6) dacă are loc reculul. Când frâna este cuplată, lanțul (3) se oprește brusc.

**Avertisment:** frâna de lanț are rolul de a reduce riscul de rănire din cauza reculului; cu toate acestea, nu este în măsură să ofere o protecție adecvată dacă ferăstrăul este utilizat în mod neglijent. Trebuie să verificați funcționarea frânei cu lanț în mod regulat. Testați frâna de lanț înainte de prima tăiere, după mai multe tăieri, după întreținerea lanțului și dacă ferăstrăul cu lanț a fost supus unui impact puternic sau dacă a fost scăpat.

### **Verificarea frânei de lanț (fig. 5A / 5B / 6)**

#### **Verificare statică (motorul oprit)**

Frâna lanțului dezactivată (lanțul (3) este liber să se miște)

1. Trageți protecția de mână frontală (6) către mânerul din față (7). Protecția față (6) trebuie să emită un clic sonor atunci când se fixează. (Fig. 5A)
2. Trebuie să fie posibilă deplasarea lanțului (3) pe șina de ghidare (2).

#### **Frâna de lanț cuplată (lanțul (3) este blocat)**

1. Împingeți protecția față (6) spre șina de ghidare (2). Protecția față (6) trebuie să emită un clic sonor atunci când se fixează. (Fig. 5B)
2. Nu trebuie să fie posibilă deplasarea lanțului (3) pe șina de ghidare (2).

**Rețineți:** Protecția față (6) trebuie să se fixeze în ambele poziții. Dacă simțiți o rezistență puternică sau dacă protecția față (6) nu se fixează, nu folosiți ferăstrăul. Duceți lanțul dvs. la un centru de service autorizat pentru reparații.

#### **Verificare dinamică (motorul este pornit)**

1. Așezați ferăstrăul pe o suprafață fixă și plană.
2. Țineți mânerul din față (7) cu mâna stângă.
3. Porniți ferăstrăul cu lanț urmând instrucțiunile de pornire. (consultați 6.2 și 6.3)
4. Decuplați frâna de lanț (trageți protecția față (6) spre mânerul din față (7)) (Fig. 5A)
5. Prindeți mânerul din spate (8) cu mâna dreaptă.
6. După o scurtă perioadă de încălzire, porniți motorul la viteză maximă. Cu spatele mâinii stângi, împingeți protecția față (6) spre șina de ghidare (2). Aceasta va acționa frâna de lanț (Fig. 6)

**Pericol:** cuplați frâna de lanț încet și cu atenție.

## Lubrifierea lanțului și a barei de lanț

Ori de câte ori realimentați rezervorul de combustibil cu benzină, trebuie să creșteți și nivelul uleiului de lanț din rezervorul de ulei pentru lanț. Se recomandă utilizarea uleiului de lanț standard.

### **Engine oil and gasoline | Saw chain**



### **Gasoline and Oil Mix 1:40 | Oil Only**

### **Verificări ale motorului înainte de pornire**

**Pericol:** Nu porniți și nu folosiți ferăstrăul decât dacă bara și lanțul sunt instalate corect.

1. Umpleți rezervorul de combustibil (A) cu un amestec de combustibil corect (Fig. 4).
2. Umpleți rezervorul de ulei (B) cu ulei de lanț (Fig. 4). După ce ați fixat lanțul și rezervorul de ulei, strângeți cu siguranță capacul rezervorului. Nu folosiți instrumente pentru a face acest lucru.

că maneta de accelerație a fost eliberată și motorul este la ralanti. Lanțul (3) trebuie să se oprească când motorul este la ralanti. Ambreiajul a fost proiectat astfel încât atunci când viteza de ralanti este crescută cu un factor de 1,25, nu se poate detecta nicio mișcare a lanțului.

**Pericol:** Dacă lanțul (3) nu se oprește, opriți motorul și duceți ferăstrăul la un centru de service autorizat pentru reparații.

**Pericol:** cuplați întotdeauna frâna de lanț (6) înainte de a porni motorul.

### **Pornirea unui motor rece (Fig. 7A-7E)**

Umpleți rezervorul cu o cantitate adecvată de amestec de benzină / ulei. (consultați paragraful 5.3)

1. Așezați echipamentul pe o suprafață dură și plană.
2. Mutați întrerupătorul On / Off (10) în poziția „I” (Fig. 7A)
3. Apăsăți pistonul pompei de combustibil (23) de 10 ori (Fig. 7B)
4. Scoateți maneta de șoc (13) (Fig. 7C)
- Rețineți:** Scoaterea manetei de șoc (13) deschide ușor clapeta de accelerație și o blochează în această poziție. Aceasta crește viteza de ralanti, iar ferăstrăul pornește mai repede.
5. Țineți ferăstrăul ferm și trageți mânerul demarorului (9) până când simțiți că începe să opună rezistență. Apoi trageți brusc de mânerul demarorului de 3 ori. (Fig. 7C / 7D)
6. Împingeți maneta de șoc (13).
7. Țineți ferăstrăul ferm și trageți mânerul demarorului (9) până când simțiți că începe să opună rezistență. Apoi trageți rapid de câteva ori mânerul demarorului (9) până când motorul pornește. (Fig. 7D)

**Rețineți:** Nu lăsați mânerul demarorului (9) să se închidă. Aceasta poate duce la daune. Odată pornit motorul, lăsați ferăstrăul să se încălzească timp de 10 secunde.

**Avertisment:** Deoarece maneta de accelerație este ușor deschisă, ferăstrăul începe să funcționeze când pornește motorul. Apăsăți scurt și acționați maneta de accelerație (11). Aceasta eliberează supapa de accelerație și motorul revine la modul ralanti. (Fig. 7E)

8. Dacă motorul nu pornește după ce mânerul demarorului este tras de 8 ori, repetați pașii 1-7.

Vă rugăm să rețineți: Dacă motorul nu pornește chiar și după mai multe încercări, citiți secțiunea Depanarea motorului.

Vă rugăm să rețineți: scoateți întotdeauna mânerul demarorului drept. Dacă este extras într-un unghi, frecarea va apărea pe orificiu. Ca urmare a acestei frecări, cablul se va uza mai repede. Țineți întotdeauna mânerul demarorului când cablul se retrage. Nu lăsați niciodată mânerul demarorului să intre la loc când a fost scos.

Țineți ferăstrăul ferm cu ambele mâini și asigurați-vă că aveți o prindere bună. Ferăstrăul nu trebuie să atingă niciun obiect.

7. Lanțul (3) trebuie să se oprească brusc. Eliberați imediat maneta de accelerație (11) atunci când lanțul (3) s-a oprit.

**Pericol:** Dacă lanțul (3) nu se oprește, opriți motorul și duceți ferăstrăul la un centru de service autorizat pentru reparații.

#### **Verificarea ambreiajului**

Efectuați o verificare funcțională pe ambreiaj în mod regulat. Testați ambreiajul înainte de prima tăiere, după mai multe tăieturi, după întreținerea lanțului și dacă lanțul a fost supus unui impact puternic sau dacă a fost scăpat.

1. Porniți ferăstrăul cu lanț urmând instrucțiunile de pornire. (consultați 6.2 și 6.3)

2. Acționați scurt butonul de accelerație și eliberați-l pentru a vă asigura că

#### **Pornirea unui motor cald (Fig. 7A-7D)**

(Ferăstrăul de lanț a fost la ralanti timp de mai puțin de 15-20 min.)

1. Așezați echipamentul pe o suprafață dură și plană.

2. Poziționați întrerupătorul On / Off (10) în poziția „I” (Fig. 7A)

3. Apăsați pistonul pompei de combustibil (23) de 10 ori (Fig. 7B)

4. Țineți ferăstrăul ferm și trageți mânerul demarorului (9) până când simțiți că începe să opună rezistență. Apoi trageți rapid de câteva ori mânerul demarorului (9) până când motorul pornește.

Echipamentul trebuie să pornească după 1-2 trageri. Dacă ferăstrăul nu pornește după 6 trageri, repetați pașii 1 - 7 de mai sus. (Fig. 7D)

#### **Pentru a opri motorul**

1. Eliberați declanșatorul și lăsați motorului să revină la viteza de ralanti.

2. Deplasați întrerupătorul STOP în jos pentru a opri motorul.

**Rețineți:** Pentru a opri motorul în caz de urgență, activați frâna de lanț și comutați întrerupătorul ON / OFF în poziția „Stop (0)”.

## ÎNȚREȚINEREA

### **Deconectați bujia înainte de a efectua lucrări de curățare și întreținere!**

**Curățarea** • Păstrați toate dispozitivele de siguranță, orificiile de aerisire și carcasa motorului fără murdărie și praf, pe cât posibil. Ștergeți echipamentul cu o cârpă curată sau suflați-l cu aer comprimat la presiune scăzută.

• Vă recomandăm să curățați imediat dispozitivul de fiecare dată când ați terminat de utilizat.

• Curățați echipamentul în mod regulat cu o cârpă umedă și puțin detergent moale. Nu folosiți agenți de curățare sau solvenți; aceștia ar putea dăuna părților din plastic ale echipamentului. Asigurați-vă că nu se poate scurge apă în dispozitiv.

#### **Întreținerea**

**Avertisment:** Toate lucrările de întreținere a ferăstrăului de lanț, în afară de lucrările descrise în acest manual, pot fi efectuate numai de către personalul autorizat de service post-vânzare.

#### **Filtrul de aer**

**Rețineți:** Nu folosiți niciodată ferăstrăul fără filtrul de aer.

Praful și murdăria vor pătrunde în motor și vor duce la deteriorarea acestuia. Păstrați filtrul de aer curat! Filtrul de aer trebuie curățat sau înlocuit după fiecare 20 de ore de funcționare.

#### **Curățarea filtrului de aer (Fig. 8A / 8B)**

1. Scoateți capacul superior (14) desfăcând șurubul de fixare al capacului (A) de pe capac. Apoi puteți scoate capacul (Fig. 8A).

2. Ridicați filtrul de aer (15) (fig. 8B).

3. Curățați filtrul de aer. Spălați-l cu apă curată, caldă și cu detergent.

Clătiți în apă limpede și rece. Uscați-l complet.

**Rețineți:** Se recomandă să aveți un filtru de rezervă.

4. Introduceți filtrul de aer. Montați capacul filtrului de aer (14). Asigurați-vă că capacul este perfect atunci când faceți acest lucru. Strângeți șurubul de fixare a capacului.

#### **Filtrul de benzină**

**Rețineți:** Nu folosiți niciodată ferăstrăul fără filtru de benzină. După 100 de ore de funcționare, filtrul de combustibil trebuie curățat sau în caz de deteriorare, înlocuit. Asigurați-vă că goliți rezervorul de combustibil înainte de a schimba filtrul.

1. Scoateți capacul rezervorului de benzină.

2. Îndoiiți o bucată de sârmă moale.

3. Accesați deschiderea rezervorului de combustibil și conducta de carburant. Trageți cu grijă conducta de combustibil spre deschidere până când puteți ajunge la ea cu degetele.

**Rețineți:** Nu trageți furtunul complet din rezervor.

4. Ridicați filtrul din rezervor.

5. Scoateți filtrul prin răsucire și curățați-l; dacă filtrul este deteriorat,

#### **Reglarea carburatorului**

Carburatorul a fost reglat perfect din fabrică. În cazul în care necesită ajustare, duceți ferăstrăul la cel mai apropiat service post-vânzare autorizat.

#### **7.2.5 Bara cu lanț**

• Ungeți roata stelară a șinei de ghidare după fiecare 10 ore de funcționare. Acest lucru este necesar pentru a obține cele mai bune performanțe de la ferăstrăul dvs. (Fig. 9) Curățați orificiul de lubrifiere, apoi puneți pistolul cu lubrifiant (nu este inclus) în orificiu și pompați lubrifiantul în rulment până când lubrifiantul este dat afară.

• Curățați șanțul în care intră lanțul, precum și orificiul de intrare a uleiului, în mod regulat, utilizând un instrument de curățare disponibil în comerț.

• Îndepărtați bavurile și marginile ascuțite de pe șina de ghidare (2), pilindu-le cu atenție în jos cu o pilă plată. (Fig. 10B)

• Rotiți șina de ghidare (2) după fiecare 8 ore de funcționare, astfel încât să se uzeze uniform pe partea de sus și de jos.

#### **Pasajele de ulei**

Pasajele de ulei de pe bară trebuie curățate pentru a asigura o lubrifiere corespunzătoare a barei și a lanțului în timpul funcționării.

**Rețineți:** Starea pasajelor de ulei poate fi verificată cu ușurință. Dacă pasajele sunt curate, lanțul va elibera automat un spray de ulei în câteva secunde de la pornirea ferăstrăului. Ferăstrăul este echipat cu un sistem automat de lubrifiere.

#### **Lubrifierea automată a lanțului**

Ferăstrăul cu lanț este echipat cu un sistem automat de lubrifiere cu ulei, cu tracțiune cu roți dințate. Acesta alimentează automat bara și lanțul cu cantitatea potrivită de ulei. În momentul în care motorul este accelerat, uleiul începe să curgă și mai rapid prin placa de bare.

Sistemul de lubrifiere a lanțului a fost setat perfect din fabrică. În cazul în care necesită ajustare, duceți ferăstrăul la cel mai apropiat service autorizat post-vânzare.

Un șurub de reglare pentru reglarea lubrifierii lanțului (fig. 14 / articolul A) este amplasat pe partea inferioară a ferăstrăului lanțului. Rotirea șurubului în sens invers acelor de ceasornic mărește lubrifierea lanțului, rotirea acestuia în sensul acelor de ceasornic scade lubrifierea lanțului.

Pentru a verifica lubrifierea lanțului, țineți ferăstrăul cu lanț peste o bucată de hârtie și rulați-l la viteză maximă câteva secunde. Veți putea evalua cantitatea setată de ulei cu ajutorul hârtiei. În mod regulat, verificați dacă lubrifierea lanțului funcționează corect. Testați lubrifierea lanțului înainte de prima

aruncați-l.

6. Introduceți un nou filtru. Puneți un capăt al filtrului în deschizătura rezervorului. Asigurați-vă că filtrul este așezat în colțul inferior al rezervorului. Dacă este necesar, folosiți o șurubelniță lungă pentru a muta filtrul în poziția corectă, având grijă să nu deteriorați procesul.

7. Umple rezervorul cu amestec de combustibil proaspăt / ulei. Consultați secțiunea Combustibil și lubrifiere. Instalați capacul de combustibil.

### Bujia (Fig. 8A / 8B)

**Rețineți:** Pentru a vă asigura că motorul ferăstrăului își păstrează puterea, bujia trebuie să fie curată și să aibă un decalaj corect al electrodului (0,6 mm). Bujia trebuie curățată sau înlocuită după fiecare 20 de ore de funcționare.

1. Setați comutatorul On / Off în poziția Stop (0) ”.
2. Scoateți capacul superior (14) desfăcând șurubul de fixare a capacului (A) de pe capac. Apoi puteți scoate capacul (Fig. 8A).
3. Deconectați cablul de aprindere (C) de la bujie trăgând și răsucindu-l în același timp (Fig. 8B).
4. Scoateți bujia folosind o cheie pentru bujii (Fig. 1C / 5).
5. Curățați bujia cu o perie de sârmă de cupru sau fixați una nouă.

tăiere, după mai multe tăieri și întotdeauna după orice întreținere.

### Lubrifierea lanțului

Asigurați-vă întotdeauna că sistemul automat de ulei funcționează corect. Păstrați rezervorul de ulei cu ulei de lanț, bară și pinion.

O lubrifiere adecvată a barei și a lanțului în timpul operațiilor de tăiere este esențială pentru a reduce la minimum frecarea cu bara de ghidare.

Nu lăsați niciodată bara și lanțul fără ulei lubrifiant.

Rularea ferăstrăului uscat sau cu prea puțin ulei va scădea eficiența de tăiere, scurta durata de viață a ferăstrăului, provoacă tocirea rapidă a lanțului și duce la uzura excesivă a barei prin supraîncălzire. Prea puțin ulei este evidențiat de fum sau decolorarea barei.

### Întreținerea lanțului

#### Ascuțirea lanțului

**Rețineți:** Un lanț ascuțit produce așchii bine definite. Când lanțul dvs. începe să producă rumeguș, este timpul să îl ascuțiți.

Ascuțirea lanțului necesită instrumente speciale pentru a se asigura că tăieturile sunt ascuțite la unghiul și adâncimea corectă. Pentru utilizatorul fără ferăstrău, vă recomandăm ca ferăstrăul să fie ascuțit profesional la cel mai apropiat centru de service profesional. Dacă vă simțiți confortabil să vă ascuțiți propriul lanț de ferăstrău, instrumente speciale sunt disponibile la Centrul de service profesional.

### Ascuțirea lanțului (Fig. 11)

Ascuțiți lanțul folosind mănuși de protecție și o pilă rotundă.

Ridicați întotdeauna cuțitele doar cu mișcări dirijate spre exterior (Fig. 12), respectând valorile din Fig. 11.

După ascuțire, zalele de tăiere trebuie să aibă aceeași lățime și lungime.

După ce cuțitele au fost ascuțite de 3-4 ori, verificați înălțimea limitatorului de adâncime și, dacă este necesar, coborâți-l cu o pilă plată, apoi rotunjiți colțul din față (Fig. 13).

Rotunjiți marginile frontale cu o pilă.

### Depozitare și transport

Montați dispozitivul de protecție a lanțului (4) înainte de a transporta sau depozita ferăstrăul cu lanț.

**Rețineți:** Nu depozitați niciodată un ferăstrău cu lanț mai mult de 30 de zile fără efectuarea următoarelor etape.

### Depozitarea unui ferăstrău cu lanț

Depozitarea unui ferăstrău cu lanț mai mult de 30 de zile necesită întreținere în vederea depozitării. Dacă nu sunt respectate instrucțiunile de depozitare, combustibilul rămas în carburator se va evapora, lăsând depozite asemănătoare rășinii.

Acest lucru ar putea duce la pornire dificilă și poate duce la reparații costisitoare.

1. Scoateți încet capacul rezervorului de combustibil pentru a elibera orice presiune în rezervor. Scurgeți cu grijă rezervorul de combustibil.
2. Porniți motorul și lăsați-l să funcționeze până când unitatea se oprește pentru a elimina combustibilul din carburator.
3. Lăsați motorul să se răcească (aproximativ 5 minute).
4. Curățați bine ferăstrăul.

**Rețineți:** Depozitați unitatea într-un loc uscat și departe de sursele posibile de aprindere, cum ar fi un cuptor, încălzitor cu apă caldă cu gaz, uscător de gaz etc.

După ce ferăstrăul a fost depozitat, efectuați pașii enumerați la punctul 5 înainte de pornirea ferăstrăului.

### Transportul

- Acționați frâna cu lanț.
- Asigurați-vă că lanțul de lanț nu poate deplasa poziția pentru a preveni pierderea combustibilului, deteriorarea sau vătămarea.

## PROTEJAREA MEDIULUI

Pentru a preveni deteriorarea mașinii în timpul transportului, aceasta este livrată într-un ambalaj rezistent. Majoritatea materialelor de ambalare pot fi reciclate. Duceți aceste materiale la locațiile corespunzătoare de reciclare. Duceți mașinile scoase din uz la distribuitorul local. Aici vor fi eliminate într-un mod sigur pentru mediu.



Bateriile Li-ion pot fi reciclate. Duceți-le la un loc de eliminare a deșeurilor chimice, astfel încât acestea să poată fi reciclate sau eliminate într-un mod ecologic.

Aparatele electrice aruncate sunt reciclabile și nu ar trebui aruncate împreună cu deșeurile menajere! Vă rugăm să ne susțineți activ în conservarea resurselor și protejarea mediului prin returnarea acestui aparat în centrele de colectare (dacă sunt disponibile).

## DECLARAȚIE DE CONFORMITATE

Declarăm pe propria noastră răspundere că acest produs este în conformitate cu următoarele standarde sau documente standardizate: EN ISO 11681-2: 2011 + A1: 17, EN ISO 14982: 2009; în conformitate cu reglementările 2006/42 / EC, 2014/30 / EC.

ZGOMOT / VIBRAȚIE Măsurat în conformitate cu ISO 22868 / ISO 22867 nivelul de presiune acustică al acestei scule este <99,2dB (A), iar nivelul de putere acustică <110,4dB (A) (deviație standard: 3 dB), vibrația mânerului față este de 8,98 m / s<sup>2</sup>, iar vibrația mânerului spate este de 8,03 m / s<sup>2</sup> (K = 1,5m / s<sup>2</sup>).

# Descriere detaliată GCS26-10

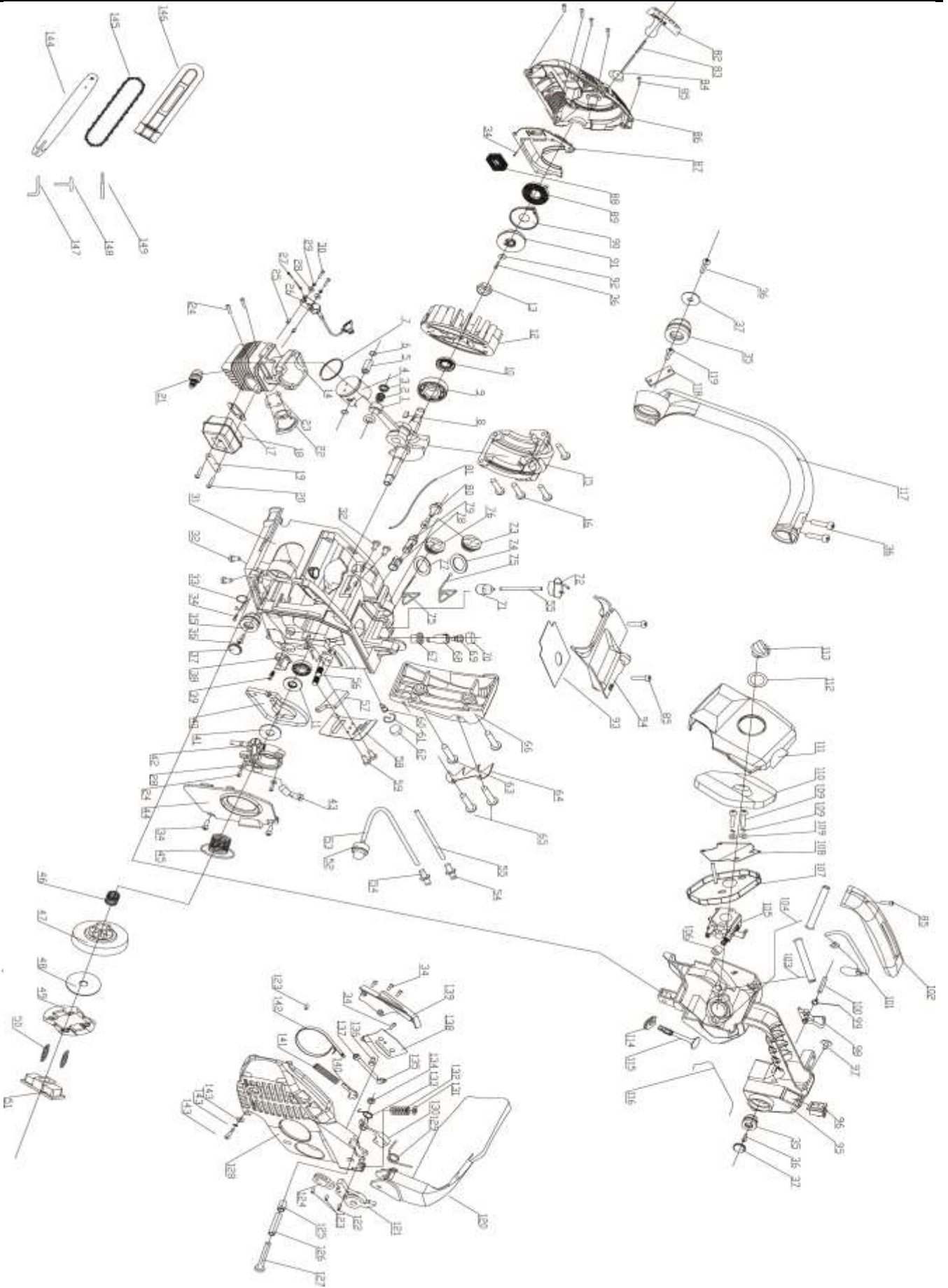

# WORCRAFT

PROFESSIONAL

## Lista de garanție / Warranty

Numărul de fabricație:	Data vânzării:	Semnătura și ștampila vânzătorului:

Numele clientului (denumirea firmei):	Adresa clientului (sediul firmei):

<b>Clientul prin semnătura sa confirmă, că instalația i-a fost prezentată și explicată, că a fost încunoștințat cu modul de folosire, punerea în funcțiune a mașinii și utilizare, și că instalația i-a fost eliberată (predată) completă.</b>	Semnătura clientului:

## Note despre reparații – reparații de garanție

Data primirii reclamației:	Data de sfârșit al reclamației:	Numărul de evidență a reclamației:	Semnătura de reparație garantată (nota despre reparația nexecutată)	Ștampila tehnicianului serviciului:

### Condițiile de garanție

1. Furnizorul oferă pentru acest produs perioada de garanție menționată în această listă de garanție cu respectarea condițiilor modului de utilizare și depozitare a produsului, corespunzător cu condițiile și normele în vigoare, în sensul indicațiilor de utilizare. Perioada de garanție începe la data vânzării produsului. Garanția pentru baterii este de 12 luni.
2. Perioada de garanție prelungită de 5 ani se acordă clienților pentru produsul trecut în tabelul produselor cu garanția prezentată. Ultimul client este consumatorul, în condițiile că produsul nu va fi folosit ca obiect de comerț. Perioada prelungită este condiționată de control reglementar la centre de servicii autorizate ale furnizorului.
3. Perioada de garanție se prelungeste cu timpul cât a fost produsul în reparații de garanție. Această condiție este consemnată și în tabelul de reparații garantate. Beneficiarul poate revendica dreptul la asigurarea reparației la unul din centre de servis autorizat conform tabelului anexă „A” – centre de serviciu. Centre de serviciu „B” execută reparații de garanție numai la produsele, care au fost vândute la centrele lor de desfacere. Tabelul centrelor de serviciu este actualizat regulat la vânzători, cât și pe siteul de import: [www.strendpro.sk](http://www.strendpro.sk).
4. Centrul de servicii este obligat să asigure reparația în termen stabilit de lege. Termenul stabilit de lege pentru rezolvarea reclamației începe cu ziua următoare după data de primire a reclamației de centru de servicii.
5. Reparația garantată fără plată poate nu fi revendicată când este vorba despre defecțiuni care au fost produse de folosirea produsului contrar prevederilor din indicațiile de utilizare, manipulare necorespunzătoare, defectarea mecanică curentă, uzura produsă de funcționarea mașinii, din vina deservirii, dezastru nestăvilit, intervenție neîndreptătită în produs, defecțiuni pricinuite de folosirea pieselor necorespunzătoare, carburanților necorespunzători și supraîncărcarea mașinii ca urmare a depășirii continue a limitei superioare de randament. Lucrările de curățire, întreținere curentă, repararea sau reglarea instalației, care poate executată de deservirea și sunt cuprinse în indicații de utilizare, nu fac parte din prevederile garanției.
6. Drept uzura curentă a pieselor se consideră uzura principală: a tuturor pieselor rotative și în mișcare, părților de tăiere și capacelor, șuruburilor tăietoare și pironului, curelelor de transmisie, transmisie în lanț, suprafeții de frecare a frânelor și ambreaj, dezenul anvelopelor și piesele de întreținere curentă cum sunt: filtre de aer, hidraulice și de ulei, lumânări de aprindere, rezervoare de ulei și de răcire.
7. Din garanția prelungită sunt scoase părțile mașinilor și instalației pentru care producătorul concret al acestor piese acordă garanția mai scurtă decât furnizorul pentru fiecare product în care sunt montate. Din această categorie fac parte: acumulatele, becurile și etc.
8. Dreptul de aplicare a revendicării rezultat din garanție are proprietarul produsului, dacă face acest lucru cel târziu în ultima zi a perioadei de garanție.
9. La rezolvarea reclamațiilor se procedează conform prevederilor corespunzătoare ale Codului comercial și Legii de protecție a consumatorului.
10. Controlul de servicii, care constituie condiția garanției prelungite de 5 ani poate fi efectuat numai în centrul de servicii autorizat al furnizorului, în intervale regulate; perioada între două controale nu poate depăși 12 luni. Primul control de servicii trebuie făcut cel târziu 12 luni de la data vânzării produsului. Controlul serviciilor efectuează centrele de servicii în perioada ultimelor trei luni și primelor două luni anului calendaristic. Fiecare control de servicii trebuie înregistrat în această listă de garanție cu introducerea datei controlului, semnătura și ștampila serviciului de control. Prin controlul serviciilor se înțelege controlul mașinii, înlocuirea materialului de umplură și filtrelor conform recomandării producătorului, înlocuire pieselor uzate și defecte, cât și reglarea proprie a mașinii. Randamentul controlului de servicii și materialul folosit se stabilește conform tarifului valabil al centrului de servicii.

La aplicarea reclamației reclamantul este obligat să preînte pe lângă reclamație produsul complet și curat, documentul de cumpărare sau lista de garanție completată și confirmată. În cazul garanției prelungite înregistrări ale controlului de servicii și documentele de impoyit pentru fiecare control. În cazul neîndeplinirii a vreunei condiții garanției prelungite cuprinse în această listă de garanție, se acorda pentru produs perioada de garanție de 2 ani.

**SERVICE ÎN GARANȚIE ȘI POSTGARANȚIE ESTE EFECTUAT DE CĂTRE REPREZENTANTUL AUTORIZAT AL PRODUCĂTORULUI**

Reprezentantul împuternicit al producătorului: Slovakia Trend Export-Import s.r.o., Michalovská 87/1414, 073 01 Sobrance

Fax: (056) 652-2329 Tel: 0915 392 687 E-mail: [servis@slovakia-trend.sk](mailto:servis@slovakia-trend.sk)

## CHAIN SAW

## INTENDED USE

**Danger!** This chainsaw is a special type of chainsaw intended specifically for tree care. During use, the rear handle should be held in the right hand and the front handle should be held in the left hand. It should only be operated by fully trained users to remove branches and to cut off the tops of standing trees. Persons using the chainsaw must have read and understood the safety requirements contained in the operating instructions, and they must wear appropriate personal protective equipment (PPE). The chainsaw may be operated only by persons who are fully trained for this type of chainsaw. The user must be trained in all manual chainsaw work skills. This chainsaw is not intended for use in other types of applications.

The equipment is to be used only for its prescribed purpose. Any other use is deemed to be a case of misuse. The user/operator and not the manufacturer will be liable for any damage or injuries of any kind caused as a result of this.

Please note that our equipment has not been designed for use in commercial, trade or industrial applications. Our warranty will be voided if the machine is used in commercial, trade or industrial businesses or for equivalent purposes.

## TECHNICAL SPECIFICATIONS

Type / model: GCS26-10 (CS2600)		Gasoline tank capacity	230 cm <sup>3</sup>
Engine displacement	25.4cc	Oil tank capacity	160 cm <sup>3</sup>
Engine type	2-stroke	Sprocket teeth	6 teeth x 9.525mm
Maximum engine power	0.7kW	Anti-vibration	Yes
Max.engine speed	11000/min	Net weight without chain and bar	3.25kg
Idling engine speed	3300 ± 300 /min	Sound pressure level	LpA:99,2dB (A),K=3 dB (A)
Chain bar length	10" (254mm)	Sound power level	LwA: 110,4 dB (A), , K=3 dB (A)
Cutting length	200mm	Sound power level guaranteed	113 dB (A)
Max chain speed	21m/s	Vibration (front handle)	ahv= Max.8.98m/s <sup>2</sup> ,K=1.5 m/s <sup>2</sup>
Chain pitch	(0.375") 9.525mm	Vibration (rear handle)	ahv= Max.8.03m/s <sup>2</sup> ,K=1.5 m/s <sup>2</sup>
Chain thickness	(0.05") 1.27mm		













## NOISE/VIBRATION INFORMATION





The vibration level given in this information sheet has been measured in accordance with a standardised test given in ISO22868 and may be used to compare one tool with another. It may be used for a preliminary assessment of exposure.

The declared vibration emission level represents the main applications of the tool. However if the tool is used for different applications, with different accessories or insertion tools or is poorly maintained, the vibration emission may differ. This may significantly increase the exposure level over the total working period.

An estimation of the level of exposure to vibration should also take into account the times when the tool is switched off or when it is running but not actually doing the job. This may significantly reduce the exposure level over the total working period. Identify additional safety measures to protect the operator from the effects of vibration such as: maintain the tool and the accessories, keep the hands warm, organisation of work patterns.

## EXPLANATION OF SYMBOLS

	Attention!		Wear a hard hat!
	Read the manual.		Wear ear protection.
	Wear eye protection		Wear breathing protection
	Keep hands away from blade		Wear non-slip safety shoes!
	WARNING! Risk of kickback. Protect yourself from kickback from the chainsaw and avoid all contact with the rail tip.		WARNING! Risk of kickback! Do not saw with the tip of the blade.
	Always operate the chainsaw with both hands.		Do not work with the chainsaw in one hand.

	Beware of flying objects!		Running direction of the chain
	Do not use the product in the rain or leave it outdoors when it is raining.		Electrical appliances must not be disposed of with the domestic waste.

## PRODUCT ELEMENTS (see fig.1)

1	Motor unit	15	Air filter
2	Chain bar	16	Spark plug
3	Saw chain	17	Stop claw
4	Chain guard	18	Chain catch
5	Spark plug wrench	19	Chain bar fastening nut
6	Front hand guard (chain brake lever)	20	Chain tensioning screw
7	Front handle	21	Fuel tank cap
8	Rear handle	22	Oil tank cap
9	Starter handle	23	Fuel pump (primer)
10	On/Off switch	24	Mixing container
11	Throttle lever	25	Screwdriver
12	Throttle lever safety lock	26	Hexagon key
13	Choke lever	27	Sling attachment fixture
14	Air filter cover		

## SAFETY

### General Power Tool Safety Warnings

#### **⚠ WARNING** Read all safety warnings and all instructions.

Failure to follow the warnings and instructions may result in electric shock, fire and/or serious injury.

- DO NOT operate a chain saw with one hand! Serious injury to the operator, helpers, bystanders, or any combination of these persons may result from one-handed operation. A chain saw is intended for two-handed use.
- DO NOT operate a chain saw when you are fatigued, under the influence of drugs, alcohol or medication.
- Use safety footwear, snug-fitting clothing, protective gloves, and eye, hearing and head protection devices.
- Use caution when handling fuel. To avoid fire, move the chain saw at least 10 feet (3 m) from the fuelling point before starting the engine.
- DO NOT allow other persons to be near when starting or cutting with the chain saw. Keep bystanders and animals out of the work area.
- DO NOT start cutting until you have a clear work area, secure footing, and a planned retreat path from the falling tree.
- Keep all parts of your body away from the saw chain when the engine is running.
- Before you start the engine, make sure that the saw chain is not contacting anything.
- Carry the chain saw with the engine stopped, the guide bar and saw chain to the rear, and the muffler away from your body.
- DO NOT operate a chain saw that is damaged, improperly adjusted, or not completely and securely assembled. Be sure that the saw chain stops moving when the throttle control trigger is released.
- Shut off the engine before setting the chain saw down.
- Use extreme caution when cutting small size brush and saplings because slender material may catch the saw chain and be whipped toward you or pull you off balance.
- When cutting a limb that is under tension, be alert for spring back so that you will not be struck when the tension in the wood fibres is released.
- Keep the handles dry, clean, and free of oil or fuel mixture.
- Operate the chain saw only in well-ventilated areas.
- DO NOT operate a chain saw in a tree unless you have been

saw dust or oil mist from chain lubrication) and protect yourself properly.

- Wear gloves and keep your hand warm. Prolonged use of chainsaws exposing the operator to vibrations may produce whitefinger disease. In order to reduce the risk of whitefinger disease, please wear gloves and keep your hand warm. If any of the whitefinger symptoms appear, seek medical advice immediately.
- Drive in the spiked bumper of the chainsaw directly behind the intended hinge and pivot the saw around this point. The spiked bumper rolls against the trunk.
- Only chain, guide bar and spark plug can be replaced by the user himself. Always make sure you replace with correct material as stated in the specifications of the manual.

### KICKBACK SAFETY PRECAUTIONS



KICKBACK may occur when the NOSE or TIP of the guide bar touches an object, or when wood closes in and pinches the saw chain in the cut.

Tip contact in some cases may cause a lightning-fast reverse reaction, kicking the guide bar up and back toward the operator.

PINCHING the saw chain along the BOTTOM of the guide bar may PULL the saw forward away from the operator.

PINCHING the saw chain along the TOP of the guide bar may PUSH the guide bar rapidly back toward the operator.

Any of these reactions may cause you to lose control of the saw, which could result in serious personal injury.

- With a basic understanding of kickback, you can reduce or eliminate the element of surprise. Sudden surprise contributes to accidents.
- Keep a good firm grip on the saw with both hands, the right hand on the rear handle, and the left hand on the front handle, when the engine is running. Use a firm grip

specifically trained to do so.

- All chain saw service, other than the items listed in the user manual safety and maintenance instructions, should be performed by competent chain saw service personnel.
- When transporting your chain saw, use the appropriate guide bar scabbard.
- DO NOT operate your chain saw near or around flammable liquids or gases whether in or out of doors. An explosion and/or fire may result.
- Do not fill fuel tank, oil tank or lubricate when the engine is running.
- USE THE RIGHT TOOL: Cut wood only. Do not use the chain saw for purposes for which it was not intended. For example, do not use the chain saw for cutting plastic, masonry, or non-building materials.
- The first time user should have practical instruction in the use of chainsaw and the protective equipment from an experienced operator.
- Do not attempt to hold the saw with one hand only. You cannot control reactive forces and you may lose control of the saw, which can result in the skating or bouncing of the bar and chain along the limb or log.
- Never run the chainsaw indoors. Your chainsaw produces poisonous exhaust as soon as the combustible engine is started, which may be colourless and odourless. To use this product can generate dust, mists and fumes containing chemicals known to cause reproductive harm. Be aware of harmful dust, mist (such as

### SAFETY WARNINGS GASOLINE



**WARNING: Use extra care in handling fuels. They are flammable and the vapours are explosive.**

**The following points must be observed:**

- Use only an approved container.
- Never remove the fuel cap or add fuel with the power source running. Allow engine exhaust components to cool before refuelling.

## ASSEMBLY

**Danger:** Do not start the engine until the saw is fully assembled.

**Caution:** Wear protective gloves at all times when handling the chain.

### Installing the guide rail and saw chain (Fig. 2A-2G)

1. Disengage the chain brake by pushing the front hand guard (6) towards the front handle (7). (Fig. 2A)
2. Remove the chain bar cover (A) by loosening the nut (19) (Fig. 2B)
3. Place the guide rail (2) into the mounting on the chainsaw (Fig. 2C).
4. Place the chain (3) around the drive wheel (C) (Fig. 2E). Check that the direction of rotation of the chain (3) is correct. The cutter links (B) must be aligned as shown in Fig. 2D.
5. Place the chain around the chain bar. (Fig. 2E)
6. The chain drive links (3) must slide fully into the groove which runs around the cutter bar (D) and also between the teeth on the drive wheel (C). (Fig. 2E)
7. Turn the chain tensioning screw (20) counterclockwise until the bolt (E) is at the end of its travel. (Fig. 2B/2F)
8. Install the bar cover (A).

**Important!** The bolt (E) on the chain tensioning mechanism must snap into place in the hole (G) in the guide rail. (Fig. 2G).

To ensure that happens, slide the guide rail (2) forwards and backwards slightly when you mount the bar cover (A). Hand tighten the nut (19).

### Adjusting the chain tension (3A/3B)

Before adjusting the chain tension, make sure that the engine is switched off.

1. Push the tip of the guide rail (2) upwards slightly and adjust the

with thumbs and fingers encircling the chain saw handles. A firm grip will help you reduce kickback and maintain control of the saw. Don't let go.

- Make sure that the area in which you are cutting is free from obstructions. Do not let the nose of the guide bar contact a log, branch, or any other obstruction which could be hit while you are operating the saw.
- Cut at high engine speeds.
- Do not overreach or cut above shoulder height.
- Follow manufacturer's sharpening and maintenance instructions for the saw chain.
- Only use replacement bars and chains specified by the manufacturer or the equivalent.



**NOTE: Low-kickback saw chain is chain that has met the kickback performance.**



**WARNING: Kickback can lead to dangerous loss of control of the chain saw and result in serious or fatal injury to the saw operator or to anyone standing close by. Always be alert. Rotational kickback and pinch-kickback are major chain saw operational dangers and the leading cause of most accidents.**

- Do not smoke.
- Never refuel the machine indoors.
- Never store the machine or fuel containers inside, where is an open flame, such as a water heater.
- If fuel is spilled, do not attempt to start the power source, but move the machine away from the area of spillage before starting.
- Always replace and securely tighten the fuel cap after refuelling.
- If the tank is drained, this should be done outdoors.

chain tension using the chain tensioning screw (20). (Fig. 3A) The chain is set to the optimal tension when the chain (3) on the underside at the middle of the guide rail (2) is as shown in Fig. 3B.

2. Tighten the nut (19) while applying slight pressure to the tip of the bar.
3. Carry out a functional check. Pull the chain (3) by hand once all the way around the guide rail (2). If the chain (3) is hard to pull around the guide rail (2) or if it jams, the tension is too tight.

If that is the case, make the following slight adjustment:

1. Loosen the nut (19) and hand tighten it again.
2. Reduce the chain tension by turning the chain tensioning screw (20) counterclockwise. Only make small adjustments at a time and always pull the chain (3) backwards and forwards on the guide rail (2) to see if the chain moves smoothly (3) but still fits tightly.

**Note:** If the chain (3) is too loose, turn the chain tensioning screw (20) clockwise.

3. If the chain tension is adjusted to the optimal setting, tighten the nut (19) while applying slight pressure to the tip of the bar.

**A new saw chain will stretch, so it is important to readjust the chain at short intervals (around 5 cuts) when you first start using it. The intervals get longer as operating time increases.**

**Note:** If the saw chain (3) is TOO LOOSE or TOO TAUT, the drive wheel, chain bar, chain and crank shaft bearing will suffer premature wear. Fig. 3B shows the correct tension A (when cold) and tension B (when warm). Fig. C shows a chain that is too loose.

## OPERATION

### Fuel and lubrication

#### **Fuel**

Use regular grade unleaded gasoline mixed with 1:40 custom 2-cycle engine oil for best results.

#### **Mixing fuel**

Mix fuel with 2 cycle oil in an approved container. Shake container to ensure thorough mix.

**Note:** Never use straight gasoline in your unit. This will cause permanent engine damage and void the manufacturer's warranty for that product.

Never use a fuel mixture that has been stored for over 90 days.

**Note:** If 2-cycle lubricant is to be used, it must be a premium grade oil for 2-cycle air cooled engines mixed at a 1:40 ratio. Do not use any 2-cycle oil product with a recommended mixing ratio of 1:100. If insufficient lubrication is the cause of engine damage, it voids the manufacturer's engine warranty for that occurrence.

#### **Recommended fuels**

Some conventional gasolines are being blended with oxygenates such as alcohol or an ether compound to meet clean air standards. Your engine is designed to operate satisfactorily on any gasoline intended for automotive use including oxygenated gasolines. It is recommended to use unleaded petrol as fuel.

### Operation

Before you use the saw, check it for damage. If you discover any damage, do not use it. The chainsaw may be started only when the chain brake is engaged. The chain brake is engaged when the brake lever (6) is pushed forward.

### Chain brake

The chainsaw is fitted with a chain brake which reduces the risk of injury caused by the danger of kickback. The brake is engaged when pressure is applied to the hand guard (6), e.g. when the hand of the person operating the chainsaw strikes the hand guard (6) if kickback occurs. When the brake is engaged, the chain (3) stops abruptly.

**Warning:** The chain brake is intended to reduce the risk of injury due to kickback; however, it is unable to provide adequate protection if the saw is used carelessly. You must check the operation of the chain brake on a regular basis. Test the chain brake before the first cut, after several cuts, after maintenance is done on the chainsaw and if the chainsaw has been subjected to strong impact or if it has been dropped.

### Checking the chain brake (Fig. 5A/5B/6)

#### **Static check (engine switched off)**

##### **Chain brake disengaged (chain (3) is free to move)**

1. Pull the front hand guard (6) towards the front handle (7). The front hand guard (6) must make an audible click when it snaps into place. (Fig. 5A)
2. It must be possible to move the chain (3) on the guide rail (2).

##### **Chain brake engaged (chain (3) is blocked)**

1. Push the front hand guard (6) towards the guide rail (2). The front hand guard (6) must make an audible click when it snaps into place. (Fig. 5B)
2. It must not be possible to move the chain (3) on the guide rail (2).

**Note:** The front hand guard (6) must snap into place in both positions. If you feel strong resistance or if the front hand guard (6) does not snap into place, do not use the chainsaw. You're your chainsaw to an authorized service center for repair.

### Dynamic check (engine is started)

1. Place the saw on a firm and level surface.
2. Hold the front handle (7) with your left hand.

### Lubrication of chain and chain bar

Whenever you refill the fuel tank with petrol you must also top up the level of chain oil in the chain oil tank. It is recommended to use standard chain oil.

Engine oil and gasoline | Saw chain



Gasoline and Oil Mix 1:40 | Oil Only

### Engine pre-start checks

**Danger:** Never start or operate the saw unless the bar and chain are properly installed.

1. Fill the fuel tank (A) with correct fuel mixture (Fig. 4).
2. Fill the oil tank (B) with chain oil (Fig. 4). Once you have filled the chain and oil tank, tighten the tank cover securely by hand. Do not use any tools to do so.

the throttle valve has been released and the engine is idling.

3. The chain (3) must stop when the engine is idling. The clutch has been designed so that when the idling speed is increased by a factor of 1.25 no chain movement can be detected.

**Danger:** If the chain (3) does not stop, shut off the engine and take the saw to an authorized service center for repair.

**Danger:** Always engage the chain brake (6) before you start the engine.

### Starting a cold engine (Fig. 7A-7E)

Fill the tank with an adequate amount of gasoline/oil mix. (refer to Paragraph 5.3)

1. Set the equipment down on a hard, level surface.
2. Move the On/Off switch (10) to the „I“ position. (Fig. 7A)
3. Press the fuel pump primer (23) 10 times. (Fig. 7B)
4. Pull out the choke lever (13) (Fig. 7C)
- Note:** Pulling out the choke lever (13) opens the throttle valve slightly and locks it in that position. This increases the idle speed, and the saw starts faster.
5. Hold the saw firmly and pull out the starter handle (9) until you feel it start to resist. Then sharply pull the starter handle 3 times. (Fig. 7C/7D)
6. Push in the choke lever (13).
7. Hold the saw firmly and pull out the starter handle (9) until you feel it start to resist. Then quickly pull the starter handle (9) several times until the engine starts. (Fig. 7D)

**Note:** Do not allow the starter handle (9) to snap back. This may result in damage. Once the engine has started, allow the saw to warm up for 10 seconds.

**Warning:** Since the throttle lever is slightly open, the cutter starts to operate when the engine is started. Briefly actuate the throttle lever (11). This releases the throttle valve and the engine returns to idle mode. (Fig. 7E)

8. If the engine does not start up after the starter handle is pulled 8 times, repeat steps 1-7.

Please note: If the engine does not start up even after several attempts, read the Engine troubleshooting section.

Please note: Always pull the starter handle out straight.

3. Start the chain saw by following the starting instructions. (refer to 6.2 and 6.3)
  4. Disengage the chain brake (pull the front hand guard (6) towards the front handle (7)).(Fig. 5A)
  5. Grasp the rear handle (8) with your right hand.
  6. After a brief warmup period, run the engine at full speed. With the back of your left hand, push the front hand guard (6) towards the guide rail (2). This will engage the chain brake.(Fig. 6)
- Danger:** Engage the chain brake slowly and carefully. Hold the saw firmly with both hands, and make sure you have a good grip. The saw must not touch any objects.
7. The chain (3) must stop abruptly. Immediately release the throttle lever (11) when the chain (3) has come to a stop.
- Danger:** If the chain (3) does not stop, shut off the engine and take the saw to an authorized service center for repair.

### **Checking the clutch**

Carry out a functional check on the clutch on a regular basis. Test the clutch before the first cut, after several cuts, after maintenance is done on the chainsaw and if the chainsaw has been subjected to strong impact or if it has been dropped.

1. Start the chain saw by following the starting instructions. (refer to 6.2 and 6.3)
2. Briefly actuate the throttle lever and release it to ensure that

If it is pulled out at an angle, friction will occur on the eyelet. As a result of this friction, the cable will become frayed and will wear faster. Always hold onto the starter handle when the cable retracts. Never allow the starter handle to snap back when it has been pulled out.

### **Starting a warm engine (Fig. 7A-7D)**

(The chainsaw has been idle for less than 15-20min.)

1. Set the equipment down on a hard, level surface.
2. Move the On/Off switch (10) to the „I“ position.(Fig. 7A)
3. Press the fuel pump primer (23) 10 times.(Fig. 7B)
4. Hold the saw firmly and pull out the starter handle (9) until you feel it start to resist. Then quickly pull the starter handle (9) several times until the engine starts. The equipment should start after 1-2 tugs. If the saw does not start after 6 pulls, repeat steps 1 - 7 of above. (Fig. 7D)

### **To stop engine**

1. Release trigger and allow engine to return to idle speed.
2. Move STOP switch down to stop engine.

**Note:** To stop the engine in an emergency, activate the chain brake and switch the ON/OFF switch to “Stop (0)”.

## **MAINTENANCE**

### **Disconnect the spark plug boot before doing any cleaning and maintenance work!**

**Cleaning** • Keep all safety devices, air vents and the motor housing free of dirt and dust as far as possible. Wipe the equipment with a clean cloth or blow it with compressed air at low pressure. • We recommend that you clean the device immediately each time you have finished using it. • Clean the equipment regularly with a moist cloth and some soft soap. Do not use cleaning agents or solvents; these could attack the plastic parts of the equipment. Ensure that no water can seep into the device.

### **Maintenance**

**Warning:** All maintenance work on the chainsaw apart from the work described in this manual may only be carried out by authorized after-sales service personnel.

### **Air filter**

**Note:** Never operate saw without the air filter. Dust and dirt will be drawn into engine and damage it. Keep the air filter clean! The air filter must be cleaned or replaced after every 20 hours of service.

### **Cleaning the air filter (Fig. 8A/8B)**

1. Remove the top cover (14) by undoing the cover fastening screw (A) on the cover. You can then remove the cover (Fig. 8A).
2. Lift out the air filter (15) (Fig. 8B).
3. Clean air filter. Wash filter in clean, warm, soapy water. Rinse in clear, cool water. Air dry completely.

**Note:** It is advisable to have a supply of spare filters.

4. Insert the air filter. Install the air filter cover (14). Make sure that the cover fits perfectly when you do so. Tighten the cover fastening screw.

### **Fuel filter**

**Note:** Never use the saw without a fuel filter. After 100 hours in operation the fuel filter should be cleaned or, in case of damage, replaced. Be sure to empty the fuel tank before changing the filter.

1. Remove the fuel tank cap.
2. Bend a piece of soft wire.
3. Reach into fuel tank opening and hook fuel line. Carefully pull the fuel line toward the opening until you can reach it with your fi

### **Carburetor setting**

The carburetor has been set to its perfect adjustment at the factory. If it requires adjusting, take the saw to your nearest authorized after-sales service outlet.

**7.2.5 Chain bar** • Grease the guide rail starwheel after every 10 hours of operation. This is necessary to get the best performance from your chainsaw.(Fig. 9) Clean the lube hole, then place the lube gun (not included) at the hole and pump grease into the bearing until grease is forced out.

- Clean the groove which the chain runs in as well as the oil entry hole on a regular basis using a commercially available cleaning tool.(Fig. 10A) This is important to ensure optimal lubrication of the guide rail and chain during operation.
- Remove burrs and sharp edges on the guide rail (2) by carefully filing them down with a flat file. (Fig. 10B)
- Turn the guide rail (2) around after every 8 hours of operation so that it wears evenly on the top and bottom.

### **Oil passages**

Oil passages on the bar should be cleaned to ensure proper lubrication of the bar and chain during operation.

**Note:** The condition of the oil passages can be easily checked. If the passages are clear, the chain will automatically give off a spray of oil within seconds of starting the saw. Your saw is equipped with an automatic oiler system.

### **Automatic chain lubrication.**

The chain saw is equipped with an automatic oil lubrication system with a toothed wheel drive. It automatically supplies the bar and the chain with the right quantity of oil. The moment the engine is accelerated, the oil also starts to flow through the bar plate more quickly as well.

The chain lubrication system has been set to its perfect adjustment at the factory. If it requires adjusting, take the saw to your nearest authorized after-sales service outlet. A setting screw for adjusting the chain lubrication (Fig. 14/ Item A) is located on the underside of the chain saw.

ngers.

**Note:** Do not pull hose completely out of tank.

4. Lift filter out of tank.

5. Pull off the filter with a twist and clean it; if the filter is damaged, dispose of it.

6. Insert a new filter. Place one end of the filter into the tank opening. Make sure that the filter is seated in the lower corner of the tank. If necessary, use a long screwdriver to move the filter to its correct position, taking care not to damage in the process.

7. Fill tank with fresh fuel / oil mixture. See Section Fuel and Lubrication. Install fuel cap.

### Spark plug (Fig. 8A/8B)

**Note:** To ensure that the saw's engine retains its power, the spark plug must be clean and have the correct electrode gap (0.6 mm). The spark plug must be cleaned or replaced after every 20 hours of service.

1. Set the On/Off switch to Stop (0)".

2. Remove the top cover (14) by undoing the cover fastening screw (A) on the cover. You can then remove the cover (Fig. 8A).

3. Disconnect the ignition cable (C) from the spark plug by pulling and twisting it simultaneously (Fig. 8B).

4. Remove the spark plug using a spark plug wrench (Fig. 1C/5).

5. Clean the spark plug with a copper wire brush or fit a new one.

### Chain maintenance

#### Chain sharpening

**Note:** A sharp chain produces well-defined chips. When your chain starts to produce sawdust, it is time to sharpen. Chain sharpening requires special tools to ensure that cutters are sharpened at the correct angle and depth. For the inexperienced chain saw user, we recommend that the saw chain be professionally sharpened by the nearest professional Service Center. If you feel comfortable sharpening your own saw chain, special tools are available from the professional Service Center.

#### Chain sharpening (Fig. 11)

Sharpen the chain using protective gloves and a round file of. Always sharpen the cutters only with outward strokes (Fig. 12) observing the values given in Fig. 11.

After sharpening, the cutting links must all have the same width and length.

After the blades have been sharpened 3-4 times, check the height of the depth limiter and if necessary lower it with a file and then round off the front corner (Fig. 13).

Round off the front edges with a file.

#### Storage and transportation

Install the chain guard (4) before transporting or storing the chainsaw.

**Note:** Never put a chain saw into storage for longer than 30 days

## ENVIRONMENT PROTECTION

In order to prevent the machine from damage during transport, it is delivered in a sturdy packaging. Most of the packaging materials can be recycled. Take these materials to the appropriate recycling locations. Take your unwanted machines to your local dealer. Here they will be disposed of in an environmentally safe way.



Li-ion batteries can be recycled. Deliver them to a disposal site for chemical waste so that they can be recycled or disposed of in an environmentally friendly manner.

Discarded electric appliances are recyclable and should not be discarded in the domestic waste! Please actively support us in conserving resources and protecting the environment by returning this appliance to the collection centres (if available).

## DECLARATION OF CONFORMITY

We declare under our sole responsibility that this product is in conformity with the following standards or standardized documents: EN ISO 11681-2:2011+A1:17, EN ISO 14982:2009; in accordance with the regulations 2006/42/EC, 2014/30/EC. NOISE/VIBRATION Measured in accordance with ISO 22868/ISO 22867 the sound pressure level of this tool is <99,2dB(A) and the sound power level is <110,4dB(A) (standard deviation: 3 dB), Vibration of front handle is 8,98 m/s<sup>2</sup>, and vibration of rear handle is 8,03 m/s<sup>2</sup> (K=1,5m/s<sup>2</sup>).

Turning the screw counter-clockwise increases the chain lubrication, turning it clockwise decreases the chain lubrication.

To check the chain lubrication, hold the chain saw, with the chain, over a piece of paper and run it at full speed for a few seconds. You will be able to judge the set amount of oil from the paper. On a regular basis, check that the chain lubrication is working correctly. Test chain lubrication before the first cut, after several cuts and always after any maintenance.

### Chain lubrication

Always make sure the automatic oiler system is working properly. Keep the oil tank filled with Chain, Bar and Sprocket Oil.

Adequate lubrication of the bar and chain during cutting operations is essential to minimize friction with the guide bar.

Never starve the bar and chain of lubricating oil.

Running the saw dry or with too little oil will decrease cutting efficiency, shorten saw chain life, cause rapid dulling of chain, and lead to excessive wear of bar from overheating. Too little oil is evidenced by smoke or bar discoloration.

without carrying out the following steps.

### Storing a chain saw

Storing a chain saw for longer than 30 days requires storage maintenance. Unless the storage instructions are followed, fuel remaining in the carburetor will evaporate, leaving gum-like deposits. This could lead to difficult starting and result in costly repairs.

1. Remove the fuel tank cap slowly to release any pressure in tank. Carefully drain the fuel tank.

2. Start the engine and let it run until the unit stops to remove fuel from carburetor.

3. Allow the engine to cool (approx. 5 minutes).

4. Thoroughly clean the saw.

**Note:** Store the unit in a dry place and away from possible sources of ignition such as a furnace, gas hot water heater, gas dryer, etc.

After the saw has been in storage, perform the steps listed in Paragraph 5 before starting the chainsaw.

### Transportation

• Engage the chain brake.

• Make sure the chainsaw cannot shift position in order to prevent fuel loss, damage or injury.

**KETTENSÄGE**

**VERWENDUNGSZWECK**

Gefahr! Bei der Kettensäge handelt es sich um einen besonderen Kettensägentyp für die Baumpflege, die für die Benutzung mit der rechten Hand am hinteren Griff und der linken Hand am vorderen Griff, durch einen in der Anwendung ausgebildeten Benutzer zum Entasten und Absägen stehender Baumkronen und durch Personen, die die mitgelieferten Sicherheitsanforderungen in der Betriebsanleitung gelesen und verstanden haben sowie angemessene persönliche Schutzausrüstung tragen (PSA), vorgesehen sind.

Die Kettensäge darf nur von einem für diesen Kettensägentyp ausgebildeten Benutzer bedient werden. Der Benutzer muss in allen Arbeitstechniken manueller Kettensägen geschult sein. Bestimmungsgemäß ist diese Säge nicht für den Einsatz in anderen Anwendungsbereichen vorgesehen.

Das Gerät darf nur nach ihrer Bestimmung verwendet werden. Jede weitere darüber hinausgehende Verwendung ist nicht bestimmungsgemäß. Für daraus hervorgerufene Schäden oder Verletzungen aller Art haftet der Benutzer/Bediener und nicht der Hersteller.

Bitte beachten Sie, dass unsere Geräte bestimmungsgemäß nicht für den gewerblichen, handwerklichen oder industriellen Einsatz konstruiert wurden. Wir übernehmen keine Gewährleistung, wenn das Gerät in Gewerbe-, Handwerks- oder Industriebetrieben sowie bei gleichzusetzenden Tätigkeiten eingesetzt wird.

**TECHNISCHE DATEN**

Typ / Modell: GCS26-10 (CS2600)		Benzintankkapazität	230 cm <sup>3</sup>
Hubraum	25.4cc	Öltankkapazität	160 cm <sup>3</sup>
Motortyp	2-Takt	Kettenradzähne	6 teeth x 9.525mm
Maximale Motorleistung	0.7kW	Antivibration	Ja
Maximale Motordrehzahl	11000/min	Nettogewicht ohne Kette und Stange	3.25kg
Motordrehzahl im Leerlauf	3300±300 /min	Schalldruckpegel	LpA:99,2dB (A),K=3 dB (A)
Kettenstangenlänge	10" (254mm)	Schallleistungspegel	LwA: 110,4 dB (A), , K=3 dB (A)
Schnittlänge	200mm	Schallleistungspegel garantiert	113 dB (A)
Maximale Kettengeschwindigkeit	21m/s	Vibration (vorderer Griff)	ahv= Max.8.98m/s <sup>2</sup> ,K=1.5 m/s <sup>2</sup>
Kettenabstand	(0.375") 9.525mm	Vibration (hinterer Griff)	ahv= Max.8.03m/s <sup>2</sup> ,K=1.5 m/s <sup>2</sup>
Kettendicke	(0.05") 1.27mm		





**GERAUSCH-/VIBRATIONSINFORMATION**

Der in diesen Anweisungen angegebene Schwingungspegel ist entsprechend einem in ISO 22868 genormten Messverfahren gemessen worden und kann für den Vergleich von Elektrowerkzeugen miteinander verwendet werden. Er eignet sich auch für eine vorläufige Einschätzung der Schwingungsbelastung. Der angegebene Schwingungspegel repräsentiert die hauptsächlichen Anwendungen des Elektrowerkzeugs. Wenn allerdings das Elektrowerkzeug für andere Anwendungen, mit unterschiedlichen Zubehören, mit abweichenden Einsatzwerkzeugen oder ungenügender Wartung eingesetzt wird, kann der Schwingungspegel abweichen. Dies kann die Schwingungsbelastung über den gesamten Arbeitszeitraum deutlich erhöhen. Für eine genaue Abschätzung der Schwingungsbelastung sollten auch die Zeiten berücksichtigt werden, in denen das Gerät abgeschaltet ist oder zwar läuft, aber nicht tatsächlich im Einsatz ist. Dies kann die Schwingungsbelastung über den gesamten Arbeitszeitraum deutlich reduzieren.

Legen Sie zusätzliche Sicherheitsmaßnahmen zum Schutz des Bedieners vor der Wirkung von Schwingungen fest wie zum Beispiel: Wartung von Elektrowerkzeug und Einsatzwerkzeugen, Warmhalten der Hände, Organisation der Arbeitsabläufe.

**ERLÄUTERUNG DER BILDSYMBOLE**

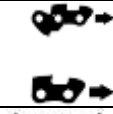
	Achtung!		Trage einen Schutzhelm!
	Betriebsanleitung lesen		Tragen Sie einen Gehörschutz
	Tragen Sie einen Augenschutz		Tragen Sie einen Atemschutz.
	Hände von der Klinge fernhalten		Rutschfeste Sicherheitsschuhe tragen!
	WARNUNG! Rückschlaggefahr. Schützen Sie sich vor Rückschlägen vor die Kettensäge und vermeiden Sie jeglichen Kontakt mit der Schienenspitze.		WARNUNG! Rückschlaggefahr! Nicht mit der Blattspitze sägen.

	Betreiben Sie die Kettensäge immer mit beide Hände.		Arbeiten Sie nicht mit der Kettensäge in einer Hand.
	Vorsicht vor Flugobjekten!		Laufrichtung der Kette
	Verwenden Sie das Produkt nicht im Regen oder		Elektrogeräte gehören nicht in den Hausmüll.

## WERKZEUG-ELEMENTE (siehe Abb.1)

1	Motorblock	15	Air filter
2	Kettenstange	16	Spark plug
3	Sägekette	17	Stop claw
4	Kettenschutz	18	Chain catch
5	Zündkerzenschlüssel	19	Chain bar fastening nut
6	Vorderer Handschutz (Kettenbremshebel)	20	Chain tensioning screw
7	Vorderer Griff	21	Fuel tank cap
8	Hinterer Griff	22	Oil tank cap
9	Startergriff	23	Fuel pump (primer)
10	Ein / Aus Schalter	24	Mixing container
11	Gashebel	25	Screwdriver
12	Gashebel-Sicherheitsverriegelung	26	Hexagon key
13	Chokehebel	27	Sling attachment fixture
14	Luftfilterabdeckung		

## SICHERHEIT

- Arbeiten Sie mit der Säge NICHT einhändig! Andernfalls besteht die Gefahr, dass Bedienpersonen, Helfer oder Zuschauer verletzt werden können. Eine Kettensäge ist für einen zweihändigen Betrieb ausgelegt.
- Arbeiten Sie mit der Säge NICHT, wenn Sie müde oder unter dem Einfluss von Drogen, Alkohol oder Medikamenten sind.
- Tragen Sie Sicherheitsschuhe, eng anliegende Kleidung, Schutzhandschuhe, Schutzbrille, Ohrenschützer und einen Kopfschutz.
- Seien Sie vorsichtig im Umgang mit Kraftstoff. Starten Sie die Säge im Abstand von mindestens 3 m vom Auffüllort des Kraftstoffs, um Feuer zu vermeiden.
- Wenn Sie die Kettensäge starten oder mit ihr schneiden, dürfen sich KEINE anderen Personen in der Nähe aufhalten. Verwehren Sie Zuschauern und Tieren den Zutritt zum Arbeitsbereich.
- Schneiden Sie ERST dann, wenn der Arbeitsbereich gesäubert ist, Sie einen sicheren Stand eingenommen und einen Rückzugsweg vor dem fallenden Baum eingeplant haben.
- Wenn der Motor läuft, müssen alle Körperteile von der Kettensäge wegweisen.
- Vergewissern Sie sich vor dem Anlassen der Kettensäge, dass sie keine Gegenstände berührt.
- Tragen Sie die Kettensäge nur, wenn der Motor angehalten hat, die Leitschiene und die Kette sich hinten befinden und der Auspuff von Ihrem Körper wegweist.
- Nehmen Sie KEINE Kettensäge in Betrieb, die beschädigt, falsch eingestellt oder unvollständig und locker montiert ist. Vergewissern Sie sich, dass die Kettensäge angehalten hat, wenn die Sperre des Gasgriffs freigegeben wird.
- Schalten Sie den Motor aus, bevor Sie die Kettensäge absetzen.
- Seien Sie beim Schneiden kleiner Büsche und Schößlinge äußerst vorsichtig, denn das dünne Astwerk kann sich in der Säge verfangen und in Ihre Richtung schlagen, oder Sie aus dem Gleichgewicht bringen.
- Achten Sie beim Schneiden eines unter Spannung stehenden Astes auf einen möglichen Rückschlag, wenn die Spannung des Holzes plötzlich nachlässt.
- Achten Sie darauf, dass die Griffe trocken, sauber und frei von
- Anfänger sollte sich von erfahrenen Bedienern im Umgang mit der Kettensäge und der Schutzausrüstung unterweisen lassen und sollten zu Anfang damit üben, auf einem Sägebock Holzklötze zu schneiden.
- Versuchen Sie nicht, die Säge mit nur einer Hand zu halten. Sie können entstehenden Kräfte nicht kontrollieren und verlieren vielleicht die Kontrolle über die Säge, was ein Rutschen oder Springen des Sägeblatts und der Säge entlang der Äste oder der Holzes zur Folge haben kann.
- Betreiben Sie die Kettensäge niemals in geschlossenen Räumen. Ihre Kettensäge erzeugt nach dem Starten des Verbrennungsmotors giftige Abgase, welche möglicherweise unsichtbar und geruchlos sind. Die Nutzung des Produktes kann Staub, Dunst und Dämpfe erzeugen, die Chemikalien enthalten, von denen man weiß, dass diese schweren Schaden verursachen können. Seien Sie sich der Gegenwart von schädlichem Staub, Dunst und Dämpfen bewusst (wie z.B. Sägestaub oder Schmieröldämpfen), und schützen Sie sich angemessen.
- Tragen Sie Schutzhandschuhe und halten Sie Ihre Hände warm. Die dauerhafte Benutzung der Kettensäge setzt den Bediener Schwingungen aus, welche möglicherweise zu einem Weißfingersyndrom führen. Um das Risiko des Weißfingersyndroms zu verringern, tragen Sie bitte Schutzhandschuhe und halten Ihre Hand warm. Wenn eines der Symptome des Weißfingersyndroms auftreten, suchen Sie umgehend ärztlichen Rat.
- Rammen Sie den Krallenanschlag der Kettensäge direkt hinter den beabsichtigten Anschlagspunkt und lassen Sie die Säge sich um diesen Punkt drehen. Der Krallenanschlag rollt entgegen dem Stamm.
- Lediglich die Kette, das Sägeblatt und die Zündkerze dürfen vom Benutzer selbst ausgetauscht werden. Vergewissern Sie sich stets, dass Sie als Ersatz das richtige, wie in den Spezifikationen der Betriebsanleitung angeführte Material verwenden.

Öl oder Kraftstoffgemisch sind.

- Arbeiten Sie mit der Kettensäge nur an gut belüfteten Orten.
- Schneiden Sie mit der Kettensäge NICHT in einem Baum, außer Sie besitzen eine entsprechende Ausbildung.
- Die gesamte Wartung der Kettensäge, abgesehen von den in dieser Bedienungs- und Wartungsanleitung angegebenen Punkten, darf nur vom Kundendienst für Kettensägen ausgeführt werden.
- Bringen Sie für den Transport der Kettensäge das Futteral für die Leitschiene an.
- Arbeiten Sie mit der Kettensäge NICHT in der Nähe oder im Umfeld von entzündbaren Flüssigkeiten oder Gasen, sei es in Außen- oder in Innenräumen. Es besteht dabei Explosions- und/oder Brandgefahr.
- Füllen Sie keinen Kraftstoff, Öl oder Schmierstoff ein, wenn die Kettensäge läuft.
- **NUR GEEIGNETES SÄGEMATERIAL VERWENDEN:** Schneiden Sie nur Holz. Verwenden Sie die Kettensäge nicht für Arbeiten, für die sie ungeeignet ist. Schneiden Sie mit der Kettensäge z.B. kein Plastik, Mauerwerk oder nicht zum Bau gehörige Materialien.
- Ein grundlegendes Verständnis von Rückschlägen kann das Überraschungsmoment mindern oder ausschließen. Plötzliche Reaktionen tragen zu Unfällen bei.
- Halten Sie die Säge bei laufendem Motor mit beiden Händen gut fest, wobei die rechte Hand den hinteren Griff und die linke Hand den vorderen Griff festhält. Daumen und Finger müssen die Griffe der Kettensäge fest umschließen. Ein fester Griff hilft Ihnen, Rückschläge abzufangen und die Kontrolle über die Säge zu behalten. Lassen Sie nicht los.
- Stellen Sie sicher, dass der Bereich, in dem Sie schneiden, frei von Hindernissen ist. Die Spitze der Leitschiene darf beim Schneiden mit der Säge keinen Baumstamm, Zweig oder Ähnliches berühren.
- Schneiden Sie mit hoher Motorgeschwindigkeit.
- Beugen Sie sich nicht zu weit nach vorne, und schneiden Sie nicht oberhalb Ihrer Schulterhöhe.
- Schärfen und warten Sie die Kettensäge gemäß den Anweisungen des Herstellers.

## MONTAGE

**Gefahr:** Starten Sie den Motor erst, wenn die Säge fertig montiert ist.

**Vorsicht:** Tragen Sie beim Umgang mit der Kette stets Schutzhandschuhe.

### Führungsschiene und Sägekette montieren (Abb. 2A-2G)

1. Kettenbremse entriegeln, dazu vorderen Handschutz (6) in Richtung des vorderen Handgriffs (7) drücken. (Abb. 2A)
  2. Entfernen Sie die Führungsschienenabdeckung (A) durch Lösen der Mutter (19) (Abb. 2B)
  3. Legen Sie die Führungsschiene (2) in die Aufnahme an der Kettensäge (Abb. 2C).
  4. Legen Sie die Kette (3) um das Antriebsrad (C) (Abb. 2E). Achten Sie auf die Drehrichtung der Kette (3). Die Schneidglieder (B) müssen wie in Abb. 2D ausgerichtet sein.
  5. Legen Sie die Kette um die Führungsschiene. (Abb. 2E)
  6. Die Antriebsglieder der Kette (3) müssen vollständig in die umlaufende Nut (D), sowie zwischen die Zähne des Antriebsrads (C) gleiten. (Abb. 2E)
  7. Drehen Sie die Kettenspannschraube (20) entgegen dem Uhrzeigersinn bis sich der Bolzen (E) am Ende seiner Schiebestrecke befindet. (Abb. 2B/2F)
  8. Montieren Sie die Schienenabdeckung (A).
- Hinweis!** Der Bolzen (E) der Kettenspannvorrichtung muss in die Bohrung (G) der Führungsschiene einrasten. (Abb. 2G) Schieben Sie dazu die Führungsschiene (2) ein wenig vor und zurück während Sie die Schienenabdeckung (A) anbringen. Ziehen Sie die Mutter (19) handfest an.

## SCHUTZMASSNAHMEN RÜCKSCHLÄGE

## GEGEN



Ein Rückschlag kann auftreten, wenn die Nase oder Spitze der Leitschiene einen Gegenstand berührt, oder wenn das Holz die Kettensäge im Schnitt einklemmt. Wenn die Schienenspitze Kontakt bekommt, kann die Leitschiene blitzschnell nach oben und zurück zur Bedienungsperson geschlagen werden. Klemmt die Kettensäge längs der Unterkante der Leitschiene, kann sie von der Bedienungsperson weg nach vorne gezogen werden. Klemmt die Kettensäge längs der Oberkante der Leitschiene, kann sie schnell zurück zur Bedienungsperson geschlagen werden. In beiden Fällen können Sie die Kontrolle über die Säge verlieren und sich dabei schwer verletzen.

- Verwenden Sie als Ersatz nur Schienen und Ketten, die vom Hersteller genehmigt sind.



**HINWEIS:** Eine Low-Kick-Back-Kette erfüllt die Anforderungen an eine Kette, die für geringen Rückschlag ausgelegt ist.



**WARNHINWEIS:** Rückschläge können zu einem gefährlichen Verlust der Kontrolle über die Kettensäge führen, was zu schweren Verletzungen bei der Bedienungsperson oder einer in der Nähe stehenden Person führen kann. Seien Sie immer wachsam. Rückschläge auf Grund der Kettendrehung oder einer eingeklemmten Säge sind die Hauptgefahren einer Kettensäge und die Hauptursache der meisten Unfälle.

Kettenspannschraube (20) ein. (Abb. 3A) Eine optimale Kettenspannung liegt vor, wenn die Kette (3) an der Unterseite, in der Mitte der Führungsschiene (2) wie in Abb. 3B (B) anliegt.

2. Halten Sie leichten Druck auf die Schienenspitze aufrecht und ziehen Sie die Mutter (19) fest.

3. Führen Sie eine Funktionsprüfung durch. Ziehen Sie die Kette (3) von Hand 1x um die Führungsschiene (2). Wenn sich die Kette (3) nur schwer um die Führungsschiene (2) drehen lässt oder blockiert, ist sie zu straff gespannt. Ist das der Fall, nehmen Sie folgende kleine Einstellung vor:

1. Lösen Sie die Mutter (19) und ziehen Sie diese wieder handfest an.

2. Verringern Sie die Kettenspannung, indem Sie die Kettenspannschraube (20) entgegen dem Uhrzeigersinn drehen. Machen Sie nur kleine Einstellschritte und ziehen Sie immer wieder die Kette (3) auf der Führungsschiene (2) vor und zurück um zu prüfen ob sich die Kette (3) reibungslos bewegen lässt aber dennoch eng anliegt.

**Hinweis:** Ist die Kette (3) zu locker drehen Sie die Kettenspannschraube (20) im Uhrzeigersinn.

3. Ist die Kettenspannung optimal eingestellt, geben Sie leichten Druck auf die Schienenspitze und ziehen Sie die Mutter (19) fest.

**Eine neue Sägekette dehnt sich, daher ist es wichtig bei Erstinbetriebnahme die Kette in kurzen Zeitabständen (ca. 5 Schnitte) nachzustellen. Diese Zeitabstände verlängern sich mit zunehmender**

### Kettenspannung einstellen (3A/3B)

Führen Sie das Einstellen der Kettenspannung nur bei ausgeschaltetem Motor durch.

1. Drücken Sie die Spitze der Führungsschiene (2) leicht nach oben und stellen Sie die Kettenspannung mit Hilfe der

## BEDIENUNG

### Treibstoff und Öl

#### **Treibstoff**

Verwenden Sie für optimale Ergebnisse normalen, bleifreien Treibstoff gemischt mit speziellem 2-Takt-Öl.

#### **Treibstoff Mischung**

Mischen Sie den Treibstoff mit 2-Takt-Öl in einem geeigneten Behälter. Schütteln Sie den Behälter, um alles sorgfältig zu mischen.

**Hinweis:** Verwenden Sie für diese Säge nie reines Benzin. Der Motor wird hierdurch beschädigt und Sie verlieren den

Alkohol- oder Ätherverbindungen gemischt, um den Normen für saubere Abgase zu entsprechen. Der Motor läuft zufriedenstellend mit allen Benzinarten zum Zweck des Eigenantriebs, auch mit sauerstoff angereicherten Benzinen. Verwenden Sie am besten bleifreies Normalbenzin.

#### Ölen von Kette und Führungsschiene

Jedesmal wenn der Treibstoff tank mit Benzin aufgefüllt wird muss auch der Kettenöltank nachgefüllt werden. Es wird empfohlen hierzu handelsübliches Kettenöl zu verwenden.

#### **Motoröl und Benzin | Sägekette**

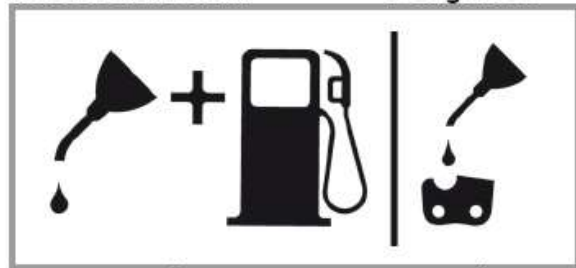

#### **Benzin- und Ölmischung 1:40 | Nur Öl**

#### **Prüfungen vor dem Anlassen des Motors**

**Gefahr:** Starten oder bedienen Sie die Säge nie, wenn die Schiene und die Kette nicht richtig montiert sind.

1. Füllen Sie den Treibstoff tank (A) mit der richtigen Treibstoff Mischung auf (Abb. 4).

2. Füllen Sie den Öltank (B) mit Kettenöl (Abb.4).

Nach dem Befüllen von Ketten- und Öltank die Tankdeckel mit der Hand festziehen. Verwenden Sie hierfür kein Werkzeug.

#### Bedienung

Prüfen Sie das Gerät vor dem Gebrauch auf eventuelle Schäden und verwenden Sie es nicht wenn Schäden vorhanden sind. Das Gerät darf nur mit aktivierter Kettenbremse gestartet werden. Die Kettenbremse ist aktiviert, wenn der Bremshebel (6) nach vorne gedrückt ist.

**Erklärung der Funktionsweise, siehe – Prüfen der Kettenbremse - Statische Prüfung.**

#### **Kettenbremse**

#### **Kettenbremse**

Die Kettensäge ist mit einer Kettenbremse versehen, welche die Verletzungsgefahr auf Grund von Rückschlaggefahr mindert. Die Bremse wird aktiviert, wenn Druck auf den Handschutz (6) ausgeübt wird. Z.B. wenn bei einem Rückschlag, die Hand der Bedienungsperson auf den Handschutz (6) schlägt. Bei Aktivierung der Bremse hält die Kette (3) abrupt an.

#### **Betriebsdauer.**

**Hinweis:** Wenn die Sägekette (3) ZU LOCKER oder ZU STRAFF ist, nutzen sich Antriebsrad, Führungsschiene, Kette und das Kurbelwellenlager schneller ab. Abb. 3B informiert über die richtige Spannung A (kalter Zustand) und Spannung B (warmer Zustand). C zeigt eine zu lockere Kette.

Garantieanspruch für dieses Produkt. Verwenden Sie kein Treibstoff gemisch, das länger als 90 Tage gelagert wurde.

**Hinweis:** Es muss spezielles 2-Takt-Öl, für luftgekühlte 2-Takt-Motoren mit einem Mischungsverhältnis von 1:40 verwendet werden. Verwenden Sie kein 2-Takt-Ölprodukt mit einem Mischungsverhältnis von 1:100. Unzureichendes Ölen beschädigt den Motor und Sie verlieren in diesem Fall den Garantieanspruch für den Motor.

#### **Empfohlene Treibstoffe**

Einige herkömmliche Benzine sind mit Beimischungen wie

1. Drücken Sie den vorderen Handschutz (6) in Richtung Führungsschiene (2). Der vordere Handschutz (6) muss hörbar einrasten. (Abb. 5B)

2. Die Kette (3) darf sich auf der Führungsschiene (2) nicht verschieben lassen.

**Hinweis:** Der vordere Handschutz (6) sollte in beiden Positionen einrasten. Wenn Sie einen starken Widerstand spüren, oder der vordere Handschutz (6) nicht einrastet, verwenden Sie die Säge nicht. Bringen Sie sie zur Reparatur zum autorisierten Kundendienst.

#### **Dynamische Prüfung (Motor wird gestartet)**

1. Stellen Sie die Säge auf eine harte, ebene Fläche.

2. Mit der linken Hand halten Sie den vorderen Handgriff (7) fest.

3. Starten Sie die Kettensäge nach Startanweisung. (siehe 6.2 bzw. 6.3)

4. Deaktivieren Sie die Kettenbremse (Ziehen Sie den vorderen Handschutz (6) in Richtung des vorderen Handgriff s (7)). (Abb. 5A)

5. Greifen Sie den hinteren Handgriff (8) mit der rechten Hand.

6. Geben Sie nach einer kurzen Aufwärmphase Vollgas.

Drücken Sie mit dem Handrücken der linken Hand den vorderen Handschutz (6) in Richtung Führungsschiene (2). Dadurch wird die Kettenbremse aktiviert. (Abb. 6)

**Gefahr:** Aktivieren Sie die Kettenbremse langsam und mit Bedacht. Halten Sie die Säge mit beiden Händen fest und achten Sie auf einen guten Griff. Die Säge darf keine Gegenstände berühren.

7. Die Kette (3) muss abrupt stoppen. Lassen Sie sofort den Gashebel (11) los, wenn die Kette (3) still steht.

**Gefahr:** Wenn die Kette (3) nicht stoppt, schalten Sie den Motor aus und bringen Sie die Säge zur Instandsetzung zum autorisierten Kundendienst.

#### **Prüfen der Kupplung**

Führen Sie regelmäßige Funktionskontrollen der Kupplung durch. Prüfen Sie die Kupplung vor dem ersten Schnitt, nach mehrmaligem Schneiden, nach Wartungsarbeiten und wenn die Kettensäge starken Stößen ausgesetzt oder fallen gelassen wurde.

1. Starten Sie die Kettensäge, nach Startanweisung. (siehe 6.2 bzw. 6.3)

2. Betätigen Sie kurz den Gashebel (11) und lassen ihn wieder los um sicherzustellen, dass die Arretierung der Drosselklappe gelöst wurde und der Motor im Leerlauf läuft.

3. Die Kette (3) muss im Leerlauf stoppen. Die Kupplung ist so ausgelegt, dass beim Anheben der Leerlaufdrehzahl um

**Warnung:** Die Kettenbremse hat zwar den Zweck, eine Verletzungsgefahr auf Grund von Rückschlag zu mindern; sie kann jedoch keinen angemessenen Schutz bieten, wenn mit der Säge sorglos gearbeitet wird. Prüfen Sie regelmäßig, ob die Kettenbremse ordnungsgemäß funktioniert. Testen Sie die Kettenbremse vor dem ersten Schnitt, nach mehrmaligem Schneiden, nach Wartungsarbeiten und wenn die Kettensäge starken Stößen ausgesetzt oder fallen gelassen wurde.

#### **Prüfen der Kettenbremse (Abb. 5A/5B/6)**

##### **Statische Prüfung (bei abgestelltem Motor)**

##### **Kettenbremse deaktiviert (Kette (3) frei verschiebbar)**

1. Ziehen Sie den vorderen Handschutz (6) in Richtung des vorderen Handgriffs (7). Der vordere Handschutz (6) muss hörbar einrasten. (Abb. 5A)
2. Die Kette (3) muss sich auf der Führungsschiene (2) verschieben lassen.

##### **Kettenbremse aktiviert (Kette (3) blockiert)**

5. Das Gerät gut festhalten und den Startergriff (9) bis zum ersten Widerstand herausziehen. Jetzt den Startergriff (9) 3x rasch anziehen. (Abb. 7C/7D)

6. Choke-Hebel (13) hineindrücken.

7. Das Gerät gut festhalten und den Startergriff (9) bis zum ersten Widerstand herausziehen. Jetzt den Startergriff (9) mehrmals schnell anziehen, bis der Motor startet. (Abb. 7D)

**Hinweis:** Den Startergriff (9) nicht zurückschleudern lassen. Dies kann zu Beschädigungen führen. Ist der Motor gestartet, das Gerät ca. 10 Sek. warmlaufen lassen.

**Warnung:** Aufgrund der leicht geöffneten Drosselklappe beginnt das Schneidwerkzeug bei gestartetem Motor zu arbeiten. Betätigen Sie kurz den Gashebel (11). Die Arretierung der Drosselklappe wird gelöst und der Motor kehrt in den Leerlauf zurück. (Abb. 7E)

8. Sollte der Motor nach 8 Zügen am Startergriff nicht starten, wiederholen Sie die Schritte 1-7.

Zur Beachtung: Springt der Motor auch nach mehreren Versuchen nicht an, lesen Sie den Abschnitt „Fehlerbehebung am Motor“.

Zur Beachtung: Ziehen Sie die Schnur des Startergriffs stets gerade heraus. Wird sie in einem Winkel herausgezogen, entsteht Reibung an der Öse. Durch diese Reibung wird die Schnur durchgescheuert und nutzt sich schneller ab. Halten

das 1,25 fache, keine Kettenbewegung festgestellt werden darf.

**Gefahr:** Wenn die Kette (3) nicht stoppt, schalten Sie den Motor aus und bringen Sie die Säge zur Instandsetzung zum autorisierten Kundendienst.

**Gefahr:** Aktivieren Sie immer die Kettenbremse (6) bevor Sie den Motor starten.

#### **Starten bei kaltem Motor (Abb. 7A-7E)**

Füllen Sie den Tank mit einer angemessenen Menge Benzin/Öl-Gemisch. (Siehe Punkt 5.3)

1. Gerät auf eine harte, ebene Fläche stellen.
2. Ein-/ Aus-Schalter (10) auf „I“ schalten. (Abb. 7A)
3. Kraftstoffpumpe (23) 10x drücken. (Abb. 7B)
4. Choke-Hebel (13) herausziehen (Abb. 7C)

**Hinweis:** Durch Betätigen des Choke-Hebels (13) wird auch die Drosselklappe leicht geöffnet und in dieser Stellung arretiert. Dies hat eine Anhebung der Leerlaufdrehzahl zur Folge, die Säge startet schneller.

Sie stets den Startergriff, wenn sich die Schnur wieder einzieht. Lassen Sie den Startergriff nie aus dem ausgezogenen Zustand zurückschnellen.

#### **Starten bei warmem Motor (Abb. 7A-7D)**

(Das Gerät stand für weniger als 15-20min still)

1. Gerät auf harte, ebene Fläche stellen.
2. Ein-/ Aus-Schalter (10) auf „I“ schalten. (Abb. 7A)
3. Kraftstoffpumpe (23) 10x drücken. (Abb. 7B)
4. Das Gerät gut festhalten und den Startergriff (9) bis zum ersten Widerstand herausziehen. Jetzt den Startergriff (9) mehrmals schnell anziehen, bis der Motor startet. Das Gerät sollte nach 1-2 Zügen starten. Falls die Maschine nach 6 Zügen immer noch nicht startet, wiederholen Sie die Schritte 1-7. (Abb. 7D)

#### **Anhalten des Motors**

1. Lassen Sie den Gashebel los, und warten Sie, bis der Motor im Leerlauf läuft.
2. Stellen Sie den Ein-/Ausschalter auf „Stop (0)“, um den Motor zu stoppen.

**Hinweis:** Um den Motor im Notfall anzuhalten, aktivieren Sie die Kettenbremse und stellen Sie den Ein-/ Ausschalter auf „Stop (0)“

## **WARTUNG**

### **Reinigung, Wartung, Lagerung und Ersatzteilbestellung**

Ziehen Sie vor allen Reinigungs- und Wartungsarbeiten den Zündkerzenstecker.

**Reinigung** • Halten Sie Schutzvorrichtungen, Luftschlitze und Motorengehäuse so staub- und schmutzfrei wie möglich. Reiben Sie das Gerät mit einem sauberen Tuch ab oder blasen Sie es mit Druckluft bei niedrigem Druck aus.

• Wir empfehlen, dass Sie das Gerät direkt nach jeder Benutzung reinigen.

• Reinigen Sie das Gerät regelmäßig mit einem feuchten Tuch und etwas Schmierseife. Verwenden Sie keine Reinigungs- oder Lösungsmittel; diese könnten die Kunststoffteile des Gerätes angreifen. Achten Sie darauf, dass kein Wasser in das Geräteinnere gelangen kann.

### **Wartung**

**Warnung:** Alle Wartungsarbeiten an der Kettensäge abgesehen der in dieser Anleitung aufgelisteten Punkte dürfen nur vom autorisierten Kundendienst durchgeführt werden

### **Luftfilter**

**Hinweis:** Bedienen Sie die Säge nie ohne den Luftfilter. Staub und Schmutz wird ansonsten in den Motor gezogen und

Nach jeweils 100 Betriebsstunden muss der Treibstofffilter gereinigt oder bei Beschädigung ersetzt werden.

Entleeren Sie den Treibstofftank ganz, bevor Sie den Filter austauschen.

1. Nehmen Sie die Treibstofftankkappe ab.
2. Biegen Sie einen weichen Draht zurecht.
3. Stecken Sie ihn in die Öffnung des Treibstofftanks und haken Sie den Treibstoffschlauch ein. Ziehen Sie den Treibstoffschlauch behutsam zur Öffnung, bis Sie ihn mit Ihren Fingern ergreifen können.

**Hinweis:** Ziehen Sie den Schlauch nicht ganz aus dem Tank heraus.

4. Heben Sie den Filter aus dem Tank heraus.
5. Ziehen Sie den Filter mit einer Drehbewegung ab und reinigen Sie ihn. Wenn er beschädigt ist, entsorgen Sie den Filter.
6. Setzen Sie einen neuen oder den gereinigten Filter ein. Stecken Sie ein Ende des Filters in die Tanköffnung. Vergewissern Sie sich, dass der Filter in der unteren Tankecke sitzt. Rücken Sie den Filter mit einem langen Schraubenzieher auf seinen richtigen Platz.
7. Füllen Sie den Tank mit frischem Treibstoffgemisch auf. Siehe Abschnitt TREIBSTOFF UND ÖL. Setzen Sie die Kappe des Tanks auf.

beschädigt ihn. Halten Sie den Luftfi Iter sauber! Der Luftfi Iter muss alle 20 Betriebsstunden gereinigt bzw. ersetzt werden.

### Reinigung des Luftfi Iters (Abb. 8A/8B)

1. Entfernen Sie die obere Luftfi Iterabdeckung (14), indem Sie die Befestigungsschraube (A) der Abdeckung entfernen. Die Abdeckung lässt sich dann abnehmen (Abb. 8A).
2. Heben Sie den Luftfi Iter (15) heraus (Abb.8B).
3. Reinigen Sie den Luftfi Iter. Waschen Sie den Filter in sauberer, warmer Seifenlauge. Lassen Sie ihn an der Luft vollständig trocken werden.

**Hinweis:** Es ist ratsam, Ersatzfi Iter vorrätig zu haben.

4. Setzen Sie den Luftfi Iter ein. Setzen Sie die Luftfi Iterabdeckung (14) auf. Achten Sie darauf, dass die Abdeckung passgenau aufgesetzt ist. Ziehen Sie die Befestigungsschraube der Abdeckung an.

### Treibstoff fi Iter

**Hinweis:** Betreiben Sie die Säge nie ohne den Treibstoff fi Iter.

Der Vergaser wurde werkseitig auf optimale Leistung voreingestellt. Sollten Nacheinstellungen erforderlich werden, bringen Sie die Säge zum autorisierten Kundendienst.

**Hinweis:** Sie dürfen keinerlei Einstellungen am Vergaser selbst vornehmen!

**Führungsschiene** • Fetten Sie den Stern der Führungsschiene alle 10 Betriebsstunden. Dies ist erforderlich, damit ihre Kettensäge die optimale Leistung erzielen kann. (Abb. 9) Reinigen Sie das Ölungsloch, setzen Sie die Fettpresse (nicht im Lieferumfang enthalten) an und pumpen Sie Fett in das Lager, bis es auf der Außenseite herausgedrückt wird.

• Reinigen Sie die Nut, in der die Kette läuft, und die Öleintrittsbohrung regelmäßig mit einem im Handel erhältlichen Reinigungswerkzeug. (Abb. 10A) Dies ist wichtig um eine optimale Schmierung von Führungsschiene und Kette während des Betriebs zu gewährleisten.

• Entfernen Sie Grate und scharfe Kanten an der Führungsschiene (2), durch vorsichtiges Feilen mit einer Flachfeile. (Abb. 10B)

• Wenden Sie die Führungsschiene (2) alle 8 Arbeitsstunden, damit sich diese an Ober- und Unterseite gleichmäßig abnutzt.

### Öldurchlässe

Öldurchlässe auf der Schiene sollten gereinigt werden, um ein ordnungsgemäßes Ölen der Schiene und der Kette während des Betriebs zu gewährleisten.

**Hinweis:** Der Zustand der Öldurchlässe lässt sich leicht überprüfen. Wenn die Durchlässe sauber sind, sprüht die Kette wenige Sekunden nach Anlassen der Säge automatisch Öl ab. Die Säge besitzt ein automatisches Ölsystem.

### Automatische Kettenschmierung

Die Kettensäge ist mit einem automatischen Ölsystem mit Zahnradantrieb ausgestattet. Es versorgt die Schiene und die Kette automatisch mit der richtigen Ölmenge. Sobald der Motor beschleunigt wird, fließt auch das Öl schneller zur Schienenplatte. Die Kettenschmierung wurde werkseitig optimal eingestellt. Sollten Nacheinstellungen erforderlich werden, bringen Sie die Säge zum autorisierten Kundendienst. Auf der Unterseite der Kettensäge befindet sich die Einstellschraube (A) für die Kettenschmierung (Abb. 14). Linksdrehen verringert die Kettenschmierung Rechtsdrehen erhöht die Kettenschmierung.

Zum Überprüfen der Kettenschmierung die Kettensäge mit der Kette über ein Blatt Papier halten und ein paar Sekunden Vollgas geben. Auf dem Papier kann die jeweils eingestellte Ölmenge überprüft werden.

### Zündkerze (Abb. 8A/8B)

**Hinweis:** Damit der Sägemotor leistungsfähig bleibt, muss die Zündkerze sauber sein und den richtigen Elektrodenabstand (0,6 mm) haben. Die Zündkerze muss alle 20 Betriebsstunden gereinigt bzw. ersetzt werden.

1. Stellen Sie den Ein-/Ausschalter auf "Stop (0)".
2. Entfernen Sie die Luftfi Iterabdeckung (14), indem Sie die Befestigungsschraube (A) der Abdeckung entfernen. Die Abdeckung lässt sich dann abnehmen (Abb. 8A)
3. Ziehen Sie das Zündkabel (C) durch Ziehen und gleichzeitiges Drehen von der Zündkerze ab (Abb. 8B).
4. Entfernen Sie die Zündkerze mit einem Zündkerzenschlüssel Abb. 1C/5).
5. Reinigen Sie die Zündkerze mit einer Kupferdrahtbürste oder setzen Sie eine neue ein.

### Vergasereinstellung

Prüfen Sie regelmäßig, ob die Kettenschmierung ordnungsgemäß funktioniert. Testen Sie die Kettenschmierung vor dem ersten Schnitt, nach mehrmaligem Schneiden und auf jeden Fall nach Wartungsarbeiten.

### Ölen der Kette

Vergewissern Sie sich stets, dass das automatische Ölsystem richtig funktioniert. Achten Sie auf einen stets gefüllten Öltank.

Während der Sägearbeiten müssen die Schiene und die Kette stets ausreichend geölt sein, um Reibung mit der Leitschiene zu verringern. Die Schiene und die Kette darf nie ohne Öl sein. Betreiben Sie die Säge trocken oder mit zu wenig Öl, nimmt die Schnittleistung ab, die Lebenszeit der Sägekette wird kürzer, die Kette wird schnell stumpf und die Schiene nutzt sich auf Grund von Überhitzung sehr stark ab. Zu wenig Öl erkennt man an Rauchentwicklung oder Verfärbung der Schiene.

### Wartung der Kette

#### Schärfen der Kette

**Hinweis:** Eine scharfe Kette erzeugt wohlgeformte Späne. Wenn die Kette Sägemehl erzeugt, muss sie geschärft werden.

Zum Schärfen der Kette sind Spezialwerkzeuge erforderlich, die gewährleisten, dass die Messer im richtigen Winkel und der richtigen Tiefe geschärft sind. Für den unerfahrenen Benutzer von Kettensägen empfehlen wir, die Sägekette von einem Fachmann des entsprechenden Kundendienstes vor Ort schärfen zu lassen. Wenn Sie sich das Schärfen Ihrer eigenen Sägekette zutrauen, erwerben Sie die Spezialwerkzeuge beim professionellen Kundendienst.

#### Kette schärfen (Abb. 11)

Schärfen Sie die Kette mit Schutzhandschuhen und einer runden Feile.

Schärfen Sie die Spitzen nur mit nach außen gerichteten Bewegungen (Abb. 12) und beachten Sie die Werte gemäß Abb. 11.

Nach dem Schärfen müssen die Schneidglieder alle gleich breit und lang sein.

Nach 3-4 maligem Schärfen der Schneidglieder müssen Sie die Höhe der Tiefenbegrenzer prüfen, und diese ggf. mit einer flachen Feile kürzen, und dann die vordere Ecke abrunden (Abb. 13).

Die vorderen Kanten feilen Sie rund.

## HINWEISE ZUM UMWELTSCHUTZ

Um Transportschäden zu verhindern, wird die Maschine in einer soliden Verpackung geliefert. Die Verpackung besteht weitgehend aus verwertbarem Material. Benutzen Sie also die Möglichkeit zum Recyclen der Verpackung. Bringen Sie bei Ersatz die alten Maschinen zu Ihren örtlichen WORLD-PRO TOOLS Vertragshändler. Er wird sich um eine umweltfreundliche Verarbeitung Ihrer alten Maschine bemühen.

Li-ion-Akkus sind recycelbar. Geben Sie sie bei einer Entsorgungsstelle für chemische Abfälle ab, so daß die Akkus recycelt oder auf umweltfreundliche Weise entsorgt werden.



Alt-Elektrogeräte sind Wertstoffe, sie gehören daher nicht in den Hausmüll!

Wir möchten Sie daher bitten, uns mit Ihrem aktiven Beitrag beider Ressourcenschonung und beim Umweltschutz zu unterstützen und dieses Gerät bei den-falls vorhandeneingerichteten Rücknahmestellen abzugeben.

## KONFORMITÄTSERKLÄRUNG

Wir erklären in alleiniger Verantwortung, daß dieses Produkt mit den folgenden Normen oder normativen Dokumenten übereinstimmt: EN ISO 11681-2:2011+A1:17, EN ISO 14982:2009; gemäß den Bestimmungen der Richtlinien 2006/42/EG, 2014/30/EG.

GERÄUSCH/VIBRATION Gemessen gemäß ISO 22868/ISO 22867 beträgt der Schalldruckpegel dieses Gerätes <99,2 dB(A) und der Schalleistungspegel <110,4 dB(A) (Standard- abweichung: 3 dB), Die Vibration des vorderen Griffs beträgt 8,98m/s<sup>2</sup>, und die Vibration des hinteren Griffs beträgt 8,03m/s<sup>2</sup> (k=1,5 m/s<sup>2</sup>).

WORCRAFF

# Exploded view GCS26-10



## Exploded view GCS26-10

Part No	Part Name	Qty
1	CRANK SHAFT ASSY	1
2	NEEDLE BEARING-BALL	1
3	RING SNAP	2
4	PISTON	1
5	PINTON PIN	1
6	SNAP RING	2
7	PINSTON RING	1
8	WOODRUFF KEY 3*10	1
9	6001 BEARING-BALL	2
10	RIGHT OIL RING 12*22*4.5	1
11	LEFT OIL RING 12*28*6	1
12	FLY-WHEEL	1
13	SCREW M8*1	1
14	CYLINDER	1
15	SUPPORT CYLINDER	1
16	SCREW M5*20	6
17	WASHER MUFFLER	1
18	MUFFLER	1
19	SHIELD-MUFFLER	1
20	SCREW M5*40	2
21	SPARK PLUG	1
22	HOSE-AIR	1
23	WASHER INTAKE CARBURETOR	1
24	SCREW M4*14	4
25	PAD-ELECTRIC IGNITION	2
26	ELECTRIC IGNITION	1
27	WIRE-STOP	1
28	WASHER $\varnothing$ 4	4
29	GASKET $\varnothing$ 4	2
30	SCREW M4*20	2
31	CRANK CASE	1
32	HEXAGON RING SPANNER M5*14	2
33	POTHOOK	1
34	SCREW ST4.2*13	8
35	PAD RUBBER	3
36	SCREW ST4.8*16	6
37	WASHER	3
38	CHAIN CATCHER	1
39	SCREW ST5.5*15	1
40	SPONG-WASHER OIL PUMP	1
41	WASHER OIL PUMP	1
42	OIL PUMP	1
43	HOSE-CHAIN OIL OUTGOING	1
44	SHIELD-OIL PUMP	1
45	WORM GEAR	1
46	BEARING-NEEDLE	1
47	COVER-DRUM CLUTCH	1
48	WASHER-DRUM CLUTCH	1
49	CLUTCH SUPPORT	2

Part No	Part Name	Qty
76	OIL CAP	1
77	GASKET-OIL CAP	1
78	OIL FILTER TOIL	1
79	OIL FILTER	1
80	HOSE OIL-OIL PUMP	1
81	WIRE-GROUND	1
82	HANDLE-STARTER	1
83	ROPE-STARTER	1
84	GUIDE BUSH-ROPE	1
85	SCREW ST4.2*16	8
86	HOUSING-STARTER	1
87	BAFFLER-FAN	1
88	HOSE AIR SEAT	1
89	SPRING-STARTER	1
90	COVER-SPRING STARTER	1
91	PULLEY-STARTER	1
92	GB/T96 WASHER5(5*16)	1
93	PAPER GASKET	1
94	COVER-TOP	1
95	REAR HANDLE	1
96	SWITCH STOP	1
97	WASHER-REAR HANDLE	1
98	TRIGGER	1
99	SPRING-TRIGGER	1
100	PIN 5*25	1
101	LEVER-SAFETY TRIGGER	1
102	COVER-REAR HANDLE	1
103	HOSE OIL CARBURETOR	1
104	HOSE PILSE-CARBURETOR	1
105	CARBURETOR	1
106	SPONG-CARBURETOR	1
107	AIR FILTER-A	1
108	COVER-AIR FILTER	1
109	SCREW M5*44	2
110	AIR FILTER-B	1
111	COVER-AIR FILTER	1
112	WASHER-AIR FILTER KNOB	1
113	KNOB-AIR FILTER	1
114	GROMMET-CHOKE KNOB	1
115	CHOKE KNOB	1
116	ROD THROTTLE	1
117	HANDLE	1
118	WASHER HANDLE	1
119	SCREW SY 4.8*12	1
120	LEVERAGE	1
121	PUSHER-SPRING(BRAKE)B	1
122	STRAIGH PIN 3*14	1
123	STRAIGH PIN 3*9	3
124	PUSHER-SPRING(BRAKE)	1

50	SPRING-DRUM CLUTCH	2
51	CLUTCH RETAINER	1
52	OIL VACUOLE-CARBURETOR	1
53	BOOT-INTAKE	1
54	TIE-IN-HOSE OIL	2
55	OIL TUBE-RETURN	1
56	STUD-BAR	1
57	SPONG-WASHER GUIDE BAR	1
58	PLATE-BAR	1
59	SCREW ST4.2*11	2
60	VALVE VENT	1
61	AERATE SPIGOT RING -SNAP	1
62	AERATE SPIGOT SPONGE	1
63	SCREW ST5*13	2
64	SPIKE	1
65	SCREW ST5*16	2
66	CATCHER	1
67	SUPPORT-BALANCE	1
68	BALANCER LOWER	1
69	VALVE VENT	1
70	BALANCER UPPER	1
71	FUEL FILTER	1
72	SUPPORT-HOSE OIL	1
73	FUEL-CAP	1
74	FUEL GASKET	1
75	FUEL PAT	2

125	PIN-LEVERAGE	1
126	PIN LEVERAGE	1
127	SCREW M5*30	1
128	BRAKE HOUSING	1
129	COMPRESS SPRING-LEVERAGE	1
130	LEVERAGE-BRAKE	1
131	SUPPORT SPRING	1
132	COMPRESS SPRING-LEVERAGE	1
133	SPRING-LEVERAGE	1
134	NYLON NUT M5	1
135	SCREW CHAIN ADJUSTING	1
136	TOOTH-CHAINADJUSTING	1
137	SCREW CHAIN ADJUSTING	1
138	PLATE BAR	1
139	COVER-CHAIN BRAKE	1
140	BRAKE CONTROL POLE	1
141	SPRING-ACTUATION	1
142	BAND BRAKE	1
143	SCREW M5*15	1
144	GUIDE BAR	1
145	CHAIN	1
146	GUIDE BAR COVER	1
147	HEXAGON RING SPANNER T4	1
148	PLUG WRENCH	1
149	SCREWDRIVER	1

WORLDWIDE

## PIŁA ŁAŃCUCHOWA

## ZASTOSOWANIE

**Niebezpieczeństwo!** Ta piła łańcuchowa jest specjalnym typem piły łańcuchowej przeznaczonym do pielęgnacji drzew. Podczas użytkowania tylny uchwyt należy trzymać w prawej ręce, a przedni uchwyt należy przytrzymać lewą ręką. Powinien być obsługiwany wyłącznie przez w pełni przeszkolonych użytkowników w celu usuwania gałęzi i obcinania wierzchołków stojących drzew. Osoby korzystające z piły łańcuchowej muszą zapoznać się z wymogami bezpieczeństwa zawartymi w instrukcji obsługi, i muszą nosić odpowiednie wyposażenie ochrony osobistej (PPE). Piła łańcuchowa może być obsługiwana tylko przez osoby w pełni przeszkolone w zakresie tego typu piły łańcuchowej. Użytkownik musi być przeszkolony we wszystkich umiejętnościach ręcznej piły łańcuchowej. Ta piła łańcuchowa nie jest przeznaczona do stosowania w innych rodzajach zastosowań. Sprzęt może być używany wyłącznie do przewidzianych celów. Wszelkie inne zastosowania uznaje się za przypadki niewłaściwego stosowania. Użytkownik/operator, a nie producent, ponosi odpowiedzialność za wszelkie szkody lub obrażenia powstałe w wyniku takiego postępowania.

Należy pamiętać, że nasze urządzenia nie zostały zaprojektowane do użytku w zastosowaniach komercyjnych, handlowych lub przemysłowych. Nasza gwarancja zostanie unieważniona, jeśli maszyna jest używana w przedsiębiorstwach handlowych, handlowych lub przemysłowych lub do podobnych celów.

## SPECYFIKACJA TECHNICZNA

Typ / model: GCS26-10 (CS2600)		Pojemność zbiornika paliwa	230 cm <sup>3</sup>
Pojemność silnika	25.4cc	Pojemność zbiornika paliwa	160 cm <sup>3</sup>
Typ silnika	Dwusuwowy	Zęby koła zębatego	6 zębów x 9,525 mm
Maksymalna moc silnika	0.7kW	Zapobieganie drganiom	Tak
Prędkość silnika maks.	11000 / min	Waga netto bez łańcucha i paska	3.25kg
Prędkość obrotowa silnika na biegu jałowym	3300 ± 300 /min	Poziom ciśnienia akustycznego	LpA:99,2dB (A),K=3 dB (A)
Długość paska łańcuchowego	10" (254 mm)	Poziom mocy akustycznej	LwA: 110,4 dB (A), , K=3 dB (A)
Długość cięcia	200 mm	Zagwarantowany poziom mocy akustycznej	113 dB (A)
Maksymalna prędkość łańcucha	21 m/s	Wibracje (przedni uchwyt)	ahv= Max.8.98m/s <sup>2</sup> ,K=1.5 m/s <sup>2</sup>
Łańcuch	(0,375") 9,525 mm	Wibracje (tylny uchwyt)	ahv= Max.8.03m/s <sup>2</sup> ,K=1.5 m/s <sup>2</sup>
Grubość łańcucha	(0,05") 1,27 mm		

## INFORMACJE DOTYCZĄCE POZIOMU HAŁASU/WIBRACJI

Poziom drgań podany w niniejszym arkuszu informacyjnym został zmierzony zgodnie ze znormalizowanym badaniem podanym w normie ISO22868 i może być wykorzystany do porównania jednego narzędzia z innym. Można go wykorzystać do wstępnej oceny narażenia.

Deklarowany poziom emisji drgań szacowany wg głównego zastosowania narzędzia. Jeżeli jednak narzędzie jest wykorzystywane do różnych zastosowań, przy różnych akcesoriach lub dodatkowych lub jest słabo utrzymywane, emisja drgań może się różnić. Może to znacząco zwiększyć poziom narażenia w całym okresie pracy.

Oszacowanie poziomu narażenia na wibracje powinno również uwzględniać czasy, w których narzędzie jest wyłączone lub pracuje, ale w rzeczywistości nie wykonuje swojej pracy. Może to znacznie zmniejszyć poziom narażenia w całym okresie pracy. Określenie dodatkowych środków bezpieczeństwa mających na celu ochronę operatora przed skutkami wibracji, takich jak: konserwacja narzędzia i akcesoriów, utrzymywanie ciepła rąk, organizacja pracy.

## WYJAŚNIENIA SYMBOLÓW

	Uwaga!		Noś twardy kapelusz!
	Przeczytaj instrukcję		Należy nosić ochronę uszu
	Noś ochronę oczu		Ochrona dróg oddechowych
	Trzymać ręce z dala od ostrza		Noś nieśliskie buty zabezpieczające!

	UWAGA! Ryzyko odrzucenia. Chroń się przed odrzuceniem piły łańcuchowej i unikaj wszelkiego kontaktu z końcówką szyny		UWAGA! Ryzyko odrzucenia! Nie należy piłować końcówką tarczy
	Zawsze używaj piły łańcuchowej obydwoma rękami		Nie pracuj z piłą łańcuchową jedną ręką
	Uważaj na przedmioty latające!		Kierunek działania łańcucha
	Nie stosować produktu w deszczu lub zostawiać na zewnątrz, gdy pada		Urządzenia elektryczne nie mogą być usuwane wraz z odpadami domowymi

## ELEMENTY PRODUKTU (zob. fig.1)

1	Silnik	15	Filtr powietrza
2	Poprzeczka łańcuchowa	16	Świeca zapłonowa
3	Łańcuch	17	Przycisk zatrzymujący
4	Ochrona łańcucha	18	Zaczepek łańcucha
5	Klucz do świec zapłonowych	19	Nakrętka mocująca prowadnicę łańcuchową
6	Przednia osłona ręczna (dźwignia hamulca łańcucha)	20	Śruba napinająca łańcuch
7	Uchwyt przedni	21	Korek zbiornika paliwa
8	Uchwyt tylni	22	Zatyczka zbiornika paliwa
9	Uchwyt startowy	23	Pompa paliwowa (podkład)
10	Włącznik/Wyłącznik	24	Pojemnik do mieszania
11	Dźwignia przepustnicy	25	Wkrętak
12	Zabezpieczenie dźwigni przepustnicy	26	Klucz sześciokątny
13	Dźwignia	27	Osprzęt do mocowania zawiesi
14	Pokrywa filtra powietrza		

## BEZPIECZEŃSTWO

### Ogólne ostrzeżenia dotyczące bezpieczeństwa zasilania

#### **⚠ WARNING** Przeczytaj wszystkie ostrzeżenia dotyczące bezpieczeństwa i wszystkie instrukcje.

Nieprzestrzeganie ostrzeżeń i instrukcji może spowodować porażenie prądem, pożar i (lub) poważne obrażenia.

- NIE uruchamiaj piły łańcuchowej jedną ręką! Poważne zranienie operatora, pomocników, osób postronnych lub dowolnej kombinacji tych osób może wynikać z operacji wykonywanych jedną ręką. Piła łańcuchowa jest przeznaczona do użytku dwuręcznego.
- NIE uruchamiaj piły łańcuchowej, gdy jesteś zmęczony, pod wpływem narkotyków, alkoholu lub leków.
- Użyj obuwia bezpiecznego, odzieży dopasowanej do nacięć, rękawic ochronnych i oczu, urządzeń ochrony słuchu i głowy.
- Zachowaj ostrożność podczas obchodzenia się z paliwem. Aby uniknąć pożaru, przed uruchomieniem silnika przesuń piłę łańcuchową o co najmniej 10 stóp (3 m) od punktu paliwa.
- NIE zezwalaj innym osobom na to, aby rozpoczynały lub przecinały piłę łańcuchową. Utrzymywaj osoby postronne i zwierzęta poza obszarem pracy.
- NIE rozpoczynaj cięcia, dopóki nie będziesz miał czystego obszaru pracy, zabezpieczona podstawa i planowana ścieżka wycofywania z drzewa.
- Zachowaj wszystkie części ciała w czasie pracy silnika.
- Zanim uruchomisz silnik, upewnij się, że łańcuch pił niczego nie styka.
- Przenoś piłę łańcuchową z wyłączonym silnikiem, prowadnicą i piłą łańcuchową do tyłu, a tłumikiem z dala od ciała.
- NIE uruchamiaj piły łańcuchowej, która jest uszkodzona, nieprawidłowo regulowana lub nie jest całkowicie i bezpiecznie zmontowana. Upewnij się, że łańcuch pił przestaje się poruszać,

gdy zwalnia się zwalniacz przepustnicy.

- Zamknij silnik przed ustawieniem piły łańcuchowej.
- Należy zachować szczególną ostrożność podczas cięcia roślin i sadzonek o małych rozmiarach, ponieważ smukły materiał może złapać piłę łańcuchową i zostać uderzony w swoją stronę lub odciągnąć cię od równowagi.
- Podczas cięcia materiału, który jest naciągnięty, bądź czujny na sprężynę tak, aby nie doszło do uderzenia, gdy napięcie w włóknach drzewnych zostanie zwolnione.
- Trzymaj uchwyty suche, czyste i wolne od oleju lub mieszanki paliw.
- Uruchom piłę łańcuchową tylko w dobrze wentylowanych obszarach.
- NIE uruchamiaj piły łańcuchowej w drzewie, chyba że zostałeś do tego odpowiednio przeszkolony.
- Wszystkie usługi piły łańcuchowej, inne niż elementy wymienione w instrukcji obsługi dotyczącej bezpieczeństwa i konserwacji powinny być wykonywane przez kompetentny personel obsługi pił łańcuchowych.
- Podczas transportu piły łańcuchowej, użyj odpowiedniego szafka na pasku przewodnika.
- NIE NALEŻY prowadzić piły łańcuchowej w pobliżu lub wokół cieczy lub gazów łatwopalnych, niezależnie od tego, czy znajdują się w drzwiach czy poza nimi. Może dojść do wybuchu lub pożaru.
- Nie napełniaj zbiornika paliwa, zbiornika oleju ani smaru podczas pracy silnika.
- Używaj PRAWIDŁOWO NARZĘDZIA: Tnij tylko drewno. Nie używaj piły łańcuchowej do celów, do których nie była przeznaczona. Nie używaj piły łańcuchowej na przykład do cięcia tworzyw sztucznych, murów lub materiałów

niebudowlanych.

- Po raz pierwszy użytkownik powinien mieć praktyczną instrukcję używania piły łańcuchowej i wyposażenia ochronnego
- Nie próbuj trzymać piły tylko jedną ręką. Nie możesz kontrolować sił reaktywnych i możesz stracić kontrolę nad piłą, co może doprowadzić do obracania się lub odbijania prowadnicy i piły łańcuchowej wzdłuż kończyny lub kłody.
- Nigdy nie uruchamiaj piły w pomieszczeniach. Piła łańcuchowa po uruchomieniu silnika spalinowego wytwarza trujące spaliny, które mogą być bezbarwne i bezwonne. Używanie tego produktu może generować pył, mgłę i opary zawierające substancje chemiczne, o których wiadomo, że powodują szkody reprodukcyjne. Należy zwrócić uwagę na szkodliwy pył, mgłę (np. pył lub mgła olejowa z smarowania łańcucha) i chronić się w odpowiedni sposób.
- Noś rękawiczki i trzymaj rękę ciepłą. Długotrwałe używanie pił łańcuchowych narażających operatora na wibracje może powodować chorobę palców. W celu zmniejszenia ryzyka wystąpienia choroby palców, należy nosić rękawiczki i utrzymywać dłonie w cieple. W przypadku pojawienia się któregośkolwiek z symptomów palca białego należy niezwłocznie zasięgnąć porady lekarza.
- Wjechać w zderzak kolcowy piły bezpośrednio za przeznaczony do tego zawias i obrócić piłę wokół tego punktu. Prowadnica z kolcami toczy się po pniu.
- Tylko pasek przewodnika i wtyczka iskra mogą być zastąpione przez samego użytkownika. Należy zawsze upewnić się, że wymieniono na właściwy materiał zgodnie ze specyfikacją podaną w podręczniku.

## ŚRODKI OSTROŻNOŚCI W ZAKRESIE ODBIĆ



ODBIĆIE może wystąpić, gdy NOS lub KOŃCÓWKA prowadnicy dotknie przedmiotu lub gdy drewno zamknie się i zakleszczy łańcuch piły podczas cięcia.

W niektórych przypadkach kontakt końcówki może spowodować błyskawiczną reakcję wsteczną, kopiąc prowadnicę w górę i z powrotem w kierunku operatora.

PRZYCIĄGANIE łańcucha piły wzdłuż DOLNEJ prowadnicy może POCIĄGNAĆ piłę do przodu w kierunku od operatora.

ZACIĄGNIĘCIE łańcucha piły wzdłuż GÓRNEJ prowadnicy może spowodować gwałtowne Pchnięcie prowadnicy z powrotem w kierunku operatora.

Każda z tych reakcji może spowodować utratę kontroli nad piłą, co może spowodować poważne obrażenia ciała.

- Z podstawową znajomością odrzucania możesz zmniejszyć lub wyeliminować element niespodzianki. Nagła niespodzianka przyczynia się do wypadków.
- Trzymaj mocny uchwyt piły z oboma rękami, prawą ręką na tylnym uchwycie i lewą ręką na przednim uchwycie podczas pracy silnika. Użyj mocnego uchwytu z kciukami i palcami otaczającymi uchwyt

piły łańcuchowej. Solidny chwyt pomoże zmniejszyć ilość odrzutów i utrzymać kontrolę nad piłą.

- Upewnij się, że obszar, w którym kroczysz jest wolny od przeszkód. Nie pozwól aby nos paska przewodnika skontaktował się z logiem, gałęzią, lub jakąkolwiek inną przeszkodą, która może zostać uderzona podczas obsługi piły.
- Tnij z dużą prędkością silnika.
- Nie przeciągaj ani nie przecinaj wysokości ramienia.
- Postępuj zgodnie z instrukcjami producenta dotyczącymi zaostżenia i konserwacji łańcucha piłek.
- Używaj tylko zastępczych prętów i łańcuchów określonych przez producenta lub równoważnych.



**UWAGA: Piła łańcuchowa o niskim współczynniku odbicia to piła, która spełniła warunki odbicia.**



**UWAGA: OSTRZEŻENIE może prowadzić do niebezpiecznej utraty kontroli nad piłą łańcuchową, skutkując poważnymi lub śmiertelnymi obrażeniami u operatora piły lub osoby stojącej w pobliżu. Zawsze bądź czujny. Odbiór obrotowy i odrzut pionowy to główne zagrożenia operacyjne związane z piłą łańcuchową i główną przyczyną większości wypadków.**

## OSTRZEŻENIA DOTYCZĄCE BEZPIECZEŃSTWA Z



**PALIWEM OSTRZEŻENIE: Należy zachować szczególną ostrożność podczas obchodzenia się z paliwami. Są łatwopalne, a opary są materiałem wybuchowym.**

**Należy przestrzegać następujących punktów:**

- Użyj tylko zatwierdzonego kontenera.
- Nigdy nie usuwaj korka paliwa ani nie dodaj paliwa z uruchomionym źródłem zasilania. Umożliwić ochłodzenie części układu wydechowego przed tankowaniem.
- Nie palić.
- Nigdy nie uzupełniaj urządzenia wewnątrz pomieszczeń.
- Nigdy nie przechowuj w środku maszyny ani pojemników na paliwo, gdzie jest płomieniem, takim jak podgrzewacz wody.
- Jeśli rozlane jest paliwo, nie próbuj uruchamiać źródła zasilania, lecz odsunąć maszynę od miejsca rozlania przed rozpoczęciem.
- Po tankowaniu zawsze należy wymienić i bezpiecznie docisnąć korek paliwa.
- Jeśli zbiornik jest odprowadzany, należy to zrobić na zewnątrz.

## ZAWARTOŚĆ

**Niebezpieczeństwo:** Nie uruchamiaj silnika, dopóki piła nie zostanie w pełni zmontowana.

**Uwaga:** Nosić rękawice ochronne przez cały czas podczas obchodzenia się z łańcuchem.

### **Instalacja łańcucha przewodników i pił (rys. 2A-2G)**

1. Zwolnić hamulec piły łańcuchowej naciskając przednią osłonę dłoni (6) w kierunku uchwytu przedniego (7). (Rys. 2A)
2. Zdjąć osłonę prowadnicy łańcuchowej (A) odkręcając nakrętkę (19) (Rys. 2B).
3. Włożyć szynę prowadzącą (2) do mocowania na pile łańcuchowej (Rys. 2C).
4. Ustawić łańcuch (3) wokół koła napędowego (C) (Rys. 2E).

Sprawdzić, czy kierunek obrotów łańcucha (3) jest prawidłowy. Ogniwa tnące (B) muszą być ustawione tak, jak pokazano na Rys. 2D.

5. Osadzić piłę łańcuchową wokół prowadnicy. (Rys. 2E)

6. Ogniwa napędowe piły łańcuchowej (3) muszą wsuwać się całkowicie w rowek przebiegający wokół prowadnicy tnącej (D), a także pomiędzy zęby koła napędowego (C). (Rys. 2E)

7. Obracać śrubę napinającą łańcuch (20) w kierunku przeciwnym do ruchu wskazówek zegara, aż śruba (E) znajdzie się na końcu swojej drogi. (Rys. 2B/2F)

8. Zamontować pokrywę pręta (A).

**Ważne!** Śruba (E) mechanizmu napinania łańcucha musi zatrzasnąć się w otworze (G) w szynie prowadzącej. (Rys. 2G). W tym celu należy przy montażu pokrywy prowadnicy (A) lekko przesunąć szynę prowadzącą (2) do przodu i do tyłu. Dokręcić ręcznie nakrętkę (19).

### Regulacja napięcia łańcucha (3A/3B)

Przed wyregulowaniem napięcia łańcuch należy upewnić się, że silnik jest wyłączony.

1. Nacisnąć końcówkę prowadnicy (2) nieznacznie w górę i wyregulować

napięcie łańcucha za pomocą śruby napinającej łańcuch (20).

(Rys. 3A) Optymalne napięcie łańcucha ustawia się, gdy łańcuch (3) na spodzie na środku szyny prowadzącej (2) jest taki, jak pokazano na Rys. 3B.

2. Dokręcić nakrętkę (19) przy lekkim nacisku na końcówkę prowadnicy.

3. Przeprowadzić kontrolę funkcjonowania. Ręcznie pociągnąć łańcuch (3) dookoła szyny prowadzącej (2). Jeżeli piła łańcuchowa (3) jest trudna do przeciągnięcia wokół szyny prowadzącej (2) lub zakleszcza się, napięcie jest zbyt duże. W takim przypadku należy przeprowadzić następującą drobną regulację:

1. Poluzuj nakrętkę (19) i dokręć ją ponownie ręcznie.

2. Zmniejszyć napięcie łańcucha poprzez przekręcenie śruby napinającej łańcuch (20) w kierunku przeciwnym do ruchu wskazówek zegara. Wykonać tylko drobne regulacje i zawsze ciągnąć łańcuch (3) do tyłu i do przodu na szynie prowadzącej (2), aby sprawdzić, czy łańcuch porusza się płynnie (3), ale jest jeszcze napięty.

**Uwaga:** Jeżeli łańcuch (3) jest zbyt luźny, należy przekręcić śrubę napinającą łańcuch (20) w kierunku zgodnym z ruchem wskazówek zegara.

3. Jeżeli napięcie piły łańcuchowej jest ustawione na optymalną wartość, należy dokręcić nakrętkę (19), dociskając lekko końcówkę prowadnicy.

**Nowa piła łańcuchowa będzie się rozciągać, dlatego ważne jest, aby przy pierwszym uruchomieniu wyregulować piłę łańcuchową w krótkich odstępach czasu (około 5 rzędów). Odstępy te wydłużają się wraz ze wzrostem czasu pracy.**

**Uwaga:** Jeżeli piła łańcuchowa (3) jest zbyt mała lub zbyt duża, to koło napędowe, prowadnica, łańcuch i łożysko wału korby ulegną przedwczesnemu zużyciu. Rys. 3B przedstawia prawidłowe napięcie A (w stanie zimnym) i B (w stanie ciepłym). Rys. C pokazuje łańcuch, który jest zbyt luźny

## UŻYTKOWANIE

### Paliwo i smarowanie

#### **Paliwo**

Aby uzyskać najlepsze wyniki, należy stosować standardową benzynę bezołowiową zmieszaną z 1:40 niestandardowym dwucyklowym olejem silnikowym.

#### **Mieszanie paliwa**

Wymieszać paliwo z olejem o 2 cyklach w zatwierdzonym zbiorniku. Wstrząsnąć pojemnikiem, aby zapewnić dokładne wymieszanie.

**Uwaga:** Nigdy nie używać prostej benzyny w urządzeniu.

Powoduje to trwałe uszkodzenie silnika i unieważnienie gwarancji producenta na ten produkt.

Nigdy nie używaj mieszanki paliwowej, która była przechowywana powyżej 90 dni.

**Uwaga:** Jeśli ma być stosowany 2-cykłowy smar, musi to być olej klasy premium do silników 2-cykłowych chłodzonych powietrzem, mieszany w stosunku 1:40. Nie należy stosować żadnych produktów 2-cykłowych o zalecanym stosunku mieszania 1:100. Jeśli przyczyną uszkodzenia silnika jest niedostateczne smarowanie, powoduje to utratę gwarancji producenta na silnik.

#### **Zalecane paliwa**

Niektóre konwencjonalne benzyny są mieszane z tlenianami, takimi jak alkohol lub związki eteru, aby spełnić normy czystości powietrza. Silnik jest zaprojektowany tak, aby pracował w sposób zadowalający na każdej benzynie przeznaczonej do użytku samochodowego, w tym na benzynie natlenionej. Jako paliwa zaleca się stosowanie benzyny bezołowiowej.

### Operacja

Zanim użyjesz piły, sprawdź czy nie ma uszkodzeń. Jeśli odkryjesz jakiegokolwiek uszkodzenia, nie używaj go. Piła łańcuchowa może być uruchamiana tylko wtedy, gdy hamulec łańcuchowy jest włączony. Hamulec łańcuchowy, gdy dźwignia hamulcowa (6) jest pchana do przodu.

### Hamulec łańcuchowy

Piła łańcuchowa jest wyposażona w hamulec łańcuchowy, który zmniejsza ryzyko obrażeń spowodowanych niebezpieczeństwem odrzucenia. Hamulec jest włączony, gdy ciśnienie przykładane jest do osłony ręcznej (6), np. gdy ręka osoby obsługującej piłę łańcuchową uderzy w osłonę ręczną (6) w przypadku odrzucenia.

### Smarowanie łańcucha i łańcuch

Za każdym razem, gdy odprowadzasz zbiornik paliwa benzyną, musisz również podnieść poziom oleju łańcucha w zbiorniku olejowym. Zaleca się stosowanie standardowego oleju łańcuchowego.

Engine oil and gasoline | Saw chain

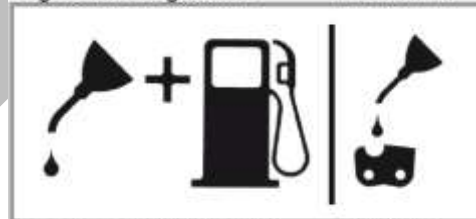

Gasoline and Oil Mix 1:40 | Oil Only

### Sprawdzanie przed uruchomieniem silnika

**Niebezpieczeństwo:** Nigdy nie uruchamiaj ani nie uruchamiaj piły dopóki pasek i łańcuch są prawidłowo zainstalowane.

1. Napełnić zbiornik paliwa (A) właściwą mieszaniną paliwa (rys. 4).

2. Napełnić zbiornik ropy (B) łańcuchowym olejem (rys. 4).

Po rozbiciu łańcuch i zbiornika na ropy zaciśnij zbiornik w sposób bezpieczny ręczny. Nie stosować leku wszelkie narzędzia do tego wykonania.

Zawór przepustnicy został zwolniony i silnik pracuje na biegu jałowym.

3. Łańcuch (3) musi się zatrzymać, gdy silnik znajduje się na biegu jałowym. Sprzęg został zaprojektowany w taki sposób, aby przy zwiększaniu prędkości biegu jałowego o współczynnik 1,25 nie można było wykryć ruchu łańcucha.

**Niebezpieczeństwo:** Jeśli łańcuch (3) nie zatrzymuje, wyłączyć silnik i zabrać piłę do autoryzowanego centrum obsługi w celu naprawy.

**Niebezpieczeństwo:** Zawsze połącz hamulec łańcuchowy, (6) przed uruchomieniem silnika.

Gdy hamulec jest włączony, łańcuch (3) zatrzymuje się nagle.

**Ostrzeżenie:** Hamulec łańcuchowy, którego celem jest zmniejszenie ryzyka urazu spowodowanego odrzuceniem nie jest jednak w stanie zapewnić odpowiedniej ochrony, jeżeli piła jest używana bez uwagi. Należy regularnie sprawdzać działanie hamulca łańcuchowego. badanie hamulca łańcuchowego, przed nacięciem rury Fi, po kilku nacięciach, po wykonaniu czynności konserwacyjnych na piłę łańcuchowej i jeżeli piła łańcuchowa została poddana silnemu uderzeniu lub jeśli została upuszczona.

### **Sprawdzanie hamulca łańcuchowego (rys. 5A/5B/6)**

#### **Kontrola statyczna (wyłączony silnik)**

**Łańcuch hamulców wyłączony (łańcuch (3) może się poruszać)**

1. Pociągnąć przednią osłonę ręką (6) w kierunku przedniego uchwyty (7). Zabezpieczenie przedniej ręki (6) musi spowodować dźwiękowe kliknięcie po wciągnięciu na miejsce. (rys. 5A)
2. Musi istnieć możliwość przesunięcia łańcucha (3) na prowadnicy (2).

#### **Hamulec łańcuchowy włączony (łańcuch (3) jest zablokowany)**

1. Wcisnąć przednią osłonę ręczną (6) w kierunku szyny prowadnicy (2). Zabezpieczenie przedniej ręki (6) musi spowodować dźwiękowe kliknięcie po wciągnięciu na miejsce. (rys. 5B)
2. Nie może być możliwe przesunięcie łańcucha (3) na prowadnicy (2).

**Uwaga:** przednia osłona ręczna (6) musi znajdować się w obu miejscach. Jeśli pacjent czuje się silny opór lub jeśli przednia osłona ręczna (6) nie wciąga na miejsce, nie należy używać piły łańcuchowej. Jesteś swoją piłą łańcuchową do autoryzowanego centrum usług do naprawy.

#### **Kontrola dynamiczna (silnik jest uruchomiony)**

1. Umieścić piłę na obr./min i poziomej powierzchni.
2. Trzymać przednią uchwyt (7) lewą ręką.
3. Rozpocznij piłę łańcuchową, postępując zgodnie z instrukcjami początkowymi. (zob. 6.2 i 6.3)
4. Odłączyć hamulec łańcucha (pociągnąć przednią osłonę ręczną (6) w kierunku przedniego uchwyty (7)).(rys. 5A)
5. chwycić tylny uchwyt (8) prawą ręką.
6. Po krótkim okresie rozgrzewania silnik uruchamia się z pełną prędkością. Z tyłu lewej ręki wcisnąć przednią osłonę dłoni (6) w kierunku szyny prowadnicy (2). Spowoduje to uruchomienie hamulca łańcuchowego. (Rys. 6)

**Niebezpieczeństwo:** Zamocuj hamulec łańcuchowy, powoli i ostrożnie.

Trzymać piłę mocno oboma rękami i upewnić się, że ma ona dobry uchwyt. Piła nie może dotykać żadnych obiektów.

7. Łańcuch (3) musi nagle się zatrzymać. Natychmiast uwolnić dźwignię przepustnicy (11) po zatrzymaniu łańcucha (3)

**Niebezpieczeństwo:** Jeśli łańcuch (3) nie zatrzymuje, wyłączyć silnik i zabrać piłę do autoryzowanego centrum obsługi w celu naprawy.

#### **Sprawdzanie sprzęgła**

Regularnie przeprowadzaj kontrolę działania sprzęgła. Sprawdzaj sprzęgło przed pierwszym cięciem, po kilku cięciach, po konserwacji piły oraz jeżeli piła została poddana silnemu uderzeniu lub upuszczeniu.

1. Piłę łańcuchową należy uruchomić zgodnie z instrukcją obsługi. (patrz 6.2 i 6.3)
2. Uruchomić na krótko dźwignię przepustnicy i zwolnić ją, aby upewnić się, że

### **Uruchomienie zimnego silnika (Rys. 7A-7E)**

Napełnić zbiornik odpowiednią ilością mieszanki benzyny z olejem. (zob. pkt 5.3)

1. Ustawić urządzenie na twardej, równej powierzchni.
2. Przesunąć przełącznik włączający (10) do pozycji "I". (Rys. 7A)
3. Nacisnąć 10 razy podkład pompy paliwowej (23) (Rys. 7B).
4. Wyciągnąć dźwignię dławika (13) (Rys. 7C)
- Uwaga: Wyciągnięcie dźwigni dławika (13) powoduje lekkie otwarcie przepustnicy i zablokowanie jej w tym położeniu. W ten sposób zwiększa się prędkość biegu jałowego, a piła uruchamia się szybciej.
5. Przytrzymaj piłę i wyciągnij uchwyt rozrusznika (9), aż poczujesz, że zaczyna się opierać. Następnie ostrożnie pociągnąć uchwyt rozrusznika 3 razy. (Rys. 7C/7D)
6. Wcisnąć dźwignię dławika (13).

7. Przytrzymaj piłę i wyciągnij uchwyt rozrusznika (9), aż poczujesz, że zaczyna się opierać. Następnie kilkakrotnie szybko pociągnąć za uchwyt rozrusznika (9), aż do momentu uruchomienia silnika. (Rys. 7D)

**Uwaga:** Nie należy dopuścić do zatrzasknięcia się uchwyty startera (9). Może to spowodować uszkodzenie. Po uruchomieniu silnika należy pozostawić piłę na 10 sekund, aby się rozgrzała.

**Ostrzeżenie:** Ponieważ dźwignia przepustnicy jest lekko otwarta, frez rozpoczyna pracę po uruchomieniu silnika. Dźwignię przepustnicy (11) należy krótko uruchomić. W ten sposób zwalnia się przepustnicę i silnik powraca do pracy na biegu jałowym. (Rys. 7E)

8. Jeśli silnik nie uruchomi się po 8-krotnym pociągnięciu za uchwyt rozrusznika, należy powtórzyć kroki 1-7.

**Uwaga:** Jeśli silnik nie uruchomi się nawet po kilku próbach, należy przeczytać sekcję dotyczącą rozwiązywania problemów z silnikiem.

**Uwaga:** Uchwyt rozrusznika należy zawsze wyciągać prosto. Jeśli zostanie on wyciągnięty pod kątem, na zaczepie pojawi się tarcie. W wyniku tego tarcia przewód ulegnie postrzępieniu i będzie się szybko zużywał. Zawsze należy trzymać się uchwyty rozrusznika, gdy lina się zsuwa. Nigdy nie należy dopuścić do zatrzasknięcia się uchwyty rozrusznika po jego wyciągnięciu.

#### **Uruchamianie silnika ciepłego (rys. 7A-7D)**

(Piła łańcuchowa jest beczynna przez mniej niż 15–20 min.)

1. Ustawić wyposażenie na twardej i poziomej powierzchni.
2. Przesunąć przełącznik włącz/wyłącznik (10) na pozycję „I”(rys. 7A)
3. Nacisnąć podkład pompy paliwowej (23) 10 razy (rys. 7B)
4. Trzymać piłę i odciągnąć uchwyt rozrusznika (9) aż do momentu, gdy poczujesz się odporny. Następnie należy kilkakrotnie pociągnąć uchwyt rozrusznika (9) do momentu uruchomienia silnika. Wyposażenie powinno się uruchomić po 1-2 kroplach. Jeżeli piła nie rozpoczyna się po 6 naciśnięciach, powtórzyć kroki 1–7 powyżej. (rys. 7D)

#### **Aby zatrzymać silnik**

1. Wyzwalacz zwalnający i umożliwienie silnikowi powrotu do prędkości biegu jałowego.
2. Przenieś STOP przełącz w dół, aby zatrzymać silnik.

**Uwaga:** Aby zatrzymać silnik w sytuacji awaryjnej, aktywuj hamulec łańcuchowy, a następnie włącz / wyłącz przełącznik na „Zatrzymaj (0)”.

## SERWIS I KONSERWACJA

**Przed przystąpieniem do czyszczenia i konserwacji należy odłączyć osłonę świecy zapłonowej!**

**Czyszczenie** - Zachowaj wszystkie urządzenia zabezpieczające, wentylatory powietrzne i obudowa silnika wolna od brudu i pyłu w możliwie najszerszym zakresie. Przetrzeć urządzenie czystą ściereczką lub dmuchać sprężonym powietrzem pod niskim ciśnieniem. • Zalecamy natychmiastowe czyszczenie urządzenia za każdym razem, gdy go używasz. • Wyczyść sprzęt regularnie za pomocą wilgotnej tkaniny i trochę miękkiego mydła. Nie stosować środków czyszczących ani rozpuszczalników, które mogą atakować plastikowe części wyposażenia. Upewnij się, że żadna woda nie może wlać się do urządzenia.

### Konserwacja

**Ostrzeżenie:** Wszystkie prace konserwacyjne w pile łańcuchowej poza pracami opisanymi w tym podręczniku mogą być wykonywane wyłącznie przez autoryzowany personel obsługi posprzedażowej

### Filtr powietrza

**Uwaga:** Nigdy nie używaj piły bez filtra powietrza. Pył i brud zostaną wciągnięte do silnika i uszkodzą go. Filtr powietrza należy utrzymywać w czystości! Filtr powietrza należy czyścić lub wymieniać po każdym 20 godzinach pracy.

#### Czyszczenie filtra powietrza (Rys. 8A/8B)

1. Zdjąć górną pokrywę (14), odkręcając śrubę mocującą pokrywę (A) na pokrywie. Następnie można zdjąć pokrywę (Rys. 8A).
2. Zdjąć filtr powietrza (15) (rys. 8B).
3. Oczyszczyć filtr powietrza. Umyj filtr w czystej, ciepłej wodzie z mydłem. Wypłukać w czystej, chłodnej wodzie. Całkowicie wysuszyć powietrze.

**Uwaga:** Zaleca się zaopatrzenie w zapasowe filtry.

4. Włożyć filtr powietrza. Zamontować pokrywę filtru powietrza (14). W tym celu należy upewnić się, że pokrywa jest idealnie dopasowana. Dokręć śrubę mocującą pokrywę.

### Filtr Paliwa

**Uwaga:** Nigdy nie używaj piły bez filtra paliwa. Po 100 godzinach pracy należy wyczyścić filtr paliwa lub w przypadku jego uszkodzenia wymienić. Przed wymianą filtra należy koniecznie opróżnić zbiornik paliwa.

1. Wyjąć korek zbiornika paliwa.
2. Zagiąć kawałek miękkiego drutu.
3. Sięgnąć do otworu zbiornika paliwa i zaczepić przewód paliwowy. 3. Ostrożnie pociągnąć przewód paliwowy w kierunku otworu, aż będzie można go dosięgnąć.

**Uwaga:** Nie należy całkowicie wyciągać węża ze zbiornika.

4. Wyciągnąć filtry zbiornika .
5. Ściągnij filtr skreślonym śrubą i wyczyść go; jeśli filtr jest uszkodzony, wyrzuć go.
6. Włożyć nowy filtr. Włóż jeden koniec filtra do otworu w zbiorniku. Upewnij się, że filtr jest osadzony w dolnym rogu zbiornika. W razie potrzeby użyj długiego śrubokręta, aby przesunąć filtr do właściwej pozycji, uważając, aby nie uszkodzić go podczas procesu.
7. 7. Napelnić zbiornik świeżą mieszanką paliwa i oleju. Patrz rozdział Paliwo i smarowanie. Zamontować korek paliwowy.

### Świeca zapłonowa (Rys. 8A/8B)

**Uwaga:** Aby silnik piły zachował swoją moc, świeca zapłonowa musi być czysta i mieć odpowiednią szczelinę w elektrodzie (0,6 mm). Świeca zapłonowa musi być czyszczona lub wymieniana po każdym 20 godzinach pracy.

1. 1. Ustawić włącznik/wyłącznik w pozycji Stop (0)".
2. Zdjąć górną pokrywę (14) odkręcając śrubę mocującą pokrywę (A) na pokrywie. Następnie można zdjąć pokrywę (Rys. 8A).
3. Odłączyć przewód zapłonowy (C) od świecy zapłonowej,

ciągnąc go i przekręcając jednocześnie (rys. 8B).

4. Wykręcić świecę zapłonową za pomocą klucza do świec zapłonowych (rys. 1C/5). 4.

5. Świecę zapłonową oczyścić szczotką z drutu miedzianego lub zamocować nową.

### Ustawienie gaźnika

Gaźnik został fabrycznie ustawiony na idealną regulację. Jeżeli wymaga on regulacji, należy zabrać piłę do najbliższego autoryzowanego punktu serwisowego.

### 7.2.5 Prowadnica łańcuchowa - koło ostrogowe

proownicę należy smarować po każdym 10 godzinach pracy. (Rys. 9) Wyczyść otwór smarowania, następnie umieść pistolet smarowania (nie dołączony do zestawu) przy otworze i pompuj smar do łożyska, aż do wypchnięcia smaru.

- Regularnie czyść rowek, w którym biegnie łańcuch oraz otwór wlotowy oleju za pomocą dostępnego w handlu narzędzia do czyszczenia (Rys. 10A) Jest to ważne dla zapewnienia optymalnego smarowania szyny prowadzącej i łańcucha podczas pracy.

- Usuń zadziory i ostre krawędzie na szynie prowadzącej (2) poprzez staranne opiłowanie ich płaskim pilnikiem. (Rys. 10B)

- Obracać szynę prowadzącą (2) po każdym 8 godzinach pracy tak, aby zużywała się równomiernie na górze i na dole

### Utrzymanie łańcucha

#### Ogniwo łańcuchowe

**Uwaga:** Ostry łańcuch wytwarza dobrze zdeformowane wióry. Kiedy łańcuch zaczyna produkować trociny, czas na ostrzenie.

Ostrzenie łańcucha wymaga specjalnych narzędzi, które zapewnią ostrzenie ogniw tnących pod odpowiednim kątem i na odpowiedniej głębokości. Dla niedoświadczonych użytkowników pił łańcuchowych zalecamy, aby profesjonalnie naostrzyć łańcuch w najbliższym profesjonalnym punkcie serwisowym. Jeżeli użytkownik czuje się komfortowo ostrząc swój własny łańcuch, w profesjonalnym centrum serwisowym dostępne są specjalne narzędzia.

#### Ostrze łańcuchowe (rys. 11)

Naostrzyć piłę łańcuchową w rękawicach ochronnych i przy użyciu okrągłego pilnika.

Ostrzenie ogniw tnących należy zawsze wykonywać tylko przy przesunięciach na zewnątrz (Rys. 12) z zachowaniem wartości podanych na Rys. 11.

Po naostrzeniu ogniw tnące muszą mieć taką samą szerokość i długość. Po 3-4-krotnym naostrzeniu łopatek należy sprawdzić wysokość ogranicznika głębokości i w razie potrzeby opuścić go flamastrem na fi le, a następnie zaokrąglić w przednim narożniku (Rys. 13). Zaokrąglić przednie krawędzie pilnikiem.

### Magazynowanie i transport

Zainstalować osłonę łańcucha (4) przed transportem lub przechowywaniem piły łańcuchowej.

**Uwaga:** Nigdy nie umieszczaj piły łańcuchowej w magazynie dłużej niż 30 dni bez wykonywania następujących czynności.

### Przechowywanie piły łańcuchowej

Przechowywanie piły łańcuchowej przez okres dłuższy niż 30 dni wymaga konserwacja przechowywania. Jeżeli nie są

przestrzegane instrukcje dotyczące przechowywania, paliwo pozostające w karbicie będzie parowane, pozostawiając złoży podobne do gumi.

Mogłoby to doprowadzić do powstania rozproszonej kultury i do kosztownych napraw.

1. Powoli zdjąć zatyczkę zbiornika paliwa, aby uwolnić wszelkie ciśnienie w zbiorniku. Ostrożnie opróżnić zbiornik paliwa.
2. Uruchom silnik i pozwól go uruchomić, aż urządzenie zatrzyma się w celu usunięcia paliwa z samochodu.
3. Pozostawić silnik do schłodzenia (około 5 minut).
4. Dokładnie oczyścić piłę.

**Uwaga:** Przechowywać jednostkę w suchym miejscu i z dala od możliwych źródeł zapłonu, takich jak piec, gazowy podgrzewacz ciepłej wody użytkowej, osuszacz gazu itp.

Po zainstalowaniu piły należy wykonać czynności wymienione w pkt 5 przed rozpoczęciem piły łańcuchowej.

#### Transport

- Uruchom hamulec łańcuchowy.
- Upewnij się, że piła łańcuchowa nie może zmienić położenia aby zapobiec utracie paliwa, uszkodzeniu lub urazom.

## OCHRONA ŚRODOWISKA

Aby zapobiec uszkodzeniu maszyny podczas transportu, jest ona dostarczana w solidnym opakowaniu. Większość materiałów opakowaniowych można poddać recyklingowi. Zabierz te materiały do odpowiednich miejsc recyklingu. Weź swoje niechciane maszyny do lokalnego dealera. Tutaj będą one usuwane w sposób bezpieczny dla środowiska.



Baterie litowo-jonowe mogą być poddane recyklingowi. Dostarczyć je do miejsca unieszkodliwiania odpadów chemicznych, tak aby można je było poddać recyklingowi lub unieszkodliwić w sposób przyjazny dla środowiska.

Zużyte urządzenia elektryczne nadają się do recyklingu i nie powinny być wyrzucane do odpadów domowych! Proszę aktywnie wspierać nas w zakresie ochrony zasobów i ochrony środowiska poprzez zwrot tego urządzenia do punktów odbioru (jeżeli jest dostępny).

## DEKLARACJA ZGODNOŚCI CE

Oświadczamy na naszą wyłączną odpowiedzialność, że ten produkt jest zgodny z następującymi normami lub dokumentami normatywnymi: EN ISO 11681-2:2011+A1:17, EN ISO 14982:2009; zgodnie z przepisami 2006/42/EC, 2014/30/EC.

Hałas/Wibracje Zmierzone zgodnie z ISO 22868/ISO 22867 poziom ciśnienia akustycznego tego narzędzia wynosi <99,2dB(A), a poziom mocy akustycznej <110,4dB(A) (odchylenie standardowe: 3 dB), Wibracje przedniego uchwytu 8,98 m/s<sup>2</sup>, a tylnego 8,03 m/s<sup>2</sup> (K=1,5m/s<sup>2</sup>).

# Widok rozstrzelony GCS26-10



## Widok rozstrzelony GCS26-10

Część nr	Nazwa części	Ilość	Część nr	Nazwa części	Ilość
1	ZESPÓŁ WAŁU KORBOWEGO	1	76	KOREK OLEJU	1
2	ŁOŻYSKO IGIELKOWE	1	77	USZCZELKA-KOREK OLEJU	1
3	PIERŚCIEŃ ZATRZASKOWY	2	78	KLUCZ DO FILTRA OLEJU	1
4	TŁOK	1	79	FILTER OLEJU	1
5	SWORZEŃ	1	80	WAŻ POMPY OLEJU	1
6	PIERŚCIEŃ ZATRZASKOWY	2	81	UZIEMIENIE	1
7	SWORZEŃ	1	82	RĘCZNY START	1
8	WPUST CZUŁENKOWY 3*10	1	83	START LINIOWY	1
9	6001 KULKA ŁOŻYSKOWA	2	84	TULEJA PROWADZĄCA	1
10	PRAWY PIERŚCIEŃ OLEJOWY 12*22*4.5	1	85	WKREŃ ST4.2*16	8
11	PIERŚCIEŃ OLEJOWY LEWY 12*28*6	1	86	OBUDOWA-ROZRUSZNIK	1
12	KOŁO ZAMACHOWE	1	87	WENTYLATOR	1
13	WKREŃ M8*1	1	88	GNIAZDO WĘŻA POWIETRZA	1
14	CYLINDER	1	89	SPRĘŻYNOWY ROZRUSZNIK	1
15	WSPARCIE CYLINDRA	1	90	ROZRUSZNIK Z OSŁONĄ SPRĘŻYNOWĄ	1
16	WKREŃ M5*20	6	91	KOŁO LINOWE	1
17	SPRYSKIWACZ TŁUMIKA	1	92	GB/T96 PODKŁADKA 5(5*16)	1
18	TŁUMIK	1	93	USZCZELKA PAPIEROWA	1
19	OSŁONA TŁUMIKA	1	94	POKRYWKA	1
20	WKREŃ M5*40	2	95	TYLNY UCHWYT	1
21	ŚWIECA ZAPŁONOWA	1	96	ZATRZYMANIE PRZEŁĄCZNIKA	1
22	WAŻ DO POWIETRZA	1	97	PODKŁADKA TYLNI UCHWYT	1
23	GAŹNIK SPRYSKIWACZA WLOTOWEGO	1	98	ZAPADKA	1
24	WKREŃ M4*14	4	99	SPRĘŻYNA-WYZWALACZ	1
25	ZAPŁON ELEKTRYCZNY	2	100	PIN 5*25	1
26	ZAPŁON ELEKTRYCZNY	1	101	DŹWIGNIA BEZPIECZEŃSTWA	1
27	ZATRZYMANIE SILNIKA	1	102	POKRYWA TYLNA UCHWYT	1
28	PODKŁADKA $\varnothing$ 4	4	103	GAŹNIK OLEJU WĘŻOWEGO	1
29	USZCZELKA $\varnothing$ 4	2	104	WAŻ-GAŹNIK	1
30	WKREŃ M4*20	2	105	GAŹNIK	1
31	KORBOWÓD	1	106	KARBURATOR	1
32	KLUCZ OCZKOWY SZEŚCIOKATNY M5*14	2	107	FILTR POWIETRZA-A	1
33	HACZYK	1	108	FILTR POWIETRZA POKRYWA	1
34	WKREŃ ST4.2*13	8	109	WKREŃ M5*44	2
35	ZABEZPIECZENIE	3	110	FILTR-B	1
36	WKREŃ ST4.8*16	6	111	FILTR POWIETRZA POKRYWA	1
37	PODKŁADKA	3	112	FILTR POWIETRZA PODKŁADKA	1
38	WYCHWYTNIK ŁAŃCUCHA	1	113	FILTR POWIETRZA POKRĘTŁO	1
39	WKREŃ ST5.5*15	1	114	POKRĘTŁO DŁAWIKA	1
40	PODKŁADKA POMPY OLEJOWEJ	1	115	GAŁKA	1
41	PODKŁADKA POMPY OLEJOWEJ	1	116	CIĘGNO	1
42	PUMP OLIWY	1	117	UCHWYT	1
43	WYLOT OLEJU W ŁAŃCUCHU WĘŻA	1	118	PODKŁADKA UCHWYT	1
44	POMPA OLEJOWA TARCZOWA	1	119	WKREŃ 4,8*12	1
45	PRZEKŁADNIA ŚLIMAKOWA	1	120	DŹWIGNIA	1
46	IGŁA ŁOŻYSKOWA	1	121	POPYCHACZ- SPRĘŻYNA(HAMULEC)B	1
47	SPRZĘGŁO BĘBNOWE	1	122	SZPILKA 3*14	1

48	PODKŁADKA SKRZYDŁA BĘBNOWEGO	1	123	SZPILKA 3*9	3
49	WSPARCIE SPRZĘGŁA	2	124	SPRĘŻYNA POPYCHACZA (HAMULEC)	1
50	SPRZĘGŁO BĘBNA SPRĘŻYNOWEGO	2	125	DŹWIGNIA	1
51	USTALACZ SPRZĘGŁA	1	126	DŹWIGNIA	1
52	OLEJ PRÓŻNIOWY-GAŹNIK	1	127	WKREŃT M5*30	1
53	WLOT	1	128	OBUDOWA HAMULCA	1
54	OLEJ DO WĘŻA	2	129	PODWAŻANIE SPRĘŻYNY	1
55	ZWROT RURKI OLEJOWEJ	1	130	DŹWIGNIA - HAMULEC	1
56	POPZRZECZKA	1	131	WSPARCIE SPRĘŻYNY	1
57	PODKŁADKA PROWADNICZA	1	132	SPRĘŻYNA-DŹWIGNIA SPRĘŻYNY	1
58	PLYTKA	1	133	DŹWIGNIA	1
59	WKREŃT ST4.2*11	2	134	NAKRĘTKA NYLONOWA M5	1
60	ZAWÓR WENTYLACYJNY	1	135	REGULACJA ŁAŃCUCHA ŚRUBOWEGO	1
61	ZATRZASK PIERŚCIENIA AERATOWEGO	1	136	REGULACJA ŁAŃCUCHA ZĘBATEGO	1
62	GĄBKA Z KRÓCCEM NAPOWIETRZAJĄCYM	1	137	REGULACJA ŁAŃCUCHA ŚRUBOWEGO	1
63	WKREŃT ST5*13	2	138	PLYTKA	1
64	KOLEC	1	139	HAMULEC POKRYWY ŁAŃCUCHOWEJ	1
65	WKREŃT ST5*16	2	140	SŁUPEK STEROWANIA HAMULCEM	1
66	ŁADOWARKA	1	141	SPRĘŻYNA-WŁĄCZANIE	1
67	WSPARCIE RÓWNOWAGI	1	142	HAMULEC TAŚMOWY	1
68	BALANCER DOLNY	1	143	WKREŃT M5*15	1
69	ZAWÓR WENTYLACYJNY	1	144	PROWADNICA	1
70	BALANCER GÓRNY	1	145	ŁAŃCUCH	1
71	FILTER PALIWA	1	146	OSŁONA PROWADNICY	1
72	OLEJ WSPORNIKOWY	1	147	KLUCZ OCZKOWY SZEŚCIOKĄTNY T4	1
73	KOREK PALIWA	1	148	KLUCZ	1
74	USZCZELKA PALIWA	1	149	ŚRUBOKRĘT	1
75	POKRYWKA PALIWA	2			