

EN ENGLISH.....	4
RO ROMÂNĂ.....	7
CZ ČESKÝ.....	11
SK SLOVENSKÝ.....	14
HR HRVATSKI.....	18
PL POLSKI.....	22

CE	27
-----------------	----

	28
---	----

EN Translation of the original operating manual
RO Traducere manual de utilizare
CZ Překlad původního návodu k použití
SK Preklad pôvodného návodu na použitie
HR Prijevod izvornog priručnika
PL Tłumaczenie oryginalnej instrukcji obsługi

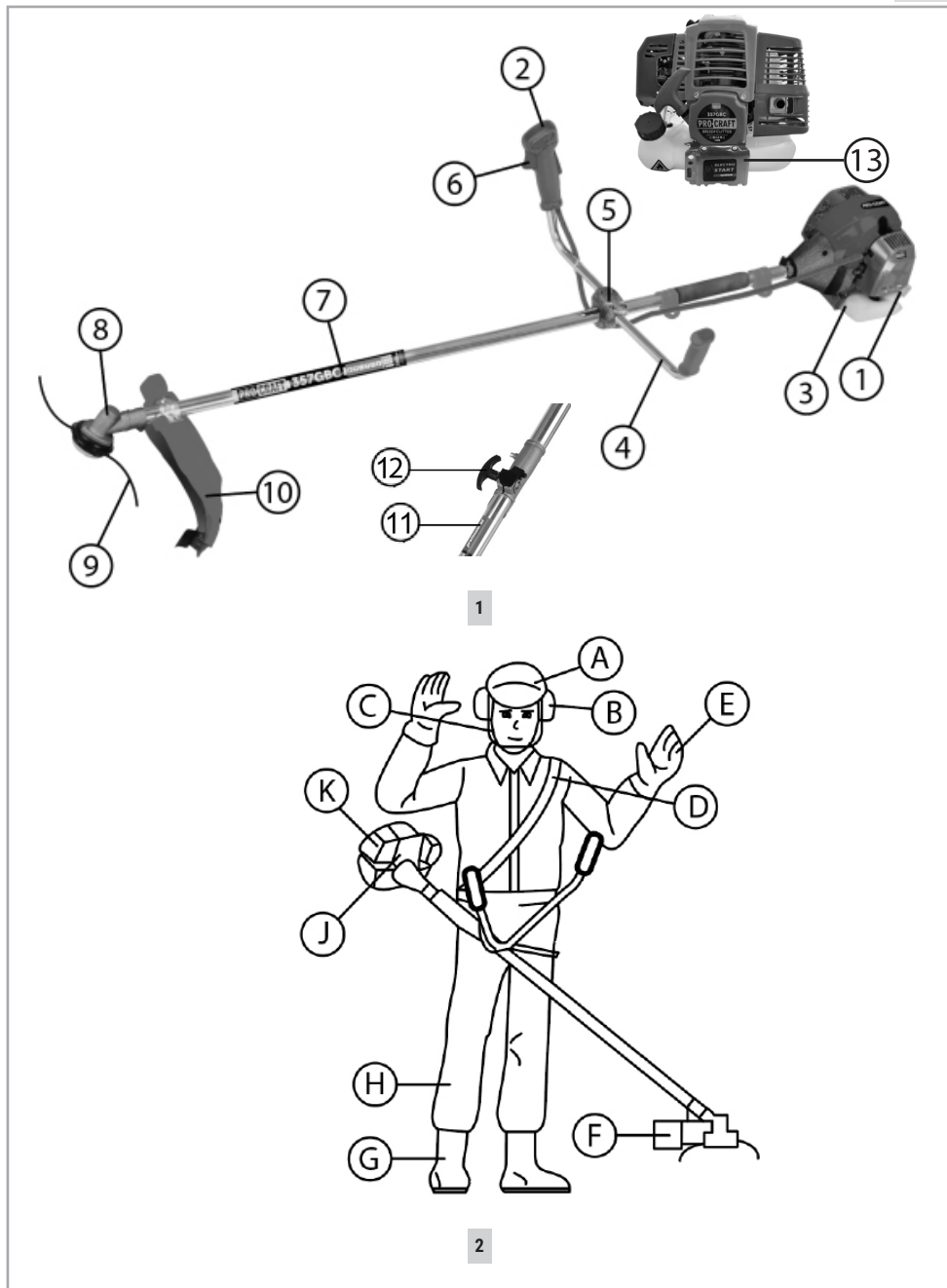

*Pic.1-2 / Desen / Výkres / Kreslenie / Kép / Obrazek

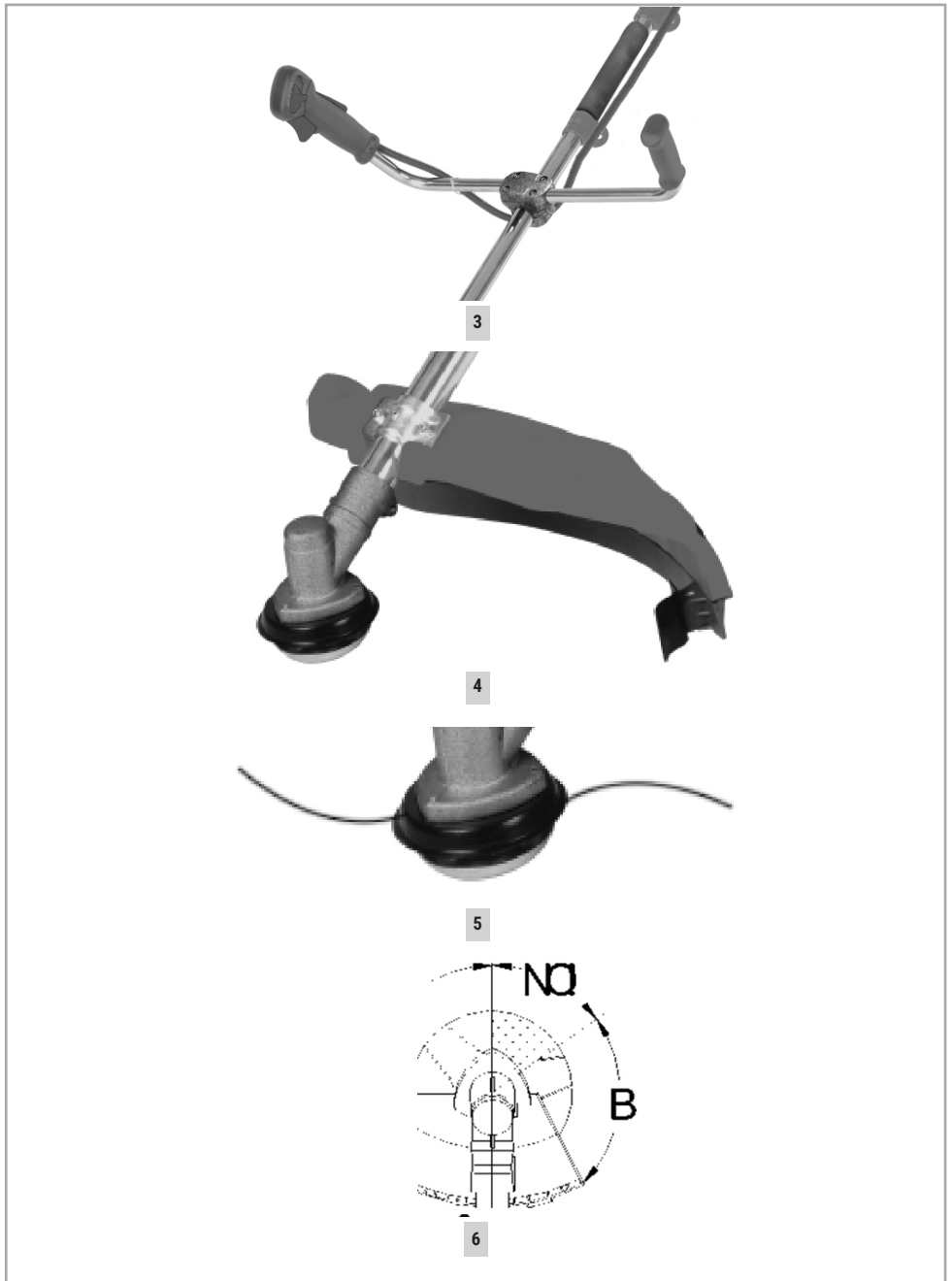

*Pic.3-6 / Desen / Výkres / Kreslenie / Kép / Obrazek

EN|ENGLISH
GASOLINE BRUSH CUTTER
357GBC, 357GBC-S, 357GBC-EL
MANUAL

Technical specifications

Models	357GBC, 357GBC-S	357GBC-EL
Weight (without cutter bar and fuel), (kg)	7.96	7.96
Engine type	1E40F-5TS	1E40F-5TS
Fuel tank capacity (l)	1.2 l	1.2 l
Knife diameter (mm)	255	255
Number of teeth	3T, 40T	3T, 40T
Diameter of mounting hole (mm)	25.4	25.4
Maximum knife speed (rpm)	10 000	10 000
Cylinder capacity (cm ³)	42.7CC	42.7CC
Engine speed (rpm)	3000	3000
Engine power	1,25 kW	1,25 kW
The vibration shall be measured and the equivalent vibration total value shall be calculated for each handle in accordance with ISO 22867:2021	10,5	10,5
Values for the equivalent A-weighted emission sound pressure level at the operator position, determined in accordance with ISO 22868:2021, together with the uncertainty of the stated values, both in dB	L pA =102 dB(A), K=3 dB(A)	L pA =102 dB(A), K=3 dB(A)
Values for the equivalent A-weighted sound power level, determined in accordance with ISO 22868:2021 (if required), together with the uncertainty of the stated values, both in dB	L WA =110 dB(A), K=3 dB(A)	L WA =110 dB(A), K=3 dB(A)

Description (Pic. 1)*

- | | |
|-----------------------------------|----------------------------|
| 1. Fuel tank | 6. The throttle lever arm. |
| 2. Power control with STOP button | 7. Transmission tube |
| 3. Carburetor/air filter | 8. Transmission frame |
| 4. Rod with handles | 9. Cutting device |
| 5. Anti-vibration support. | 10. Protective cover |

ATTENTION

READ THIS MANUAL CAREFULLY BEFORE YOU START WORKING WITH THE TOOL













PLEASE NOTE: DON'T FORGET TO READ THE TEXT NEAR THIS CHARACTER, SINCE IT REFERS TO IMPORTANT SAFETY REGULATIONS.

SAFETY INSTRUCTIONS:

Before you start working with the tool

- ◊ This brushcutter is intended only for mowing grass, bushes, branched shrubs and bundles of plants. Any other use of the brushcutter not mentioned in this manual may endanger the safety of your workers.
- ◊ Please, read the safety instructions carefully before you begin. Keep this user manual in a safe place so that you can read it if there is any problem.
- ◊ The brushcutter you have purchased is designed only for cutting grass, branched bushes and shrubs.
- ◊ Only adult and qualified persons who have been properly trained and familiarized with the function and activities of the brushcutter by a qualified technician or your local dealer can work with the brushcutter.
- ◊ As a brushcutter user, you are responsible for the safety of any person or object that may be within your workspace.
- ◊ All people, animals and sensitive items must be at least 15 meters away from the tool and the workspace.

- ◊ Work with a brushcutter only if you are healthy; you should not take alcohol or medicines that may reduce your attention.
- ◊ Work with the brushcutter only in daylight and in good visibility.
- ◊ Always wear suitable work clothing and appropriate protective equipment: closed work boots or boots with anti-slip soles, protective helmet and gloves. Never forget your glasses or protective screen and wear protective headphones to protect your hearing from high noise levels. Pull back the hair in a ponytail, so they do not fall on your shoulders.
- ◊ Never use a cutting device other than that supplied by the manufacturer, and only use original spare parts supplied by the manufacturer. Never remove your personal protective equipment, as this may endanger your safety.
- ◊ Use the cutting device only in perfect condition. Never use broken, worn, deformed, bent or cracked cutting parts.
- ◊ Never run or use the device near a building or inside a building, as there is a risk of exhaust poisoning. Manipulate fuel in open areas only, away from heat, sparks or flames and, of course, with the engine off. Never smoke or use the phone while working with fuel.
- ◊ Make sure that all safety devices and protective equipment are in good working condition. All repairs and replacement of parts can only be carried out when the engine is switched off and the cutter bar is stopped.
- ◊ Always remember about the dangers of lasting exposure to vibration. We recommend stopping work from time to time and taking short breaks.
- ◊ Grinded grass and bushes in the air can cause allergic reactions.

	Warning, caution, danger
	Read the documentation and safety instructions contained in this user manual.
	Wear personal protective equipment for eye and hearing protection when working. Wear a protective helmet.
	Also wear protective shoes and gloves.
	Hands and feet should never move close to rotating parts. Always keep a safe distance from the cutting device.
	To start the tool, press the red button on the right handle.
	Pay attention to the possible objects flying away from the tool.
	Warnings: people, animals and sensitive items should not be closer than 15 meters from the workspace.
	Guaranteed noise level.
	Danger, risk of intoxication
	Hot surface, risk of burns.
	Risk of fire or explosion.

Description of protective equipment and protective agents (Pic.2)

- A. Protective helmet
- B. Headphones
- C. Shield-protection against possible flying objects
- D. Strap
- E. Gloves
- F. Housing of cutter bar

- G. Protective shoes
- H. Sturdy work clothes
- I. Anti-vibration support
- J. Handles with engine speed control lever and STOP button
- K. Motor with overheat protection

ASSEMBLY

Before you start working, make sure that all parts are mounted correctly.

Mounting handles (Pic. 3)

Place the handles with engine speed control lever and STOP button into the metal bracket. Make sure your hands and wrists are slightly bent in the normal working position. Secure the 4 screws in the correct position of the steering wheel. Make sure all 4 screws are tight.

Mounting the protective cover (Pic. 4)

This protective cover must be secured to the transmission support with two screws. Secure it with a screw in the center of the bottom of the bracket, put it on the top of the bracket and attach with the second screw.

Strap

The attached strap has a lining to protect the lower back. It should be worn so that the protection of the lower back was on the right side.

Balancing the tool

Before you begin, you must adjust the strap to ensure that the tool is balanced: put on the strap and hang the brushcutter.

- ◊ Adjust the position of the clamping device on the rod so that you have a perfectly balanced back and front of the tool.
- ◊ If you use a cutting device with a nylon string, you must adjust the strap so that the distance between the ground and the nylon string is between 0 and 300 mm. - If you use a three-fluted knife, you must adjust the strap so that the distance from the ground to the knife is between 100 and 300 mm.

Types of cutting device

Safe and economical operation requires the use of an appropriate type of cutting device.

The three-fluted knife and nylon string head supplied with the tool are designed for most applications. Use original spare parts only, as they are specified by the manufacturer specifically for your model.

Never use steel wire or other materials.

Mounting of the head with the nylon string (Pic. 5)

Screw the head with the central screw and properly tighten it.

Insert the bolt in 2 wholes (one in the steel protective cover, another in the retainer nut).

Make sure that the head with the nylon string completely and securely fasten.

Mounting of the three-fluted knife

Place the three-fluted knife on the centering washer (letters up).

Place a large washer on top that will hold the knife.

Screw in the center screw with the bottom lens and tighten it appropriately.

Clip moment: 30 Nm.

Make sure the knife is completely and securely fastened.

Make sure all parts of the cutting device are securely fastened as described above.



IF THE KNIFE IS MOUNTED INCORRECTLY, IT CAN LEAD TO SERIOUS DAMAGE AND INJURY.

Never use nylon strings or knives other than those supplied by the manufacturer. Always use the cutting device in perfect condition, without deformation, dents, deformed or broken teeth, which can lead to the destruction of the cutting device.

At high rpm, at high speeds, a variety of items can fly off that can seriously injure people or damage property.

The manufacturer is not responsible in case of improper use of the tool.

Model 357GBC-S is equipped with 11 detachable bar, in order to assemble it insert the opposite parts until you hear the snap, and tighten the fastener 12 (Pic.1).

BEFORE YOU START WORKING

Before you start, make sure that the cutting device is perfectly assembled,

secured and properly centered.

Make sure all bolts and nuts are completely tightened. Also, make sure that a protective cover is also mounted. If possible, clean the work surface and rid it of objects such as nails, metal wire, stones, glass fragments that may fly off or catch on the cutting device.

Do not run the tool indoors or in buildings. Inhalation of exhaust gases can cause serious intoxication.

If you mow dirty grass, be very careful, as flying of cut grass and pieces of plants can lead to intoxication. Use suitable protective equipment.

THE ENGINE PREPARATION

Fuel mixture: only 1: 25

Use pure unleaded gasoline with an octane number of 95 and 100% synthetic oil, designed specifically for two-stroke engines of high performance, prepare a mixture of 25 parts of gasoline and 1 part of the oil.

Through the use of synthetic oil specifically designed for two-stroke engines, carbon deposits on the spark plugs, piston, muffler and cylinder, as well as exhaust emissions are reduced. This will provide the perfect lubrication to guarantee a long service life of the engine.

It is very important that you use only pure gasoline of good quality and branded oil. The mixture of gasoline and oil should be used for three weeks after you have prepared it.

It is absolutely necessary to prepare a mixture of gasoline and oil before pouring into the fuel tank. You get the right mix by pouring oil into a can of gasoline in the right ratio. This should be done outdoors, with the engine off and outside any sources of flame or sparks, you should not smoke or use the phone. Shake the mixture in the canister and the fuel tank prior to use.

Then you can continue to pour the mixture into the fuel tank – unscrew the tank cap and pour the mixture of gasoline and oil through a funnel, trying not to spray the mixture around you and not to soil the clothes. If this happens, wipe the contaminated areas with a clean cloth.

Start the engine at a distance of at least three meters from where you have filled the fuel tank to prevent the risk of fire.

Never pour the fuel mixture into the tank if the engine is hot.

Engine start

To start the engine, follow these steps:

1. After carefully and consistently performing all steps of preparation and filling of the fuel mixture, press the red button on the right handle.
2. Press the petrol pump under the carburetor four or five times to distribute the fuel mixture from the fuel tank to all parts of the fuel line.
3. Move the starter lever to this position <<IN>>.
4. Hold the brushcutter with your left hand (make sure the tool is well balanced and the handles are in the correct position for you) and slowly pull the starter cord handle with your right hand so that the latches fall on the flywheel.
5. Strongly pull the starter cord handle 4 or 5 times until the motor starts; after pressing the throttle lever, the red button will return to the starting position <<OFF>>.
6. After starting the engine, release the starter lever to this position <<I>>.
7. Never pull the starter to its full length to prevent damage.
8. If the engine does not start, it may be the fault of the wet plug. In this case, unscrew the candle, clean and wipe it, pull the starter several times (without the plug) to clean and release the air from the combustion chamber.



README:

If the engine is warm, all these operations are unnecessary, just pull the starter to start the engine.

At idle, the cutting device must not rotate.

For model 357GBC-EL it is possible to start a warm engine using an electric starter (pic 1, №13):

- ◊ Install a fuse in the electric starter.
- ◊ Press the start button on the electric starter housing when starting from the ground (or on the scythe handle when starting from unloading) and hold until the engine starts (NO MORE THAN 3-5 SECONDS)
- ◊ After starting the engine, release the start button.



NOTE:

If after pressing the button it starts on the electric starter nothing happened check:

- ◇ Are the batteries of the electric starter charged (charge with the help of a complete charger if the batteries are discharged)
- ◇ Correct installation of the fuse.
- ◇ Integrity of the fuse.
- ◇ Stop the engine
- ◇ Switch the switch to the "STOP position"

Trial run

During the first ten hours of operation, allow the engine to run only at medium speed. We recommend that you do not use the full power of the engine, as it is necessary that the engine and individual parts get used. After this trial run, the engine reaches maximum power.

After the first two hours, take a break and make sure all bolts and nuts are tight; tighten if necessary.

THE USE OF THE BRUSHCUTTER

What protective means should be used with separate cutter bars?

The protective cover is two-color (the main part can be any color, but the small holder is always black).

1. If you want to use the head with a nylon string
It is necessary to use a protective cover, both of its parts (the main part of any color + a small black bracket)
2. If you want to use a three-fluted knife
You should remove the small black bracket (with a screwdriver) and use only the main part of the protective cover.

Use only the cutting device supplied by the manufacturer. Any other knives or blades are PROHIBITED.

This brushcutter is intended only for mowing grass, cutting bushes, branched shrubs and bundles of plants.

* Make sure the brushcutter is perfectly balanced (motor and cutting device). The cutting device must be parallel to the ground.

* Add gas several times without picking up full speed and starting work to make sure everything works properly.

* Only if the head with nylon string or a three-fluted knife has completely stopped the rotation, you can move to the working area by holding the tool so that the cutting device is below the waist and further away from the body. Make sure there are no people, animals or anything else within a 15 meter radius.

Stand firmly on both feet to maintain your balance.

Mowing grass

Mow the grass as if you were in a corridor 1.5 meters wide, move step by step, and tilt the tool alternately to the right and left. At each step, make sure that you stand firmly on both feet and keep your balance. If you use a three-fluted grass knife, always mow from the right to the left and leave a row of mowed grass on the left for easy grabbing and cleaning.

If possible, remove stones from the ground, even small piles of clay, small pieces of wood and anything that may be hidden or poorly visible in the grass. If you accidentally hit a large object or blocked the cutting device due to overload, or if the cutting device is wound with grass or other material, you must: reduce the engine speed to idle speed and turn off the engine by pressing the STOP button on the handle. (It is necessary to wait until the cutting tool stops by inertia.)

Put the brushcutter on the ground and make sure that the cutting device is not damaged – the teeth are not broken, the knife has no cracks. If necessary, replace the cutting device. If the grass is just wound, remove it and clean the cutting device. Use gloves during this operation.

Always wear protective gloves and press the STOP button during this operation.

If 2 nylon strings are too short, add gas slightly and hit the ground with the nylon string head lightly. 2 nylon strings will automatically stretch and cut to the desired length. Repeat this step if necessary.

Proper use of a three-fluted knife

If you use a brushcutter, all safety systems and components should be in order and functioning.

Using a three-fluted knife can result in a dangerous backhand if you do not comply with these mandatory safety standards.

Read the sketch on this page carefully. If you cut a small tree, you always should hold the cutting device in the <<A>> position.

You can use the <> position only if you hold the tool very firmly. Not recommend.

The position <<NO>> is prohibited as it may cause injury and danger to people, animals and objects. Never use this position (Pic. 6).

All safety devices and safety components must be maintained in good working condition.

During assembly, repair and cleaning, the engine must be completely stopped.

The <<STOP>> button must be pressed.

During operation, the brushcutter transmits vibration to the person using it. This vibration can cause increased fatigue. For this reason, we recommend taking regular breaks while working. The tool is equipped with a device that suppresses vibration. However, after a few hours of operation, we recommend take a break (5-10 minutes) and leave the engine running at idle, to cool the air flow created by the impeller around.

MAINTENANCE

Carburetor adjustment

During normal operation, small changes may occur on the carburetor, especially when operating conditions have changed several times, after several hours of operation, or due to changes in temperature or ambient pressure.

Adjusting the carburetor at high speed

If the carburetor requires adjustment,

follow these steps:

- ◇ Screw the yellow screw on the carburetor clockwise to the end, but not with force.
- ◇ From this position, loosen the screw one and a half turns.
- ◇ Start the engine and increase the engine speed to full power.
- ◇ Find the place where the engine is running at maximum speed while slowly turning the screw on each side, always about 1/8 turn.
- ◇ When you find the maximum engine speed, loosen the screw 1/4 turn to increase the injection speed.

Idle speed adjustment

- ◇ Tighten or loosen the air flap to get about 2500 engine rpm.
- ◇ This parameter requires a special tool. If you do not have one, contact an authorized service center.
- ◇ For correct adjustment, you need to perform this operation when the engine is warm.

Make sure the cutting device is completely stopped and the engine is not running.

Maintenance and storage of tools after work

Upon completion of the work, clean the whole brushcutter, remove the grass and dirt and make sure there are no plants on the cutting device; place the brushcutter in the original box so that you or other people are not injured during transportation.

Be careful not to damage the fuel tank when laying the brushcutter. The brushcutter should not fall on the floor because it may be damaged.

If you do not use the brush cutter for more than 1 month, follow these steps:

- ◇ Empty the fuel tank completely.
- ◇ Protect all metal parts from corrosion by applying a thin layer of oil.
- ◇ Unscrew the plug, pour a couple of drops of oil into the cylinder, pull the starter 2 to 3 times to get the oil in all places and screw the plug back.
- ◇ We recommend starting the engine for a few minutes every 60 days.
- ◇ Before any use, mix the mixture thoroughly in the fuel tank to mix the oil with gasoline.

PROBLEMS

Power loss or sudden engine stop

- ◇ Make sure the fuel tank is not empty.
- ◇ The fuel mixture didn't reach the carburetor. Clean or replace the fuel filter in the tank.
- ◇ Water got into the fuel mixture. Clean the entire fuel distribution system.
- ◇ The air filter is dirty. Clean the air filter. Rinse the filter tab with soapy water. Dry it, cover with oil and place it back into the filter.
- ◇ Carbon deposits in the cylinder, exhaust pipe or muffler. Clean or replace the muffler.
- ◇ It is also necessary check and possible cleaning of the spark plug.

Poor quality of cut

- ◇ Cutting too high or too dense grass for engine power.
- ◇ Grass on the cutting edge.
- ◇ If using a three-fluted knife: the blade is worn or not sharp enough. Change the knife.

THE DECLARED VALUES OF NOISE AND VIBRATION

BRUSHCUTTERS	A	B
357GBC	LWA = 110 dB	ahvd = 10,5 m.s ⁻²
357GBC-S	LWA = 110 dB	ahvd = 10,5 m.s ⁻²
357GBC-EL	LWA = 110 dB	ahvd = 10,5 m.s ⁻²

Explanatory notes:

A = guaranteed sound power level of the LWA instrument (according to NV No. 9/2002 of the Code of laws, Annex No. 3, part B, paragraph 25 and Czech technical standards ISO 3744)

B = the stated aggregate value of acceleration of vibrations transmitted to the hand of the operator (according to ČSN Czech technical standard EN ISO 22867 and Czech technical standard EN ISO 20643)

Since the declared sound pressure level of A at the instrument operator's workplace exceeds 85 dB, personal noise protection equipment must be used. Because of exceeding the recommended noise and vibration values, observe the following guidelines when using the tool:

- A. protect hearing with suitable protective equipment in accordance with Czech technical standards EN 352-1 (ear plugs) or EN 352-2 (headphones). Please contact your dealer for these means;
- B. stop working with the instrument every 20 minutes, with a minimum of 10 minutes. The operator must not be exposed to another source of noise or vibration during these breaks;
- C. when working, use work tools approved in accordance with Czech technical standards EN 166 or EN 1731 (tight-fitting clothes, durables shoes, work gloves and safety glasses).

Guaranteed sound power level LWA = 110 dB**PLEASE NOTE!**

The use of a mixture of gasoline and oil in the engine that does not meet the manufacturer's requirements will result in loss of warranty.

Use only the cutting device supplied by the manufacturer.

The use of saw blades for brush cutters is strictly prohibited.

DISPOSAL OF PACKAGING AND TOOLS AFTER THE END OF SERVICE LIFE

After unpacking the tool, you must dispose of the packaging using recycled materials in accordance with the Refuse Act No. 314/2006 of the Code of laws (with amendments), and subject to the regulations of the relevant local city or municipal authorities.

When disposing of a tool at the end of its life, we recommend that you proceed as follows:

1. Remove all parts that can be used from the tool.
2. Remove plastic and non-ferrous metal parts. Tool residues and disassembled parts must be disposed of in accordance with the Refuse Act No. 314/2006 of the Code of laws (with amendments), and taking into account the regulations of the relevant local city or municipal authorities.

INSTRUCTIONS FOR ORDERING SPARE PARTS

When ordering spare parts, please provide the following information for easy identification:

1. Tool type, engine type, serial number and year of manufacture
2. Manufacturer-specified part number and part name in the part list
3. Quantity of ordered parts for each part separately
4. Exact address or phone number, fax number or e-mail
5. If you are not sure of the correct identification of the part, send the damaged part either to the nearest service center or to the dealer.
6. Order all parts at the nearest service center or from your dealer. In case of any doubts regarding spare parts or technical problems, the sales or service staff will answer your questions.

RO|ROMÂNĂ

MOTOCOASA PE BENZINA
357GBC, 357GBC-S, 357GBC-EL
INSTRUCȚIUNI DE OPERARE

Specificații tehnice

Modelele	357GBC, 357GBC-S	357GBC-EL
Greutate (fără mecanism de tăiere și combustibil), (kg)	7.96	7.96
Tipul motorului	1E40F-5TS	1E40F-5TS
Capacitatea rezervorului de combustibil (l)	1.2 l	1.2 l
Diametrul cuțitului (mm)	255	255
Grosimea cuțitului (mm)	1,5	1,5
Grosimea cuțitului (mm)	3T, 40T	3T, 40T
Numărul de dinți	25.4	25.4
Diametrul găurii de montare (mm)	10 000	10 000
Cylinder capacity (cm ³)	42.7CC	42.7CC
Engine speed (rpm)	3000	3000
Puterea motorului	1,25 kW	1,25 kW
Valorile vibrațiilor (pe mâner) determinate în conformitate cu ISO 22867:2021, m/s ²	10,5	10,5
Valori pentru nivelul de presiune acustică echivalentă determinate în conformitate cu ISO 22868:2021, dB	L pA =102 dB(A), K=3 dB(A)	L pA =102 dB(A), K=3 dB(A)
Valori pentru nivelul de putere acustică echivalentă determinate în conformitate cu ISO 22868:2021 (dacă este cazul), dB	L WA =110 dB(A), K=3 dB(A)	L WA =110 dB(A), K=3 dB(A)

Descriere (Des. 1)*

- | | |
|--------------------------------------|--------------------------|
| 1. Rezervor de combustibil | 6. Levier gaz |
| 2. Comandă de putere cu butonul STOP | 7. Tub de transmisie |
| 3. Carburator / filtru de aer | 8. Cadru de transmisie |
| 4. Rod cu mâner | 9. Dispozitiv de tăiere |
| 5. Rulmentul anti-vibrații | 10. Carcass de protecție |

**ATENȚIE**

VĂ RUGĂM SĂ CITIȚI CU ATENȚIE ACEST MANUAL ÎNAINTE DE A ÎNCEPE SĂ LUCRAȚI CU UNEALTA

ATENȚIE: SĂ CITIȚI TEXTUL LA ACEST SIMBOL, ÎNTRUCĂȚ EL SE REFERĂ LA REGULILE DE INSTRUCȚIUNI IMPORTANTE DE SIGURANȚĂ













INSTRUCȚIUNI DE SIGURANȚĂ:**ÎNAINTE DE A PUNE INSTRUMENTUL ÎN FUNCȚIUNE**

Această motocoasă este destinată doar la cositul de iarbă, tufșurilor, arbuștilor ramificați și tufelor de plante. Orice altă utilizare a dispozitivului de tăiere cu motocoasa, care nu este menționat în acest manual, poate pune în pericol siguranța muncitorilor dvs.

- ◇ Citiți cu atenție instrucțiunile de siguranță înainte de a începe lucrul. Păstrați acest manual de operare într-un loc sigur, astfel încât să îl puteți citi dacă apare o problemă.
- ◇ Motocoasa, pe care ați cumpărat-o, este destinată numai la cositul de iarbă, tufșurilor ramificate și arbuștilor.
- ◇ Numai persoanele adulte și calificate care au fost instruite și familiarizate corespunzător cu funcția și activitatea motocoasei de către un tehnician calificat sau de către distribuitorul local pot lucra cu motocoasa.
- ◇ Ca utilizator al motocoasei, sunteți responsabil pentru siguranța oricărei persoane sau a unui obiect care se află în interiorul spațiului dvs. de lucru.
- ◇ Toți oamenii, animalele și obiectele delicate ar trebui să fie situate la cel puțin 15 metri de instrument și de zona de lucru.

- ◊ Lucrați cu motocoasa numai dacă sunteți sănătoși; Nu trebuie să întrebuiți alcool sau medicamente care să vă reducă atenția.
- ◊ Lucrați cu motocoasa exclusiv în lumina zilei și cu o vizibilitate bună.
- ◊ Purtați întotdeauna haine de lucru adecvate și echipament de protecție adecvat: cizme de lucru închise sau cizme cu tălpi anti-alunecare, cască și mănuși de protecție. Nu uitați niciodată de ochelari sau de un ecran de protecție a ochilor și purtați o protecție pentru urechi pentru a vă proteja urechile de niveluri ridicate de zgomot. Să strângeți părul în coadă, astfel încât să nu cadă pe umeri.
- ◊ Nu utilizați niciodată alt dispozitiv de tăiere decât cel furnizat de producător și utilizați numai piese de schimb originale furnizate de producător. Nu îndepărtați niciodată echipamentul individual de protecție, deoarece acest lucru vă poate periclită siguranța.
- ◊ Utilizați dispozitivul de tăiere numai în stare perfectă. Nu folosiți niciodată piese de tăiere rupte, uzate, deformată, indoite sau crăpate.
- ◊ Nu utilizați niciodată dispozitivul în apropierea unei clădiri sau în interiorul unei clădiri, deoarece există riscul otrăvirii prin gazele de eșapament. Manipulați combustibilul numai în zone deschise, departe de căldură, scântei sau flăcări și, bineînțeles, cu motorul oprit. Nu fumați niciodată și nu folosiți telefonul atunci când lucrați cu carburant.
- ◊ Asigurați-vă că toate dispozitivele de siguranță și echipamentul de siguranță sunt în stare bună, în stare de funcționare. Toate reparațiile și înlocuirea pieselor pot fi efectuate doar cu motorul oprit și mecanismul de tăiere oprit.
- ◊ Amintiți-vă întotdeauna pericolele expunerii prelungite la vibrații. Vă recomandăm să opriți munca din timp în timp și să faceți pauze scurte.
- ◊ Iarbă și tufișuri în aer pot provoca reacții alergice.

Loane privind securitatea

	Atenție, prudență, pericol
	Citiți documentația și instrucțiunile de siguranță din acest manual de utilizare.
	Purtați echipament personal de protecție pentru a proteja ochii și urechile. Purtați cască de protecție.
	De asemenea, purtați încălțăminte și mănuși de protecție.
	Măinile și picioarele nu trebuie să se apropie niciodată de părțile rotative. Păstrați întotdeauna o distanță sigură de dispozitivul de tăiere.
	Pentru a porni mașina, apăsați butonul roșu de pe mânerul drept.
	Acordați atenție eventualelor obiecte care zboară departe de la instrument.
	Prevenirea: oamenii, animalele și obiectele delicate nu ar trebui amplasate mai aproape de 15 metri de zona de lucru.
	Nivelul zgomotului garantat.
	Pericol, risc de intoxicare.
	Suprafață fierbinte, pericol de arsuri.
	Pericol de incendiu sau de explozie.

Descrierea echipamentului de protecție (Fig. 2)

- A. Cască de protecție
- B. Căști
- C. Protecție împotriva posibilelor obiecte zburătoare

- D. Curea
- E. Mănuși
- F. Coperta mecanismului de tăiere
- G. Pantofi de siguranță
- H. Haine robuste de lucru
- I. Rulmentul anti-vibrații
- J. Mânerul cu maneta de comandă a turației motorului și butonul STOP
- K. Motor cu protecție la supraîncălzire

ASAMBLARE

Înainte de a începe, asigurați-vă că toate piesele sunt instalate corect.

Pixuri de instalare (Fig. 3)

Așezați butoanele cu maneta de comandă a turației motorului și butonul STOP din suportul metalic. Asigurați-vă că mâinile și încheieturile sunt ușor indoite în poziția normală de lucru. Strângeți cele 4 șuruburi în poziția corectă de direcție. Asigurați-vă că toate cele 4 șuruburi sunt strânse.

Instalarea unei carcase de protecție (Fig. 4)

Acest carcas de protecție trebuie fixat pe suportul cu două șuruburi. Fixați-l cu șurubul din centrul părții inferioare a suportului, puneți-l pe partea superioară a suportului și atașați-l cu al doilea șurub.

Cureaua

Cureaua atașată are o căptușeală pentru a proteja partea inferioară a spatelui. Trebuie să fie purtat astfel încât protecția taliei să fie pe partea dreaptă.

Echilibrarea instrumentului

Înainte de a începe lucrul, trebuie să reglați cureaua pentru a vă asigura că instrumentul este echilibrat: puneți-l pe curea și atârnați motocoasa.

- ◊ Reglați poziția dispozitivului de prindere pe tija astfel încât să aveți o parte perfectă a spatelui și a părții frontale a sculei.
- ◊ Dacă utilizați un dispozitiv de tăiere cu fir din nailon, trebuie să reglați cureaua astfel încât distanța dintre sol și firul de nailon să fie de la 0 până la 300 mm.
- ◊ Dacă utilizați cuțitul cu trei dinți, trebuie să reglați cureaua astfel încât distanța de la sol la cuțit să fie de 100 până la 300 mm.

Tipuri de dispozitive de tăiere

Operarea sigură și economică necesită utilizarea unui tip adecvat de dispozitiv de tăiere.

Cuțitul cu trei dinți și capul cu fir de nailon furnizat împreună cu scula sunt proiectate pentru majoritatea aplicațiilor. Folosiți numai piese de schimb originale, deoarece acestea sunt indicate de producător în mod specific pentru modelul dvs.

Nu folosiți niciodată fire de oțel sau alte materiale.

Montarea firului de nailon la motocoasă (Fig. 5)

Înșurubați capul cu șurubul central și strângeți-l corect.

Introduceți șurubul în două găuri (unul în protecția oțelului și celălalt în piulița de blocare).

Asigurați-vă că șurubul de nylon este fixat complet și bine.

Instalarea cuțitului cu trei dinți

Așezați cuțitul cu trei dinți pe șaibe de centrifugare (cu literele în sus).

Așezați șaibă mare pentru a ține cuțitul.

Înșurubați șurubul central cu lentila inferioară și strângeți corespunzător.

Cuplu de strângere: 30 Nm.

Asigurați-vă că cuțitul este bine fixat.

Asigurați-vă că toate părțile dispozitivului de tăiere sunt fixate bine, așa cum este descris mai sus.

Dacă cuțitul este instalat incorect, acest lucru poate duce la DETERIORAREA SERIOASĂ A PROPRIETĂȚII ȘI A VĂTĂMĂRILOR.

Nu folosiți niciodată fire de nailon sau cuțite, cu excepția celor furnizate de producător. Utilizați întotdeauna dispozitivul de tăiere în stare perfectă, fără deformare, înepături, dinți deformați sau ruți, ceea ce poate duce la distrugerea dispozitivului de tăiere.

La viteze mari, diverse obiecte pot zbura, ceea ce poate răni grav oamenii sau poate deteriora proprietatea.

Producătorul nu este responsabil pentru utilizarea necorespunzătoare a instrumentului.

ÎNAINTE DE A ÎNCEPE LUCRUL

Înainte de a începe lucrul, asigurați-vă că dispozitivul de tăiere este perfect asamblat, securizat și centrat corespunzător.

Asigurați-vă că toate piulițele și șuruburile sunt strânse complet. În plus, asigurați-vă că și capacul de protecție este instalat. Dacă este posibil, curățați suprafața de lucru și eliberați-o de obiecte cum ar fi unghii (cuie), sârmă metalică, pietre, fragmente de sticlă care pot zbura sau captura dispozitivul de tăiere.

Nu rulați mașina în interior sau în clădiri. Inhalarea gazelor de eșapament poate provoca intoxicații severe.

Dacă coștii iarba murdară, fiți foarte atenți, deoarece zborul din iarba tăiată și bucățile de plante pot duce la intoxicare. Folosiți echipament de protecție adecvat.

Modelul 357GBC-S este echipat cu o țevă care se dezasmbla 11, pentru a o asambla, introduceți piesele opuse până când zăvorul face clic și strângeți elementul de fixare 12 (Desen 1).

PREPARAREA MOTORULUI

AMESTEC DE COMBUSTIBIL: NUMAI 1:25

Utilizați benzină fără plumb pură cu un randament octanic de 95 și 100% ulei sintetic conceput special pentru motoare în doi timpi de înaltă performanță; pregătiți un amestec de 25 de părți de benzină pentru 1 parte de ulei.

Datorită utilizării uleiului sintetic special dezvoltat pentru motoarele în doi timpi, depunerile de carbon pe bujii, un piston, un amortizor de zgomot și un cilindru, precum și emisiile de gaze de eșapament sunt reduse. Acest lucru va asigura o lubrifiere perfectă, asigurând o durată lungă de viață a motorului.

Este foarte important să folosiți numai benzină pură de bună calitate și ulei de marcă. Un amestec de benzină și ulei ar trebui să fie utilizat în termen de trei săptămâni după ce l-ați pregătit.

Este absolut necesar să se pregătească un amestec de benzină și ulei înainte de a fi turnat în rezervorul de combustibil. Obțineți amestecul potrivit prin turnarea uleiului într-o cutie de benzină în raportul potrivit. Acest lucru trebuie făcut în aer liber, cu motorul oprit și în afara surselor de flăcără sau scântei, nu trebuie să fumați și să nu folosiți telefonul. Agitați amestecul în canistră și în rezervorul de combustibil înainte de utilizare.

Apoi puteți continua turnarea amestecului în rezervorul de combustibil - desurubăți capacul rezervorului și turnați amestecul de benzină și ulei folosind o pâlnie, având grijă să nu stropiți amestecul din jurul dumneavoastră și să nu vă contaminați hainele. Dacă se întâmplă acest lucru, ștergeți zonele contaminate cu o cârpă curată.

Porniți motorul la o distanță de cel puțin trei metri de locul unde ați umplut rezervorul de combustibil pentru a preveni riscul de incendiu.

Nu turnați niciodată combustibil în rezervor atunci când motorul este fierbinte.

Pornirea motorului

Pentru a porni motorul, urmați acești pași:

1. După efectuarea cu atenție și în mod consecvent a tuturor etapelor de preparare și turnare a amestecului de combustibil, apăsați butonul roșu de pe mânerul drept.
2. Apăsați pompa de benzină de sub carburator de patru sau cinci ori pentru a scoate amestecul de combustibil din rezervorul de combustibil până la toate părțile liniei de combustibil.
3. Deplasați maneta de pornire în această poziție. << IN >>.
4. Apucați motocoasa cu mâna stângă (asigurați-vă că unealta este bine echilibrată și că mânerul este în poziția corectă pentru dvs.) și trageți încet mânerul cablului de pornire cu mâna dreaptă, astfel încât blocajul să cadă pe volant.
5. Trageți maneta cablului de pornire de 4 ori sau de 5 ori până când motorul nu se va porni; după apăsarea clapetei de accelerație, butonul roșu va reveni la poziția inițială << OFF >>.
6. După pornirea motorului, eliberați maneta de pornire în această poziție << III >>.
7. Nu trageți niciodată starterul pe toată lungimea, pentru a preveni deteriorarea.

Dacă motorul nu se pornește, o bujie umedă poate fi defectă. În acest caz, desurubăți bujia, curățați-o și ștergeți-o, trageți repetat demarorul (fără bujie) pentru a curăța și elibera aerul din camera de combustie.



IMPORTANT

Dacă motorul este cald, toate aceste operații nu sunt necesare, ci doar trageți motorul demarorului pentru a îl porni.

La inactiv, tăietorul nu trebuie să se rotească.

Pentru coasa 357GBC-EL, este posibil să porniți un motor cald folosind un demaror electric (Desen 1, №13). Pentru a-l folosi:

- ♦ Instalați o siguranță în demarorul electric
- ♦ Apăsați butonul de pornire de pe carcasa demarorului electric când porniți de la sol (sau pe mânerul coasei când începeți de la descărcare) și țineți apăsat până când motorul pornește (NU MAI MULT DE 3-5 SECONDE)
- ♦ După pornirea motorului, eliberați butonul de pornire.



NOTĂ

Dacă după apăsarea butonului de pornire de pe demarorul electric nu sa întâmplat nimic, verificați:

- ♦ Dacă bateriile electrice de pornire sunt încărcate (încărcați folosind încărcătorul furnizat dacă bateriile sunt descărcate)
- ♦ Siguranța este instalată corect.
- ♦ Integritatea siguranței.
- ♦ Oprirea motorului
- ♦ Comutați comutatorul în poziția STOP"

Funcționare

În timpul primelor zece ore de funcționare, lăsați motorul să funcționeze numai la viteză medie. Vă recomandăm să nu utilizați puterea completă a motorului, deoarece este necesar ca motorul și piesele individuale să fie uzate. După aceasta, motorul atinge puterea maximă.

După primele două ore de lucru, faceți o pauză și asigurați-vă că toate bolțurile și piulițele sunt bine strânse - strângeți, dacă este necesar.

UTILIZAREA MOTOCOASEI

Ce echipamente de protecție trebuie utilizate cu mecanisme de tăiere separate?

Carcasa de protecție este de două culori (partea principală poate fi de orice culoare, dar suportul mic este întotdeauna negru).

1. Dacă doriți să utilizați un cap cu fir de nylon Este necesar să folosiți o carcasă de protecție, ambele componente (partea principală a oricărei culori și un suport negru mic)
2. Dacă doriți să folosiți cuțitul cu trei dinți Trebuie să scoateți consola neagră mică (cu o șurubelniță) și să folosiți numai partea principală a carcasei de protecție.

Utilizați numai tăietorul furnizat de producător. Orice alte cuțite sau lame sunt INTERZISE.

Această bușcă este proiectată exclusiv pentru cosit iarba, tufișuri, arbuști ramificați și smocuri de plante.

- ♦ Asigurați-vă că motocoasa este perfect echilibrată (motorul și dispozitivul de tăiere). Dispozitivul de tăiere trebuie să fie paralel cu solul.
- ♦ Adăugați gaz de mai multe ori, fără a obține viteză maximă și nu începeți să lucrați, pentru a vă asigura că totul funcționează corect.
- ♦ Numai dacă capul cu fir de nailon sau cuțitul cu trei dinți se oprește complet din rotire, puteți să vă deplasați în zona de lucru ținând scula astfel încât dispozitivul de tăiere să se afle la o înălțime mai joasă de talie și mai departe de corp. Asigurați-vă că pe o rază de 15 metri nu există oameni, animale sau orice altceva.

Stați ferm pe ambele picioare pentru a menține echilibrul.

Cositul ierbi

Tăiați iarba ca și cum ați fi într-un coridor cu lățimea de 1,5 metri, mutați pas cu pas și înclinați alternativ la stânga și la dreapta. La fiecare pas, asigurați-vă că stați ferm pe ambele picioare și păstrați echilibrul. Dacă folosiți cuțitul cu trei dinți pentru cosirea ierbi, cosiți întotdeauna de la dreapta la stânga și lăsați un rând de iară cosit în stânga pentru a ușura greblarea și recoltarea.

Dacă este posibil, îndepărtați pietrele de pe pământ, chiar grămezi de lut, bucăți mici de lemn și orice poate fi ascuns sau slab vizibil în iară. Dacă ați lovit în mod accidental un obiect mare sau ați blocat dispozitivul de tăiere din cauza supraincercării sau dacă a fost înfășurat cu iară sau alt material pe dispozitivul de tăiere, trebuie să: reduceți viteza motorului până la viteza de ralanti și opriți-l prin apăsarea butonului STOP de pe mâner. (Trebuie să așteptați până când instrumentul de tăiere se oprește prin inerție.)

Puneți motocoasa pe pământ și asigurați-vă că dispozitivul de tăiere nu este deteriorat - dinții nu sunt ruși, cuțitul nu are fisuri. Înlocuiți dispozitivul de tăiere dacă este necesar. Dacă iarba este numai înfășurată, scoateți-o și curățați dispozitivul de tăiere. Utilizați mânuși în timpul acestei operații. În timpul acestei operațiuni, trebuie să purtați întotdeauna mânuși de protecție și să apăsați butonul STOP.

În cazul în care cele două firuri de nailon sunt prea scurte, adăugați puțin

gaz și cu capul cu firurile din nailon loviți ușor de pământ, cele două firuri de nailon se întind și se taie automat la lungimea dorită. Repetați acest pas, dacă este necesar.

Utilizarea corectă a cuțitului cu trei dinți (Fig. 6)

Dacă utilizați motocoasa, toate sistemele de protecție și componentele de siguranță trebuie să fie în ordine și să funcționeze.

Utilizarea cuțitului cu trei dinți poate duce la un recul periculos dacă nu respectați aceste standarde de siguranță obligatorii.

Citiți cu atenție schița din această pagină. Dacă tăiați un copac mic, trebuie să aveți întotdeauna dispozitivul de tăiere în poziția << A >>.

Puteți folosi poziția << B >> numai dacă țineți bine instrumentul. Nu este recomandat.

Poziția " NO " este interzisă deoarece poate provoca răni și este periculoasă pentru oameni, animale și obiecte. Nu utilizați niciodată această poziție.

Toate dispozitivele și elementele de siguranță trebuie păstrate în stare de funcționare corespunzătoare.

În timpul montării, reparării și curățării motorului trebuie oprit complet.

Este necesar să apăsați butonul << STOP >>.

În timpul funcționării, bușca transmite vibrații persoanei care o utilizează. Această vibrație poate cauza oboseală crescută. Din acest motiv, vă recomandăm să faceți pauze regulate în timpul lucrului. Instrumentul este echipat cu un dispozitiv care suprime vibrațiile. Cu toate acestea, după câteva ore de lucru, vă recomandăm să luați o pauză (timp de 5-10 minute) și să lăsați motorul la ralanti pentru a răci fluxul de aer creat de rotorul în jurul acestuia.

ÎNȚREȚINEREA

Reglarea carburatorului

În timpul funcționării normale, pe carburator pot apărea mici modificări, mai ales când condițiile de lucru s-au schimbat de mai multe ori, după mai multe ore de funcționare sau datorită schimbărilor de temperatură sau presiune ambientală.

Reglarea carburatorului la turații ridicate

Dacă carburatorul necesită ajustare, urmați acești pași:

- ◊ Înșurubați șurubul galben al carburatorului în sensul acelor de șornic până la capăt, dar nu cu forță.
- ◊ Din această poziție, slăbiți șurubul la jumătate de viraj.
- ◊ Porniți motorul și măriți viteza motorului la putere maximă.
- ◊ Găsiți un loc unde motorul funcționează la max. viteză - lancoerțel lent șurubul din fiecare parte întotdeauna la aproximativ 1/8 rotații.
- ◊ Când găsiți turația maximă a motorului, slăbiți șurubul cu 1/4 rotație pentru a mări viteza de injecție.

Regularizarea lucrului inactiv

- ◊ Strângeți sau slăbiți șuțul pentru a obține aproximativ 2500 turații a motorului.
- ◊ Acest parametru necesită un instrument special. Dacă nu-l aveți, contactați un centru de service autorizat.

Pentru ca reglajul să fie corect, trebuie să efectuați această operațiune atunci când motorul este cald.

Asigurați-vă că dispozitivul de tăiere este oprit complet și motorul nu funcționează.

Întreținerea și depozitarea instrumentelor după lucru

După finalizare, curățați întreaga motocoasă, eliminați iarba și murdăria și asigurați-vă că pe dispozitivul de tăiere nu există plante; Așezați motocoasa în cutia originală, astfel încât dumneavoastră sau alte persoane să nu vă răniți în timpul transportului.

Aveți grijă să nu deteriorați rezervorul de combustibil când așezați motocoasa. Motocoasa nu trebuie să cadă pe podea, deoarece poate fi deteriorată.

Dacă nu ați utilizat motocoasa pentru mai mult de 1 lună, urmați acești pași:

- ◊ Goliți complet rezervorul de combustibil.
- ◊ Protejați toate părțile metalice de coroziune prin aplicarea unui strat subțire de ulei.
- ◊ Deșurubați bujia, turnați câteva picături de ulei în cilindru, trageți starterul de 2-3 ori pentru a obține uleiul în toate locurile și înșurubați bujia înapoi.

- ◊ Vă recomandăm să porniți motorul pentru câteva minute la fiecare 60 de zile.
- ◊ Se amestecă amestecul din rezervorul de combustibil înainte de orice utilizare pentru a amesteca uleiul cu benzină.

PROBLEME

Pierderea de putere sau oprirea bruscă a motorului

- ◊ Asigurați-vă că rezervorul de combustibil nu este gol.
- ◊ Amestecul de combustibil nu a ajuns la carburator. Curățați sau înlocuiți filtrul de combustibil din rezervor.
- ◊ Apa a intrat în amestecul de combustibil. Curățați întregul sistem de distribuție a carburantului. Filtrul de aer este murdar. Curățați filtrul de aer. Spălați-l cu apă cu săpun. Uscați-l, ungeți-l cu ulei și puneți-l înapoi în filtru.
- ◊ Depozitele de carbon din cilindru, conducta de evacuare sau amortizorul de zgomot. Curățați sau înlocuiți toba de eșapament.
- ◊ De asemenea, este necesară verificarea și eventuala curățare a bujiei.

Calitatea slabă a tăierii

- ◊ Tăierea ierbi prea mare sau prea densă pentru puterea motorului.
- ◊ Iarba pe marginea taiera.
- ◊ Dacă se utilizează cuțitul cu trei dinți: lama este uzată sau suficient de ascuțită. Schimbați cuțitul.

Valorile declarate ale zgomotului și vibrațiilor

Motocoasele	A	B
357GBC	LWA = 110 dB	ahvd = 10,5 m.s ⁻²
357GBC-S	LWA = 110 dB	ahvd = 10,5 m.s ⁻²
357GBC-EL	LWA = 110 dB	ahvd = 10,5 m.s ⁻²

Note explicative:

A = Nivelul de putere acustică garantat al instrumentului LWA (conform NV nr. 9/2002 Coll., Anexa nr. 3, partea B, clauza 25 și standardele tehnice Cehe ISO 3744)

B = valoarea agregată declarată a accelerației vibrațiilor transmise mâinii operatorului (în conformitate cu standardele tehnice CSN Cehe EN ISO 22867 și standardele tehnice Cehe EN ISO 20643)

Deoarece nivelul de presiune sonoră declarat A la locul de muncă al operatorului depășește 85 dB, este necesar să se utilizeze echipamente de protecție împotriva zgomotului. Datorită depășirii valorilor recomandate de zgomot și a vibrațiilor în timpul funcționării sculei, respectați următoarele recomandări:

- A. Protejați-vă auzul cu echipament de protecție adecvat, în conformitate cu standardele tehnice cehe EN 352-1 (dopuri pentru urechi) sau EN 352-2 (căști). Contactați distribuitorul pentru aceste echipamente de protecție;
- B. Întrerupeți lucrul instrumentului la fiecare 20 de minute, cu pauze cel puțin 10 minute. Operatorul nu trebuie expus la o altă sursă de zgomot sau vibrații în timpul acestor interurperi;
- C. atunci când lucrați, utilizați unelte de lucru aprobate în conformitate cu standardele tehnice cehe EN 166 sau EN 1731 (haine strânse, pantofi rezistenți, mănuși de lucru și ochelari de protecție).

Puterea sonoră garantată LWA = 110 dB



ATENȚIE!

Utilizarea unui amestec de benzină și ulei de motor care nu îndeplinește cerințele producătorului va anula garanția.

Utilizați numai tăietorul furnizat de producător.

Utilizarea pânzei de ferăstrău pentru motocoase este strict interzis.

Eliminarea ambalajelor și a uneltelor după sfârșitul duratei de viață

După despachetarea instrumentului, trebuie să eliminați ambalajele folosind materiale reciclate, în conformitate cu Legea privind deșeurile nr. 314/2006 Col. (cu modificările ulterioare), astfel cum a fost modificată și luând în considerare dispozițiile autorităților locale competente.

Atunci când eliminați un instrument la sfârșitul duratei sale de viață, vă recomandăm să procedați după cum urmează:

1. Îndepărtați toate piesele care pot fi utilizate cu instrumentul.
2. Îndepărtați părțile din plastic și metalele neferoase. Reziduurile și piesele dezasamblate trebuie eliminate în conformitate cu Legea

privind deșeurile nr. 314/2006 a Legilor (cu modificările ulterioare) și ținând seama de reglementările autorităților locale.

INSTRUCȚIUNI DE COMANDĂ A PIESELOR DE SCHIMB

Atunci când comandați piese de schimb, furnizați următoarele informații pentru o identificare ușoară:

1. tipul instrumentului, tipul motorului, numărul de serie și anul sculei
2. numărul piesei și numele specificat de producător în lista de componente
3. numărul de piese comandate separat pentru fiecare parte
4. adresa exactă sau numărul de telefon, numărul de fax sau adresa de e-mail
5. dacă nu sunteți sigur de identificarea corectă a piesei, trimiteți partea deteriorată fie către cel mai apropiat centru de service, fie la distribuitor.
6. comandați toate componentele în cel mai apropiat centru de service sau de la distribuitor.

Dacă există îndoieli cu privire la componente sau probleme tehnice, departamentul de vânzări sau service vă va răspunde la întrebări.

CZ | ČESKÝ MOTOROVÝ KŘOVINOŘEZ 357GBC, 357GBC-S, 357GBC-EL MANUÁL

Technické specifikace

Modely	357GBC, 357GBC-S	357GBC-EL
Hmotnost (bez řezného ústrojí a paliva), (kg)	7.96	7.96
Typ motoru	1E40F-5TS	1E40F-5TS
Objem palivové nádrže (litry)	1.2 l	1.2 l
Průměr nože (mm)	255	255
Počet zubů	3T, 40T	3T, 40T
Průměr otvoru pro upevnění (mm)	25.4	25.4
Max. otáčky nože (ot/min)	10 000	10 000
Zdvihový objem (cm ³)	42.7CC	42.7CC
Otáčky motoru při chodu naprázdno (ot/min)	3000	3000
Výkon motoru	1,25 kW	1,25 kW
Hodnoty vibrací (na rukojeť) stanovené v souladu s ISO 22867:2021, m/s ²	10,5	10,5
Hodnoty ekvivalentní hladiny akustického tlaku stanovené v souladu s ISO 22868:2021, dB	L pA = 102 dB(A), K=3 dB(A)	L pA = 102 dB(A), K=3 dB(A)
Hodnoty ekvivalentní hladiny akustického výkonu stanovené v souladu s normou ISO 22868:2021 (je-li k dispozici), dB	L WA = 110 dB(A), K=3 dB(A)	L WA = 110 dB(A), K=3 dB(A)

Popis (Výkres 1)

1. Palivová nádrž
2. Regulace výkonu se STOP tlačítkem
3. Karburátor / vzduchový filtr
4. Tyc s řídítky
5. Antivibrační podpěra
6. Páčka plynová.
7. Trubka přenosu
8. Skříň převodovky
9. Řezné ústrojí
10. Bezpečnostní kryt

PŘEČTĚTE SI POZORNĚ TENTO NÁVOD JEŠTĚ DŘÍVE NEŽ ZAČNETE PRACOVAT SE STROJEM

UPOZORNĚNÍ

NEZAPOMEŇTE SI PŘEČÍST TEXT U TOHOTO

PRO-CRAFT

SYMBOLU, PROTOŽE SE TÝKÁ DŮLEŽITÝCH BEZPEČNOSTNÍCH PŘEDPISŮ.

BEZPEČNOSTNÍ PŘEDPISY:

Než začnete pracovat se strojem

Tento křovinořez je určen pouze k sekání trávy, křoví, rozvětvených křovin a trsů rostlin. Jakékoli jiné

použití křovinořezu, neuvedené v této příručce, by mohlo ohrozit bezpečnost vašich pracovníků.





- ♦ Přečtěte si pozorně pokyny, týkající se bezpečnosti ještě dříve, než začnete pracovat. Uložte tento návod k použití na bezpečné místo, abyste se do něj mohli podívat, pokud by vznikl nějaký problém.
- ♦ Křovinořez, který jste si koupili, je určený pouze k sekání trávy, rozvětvených křovin a trsů rostlin.
- ♦ S křovinořezem smí pracovat pouze dospělá a způsobilá osoba, které byly řádně proškoleny a seznámeny s funkcí a činností křovinořezu kvalifikovaným odborníkem nebo Vaším místním prodejcem.
- ♦ Jako uživatel křovinořezu jste zodpovědný za bezpečnost jakékoliv osoby nebo předmětu, které by mohly stát uvnitř vašeho pracovního prostoru.
- ♦ Všechny osoby, zvířata a choulostivé předměty se musí držet ve vzdálenosti minimálně 15 metrů od stroje a pracovní plochy.
- ♦ S křovinořezem pracujte pouze tehdy, jste-li zdravotně v pořádku; neměli byste užívat alkohol ani léky, které by mohly snížit vaši pozornost.
- ♦ S křovinořezem pracujte výhradně za denního světla a při dobré viditelnosti.
- ♦ Vždy noste vhodný pracovní oděv a odpovídající ochranné pomůcky: uzavřenou pracovní obuv nebo holínky s protiskluzovou podrážkou, ochrannou přilbu a rukavice. Nikdy nezapomeňte brýle nebo ochranný štít a k ochranné sluchu před vysokou hladinou hluku používejte ochranná sluchátka. Stáhněte si vlasy, aby vám nepadaly na ramena.





Nikdy nepoužívejte jiné řezné ústrojí, než jaké bylo dodáno výrobcem a používejte výhradně originální náhradní díly, dodávané výrobcem. Nikdy neodkládejte osobní ochranné pomůcky, protože by to mohlo ohrozit vaši bezpečnost.

Používejte výhradně řezné ústrojí v perfektním stavu. Nikdy nepoužívejte zlomené, opotřebené, deformované, zohybané nebo popraskané řezné části. Nikdy nepouštějte a nepoužívejte zařízení blízko budovy nebo uvnitř budovy, protože existuje určité riziko intoxikace výfukovými plyny. S palivem manipulujte výhradně v otevřeném prostoru, mimo zdroj tepla, jisker nebo plamene a samozřejmě s vypnutým motorem. Při manipulaci s palivem nikdy nekurte a nepoužívejte telefon. Ujistěte se, že veškerá bezpečnostní zařízení a ochranné pomůcky jsou v dobrém provozním stavu. Veškeré opravy a výměny dlů se smí provádět výhradně při vypnutém motoru a zastaveném řezném ústrojí. Mějte na paměti déle trvající dopad vibrací. Doporučujeme čas od času přerušit práci a udělat si krátké

přestávky. Sekaná tráva a křoví, zvržené ve vzduchu, může způsobovat alergické reakce.

Piktogramy zaměřené na bezpečnost

	Varování, upozornění, nebezpečí
	Přečtěte si dokumentaci a bezpečnostní pokyny, obsažené v tomto návodu k použití.
	Při práci používejte osobní ochranné pomůcky k ochraně zraku a sluchu. Noste ochrannou přilbu.
	Noste i ochrannou obuv a rukavice.
	Ruce a nohy se nesmí nikdy dostat do blízkosti otočných částí. Vždycky stůjte v bezpečné vzdálenosti od řezného ústrojí.
	Pro spuštění stroje stiskněte červené tlačítko na pravé rukojeti.
	Dávejte pozor na možné odtlavené předměty.

	Varování: osoby, zvířata a choulostivé předměty nesmí stát blíže jak 15 metrů kolem pracovní plochy.
	Garantovaná hladina hluku.
	Pericol, risc de intoxicare.
	Suprafață fierbinte, pericol de arsuri.
	Pericol de incendiu sau de explozie.

Popis bezpečnostního zařízení a ochranných pomůcek (Výkres 2)

- A. Ochranná přilba
- B. Sluchátka
- C. Štít - ochrana před možnými odletujícími předměty
- D. Popruh
- E. Rukavice
- F. Kryt řezného ústrojí
- G. Ochranná obuv
- H. Pevný pracovní oděv
- I. Antivibrační podpěra
- J. Rukojeť s páčkou ovládání otáček motoru a s tlačítkem STOP
- K. Motor s ochranou proti přehřátí

Montáž (Výkres 3)

Před zahájením práce se ujistěte, že jsou všechny díly správně namontovány.

Montáž řídítek (Výkres 4)

Celá řídítka s páčkou ovládání otáček motoru a s tlačítkem STOP uсадte do kovového držáku řídítek. Ujistěte se, že máte paže a zápěstí v normální pracovní poloze mírně ohnuté. Ve správné poloze řídítka zafixujte 4 šrouby. Ujistěte se, že jsou všechny 4 šrouby dobře dotaženy.

Montáž ochranného krytu (Výkres 5)

Tento ochranný kryt musí být upevněn na opěře u skříňové převodovky pomocí dvou šroubů. Přichyťte ho šroubem uprostřed spodní části držáku, nasadte na horní část držáku a připevněte druhým šroubem.

Popruh

Dodávány popruh má vypodložení pro ochranu beder. Musí se nosit tak, že je ochrana beder na pravé straně.

Vyvážení stroje

Než začnete pracovat, musíte si popruh nastavit tak, aby byl stroj vyvážen: Nasadte si popruh a zavěste křovinořez.

- ◊ Upravte polohu upínacího ústrojí na tyči, abyste měli dokonale vyváženou zadní a přední část stroje.
- ◊ Pokud používáte zařízení s hlavou s nylonovou strunou, musíte nastavit pás tak, aby vzdálenost mezi zemí a nylonovou hlavou ležela v rozmezí 0 a 300 mm.
- ◊ Pokudiváte-li třízubý nůž, musíte bezpečnostní pás upravit tak, aby vzdálenost mezi zemí a nožem ležela v rozmezí 100 a 300 mm.

Typy řezného ústrojí

Bezpečný a ekonomický provoz vyžaduje používání odpovídajícího typu řezného ústrojí.

Třízubý nůž a hlava s nylonovou strunou, dodávané se strojem jsou ústrojí, určená pro většinu oblastí použití. Používejte pouze originální náhradní díly, protože ty jsou určeny výrobcem konkrétně pro váš model.

Nikdy nepoužívejte ocelové dráty ani jiné materiály.

Montáž hlavy s nylonovou strunou (Výkres 6)

Našroubujte strunovou hlavu se středovým šroubem a patřičně je dotáhněte.

Vložte šroub do 2 otvorů (jeden v ocelovém chrániči a druhý v pojistné matici).

Ujistěte se, že hlava s nylonovou strunou je úplně a bezpečně upevněna.

Montáž třízubého nože

Uсадte třízubý nůž na středící podložku (popisem nahoru). Uсадte zpět velkou podložku, která bude nůž přidržovat. Našroubujte středový šroub se spodní čoučkou a patřičně je dotáhněte.

Upínací moment: 30 Nm.

Ujistěte se, že je nůž úplně a spolehlivě upevněn. Ujistěte se, že jsou všechny díly řezného ústrojí bezpečně upevněny tak, jak je uvedeno výše.

POZORNOST

Nebude-li nůž správně usazen, může způsobit VÁŽNÉ ŠKODY NA MAJETKU A PORANĚNÍ OSOB.

Nikdy nepoužívejte hlavy s nylonovou strunou ani třízubé nože jiné, než jaké dodal výrobce. Vždycky používejte řezné ústrojí v dokonalém stavu, bez deformací, promáčknutí, deformovaných nebo zlomených zubů, což by mohlo vést ke zničení řezného ústrojí.

Při vysokých otáčkách by mohly vysokou rychlostí odletovat různé předměty, které by mohly vážně zranit osoby anebo poškodit majetek.

Výrobce nepřebírá odpovědnost v případě nesprávného používání stroje.

PŘED ZAPOČETÍM PRÁCE

Dříve než začnete pracovat, ujistěte se, že je řezné ústrojí dokonale smontováno, upevněno a správně vycentrováno.

Ujistěte se, že jsou všechny šrouby a matice zcela dotaženy. Rovněž se ujistěte, že je správně usazen i bezpečnostní kryt. Je-li to možné, vyčistěte pracovní plochu a zbavte ji takových předmětů, jako jsou hřebíky, kovový drát, kameny, úlomky skla, které by mohly odletovat nebo se zachytit do řezného ústrojí.

Je zakázáno spouštět stroj v uzavřeném prostoru nebo v budovách. Nadýchání výfukových plynů může způsobit závažnou intoxikaci.

Pokud sekáte znečištěnou trávu, buďte velmi opatrní, protože odlétávající řezané trávy a kousky rostlin může vést k intoxikaci. Používejte vhodné ochranné pomůcky.

SPUSTENÍ MOTORU

PALIVOVÁ SMES: VÝHRADNĚ 1 : 2

Používejte čistý bezolovnatý benzin s oktanovým číslem 95 a 100% syntetický olej, určený speciálně pro dvoudobé motory o vysokém výkonu, připravte směs 25 dílů benzínu na 1 díl oleje.

Použitím syntetického oleje, určeného speciálně pro dvoudobé motory, se sníží tvoření karbonových usazenin na svíčkách, pístu, tlumiči výfuku a ve válci, a také emise výfukových plynů. Tak bude zajištěno dokonale promazání, které zaručí dlouhou životnost motoru.

Je velmi důležité, abyste používali výhradně čistý benzin dobré jakosti a značkový olej. Směs benzínu a oleje je třeba spotřebovat do tří týdnů od okamžiku, kdy jste ji připravili.

Je absolutně nezbytné připravit směs benzínu a oleje ještě dříve, než ji nalijete do palivové nádrže. Správnou směs získáte tak, že do kanystru s benzinem přilijete olej ve správném poměru. Tuto činnost je třeba provádět na otevřeném prostranství, při vypnutém motoru a mimo jakékoliv zdroje plamene nebo jisker, nesmíte kouřit ani používat telefon. Před použitím protřepejte směs v kanystru a v palivové nádrži.

Potom můžete pokračovat nalitím směsi do palivové nádrže - odšroubujte víčko nádrže a nalijte směs benzínu a oleje pomocí nálevky, dávejte pozor, abyste nerozstříkali směs kolem sebe a abyste si nezašpinili oděv. Pokud se tak stane, utřete postříkná místa čistým hadrem.

Motor startujte minimálně tři metry od místa, kde jste plnili palivovou nádrž, abyste zabránili nebezpečí případného požáru.

Nikdy nenalévejte palivovou směs do nádrže, je-li motor horký.

Startování motoru

Chcete-li nastartovat motor, proveďte tyto kroky:

1. Po pečlivém a důkladném provedení všech kroků přípravy a nalití palivové směsi stiskněte červené tlačítko na pravé rukojeti.
2. Čtyřikrát nebo pětikrát stiskněte benzinovou pumpu pod karburátorem, aby se palivová směs dostala z palivové nádrže do všech částí palivového rozvodu.
3. Páčku startéru přepněte do této <<IN>>.
4. Levou rukou uchopíte křovinořez (ujistěte se, že je stroj dobře vyvážený a že jsou rukojeti umístěny pro vás ve vhodné poloze) a pravou rukou pomalu zatáhnete za rukojeť startovací šňůry, aby západky dosedly na setravník.
5. 4x nebo 5x pevně zatáhnete za rukojeť startovací šňůry, až motor spustíte; jakmile stisknete páčku plynu, přepne se červené tlačítko zpět do polohy <<OFF>>.

- Po spuštění motoru uvolněte páčku startéru do této polohy <<III>>.
- Nikdy startér nenatahujte na plnou délku, aby nedošlo k jeho poškození.
Pokud se nepodaří motor nastartovat, může to být vlnkou svíčkou. V takovém případě vysoubujete svíčku, vyčistíte ji a vytřete, několikrát zatáhnete za startér (bez svíčky), abyste vyčistili a odvětrali spalovací komoru.

DŮLEŽITÉ

Je-li motor pevný, všechny tyto operace nejsou nutné, stačí jen zatáhnout za startér, abyste motor nastartovali.

Při volnoběhu by se řezné ústrojí nemělo otáčet.

U kosa 357GBC-EL je možné nastartovat teplý motor pomocí elektrického startéru (vykres 1, №13). Chcete-li to použít

- ♦ Nainstalujte pojistku do elektrického startéru
- ♦ Stiskněte startovací tlačítko na krytu elektrického startéru při startování ze země (nebo na rukojeti kosa při startování z vyložení) a podržte jej, dokud motor nenaskočí (NE VÍCE 3-5 SEKUND).
- ♦ Po nastartování motoru uvolněte startovací tlačítko.

POZNÁMKA:

Pokud po stisknutí tlačítka start na elektrickém startéru nic se nestalo, zkontrolujte:

- ♦ Zda jsou baterie elektrického startéru nabitě (pokud jsou baterie vybité, nabijte je pomocí dodané nabíječky)
- ♦ Pojistka je správně nainstalována.
- ♦ Neporušenost pojistky.
- ♦ Vypnutí motoru
- ♦ Přepněte spínač do polohy STOP

Zaběh

Během prvních deseti hodin práce nechejte motor běžet pouze na středních otáčkách.

Doporučujeme nepoužívat plného výkonu motoru, protože je nutné, aby se motor a jednotlivé díly zaběhly. Po tomto zaběhu motor dosáhne maximálního výkonu.

Po prvních dvou hodinách práce si udělejte přestávku a zkontrolujte, zda jsou všechny šrouby a matice dobře utaženy - v případě potřeby dotáhněte.

Model 357GBC-S je vybaven dělitelnou vodící tyčí 11, kterou sestavíte vložením opacných částí, dokud západka nezapadne na své místo, a zatím ji zašroubujete 12 (Vykres 1)

POUŽÍVÁNÍ KŘOVINOŘEZU

Jaké ochranné prostředky používat s jednotlivými řeznými ústrojími?

Bezpečnostní kryt je dvoubarevný (hlavní část může být libovolné barvy, ale malý držák je vždycky černý).

- Pokud chcete používat hlavu s nylonovou strunou
Musí se použít bezpečnostní kryt, a to obě jeho části (hlavní díl libovolné barvy + malý černý držák)
- Pokud chcete používat třízubý nůž

Musíte demontovat malý černý držák (šroubovákem) a používat pouze hlavní díl bezpečnostního krytu.

Používejte výhradně řezné ústrojí, dodávané výrobcem. Jakékoliv jiné nože, případné listy pily jsou ZAKÁZÁNY.

Tento křovinořez je určen výhradně k sekání trávy, řezání křoví, rozvětvených keřů a trsů rostlin.

- ♦ Ujistěte se, že je křovinořez dokonale vyvážen (motor a řezné ústrojí). Řezné ústrojí musí být rovnoběžně se zemí.
- ♦ Několikrát přidejte plyn, aniž byste dosáhli plných otáček a bez zahájení práce, abyste se ujistili, že všechno funguje správně.
- ♦ Pouze v případě, že je hlava s nylonovou strunou nebo třízubý nůž zcela v klidu, můžete přejít na pracovní plochu, přičemž stroj držte tak, aby řezné ústrojí bylo ve výšce pod pasem a dále od těla. Ujistěte se, že v okruhu 15 metrů nejsou žádné osoby, zvířata ani nic jiného.

Postavte se pevně na obě nohy, abyste dobře drželi rovnováhu.

Sečení trávy

Sekejte trávu tak, jako byste byli v koridoru širokém 1,5 metru, pohybujte se krok za krokem a stroj natáčejte střídavě doprava a doleva. Při každém kroku se ujistěte, že stojíte pevně na obou nohou a máte rovnováhu. Pokud

na trávu používáte třízubý nůž, tak vždycky koste zprava doleva a řádek posekané trávy nechávejte za sebou po levé straně pro snadné shrabání a uklid.

Je-li to možné, odstraňte ze země kameny, i ty malé, hromady hlíny, malé kousky dřeva a cokoliv, co by mohlo být v trávě skryto nebo špatně viditelné. Pokud náhodou zasáhnete velký předmět nebo pokud zablokujete řezné ústrojí v důsledku přetížení anebo pokud se tráva nebo jiný materiál namotá na řezné ústrojí, je nutné: snížit otáčky až na volnoběh a vypnout motor stisknutím tlačítka STOP na rukojeti. (Nutné je vyčkat než se setravnostní dotací řezný nástroj.)

Položte křovinořez na zem a zkontrolujte, že se řezné ústrojí nepoškodilo - nezlomily se zuby, nůž nemá trhliny. V případě potřeby řezné ústrojí vyměňte. Pokud se pouze namotala tráva, odstraňte ji a řezné ústrojí vyčistěte. Při této operaci používejte rukavice.

Při této operaci je vždycky nutné mít na sobě ochranné rukavice a tlačítko STOP musí být stisknuto.

Jsou-li 2 nylonové struny příliš krátké, tak přidejte plyn a hlavou s nylonovými strunami zlehka udeřte o zem, 2 nylonové struny se automaticky vysunou a zařiznou na správnou délku. V případě potřeby tento krok zopakujte.

Správné používání třízubého nože (Vykres 6)

Používat-li křovinořez, musí být všechny ochranné systémy a bezpečnostní díly v pořádku a funkční.

Používání třízubého nože může způsobovat nebezpečný zpětný náraz, nebudete-li dodržovat tyto závazné bezpečnostní normy.

Důkladně si prohlédněte náčrtek na této straně. Pokud řežete malý stromek, vždycky je třeba mít řezné ústrojí

v poloze <<A>>.

Polohu <> můžete používat pouze v případě, že držíte stroj velmi pevně. Nedoporučuje se.

Poloha <<NO>> je zakázaná, protože může způsobit úrazy a je nebezpečná pro osoby, zvířata i předměty. Tuto polohu nikdy nepoužívejte.

DŮLEŽITÉ

Všechna ochranná zařízení i bezpečnostní díly musí být udržovány v řádném funkčním stavu.

Během montáže, opravy a čištění musí být motor úplně zastaven.

Tlačítko <<STOP>> musí být stisknuto.

Při práci přenáší křovinořez chvění na osobu, která ho používá. Toto chvění může vyvolávat zvýšenou únavu. Z tohoto důvodu doporučujeme dělat během práce pravidelné přestávky. Stroj je vybaven zařízením, které potlačuje chvění. Přesto doporučujeme po několika hodinách práce udělat přestávku (na 5-10 minut) a nechat motor běžet na volnoběhu, aby se ochladil proudem vzduchu, vytvářeným oběžným kolem.

ÚDRŽBA

Seřízení karburátoru

Během normální práce může na karburátoru dojít k mírným změnám, zejména v případě, že se několikrát změnil pracovní podmínky, po řadě hodin práce nebo kvůli změnám okolní teploty či tlaku.

Seřízení karburátoru při vysokých otáčkách

Pokud bude karburátor vyžadovat seřízení, postupujte následovně:

- ♦ Zašroubujte žlutý šroub na karburátoru po směru hodinových ruček až na doraz, ale nikdy ne silou.
- ♦ Z této polohy uvolněte šroub o jeden a půl otáčky.
- ♦ Nastartujte motor a zvyšujte otáčky až na plný výkon.
- ♦ Najděte místo, kdy je motor na max.
- ♦ Když najdete místo max. otáček motoru, povolte šroub o 1/4 otáčky, čímž zvětšíte vstřík směsi.

Seřízení volnoběhu

♦ Utáhněte nebo povolte škrťací ventil tak, abyste dostali cca 2500 otáček motoru.

♦ Toto seřízení vyžaduje speciální nástroj. Pokud ho nemáte, spojte se s autorizovaným servisním střediskem.

Abyste mohli být seřízení správné, je třeba tuto operaci provádět, je-li motor teplý.

Převodovka

Každých 25 hodin převodovku promažte. Odšroubujte boční zátku na převodovce a vhodným nástrojem doplňte mazací tuk. Použijte speciální tuk pro převodovky, který je odolný proti vysokým teplotám. Zátka zašroubujte na doraz.

Údržba a uložení stroje po skončení práce

Po skončení práce vyčistíte celý křovinořez, zbavte ho trávy a špíny a ujistíte se, že na řezném ústrojí nejsou namotány žádné rostliny; vložte křovinořez do původní krabice, aby během přepravy nedošlo k poranění vás ani jiných osob.

Dávejte pozor, abyste při pokládání křovinořezu na zem nepoškodili palivovou nádrž. Křovinořez by vám neměl spadnout na zem, protože by se mohl poškodit.

Pokud křovinořez nebudete používat déle jak 1 měsíc, proveďte následující kroky:

- ◊ Úplně vyprázdněte palivovou nádrž.
- ◊ Ochrňte všechny kovové díly před korozí nanesením tenké vrstvy oleje.
- ◊ Vyšroubujte svíčku, nakapejte pár kapek oleje do válce, 2x až 3x zatáhněte za startér, aby se olej dostal na všechna místa a zašroubujte svíčku zpět.
- ◊ Každých 60 dní doporučujeme motor spustit na několik minut.
- ◊ Před jakýmkoliv použitím důkladně promíchejte směs v palivové nádrži, aby se olej smíchal s benzínem.

PROBLÉMY

Ztráta výkonu nebo náhlé zastavení motoru

- ◊ Zkontrolujte, zda nemáte prázdnou palivovou nádrž.
- ◊ Palivová směs se nedostala až do karburátoru. Vyčistíte nebo vyměníte palivový filtr v nádrži.
- ◊ Do palivové směsi se dostala voda. Vyčistíte celý systém rozvodu paliva.
- ◊ Vzduchový filtr je znečištěný. Vyčistíte vzduchový filtr. Promyjte filtrační vložku mýdlovou vodou. Usušte ji, natřete olejem a vložte zpět do filtru.
- ◊ Karbonové usazeniny ve válci, výfukovém potrubí nebo tlumiči. Tlumič vyčistíte nebo vyměníte.
- ◊ Nutná je také kontrola a případné čištění zapalovací svíčky.

Spjatá kvalita řezu

- ◊ Stříhání příliš vysoké nebo příliš husté trávy pro výkon motoru.
- ◊ Namotaná tráva na řezném ústrojí.
- ◊ Používá-li se třízubý nůž: ostří je opotřebeno nebo není dostatečně ostré.

Nůž vyměnit.

Deklarované hodnoty hluku a vibrací

Brushcutters	A	B
357GBC	LWA = 110 dB	ahvd = 10,5 m.s ⁻²
357GBC-S	LWA = 110 dB	ahvd = 10,5 m.s ⁻²
357GBC-EL	LWA = 110 dB	ahvd = 10,5 m.s ⁻²

Vysvětlivky

A = garantovaná hladina akustického výkonu stroje LWA (podle NV č.9/2002 Sb., Příloha č. 3, část B, bod 25 a CSN ISO 3744)

B = deklarovaná souhrnná hodnota zrychlení vibrací přenášených na rukopáži obsluhy ahvd (podle CSN EN ISO 22867 a CSN EN ISO 20643)

Vzhledem k tomu, že deklarované hladiny akustického tlaku A na pracovním místě obsluhy překračují hodnotu 85 dB, je nutné používat osobní ochranné pomůcky proti hluku. Vzhledem k překročení doporučených hodnot hluku a vibrací dodržujte při práci se strojem

Mtýto pokyny:

- A. Chraňte sluch vhodnými ochrannými pomůckami dle CSN EN 352-1 (mušlové chrániče sluchu) nebo CSN EN 352-2 (zátkové chrániče sluchu). Tyto pomůcky žádejte u svého prodejce;
- B. Práci se strojem přerušujte po maximálně 20 minutách přestávkami v délce trvání minimálně 10 minut. Obsluha nesmí být při těchto přestávkách vystavena působení jiného zdroje hluku nebo vibrací;
- C. Při práci používejte pracovní pomůcky schválené dle CSN EN 166 nebo CSN EN 1731 (přiléhavý oděv, pevnou obuv, pracovní rukavice a ochranné brýle).

Garantovaná hladina akustického výkonu křovino řezů LWA= 110 dB



VAROVÁNÍ

Používání směsi benzínu a oleje do motoru, která nespňuje požadavky výrobce, povede ke ztrátě záruky.

Používejte výhradně řezná ústrojí, dodávaná výrobcem.

Použití pilového listu pro křovinořez je přísně zakázáno.

LIKVIDACE OBALŮ A STROJE PO SKONČENÍ ŽIVOTNOSTI

Po vybalení stroje jste povinen provést likvidaci obalů s využitím druhotných surovin, dle zákona o odpadech č. 314/2006Sb. (ve znění pozdějších úprav) a s ohledem na vyhlášky místně příslušných městských nebo obecních úřadů.

Při likvidaci stroje po skončení životnosti doporučujeme postupovat následujícím způsobem:

1. Ze stroje demontujte všechny díly, které se dají ještě využít.
2. Demontujte díly z plastů a z barevných kovů. Odstrojený zbytek stroje a demontované díly zlikvidujte dle zákona č. 314/2006Sb. (ve znění pozdějších úprav) a s ohledem na vyhlášky místně příslušných městských nebo obecních úřadů.

POKyny PRO OBJEDNÁVÁNÍ NÁHRADNÍCH DÍLŮ

Při objednávání náhradních dílů uvádějte pro snadší identifikaci následující údaje:

1. typ stroje, typ motoru, výrobní číslo a rok výroby stroje
2. výrobcem v seznamu součástí určené objednací číslo a jeho název
3. počet objednaných kusů u každé položky zvlášť
4. přesnou adresu, popřípadě telefonní číslo, číslo faxu či e-mailovou adresu
5. pokud si nebudete jisti svou správnou identifikací součástí, zašlete poškozenou součást buď nejbližšímu servisnímu středisku, nebo prodejci
6. Veškeré součásti objednávejte v nejbližším servisním středisku, nebo u Vašeho prodejce. V případě jakýchkoliv nejasností ohledně náhradních dílů, nebo při technických potížích odpoví na Vaše dotazy pracovníci obchodního nebo servisního oddělení.

SKISLOVENSKÝ MOTOROVÝ KŘOVINOŘEZ 357GBC, 357GBC-S, 357GBC-EL POUŽIVATELSKÁ PŘÍRUČKA

Technické specifikácie

Modely	357GBC, 357GBC-S	357GBC-EL
Hmotnosť (bez rezného ústrojenstva a palivá), (kg)	7.96	7.96
Typ motora	1E40F-5TS	1E40F-5TS
Objem palivovej nádrže (litrov)	1.2 l	1.2 l
Priemer noža (mm)	255	255
Počet zubov	3T, 40T	3T, 40T
Priemer otvoru pre upevnenie (mm)	25.4	25.4
Max. otáčky noža (ot / min)	10 000	10 000
Zdvihový objem (cm ³)	42.7CC	42.7CC
Otáčky motora pri chode naprázdno (ot / min)	3000	3000
Výkon motora	1,25 kW	1,25 kW
Hodnoty vibrácií (na rukoväť) stanovené v súlade s ISO 22867:2021, m/s ²	10,5	10,5
Hodnoty ekvivalentnej hladiny akustického tlaku stanovené v súlade s ISO 22868:2021, dB	L pA =102 dB(A), K=3 dB(A)	L pA =102 dB(A), K=3 dB(A)

Hodnoty ekvivalentnej hladiny akustického výkonu určené v súlade s normou ISO 22868:2021 (ak je to možné), dB	L WA =110 dB(A), K=3 dB(A)	L WA =110 dB(A), K=3 dB(A)

Popis zariadenia (Kreslenie 1)

1. Palivová nádrž	6. Páčka plynová.
2. Regulácia výkonu sa STOP tlačidlom	7. Rúrka prenosu
3. Karburátor / vzduchový filter	8. Skriňa prevodovky
4. Tyč s riadiadlami	9. Rezné ústrojenstvo
5. Antivibračné podpera.	10. Bezpečnostný kryt

POZORNESIPREČÍTAJTETENTONÁVODSKÓR, AKOZAČNETEPRACOVAŤ SOZARIADENÍM

UPOZORNENIE

NEZABUDNITE SI PREČÍTAŤ TEXT U TOHTO SYMBOLU, PRETOŽE SA TÝKA DŹELEŽITÝCH BEZPEČNOSTNÝCH PREDPISOV.

BEZPEČNOSTNÉ PREDPISY

Než začnete pracovať so strojom

- ♦ Tento krovinorez je určený len na kosenie trávy, krovín, rozvetvených krovín a trsov rastlín. Akékoľvek iné použitie krovinorezu, neuvedené v tejto príručke, by mohlo ohroziť bezpečnosť vašich pracovníkov.
- ♦ Pozorne si prečítajte pokyny, týkajúce sa bezpečnosti ešte skôr, ako začnete pracovať. Uložte tento návod na použítie na bezpečné miesto, aby ste sa do neho mohli pozrieť, ak by vznikol nejaký problém.
- ♦ Krovinorez, ktorý ste si kúpili, je určený len na kosenie trávy, rozvetvených krovín a trsov rastlín.
- ♦ S krovinorezom smú pracovať len dospelé a oprávnené osoby, ktoré absolvovali školenia a oboznámené s funkciou a činnosťou krovinorezu kvalifikovaným odborníkom alebo Vaším miestnym predajcom.
- ♦ Ako užívateľ krovinoreza ste zodpovední za bezpečnosť akékoľvek osoby alebo predmetu, ktoré by mohli stáť vo vnútri vášho pracovného priestoru.
- ♦ Všetky osoby, zvieratá a chĺstovité predmety sa musia držať vo vzdialenosti minimálne 15 metrov od stroja a pracovnej plochy.
- ♦ S krovinorezom pracujte len vtedy, ak ste zdravotne v poriadku; nemali by ste užívať alkohol ani lieky, ktoré by mohli znížiť vašu pozornosť.
- ♦ S krovinorezom pracujte výhradne za denného svetla a pri dobrej viditeľnosti.
- ♦ Vždy noste vhodný pracovný odev a zodpovedajúce ochranné pomôcky: uzavreté pracovné obuv alebo čizmy s protišmykovou podrážkou, ochrannú prilbu a rukavice. Nikdy nezabudnite okuliare alebo ochranný štít a na ochranu sluchu pred vysokou hladinou hluku používajte ochranné slúchadlá. Stiahnite si vlasy, aby vám nepadali na ramená.
- ♦ Nikdy nepoužívajte iné rezné ústrojenstvo, než aké bolo dodané výrobcom a používajte výhradne originálne náhradné diely, dodávané výrobcom. Nikdy neodkladajte osobné ochranné pomôcky, pretože by to mohlo ohroziť vašu bezpečnosť.
- ♦ Používajte výhradne rezné ústrojenstvo v perfektnom stave. Nikdy nepoužívajte zlomené, opotrebované, deformované, zohýbané alebo popraskané reznej časti.
- ♦ Nikdy nespúšťajte a nepoužívajte zariadenie blízko budovy alebo vo vnútri budovy, pretože existuje určité riziko intoxikácie výfukovými plynmi. S palivom manipulujte výhradne v otvorenom priestore, mimo zdrojov tepla, iskiev alebo plameňa a samozrejme s vypnutým motorom. Pri manipulácii s palivom nikdy nefajčíte a nepoužívajte telefón.
- ♦ Uistite sa, že všetky bezpečnostné zariadenia a ochranné pomôcky sú v dobrom prevádzkovom stave. Všetky opravy a výmeny dielov sa môže vykonať len pri vypnutom motore a zastavenom reznom ústrojenstve.
- ♦ Majte na pamäti dlhšie trvajúci vplyv vibrácií. Doporučujeme čas od času prerušiť prácu a urobiť si krátke prestávky.
- ♦ Sekaná tráva a krovie, zvrínené vo vzduchu, môže spôsobovať alergické reakcie.

Piktogramy zamerané na bezpečnosť

	Varování, upozornění, nebezpečí
	Prečítajte si dokumentaci a bezpečnostní pokyny, obsažené v tomto návodu k použití.
	Při práci používejte osobní ochranné pomůcky k ochraně zraku a sluchu. Noste ochrannou prilbu.
	Noste ochrannú obuv/rukavice.
	Ruce a nohy sa musia držať v bezpečnej vzdialenosti od rezného ústroja.
	Pre spuštění stroja stlačte červené tlačidlo na pravej rukojeti.
	Dávejte pozor na možné odlietavaniu předmětů.
	Varování: osoby, zvieratá a chĺstovité predmety nesmie stáť bližšie ako 15 metrov okolo pracovnej plochy.
	Garantovaná hladina hluku.
	Nebezpečí, riziko intoxikácie
	Horký povrch, nebezpečenstvo popálenia
	Nebezpečenstvo požiaru alebo výbuchu

Popis bezpečnostního zařízení ochranných pomůcek (Kreslenie 2)

- A. Ochranná prilba
- B. Sluchátka
- C. Štít - ochrana pred možnými odletujúcimi predmety
- D. Popruh Rukavice
- E. Kryt rezného ústroja
- F. Ochranná obuv
- G. Pevný pracovný odev
- H. Antivibračná podpera
- I. Rukovät s páčkou ovládania otáčok motora a s tlačidlom Stop
- J. Motor s ochranou proti prehriatiu

MONTÁŽ

Pred začatím práce sa uistite, že sú všetky diely správne namontované.

Montáž riadiadl (Kreslenie 3)

Celá riadiadla s páčkou ovládania otáčok motora a s tlačidlom STOP usadte do kovového držiaka riadiadl. Uistite sa, že máte paže a zápästia v normálnej pracovnej polohe mierne ohnuté. V správnej polohe riadiadla zafixujte 4 skrutkami. Uistite sa, že sú všetky 4 skrutky dobre dotiahnuté.

Montáž ochranného krytu (Kreslenie 4)

Tento ochranný kryt musí byť upevnený na opere u skrine prevodovky pomocou dvoch skrutiek. Prichyťte ho skrutkou uprostred spodnej časti držiaka, nasadte na hornú časť držiaku a pripnite druhú skrutku.

Popruh

Dodávaný popruh má vypodloženie pre ochranu bedier. Musí sa nosiť tak, že je ochrana bedier na pravej strane.

Vyváženie stroje

Než začnete pracovať, musíte si popruh nastaviť tak, aby bol stroj vyvážený:

Nasaďte si popruh a zavesťe krovinorez.

- ◊ Upravte polohu upínacieho ústrojenstva na tyči, aby ste mali dokonale vyváženú zadnú a prednú časť stroja.
- ◊ Ak používate zariadenie s hlavou s nylonovou strunou, musíte nastaviť pás tak, aby vzdialenosť medzi zemou a nylonovou hlavou ležala v rozmedzí 0 a 300 mm. Používajte Ak trízubý nôž, musíte bezpečnostný pás upraviť tak, aby vzdialenosť medzi zemou a nožom ležala v rozmedzí 100 a 300 mm

Typy rezného ústrojenstva

Bezpečný a ekonomický prevádzku vyžaduje používanie zodpovedajúceho typu rezného ústrojenstva.

Trízubý nôž a hlava s nylonovou strunou, dodávané so strojom sú ústrojenstvo, určené pre väčšinu oblastí použitia. Používajte len originálne náhradné diely, pretože tie sú určené výrobcom konkrétne pre váš model.

Nikdy nepoužívajte oceľové dróty ani iné materiály.

Montáž hlavy s nylonovou strunou (Kreslenie 5)

Naskrutkujte strunovú hlavu so stredovým skrutkou a patrične ich dotiahnite.

Vložte skrutku do 2 otvorov (jeden v oceľovom chrániči a druhý v poistnej matici).

Uistite sa, že hlava s nylonovou strunou je úplne a bezpečne upevnená.

Montáž trízubého nože

Usaďte trízubý nôž na stredový podložku (popisom nahor).

Usaďte späť veľkú podložku, ktorá bude nôž pridržiavať.

Naskrutkujte stredový skrutka so spodnou šošovkou a patrične ich dotiahnite.

Upínací moment: 30 Nm.

Uistite sa, že je nôž úplne a spoľahlivo upevnený.

Uistite sa, že sú všetky diely rezného ústrojenstva bezpečne upevnené tak, ako je uvedené vyššie.

Ak nebude nôž správne usadený, môže spôsobiť vážne škody na MAJETKU A PORANENIA OSÔB.

HLAVNÉ ČASTI KROVINOREZA:

1. Palivová nádrž
2. Regulácia výkonu sa STOP tlačidlom
3. Karburátor / vzduchový filter
4. Tyč s riadidlami
5. Antivibračné podpera.
6. Páčka plynová.
7. Rúrka prenosu
8. Skriňa prevodovky
9. Rezné ústrojenstvo
10. Bezpečnostný kryt

Nikdy nepoužívajte hlavy s nylonovou strunou ani trízubé nože iné, než aké dodal výrobca. Vždy používajte rezné ústrojenstvo v dokonalom stave, bez deformácií, preliačiny, deformovaných alebo zlomených zubov, čo by mohlo viesť k zničeniu rezného ústrojenstva.

Pri vysokých otáčkach by mohli vysokou rýchlosťou odletieť rôzne predmety, ktoré by mohli vážne zraniť osoby alebo poškodiť majetok.

Výrobca nepreberá zodpovednosť v prípade nesprávneho použitia stroja.

PRED ZAČATÍM PRÁCE

Skôr než začnete pracovať, uistite sa, že je rezné ústrojenstvo dokonale zmontované, upevnené a správne vycentrované.

Uistite sa, že sú všetky skrutky a matice úplne dotiahnuté. Takisto sa uistite, že je správne usadený aj bezpečnostný kryt. Ak je to možné, vyčistite pracovnú plochu a zbavte ju takých predmetov, ako sú klince, kovový drôt, kamene, úlomky skla, ktoré by mohli odletieť alebo sa zachytiť do rezného ústrojenstva.

Je zakázané spúšťať stroj v uzavretom priestore alebo v budovách. Inhalácia výfukových plynov môže spôsobiť závažnú intoxikáciu.

Ak sekáte znečistenú trávu, buďte veľmi opatrní, pretože odlietaniu rezané trávy a kúskov rastlín môže viesť k intoxikácii. Používajte vhodné ochranné pomôcky.

SPUSTENÍ MOTORU

Palivová zmes: výhradne 1 : 25

Používajte čistý bezolovnatý benzín s oktánovým hodnotením 95% a 100% syntetický olej, navrhnutý špeciálne pre dvojitaktné motory s vysokým

výkonom, pripravte si zmes z 25 častí, benzín, 1 diel oleja.

Pomocou syntetický olej, navrhnutý špeciálne pre dvojitaktné motory, zničenie tvorby emisií oxidu vkladá na sviečkach, piest, šál a vo valci, a tiež emisie výfukových plynov. Týmto sa zabezpečí dokonalé mazanie, ktorá zaručuje dlhú životnosť motora.

Je veľmi dôležité, aby ste používali výhradne čistý benzín dobrej kvality a značkový olej. Zmes benzínu a oleja treba spotrebovať do troch týždňov od okamihu, kedy ste ju pripravili.

Je absolútne nevyhnutné pripraviť zmes benzínu a oleja ešte skôr, než ju nalejete do palivovej nádrže. Správnu zmes získate tak, že do kanistra s benzínom prilejete olej v správnom pomere. Túto činnosť je potrebné vykonávať na otvorenom priestranstve, pri vypnutom motore a mimo akékoľvek zdrojov plameňa alebo iskier, nesmiete fajčiť ani používať telefón. Pred použitím pretrepte zmes v kanistri a v palivovej nádrži.

Potom môžete pokračovať naliatím zmesi do palivovej nádrže - odskrutkujte viečko nádrže a nalejte zmes benzínu a oleja pomocou lievika, dávajte pozor, aby ste nerozstríkali zmes okolo seba a aby ste si nezašpinili odev. Ak sa tak stane, utrite postriekaná miesta čistým hadrom.

Motor štartuje minimálne tri metre od miesta, kde ste plnili palivovú nádrž, aby ste zabránili nebezpečenstvu prípadného požiaru.

Nikdy nenalievajte palivovú zmes do nádrže, ak je motor horúci.

Štartovanie motoru

Ak chcete spustiť motor, vykonajte tieto kroky:

1. Stlačte červený gombík na pravom rukoväti po uplynutí všetkých dôležitých krokov prípravy a použitia palivovej zmesi.
2. Čtyrikrát alebo päťkrát stlačte palivovú pumpu pod karburátorom, aby sa dostala palivová zmes z palivových nádrží do všetkých častí palivového rozvodu.
3. Páčka štartéra prepnite do tejto polohy << IN >>.
4. Lavou rukou uchopte krovinorez (uistite sa, ZE JE stroj Dobre Vyvážený Že SÚ rukoväti umiestnené Pre Váš vo vhodnej polohe) s pravou rukou pomaly potiahnite rukoväť štartovacej šnúry, ABY západky dosadli na zotrvačnik.
5. 4x alebo 5x pevne zatiahnite za rukoväť štartovacieho šnúry, až k motoru spustíte; Ak už chcete stlačiť páčku plynu, prepnite červené tlačidlo späť do polohy << OFF >>.
6. Po spustení motora uvoľnite páčku štartéra do tejto polohy << II >>.
7. Nikdy nezahrávajte na plnú dážku, aby nedošlo k jeho poškodeniu.

Ak sa nepodarí motor naštartovať, môže to byť vďaka sviečkou. V takom prípade vyskrutkujte sviečku, vyčistite ju a vytrite, niekoľkokrát zatiahnite za štartér (bez sviečky), aby ste vyčistili a odvodzili spalovaciu komoru.

⚠ DÔLEŽITÉ

Ak je motor teplý, všetky tieto operácie nie sú nevyhnutné, stačí iba zatiahnuť za štartér, aby motor nastartoval.

Pri voľnobehu by sa nemalo otáčať.

Pre kosu 357GBC-EL je možné naštartovať teplý motor pomocou elektrického štartéra (kreslenie 1, №13). Aby ste to použili

- ◊ Nainštalujte poistku do elektrického štartéra
- ◊ Stlačte štartovacie tlačidlo na kryte elektrického štartéra pri štartovaní zo zeme (alebo na rukoväti kopy pri štartovaní z vyloženia) a podržte ho, kým motor nenaskočí (NIE VIAC AKO 3-5 SEKUND).
- ◊ Po naštartovaní motora uvoľnite štartovacie tlačidlo.

⚠ POZNÁMKA:

Ak po stlačení štartovacieho tlačidla na elektrickom štartéri nič sa nestalo, skontrolujte:

- ◊ či sú batérie elektrického štartéra nabité (ak sú batérie vybité, nabite pomocou dodanej nabíjačky)
- ◊ poistka je správne nainštalovaná.
- ◊ Neporušenosť poistky.
- ◊ Zastavenie motora
- ◊ Prepnite spínač do polohy STOP

Záběh

Počas prvých desiatich hodín nechajte motor bežať iba na stredných otáčkach. Doporučujeme nepoužívať plný výkon motora, pretože je potrebné, aby motor a jednotlivé časti zaběhly. Po tomto záběhu motora dosiahne maximálny výkon.

Po prvých dvoch hodinách práce vykonajte prestávku a skontrolujte, či sú všetky skrutky a matice dobre utiahnuté - v prípade potreby vyťahnite.

Model 357GBC-S je vybaven dělitelnou tyčí 11, kterou sestavíte

PRO-CRAFT

vložení opacných částí, dokud západka nezapadne na své místo, a zatím ji zadržujte 12 (Kreslenie 1)

POUŽÍVÁNÍ KROVINOREZU

Aké ochranné prostriedky používate s jednotlivými reznými zariadeniami? Bezpečnostní kryt je dvojbarevný (hlavná časť môže byť ľubovoľnej farby + malý čierny držiak je vždy čierny).

1. Ak chcete použiť hlavu s nylonovou strunou Musí sa používať bezpečnostní kryt, a to jeho časť (hlavná časť ľubovoľnej farby + malý čierny držiak)
2. Ak chcete použiť trizubý nôž Musíte demontovať malý čierny držiak a použiť iba hlavný diel bezpečnostného krytu..

Použite výhradne rezné zariadenie dodávané výrobcom. Akékoľvek iné nože, prípadne listy pily sú ZAKÁZANÉ.

Tento krovinores je určený výhradne na kosenie trávy, rezanie krovia, rozvetvených kríkov a trsov rastlín.

- ♦ Uistite sa, že je krovinores dokonale vyvážený (motor a rezné ústrojenstvo). Rezné ústrojenstvo musí byť rovnobežne so zemou.
- ♦ Niekoľkokrát pridajte plyn, bez toho aby ste dosiahli plných otáčok a bez začatia práce, aby ste sa uistili, že všetko funguje správne.
- ♦ Iba v prípade, že je hlava s nylonovou strunou alebo trizubý nôž úplne v pokoji, môžete prejsť na pracovnú plochu, pričom stroj držte tak, aby rezné ústrojenstvo bolo vo výške pod pásom a ďalej od tela. Uistite sa, že v okruhu 15 metrov nie sú žiadne osoby, zvieratá ani nič iné.

Postavte sa pevne na obe nohy, aby ste dobre držali rovnováhu.

Sekanie trávy

Sekejte trávu tak, ako by ste boli v koridore širokom 1,5 metra, pohybujte sa krok za krokom a stroj natáčajte striedavo doprava a doľava. Pri každom kroku sa uistite, že stojíte pevne na oboch nohách a máte rovnováhu. Pokiaľ na trávu používate trizubý nôž, tak vždy koste sprava doľava a riadok pokosenéj trávy nechávajte za sebou po ľavej strane pre ľahké hrabanie a čistenie.

Ak je to možné, odstráňte zo zeme kamene, aj tie malé, hromady hliny, malé kúsky dreva a čokoľvek, čo by mohlo byť v trávě skryté alebo zle viditeľné. Ak náhodou zasiahnete veľký predmet alebo ak zablokujete rezné ústrojenstvo v dôsledku preťaženia alebo ak sa tráva alebo iný materiál namotá na rezné ústrojenstvo, je nutné: znížiť otáčky až na voľnobeh a vypnúť motor stlačením tlačítka STOP na rukoväti. (Nutné je vyčkáť než sa zotravnosťou dotocí rezný nástroj.)

Položte krovinores na zem a skontrolujte, že sa rezné ústrojenstvo nepoškodilo - nezlomili so zubami, nôž nemá trhliny. V prípade potreby rezné ústrojenstvo vymeňte. Ak sa iba namotaný tráva, odstráňte ju a rezné ústrojenstvo vyčistite. Pri tejto operácii používajte rukavice.

Pri tejto operácii je vždy potrebné mať ochranné rukavice a tlačidlo STOP musí byť stlačené.

Ak sú 2 nylonové struny príliš krátke, tak pridajte plyn a hlavou s nylonovými strunami zľahka udríte o zem, 2 nylonové struny sa automaticky vysunú a zarezú na správnu dĺžku. V prípade potreby tento krok zopakujte.

Správne použitie tzbého nože (Kreslenie 3)

Ak používate krovinores, musia byť všetky ochranné systémy a bezpečnostné diely v poriadku a funkčné.

Používanie trizubého nože muža spôsobovať nebezpečný spätný náraz, ak nebudete dodržiavať tieto záväzné bezpečnostné normy.

Dôkladne si prezrite náčrtok na tejto strane. Pokiaľ režete malý stromček, vždy je potrebné mať rezné ústrojenstvo v polohe << A >>.

Položu << B >> môžete používať iba v prípade, že držíte stroj veľmi pevne. Neodporúča sa.

Položa << NO >> je zakázaná, pretože môže spôsobiť úrazy a je nebezpečná pre osoby, zvieratá aj predmety. Túto polohu nikdy nepoužívajte.

Všetky ochranné zariadenia i bezpečnostné diely musia byť udržiavané v riadnom funkčnom stave.

Počas montáže, opravy a čistenie musí byť motor úplne zastavený.

Tlačidlo << STOP >> musí byť stlačené.

Pri práci prenáša krovinores chvění na osobu, která ho používá. Toto chvění může vyvolávat zvýšenou únavu. Z tohoto důvodu doporučujeme dělat během práce pravidelné přestávky. Stroj je vybaven zařízením, které potlačuje chvění. Přesto doporučujeme po několika hodinách práce udelat přestávku (na 5-10 minut) a nechat motor běžet na volnoběhu, aby se ochladil proudem vzduchu, vytvářeným oběžným kolem.

ÚDRŽBA

Nastavenie karburátora

PRO-CRAFT

Počas normálnej práce môže na karburátora dôjsť k miernym zmenám, najmä v prípade, že sa niekoľkokrát zmenili pracovné podmienky, po rade hodín práce alebo kvôli zmenám okolitej teploty či tlaku.

Nastavenie karburátora pri vysokých otáčkach

Pokiaľ bude karburátor vyžadovať nastavenie, postupujte nasledovne:

- ♦ Zaskrutkujte žltý skrutku na karburátora po smere hodinových ručičiek až na doraz, ale nikdy nie silou.
- ♦ Z tejto polohy uvoľníte skrutku o jeden a pol otáčky.
- ♦ Naštartujte motor a zvyšujte otáčky až na plný výkon.
- ♦ Nájdite miesto, kedy je motor na max. otáčkach - pozvoľným otáčaním skrutky na ktorúkoľvek stranu vždy o cca 1/8 otáčky.
- ♦ Keď nájdete miesto max. Otáčok motora, povoľte skrutku o 1/4 otáčky, čím zväčšíte vstrek zmesi. Nastavenie voľnobehu
- ♦ Uťahnite alebo povoľte škrtiacej ventil tak, aby ste dostali cca 2500 otáčok motora.
- ♦ Toto nastavenie vyžaduje špeciálnu nástroj. Pokiaľ ho nemáte, spojte sa s autorizovaným servisným strediskom.

Aby mohlo byť nastavenie správne, je potrebné

túto operáciu vykonávať, ak je motor teplý.

Prevodovka

Každých 25 hodín prevodovku premažte. Odskrutkujte bočné zátku na prevodovke a vhodným nástrojom doplňte mazaciu tuk. Použite špeciálny tuk pre prevodovky, ktorý je odolný voči vysokým teplotám. Zátku zaskrutkujte na doraz.

Uistite sa, že je rezné ústrojenstvo úplne zastavené a nebeží už motor.

Údržba a uloženie stroja po skončení práce

Po skončení práce vyčistite celý krovinores, zbavte ho trávy a špiny a uistite sa, že na reznom ústrojenstvo nie sú namotané žiadne rastliny; vložte krovinores do pôvodnej krabice, aby počas prepravy nedošlo k poraneniu vás ani iných osôb.

Dávajte pozor, aby ste pri pokladaní krovinoresu na zem nepoškodili palivovú nádrž. Krovinores by vám nemal spadnúť na zem, pretože by sa mohol poškodiť.

Ak krovinores nebudete používať dlhšie ako 1 mesiac, postupujte nasledovne:

- ♦ Úplne vyprázdňte palivovú nádrž.
- ♦ Ochráňte všetky kovové diely pred koróziou nanesením tenkej vrstvy oleja.
- ♦ Odskrutkujte sviečku, nakvapkajte pár kvapiek oleja do valca, 2x až 3x zatiahnite za štartér, aby sa olej dostal na všetky miesta a zaskrutkujte sviečku späť.
- ♦ Každých 60 dní odporúčame motor spustiť na niekoľko minút.
- ♦ Pred akýmkoľvek použitím dôkladne premiešajte zmes v palivovej nádrži, aby sa olej zmiešal s benzínom.

PROBLÉMY

Strata výkonu alebo náhle zastavenie motora

- ♦ Skontrolujte, či nemáte prázdnu palivovú nádrž.
- ♦ Palivová zmes sa nedostala až do karburátora. Vyčistite alebo vymeňte palivový filter v nádrži.
- ♦ Do palivovej zmesi sa dostala voda. Vyčistite celý systém rozvodu paliva.
- ♦ Vzduchový filter je znečistený. Vyčistite vzduchový filter. Premyte filtračnú vložku mydlovou vodou. Usušte ju, natrite olejom a vložte späť do filtra.
- ♦ Karbónové usadeniny vo valci, výfukovom potrubí alebo tlmičmi. Tlmič vyčistite alebo vymeňte.
- ♦ Nutná je aj kontrola a prípadné čistenie zapaľovacie sviečky.

Zlá kvalita rezu

- ♦ Strihanie príliš vysoké alebo príliš hustej trávy pre výkon motora.
- ♦ namotaný tráva na reznom ústrojenstva.
- ♦ Ak používa sa trizubý nôž: ostrie je opotrebované alebo nie je dostatočne ostré. Nôž vymeniť.

Deklarované hodnoty hluku a vibrácií

Krovnorezy	A	B
357GBC	LWA = 110 dB	ahvd = 10,5 m.s ⁻²
357GBC-S	LWA = 110 dB	ahvd = 10,5 m.s ⁻²
357GBC-EL	LWA = 110 dB	ahvd = 10,5 m.s ⁻²

Vysvetlivky:

A = garantovaná hladina akustického výkonu stroja LWA (podľa NV č.9 / 2002 Zb., Príloha č. 3, časť B, bod 25 a STN ISO 3744)

B = deklarovaná súhrnná hodnota zrýchlenia vibrácií prenášaných na ruku-pažu obsluhy ahvd (podľa STN EN ISO 22867 a STN EN ISO 20643)

Vzhľadom k tomu, že deklarované hladiny akustického tlaku A na pracovnom mieste obsluhy prekračujú hodnotu 85 dB, je nutné používať osobné ochranné pomôcky proti hluku. Vzhľadom k prekročeniu odporúčaných hodnôt hluku a vibrácií dodržujte pri práci so strojom tieto pokyny:

- chráňte sluch vhodnými ochrannými pomôckami podľa ČSN EN 352-1 (mušľové chrániče sluchu) alebo STN EN 352-2 (ušné zátky). Tieto pomôcky žiadajte u svojho predajcu;
- prácu so strojom prerušujte po maximálne 20 minútach prestávkami v dĺžke trvania minimálne 10 minút. Obsluha nesmie byť pri týchto prestávkach vystavená pôsobeniu iného zdroja hluku alebo vibrácií;
- pri práci používajte pracovné pomôcky schválené podľa ČSN EN 166 alebo STN EN 1731 (príliehavý odev, pevnú obuv, pracovné rukavice a ochranné okuliare).

Garantovaná hladina akustického výkonu kroviny rezov LWA = 110 dB

**VAROVANIE!**

Používanie zmesi benzínu a oleja do motora, ktorá nespĺňa požiadavky výrobcu, povedie k strate záruky.

Používajte výhradne rezná ústrojenstva, dodávaná výrobcom.

Použitie píľového listu pre krovinozre je prísne zakázané.

LIKVIDÁCIA OBALOV A STROJE PO SKONČENÍ ŽIVOTNOSTI

Po vybavení stroja ste povinný vykonať likvidáciu obalov s využitím druhých surovín, podľa zákona o odpadoch č. 314 / 2006Sb. (V znení neskorších úprav) a vzhľadom na vyhlášky miestne príslušných mestských alebo obecných úradov.

Pri likvidácii stroja po skončení životnosti odporúčame postupovať nasledujúcim spôsobom:

- Zo stroja demontujte všetky diely, ktoré sa dajú ešte využiť.
- Demontujte diely z plastov a z farebných kovov. Odstrojenie zvyšok stroja a demontované diely zlikvidujte podľa zákona č. 314 / 2006Sb. (V znení neskorších úprav) a vzhľadom na vyhlášky miestne príslušných mestských alebo obecných úradov.

POKYNY PRE OBJEDNÁVANIE NÁHRADNÝCH DIELOV

Pri objednávaní náhradných dielov uvádzajte pre ľahšiu identifikáciu nasledujúce údaje:

- typ stroja, typ motora, výrobné číslo a rok výroby stroja
- výrobcom v zozname súčasťou určenej objednávacie číslo a jeho názov
- počet objednaných kusov pri každej položke zvlášť
- presnú adresu, popri prípade telefónne číslo, číslo faxu či e-mailovú adresu
- ak si nebudete istí svojou správnou identifikáciou súčasti, zašlite poškodenú súčasť buď najbližšiemu servisnému stredisku, alebo predajcovi
- všetky súčasti objednávajte v najbližšom servisnom stredisku, alebo u Vášho predajcu

V prípade akýchkoľvek nejasností ohľadom náhradných dielov, alebo pri technických problémoch odpovie na Vaše otázky pracovník obchodného alebo servisného oddelenia.

HR|HRVATSKI
BENZIN ECSETVÁGÓ
357GBC, 357GBC-S, 357GBC-EL
HASZNÁLATI ÚTMUTATÓ

Műszaki jellemzők

Modellek	357GBC, 357GBC-S	357GBC-EL
Súly (vágószerkezet és üzemanyag nélkül), (kg)	7.96	7.96
A motor típusa	1E40F-5TS	1E40F-5TS
Az üzemanyagtartály térfogata	1.2 l	1.2 l
A kés átmérője (mm)	255	255
Az pengék száma	3T, 40T	3T, 40T
Rögztési furat átmérője (mm)	25.4	25.4
A kés maximális forgási sebessége (ford. / perc)	10 000	10 000
A hengerek űrtartalma (cm ³)	42.7CC	42.7CC
A motor forgási sebessége üresjáratban (ford. / perc)	3000	3000
Snaga motora	1,25 kW	1,25 kW
Vibracija se mjeri i ukupna vrijednost ekvivalentne vibracije izračunava se za svaku ruku u skladu s ISO 22867:2021	10,5	10,5
Values for the equivalent A-weighted emission sound pressure level at the operator position, determined in accordance with ISO 22868:2021, together with the uncertainty of the stated values, both in dB	L pA = 102 dB(A), K=3 dB(A)	L pA = 102 dB(A), K=3 dB(A)
Values for the equivalent A-weighted sound power level, determined in accordance with ISO 22868:2021 (if required), together with the uncertainty of the stated values, both in dB	L WA = 110 dB(A), K=3 dB(A)	L WA = 110 dB(A), K=3 dB(A)

Leírás (Kép 1)*

- | | |
|--|-------------------------------------|
| 1. Üzemanyag tartály | 6. Fordulatszám szabályzó kar. |
| 2. Teljesítmény szabályzó STOP gombbal | 7. A hajtáslánc csőve |
| 3. Karburátor / levegősűrű | 8. A sebesség váltó szekrény kerete |
| 4. Rúd fogantyúkkal | 9. Vágószerkezet |
| 5. Vibrációbiztos támaszték. | 10. Védőburok |

MIELŐTT HASZNÁLATBA VENNÉ A SZERSZÁMOT, KÉRJÜK FIGYELMESEN OLVASSA EL A JELEN ÚTMUTATÓT

**VEGYE FIGYELEMBE**

NÉ FELJEJTSE EL ELOLVASNI AZ ILYEN JELZÉS MELLETT LEVŐ SZÖVEGET, MIVEL AZ A BIZTONSÁGTECHNIKA FONTOSZ SZABÁLYAI KÖZÉ TARTOZIK.

BIZTONSÁGI SZABÁLYOK:**Mielőtt használatba venné a szerszámot**

Ez a sövényvágó csak fű nyírására, bokrok, szétágazó bozótosok illetve csomósan növénnyek vágására szolgál. A sövényvágónak bármilyen más, a jelen útmutatóban fel nem sorolt célú felhasználása veszélybe sodorhatja munkásainak biztonságát.

- ♦ Mielőtt megkezdené a munkát, figyelmesen olvassa el a biztonsági útmutatót. Őrizze meg a jelen útmutatót biztonságos helyen, hogy bármely meghibásodás esetén el tudja azt olvasni.
- ♦ Az ön által vásárolt sövényvágó csak fű nyírására, bokrok, szétágazó bozótosok illetve csomósan növénnyek vágására szolgál.
- ♦ A sövényvágóval csak felnőtt szakképzett és kellő képen betanított személyek dolgozhatnak, akiket minősített szakember vagy az önkéntes helyi márkaképviseelője ismertetett meg a sövényvágó rendeltetésével és üzemelésével.

- ◊ Mint a sövényvágó felhasználója, ön felelősséggel tartozik bármely, esetlegesen az ön munkavégzési területén belül tartózkodó személy, vagy tárgy biztonságáért.
- ◊ Minden embernek állatnak, és kényes tárgynak a szerszámtól és a munkavégzési területtől legalább 15 méteres távolságban kell lennie.
- ◊ Csak akkor dolgozzon a sövényvágóval, ha ön egészséges; önként nem szabad szeszesitalt, vagy a figyelmét csökkentő gyógyszereket fogyasztania.
- ◊ A sövényvágóval kizárólag nappali fénynél és jó látási viszonyok között dolgozzon.
- ◊ Mindig viseljen megfelelő munkaruhát és megfelelő védő felszerelést: Csúszásmentes talppal rendelkező, zárt munkavédelmi cipőt, védő sisakot és kesztyűt. Soha ne feledkezzen meg a védőszemüvegről, vagy védőálarcról és hallásának a nagy szintű zajtól való védelmére mindig vegyen fel védő fülhallgatót. Haját fogja össze hátul, hogy ne essen le a vállára.
- ◊ Soha ne használjon más vágószerkezetet, mint a gyártó által szállított, és csak a gyártó által szállított eredeti tartalék alkatrészeket használjon. Soha ne vegye le a személyi védelmi eszközöket, mivel ez veszélybe sodorhatja az ön személyes biztonságát.
- ◊ Csak ideális állapotban levő vágószerkezetet használjon. Soha ne használjon törött, elkopott, deformálódott, elhajlott, vagy megrepedezett vágó alkatrészeket.
- ◊ Soha ne indítsa be és ne használja a szerkezetet épületek közelében és épületeken belül, mivel fenn áll a kipufogó gázoktól való mérgezés veszélye. Az üzemanyaggal végzett műveleteket csak szabad ég alatt hajtsa végre, hőforrásoktól, szikraforrásoktól illetve lángforrásoktól távol, és természetesen kikapcsolt motor mellett. Az üzemanyaggal való műveletek során soha ne dohányozzon, és ne használjon mobil telefont.
- ◊ Győződjön meg róla, hogy minden védelmi szerkezet és védő berendezés üzemképes, jó állapotban legyen. Minden javítási művelet és alkatrészcsere csak leállított motor és leállított vágószerkezet mellett végezhető.
- ◊ Mindig emlékezzen rá, hogy a hosszan tartó vibrációs hatás káros. Javasoljuk, hogy időről időre állítsa le a munkálatokat és tartson szünetet.
- ◊ A levegőben lebegő aprított fű- és bokormaradványok allergikus reakciót válthatnak ki.

Biztonságra irányuló piktogramok

	Figyelmeztetés, óvva intés, veszély
	Olvassa el a jelen használati útmutatóban levő biztonságtechnikai útmutatót és szabályokat.
	Látásának és hallásának védelmére munkavégzés közben viseljen egyéni védőeszközöket. Vegyen fel védő sisakot.
	Ugyanígy vegyen fel védő lábbelit és kesztyűt.
	Kezei és lábai soha sem közeledhetnek a forgó részekhez. Mindig tartson biztonságos távolságot a vágószerkezettől.
	A szerszám beindításához nyomja meg a jobb fogantyún levő piros gombot.
	Figyeljen oda a szerszámtól esetlegesen elrepülő tárgyakra.
	Figyelmeztetések: az embereknek, állatoknak és érzékeny tárgyaknak a munkavégzési zónától legalább 15 méteres távolságban kell lenniük.
	Garantált zajszint.
	Mérgezési veszély, kockázat.

	Forró felület, égésveszély.
	Tűveszély, robbanásveszély.

A védő berendezések és a védelmi eszközök leírása (Kép 2)

- A. Védő sisak
- B. Fülhallgató
- C. Védőálarc az esetlegesen elrepülő tárgyaktól való védelemre
- D. Pánt
- E. Kesztyű
- F. A vágószerkezet burka
- G. Munkavédelmi cipő
- H. Erős védőruha
- I. Vibrációbiztos támaszték
- J. A motor sebességének szabályozására szolgáló és STOP gombbal szerelt fogantyúk
- K. Túlhevülés védelemmel ellátott motor

ÖSSZESZERELÉS

Az összeszerelés előtt győződjön meg róla, hogy minden alkatész helyesen van felszerelve.

A fogantyúk felszerelése (Kép 3)

A motor sebességének szabályozására szolgáló és STOP gombbal szerelt fogantyúkat helyezze a fém rögzítőelembe. Győződjön meg róla, hogy a kezei és csuklója szabályos munkahelyzetbe vannak meghajlítva. Rögzítse a 4 csavart a kormány helyes állásában. Győződjön meg róla, hogy a 4 csavar jól be legyen szorítva.

A védőburok felszerelése (Kép 4)

Ezt a védőburokot két csavarral kell felerősíteni a sebesség váltó szekrény támaszára. Rögzítse azt egy csavarral a rögzítőelem alsó részének közepén, húzza rá a rögzítőelem felső részére és rögzítse a másik csavarral.

Pánt

A mellékelt pánthon derékvédő bélés van. Úgy kell viselni, hogy a derékvédő a jobb oldalon legyen.

A szerszám kiegyensúlyozása

A munkavégzés kezdete előtt a pánatot úgy kell besabályozni, hogy meg lehessen győződni arról, hogy a szerszám ki van egyensúlyozva: vegye fel a pánatot és akassza fel rá a sövényvágót.

- ◊ A száron levő szorító szerkezetet szabályozza be úgy, hogy ideális kiegyensúlyozott első és hátsó szerszámrészeket kapjon.
- ◊ Ha nyoltdamilos vágószerkezetet használ, akkor a pánatot úgy kell besabályozni, hogy a föld és a hárompengéjű kés közötti távolság 100 -tól 300 mm -ig terjedjen.

A vágószerkezetek típusai

A biztonságos és gazdaságos munkavégzés a megfelelő típusú vágószerkezet alkalmazását követeli meg.

A szerszámmal szállított hárompengéjű kés és a nyoltdamilos vágófej az alkalmazási területek többségére tervezettek. Csak eredeti pótkaltrészeket használjon, mivel azok a gyártó által csak az ön modelljéhez vannak feltüntetve.

Soha ne használjon acélhuzalt, vagy más anyagokat.

A nyoltdamilos fej felszerelése (Kép 5)

Csavarozza fel a fejet a központi csavarral és szorítsa be azt helyesen.

Helyezze be a csavart a 2 furatba (az egyik az acél védőburokban, a másik a zárónyában).

Győződjön meg róla, hogy a nyoltdamilos fej teljes mértékben és megbízhatóan van felrögzítve.

A hárompengéjű kés felszerelése

Helyezze fel a hárompengéjű kést a centerező alátétre (felirattal felfelé).

Helyezze rá a nagy alátétet, amely majd megtartja a kést.

Csavarja be az alsó lencsésű központi csavart és megfelelő módon szorítsa be azt.

A beszorítási erőkar: 30 Nm

Győződjön meg róla, hogy a kés teljes mértékben és megbízhatóan van rögzítve.

Győződjön meg róla, hogy a vágószerkezet minden része megbízhatóan van rögzítve, ahogy az a fentiekben le van írva.

AHA kés helytelenül van felhelyezve, az KOMOLY KÁROKAT OKOZHAT A VAGYONTÁRGYAKBAN ÉS SERŰLÉSEKHEZ VEZETHET.

Soha ne használjon más nyílondamilt vagy kést, mint amelyet a gyártó a csomagban szállít. A vágószerkezetet mindig ideális állapotban használja, a vágószerkezet esetleges roncsolódásához vezetett deformációk, horpadások, deformált, vagy kitört fogak nélkül.

Magas fordulatszámon, nagy sebességnél különféle tárgyak repülhetnek szanaszét, melyek komoly sérüléseket okozhatnak az embereknek vagy megrongálhatják a vagyontárgyakat.

A szerszám esetleges helytelen kezelése esetén gyártó felelősséget nem vállal.

Model 357GBC-S opremljen je cijev pogonske osovine trimera 11, da biste je sastavili, umetnite suprotno dijelove dok zasun ne klikne i zategnite privrščivač 12 (Sl. 1).

A MUNKAVÉGZÉS KEZDETE ELŐTT

Mielőtt hozzákézne a munkavégzéshez, győződjön meg róla, hogy a vágószerkezet ideálisan van összeszedve, rögzítve és helyesen van centrozva.

Győződjön meg róla, hogy minden csavar és csavaranya be van szorítva. Ezen kívül, szintén győződjön meg róla, hogy a védőburok fel van szerelve. Ha ez lehetséges, tisztítsa meg a munkafelület és távolítsa el az olyan tárgyakat, mint szögek, huzalok, kövek, üvegcsillánkok, melyek elrepülhetnek, vagy beakadhatnak a vágószerkezetbe.

Zárt helyiségben, vagy épületekben belül a szerszámot beindítani tilos. A kipufogó gázok belelegzése komoly mérgezést válthat ki.

Ha szennyezett fűvet kaszál, legyen nagyon óvatos, mivel a levágott fű, vagy növényrészek kirepülése mérgezéshez vezethet. Alkalmazzon megfelelő védőfelszerelést.

A MOTOR ELŐKÉSZÍTÉSE

Üzemanyag keverék: csak 1: 25

Használjon tiszta, etilmentes, 95 - ős oktánszámú benzint és 100 %-san szintetikus, speciálisan nagyteljesítményű, kétütemű motorokhoz való olajat, készítsen keveréket 25 rész benzinnél és 1 rész olajból.

A kétütemű motorok számára speciálisan kidolgozott szintetikus olajnak köszönhetően, a gyertyákon, a dugattyún a hangtompítón és a hengeren keletkező, karbamidos lerakódások, valamint a kipufogó gázok karbamid tartalma csökken. Ez ideális kenést biztosít, ami szavatolja a motor hosszú élettartamát.

Nagyon fontos, hogy jó minőségű tiszta benzint és márkás olajat használjon. A benzín-olaj keveréket az elkészítéstől számított három hét leforgása alatt kell felhasználni.

A benzín-olaj keveréket közvetlenül az üzemanyag tartályba történő beöntés előtt kell elkészíteni. Jó keveréket akkor kap, ha a benzint tartalmazó kannába helyes arányban önti be az olajat. Ezt nyílt terepen kell végezni, leállított motor mellett és bármilyen láng, vagy szikraforrástól távol, illetve es eközben nem dohányozhat, illetve nem használhat mobiltelefont. Felhasználás előtt rázza fel a kannában vagy az üzemanyag tartályban levő keveréket.

Ez után folytathatja a keverék beöntését a tartályba - csavarja le a tartály fedelét és töltse bele a benzint, illetve olaj keverékét egy tölcser segítségével, igyekezze nem szétröcskölni azt a ruhájára és az ön körüli területre. Ha ez mégis megtörtént, törölje le a szennyeződött részeket egy tiszta ronggyal.

A gyulladási kockázatának megelőzése érdekében a motort nem kevesebb, mint három méteres távolságban indítsa be attól a helytől, ahol az üzemanyag tartály feltöltötte.

Soha ne töltse az üzemanyag keveréket a tartályba, ha a motor még forró.

A motor beindítása

A motor beindításához végezze el a következő műveleteket:

1. Az üzemanyagrendszer előkészítése és feltöltése minden lépésének részletes és következetes elvégzése után nyomja meg a jobb fogantyún levő piros gombot.
2. Ahhoz, hogy az üzemanyag keveréket kijuttassa az üzemanyag tartályból és eljuttassa az üzemanyagrendszer minden részébe, nyomja meg a karburátor alatt levő benzinpumpát három-négy alkalommal.
3. Az indító karját állítsa az <<I>> helyzetbe.

4. Fogja meg a sövényvágót bal kézzel (győződjön meg róla, hogy a szerszám jól ki van egyensúlyozva és a fogantyú az ön számára helyes állásban vannak) és jobb kézzel lassan húzza meg az indító zsinórját, hogy a kallantyük essenek rá a lenkerékre.
5. Erősen húzza meg az indító zsinórját 4 -szer, vagy 5 -ször, míg a motor be nem indul, a gázkar megnyomása után a piros gomb visszatér a kiinduló <<OFF>> helyzetébe.
6. A motor beindítása után engedje el az indító karját a <<III>> állásba.
7. Az indító zsinórjának megrongálódását elkerülendő, soha ne húzza azt teljes hosszágig.

Ha a motor nem indul be, annak a nedves gyertya lehet az oka. Ebben az esetben csavarja ki a gyertyát, tisztítsa meg és törölgesse át, néhányszor húzza meg az indító zsinórját (gyertya nélkül), hogy az égéskamra kitisztuljon, és a levegő kijöjjessen belőle.



FONTOS!

Ha a motor meleg, akkor ezek a műveletek nem szükségesek, csak egyszerűen húzza meg az indítót, hogy beinduljon a motor.

Alapjáraton a vágószerkezetnek nem szabad forognia.

Za model 357GBC-EL moguće je pokrenuti topli motor pomoću električnog pokretača (slika 1, №13):

- ♦ Ugradite osigurač u električni starter.
- ♦ Pritisnite tipku za pokretanje na kućištu elektropokretača kada kreće s tla (ili na ručki koše kada kreće s istovara) i držite dok se motor ne pokrene (NE VIŠE OD 3 SEKUNDI)
- ♦ Nakon pokretanja motora otpustite gumu za pokretanje.



NOTÁ:

Dacă după apăsarea butonului de pornire de pe demarorul electric nu întămplă nimic, verificați:

- ♦ Dacă bateriile electrice de pornire sunt încărcate (incărcăți folosind încărcătorul furnizat dacă bateriile sunt descărcate)
- ♦ Siguranța este instalată corect.
- ♦ Integritatea siguranței.
- ♦ Oprirea motorului.
- ♦ Comutați comutatorul în poziția STOP

Bejářatás

Az első tíz munkaóra idején a motort csak közepes fordulaton járassa. Ajánljuk, hogy a motort ne használja teljes teljesítményvel, mivel szükség van rá, hogy a motor és egyes részei összehűsüljenek. Az ilyen bejářatás után a motor eléri a csúcsteljesítményét.

Az első két üzemóra után tartson szünetet és győződjön meg róla, hogy minden csavar illetve csavaranya jól be van-e szorítva - szükség esetén szorítsa be.

A SÖVENYVÁGÓ FELHASZNÁLÁSA

Milyen védőeszközöket kell használni az egyes vágóeszközökhöz?

A védőburok kétszínű (a fő rész bármilyen színű lehet, de a kis tartóréz mindig fekete színű).

1. Ha a nyílondamilt fejet szeretné használni Használnia kell a védőburokot mindkét résszel (a fő részt bármilyen színben, + a kis tartórézét fekete színben).
2. Ha a hárompengéjű kést szeretné használni Csavarhúzóval le kell szerelnie a kis fekete színű tartórézét és csak a védőburok fő részét kell használnia.

Csak a gyártó által szállított vágószerkezetet használja. Bármilyen más kés, vagy pengé használata TILOS.

Ez a sövényvágó kizárólag fű nyírására, bokrok, szétágazó bozótosok illetve csomósan növevények vágására szolgál.

- ♦ Győződjön meg róla, hogy a sövényvágó jól ki van egyensúlyozva (a motor és a vágószerkezet). A vágószerkezetnek a talajjal párhuzamosnak kell lennie.
- ♦ Ahhoz, hogy meggyőződjön róla, hogy minden rendben dolgozik, adjon gázt néhányszor, de ne érje el a maximális forgási sebességet és még ne kezdjen dolgozni.
- ♦ A munkavégzési zónába csak akkor mehet, ha a nyílondamilt fej vagy a hárompengéjű kések fej forgása teljesen leállt, eközben a szerszámot úgy kell tartani, hogy a vágószerkezet deréktól alacsonyabban és a testtől minél távolabb legyen. Győződjön meg

róla, hogy 15 méteres körön belül nincsenek emberek, állatok vagy egyéb tárgyak.

Határozottan álljon meg két lábon, hogy megőrizze egyensúlyát.

Fűvek kaszálása

Kaszálja a fűvet úgy, mintha egy 1,5 m széles folyosón haladna lépésről lépésre és döntse a szerszámot váltakozva jobbról balra. Minden lépés alkalmával győződjön meg róla, hogy határozottan áll mindkét lábán és hogy megőrizze egyensúlyát. Ha ön a háropengéjű kést használja fűvek kaszálására, mindig kaszáljon jobbról balra és hagyja a lekasztát rendet baloldalon, hogy kényelmesebb legyen összegeberlyezni és felszedni.

Ha az lehetséges, távolítsa el a földről a követek, még a kisebb agyagszemcséket, fadarabkákat, és minden mást, ami rejte maradt, vagy rosszul látható a fűben. Ha ön véletlenül megütött egy nagyobb tárgyat, vagy a túlterhelés következtében beszorította a vágószerkezetet, vagy a vágószerkezetre rátekeredett a fű, vagy más anyag, abban az esetben: a motor forgási sebességét alapjáratira kell csökkenteni és le kell állítani a motort a fogantyún levő STOP gomb megnyomásával. (Meg kell várni, míg a vágószerkezet önmagától le nem áll.)

Tegye le a sövényvágót a földre és győződjön meg róla, hogy a vágószerkezet nem sérült meg - a fogak nem törtek ki, a késen nincsenek repedések. Szükség esetén cserélje le a vágószerkezetet. Ha csak a fű tekeredett rá, akkor távolítsa el azt, és tisztítsa meg a vágószerkezetet. A művelet elvégzéséhez használjon védőkesztyűt.

E művelet végzése közben mindig védőkesztyűt kell viselni és benyomva kell tartani a STOP gombot.

Ha a kettős nyolcdamill túl rövid, akkor adjon rá gázt, és a nyolcdamill fejet enyhén üsse oda a földhöz, ekkor a kettős nyolcdamill önmagától kifut és a kellő hosszra vágódik. Szükség esetén ismételje meg ezt a lépést.

A háropengéjű kés helyes használata (Kép 6)

Ha ön használja a sövényvágót, annak minden védelmi rendszere és biztonsági eleme rendben kell, hogy legyen és üzemelnie kell.

A háropengéjű kés használata veszélyes visszautést eredményezhet, ha nem tartja be ezeket a kötelező biztonsági szabványokat.

Figyelmesen tanulmányozza a rajzot ezen az oldalon. Ha ön egy kisebb fát vág ki, akkor a vágószerkezetnek mindig <<A>> helyzetben kell lennie.

A <> helyzetet csak akkor alkalmazhatja, ha ön nagyon erősen tartja a szerszámot. Nem javasolt.

A <<NO>> helyzet alkalmazása tilos, mivel sérülésekhez vezethet és veszélyes az emberekre, állatokra és más tárgyakra. Soha ne alkalmazza ezt az helyzetet.

Minden védőszerkezetet és biztonsági alkatrészt kellő üzemképes állapotban kell tartani.

Az összeszerelés, javítás és a tisztítás idején a motornak teljesen le kell állnia.

A <<STOP>> gombnak benyomva kell lennie.

Munkavégzés közben a sövényvágó átadja az őt használó személynek a vibrálást. Ez a vibrálás fokozott fáradékonyságot válthat ki. Ebből az okból kifolyólag, munkavégzés közben javasoljuk rendszeres szünetet tartását. A szerszám vibrálásnyomóval van szerelve. Ettől függetlenül javasoljuk, hogy néhány órá munkavégzés után 5-10 perces szünetet tartani miközben a motort alapjáraton kell hagyni dolgozni, hogy a munkakerek által létrehozott légáramlat hűtse le.

KARBANTARTÁS

A karburátor beállítások

Szabályos munkavégzés során a karburátoron kisebb változások mehetnek végbe, főleg, ha a munkavégzés viszonyai néhány alkalommal változtak néhány óra munkavégzés után, vagy a környezeti hőmérséklet, illetve légnomás változásai miatt.

A karburátor beállítások nagy fordulatszámon

Ha a karburátor szabályozást igényel, hajtsa végre a következő műveleteket:

- ◊ Csavarja be a karburátoron levő sárga csavart az óramutató járás szerinti irányban teljesen, de nem erővel.
- ◊ Ebből a helyzetből engedje fel a csavart másfél fordulatra.
- ◊ Indítsa be a motort és növelje a motor fordulatszámát a maximális teljesítményig.
- ◊ A csavart mindkét oldalról lassan, körülbelül 1/8 fordulatonként forgatva, találja meg azt az helyzetet, amelynél a motor maximális fordulatszámán dolgozik.
- ◊ Mikor megtalálta a motor maximális fordulatszámát, engedje fel a csavart 1/4 fordulatra, hogy növekedjen a befecskendezés sebessége.

A üres járat beállítása

- ◊ Szorítsa be és engedje fel a levegőcsavart, hogy a motor körülbelül 2500 fordulaton dolgozzon.
- ◊ Ehhez a paraméterhez speciális szerszám szükséges. Ha ön nem rendelkezik ilyenrel, forduljon engedéllyel rendelkező szervizközponthoz.

Ahhoz, hogy a beállítás helyes legyen, ezt a műveletet önnek üzemlelemel motornál kell elvégezni.

Győződjön meg róla, hogy a vágószerkezet teljesen leállt és a motor nem dolgozik.

A szerszám műszaki karbantartása és tárolása a munkavégzés után

A munkavégzés végetével tisztítsa meg a teljes sövényvágót, szabadítsa meg a fűtől és piszoktól és győződjön meg róla, hogy vágószerkezet nincsenek növénymaradványok; helyezze a sövényvágót az eredeti dobozába, hogy ön, vagy más személy ne sérüljön meg szállítás közben.

Legyen óvatos, a csomagolás közben nehogy megsérüljön a sövényvágó üzemanyag tartálya. A sövényvágónak nem szabad a földre esni, mivel megsérülhet.

Ha ön 1 hónapnál hosszabb ideig nem használja a sövényvágót, akkor vegyeze el a következő műveleteket:

- ◊ Teljesen ürítse ki az üzemanyag tartályt.
- ◊ Vékony olajréteg felvitelével védjen le minden fém elemet a korroziótól.
- ◊ Csavarja ki a gyertyát, töltsön néhány csepp olajat a hengerbe, húzza meg az indítót 2-3 alkalommal, hogy az olaj eljusson minden helyre és csavarja be vissza a gyertyát.

Javasoljuk, hogy a motort 60 naponként indítsa be néhány percre.

Bárminemű felhasználás előtt alaposan keverje fel az üzemanyag tartályban levő keveréket, hogy az olaj elkeveredjen a benzinnel.

PROBLÉMÁK

Teljesítményvesztés, vagy a motor hirtelen leállása

- ◊ Győződjön meg róla, hogy az üzemanyag tartály nem üres.
- ◊ Az üzemanyag keverék nem jutott el a karburátorba. - Tisztítsa meg, vagy cserélje ki az üzemanyag tartályban levő üzemanyag szűrőt.
- ◊ Víz került az üzemanyag keverékbe. Tisztítsa meg a teljes üzemanyag ellátó rendszert.

A levegőszűrő szennyezett. Tisztítsa meg a levegőszűrőt. Mossa át a szűrőbetéteket szappanos vízzel. Szárítsa ki, vonja be olajjal és helyezze vissza a szűrőbe.

- ◊ Karbamidos lerakódások a hengerben, a kipufogó csőben, vagy a hangtompítóban. Tisztítsa meg, vagy cserélje le a hangtompítót.
- ◊ Szintén szükség van a gyertya ellenőrzésére és esetleges cseréjére.

Rossz vágásminőség

- ◊ A motor teljesítményéhez mérten túl magas, vagy túl sűrű fű vágása.
- ◊ Fű van a vágóélen.
- ◊ Ha a háropengéjű kés van felszerelve: a penge elkopott, vagy nem eléggé éles. Cserélje le a kést.

A zajszint és a vibráció bejelentett értékei

Bozótvágók	A	B
357GBC	LWA = 110 dB	ahvd = 10,5 m.s ⁻²
357GBC-S	LWA = 110 dB	ahvd = 10,5 m.s ⁻²
357GBC-EL	LWA = 110 dB	ahvd = 10,5 m.s ⁻²

Magyarázó megjegyzések:

A = a szerszám hangerőjének garantált szintje LWA (az NV № 9 / 2002 Törvénygyűjtemény, 3. Sz. Melléklet, B rész, 25. Pontja és a Csehországi műszaki szabványok ISO 3744 szerint)

B = a kezelő személy kezére áttáradó vibráció gyorsulásának bejelentett összesített értéke (az EN ISO 22867 Csehországi műszaki szabványok és az EN ISO 20643 Csehországi műszaki szabványok szerint)

Mivel a kezelő munkahelyén a bejelentett hangnyomás szintje meghaladja a 85 dB - t, személyi zajvédelmi eszközöket kell használni. A javasolt zajszintek és vibrációs szintek túllépése miatt a szerszám felhasználása során tartsa be a következő ajánlásokat:

- A. védje a hallását megfelelő védőeszközökkel az EN 352-1 Csehországi műszaki szabványok szerint (füldugasz) vagy En 352-2 (fülhallgató). A felsorolt védőeszközök kapcsán forduljon a márkakereskedőjéhez;
- B. a szerszámmal végzett munkát 20 percenként szakítsa meg legalább 10 perces szünetekkel. Az ilyen szünetek idején a kezelőt nem érheti más zajforrás vagy vibráció behatása
- C. munka közben használja az EN 166 Csehországi műszaki szabványok szerint vagy EN 1731 (sorosan illeszkedő ruházat, tartós cipő, munkakesztyű és védőszemüveg).

A hangteljesítmény garantált szintje LWA = 110 dB



FIGYELEM!

A gyártó követelményeinek nem megfelelő benzín és olaj keverék motorban való felhasználása a szavatosság elvesztéséhez vezet.

Kizárólag a gyártó által szállított vágószerszemet használjon.

Fűrészlapok használata a sövényvágókban szigorúan tilos.

A CSOMAGOLÁSNAK ÉS A SZERSZÁMNAK AZ ÉLETTARTAM LEJÁRTA UTÁNI HASZNOSÍTÁSA

A szerszám kicsomagolása után a csomagolást a Törvénygyűjtemény (módosításokkal) 314 / 2006 száma, a másodlagos nyersanyag hasznosításáról szóló Hulladéktörvény és a megfelelő helyi, városi vagy közüzemi hatóságok rendeletei szerint kell hasznosítani.

A szerszámnak élettartama végén történő hasznosítása során, javasoljuk, hogy a következő módon járjon el:

1. Szereljen le minden használható alkatrészt a szerszámról.
2. Távolítsa el a szerszám műanyag és színesfém elemeit. A szerszám kicsomagolása után a csomagolást a Törvénygyűjtemény (módosításokkal) 314 / 2006 száma, a másodlagos nyersanyag hasznosításáról szóló Hulladéktörvény és a megfelelő helyi, városi vagy közüzemi hatóságok rendeletei szerint kell hasznosítani.

PÓTALKATRÉSZEK MEGRENDELÉSÉRE SZÓLÓ UTASÍTÁS

Pótalkatrészek rendelésekor, az azonosítás megkönnyítéséhez adja meg a következő adatokat:

1. a szerszám típusa, a motor típusa, szériaszám, és a szerszám gyártási éve
2. az alkatrésznek a gyártó által az alkatrészlistában feltüntetett száma és megnevezése
3. a megrendelt alkatrészek száma minden egyes alkatrészre vonatkozóan
4. a pontos címét vagy telefonszámát, fax-számát vagy e-mail címét
5. ha ön nem biztos az alkatrész azonosításának helyességében, küldje el a sérült alkatrészt vagy a legközelebbi szervizközpontba, vagy a márkakereskedőhöz.
6. minden alkatrészt a legközelebbi szervizközpontban, vagy a márkakereskedőnél rendeljen meg.

A pótalkatrészek viszonylatában bármilyen kétség felmerülése, vagy műszaki gondok esetén az értékesítési osztály vagy a karbantartó osztály munkatársai készségesen válaszolnak az önök kérdéseire.

PL|POLSKI BŐREVÁGÓ

357GBC, 357GBC-S, 357GBC-EL
PRZEPISY ZASTOSOWANIA

Charakterystyki techniczne		
Model	357GBC, 357GBC-S	357GBC-EL
Waga (bez mechanizmu tnącego i paliwa), (kg)	7.96	7.96
Typ silnika	1E40F-5TS	1E40F-5TS
Pojemność zbiornika paliwa, (l)	1.2	1.2
Średnica noża, (mm)	255	255
Grubość noża, (mm)	1,5	1,5

Ilość zębów	3T, 40	3T, 40
Średnica otworu na mocowanie, (mm)	25.4	25.4
Szybkość maksymalna obracania się noża, (ob/min)	10 000	10 000
Objętość skokowa cylindrów, (cm ³)	42.7	42.7
Ilość obrotów silnika w biegu jałowym, (ob/min)	3000	3000
Moc silnika	1,25 kW	1,25 kW
Wartości drgań (na uchwyt) określone zgodnie z normą ISO 22867:2021, m/s ²	10,5	10,5
Wartości równoważnego poziomu ciśnienia akustycznego określone zgodnie z normą ISO 22868:2021, dB	L pA =102 dB(A), K=3 dB(A)	L pA =102 dB(A), K=3 dB(A)
Wartości równoważnego poziomu mocy akustycznej określone zgodnie z normą ISO 22868:2021 (jesli dotyczy), dB	L WA =110 dB(A), K=3 dB(A)	L WA =110 dB(A), K=3 dB(A)

Opis (Obrazek 1)*

1. Zbiornik paliwa
2. Regulator mocy z przyciskiem STOP
3. Karburator / filtr powietrza
4. Rdzeń z rączkami
5. Podpora antywibracyjna
6. Dźwignia gazu
7. Rurka pędni
8. Szkielet skrzynek biegów
9. Urządzenie tnące
10. Osłona ochronna

PROSIMY O UWAGA PRZECZYTANIE TEGO PODRĘCZNIKA PRZED POCZĄTKIEM ROBOTY Z NARZĘDZIEM.



UWAGA

NALEŻY PRZECZYTAĆ TEKST PRZY TYM SYMBOLU, PONIEWAŻ DOTYCZY WAŻNYCH REGUŁ TECHNIKI BEZPIECZEŃSTWA PRACY.

REGUŁY TECHNIKI BEZPIECZEŃSTWA PRACY:

Przedtem jak przystępować do roboty z narzędziem

Ten zrzynacz krzewów przeznaczony jest tylko dla zrywania trawy, krzewów, rozgąłęzionych zarośli i pęczków roślin. Jakiegolwiek inne wykorzystanie zrzynacza krzewów nie wymienione w tym podręczniku może grozić bezpieczeństwu pracowników.

1. Należy uważnie przeczytać instrukcje bezpieczeństwa przed rozpoczęciem pracy. Zalecamy przechowywanie tego podręcznika eksploatacji w bezpiecznym miejscu, żeby istniała możliwość przeczytania go w wypadku wyminięcia potrzeby.
2. Zrzynacz krzewów jest przeznaczony tylko dla zrywania trawy, rozgąłęzionych zarośli i krzaków.
3. Tylko osoby dorosłe i kwalifikowane, których w należyty sposób nauczyl i zapoznal z funkcją i działaniem zrzynacza krzewów kwalifikowany specjalista lub dealer miejscowy, mogą pracować z zrzynaczem krzewów.
4. Użytkownik zrzynacza krzewów ponosi odpowiedzialność za bezpieczeństwo jakiegolwiek osoby lub obiektu, które mogą znajdować się wewnątrz przestrzeni roboczej.
5. Wszyscy ludzie, zwierzęta i delikatne przedmioty powinni znajdować się w odległości nie mniej niż 15 metrów od narzędzia i strefy roboczej.
6. Praca ze zrzynaczem krzewów jest dopuszczalna tylko dla osób zdrowych; nie można używać alkoholu albo leków, które mogą pogorszyć uwagę.
7. Pracować ze zrzynaczem krzewów należy tylko przy świetle dziennym i dobrej widoczności.
8. Zawsze należy nosić odpowiednią odzież roboczą i środki zabezpieczenia: kryte buty robocze lub buty z nieszlugającej podeszwą, hełm ochronny i rękawice. Nie można zapominać o okularach albo ekranie zabezpieczającym, nasłuchach dla zabezpieczenia słuchu przed wysokim poziomem szumu. Włosy należy ściągnąć od tyłu w ogonek, żeby nie opadały na ramiona.
9. Zabrania się wykorzystanie innego urządzenia tnącego niż dostarczone przez producenta, i trzeba wykorzystywać tylko oryginalne części zamienne dostarczane przez producenta. Zabrania się zdejmowanie środków zabezpieczenia indywidualnego, ponieważ to może zagrozić bezpieczeństwu pracownika.
10. Dla wykorzystania, urządzenie tnące powinno być w idealnym stanie. Zabrania się wykorzystanie detali tnących zepsutych,

PRO-CRAFT

zużytych, zdeformowanych, wygiętych lub popękanych.

- Zabrania się uruchomienie i wykorzystanie urządzenia w pobliżu i wewnątrz gmachów, ponieważ istnieje ryzyko zatruć się spalinami. Manipulować z paliwem należy tylko na otwartym terenie z dala od źródeł ciepła, iskier lub płomienia i, naturalnie, przy wyłączonym silniku. Zabrania się palenia i korzystanie z telefonu podczas roboty z paliwem.
- Trzeba przekonać się, że wszystkie urządzenia bezpieczeństwa znajdują się w dobrym, roboczym stanie. Wszystkie prace remontowe i zmianę detaliów dopuszcza się wykonywać tylko przy wyłączonym silniku i zatrzymanym mechanizmie tnącym.
- Należy pamiętać o szkodliwym wpływie długotrwałej wibracji. Polecamy regularne zatrzymywanie pracy dla robienia krótkich przerw.
- Rozdrobniona trawa i cząsteczki krzaków w powietrzu mogą spowodować reakcje alergiczne.

Piktogramy bezpieczeństwa

	Upředzenie, ostrzeżenie, niebezpieczeństwo.
	Należy przeczytać dokumentację i przepisy bezpieczeństwa, które znajdują się w tym podręczniku eksploatacji.
	Podczas roboty trzeba nosić środki ochronne indywidualne dla zabezpieczenia wzroku i słuchu. Włóż kask ochronny.
	Także należy włożyć obuwie ochronne i rękawice.
	Zabrania się przybliżenie rąk i nóg do detaliów obracających się. Należy zawsze się trzymać w bezpiecznej odległości od urządzenia tnącego.
	Dla uruchomienia narzędzia trzeba nacisnąć guzik czerwony na prawej ręczce.
	Uwaga! Od narzędzia mogą odlatywać przedmioty.
	Ostrzeżenia: ludzie, zwierzęta i delikatne przedmioty nie powinni znajdować się bliżej, niż 15 metrów od strefy roboczej.
	Gwarantowany poziom szumu.
	Niebezpieczeństwo, ryzyko intoksykacji
	Powierzchnia gorąca, groźba oparzenia się.
	Groźba pożaru lub wybuchu.

Opis urządzenia i środków bezpieczeństwa (Obrazek. 2)

- Kask ochronny
- Nauszniki
- Oslona - zabezpieczenie przed ewentualnie odlatującymi przedmiotami
- Szelka
- Rękawice
- Oslona mechanizmu tnącego
- Obuwie ochronne
- Mocna odzież robocza
- Podpora antywibracyjna
- Rączki z dźwignią zmiany szybkości silnika i z przyciskiem STOP
- Silnik z zabezpieczeniem przed przegrzaniem

MONTAŻ

Przed rozpoczęciem pracy należy przekonać się, że wszystkie detale są

ustawione prawidłowo.

Ustawienie rączek (Obrazek 3)

Umieścić rączki z dźwignią zmiany szybkości silnika i z przyciskiem STOP we wsporniku metalowym. Trochę zgąć ręce i napięć dla zajęcia normalnej pozycji roboczej. Umocować 4 śruby w poprawnej pozycji steru. Przekonać się, że wszystkie 4 śruby są zaciągnięte jak trzeba.

Ustawienie osłony ochronnej (Obrazek 4)

Oslona ochronna powinna być umocowana na podporze skrzynki biegów przy pomocy dwóch śrub. Umocować 4 śrub w środku części dolnej wspornika, nałożyć na część górną wspornika i umocować przy pomocy drugiej śruby.

Szelka

Dołączona szelka ma podszewkę dla ochrony łądźwi. Nosić szelkę należy tak, aby ochrona łądźwi była na prawej stronie.

Wyważenie narzędzia

Przed rozpoczęciem pracy trzeba wyregulować szelkę, aby upewnić się o wyważeniu narzędzia: włożyć szelkę i powiesić żrznaczkę krzewów.

- Wyregulować pozycję urządzenia zaciskowego na rdzeniu tak, żeby otrzymać idealnie wyważone tylną i przednią część narzędzia.
- W wypadku wykorzystania urządzenia tnącego ze struną nylonową, należy wyregulować szelkę tak, żeby odległość od ziemi do struny nylonowej wyniosła od 0 do 300 mm.
- W wypadku wykorzystania noża trójzębowego należy wyregulować szelkę tak, żeby odległość od ziemi do noża wyniosła od 100 do 300 mm.

Typy urządzenia tnącego

Bezpieczna i ekonomiczna praca wymaga wykorzystania odpowiedniego typu urządzenia tnącego.

Nóż trójzębowy i głowica ze struną nylonową dostarczane z narzędziem są przeznaczone dla większości zastosowań. Należy wykorzystywać tylko oryginalne części zamienne wyznaczone przez producenta specjalnie dla tego modelu.

Zabrania się wykorzystanie drutu stalowego i innych materiałów.

Montaż głowicy z struną nylonową (Obrazek 5)

Przykręcić głowicę przy pomocy śruby środkowej i poprawnie zaciągnąć śrubę.

Wstawić sworzeń w 2 otwory (jeden w osłonie ochronnej stalowej, drugi - w przeciwnakręcie).

Przekonać się, że głowica z struną nylonową została umocowana w całości i pewnie.

Montaż noża trójzębowego

Umieścić nóż trójzębowy na podkładce centrującej (literami do góry).

Umieścić z góry wielką podkładkę, która będzie utrzymywać nóż.

Wkręcić śrubę centralną z soczewką dolną i zaciągnąć ją w odpowiedni sposób.

Moment zaciskania: 30 N.m.

Przekonać się o tym, że nóż został umocowany w całości i pewnie.

Przekonać się o tym, że wszystkie części urządzenia tnącego zostały umocowane pewnie jak opisano wyżej.

Niepoprawne ustawienie noża może spowodować Poważny Uszczerbek Majątku i Traumatyzm.

Jest zabronione wykorzystanie nici nylonowych lub noży oprócz tych, które są dostarczane przez producenta. Urządzenie tnące powinno zawsze być w idealnym stanie, bez deformacji, wygnieceń, zębów złamanych albo zdeformowanych, które mogą spowodować rujnację urządzenia tnącego.

Na obrotach wysokich, na wysokiej szybkości możliwe jest odlatywanie różnych przedmiotów, które mogą spowodować poważne traumy ludzi albo uszkodzić majątek.

Producent nie ponosi odpowiedzialności w wypadku niepoprawnego wykorzystania narzędzia.

Model 357GBC-S wyposażony jest w rurkę wału napędowego trymera 11, aby ją zamontować należy włożyć przeciwnie części aż do zatrzaśnięcia zatrzaśki i dokręcić mocowanie 12 (Obr. 1).

PRZED ROZPOCZĘCIEM PRACY

Przedtem jak przystępować do pracy, należy przekonać się, że urządzenie tnące jest zamontowane i umocowane idealnie i wyważone prawidłowo.

Przekonać się, że wszystkie śruby i nakrętki są zaciągnięte jak trzeba. Oprócz tego, należy przekonać się, że ustawiono osłonę ochronną. Jeśli

jest to możliwe, trzeba oczyścić powierzchnię roboczą i pozabawić ją takich przedmiotów jak gwoździe, drut metalowy, kamienie, odłamki szkła, które mogą odlatywać lub zaczepić za urządzenie tnące.

Zabrania się uruchamiać narzędzie w lokalu zamkniętym lub wewnątrz gmachów. Wychianie spalin może spowodować poważną intoksykację.

W wypadku koszenia trawy zabrudzonej należy przestrzegać wyjątkowej ostrożności, ponieważ odlatywanie trawy ściętej i cząsteczek roślin może spowodować intoksykację. Wykorzystywać odpowiedni sprzęt zabezpieczający.

PRZYGOTOWANIE SILNIKA

Mieszanka paliwowa: tylko 1:25

Wykorzystuje się czysta benzyna nieetylizowana z liczbą oktanową 95 i 100%-y olej syntetyczny przeznaczony dla silników dwusuwowych wysokowydajnych; przygotować mieszankę z 25 części benzyny i 1 części oleju.

Dzięki zastosowaniu oleju syntetycznego, specjalnie przeznaczonego dla silników dwusuwowych, pokłady węglowe na świecach, tłoku, tłumiku i cylindrze oraz wtrysku spalin zmniejszają się. To zapewni smarowanie idealne gwarantując długotrwały okres sprawnego działania silnika.

Jest bardzo ważne wykorzystywać benzynę tylko dobrej jakości i olej firmowy. Mieszankę benzyny i oleju należy wykorzystać w ciągu trzech tygodni po przygotowaniu.

Jest absolutnie niezbędne przygotowywać mieszankę benzyny i oleju przed zalewaniem do zbiornika paliwa. W takim razie powstaje mieszanka poprawna, kiedy olej do kanistra z benzyną jest nalewany w stosunku prawidłowym. To powinno się robić na otwartym powietrzu, przy wyłączonym silniku i z dala od jakichkolwiek źródeł płomienia lub iskiei; zabrania się palić oraz korzystać z telefonu. Przed zastosowaniem należy wstrząsnąć mieszankę w kanistrze i w zbiorniku paliwa.

Potem można kontynuować zalewanie mieszanki do zbiornika paliwa: odkręcić pokrywki zbiornika i wylać mieszankę benzyny i oleju przy pomocy lejki starając się nie rozchlapać mieszankę dokoła i nie zabrudzić odzież. Jeśli do tego doszło - przetrzeć zabrudzone miejsca czystą ściereką.

Uruchamiać silnik należy w odległości nie mniej niż trzech metrów od miejsca gdzie był tankowany zbiornik paliwa, żeby zażegnać ryzyko zapalenia się.

Zabrania się zalewanie mieszanki paliwowej do zbiornika, jeśli silnik jest gorący.

Uruchomienie silnika

Dla uruchomienia silnika należy wykonać następujące działania:

1. Po dokładnym i konsekwentnym wykonaniu wszystkich kroków przygotowania i zalewania mieszanki paliwowej, nacisnąć czerwony guzik na prawej ręczce.
2. Nacisnąć pompę benzynową pod karburatorem cztery lub pięć razy, żeby wyprowadzić mieszankę paliwową ze zbiornika paliwa do wszystkich części magistrali paliwowej.
3. Przesunąć dźwignię rozrusznika do pozycji «N».
4. Wziąć się za rzyznaczkę lewą ręką (przekonać się, że narzędzie jest dobrze wyważone i rączki znajdują się w potrzebnej pozycji) i wolno pociągnąć rączkę sznura rozrusznika prawą ręką, żeby zasuwki upadły na koto zamachowe.
5. Silnie pociągnąć rączkę sznura rozrusznika 4 lub 5 razy, póki silnik nie się uruchomi, po naciśnięciu dźwigni gazu przycisk czerwony wróci do sytuacji wyjściowej «OFF».
6. Po uruchomieniu silnika należy wypuścić dźwignię rozrusznika do pozycji «III».
7. Zabrania się ciągnięcia rozrusznika do całej długości, aby uniknąć jego zepsucia.

Jeśli silnik nie się uruchamia, przyczyną może być wilgotna świeca. W takim wypadku trzeba wykrocić świecę, oczyścić i przetrzeć ją, kilka razy pociągnąć rozrusznik (bez świecy), żeby oczyścić i wypuścić powietrze z komory spalania.

JEST WAŻNE:

Jeśli silnik jest ciepły, wszystkie te operacje nie są potrzebne, należy tylko pociągnąć rozrusznik, żeby uruchomić silnik.

W biegu jałowym urządzenie tnące nie powinno obracać się.

W przypadku streamera 357GBC-EL istnieje możliwość uruchomienia ciepłego silnika za pomocą rozrusznika elektrycznego (obrazek 1, №13). Aby z niego skorzystać

- ♦ Zainstaluj bezpiecznik w rozruszniku elektrycznym
- ♦ Ruszając z ziemi, naciśnij przycisk start na obudowie rozrusznika elektrycznego (lub na ręczce kosi podczas startu z rozładunku) i

przytrzymaj do momentu uruchomienia silnika (NIE WIĘCEJ NIŻ 3-5 SEKUND)

- ♦ Po uruchomieniu silnika zwolnij przycisk startu.



UWAGA:

Jeżeli po naciśnięciu przycisku start na rozruszniku elektrycznym nic się nie stało, sprawdź:

- ♦ Czy akumulatory rozrusznika elektrycznego są naładowane (w przypadku rozładowania akumulatorów ładuj za pomocą dołączonej ładowarki)
- ♦ Bezpiecznik jest prawidłowo zainstalowany.
- ♦ Integralność bezpiecznika.
- ♦ Zatrzymanie silnika
- ♦ Przełączyć przełącznik w położenie STOP

Docieranie

Usilnie zaleca się, żeby w ciągu pierwszych dziesięciu godzin roboty silnik pracował tylko na średniej szybkości. Zalecamy nie stosować moc maksymalną silnika, bowiem to jest niezbędne dla tego, żeby silnik i oddzielne części dotarły się. Po takim docieraniu silnik osiąga moc maksymalną.

Po pierwszych dziesięciu godzinach pracy należy zrobić przerwę i przekonać się o dobrym zaciągnięciu wszystkich śrub i nakrętek. W razie potrzeby – zaciągnąć je.

EKSPLOATACJA RZYZNACZKA KRZEWÓW

Jakie środki bezpieczeństwa wykorzystywać z oddzielnymi mechanizmami tnącymi?

Osłona ochronna dwukolorowa (część podstawowa może być jakiegokolwiek koloru, ale uchwyty maleńki zawsze jest czarny).

1. Zastosowanie głowicy ze struną nylonową
Niezbędne jest wykorzystanie osłony ochronnej, dwu jej części (podstawowy jakiegokolwiek koloru + mały czarny wspornik)
2. Zastosowanie noża trójzębowego
Zdjąć maleńki czarny wspornik (przy pomocy śrubokrętu) i wykorzystywać tylko część podstawową osłony ochronnej.

Dopuszczalne jest tylko urządzenie tnące dostarczane przez producenta. Wszystkie inne noże lub ostrza są ZABRONIONE.

Ten rzyznaczkę krzewów przeznaczony jest wyłącznie dla koszenia trawy, obcięcia krzewów, rozgałęzionych zarośli i pęczków roślin.

- ♦ Przekonać się o idealnym wyważeniu rzyznacza krzewów (silnik i urządzenie tnące). Urządzenie tnące powinno być równoległe do ziemi.
- ♦ Dodać gazu kilka razy nie nabierając pełnej szybkości i nie rozpoczynając robotę, żeby przekonać się, że wszystko pracuje poprawnie.
- ♦ Tylko kiedy głowica z nicią nylonową lub nożem trójzębowym całkowicie przestała się obracać, można przechodzić do strefy roboczej trzymając narzędzie tak, żeby urządzenie robocze znajdowało się na wysokości niższej niż talia i dalej od ciała. Przekonać się, że w zasięgu 15 metrów nie ma ludzi, zwierząt lub czego innego.
- ♦ Twardo wstać na obie nogi, żeby zachować równowagę.

Koszenie trawy

Kosić należy tak, jak gdyby koszenie odbywało się w korytarzu szerokim 1,5 metra, posuwając się krok za krokiem i nachylając narzędzie po kole w prawo i w lewo. Na każdym kroku trzeba się przekonywać o twardym stanie na obu nogach i zachowaniu równowagi. Podczas wykorzystania noża trójzębowego na trawę, zawsze należy kosić od prawej ku lewej pozostawiając ciąg trawy skoszonej z lewej strony dla wygody zgrybienia i zbioru.

Jeśli jest to możliwe, trzeba zebrać kamienie z ziemi, nawet małe kupy gliny, maleńkie kawałeczki drzewa i wszystko, co może być skryte lub słabo widać w trawie. W wypadku zetknięcia się z wielkim przedmiotem lub blokowania urządzenia tnącego z powodu przecięcia, albo nawinięcia się trawy lub innego materiału na urządzeniu tnącym, należy obniżyć częstotliwość obracania się silnika do szybkości biegu jałowego i wyłączyć silnik naciśnięciem przycisku STOP na ręczce. (Trzeba poczekać dopóki urządzenie tnące nie zatrzyma się siłą bezwładności.)

Położyc rzyznaczkę krzewów na ziemię i się przekonać, że urządzenie tnące nie uszkodziło się - żeby nie złamane, noż nie ma pęknięć. Jeśli jest to potrzebne, zamienić urządzenie tnące. Jeśli trawa tylko się nawinęła, usunąć ją i oczyścić urządzenie tnące. Podczas tej operacji należy wykorzystywać rękawice.

Dla tej operacji zawsze należy wkładać rękawice zabezpieczające i

naciskać guzik STOP.

Jeśli 2 struny nylonowe są zańadto krótkie, należy trochę dodać gazu i głowicę ze strunami nylonowymi lekko uderzyć o ziemię; 2 struny nylonowe automatycznie się rozciągają i obcinają na potrzebną długość. Jeśli jest to niezbędne, można powtórzyć ten krok.

Prawidłowe wykorzystanie noża trójzębowego (Obrazek 6)

Dla wykorzystania żyrznacza krzewów, wszystkie systemy ochronne i komponenty bezpieczeństwa powinny być w porządku i funkcjonować.

Zastosowanie noża trójzębowego może spowodować niebezpieczne uderzenie odwrotne, jeśli nie zachowywać obowiązkowe normy bezpieczeństwa.

Zalecamy przestudiować uważnie szkic na tej stronie. Dla rozcinania niewielkiego drzewa, urządzenie tnące powinno zawsze być w pozycji «A». Można wykorzystywać pozycję «B», która wymaga bardzo mocnego utrzymania narzędzia. Nie jest zalecana.

Pozycja «NO» jest zabroniona, ponieważ może spowodować traumy i jest niebezpieczna dla ludzi, zwierząt i przedmiotów. Należy unikać zastosowania tej pozycji.

Wszystkie urządzenia bezpieczeństwa i środki ochronne powinny się zachowywać w poprawnym roboczym stanie.

Podczas montażu, remontu i oczyszczania silnik powinien być kompletnie unieruchomiony. Guzik STOP powinien być przyciśnięty.

Podczas roboty krzew przekazuje wibrację na człowieka, który wykorzystuje narzędzie. Wibracja ta może spowodować zwiększone zmęczenie. Dlatego polecamy regularne robienie przerw podczas roboty. Narzędzie zostało wyposażone w tłumik wibracji. Tym niemniej polecamy po kilku godzinach roboty zrobić przerwę (5-10 minut) i zostawić silnik pracować w biegu jałowym dla ochłodzenia się strumieniem powietrza od wirnika.

OBŚLUGA

Regulowanie karburatora

W toku normalnej roboty, w karburatorze mogą odbywać się niewielkie zmiany, szczególnie kiedy umowy roboty zmieniały się kilka razy, po kilku godzinach pracy albo z powodu zmian temperatury lub ciśnienia w środowisku naturalnym.

Regulowanie karburatora na wysokich obrotach

Jeśli karburator wymaga regulowania, należy wykonać następujące:

- ◊ zakręcić żółtą śrubę na karburatorze zgodnie z kierunkiem wskazówek zegara do końca, ale bez siły;
- ◊ z tej pozycji osłabić śrubę na półtora obrotu;
- ◊ uruchomić silnik i zwiększyć obroty do pełnej mocy;
- ◊ wolno pokręcając śrubę w każdą stronę mniej więcej o 1/8 obrotu, znaleźć miejsce gdzie silnik pracuje na maksymalnej szybkości;
- ◊ kiedy maksymalna częstotliwość obrotów silnika będzie odnaleziona, trzeba osłabić śrubę na 1/4 obrotu, żeby powiększyć szybkość wtrysku.

Regulowanie biegu jałowego

- ◊ Zaciągnąć lub osłabić zasłonę powietrzną, żeby otrzymać około 2500 obrotów silnika.
- ◊ Ten parametr wymaga narzędzia specjalnego. W nieobecności takiego należy się zwrócić do centrum serwisowego autoryzowanego.

Dla tego, żeby regulowanie było poprawnym, tę operację trzeba wykonać, dopóki silnik jest ciepły.

Przekonać się, że urządzenie tnące unieruchomiono do końca i silnik już nie pracuje.

Obsługa techniczna i przechowywanie narzędzia po pracy

Po zakończeniu pracy trzeba oczyścić cały żyrznacz krzewów, pozbyć się trawy i brudu i się przekonać, że na urządzeniu tnącym nie ma roślin; umieścić żyrznacz krzewów w pudełku specjalnym, żeby nikt nie ucierpiał podczas transportowania.

Niezbędne jest przestrzeganie ostrożności, żeby nie uszkodzić zbiornik paliwa podczas pakowania żyrznacza krzewów. Nie powinien padać na podłogę, ponieważ może uszkodzić się.

Jeśli żyrznacz krzewów będzie się przechowywał bez wykorzystania dłużej niż 1 miesiąc, trzeba wykonać następujące działania:

- ◊ całkowicie opróżnić zbiornik paliwa;
- ◊ zabezpieczyć wszystkie detale metalowe przed korozją pokrywszy je cienką warstwą oleju;
- ◊ wykręcić świecę, nalać parę kropli oleju w cylinder, pociągnąć

rozrusznik 2 lub 3 razy, żeby olej się dostał do wszystkich miejsc, i zakręcić świecę z powrotem;

- ◊ zalecamy uruchomienie silnika na kilka minut co 60 dni.
- ◊ Przed jakimkolwiek wykorzystaniem trzeba starannie pomieszać mieszankę w zbiorniku paliwa, żeby olej zmieszał się z benzyną.

USTERKI

Utrata mocy albo nagłe unieruchomienie się silnika

- ◊ Przekonać się, że zbiornik paliwa nie jest próżny.
- ◊ Mieszanka paliwowa nie się dostaje do karburatora. Trzeba oczyścić albo zamienić filtr paliwowy w zbiorniku.
- ◊ Woda trafiła w mieszankę paliwową. Oczyścić cały system dystrybucji paliwa.
- ◊ Filtr powietrza jest zabrudzony. Oczyścić filtr powietrza. Przemyc wkładkę filtrującą wodą mydłą. Wyszuszyć ją, pokryć olejem i umieścić w filtrze z powrotem.
- ◊ Pokłady węglowe w cylindrze, rurze wydechowej lub tłumiku. Oczyścić albo zamienić tłumik.
- ◊ Także niezbędne są kontrola i oczyszczenie w razie potrzeby świecy zapłonu.

Zła jakość cięcia

- ◊ Trawa zańadto wysoka albo zańadto gęsta dla mocy silnika.
- ◊ Trawa na krawędzi tnącej.
- ◊ Jeśli się wykorzystano nóż trójzębowy: ostrze zużyte albo niewystarczająco ostre. Zamienić nóż.

Zadeklarowane wielkości szumu i wibracji

Zyrznacze krzewów	A	B
357GBC	LWA = 110 dB	ahvd = 10,5 m.s ⁻²
357GBC-S	LWA = 110 dB	ahvd = 10,5 m.s ⁻²
357GBC-EL	LWA = 110 dB	ahvd = 10,5 m.s ⁻²

Przypisy objaśniające:

A - gwarantowany poziom mocy dźwiękowej narzędzia LWA (zgodnie z NV Nr. 9/2002 Zbioru Ustaw, Załącznik Nr. 3, część B, punkt 25 i Normy techniczne czeskie ISO 3744)

B - zadeklarowana wielkość przyspieszenia wibracji przekazywanej na rękę operatora (zgodnie z CSN Normami technicznymi czeskimi EN ISO 22867 i z Normami technicznymi czeskimi EN ISO 20643)

Ponieważ zadeklarowany poziom ciśnienia dźwiękowego A na miejscu roboczym operatora narzędzia przekracza 85 dB, niezbędne jest korzystanie się ze środków zapobiegania indywidualnego przed szumem. Z powodu przekraczania zalecanych wielkości szumu i wibracji podczas eksploatacji narzędzia należy przestrzegać następujące:

- A. zabezpieczyć słuch przy pomocy odpowiednich środków bezpieczeństwa zgodnie z Normami technicznymi czeskimi EN 352-1 (zatykci do ucha) lub EN 352-2 (nauszniaki). Prosimy o zwrócenie się do miejscowego dealera po te środki zabezpieczające;
- B. robić przerwy w pracy z narzędziem co 20 minut na długość nie mniej niż po 10 minut. W ciągu tych przerw, operatora nie można poddawać działaniu innego źródła szumu albo wibracji.
- C. podczas pracy należy używać narzędzi roboczych zatwierdzonych zgodnie z Normami technicznymi czeskimi EN 166 lub EN 1731 (ciężno dopasowane ubrania, trwałe buty, rękawice robocze i okulary ochronne).

Gwarantowany poziom mocy dźwiękowej LWA = 110 dB

UWAGA!

Zastosowanie mieszanki benzyny i oleju w silniku, nie odpowiadającej wymogom producenta, przyczyni do utraty gwarancji.

Dopuszczalne jest tylko urządzenie tnące dostarczane przez producenta.

Zastosowanie w żyrznaczach krzewów płóciennych jest surowo wzbronione! UTYLIZACJA OPAKOWANIA I NARZĘDZIA PO UPŁYWIE TERMINU SPRAWNEGO DZIAŁANIA

Po rozpakowaniu narzędzia należy utylizować opakowanie jak surowiec wtórny zgodnie z Ustawą o odpadach Nr. 314/2006 Zbioru Ustaw (z poprawkami), przy uwzględnieniu uchwiał odpowiednich władz miejskich oraz kompetentnych miejscowych.

Podczas utylizacji narzędzia w końcu terminu jego działania polecamy zrobić następujące:

- ◊ Zdjąć z narzędzia wszystkie detale przydatne do wykorzystania.
- ◊ Usunąć detale z plastyków i metali kolorowych. Resztki narzędzia i pojedyncze detale należy utylizować zgodnie z Ustawą o odpadach Nr. 314/2006 Zbioru Ustaw (z poprawkami), przy uwzględnieniu uchwał odpowiednich władz miejskich oraz municypalnych miejscowych.

INSTRUKCJA ZAMÓWIENIA CZĘŚCI ZAMIENNYCH

Zamawiając części zamienne, trzeba podawać następującą informację dla wygody identyfikacji:

1. typ narzędzia, typ silnika, numer serii i rok wyprodukowania narzędzia;

2. numer i nazwę detalu podane producentem w liście detali;
3. ilość zamówionych detali, oddzielnie dla każdego detalu;
4. dokładny adres lub numer telefonu, faksu albo adres poczty elektronicznej;
5. w wypadku braku przekonania o poprawności identyfikacji detalu, wysłać uszkodzony detal w najbliższe centrum serwisowe lub do dealera;
6. poleca się zamawiać wszystkie detale w najbliższym centrum serwisowym lub u miejscowego dealera.

W wypadku jakichkolwiek niepewności w stosunku do części zamiennych albo problemów technicznych, współpracownicy oddziału sprzedaży albo obsługi będą odpowiedzialni na zadane pytania.

EN CE DECLARATION OF CONFORMITY

We, Vega Trade Company Limited, as the responsible manufacturer declare Gasoline Brush Cutter

TM Procraft: 357GBC, 357GBC-S, 357GBC-EL

Are of series production¹ and confirm to the following European Directives and are manufactured in accordance with the following standards or standardized documents: ²

Technical documentation has been supported by: VEGA TRADE COMPANY LIMITED, add. Room 212, 2nd F., Building 11, No. 898 Lingshan Road, Shanghai, PRC. MADE IN PRC.

CZ PROHLÁŠENÍ O SHODĚ ES

My, Vega Trade Company Limited, jakožto zodpovědný výrobce prohlašujeme, že Motorový křovinořez

TM Procraft: 357GBC, 357GBC-S, 357GBC-EL

Jsou ze sériové výroby¹ a v souladu s těmito evropskými směrnicemi, a vyrobeny v souladu s následujícími normami nebo standardizovanými dokumenty: ²

Technická dokumentace byla podpořena: VEGA TRADE COMPANY LIMITED, add. Room 212, 2nd F., Building 11, No. 898 Lingshan Road, Shanghai, PRC. VYROBENO V PRC. CZECH REPUBLIC. IMPORTÉR VEGA TOOLS s.r.o.

Sídlo firmy: Křížovnická 86/6, Staré Město, 110 00 Praha. Sklad a kancelář: Havlíčkova 261, 280 02 Kolín.

Tel: +420 603 442 442 E-mail: info@vegatools.cz Web: www.procraft.cz

SK VYHLÁŠENIE O ZHODE ES

My, Vega Trade Company Limited, ako zodpovedný výrobca vyhlasujeme, že Motorový křovinořez

TM Procraft: 357GBC, 357GBC-S, 357GBC-EL

Sú zo sériovej výroby¹ a v súlade s týmito európskymi smernicami, a vyrobené v súlade s nasledujúcimi normami alebo standardizovanými dokumentmi: ²

Technická dokumentácia bola podpořená: VEGA TRADE COMPANY LIMITED, add. Room 212, 2nd F., Building 11, No. 898 Lingshan Road, Shanghai, PRC. VYROBENO V ČR.

PL DEKLARACJA ZGODNOŚCI WE

My, Vega Trade Company Limited, jako odpowiedzialny producent oświadczamy, Wycinarka krzaków

TM Procraft: 357GBC, 357GBC-S, 357GBC-EL

Są produkowane seryjnie¹ i są zgodne z następującymi dyrektywami europejskimi Wyprodukowano zgodnie z następującymi normami lub znormalizowanymi dokumentami: ²

Dokumentację techniczną dostarcza firma: VEGA TRADE COMPANY LIMITED, add. Room 212, 2nd F., Building 11, No. 898 Lingshan Road, Shanghai, PRC. WYPRODUKOWANO W PRC.

RO DECLARAȚIA CE DE CONFORMITATE

Noi, Vega Trade Company Limited, în calitate de producător, declarăm Motocoasa pe benzina

TM Procraft: 357GBC, 357GBC-S, 357GBC-EL

Sunt fabricate în serie¹ și confirmăm următoarele directive europene, sunt fabricate în conformitate cu următoarele standarde sau documente standardizate: ²

Documentația tehnică a fost susținută de: VEGA TRADE COMPANY LIMITED, add. Room 212, 2nd F., Building 11, No. 898 Lingshan Road, Shanghai, PRC. FABRICATE ÎN RPC.

¹: 00000001-99999999

²: 2006/42/EC

EN ISO 12100:2022
EN ISO 14982:2009

Mr Bao Junhua
Production Line Manager



Shanghai, 01.11.2024

WARRANTY CARD

Filled by importer

Product name

Product type

Production number

Engine serial number

Warranty period (months)

Final inspection

The above product was delivered to the buyer without any defects, including relevant commercial and technical documentation and accessories. The buyer was properly instructed on the principles of proper maintenance and technical service of the product.

Filled by seller

Buyer's name

Address of the buyer

Buyer's signature

Point of sale

Date of sale

Seller's seal and signature:

Warranty period:

The warranty period for the product and its accessories is 24 months from the date of sale to the buyer. The time from reclamation of defects until the user is obliged to accept the item after the completion of the repair shall not be counted in the warranty period.

The seller is obliged to issue a receipt to the buyer stating when it has exercised the right to claim defects, as well as the repair, and the duration of the repair. If the product has been replaced, the warranty period begins again upon receipt of the new product. At replacement of the mount assembly, the warranty period of this assembly begins on the date of receipt of the product.

Scope of responsibility of the importer:

The importer is responsible for ensuring that the product has the same characteristics and parameters as this product type during the warranty period. The importer shall not be liable for defects in the product caused by normal wear or by the use of the product for purposes other than those for which it was intended.

Termination of the warranty:

The warranty shall be terminated if:

- a) the product has not been used or maintained in accordance with the operating instructions or has been damaged as a result of unauthorized actions of the user
- b) the product has been used in other conditions or for purposes other than those for which it is intended
- c) product warranty card cannot be provided
- d) there was a deliberate rewriting of the data specified by the manufacturer, seller or service organization in the original documentation of the product
- e) some part of the product has been replaced by non-original parts
- f) damage to the product or excessive wear was caused by inadequate maintenance
- g) the product was broken or damaged due to force majeure
- h) the product has been modified without the consent of the manufacturer
- i) defects were caused by improper storage of the product
- j) defects are caused by natural and normal wear of the product
- k) the product was connected or operated with equipment not approved by the importer

Filing a complaint:

The complaint is presented by the buyer to the seller. When submitting a complaint, the buyer must provide a duly completed warranty card. Warranty repair is carried out by the seller or its authorized repairers.

1. Warranty inspection

Conducted, date:
 Warranty inspection conducted by:
 Seal and signature of service department:

1. Warranty inspection

Instrument type:
 Production number:

2. Warranty inspection

Conducted, date:
 Warranty inspection conducted by:
 Seal and signature of service department:

2. Warranty inspection

Instrument type:
 Production number:

1. Warranty inspection

Date of the complaint filing:
 Repair completion date:
 Brief description of the fault:

1. Warranty inspection

Instrument type:
 Production number:

Replaced parts (warranty period starts again — number of months):
 Parts:

Date:
 Repair made by:

Repair made by:

2. Warranty inspection

Date of the complaint filing:
 Repair completion date:
 Brief description of the fault:

2. Warranty inspection

Instrument type:
 Production number:

Replaced parts (warranty period starts again — number of months):
 Parts:

Date:
 Repair made by:

Repair made by:

3. Warranty inspection

Date of the complaint filing:
 Repair completion date:
 Brief description of the fault:

3. Warranty inspection

Instrument type:
 Production number:

Replaced parts (warranty period starts again — number of months):
 Parts:

Date:
 Repair made by:

Repair made by:

4. Warranty inspection

Date of the complaint filing:
 Repair completion date:
 Brief description of the fault:

4. Warranty inspection

Instrument type:
 Production number:

Replaced parts (warranty period starts again — number of months):
 Parts:

Date:
 Repair made by:

Repair made by:

PACHETUL DE GARANȚIE

Completate de importator

Denumirea produsului

Tipul produsului

Numărul de producție

Numărul de serie al motorului

Perioada de garanție (luni)

Controlul ieșirii

Produsul de mai sus a fost livrat cumpărătorului fără defecte, inclusiv documentația comercială și tehnică și accesoriile relevante. Achizitorul a fost instruit în mod corespunzător cu privire la principiile de întreținere corespunzătoare și serviciul tehnic al produsului.

Se completează de către vânzător

Numele cumpărătorului

Adresa cumpărătorului

Semnătura cumpărătorului

Locul de vânzare

Data vânzării

Ștampila și semnătura vânzătorului

Perioada de garanție:

Perioada de garanție a produsului și a accesoriilor atașate acestuia este de 24 de luni de la data vânzării de către cumpărător. Timpul de la reclamații a defectelor până când utilizatorul este obligat să accepte lucru după finalizarea reparației nu se ia în considerare în perioada de garanție.

Vânzătorul este obligat să elibereze cumpărătorului o chitanță despre momentul în care a aplicat dreptul de a reclama defecte, precum și despre repararea și durata reparației. Dacă produsul a fost înlocuit, perioada de garanție începe din nou de la primirea unui produs nou. La înlocuirea unității de asamblare, perioada de garanție pentru această unitate se începe la data primirii produsului.

Domeniul de responsabilitate al importatorului:

Importatorul este responsabil pentru a asigura că produsul pe întreaga perioadă de garanție va avea caracteristicile tipice pentru acest tip de produs și parametrii specificați. Importatorul nu este responsabil pentru defectele produsului provocate de uzura sau utilizarea normală a produsului în alte scopuri decât cele pentru care a fost destinat.

Încetarea garanției:

Garanția se încheie dacă:

- produsul nu a fost utilizat și nu a fost întreținut în conformitate cu instrucțiunile de utilizare sau a fost deteriorat ca urmare a intervenției neautorizate a utilizatorului
- produsul a fost utilizat în alte condiții sau în alte scopuri decât cele pentru care a fost destinat
- cardul de garanție pentru produs nu poate fi furnizat
- a existat o rescriere intenționată a datelor specificate de fabricant, vânzător sau organizație de servicii în documentația originală a produsului
- o parte din produs a fost înlocuită cu părți neoriginale
- defecțiunea produsului sau uzura excesivă a fost cauzată de întreținerea necorespunzătoare.
- produsul a fost spart sau deteriorat ca urmare a unor cazuri de forță majoră
- produsul a fost modificat fără acordul producătorului.
- defectele au fost cauzate de depozitarea necorespunzătoare a produsului
- defectele cauzate de uzura normală și naturală a produsului
- produsul a fost conectat sau operat cu echipament neautorizat de importator

Depunerea reclamației:

Reclamația este depusă (prezentată) de către cumpărător vânzătorului. La prezentarea reclamației, cumpărătorul trebuie să furnizeze un card de garanție completat corespunzător. Garanțiile sunt reparate de către vânzător sau reparatorii autorizati.

1. Verificarea garanției

Efectuat, data
 Garanția de inspecție a fost efectuată de
 Ștampila și semnătura departamentului de servicii

1. Verificarea garanției

Tipul instrumentului
 Număr de producție

2. Verificarea garanției

Efectuat, data
 Garanția de inspecție a fost efectuată de
 Ștampila și semnătura departamentului de servicii

2. Verificarea garanției

Tipul instrumentului
 Număr de producție

1. Verificarea garanției

Data de depozit a reclamației
 Data finalizării reparării
 Scurtă descriere a defecțiunii

1. Verificarea garanției

Tipul instrumentului
 Număr de producție

Piese înlocuite (perioada de garanție se începe din nou - numărul de luni)
 Detalii

Data
 Reparatia a fost efectuată de

Reparatia a fost efectuată de

2. Verificarea garanției

Data de depozit a reclamației
 Data finalizării reparării
 Scurtă descriere a defecțiunii

2. Verificarea garanției

Tipul instrumentului
 Număr de producție

Piese înlocuite (perioada de garanție se începe din nou - numărul de luni)
 Detalii

Data
 Reparatia a fost efectuată de

Reparatia a fost efectuată de

3. Verificarea garanției

Data de depozit a reclamației
 Data finalizării reparării
 Scurtă descriere a defecțiunii

3. Verificarea garanției

Tipul instrumentului
 Număr de producție

Piese înlocuite (perioada de garanție se începe din nou - numărul de luni)
 Detalii

Data
 Reparatia a fost efectuată de

Reparatia a fost efectuată de

4. Verificarea garanției

Data de depozit a reclamației
 Data finalizării reparării
 Scurtă descriere a defecțiunii

4. Verificarea garanției

Tipul instrumentului
 Număr de producție

Piese înlocuite (perioada de garanție se începe din nou - numărul de luni)
 Detalii

Data
 Reparatia a fost efectuată de

Reparatia a fost efectuată de

ZÁRUČNÍ LIST

Vyplní dovozce

Název výrobku

Typ výrobku

Výrobní číslo

Výrobní číslo motoru

Záruční doba (měsíce)

Výstupní kontrola

Výše uvedený výrobek byl bez závad předán kupujícímu včetně příslušné obchodně-technické dokumentace a příslušenství. Kupující byl řádně poučen o zásadách správné obsluhy a technické údržby výrobku.

Vyplní prodávající

Jméno kupujícího

Adresa kupujícího

Podpis kupujícího

Místo prodeje

Datum prodeje

Razítko a podpis prodejce

Záruční doba:

Záruční doba na výrobek a k němu dodávané příslušenství je 24 měsíců od data prodeje kupujícímu. Doba od uplatnění práva z odpovědnosti za vady až do doby, kdy uživatel po skončení opravy byl povinen věc převzít, se do záruční doby nepočítá.

Prodávající je povinen vydat kupujícímu potvrzení o tom, kdy právo uplatnil, jakož i o provedení opravy a o době jejího trvání. Dojde-li k výměně výrobku, začne běžet záruční doba znovu od převzetí nového výrobku. Dojde-li k výměně montážního celku, začíná běžet záruční doba daného montážního celku znovu od data převzetí výrobku.

Rozsah odpovědnosti dovozce:

Dovozce nese odpovědnost za to, že výrobek bude mít po celou záruční dobu vlastnosti obvyklé pro dotyčný druh výrobku a uváděné parametry. Dovozce neodpovídá za vady výrobku způsobené běžným opotřebením nebo použitím výrobku k jiným účelům, než ke kterým byl určen.

Zánik záruky:

Záruční nárok zaniká, jestliže:

- a) výrobek nebyl používán a udržován podle návodu k použití nebo byl poškozen jakýmkoli neodborným zásahem uživatele
- b) výrobek byl používán v jiných podmínkách nebo k jiným účelům, než ke kterým je určen
- c) nelze předložit záruční list výrobku
- d) došlo k úmyslnému přepisování údajů uvedených výrobcem, prodejcem nebo servisní organizací v původní dokumentaci výrobku
- e) byla některá část výrobku nahrazena neoriginální součástí
- f) k poškození výrobku nebo nadměrnému opotřebení došlo vinou nedostatečné údržby
- g) výrobek havaroval nebo byl poškozen vyšší mocí
- h) byla provedena změna na výrobku bez souhlasu výrobce
- i) vady byly způsobeny neodborným skladováním výrobku
- j) vady vznikly přirozeným a běžným provozním opotřebením výrobku
- k) výrobek byl spojen nebo provozován se zařízením, které nebylo odsouhlaseno dovozcem

Uplatnění reklamace:

Reklamací uplatňuje kupující u prodávajícího. Při reklamaci je kupující povinen předložit řádně vyplněný záruční list. Záruční opravy provádí prodávající nebo jím pověřené opravy.

1. Garanční prohlídka

Provedena dne

Provedl

Razítko a podpis servisu

1. Garanční prohlídka

Typ stroje

Výrobní číslo

2. Garanční prohlídka

Provedena dne

Provedl

Razítko a podpis servisu

Typ stroje

Výrobní číslo

1. Garanční prohlídka

Datum uplatnění reklamace

Datum ukončení opravy

Stručný popis závady

Typ stroje

Výrobní číslo

Vyměněné dílce (znovu běží záruka -měsíců)

Díly

Datum

Opravu provedl

Opravu provedl

2. Garanční prohlídka

Datum uplatnění reklamace

Datum ukončení opravy

Stručný popis závady

2. Garanční prohlídka

Typ stroje

Výrobní číslo

Vyměněné dílce (znovu běží záruka -měsíců)

Díly

Datum

Opravu provedl

Opravu provedl

3. Garanční prohlídka

Datum uplatnění reklamace

Datum ukončení opravy

Stručný popis závady

3. Garanční prohlídka

Typ stroje

Výrobní číslo

Vyměněné dílce (znovu běží záruka -měsíců)

Díly

Datum

Opravu provedl

Opravu provedl

4. Garanční prohlídka

Datum uplatnění reklamace

Datum ukončení opravy

Stručný popis závady

4. Garanční prohlídka

Typ stroje

Výrobní číslo

Vyměněné dílce (znovu běží záruka -měsíců)

Díly

Datum

Opravu provedl

Opravu provedl

ZÁRUČNÝ LIST

Vypĺňa dovozca

Názov výrobku

Typ výrobku

Výrobné číslo

Výrobné číslo motora

Záručná doba (mesiace)

Výstupná kontrola

Vyššie uvedený výrobok bol bez závad odovzdaný kupujúcemu vrátane príslušnej obchodno-technickej dokumentácie a príslušenstva. Kupujúci bol riadne poučený o zásadách správnej obsluhy a technickej údržby výrobku.

Vypĺňapredajca

Meno kupujúceho

Adresa kupujúceho

Podpis kupujúceho

Miesto predaja

Dátum predaja

Pečiatka a podpis predajcu

Záručná doba:

Záručná doba na výrobok a k nemu dodávané príslušenstvo je 24 mesiacov od dátumu predaja kupujúcemu. Doba od uplatnenia práva zo zodpovednosti za vady až do doby, keď užívateľ po skončení opravy bol povinný vec prevziať, sa do záručnej doby nepočíta.

Predávajúci je povinný vydať kupujúcemu potvrdenie o tom, kedy právo uplatnil, ako aj o vykonaní opravy a o dobe jej trvania. Ak dôjde k výmene výrobku, začne plynúť záručná doba znovu od prevzatia nového výrobku. Ak dôjde k výmene montážneho celku, začína plynúť záručná doba daného montážneho celku znova od dátumu prevzatia výrobku.

Rozsah zodpovednosti dovozcu:

Dovozca nesie zodpovednosť za to, že výrobok bude mať po celú záručnú dobu vlastnosti obvyklé pre príslušný druh výrobku a uvádzané parametre. Dovozca nezodpovedá za chyby výrobku spôsobené bežným opotrebením alebo použitím výrobku na iné účely, než na ktoré bol určený.

Zánik záruky:

Záručný nárok zaniká, ak:

- výrobok nebol používaný a udržiavaný podľa návodu na použitie alebo bol poškodený akýmkoľvek neodborným zásahom užívateľa
- výrobok bol používaný v iných podmienkach alebo na iné účely, než na ktoré sú určené
- nemožno predložiť záručný list výrobku
- došlo k úmyselnému prepisovaniu údajov uvedených výrobcom, predajcom alebo servisnou organizáciou v pôvodnej dokumentácii výrobku
- bola niektorá časť výrobku nahradená neoriginálne súčastou
- k poškodeniu výrobku alebo nadmernému opotrebeniu vinou nedostatočnej údržby
- výrobok havaroval alebo bol poškodený vyššou mocou
- bola vykonaná zmena na výrobku bez súhlasu výrobcu
- chyby boli spôsobené neodborným skladovaním výrobku
- vady vznikli prirodzeným a bežným prevádzkovým opotrebením výrobku
- výrobok bol spojený alebo prevádzkovaný so zariadením, ktoré nebolo odsúhlasené dovozcom

Uplatnenie reklamácie:

Reklamáciu uplatňuje kupujúci u predávajúceho. Pri reklamácií je kupujúci povinný predložiť riadne vyplnený záručný list. Záručnej opravy vykonáva predávajúci alebo ním poverenej opravovne.

1. Záručná oprava	1. Záručná oprava
Vykonaná dňa	Typ stroja
Vykonal	Výrobné číslo
Pečiatka a podpis servisu	
<hr/>	
2. Záručná oprava	2. Záručná oprava
Vykonaná dňa	Typ stroja
Vykonal	Výrobné číslo
Pečiatka a podpis servisu	
<hr/>	
1. Záručná oprava	1. Záručná oprava
Dátum uplatnenia reklamácie	Typ stroja
Dátum ukončenia opravy	Výrobné číslo
Stručný popis závady	
Vymenené dielce (znovu beží záruka -mesíců) Časti	Dátum
Opravu vykonal	Opravu vykonal
<hr/>	
2. Záručná oprava	2. Záručná oprava
Dátum uplatnenia reklamácie	Typ stroja
Dátum ukončenia opravy	Výrobné číslo
Stručný popis závady	
Vymenené dielce (znovu beží záruka -mesíců) Časti	Dátum
Opravu vykonal	Opravu vykonal
<hr/>	
3. Záručná oprava	3. Záručná oprava
Dátum uplatnenia reklamácie	Typ stroja
Dátum ukončenia opravy	Výrobné číslo
Stručný popis závady	
Vymenené dielce (znovu beží záruka -mesíců) Časti	Dátum
Opravu vykonal	Opravu vykonal
<hr/>	
4. Záručná oprava	4. Záručná oprava
Dátum uplatnenia reklamácie	Typ stroja
Dátum ukončenia opravy	Výrobné číslo
Stručný popis závady	
Vymenené dielce (znovu beží záruka -mesíců) Časti	Dátum
Opravu vykonal	Opravu vykonal

GARANCIA JEGY

Az importőr tölti ki

A termék megnevezése

A termék típusa

Gyártási száma

A motor szériaszáma

A szavatossági idő (hó)

Kimeneti szabályozás

A fentnevezett termék a vásárlónak hibátlan állapotban került leszállításra, beleértve a megfelelő kereskedelmi és műszaki okmányokat illetve tartozékokat. A vásárló kellő képen volt tájékoztatva a termék megfelelő karbantartásának és műszaki szervizelésének elveiről.

Az eladó tölti ki

A vevő neve

A vevő címe

A vevő aláírása

Az értékesítés helye

Az értékesítés időpontja

Az eladó bélyegzője és aláírása

A szavatosság ideje:

A termék és a mellékelt tartozékok szavatosság ideje a vásárlónak történő értékesítéstől számított 24 hónap. A hibák miatti reklamációtól a termék javítás után történő felhasználó általi átvételéig számított időtartam nem számítható bele a szavatossági időtartamba.

Az eladó köteles igazolást adni a vevőnek arról, hogy utóbbi mikor élt a hibák miatti reklamációs jogával, valamint a javításról és a javítás időtartamáról. Ha a termék cseréje került, a szavatossági idő újra kezdődik az új termék átvételének időpontjától. Szerkezeti egység cseréje esetén az adott egység szavatossági ideje a termék átvételének időpontjától számítható.

Az importőr felelősségi köre:

Az importőr felelősséget visel azért, hogy a termék a szavatossági idő egész tartama alatt az adott termék típusra általános jellemzőkkel és a megadott paraméterekkel fog bírni. Az importőr nem visel felelősséget a termék természetes kopása által okozott, vagy a terméknek a rendeltetésétől eltérő célú felhasználásából eredő hibák miatt.

A garanciális kötelezettségek hatályának megszűnése:

A garanciális kötelezettségek hatálya megszűnik, ha:

- a termék nem a felhasználási utasításoknak megfelelően volt felhasználva és karbantartva, vagy a felhasználó általi jogosulatlan beavatkozás következtében sérült meg
- a termék a rendeltetésétől eltérő körülmények között és más céllal volt felhasználva
- nincs mód felmutatni a termék szavatossági jegyét
- a gyártó, az eladó vagy a szervizelő vállalat által a termék eredeti okmányaiban feltüntetett adatokat szándékosan ártírták
- a termék egyes részei nem eredeti alkatrészekkel voltak lecserélve.
- a termék károsodása, vagy túlzott kopása az elégtelen karbantartás következménye
- a termék visz-majör körülmények következtében széttört vagy károsodott
- a termék a gyártó beleegyezése nélkül volt módosítva
- a hibák a termék helytelen tárolása következtében keletkeztek
- a hibák a termék természetes és szabályos kopása következtében keletkeztek
- a termék az importőr által nem jóváhagyott berendezéshez volt csatlakoztatva vagy felhasználva

Reklamáció benyújtása:

A reklamációt a vásárló az eladónak nyújtja be. Reklamáció benyújtása esetén a vásárlónak be kell mutatnia a kellő képen kitöltött garanciajegyet. A garanciális javítást az eladó, vagy annak meghatalmazott javítói végzik.

1. Garanciális átvizsgálás

Elvégezve dátum

A garanciális átvizsgálást végző

A szervizosztály bélyegzője és aláírása

2. Garanciális átvizsgálás

Elvégezve dátum

A garanciális átvizsgálást végző

A szervizosztály bélyegzője és aláírása

1. Garanciális átvizsgálás

A reklamáció benyújtásának időpontja

A javítás befejezésének időpontja

A meghibásodás rövid leírása

A kicserélt alkatrészek (a szavatosság ideje újra kezdődik - hónapok száma)

Részletek

A javítást végző személy

2. Garanciális átvizsgálás

A reklamáció benyújtásának időpontja

A javítás befejezésének időpontja

A meghibásodás rövid leírása

A kicserélt alkatrészek (a szavatosság ideje újra kezdődik - hónapok száma)

Részletek

A javítást végző személy

3. Garanciális átvizsgálás

A reklamáció benyújtásának időpontja

A javítás befejezésének időpontja

A meghibásodás rövid leírása

A kicserélt alkatrészek (a szavatosság ideje újra kezdődik - hónapok száma)

Részletek

A javítást végző személy

4. Garanciális átvizsgálás

A reklamáció benyújtásának időpontja

A javítás befejezésének időpontja

A meghibásodás rövid leírása

A kicserélt alkatrészek (a szavatosság ideje újra kezdődik - hónapok száma)

Részletek

A javítást végző személy

1. Przegląd gwarancyjny

A szerszám típusa

Gyártási száma

2. Przegląd gwarancyjny

A szerszám típusa

Gyártási száma

1. Garanciális átvizsgálás

A szerszám típusa

Gyártási száma

Dátum

A javítást végző személy

2. Garanciális átvizsgálás

A szerszám típusa

Gyártási száma

Dátum

A javítást végző személy

3. Garanciális átvizsgálás

A szerszám típusa

Gyártási száma

Dátum

A javítást végző személy

4. Garanciális átvizsgálás

A szerszám típusa

Gyártási száma

Dátum

A javítást végző személy

TALON GWARANCYJNY**Wypełnia importer**

Nazwa wyrobu

Typ wyrobu

Numer produkcji

Numer serii silnika

Okres gwarancji (miesiące)

Kontrola wejściowa

Wyżej wymieniony wyrób dostarczono kupującemu bez jakichkolwiek defektów, łącznie z odpowiednią dokumentacją komercyjną i techniczną i akcesoriami. Kupującemu w należyty sposób udzielono instrukcji o zasadach poprawnej obsługi i serwisu technicznego wyrobu. Wypełnia sprzedawca

Imię kupującego

Adres kupującego

Podpis kupującego

Miejsce sprzedaży

Data sprzedaży

Pieczęć i podpis sprzedawcy

Okres gwarancji:

Okres gwarancji w stosunku do wyrobu i dodawanych do niego akcesoriów wynosi 24 miesiące od daty sprzedaży kupującemu. Czas od reklamacji defektów do momentu, kiedy użytkownik jest zobowiązany przyjąć przedmiot po zakończeniu remontu, nie się zalicza do okresu gwarancji.

Sprzedawca jest zobowiązany wydać kupującemu pokwitowanie o tym, kiedy zastosował prawo reklamacji defektów oraz o wykonaniu remontu i o okresie trwania remontu. W wypadku zamiany wyrobu okres gwarancji rozpoczyna się znowu z momentu otrzymania nowego wyrobu. W wypadku zamiany węzła montażowego okres gwarancji tego węzła rozpoczyna się od daty otrzymania wyrobu.

Zakres odpowiedzialności importera:

Importer ponosi odpowiedzialność za to, że wyrób w ciągu całego terminu gwarancji będzie miał charakterystyki zwykle dla wyrobu takiego typu, oraz parametry wskazane. Importer nie ponosi odpowiedzialności za defekty wyrobu spowodowane zwyczajnym zużyciem albo wykorzystaniem wyrobu w celach odróżniających się od tych, dla jakich wyrób jest przeznaczony.

Przerwanie ważności zobowiązań gwarancyjnych

Ważność zobowiązań gwarancyjnych przerywa się, jeśli:

- wyrób nie się wykorzystywał i nie był obsługiwany zgodnie z przepisami zastosowania, albo został uszkodzony w wyniku niesankcjonowanego wtrącania ze strony użytkownika;
- wyrób wykorzystywał się w innych warunkach lub celach, odróżniających się od tych, dla których jest przeznaczony;
- talon gwarancyjny wyrobu nie może być dostarczony;
- doszło do umyślnego przepisania danych wskazanych producentem, sprzedawcą lub organizacją serwisową w dokumentacji oryginalnej wyrobu;
- niektóre detale wyrobu zostały zamienione na detale nieoryginalne;
- uszkodzenie lub nadmierne zużycie wyrobu spowodowano niedostateczną obsługą;
- wyrób rozbito lub uszkodzono w wyniku działania siły wyższej;
- do wyrobu wprowadzono zmiany bez zgody producenta;
- defekty spowodowano nieprawidłowym przechowywaniem wyrobu;
- defekty powstały w wyniku naturalnego i normalnego zużycia wyrobu;
- wyrób podłączano do lub wykorzystywano z urządzeniem nie zatwierdzonym przez importera.

Podanie reklamacji:

Reklamację podaje kupujący sprzedawcy. Podając reklamację, kupujący jest zobowiązany dostarczyć wypełniony w należyty sposób talon gwarancyjny. Remont gwarancyjny dokonywa się przez sprzedawcę lub upoważnionych nim remontowców.

1. Przegląd gwarancyjny

Przeprowadzony, data

Przeprowadził

Pieczęć i podpis wydziału serwisowego

1. Przegląd gwarancyjny

Typ narzędzia

Numer produkcji

2. Przegląd gwarancyjny

Przeprowadzony, data

Przeprowadził

Pieczęć i podpis wydziału serwisowego

2. Przegląd gwarancyjny

Typ narzędzia

Numer produkcji

1. Przegląd gwarancyjny

Data podania reklamacji

Data zakończenia remontu

Krótki opis niesprawności

1. Przegląd gwarancyjny

Typ narzędzia

Numer produkcji

Zamienione detale (okres gwarancji rozpoczyna się znowu - ilość miesięcy)

Data

Detale

Przeprowadził

Przeprowadził

2. Przegląd gwarancyjny

Data podania reklamacji

Data zakończenia remontu

Krótki opis niesprawności

2. Przegląd gwarancyjny

Typ narzędzia

Numer produkcji

Zamienione detale (okres gwarancji rozpoczyna się znowu - ilość miesięcy)

Data

Detale

Przeprowadził

Przeprowadził

3. Przegląd gwarancyjny

Data podania reklamacji

Data zakończenia remontu

Krótki opis niesprawności

3. Przegląd gwarancyjny

Typ narzędzia

Numer produkcji

Zamienione detale (okres gwarancji rozpoczyna się znowu - ilość miesięcy)

Data

Detale

Przeprowadził

Przeprowadził

4. Przegląd gwarancyjny

Data podania reklamacji

Data zakończenia remontu

Krótki opis niesprawności

4. Przegląd gwarancyjny

Typ narzędzia

Numer produkcji

Zamienione detale (okres gwarancji rozpoczyna się znowu - ilość miesięcy)

Data

Detale

Przeprowadził

Przeprowadził